

การวิจัยและพัฒนา

รูปแบบ กลไกการเสริมสร้างวินัยนักเรียน
ในสถานศึกษาระดับการศึกษาขั้นพื้นฐาน

ด้านการปฏิบัติตามระเบียบ
กฎเกณฑ์ รู้จักกาลเทศะ
และเคารพสิทธิผู้อื่น



สำนักงานเลขาธิการสภาการศึกษา
กระทรวงศึกษาธิการ



การวิจัยและพัฒนารูปแบบ กลไกการเสริมสร้างวินัยนักเรียน
ในสถานศึกษาระดับการศึกษาขั้นพื้นฐาน
ด้านการปฏิบัติตามระเบียบ กฎเกณฑ์ รู้จักกาลเทศะและเคารพสิทธิผู้อื่น



สำนักงานเลขาธิการสภาการศึกษา
กระทรวงศึกษาธิการ



คำนำ

การเสริมสร้างวินัยให้กับคนในชาติจำเป็นต้องปลูกฝังตั้งแต่เยาว์วัย เพราะเป็นวัยที่กำลังเรียนรู้ การสร้างลักษณะนิสัยที่พึงประสงค์ให้เป็นคนมีระเบียบ วินัย เคารพกฎหมาย จึงเป็นเรื่องที่สำคัญที่จะช่วยยกระดับคุณภาพของคนไทย สถาบันครอบครัว สถาบันศาสนา สถาบันการเมืองและการปกครอง โดยเฉพาะอย่างยิ่งสถาบันการศึกษาที่มีส่วนสำคัญอย่างยิ่งในการเสริมสร้างวินัยปลูกฝังความรับผิดชอบ การตรงต่อเวลา มีจิตอาสา เสียสละ เอื้อเฟื้อเผื่อแผ่ เห็นอกเห็นใจผู้อื่น ซื่อสัตย์สุจริต เคารพกติกาของสังคมและเคารพสิทธิของผู้อื่น ให้เยาวชนไทยเติบโตเป็นคนไทยที่สมบูรณ์

สำนักงานเลขาธิการสภาการศึกษาในฐานะหน่วยงานที่รับผิดชอบด้านนโยบายการศึกษา เห็นความสำคัญของการเสริมสร้างวินัยของนักเรียนในระดับการศึกษาขั้นพื้นฐาน จึงได้สนับสนุนให้นักวิจัยจากมหาวิทยาลัย จำนวน 4 แห่ง ได้แก่ มหาวิทยาลัยเชียงใหม่ มหาวิทยาลัยทักษิณ มหาวิทยาลัยมหาสารคาม และมหาวิทยาลัยบูรพา ทำการศึกษาวินัยองค์ความรู้ชุด “การพัฒนาแบบ กลไกการเสริมสร้างวินัยในสถานศึกษาระดับการศึกษาขั้นพื้นฐาน” ใน 4 ด้าน ได้แก่ ด้านความรับผิดชอบและการตรงต่อเวลา ด้านการมีจิตอาสา เสียสละ เห็นอกเห็นใจผู้อื่น ด้านความซื่อสัตย์สุจริต และด้านการปฏิบัติตามระเบียบ กฎเกณฑ์ รู้จักกาลเทศะและการเคารพสิทธิผู้อื่น ทำให้ได้รายงานเอกสารชุดองค์ความรู้ จำนวน 4 เล่ม ประกอบด้วย 1. การพัฒนาแบบ กลไกการเสริมสร้างวินัยนักเรียนในสถานศึกษาระดับการศึกษาขั้นพื้นฐาน ด้านความรับผิดชอบและการตรงต่อเวลา 2. การพัฒนาแบบ กลไกการเสริมสร้างวินัยนักเรียนในสถานศึกษาระดับการศึกษาขั้นพื้นฐาน ด้านการมีจิตอาสา เสียสละ เห็นอกเห็นใจผู้อื่น 3. การพัฒนาแบบ กลไกการเสริมสร้างวินัยนักเรียนในสถานศึกษาระดับการศึกษาขั้นพื้นฐาน ด้านความซื่อสัตย์สุจริต และ 4. การพัฒนาแบบ กลไกการเสริมสร้างวินัยนักเรียนในสถานศึกษาระดับการศึกษาขั้นพื้นฐาน ด้านการปฏิบัติตามระเบียบ กฎเกณฑ์ รู้จักกาลเทศะและการเคารพสิทธิผู้อื่น

สำหรับเอกสาร เรื่อง การพัฒนาแบบ กลไกการเสริมสร้างวินัยนักเรียนในสถานศึกษาระดับการศึกษาขั้นพื้นฐาน ด้านการปฏิบัติตามระเบียบ กฎเกณฑ์ รู้จักกาลเทศะและการเคารพสิทธิผู้อื่นและคู่มือการเสริมสร้างวินัยนักเรียนในสถานศึกษาระดับการศึกษาขั้นพื้นฐาน ด้านการปฏิบัติตามระเบียบ กฎเกณฑ์ รู้จักกาลเทศะและเคารพสิทธิผู้อื่น ดำเนินการโดยศึกษา วิเคราะห์ สังเคราะห์องค์ความรู้ที่เกี่ยวข้องทั้งในและต่างประเทศ ที่เกี่ยวกับด้านการปฏิบัติตามระเบียบ กฎเกณฑ์ รู้จักกาลเทศะและการเคารพสิทธิผู้อื่น การประชุมปรึกษาหารือผู้ทรงคุณวุฒิ ศึกษาข้อมูลจากผู้เกี่ยวข้อง



ถอดบทเรียนสถานศึกษาที่มีผลการปฏิบัติดี (Best practice) การเก็บรวบรวมข้อมูลกับผู้บริหาร ครู นักเรียนและผู้มีส่วนเกี่ยวข้องในภาคกลางและภาคตะวันออก โดยนักวิจัยจากมหาวิทยาลัยบูรพา ได้ร่างรูปแบบและกลไกการเสริมสร้างวินัยและคู่มือและปฏิบัติการทดลองใช้คู่มือ และจัดทำรายงานผลการพัฒนาแบบ กลไกการเสริมสร้างวินัยนักเรียนในสถานศึกษาระดับการศึกษาขั้นพื้นฐานด้านการปฏิบัติตามระเบียบ กฎเกณฑ์ รู้จักกาลเทศะและการเคารพสิทธิผู้อื่น

คาดหวังว่าเอกสารฉบับนี้จะเป็นประโยชน์ต่อสถานศึกษาระดับการศึกษาขั้นพื้นฐานทุกสังกัด และหน่วยงานอื่นๆ ที่เกี่ยวข้อง สามารถใช้เป็นแนวทางในการเสริมสร้างวินัยนักเรียนให้เป็นผู้มีวินัย ประพฤติปฏิบัติตนในแนวทางที่ดี สำนักงานฯ ขอขอบคุณคุณคณะนักวิจัยและผู้เกี่ยวข้องที่มีส่วนในการดำเนินการให้เอกสารฉบับนี้สำเร็จลุล่วง จนสามารถเผยแพร่ไปยังสถานศึกษาและสาธารณชนในวงกว้าง

(นายสุภัทร จำปาทอง)

เลขาธิการสภาการศึกษา

กิติกรรมประกาศ

รูปแบบ กลไกการเสริมสร้างวินัยนักเรียนในสถานศึกษาระดับการศึกษาขั้นพื้นฐาน ด้านการปฏิบัติตามระเบียบ กฎเกณฑ์ รู้จักกาลเทศะและเคารพสิทธิผู้อื่นฉบับนี้ เป็นการพัฒนาและยกย่องรูปแบบกลไกการเสริมสร้างวินัยนักเรียนในสถานศึกษาระดับการศึกษาขั้นพื้นฐานของคณะทำงานที่ปรึกษาของสำนักงานเลขาธิการสภาการศึกษา โดยมหาวิทยาลัยบูรพาเป็นผู้ดำเนินการหลักซึ่งมีกระบวนการดำเนินงานที่สำคัญ คือ นำไปทดลองใช้ในโรงเรียนนาร่อง จำนวน 5 โรงเรียน กระจายในพื้นที่ภาคตะวันออกและภาคกลาง เอกสารกำกับรูปแบบกลไกการเสริมสร้างวินัยฉบับนี้จัดทำขึ้นเพื่อให้ผู้เกี่ยวข้องในการพัฒนาวินัยนักเรียนได้ใช้ประกอบในการปฏิบัติตามรูปแบบและกลไกที่พัฒนาขึ้น ทั้งนี้ ผลการนำรูปแบบและกลไกพัฒนามาใช้ครั้งนี้จะเป็นกิจกรรมสำคัญนำไปสู่การปรับปรุงและพัฒนาให้รูปแบบและกลไกมีความถูกต้องเหมาะสม มีความเป็นไปได้และเกิดประโยชน์สูงสุด

คณะทำงานขอขอบพระคุณสำนักงานเลขาธิการสภาการศึกษา และมหาวิทยาลัยบูรพาที่ให้โอกาสในการทำงานครั้งนี้ ขอขอบพระคุณ ผู้บริหาร ครู และนักเรียนนาร่องที่ให้ความร่วมมือในการส่งตัวแทนครูและนักเรียนไปเข้าค่าย ผู้นำทำวินัย และช่วยกันมีส่วนร่วมในการปรับแต่งรูปแบบการส่งเสริมวินัยให้มีความเหมาะสมยิ่งขึ้นเพื่อใช้ในการส่งเสริมการมีวินัยของนักเรียนให้มีความเป็นไปได้จริงๆ ซึ่งจะเป็นอนาคตของประเทศที่มีวินัยในอนาคตต่อไป

คณะนักวิจัย



สารบัญ

	หน้า
บทที่ 1 บทนำ	1
บทที่ 2 เอกสารและงานวิจัยที่เกี่ยวข้อง	8
บทที่ 3 วิธีดำเนินการวิจัย	46
บทที่ 4 ผลการวิเคราะห์ข้อมูล	67
บทที่ 5 สรุป อภิปรายผล เสนอแนะ	169
คณะผู้จัดทำ	178

บทที่ 1

บทนำ

1.1 ความเป็นมาและความสำคัญของรูปแบบการส่งเสริมวินัยนักเรียน

โครงการพัฒนาแบบ กลไกการเสริมสร้างวินัยนักเรียนในสถานศึกษาระดับการศึกษาขั้นพื้นฐานด้านการปฏิบัติตามระเบียบ กฎเกณฑ์ รู้จักกาลเทศะและเคารพสิทธิผู้อื่นเป็นการพัฒนาและยกย่องรูปแบบ กลไกการเสริมสร้างวินัยนักเรียนในสถานศึกษาระดับการศึกษาขั้นพื้นฐาน นำไปทดลองใช้ เพื่อให้ได้รูปแบบ กลไกการเสริมสร้างวินัย โดยมีกระบวนการดำเนินงานที่สำคัญ คือ การศึกษาองค์ความรู้เพื่อใช้เป็นฐานในการยกย่องรูปแบบ กลไกการเสริมสร้างวินัยนักเรียนในสถานศึกษาระดับการศึกษาขั้นพื้นฐาน และถอดบทเรียนความสำเร็จจากสถานศึกษาที่มีผลการปฏิบัติดี (Best practice) การยกย่องรูปแบบ กลไกการเสริมสร้างวินัยนักเรียนในสถานศึกษาระดับการศึกษาขั้นพื้นฐาน การตรวจสอบรูปแบบและกลไกการเสริมสร้างวินัยนักเรียนในสถานศึกษาระดับการศึกษาขั้นพื้นฐาน การนำรูปแบบ กลไกการเสริมสร้างวินัยนักเรียนในสถานศึกษาระดับการศึกษาขั้นพื้นฐานไปทดลองใช้ในสถานศึกษา การศึกษาผลการใช้รูปแบบและกลไกการเสริมสร้างวินัยนักเรียนในสถานศึกษาระดับการศึกษาขั้นพื้นฐาน และการจัดทำรายงานผลการพัฒนาแบบ กลไกการเสริมสร้างวินัยนักเรียนในสถานศึกษาระดับการศึกษาขั้นพื้นฐานด้านการปฏิบัติตามระเบียบ กฎเกณฑ์ รู้จักกาลเทศะและเคารพสิทธิผู้อื่นพร้อมคู่มือรูปแบบและกลไกการเสริมสร้างวินัยนักเรียนในสถานศึกษาระดับการศึกษาขั้นพื้นฐาน ด้านการปฏิบัติตามระเบียบ กฎเกณฑ์ รู้จักกาลเทศะและเคารพสิทธิผู้อื่น โดยกระบวนการการยกย่องรูปแบบ กลไกการเสริมสร้างวินัยนักเรียนในสถานศึกษาระดับการศึกษาขั้นพื้นฐาน การตรวจสอบรูปแบบ กลไกการเสริมสร้างวินัยนักเรียนในสถานศึกษาระดับการศึกษาขั้นพื้นฐาน ที่สำคัญคือ การระดมสมองจากผู้มีส่วนได้เสีย (Stakeholders) ที่ได้จากการมีส่วนร่วมคิด พิจารณาถึงความเหมาะสมของกิจกรรมและกลไกของรูปแบบที่จะนำไปใช้ในโรงเรียนว่ามีความเหมาะสม ถูกต้อง เป็นไปได้ และมีประโยชน์เพียงใด นำไปสู่การนำรูปแบบ กลไกการเสริมสร้างวินัยนักเรียนในสถานศึกษาระดับการศึกษาขั้นพื้นฐานไปทดลองใช้ในสถานศึกษาต้นของปีการศึกษา 2560 ต่อไป

การพัฒนาแบบการสร้างวินัยให้กับนักเรียน ควรมีการศึกษาและทำความเข้าใจกับความหมายของคำว่า วินัยซึ่งในที่นี้จะขอยกตัวอย่างความหมายตามแนวคิดของ สมเด็จพระพุฒาจารย์ (ป.อ. ปยุต. โต) บางตอนจากหนังสือ “วินัยเรื่องใหญ่กว่าที่คิด” ดังนี้

คำว่า วินัย เป็นคำที่ใหญ่มาก มีความหมายกว้างกว่าที่เราใช้กันทั่วไปมาก และเป็นคำศัพท์ที่มีความสำคัญอย่างยิ่งในพระพุทธศาสนา มักใช้ควบคู่กับ คำว่า ธรรม ดังที่มีคำเรียกพระพุทธศาสนาว่า “ธรรมวินัย” และคำทั้งสองนี้มีความหมายสัมพันธ์กัน

พระพุทธศาสนาถือว่า ความจริงของสิ่งทั้งหลายเป็นเรื่องธรรมดา มีอยู่แล้วในธรรมชาติ ไม่ว่าพระพุทธเจ้าจะเกิดหรือไม่เกิดมันก็เป็นอย่างนั้นเป็นธรรมดา ธรรมชาติและธรรมดานี้แหละคือ ธรรม

พระพุทธเจ้าทรงค้นพบธรรม คือ ความจริงนั้นแล้วก็ทรงนำมาประกาศเผยแผ่ สอนชี้แจง แสดงให้เข้าใจง่าย หน้าที่ของพระพุทธเจ้าเกี่ยวกับธรรมก็เพียงค้นพบและเอามาประกาศและสั่งสอน เพราะธรรมเป็นความจริงที่มีอยู่แล้วในธรรมชาติ การที่จะให้ความจริงของธรรมชาติมีผลในทางปฏิบัติ เป็นประโยชน์แก่หมู่มนุษย์ในสังคม ก็ต้องนำหลักความจริง คือ ธรรมนั้นมาจัดตั้ง วางเป็นระบบ ระเบียบ โดยนำเอาหลักความจริงที่มีอยู่ตามธรรมชาติ ซึ่งเป็นเรื่องของกฎแห่งเหตุปัจจัย หรือความเป็นไปตามเหตุปัจจัยของสิ่งทั้งหลายที่เกิดขึ้น โดยเป็นเหตุเป็นผลแก่กันนั้น พุทธสันๆ ว่าเอาหลักเกณฑ์ในกฎธรรมชาตินั้น มาวางรูปเป็นกฎในหมู่มนุษย์ จากกฎในธรรมชาติก็มาเป็นกฎในหมู่มนุษย์ การจัดตั้งวางระเบียบในหมู่มนุษย์นี้แหละเรียกว่า วินัย กฎของธรรมชาติ เรียกว่า “ธรรม” กฎของมนุษย์ เรียกว่า “วินัย”

1.2 วัตถุประสงค์ของการวิจัยพัฒนาแบบการส่งเสริมวินัย

เพื่อพัฒนารูปแบบและกลไกการส่งเสริมระเบียบวินัยนักเรียนในระดับมัธยมศึกษาตอนต้น ในสถานศึกษาระดับการศึกษาขั้นพื้นฐาน ด้านการปฏิบัติตามระเบียบ กฎเกณฑ์ การรู้จักกาลเทศะ และเคารพสิทธิผู้อื่น โดยมีวัตถุประสงค์เฉพาะ ดังนี้

1) เพื่อศึกษาองค์ความรู้เพื่อใช้เป็นฐานในการกร่างรูปแบบ กลไกการเสริมสร้างวินัยนักเรียนในสถานศึกษาระดับการศึกษาขั้นพื้นฐาน และถอดบทเรียนความสำเร็จจากสถานศึกษาที่มีผลการปฏิบัติดี (Best practice)

2) เพื่อยกร่างรูปแบบ กลไกการเสริมสร้างวินัยนักเรียนในสถานศึกษาระดับการศึกษาขั้นพื้นฐาน

3) เพื่อตรวจสอบรูปแบบและกลไกการเสริมสร้างวินัยนักเรียนในสถานศึกษาระดับการศึกษาขั้นพื้นฐาน

4) เพื่อนำรูปแบบ กลไกการเสริมสร้างวินัยนักเรียนในสถานศึกษาระดับการศึกษาขั้นพื้นฐานไปทดลองใช้ในสถานศึกษา

5) เพื่อศึกษาผลการใช้รูปแบบและกลไกการเสริมสร้างวินัยนักเรียนในสถานศึกษาระดับการศึกษาขั้นพื้นฐาน

6) เพื่อจัดทำรายงานผลการพัฒนารูปแบบ กลไกการเสริมสร้างวินัยนักเรียนในสถานศึกษาระดับการศึกษาขั้นพื้นฐาน ด้านการปฏิบัติตามระเบียบ กฎเกณฑ์ รู้จักกาลเทศะและเคารพสิทธิผู้อื่น พร้อมคู่มือรูปแบบและกลไกการเสริมสร้างวินัยนักเรียนในสถานศึกษาระดับการศึกษาขั้นพื้นฐาน ด้านการปฏิบัติตามระเบียบ กฎเกณฑ์ รู้จักกาลเทศะและเคารพสิทธิผู้อื่น

1.3 เป้าหมายการดำเนินงาน

รายงานผลการพัฒนารูปแบบ กลไกการเสริมสร้างวินัยนักเรียนในสถานศึกษาระดับการศึกษาขั้นพื้นฐาน ด้านการปฏิบัติตามระเบียบ กฎเกณฑ์ รู้จักกาลเทศะและเคารพสิทธิผู้อื่น พร้อมคู่มือรูปแบบและกลไกการเสริมสร้างวินัยนักเรียนในสถานศึกษาระดับการศึกษาขั้นพื้นฐานด้านการปฏิบัติตามระเบียบ กฎเกณฑ์ รู้จักกาลเทศะและเคารพสิทธิผู้อื่น โดยสาระในรายงานฯ ตอบวัตถุประสงค์ในข้อ 1.2 ครบถ้วน

1.4 ขอบเขตการวิจัย

การดำเนินงานของที่ศึกษามีขอบเขต ดังนี้

1) **ขอบเขตเนื้อหา** ศึกษา รวบรวมข้อมูล จากแหล่งข้อมูลต่างๆ เพื่อให้ได้ข้อมูลที่ถูกต้องและครอบคลุม นำมาประกอบการวิเคราะห์ สังเคราะห์ เพื่อจัดทำเอกสารองค์ความรู้การเสริมสร้างวินัยนักเรียนในสถานศึกษาระดับการศึกษาขั้นพื้นฐาน ด้านการปฏิบัติตามระเบียบ กฎเกณฑ์ รู้จักกาลเทศะและเคารพสิทธิผู้อื่น โดยมีขอบเขต ดังนี้

- 1.1) นโยบายรัฐบาล กฎ ระเบียบ ที่เกี่ยวข้อง
- 1.2) มาตรฐานการศึกษา หลักสูตรการศึกษาขั้นพื้นฐาน
- 1.3) หลักการแนวคิดทฤษฎีที่เกี่ยวข้องกับวินัยด้านการปฏิบัติตามระเบียบ กฎเกณฑ์ รู้จักกาลเทศะและเคารพสิทธิผู้อื่น (เพื่อกำหนดคุณลักษณะ, องค์กรประกอบ และพฤติกรรมบ่งชี้คุณลักษณะของวินัยด้านการปฏิบัติตามระเบียบ กฎเกณฑ์ รู้จักกาลเทศะและเคารพสิทธิผู้อื่น)
- 1.4) การสร้างรูปแบบและกลไกการเสริมสร้างวินัยนักเรียนในสถานศึกษาระดับการศึกษาขั้นพื้นฐาน
- 1.5) กระบวนการเสริมสร้างวินัยนักเรียนในสถานศึกษา ด้านการปฏิบัติตามระเบียบ กฎเกณฑ์ รู้จักกาลเทศะและเคารพสิทธิผู้อื่น
- 1.6) สภาพความร่วมมือของภาคส่วนต่างๆ ของสังคม ในการเสริมสร้างวินัยนักเรียนในสถานศึกษา ด้านการปฏิบัติตามระเบียบ กฎเกณฑ์ รู้จักกาลเทศะและเคารพสิทธิผู้อื่น อาทิ สถาบันครอบครัว ภาคเอกชน เป็นต้น

1.7) สภาพระบบกลไกความร่วมมือระหว่างสถานศึกษากับภาคส่วนต่างๆ ในการเสริมสร้างวินัยนักเรียนในสถานศึกษา ด้านการปฏิบัติตามระเบียบ กฎเกณฑ์ รู้จักกาลเทศะและเคารพสิทธิผู้อื่น

1.8) สภาพระบบกลไกที่ส่งเสริมสนับสนุนการเสริมสร้างวินัยนักเรียนในสถานศึกษา ด้านการปฏิบัติตามระเบียบ กฎเกณฑ์ รู้จักกาลเทศะและเคารพสิทธิผู้อื่น

1.9) ปัจจัยที่สร้างความเข้มแข็งให้บุคคลมีวินัยด้านการปฏิบัติตามระเบียบ กฎเกณฑ์ รู้จักกาลเทศะและเคารพสิทธิผู้อื่น

1.10) จัดทำคู่มือรูปแบบและกลไกการเสริมสร้างวินัยนักเรียนในสถานศึกษาระดับการศึกษาขั้นพื้นฐานด้านการปฏิบัติตามระเบียบ กฎเกณฑ์ รู้จักกาลเทศะและเคารพสิทธิผู้อื่น

2) ขอบเขตระยะเวลา ใช้เวลาดำเนินการ 10 เดือน

1.5 ประโยชน์ที่ได้รับ

1) ทำให้ทราบองค์ความรู้เกี่ยวกับองค์ประกอบของวินัยนำไปใช้เป็นฐานในการยกร่างรูปแบบ กลไกการเสริมสร้างวินัยนักเรียนในสถานศึกษาระดับการศึกษาขั้นพื้นฐาน และถอดบทเรียนความสำเร็จจากสถานศึกษาที่มีผลการปฏิบัติดี (Best practice) นำไปยกร่างรูปแบบ กลไกการเสริมสร้างวินัยนักเรียนในสถานศึกษาระดับการศึกษาขั้นพื้นฐาน

2) ทำให้ทราบประสิทธิผลของรูปแบบผลการตรวจสอบรูปแบบและกลไกการเสริมสร้างวินัยนักเรียนในสถานศึกษาระดับการศึกษาขั้นพื้นฐาน นำไปปรับปรุงรูปแบบ กลไกการเสริมสร้างวินัยนักเรียนในสถานศึกษาระดับการศึกษาขั้นพื้นฐานให้มีความเหมาะสมยิ่งขึ้น นำไปทดลองใช้ในสถานศึกษา

3) ทำให้ทราบผลการใช้รูปแบบและกลไกการเสริมสร้างวินัยนักเรียนในสถานศึกษาระดับการศึกษาขั้นพื้นฐาน นำไปเป็นข้อสรุปในการจัดทำรายงานผลการพัฒนารูปแบบ กลไกการเสริมสร้างวินัยนักเรียนในสถานศึกษา ระดับการศึกษาขั้นพื้นฐาน ด้านการปฏิบัติตามระเบียบ กฎเกณฑ์ รู้จักกาลเทศะและเคารพสิทธิผู้อื่นพร้อมคู่มือรูปแบบและกลไกการเสริมสร้างวินัยนักเรียนในสถานศึกษาระดับการศึกษาขั้นพื้นฐาน ด้านการปฏิบัติตามระเบียบ กฎเกณฑ์ รู้จักกาลเทศะและเคารพสิทธิผู้อื่น

1.6 นิยามศัพท์

ปัจจัยนำเข้า

ประกอบด้วย สภาพแวดล้อม ซึ่งได้แก่ บ้าน โรงเรียน ชุมชน และผู้เกี่ยวข้อง ได้แก่ ผู้ปกครอง ผู้บริหาร ครู เพื่อนและผู้นำชุมชน

บ้าน หมายถึง บิดา มารดา ญาติ พี่น้อง ครอบครัวที่อาศัยอยู่ด้วยกัน และสามารถเป็นกัลยาณมิตร ในการช่วยเหลือ แนะนำให้นักเรียนเป็นผู้ที่มีวินัยทุกด้าน

โรงเรียน หมายถึง สถาบันที่นักเรียนศึกษาหาความรู้ในปัจจุบัน ซึ่งในสถานศึกษา มีนโยบายที่มุ่งเน้น ส่งเสริมให้นักเรียนเป็นผู้มีวินัยทุกด้าน อย่างชัดเจนและเป็นรูปธรรม

ชุมชน หมายถึง วัด หน่วยงานทั้งภาครัฐและเอกชนในพื้นที่ ผู้นำชุมชน และผู้ที่อาศัยอยู่ในชุมชนนั้น ที่ให้การช่วยเหลือโรงเรียนขับเคลื่อนกิจกรรมส่งเสริมวินัยนักเรียน ในด้านการสอดส่องดูแลขณะที่นักเรียนอยู่นอกโรงเรียน และเป็นส่วนหนึ่งของคณะกรรมการวินัยนักเรียน

ผู้ปกครอง หมายถึง บิดา มารดา หรือผู้ที่มีหน้าที่ดูแลนักเรียน แทนบิดา มารดา ที่ให้การช่วยเหลือ แนะนำนักเรียนให้เป็นผู้มีวินัยทุกด้านและตัวแทนผู้ปกครองคนอื่นๆ ที่เป็นคณะกรรมการวินัยนักเรียน

ผู้บริหาร หมายถึง ผู้อำนวยการ รองผู้อำนวยการ หรือผู้ที่ได้รับมอบหมายหน้าที่จากผู้อำนวยการ ให้ทำหน้าที่บริหารงานภายในโรงเรียน ซึ่งได้รับมอบหมายให้ดูแลนักเรียนและครูในการขับเคลื่อนกิจกรรมส่งเสริมวินัย เป็นคณะกรรมการวินัยนักเรียนโดยตำแหน่ง

ครู หมายถึง ผู้ที่ทำหน้าที่สอนในคาบเรียน ทำหน้าที่เป็นครูที่ปรึกษา ครูฝ่ายปกครอง ครูเวรในแต่ละวัน ซึ่งครูทุกท่านต้องเป็นกัลยาณมิตร มีบทบาทในการขับเคลื่อนกิจกรรมส่งเสริมวินัยนักเรียน แตกต่างกันไปตามบริบทของกิจกรรมนั้นๆ และได้รับการแต่งตั้งให้เป็นคณะกรรมการวินัยนักเรียน

เพื่อน หมายถึง ผู้นำวินัยนักเรียน หัวหน้าชั้นเรียน และผู้ที่เรียนอยู่ในโรงเรียน ที่คอยเป็นกัลยาณมิตร แนะนำ ตักเตือน เมื่อเพื่อนทำผิด และช่วยกันฝึกฝนทั้งตนเองและเพื่อนให้มีวินัยและได้รับการแต่งตั้งให้เป็นคณะกรรมการวินัยนักเรียน

ผู้นำชุมชน หมายถึง ผู้ที่ได้รับการยอมรับจากชุมชนให้ช่วยเหลือคนในชุมชน และสามารถช่วยเหลือ ดูแล แนะนำนักเรียนให้มีวินัย เมื่ออยู่ภายนอกโรงเรียน และได้รับการแต่งตั้งให้เป็นคณะกรรมการวินัยนักเรียน

กระบวนการเสริมสร้างวินัย หมายถึง กิจกรรมสร้างวินัยตามองค์ประกอบ ได้แก่ การปฏิบัติตามตามระเบียบ, การปฏิบัติตามกฎของโรงเรียน, การรู้จักกาลเทศะ, การรู้จักเคารพสิทธิของผู้อื่น และกิจกรรมเสริมวินัย ได้แก่ การสร้างให้เกิดความศรัทธาในตนเอง, การทำให้เห็นคุณค่าในตนเอง, การมีเหตุมีผลและเป็นคนดี

การปฏิบัติตนตามระเบียบ หมายถึง การปฏิบัติตนตามระเบียบของนักเรียนเกี่ยวกับการแต่งกาย การไว้ทรงผม การเข้าห้องเรียน การปฏิบัติตนทั้งในและนอกโรงเรียน การปฏิบัติตนขณะที่อยู่ในห้องเรียน หรือในเวลาเรียน การดูแล รักษาความสะอาดของห้องเรียน การสร้างความรัก ความผูกพัน ภายในโรงเรียน การนำอุปกรณ์อิเล็กทรอนิกส์มาโรงเรียน การนำยานพาหนะมาโรงเรียน การปฏิบัติตนตามกฎจราจรอย่างเคร่งครัดเพื่อความปลอดภัย การขออนุญาตออกนอกบริเวณโรงเรียนหรือกลับบ้านก่อนเวลาเลิกเรียน การรับประทานอาหาร การพักกลางวัน การลาป่วย ลากิจ และการช่วยกันดูแลรักษาความสะอาดห้องเรียน บริเวณโรงเรียน ให้สวยงามและปลอดภัย

การปฏิบัติตามกฎของโรงเรียน หมายถึง การปฏิบัติตนของนักเรียนตามกฎของโรงเรียนเกี่ยวกับ การตรงต่อเวลา การเชื่อฟังคำสั่งสอนของผู้ใหญ่ การมีสัมมาคารวะต่อผู้ใหญ่ การใช้ห้องเรียน หรือห้องประกอบการ การมีมารยาทในขณะที่ครูทำการสอน การนำอาหารมารับประทานในห้องเรียน การเล่นให้เป็นเวลา การปฏิบัติตนในชั่วโมงเรียน การเดินเมื่อเปลี่ยนห้องเรียน การไม่นำสิ่งที่เป็นอันตรายเข้ามาในโรงเรียน การไม่ยุ่งเกี่ยวกับขบถามุขทุกชนิด การไม่นำอุปกรณ์ เครื่องเล่นเกม หรือสิ่งที่เป็นไปเพื่อความบันเทิงเข้ามาในโรงเรียน และการรักษาความปลอดภัยที่อาจเกิดจากบุคคลภายนอก

การรู้จักกาลเทศะ หมายถึง การวางตนให้ถูกต้องในเรื่องการแต่งกาย การพูด การมีความเกรงใจผู้อื่น การรู้จักให้เกียรติผู้อื่น การแสดงความขอบคุณ หรือขอโทษได้อย่างเหมาะสม การมีมารยาทในการทักทาย ให้เหมาะสมกับบุคคล การมีกิริยามารยาทที่อ่อนน้อม วางตัวให้เหมาะสมกับเวลา บุคคล การรู้จักวางตนให้เหมาะสม รู้จักเด็ก รู้จักผู้ใหญ่ การมีมารยาทในการยืนให้ถูกต้องเหมาะสมกับโอกาสและบุคคล การมีมารยาทในการเดิน การมีมารยาทในการนั่ง การมีมารยาทในห้องเรียน หรือห้องประชุม การมีมารยาทในการรับประทานอาหาร และการมีมารยาทบนรถโดยสารประจำทาง

การเคารพสิทธิของผู้อื่น หมายถึง การรู้จักยอมรับฟังความคิดเห็น และสิทธิของเพื่อนและผู้อื่นในเรื่องการพูด การฟัง การรู้จักรอคอย การไม่ส่งเสียงดังจนเป็นที่รบกวนเพื่อนหรือผู้อื่น การระลึกถึงความแตกต่างระหว่างบุคคล การยอมรับและทำตามกฎ ข้อบังคับ ของโรงเรียนหรือสังคม เพื่อไม่ให้ผู้อื่นเดือดร้อน การไม่แอบอ้างใช้สิทธิ์ของเพื่อนหรือผู้อื่นเพื่อผลประโยชน์ของตนเอง และการไม่หยิบหรือใช้อุปกรณ์หรือทรัพย์สินสมบัติของเพื่อนหรือผู้อื่นโดยไม่ได้รับอนุญาต

การสร้างให้เกิดความศรัทธาในตนเอง หมายถึง การสร้างให้เกิดความศรัทธาในตนเองมีความสำคัญยิ่ง ถ้าบุคคลจะทำได้สิ่งหนึ่งโดยไม่มีศรัทธาจะไม่ประสบผลสำเร็จ ฉะนั้น การที่จะทำให้ให้นักเรียนเป็นผู้ที่มีวินัยในทุกด้าน จำเป็นที่เราจะต้องให้แนวคิด หรือปลูกฝังความคิด ให้เห็นความสำคัญของการมีวินัย เป็นการพูดย้ำ ซ้ำ เตือน บอก โดยครูต้องเป็นกัลยาณมิตรที่ดี ต้องให้คำชมเชย ละเว้นการตำหนิ หรือพูดเสียดสี เพราะคำเหล่านั้นไม่ทำให้เกิดความศรัทธา มีแต่จะทำให้เกิดภาพลบต่อการทำตามระเบียบ โดยบูรณาการกับรูปแบบกิจกรรมที่ให้นักเรียนปฏิบัติในแต่ละวันที่กำหนดไว้โดยต้องมีการปฏิบัติอย่างต่อเนื่อง

การทำให้เห็นคุณค่าในตนเอง หมายถึง การปฏิบัติตนตามกิจกรรมต่างๆ ซึ่งกำหนดเป็นรูปแบบที่ให้ปฏิบัติในแต่ละวันทั้งภายในและภายนอกโรงเรียน โดยต้องมีการปฏิบัติอย่างต่อเนื่อง ซึ่งมีครูและผู้นำวินัยนักเรียนเป็นกัลยาณมิตรที่คอยกระตุ้นเตือนสติ แนะนำ ช่วยเหลือ ไม่ให้นักเรียนเฉลอทำผิดต่อระเบียบ กฎเกณฑ์ ที่ร่วมกันกำหนดไว้ ถ้านักเรียนปฏิบัติได้ตามนั้น จะส่งผลให้นักเรียนเป็นผู้ที่มีบุคลิกดี สุขุม ตั้งใจเรียน ทำให้ได้รับคำชมเชยจากคนรอบข้าง สิ่งเหล่านี้จะทำให้มีความภาคภูมิใจและเห็นคุณค่าในตัวเอง แต่ย้ำว่า นักเรียนต้องปฏิบัติให้เป็นนิสัย ให้เคยชิน

การมีเหตุมีผล หมายถึง กระทำกิจกรรมต่างๆ ในชีวิตประจำวัน ตลอดเวลาด้วยการมีเหตุผล มีสติ กระทำด้วยความตั้งใจ

เป็นคนดี หมายถึง กระทำกิจกรรมต่างๆ ในชีวิตประจำวัน ตลอดเวลาด้วยจิตสำนึกว่าเป็นสิ่งที่ดีอันประกอบด้วย ดีต่อตนเอง ดีต่อเพื่อน ดีต่อคนรอบข้าง ดีต่อชุมชน ดีต่อสังคม และประเทศชาติ และดีต่อโลก

ผลิิตผลการสร้างวินัย หมายถึงวินัยนักเรียน จำนวนนักเรียนที่เข้าร่วมโครงการและผ่านเกณฑ์และรูปแบบการพัฒนาวินัยนักเรียนของโรงเรียน

1) จำนวนนักเรียนที่เข้าร่วมโครงการและผ่านเกณฑ์ แฉงนับ ตามผลจากแบบประเมิน นำเสนอเป็นความถี่และค่าร้อยละ

2) รูปแบบการพัฒนาวินัยนักเรียนของโรงเรียน โมเดลรูปแบบและคู่มือการดำเนินการตามรูปแบบ

บทที่ 2

เอกสารและงานวิจัยที่เกี่ยวข้อง

งานวิจัยครั้งนี้เป็นการวิจัยและพัฒนา (Research & Development) มีวัตถุประสงค์ เพื่อพัฒนารูปแบบและกลไกการส่งเสริมระเบียบวินัยนักเรียนระดับมัธยมศึกษาตอนต้นในระดับการศึกษาขั้นพื้นฐาน ด้านการปฏิบัติตาม ระเบียบ กฎเกณฑ์ การเคารพสิทธิผู้อื่นและการรู้จักกาลเทศะ โดยมีการศึกษาเอกสารด้านกฎ ระเบียบวินัยของโรงเรียนต่างๆ ดังนี้

2.1 กฎระเบียบของโรงเรียนวัดรังษีสุทธาวาส

- ข้อ 1 การแต่งกายและทรงผม
- นักเรียนชายและหญิง แต่งกายตามระเบียบการแต่งกายนักเรียนของกระทรวงศึกษาธิการ
 - การแต่งกายสะอาดเรียบร้อย และไม่ใช้เครื่องประดับใดๆ ทั้งสิ้น ยกเว้นนาฬิกา
- ข้อ 2 นักเรียนชายตัดผมสั้นเกรียน นักเรียนหญิงตัดผมสั้นทรงนักเรียนตัดแบบธรรมดา
- ข้อ 3 ห้ามตัด ย้อม โกรก โดยเด็ดขาด
- ข้อ 2 นักเรียนต้องมาโรงเรียนสม่ำเสมอและไม่มาสาย คือ หลังเวลา 08.00 น.
- ข้อ 3 นักเรียนต้องสนใจในการเรียน ส่งงานตามที่ได้รับมอบหมายและไม่หนีเรียน
- ข้อ 4 นักเรียนที่ไม่สามารถมาโรงเรียนได้ ต้องแจ้งให้ทางโรงเรียนทราบ
- ข้อ 5 นักเรียนต้องเคารพ และเชื่อฟังบิดา มารดา ครู อาจารย์ ทุกคนด้วยกิริยาอันสุภาพ
- ข้อ 6 เมื่อแขกมาเยี่ยมโรงเรียนหรือครู อาจารย์เดินผ่าน นักเรียนต้องยืนตรง
- ข้อ 7 นักเรียนต้องพูดจาสุภาพต่อผู้ใหญ่ตลอดจนถึงนักเรียนด้วยกัน
- ข้อ 8 นักเรียนต้องมีความรักและความสามัคคีต่อกัน และต้องร่วมมือกันในกิจกรรมต่างๆ
- ข้อ 9 นักเรียนต้องไม่ประพฤติตนเป็นคนเกเร ทั้งในและนอกโรงเรียน

ข้อ 10 เมื่ออยู่ที่บ้านต้องขยันหมั่นเพียรในการเล่าเรียนและงานบ้าน ตลอดถึงไม่เที่ยวเตร่
ในยามค่ำคืน ต้องอยู่ในโอวาทของบิดา มารดาหรือผู้ปกครอง

ข้อ 11 นักเรียนต้องรักษาทรัพย์สินสมบัติของโรงเรียน ของสาธารณะและไม่ทำลายของของผู้อื่น

ข้อ 12 ทางโรงเรียนไม่อนุญาตให้นักเรียนกลับบ้านเองในช่วงเวลาเรียน ยกเว้นผู้ปกครอง
มาขออนุญาตและได้รับการอนุญาตจากครูประจำชั้นและผู้อำนวยการโรงเรียน

ข้อ 13 ห้ามนักเรียนออกนอกบริเวณโรงเรียนโดยไม่ได้รับอนุญาต

ข้อ 14 นักเรียนต้องเคารพเชื่อฟังและปฏิบัติตามคำตักเตือนของคณะกรรมการนักเรียน

ข้อ 15 นักเรียนจะต้องปฏิบัติตามกฎระเบียบและแนวปฏิบัติของโรงเรียนโดยเคร่งครัด

2.2 กฎระเบียบของโรงเรียนและการเป็นนักเรียนโรงเรียนเทพวิทยา

ตามความมุ่งหมายและหลักการจัดการศึกษาของพระราชบัญญัติการศึกษาแห่งชาติ
การจัดการศึกษาต้องเป็นไปเพื่อพัฒนาคนไทยให้เป็นมนุษย์ที่สมบูรณ์ ทั้งร่างกาย จิตใจ สติปัญญา
ความรู้ และคุณธรรม มีจริยธรรมและวัฒนธรรมในการดำรงชีวิต สามารถอยู่ร่วมกับผู้อื่นได้อย่างมี
ความสุข ฉะนั้น ทางโรงเรียนจึงได้กำหนดระเบียบสถานศึกษา ว่าด้วยแนวทางการปฏิบัติตนของ
นักเรียน โรงเรียนเทพวิทยา เพื่อให้บรรลุตามความมุ่งหมายด้วยโดยได้รับความเห็นชอบจาก
คณะกรรมการโรงเรียน ครูผู้สอน คณะกรรมการสถานศึกษาขั้นพื้นฐาน และผู้ปกครองนักเรียน
ดังรายละเอียดต่อไปนี้

หมวดที่ 1 วินัยนักเรียนที่พึงปฏิบัติ

1. นักเรียนต้องมีเครื่องแต่งกาย เครื่องเขียน แบบเรียน เครื่องใช้ต่างๆ ตามที่โรงเรียน
กำหนด
2. นักเรียนแต่งกายให้ถูกต้องตามระเบียบว่าด้วยเครื่องแต่งกายนักเรียนของโรงเรียนตั้งแต่
ออกจากบ้านมาโรงเรียนจนกลับบ้าน
3. นักเรียนมาถึงโรงเรียนต้องถือว่าอยู่ในความควบคุมดูแลของครู
4. นักเรียนจะออกนอกบริเวณโรงเรียนต้องได้รับอนุญาตจากครูประจำชั้น ครูประจำ
รายวิชา ครูเวร ประจำวัน/ฝ่ายปกครอง
5. นักเรียนที่มาโรงเรียนสายต้องมารายงานตัวต่อครู และขอรับบัตรอนุญาตเข้าชั้นเรียน
ต่อฝ่ายปกครอง และอาจารย์ประจำวิชาทุกครั้ง
6. นักเรียนต้องอยู่ในโอวาทของครู - อาจารย์ ทุกคน ทั้งให้ความเคารพเชื่อฟังคำสั่งสอน
ไม่แสดงอาการแข็งกระด้าง
7. นักเรียนต้องประพฤติตนให้เหมาะสมกับสภาพของนักเรียน เช่น ไม่เที่ยวเตร่ ไม่สูบบุหรี่
ไม่ดื่มเหล้า ไม่เล่นการพนัน ไม่ลักทรัพย์ และทำชู้สาวกับบุคคลภายในและภายนอกโรงเรียน

8. นักเรียนต้องแสดงกิริยาสุภาพอ่อนโยนต่อบุคคลทั่วไป รักษาความสามัคคีในหมู่คณะ ไม่กระทำการใดๆ อันเป็นเหตุนำมาซึ่งความเสื่อมเสียชื่อเสียงมาสู่โรงเรียน
9. นักเรียนต้องเข้าร่วมและช่วยเหลือกิจกรรมโรงเรียนให้เจริญก้าวหน้า
10. นักเรียนต้องมีวัฒนธรรมในการรักษาทรัพย์สินสมบัติของโรงเรียนมิให้เกิดการชำรุด
11. ไม่อนุญาต ให้นักเรียนนำโทรศัพท์ เครื่องมือติดต่อสื่อสาร หรืออุปกรณ์อิเล็กทรอนิกส์ทุกชนิดมาในวันทำการเรียนการสอน หากนำมาถือว่าฝ่าฝืนและมีความผิดทางโรงเรียนจะดำเนินการกับผู้ที่ทำผิดต่อไป

หมวดที่ 2 การปฏิบัติตนของนักเรียน

1. นักเรียนควรพึงรู้ตนเสมอว่าเป็นนักเรียนต้องปฏิบัติตนให้เป็นระเบียบของโรงเรียนอย่างเคร่งครัด
2. นักเรียนพึงปฏิบัติตนให้เป็นคนดี มีความขยันหมั่นเพียร ซื่อสัตย์สุจริต และปฏิบัติตนให้เป็นที่รักของบิดา - มารดา - ครู
3. นักเรียนของโรงเรียนเทพวิทยาทุกคนพึงมีความรักใคร่ สามัคคีกลมเกลียวในระหว่างเพื่อนร่วมชั้น และนับถือรุ่นพี่ รุ่นน้องผู้ใดทำให้เกิดความแตกแยกสามัคคี บ่อนทำลายความสามัคคีและความมั่นคงของหมู่คณะ คือบุคคลที่ไม่พึงปรารถนาของโรงเรียนเทพวิทยา
4. นักเรียนของโรงเรียนเทพวิทยาทุกคน ต้องมีบัตรประจำตัวนักเรียนที่ออกโดยฝ่ายปกครองของโรงเรียน และต้องนำติดตัวทุกครั้งที่มาโรงเรียน

หมวดที่ 3 การปฏิบัติก่อนเข้าห้องเรียนของนักเรียน

1. เมื่อสัญญาณเข้าแถวดังขึ้น ให้นักเรียนทุกคนเตรียมตัวเข้าแถวหน้าเสาธงโดยพร้อมเพรียงกัน
2. สัญญาณครั้งที่ 1 (07.50 น.) เข้าแถวเตรียมตัวรับคำสั่งจากประธานนักเรียน และครูเวรผู้ประกาศหน้าเสาธง
3. นักเรียนทุกคนต้องร้องเพลงชาติพร้อมกันด้วยความเคารพ สวดมนต์แผ่เมตตา กล่าวคำปฏิญาณและฟังการอบรม ฟังข่าวสาร การนัดหมายด้วยความสงบเรียบร้อย
4. เดินเข้าเรียนแถวสงบเรียบร้อย ไม่นั่งอยู่หน้าห้องหรือแตกแถวไปทำธุระที่อื่นอีกเป็นอันขาด
5. นักเรียนที่มาทีหลังจากธงชาติขึ้นสู่ยอดเสาแล้ว ถือว่ามาสายต้องเข้าแถวแยกต่างหาก โดยมีครูเวรคอยดูแลอยู่
 - ถ้าจำเป็นต้องมาสายให้มีหนังสือรับรองจากผู้ปกครองมาแสดง
 - นักเรียนมาสายเกิน 3 ครั้งติดต่อกัน โรงเรียนจะเรียกผู้ปกครองมาพบเพื่อชี้แจงข้อเท็จจริง

หมวดที่ 4 การปฏิบัติตนในห้องเรียน

1. นักเรียนต้องอยู่ภายในห้องเรียนด้วยความเรียบร้อย ไม่ส่งเสียงอึกทักหรือเล่นกัน ไม่ลุกจากที่นั่งก่อนได้รับอนุญาตจากอาจารย์ผู้สอน
2. นักเรียนทุกคนมีหน้าที่ทำความสะอาดห้องเรียนรักษาความสะอาด รักษาทรัพย์สินภายในห้องเรียน ไม่ทุบทำลายและจัดห้องเรียนให้เรียบร้อยน่าอยู่อาศัย
3. นักเรียนไม่นำวิชาอื่นขึ้นมาทำขณะที่ครูกำลังสอนอยู่
4. ไม่นำอารมณ์ของมีค่า อารูหรือสิ่งอื่นใดที่ไม่เกี่ยวข้องกับการเรียนเข้ามาไว้ภายในห้องเรียน
5. ขณะที่ครูกำลังสอน ถ้าออกนอกห้องเรียนต้องขออนุญาตก่อน
6. การเปลี่ยนห้องเรียน ต้องเดินไปเป็นแถว สงบและเรียบร้อย
7. ไม่นำอาหาร เครื่องดื่ม เข้าไปรับประทานในห้องเรียน
8. เมื่อครูประจำวิชาไม่เข้าสอนเกิน 5 นาที ให้หัวหน้าชั้นหรือตัวแทนไปรายงานอาจารย์หัวหน้าหมวดวิชานั้น เพื่อจัดครูเข้าสอนแทน
9. นักเรียนต้องถอดรองเท้าวางไว้ ณ ที่เก็บที่จัดไว้ให้ ไม่สวมหมวก หรือปลดกระดุมเสื้อ
10. ต้องไม่นำของมีค่าหรือสิ่งของภายในห้อง เช่น แปรงลบกระดาน ไม้กวาด มาขว้างปาเล่นหรือขีดเขียนโต๊ะ ฝาผนังห้อง โดยเด็ดขาด
11. เมื่อเกิดการวิวาทกันในห้องเรียน หรือระหว่างห้องเรียนอย่าตัดสินกันเอง ควรรายงานให้อาจารย์ประจำชั้น หรือหัวหน้าอาคารทราบ

หมวดที่ 5 การออกนอกห้องเรียนขณะทำการเรียนการสอน

1. ในระหว่างที่มีชั่วโมงเรียน นักเรียนต้องอยู่ในห้องเรียน จะไปอยู่ตามสนามกีฬา โรงอาหาร หรือห้องสมุดไม่ได้ เว้นแต่ได้รับอนุญาตจากครู - อาจารย์
2. ถ้าจำเป็นต้องออกจากห้องเรียนต้องขออนุญาตจากอาจารย์ประจำวิชาในชั่วโมงนั้น
3. ในกรณีที่ครูไม่อยู่หรือยังไม่เข้าสอน นักเรียนต้องอยู่ในห้องเรียนด้วยความสงบ ไม่ส่งเสียงหรือกระทำการใดๆ อันเป็นการรบกวนห้องข้างเคียง ถ้าจำเป็นต้องออกนอกห้องต้องแจ้งให้หัวหน้าชั้นทราบ
4. การเข้าห้องเรียนขณะที่อาจารย์ทำการสอนอยู่จะต้องขออนุญาตเป็นการเข้าเรียนชั่วคราวแสดงบัตรอนุญาตเข้าชั้นเรียน

หมวดที่ 6 การใช้ยานพาหนะ

1. นักเรียนจะนำรถจักรยานยนต์มาโรงเรียน ต้องทำใบขับขี่ให้เรียบร้อย และต้องได้รับอนุญาตจากฝ่ายปกครองเสียก่อน
2. นักเรียนต้องนำรถจอดที่โรงเรียนอย่างเรียบร้อย

3. ถ้านักเรียนจะกลับบ้านหรือออกนอกบริเวณโรงเรียนก่อนโรงเรียนเลิก ต้องแสดงบัตรอนุญาตกับยามเฝ้าประตูโรงเรียนก่อนนำรถออกจากโรงเรียน (ถ้านักเรียนคนใดนำรถออกจากโรงเรียนมิได้รับอนุญาต จะถือว่าส่อไปในทางลักขโมย)

- ให้นักเรียนชะลอความเร็วของรถ ไค้งค้ำนับและกล่าวสวัสดิ์
- ถ้านักเรียนพบครูยืนอยู่หน้าประตูโรงเรียนตอนเช้า เลิกเรียน ให้นักเรียนยืนค้ำนับนักเรียนหญิงถ้ามีอว้างพอที่จะไหว้ก็ให้ไหว้ ถ้าชี้จักรยานให้ชะลอความเร็วแล้วไค้งค้ำนับ
- ถ้าผู้ปกครองขับรถใดๆ มาส่ง ให้นักเรียนลงที่หน้าประตูทุกคนและทำความเคารพ

หมวดที่ 7 การปฏิบัติตามกฎจราจร

1. นักเรียนต้องข้ามถนนตรงทางม้าลาย หรือตรงที่เจ้าหน้าที่ตำรวจจราจรบริการอยู่
2. นักเรียนต้องขึ้นรถโดยสารที่หน้าโรงเรียน
3. เมื่อขึ้นรถแล้วต้องหาที่นั่งภายในรถให้เรียบร้อย อย่ายืนขวางประตูขึ้นลง ห้อยโหนตามบันไดและไม่ขึ้นนั่งบนหลังคารถ
4. นักเรียนต้องนั่งภายในรถให้เรียบร้อยอย่าเดินไปมา
5. เวลาจะขึ้นหรือลงรถ ให้รถจอดสนิทก่อนอย่าเกาะหรือกระโดดลง
6. เมื่อลงรถอย่าข้ามถนนด้านหลังรถ เพราะรถที่สวนมามองไม่เห็น และอาจจะชนได้
7. ห้ามนักเรียนโบกรถอื่นที่ไม่ใช่รถประจำทางกลับบ้าน

หมวดที่ 8 การขออนุญาตออกนอกบริเวณโรงเรียนหรือกลับบ้าน

1. ผู้ปกครองต้องมาขอลาด้วยตนเอง หรือเป็นลายลักษณ์อักษร การลาทางโทรศัพท์จะไม่อนุญาตเพราะตรวจสอบไม่ได้
2. นักเรียนแจ้งป่วยกะทันหัน
3. เขียนหนังสืออนุญาตที่ฝ่ายปกครองยื่นต่อครูประจำชั้น ครูประจำวิชา ครูเวร
4. รับบัตรจากฝ่ายปกครองและนำบัตรมาส่งให้ฝ่ายปกครองเมื่อกลับจากธุรกิจแล้ว
5. ในกรณีที่โรงเรียนมีความจำเป็นส่งนักเรียนกลับบ้าน รับแบบส่งนักเรียนกลับบ้านจากฝ่ายปกครองรับทราบแล้วนำมาคืนฝ่ายปกครอง

หมวดที่ 9 การรับประทานอาหารกลางวัน

1. ไม่รับประทานอาหารก่อนเวลาพักหรือพักเวลาที่ทางโรงเรียนกำหนด
2. ไม่นำอาหารไปรับประทานในห้องเรียนหรือในห้องประชุม
3. ถ้าจำเป็นต้องรับประทานอาหารก่อนเวลาพักเที่ยง ให้ขออนุญาตจากอาจารย์เวรก่อน
4. ภาชนะที่ใส่อาหารทุกชนิด อย่าทิ้งไว้นอกโรงอาหาร

5. ต้องรักษามารยาทในการรับประทานอาหารไม่นั่งยองๆ บนเก้าอี้หรือส่งเสียงดัง หรือรับประทานอาหารอย่างมูมมาม

หมวดที่ 10 การแสดงความเคารพ

การแสดงความเคารพเป็นการแสดงออกของผู้ที่ได้รับการศึกษา อบรม โรงเรียนจึงกำหนดระเบียบการเคารพขึ้นเป็นหลักปฏิบัติ เพื่อปลูกฝังนิสัยให้นักเรียนเป็นคนสุภาพอ่อนน้อม รู้จักเคารพครูอาจารย์ และผู้ใหญ่ ดังนี้

1. การแสดงความเคารพภายในโรงเรียน

1.1 นักเรียนต้องถือว่าครูภายในโรงเรียนเป็นครู - อาจารย์ ของนักเรียนทุกคนต้องให้ความเคารพ นับถือ เชื้อพียง

1.2 เมื่อนักเรียนนั่งอยู่กับที่ ถ้ามีครูเดินผ่านมาระยะใกล้พอควร ให้นักเรียนชายยืนตรงหรือยกมือไหว้ นักเรียนหญิงยืนตรงแล้วไหว้

1.3 เมื่อนักเรียนเดินสวนกับครู - อาจารย์ ให้นักเรียนหยุดเฉียงหันหน้าทำความเคารพเช่นเดียวกับข้อ 1.2

1.4 เมื่อนักเรียนเดินตามหลังอาจารย์ไม่ควรแซงขึ้นหน้า ถ้าจำเป็นจริงๆ นักเรียนต้องกล่าวคำว่า “ขอโทษ” ก่อน เช่น พูดคำว่า “ขอโทษครับ (ค่ะ)” และถ้าอาจารย์เดินตามหลังนักเรียนมาใกล้ๆ ควรหยุดให้อาจารย์เดินผ่านไปก่อน

1.5 ลูกเสือ - เนตรนารี - ยุวกาชาดและนักศึกษาวิชาทหารที่อยู่ในเครื่องแบบ ให้ทำความเคารพตามระเบียบของเครื่องแบบนั้นๆ ทุกกรณี

1.6 เมื่อครูเข้าห้องเรียนหรือออกจากห้องเรียน ให้หัวหน้ากล่าวว่า “นักเรียนเคารพ” โดยนักเรียนทั้งหมดยืนตรงหรือนักเรียนชายยืนตรง นักเรียนหญิงนั่งกราบ และกล่าวพร้อมกันว่า “สวัสดิ์ครับ (ค่ะ)” หรือ “ขอบคุณครับ (ค่ะ)”

1.7 นักเรียนพูดกับอาจารย์ต้องยืนตรงในลักษณะสำรวม เมื่อพูดเสร็จแล้วแสดงความเคารพก่อนจากไป

1.8 เมื่อนักเรียนเข้าพบครูขณะที่ครูนั่งอยู่ที่โต๊ะ ให้ยืนห่างโต๊ะประมาณ 1 ก้าว นักเรียนชายโค้งคำนับ นักเรียนหญิงไหว้แล้วนั่งคุกเข่าลง ในกรณีที่เข้าพบมากๆ ให้เข้าแถวอ้อมล้อมโต๊ะครู

1.9 เมื่อมีผู้ใหญ่มาเยี่ยมที่ห้องเรียน ให้นักเรียนฟังครู - อาจารย์ที่สอนอยู่สั่งการ ถ้านักเรียนพบผู้ใหญ่ในบริเวณโรงเรียน ให้ทำความเคารพเช่นเดียวกับครู - อาจารย์

2. แสดงความเคารพภายนอกโรงเรียน

เมื่อพบครู - อาจารย์ภายนอกโรงเรียน ให้นักเรียนทุกคนทำความเคารพโดยการ “ไหว้” และให้กล่าวว่า “สวัสดิ์”

หมวดที่ 11 การลาป่วย – ลากิจ

1. ผู้ปกครองต้องมาลาต่ออาจารย์ประจำชั้นด้วยตัวเอง
2. เขียนใบลาโดยมีคำรับรองของผู้ปกครอง ถ้าลากิจจะต้องส่งล่วงหน้า 1 วัน คำรับรองต้องมีลายเซ็นของผู้ปกครองคนเดียวกับใบมอบตัว หรือผู้ปกครองคนที่ 2 (หากปลอมลายเซ็นผู้ปกครองถือเป็นโทษสถานหนัก)
3. ถ้านักเรียนหยุดเรียนติดต่อกันเกิน 3 วัน โดยไม่แจ้งให้ทางโรงเรียนทราบ โรงเรียนจะติดต่อกับผู้ปกครองทางไปรษณีย์บัตร ให้ผู้ปกครองแจ้งเหตุผลมายังโรงเรียน ถ้าส่งทางไปรษณีย์บัตรแล้วไม่แจ้งมาทางโรงเรียน จะติดต่อกับผู้ปกครอง ดังนี้
 - ก. เชิญผู้ปกครองมาพบที่โรงเรียน
 - ข. หากผู้ปกครองไม่มาพบภายใน 7 วัน ฝ่ายปกครองจะเสนอผู้อำนวยการเพื่อสั่งพักการเรียนหรือให้คัดชื่อออก
4. เมื่อนักเรียนส่งใบลาต่ออาจารย์ประจำชั้นให้อาจารย์ประจำชั้นแนบใบลาไว้ในใบเซ็นชื่อของอาจารย์ประจำวิชา ที่หัวหน้าหมวดทุกใบ

หมวดที่ 12 การรักษาความสะอาดและความเป็นระเบียบเรียบร้อยของห้องเรียน

1. นักเรียนต้องรักษาความสะอาดของห้องเรียน โดยแบ่งหน้าที่เป็นเวรรักษาความสะอาด
2. นักเรียนต้องช่วยกันรักษาความสะอาดของบริเวณโรงเรียน ไม่ทิ้งเศษกระดาษ หรือขีดเขียนตามโต๊ะอาหาร
3. นักเรียนต้องไม่เคลื่อนย้ายโต๊ะ หรือม้านั่งออกนอกห้องเรียนก่อนได้รับอนุญาต
4. นักเรียนไม่ขีดเขียนฝาผนัง ม้านั่ง ดิ่งหรือแกะทำลายทรัพย์สินของโรงเรียน เช่น ปลั๊กไฟ สวิตช์ไฟฟ้า สายไฟฟ้า กระจกหน้าต่าง ประตู และอื่นๆ

**2.3 ระเบียบโรงเรียนสองพิทยาคมว่าด้วยความประพฤติและการปฏิบัติตน ของนักเรียน
โรงเรียนสองพิทยาคม พุทธศักราช 2555**

ด้วยทางโรงเรียนสองพิทยาคม อำเภอสอง จังหวัดแพร่ เห็นสมควรที่จะกำหนดระเบียบของโรงเรียนว่าด้วยการพัฒนาพฤติกรรมนักเรียนเพิ่มเติม เพื่อให้สอดคล้องกับโครงสร้างการบริหารงานของโรงเรียน และเพื่อให้เกิดประสิทธิภาพ ประสิทธิผลในการส่งเสริมให้นักเรียนประพฤติตนในทางที่พึงประสงค์ จึงได้กำหนดระเบียบว่าด้วยการพัฒนาพฤติกรรมนักเรียน ดังต่อไปนี้

หมวดที่ 1 บททั่วไป

ข้อ 1 ระเบียบนี้เรียกว่า “ระเบียบโรงเรียนสองพิทยาคมว่าด้วยการพัฒนาพฤติกรรมนักเรียน 2552”

ข้อ 2 ระเบียบนี้มีผลบังคับใช้ตั้งแต่วันที่ประกาศใช้ เป็นต้นไป

ข้อ 3 ให้ยกเลิกระเบียบโรงเรียนว่าด้วยการพัฒนาพฤติกรรมนักเรียนของโรงเรียนสองพิทยาคม พ.ศ. 2555 และให้ใช้ระเบียบนี้แทน

ข้อ 4 ในระเบียบนี้

“โรงเรียน” หมายถึง โรงเรียนสองพิทยาคม อำเภอสอง จังหวัดแพร่

“นักเรียน” หมายถึง นักเรียนที่กำลังศึกษาอยู่ในโรงเรียนสองพิทยาคม

“ครู” หมายถึง ครูที่ปฏิบัติหน้าที่ราชการในโรงเรียนสองพิทยาคม

“ผู้อำนวยการ” หมายถึง ผู้อำนวยการโรงเรียนสองพิทยาคม

“การพัฒนาพฤติกรรมนักเรียน” หมายถึง การปรับเปลี่ยนพฤติกรรมของนักเรียนที่ประพฤติผิด หรือฝ่าฝืนระเบียบข้อบังคับของโรงเรียน โดยใช้กิจกรรม หรือการลงโทษตามระดับความผิดที่กระทำ และการสนับสนุน ส่งเสริมให้นักเรียนเป็นผู้มีระเบียบวินัย คุณธรรม จริยธรรม อันดีงาม

“พฤติกรรมที่ไม่พึงประสงค์” หมายถึง พฤติกรรมที่นักเรียนแสดงออกในทางที่ผิด ฝ่าฝืนต่อกฎระเบียบ ข้อบังคับของโรงเรียน กฎกระทรวงกำหนดความประพฤติของนักเรียนและนักศึกษา พ.ศ. 2555 และพฤติกรรมที่ขัดต่อศีลธรรมอันดีงามของสังคม

“พฤติกรรมที่พึงประสงค์” หมายถึง พฤติกรรมที่นักเรียนแสดงออกในทางที่ถูก ที่ควร กระทำความดีอันเกิดประโยชน์ต่อตนเอง ผู้อื่น และส่วนรวม สมควรได้รับการยกย่อง เชิดชู เป็นแบบอย่างที่ดีและควรได้รับรางวัล

“การกระทำความผิด” หมายถึง การที่นักเรียนประพฤติผิด ฝ่าฝืนระเบียบ คำสั่ง แนวปฏิบัติ ข้อบังคับของโรงเรียน หรือกฎกระทรวงศึกษาธิการ กำหนดความประพฤติของนักเรียน และนักศึกษา พ.ศ. 2548

“ทำกิจกรรม” หมายถึง การให้นักเรียนที่กระทำผิด ทำกิจกรรมบำเพ็ญตนให้เป็นประโยชน์ต่อตนเอง ผู้อื่น ส่วนรวมหรือสังคม

ข้อ 5 ให้ผู้อำนวยการหรือรองผู้อำนวยการที่ผู้อำนวยการมอบหมายเป็นผู้รักษาตามระเบียบนี้

หมวดที่ 2

ว่าด้วยการปฏิบัติตนของนักเรียนโรงเรียนสองพิทยาคม

ข้อ 6 แนวปฏิบัติทั่วไปของนักเรียนโรงเรียนสองพิทยาคม

(1) ต้องยึดมั่นในสถาบันชาติ ศาสนา พระมหากษัตริย์ และระบอบประชาธิปไตย
ของไทย

- (2) ต้องเป็นผู้ตั้งใจเรียน เอาใจใส่ต่อการเรียน
- (3) ต้องปฏิบัติตามกฎระเบียบ ข้อบังคับของโรงเรียนอย่างเคร่งครัด
- (4) ต้องรักษาศักดิ์ศรี เกียรติยศชื่อเสียง ของโรงเรียนและตนเอง
- (5) ต้องเคารพและมีความกตัญญูทวดเวทิต่อพ่อแม่ ครู ผู้มีพระคุณ และโรงเรียน
- (6) ต้องมีความสามัคคีกลมเกลียว ช่วยเหลือเอื้อเฟื้อซึ่งกันและกัน
- (7) ต้องมีบุคลิกภาพสะอาด สุภาพเรียบร้อย สวมกับเป็นผู้ที่มีวัฒนธรรมอันดีงาม
- (8) ต้องเป็นผู้อนุรักษ์ไว้ซึ่งประเพณีอันดีงาม และธรรมชาติ สิ่งแวดล้อม
- (9) ต้องมีความเสียสละต่อส่วนรวม ไม่เห็นแก่ประโยชน์ส่วนตัว
- (10) ต้องไม่เกี่ยวข้องกับสิ่งเสพติดและอบายมุขทั้งปวง

ข้อ 7 การปฏิบัติตนของนักเรียนการมาโรงเรียน

- (1) แต่งกายให้เรียบร้อย ถูกต้องตามระเบียบโรงเรียน
- (2) จัดเตรียมสมุด หนังสือ และอุปกรณ์การเรียนมาตามตารางเรียนประจำวัน
- (3) ทำความเคารพผู้ปกครองก่อนออกจากบ้าน
- (4) โดยสารหรือขับขี่ยานพาหนะด้วยความระมัดระวัง ปฏิบัติตามกฎหมายจราจร
- (5) มาโรงเรียนก่อนเวลา 07.50 น.
- (6) ทำความเคารพครู ให้อำนาจ และเดินเข้าแถวอย่างเป็นระเบียบเมื่อมาถึงโรงเรียน
- (7) เริ่มเข้าแถวเพื่อทำกิจกรรมหน้าเสาธงเวลา 07.50 น. (เพลงมาร์ช)
- (8) ออกจากโรงเรียนเมื่อถึงเวลาเลิกเรียนเท่านั้น

ข้อ 8 การปฏิบัติตนเมื่ออยู่ในห้องเรียน

- (1) ต้องเข้าเรียนตรงต่อเวลา
- (2) ต้องตั้งใจศึกษาเล่าเรียน เคารพเชื่อฟังครูผู้สอน
- (3) รักษากริยามารยาท ระเบียบวินัย ให้เรียบร้อย
- (4) ดูแลรักษาความสะอาด เรียบร้อยของห้องเรียนและวัสดุครุภัณฑ์อยู่เสมอ
- (5) การเข้าและออกห้องเรียนขณะเรียนต้องขออนุญาตและทำความเคารพครูผู้สอนก่อน
- (6) ไม่นำอาหาร เครื่องดื่มใดๆ เข้ามารับประทานในห้องเรียน
- (7) ไม่ทำความสกปรก หรือเคลื่อนย้ายครุภัณฑ์ห้องเรียนโดยไม่ได้รับอนุญาต

- (8) ไม่วิ่งเล่น ส่งเสียงดัง รบกวนผู้อื่นทั้งในและนอกเวลาเรียน
- (9) ฟัง คิด และซักถามครูผู้สอนเมื่อมีปัญหาไม่เข้าใจ แล้วจดบันทึกไว้เสมอ
- (10) เมื่อเปลี่ยนห้องหรือสถานที่เรียนต้องเดินแถวเป็นระเบียบเรียบร้อยไม่ส่งเสียงดัง

ข้อ 9 สิ่งที่นักเรียนต้องไม่นำเข้ามาในโรงเรียน

- (1) อาวุธ สิ่งเทียมอาวุธ วัตถุระเบิด วัตถุอันตรายอื่นๆ
- (2) สัตว์ลามกอนาจาร
- (3) สิ่งเสพติดให้โทษ
- (4) อุปกรณ์เกี่ยวกับการพนันทุกประเภท
- (5) อุปกรณ์สื่อสารอิเล็กทรอนิกส์ ได้แก่ โทรศัพท์มือถือ เป็นต้น
- (6) เครื่องเล่นเพื่อความบันเทิงต่างๆ ยกเว้นสิ่งที่โรงเรียนส่งเสริม
- (7) สิ่งของฟุ่มเฟือย เครื่องประดับ ของมีค่า ซึ่งไม่มีความจำเป็นต่อการเรียน
- (8) อุปกรณ์ สิ่งพิมพ์ที่มีวัตถุประสงค์เพื่อการจำหน่ายสินค้า
- (9) บุคคลภายนอกที่ไม่ใช่ผู้ปกครอง หรือคนในครอบครัว
- (10) สัตว์เลี้ยง
- (11) สิ่งที่ขัดต่อกฎหมายบ้านเมือง ระเบียบ ประกาศ แนวปฏิบัติใดๆ ของราชการ

ข้อ 10 การแสดงความเคารพ

ก. ในห้องเรียน

- (1) ครูเข้าสอน หรือเลิกการสอน ให้หัวหน้าห้องบอกนักเรียนทำความเคารพ
- (2) เมื่อมีผู้มาเยี่ยมเยียนหรือมาให้ความรู้ให้ครูผู้สอนแนะนำให้นักเรียนรู้จัก

ให้หัวหน้าห้องบอกทำความเคารพเช่นเดียวกับการเคารพครู

ข. นอกห้องเรียน

- (1) แสดงความเคารพครูและผู้อาวุโส ด้วยการหยุดเดิน ยืนตรง ทำความเคารพ ด้วยการไหว้ หรือโค้งคำนับ พร้อมกล่าวคำว่า “สวัสดีครับ” “สวัสดีค่ะ”
- (2) กรณีที่นักเรียนไม่สามารถยกมือไหว้ได้ เนื่องจากถือสัมภาระส่งของอยู่ ให้นักเรียนหยุด ยืนตรง พร้อมกล่าวคำว่า “สวัสดีครับ” “สวัสดีค่ะ”
- (3) การเดินผ่านครูหรือผู้อาวุโสกว่า นักเรียนต้องขออนุญาตและน้อมตัวลงเล็กน้อยเมื่อเดินผ่านไป

ข้อ 11 การปฏิบัติตนต่อเพื่อนนักเรียน

- (1) มีความสามัคคี กลมเกลียวกัน
- (2) ช่วยเหลือ เอื้อเฟื้อเผื่อแผ่ เพื่อนนักเรียนในทางที่ถูกที่ควร
- (3) ยกย่อง ให้เกียรติแก่เพื่อนนักเรียนด้วยกัน

- (4) พุด และแสดงกริยามารยาทสุภาพ ต่อนักเรียนทุกคน
- (5) เคารพนักเรียนรุ่นพี่ หรือผู้อาวุโสกว่า
- (6) ไม่ซัดขวน ยุยงส่งเสริมให้ผู้อื่นประพฤติปฏิบัติตนในทางที่ไม่เหมาะสม
- (7) เคารพและปฏิบัติตามมติ แนวปฏิบัติของสภานักเรียน

ข้อ 12 การปฏิบัติตนในการสอบ

- (1) แต่งกายให้เรียบร้อยตามระเบียบโรงเรียน
- (2) ดูตารางสอบล่วงหน้าและเตรียมอุปกรณ์การทำข้อสอบให้พร้อมเสมอ
- (3) ไปถึงสถานที่สอบก่อนเวลาพอสมควร
- (4) ไม่เข้าห้องสอบก่อนได้รับอนุญาตจากผู้ควบคุมห้องสอบ
- (5) ไม่นำเอกสาร อุปกรณ์ใดๆ ที่ไม่ได้รับอนุญาตเข้าในห้องสอบ
- (6) นั่งประจำที่นั่งสอบตามที่กำหนด
- (7) กรอกข้อมูลประจำตัวผู้สอบ วิชาที่สอบ วันเวลาสอบ ให้ครบถ้วน
- (8) ปฏิบัติตามคำชี้แจงในการสอบอย่างเคร่งครัด
- (9) ไม่ทุจริต คัดลอก หรือให้ผู้อื่นคัดลอกคำตอบ โดยเด็ดขาด
- (10) ปฏิบัติตนสุภาพ ไม่พูดคุยกับผู้อื่นในขณะที่สอบ โดยไม่ได้รับอนุญาต
- (11) ไม่ออกจากห้องสอบก่อนเวลาที่กำหนด
- (12) เมื่อส่งข้อสอบและออกจากห้องสอบแล้วไม่ส่งเสียงหรือทำกริยารบกวนผู้อื่น

ข้อ 13 การร่วมกิจกรรมของทางโรงเรียน

ในการจัดการศึกษาของทางโรงเรียนนั้น จำเป็นต้องจัดให้มีกิจกรรมต่างๆ ทั้งในและนอกหลักสูตร เพื่อส่งเสริมให้นักเรียนได้รับความรู้และประสบการณ์ที่เป็นประโยชน์ ดังนั้นเมื่อโรงเรียนกำหนดหรือแจ้งให้นักเรียนเข้าร่วมกิจกรรมใดๆ ก็ตาม นักเรียนต้องเข้าร่วมกิจกรรมอย่างตั้งใจ ตามวัน เวลา และสถานที่ที่กำหนดอย่างเคร่งครัด ยกเว้นมีเหตุจำเป็นให้นำผู้ปกครองมาขออนุญาตก่อนเสมอ

ข้อ 14 การร่วมกิจกรรมนอกโรงเรียน

นักเรียนมีความประสงค์จะไปร่วมกิจกรรมอื่นๆ กับหน่วยงาน องค์กร ชุมชน ภายนอก ในเวลาเรียนซึ่งไม่ใช่กิจกรรมที่โรงเรียนจัดขึ้น หรือเป็นกิจกรรมที่ขัดต่อระเบียบของโรงเรียน นักเรียนต้องแจ้งให้ผู้ที่จะนำนักเรียนไปร่วมกิจกรรมขออนุญาตมายังโรงเรียนเป็นลายลักษณ์อักษร หรือมีผู้ปกครองมาขออนุญาตกับทางโรงเรียน เมื่อได้รับอนุญาตจึงสามารถไปร่วมกิจกรรมดังกล่าวได้

ข้อ 15 การขออนุญาตออกนอกบริเวณโรงเรียน

เมื่อนักเรียนมีความจำเป็นต้องออกนอกบริเวณโรงเรียนในเวลาเรียน ให้นักเรียนถือปฏิบัติตามระเบียบ และขั้นตอนวิธีการ ที่โรงเรียนกำหนดไว้อย่างเคร่งครัด และต้องมีคุณสมบัติ ดังนี้

- (1) มีผู้ปกครองมาเป็นผู้ขอรับออกจากบริเวณโรงเรียนโดยมีเหตุผลความจำเป็น
- (2) มีครูเป็นผู้รับรองว่ามีเหตุผลความจำเป็นต้องออกนอกบริเวณโรงเรียน
- (3) เป็นนักเรียนที่เข้ามาเรียนในวันที่ขออนุญาต
- (4) แต่งกายด้วยชุดนักเรียนโรงเรียนสองพิทยาคม

การขออนุญาตออกนอกบริเวณโรงเรียนต้องปฏิบัติตามขั้นตอนดังนี้

(1) ผู้ปกครองหรือครู นำนักเรียนมาแจ้งเหตุผลความจำเป็นและช่วงเวลาที่ต้องขออนุญาตนำนักเรียนออกนอกบริเวณโรงเรียน โดยบันทึกขออนุญาตตามแบบที่คณะกรรมการฝ่ายกิจการนักเรียนกำหนด

(2) นักเรียนนำแบบบันทึกไปแจ้งครูประจำชั้น หรือครูที่ปรึกษา และครูเวรประจำวันที่ขออนุญาตลงนามรับทราบการขออนุญาต

(3) ให้คณะกรรมการฝ่ายกิจการนักเรียนเป็นผู้ลงนามอนุญาตในแบบบันทึกแล้ว บันทึกข้อมูลการขออนุญาตของนักเรียนที่ขออนุญาต ลงในโปรแกรมบริหารงานของฝ่ายกิจการนักเรียน

(4) นักเรียนรับบัตรอนุญาตออกนอกบริเวณโรงเรียน เพื่อนำไปแสดงต่อยามก่อนออกจากโรงเรียนแล้วนำบัตรพกติดตัวไปด้วยขณะอยู่นอกบริเวณโรงเรียน

(5) เมื่อนักเรียนกลับเข้ามาในโรงเรียนตามเวลาที่กำหนด ให้แสดงบัตรต่อยามแล้วมารายงานตัวที่ห้องกิจการนักเรียนพร้อมคืนบัตรแก่ผู้ให้อนุญาต

(6) ผู้อนุญาตรับบัตรคืนและบันทึกการกลับมารายงานตัวของนักเรียนที่ขออนุญาต ลงในโปรแกรมบริหารงานของฝ่ายกิจการนักเรียน

ข้อ 16 การใช้พาหนะในโรงเรียน

(1) ห้ามนักเรียนนำรถยนต์มาโรงเรียน และขับซี้จักรยานยนต์ จักรยาน หรือยานพาหนะใดๆ ภายในบริเวณโรงเรียนโดยไม่ได้รับอนุญาต ในวันและเวลาราชการ

(2) ให้นักเรียนหยุดรถ ดับเครื่องยนต์ แล้วจูงจักรยานยนต์ จักรยาน เมื่อมาถึงหน้าประตูโรงเรียนเพื่อทำความเคารพครู นำรถไปจอดไว้ในที่ที่จัดให้จอดพร้อมล็อคหรือใส่กุญแจเพื่อความปลอดภัยทุกครั้ง

(3) นักเรียนที่โดยสารมากับรถยนต์รับ - ส่งนักเรียน หรือรถประจำทาง ให้ลงที่หน้าโรงเรียนแล้วเดินเป็นแถวเข้าโรงเรียน ทำความเคารพครูอย่างเป็นระเบียบเรียบร้อย สำหรับการขึ้นรถกลับบ้านหลังเลิกเรียน ให้นักเรียนขึ้นตามจุดที่โรงเรียนกำหนดเท่านั้น

ข้อ 17 การใช้อาคารเรียน สถานที่ ห้องปฏิบัติการ และห้องพิเศษ

- (1) ห้ามเข้าห้องโดยไม่ได้รับอนุญาตจากครูประจำห้องนั้นๆ
- (2) ปฏิบัติตามระเบียบการใช้อาคาร ห้องปฏิบัติการ ห้องพิเศษต่างๆ ตามระเบียบการใช้ห้อง และควรมีครูเป็นผู้ดูแลอย่างเคร่งครัด
- (3) ไม่เคลื่อนย้าย หรือเปลี่ยนแปลงวัสดุ อุปกรณ์ใดๆ ในห้องโดยเด็ดขาด

ข้อ 18 ประกาศนี้ ถือเป็นแนวปฏิบัติเพื่อให้นักเรียนได้อยู่ร่วมกันในโรงเรียนอย่างมีความสุข ได้รับความสะดวกและปลอดภัย หากนักเรียนคนใดฝ่าฝืนหรือจงใจไม่ปฏิบัติตาม ถือว่ากระทำผิดระเบียบ จะถูกลงโทษตามระเบียบโรงเรียนสองพิทยาคม ว่าด้วยการพัฒนาพฤติกรรมนักเรียนของโรงเรียนสองพิทยาคม

หมวดที่ 3

ว่าด้วยเครื่องแบบและการแต่งกายของนักเรียน

ข้อ 19 เครื่องแบบและการแต่งกายของนักเรียนระดับชั้นมัธยมศึกษาตอนต้น

1. นักเรียนชายชั้นมัธยมศึกษาตอนต้น

1.1 เสื้อ เป็นแบบเชิ้ต คอตั้ง ผ้าขาวเกลี้ยง เนื้อหนา ผ่าอกตลอด มีسابที่อก เสื้อกว้าง 3.5 – 4.0 ซม. กระดุมสีขาวแบบศูนย์กลาง 1 ซม. จำนวน 5 เม็ด แขนยาวเพียงข้อศอก มีกระเป๋าดัดแนวรวมนมเบื้องซ้าย 1 กระเป๋า ขนาดกว้างตั้งแต่ 8 – 12 ซม. ลึก 10 ซม. พอเหมาะกับขนาดของเสื้อ เมื่อสวมใส่ให้ชายเสื้ออยู่ในกางเกง มองเห็นเข็มขัดชัดเจนโดยรอบ

1.2 กางเกง เป็นกางเกงไทยใช้ผ้าสีทึบ ชนิดผ้าโทเลหรือผ้ามัน ห้ามใช้ผ้าฝ้ายหรือผ้าเวสปอสย มีจีบหน้า 2 จีบ มีหูเข็มขัด 6 – 7 หู ขาสั้นเหนือสะบ้าหัวเข่าไม่เกิน 5 ซม. ความกว้างของปลายขาพับเข้าในกว้าง 5 ซม. ผ่ากลางส่วนหน้าติดซิปลิ้น มีกระเป๋าดัดตามแนวตะเข็บข้างข้างละ 1 กระเป๋า ไม่มีกระเป๋าดัดหลัง กางเกงต้องสวมทับชายเสื้อไว้ให้เรียบร้อย ห้ามเปลี่ยนแปลงสีของกางเกง

1.3 เข็มขัด อนุญาตให้ใช้เข็มขัดหนังสีน้ำตาลขนาดกว้างตั้งแต่ 2.5 - 4 ซม. ตามลักษณะรูปร่างของนักเรียน หัวเข็มขัดเป็นโลหะสีทอง รูปสี่เหลี่ยม ชนิดหัวกลัดรูเดียวมีปลอกสีน้ำตาล 1 ปลอก สำหรับสอดปลายเข็มขัด ห้ามเสริมแต่งเข็มขัดในลักษณะอื่นใด นักเรียนที่เป็นลูกเสือให้ใช้เข็มขัดของลูกเสือแทนได้

1.4 รองเท้า ให้ใช้รองเท้าชนิดหุ้มส้นชนิดผูกเชือก ผ้าใบสีน้ำตาล ไม่มีลวดลายหรือสีอื่นปน โดยสอดเชือกผูกกรองเท้าทุกรูของรองเท้า

1.5 ถุงเท้า ให้ใช้ถุงเท้าสีน้ำตาล ยาวเหนือตาตุ่มตั้งแต่ 10 ซม. ขึ้นไปแต่ไม่เกินกลางหน้าแข้ง ไม่พับหรือไม่ม้วนถุงเท้า ถุงเท้าไม่มีลวดลายหรือสีอื่นปน

1.6 ทรงผม ด้านหน้าสั้นยาวไม่เกิน 2 ซม. ส่วนด้านข้างด้านหลังตัดเกรียน ติดหนังศีรษะ ผมห้ามใส่เจล น้ำมันสเปรย์ ครีมนวดผม ห้ามย้อมหรือกัดสีผมหรืออื่นๆ ในลักษณะเป็นการเสริมสวย

2. นักเรียนชายชั้นมัธยมศึกษาตอนปลาย

2.1 เสื้อ ใช้แบบเดียวกับนักเรียนชายระดับชั้นมัธยมศึกษาตอนต้น

2.2 กางเกงให้ใช้ผ้าสีดำ ชนิดผ้าโทเลหรือผ้าฝ้าย ห้ามใช้ผ้าฝ้ายหรือผ้าเวสปอยส์ รูปแบบกางเกงใช้แบบเดียวกับรูปแบบกางเกงนักเรียนชายระดับชั้นมัธยมศึกษาตอนต้น

2.3 เข็มขัด ให้ใช้เข็มขัดหนังสีดำ ขนาดกว้างตั้งแต่ 2.5 - 4 ซม. ตามลักษณะรูปร่างของนักเรียน หัวเข็มขัดเป็นโลหะสีเงิน รูปสี่เหลี่ยมผืนผ้า ชนิดหัวกลัด สายของเข็มขัดต้องไม่มีลวดลายใดๆ

2.4 รองเท้าให้ใช้รองเท้าชนิดหุ้มส้นชนิดผูก เป็นรองเท้าหนังหรือผ้าใบสีดำ ไม่มีลวดลายหรือสีอื่นปน

2.5 ถุงเท้า ให้ใช้ถุงเท้าสีขา เนื้อเรียบ ยาวเหนือตาตุ่มตั้งแต่ 10 ซม. ขึ้นไป แต่ไม่เกินครึ่งน่องหรือเสมอหน้าแข้ง ไม่พับถุงเท้า และถุงเท้าต้องไม่มีลวดลายใดๆ เช่น ตัวหนังสือหรือรูปภาพ เป็นต้น

2.6 ทรงผม ให้ตัดผมหรือไว้ผมแบบทรงสูงหรือทรงสั้นด้านข้างและด้านหลังตัดสั้น ไล่สูงขึ้นไปให้มองเห็นเป็นขอบหรือเป็นชั้น ผมด้านหน้ายาวไม่เกิน 4 ซม. ห้ามไว้จอน ไว้หวด ไว้เครา ทรงผมห้ามใส่เจล น้ำมัน สเปรย์หรือโฟมแต่งผม ห้ามย้อมหรือกัดสีผมและอื่นๆ ในลักษณะเป็นการเสริมสวย

3. นักเรียนหญิงชั้นมัธยมศึกษาตอนต้น

3.1 เสื้อ ให้ใช้ผ้าขาวเกลี้ยง ไม่บางเกินไป แขนเสื้อให้ใช้แบบกลาสี แขนสั้น ปลายแขนย่น และต้องสวมเสื้อซับในสีขาวก่อนสวมเครื่องแบบ ห้ามใส่เสื้อยืดคอกกลมชนิดติดคอ กระเป๋าเสื้อให้ติดริมขอบเสื้อด้านล่างข้างขวาขนาด 8 × 10 ซม. ขอบชายเสื้อด้านล่างพับเข้าด้านใน เข้า 1 นิ้ว ความยาวของชายเสื้อติดตรงบริเวณข้อมือเมื่อยืดตรง ให้ใช้ผ้าผูกคอสีกลมท่า ชายสามเหลี่ยมผูกเงือกกลาสี แยกชายออกข้างประมาณ 2.5 นิ้ว

3.2 กระโปรง ใช้ผ้าสีกลมท่าเนื้อเกลี้ยงไม่มีลวดลายและไม่บาง เอวกระโปรง มีขอบกว้าง 3 - 4 ซม. แบบกระโปรงใช้แบบธรรมดา ด้านหน้าและด้านหลังพับเป็นจีบข้างละ 3 จีบ จีบกระโปรงหันออกด้านนอก เย็บทับจีบกระโปรง จากขอบเอวลงมาไม่เกิน 10 ซม. แต่ไม่เกินครึ่งน่อง ชายกระโปรงหน้าล่างพับเข้าด้านในกว้าง 2.5 - 4 ซม.

3.3 ถุงเท้า ให้ใช้ถุงเท้าสีขาวไม่มีลวดลาย เวลาสวมใส่ให้พับขอบลงมาแล้ว วัดจากกึ่งกลางขึ้นไปสูงไม่น้อยกว่า 3 นิ้ว แต่ไม่เกินกึ่งกลางของหน้าแข้งตนเอง ถ้าใช้ถุงเท้าที่ไม่พับขอบบนถุงเท้าต้องสูงจากตาตุ่มไม่น้อยกว่า 3 นิ้ว แต่ไม่เกินกึ่งกลางของหน้าแข้งตนเอง

3.4 รองเท้า ให้ใช้รองเท้าหนังสีดำ ไม่มีลวดลายหรือสีอื่นปน แบบรองเท้าใช้แบบหุ้มส้นสีดำ สันสูงไม่เกิน 3 ซม. หัวมน มีสายรัดหลังเท้า รองเท้าผ้าใบให้ใช้สีขาวล้วน ไม่มีลวดลายหรือสีอื่นปน

3.5 ผม หรือ ทรงผม ให้ไว้ทรงบ๊อบ ซึ่งปลายผมเสมอกันทุกด้านเลยติ่งหูได้ไม่เกิน 2 ซม. ห้ามตัดผม ซอยผม ย้อมผม กัดสีผม และห้ามตกแต่งผมโดยเจล น้ำมัน สเปรย์หรือเครื่องสำอางอื่นใด ให้ใช้กับหนิบบผมสีดำขนาดพอเหมาะ ไม่ให้ใช้หวีสับ หวีตีตหรือเสียบไว้ที่ผม

3.6 การตกแต่งใบหน้า ห้ามใช้เครื่องสำอางใดๆ ตกแต่งบริเวณใบหน้าหรือส่วนอื่นใดของร่างกายที่ไม่เหมาะสมกับสภาพนักเรียน ให้ใช้สบู่ แป้งฝุ่นทำความสะอาดส่วนต่างๆ ของร่างกายได้ในบางกรณี เช่นหลังจากเรียนพลศึกษาหรือทำกิจกรรมของโรงเรียนและห้ามตกแต่งใบหน้าโดยวิธีการต่างๆ ที่ผิดธรรมชาติ

4. นักเรียนหญิงชั้นมัธยมศึกษาตอนปลาย

4.1 เสื้อ ให้ใช้ผ้าสีขาวเกลี้ยงไม่บางเกินควร แบบเสื้อเป็นแบบคอเชิ้ตแขนสั้น ปลายแขนรัด ผ่าอกตลอด ทิ้งเสื้อทำฉากตลบข้างในกว้าง 3 ซม. ติดกระดุมสีขาว 5 เม็ด ตัวเสื้อไม่รัดรูปและสวมซับเสื้อซับในสีขาวอีกชั้นหนึ่ง ให้ชายเสื้ออยู่ในขอบกระโปรง เมื่омองดูให้เห็นเข็มขัดโดยรอบ

4.2 กระโปรง ให้ใช้แบบเดียวกันกับนักเรียนหญิงระดับชั้นมัธยมศึกษาตอนต้น แต่เป็นสีกรมท่า

4.3 ถุงเท้าและรองเท้า ให้ใช้แบบเดียวกันกับนักเรียนหญิงระดับชั้นมัธยมศึกษาตอนต้น

4.4 เข็มขัด ให้ใช้เข็มขัดหนังสีดำกว้างประมาณ 3 - 4 ซม. หัวเข็มขัดรูปสี่เหลี่ยม ผืนผ้าชนิดหัวกลัด สีเดียวกับสายเข็มขัด มีปดล็อกและตัวหนิบบเข็มขัด ซึ่งต้องเป็นสีเดียวกับเข็มขัดต้องไม่มีลวดลายหรือการตกแต่งใดๆ

4.5 ผมและทรงผม ให้ไว้ผมยาวไม่เกินสะบักหลังและต้องรวบผมและผูกผมด้วยริบบิ้นสีประจำโรงเรียนคือ สีเทา-ชมพู และต้องรวบผมด้านหน้าขึ้นและหนิบบด้วยกิ๊บดำ ห้ามตัดผม ห้ามซอยผม ห้ามย้อมผมหรือกัดสีผม และห้ามตกแต่งทรงผม ด้วยน้ำมัน เจล สเปรย์ หรือเครื่องสำอางใดๆ

4.6 การตกแต่งใบหน้า ห้ามใช้เครื่องสำอางใดๆ ตกแต่งบริเวณใบหน้าหรือส่วนอื่นใดของร่างกายที่ไม่เหมาะสมกับสภาพนักเรียน ให้ใช้สบู่ แป้งฝุ่นทำความสะอาดส่วนต่างๆ ของร่างกายได้ในบางกรณี เช่นหลังจากเรียนพลศึกษาหรือทำกิจกรรมของโรงเรียนและห้ามตกแต่งใบหน้าโดยวิธีการต่างๆ ที่ผิดธรรมชาติ

5. เครื่องหมายของโรงเรียนและการแต่งกาย

5.1 ให้ปักอักษรย่อ ส.พ. ท็อกเสื้อเบ๊องขวา ด้วยด้ายสีน้ำเงินปักทึบกว้าง 1 ซม. สูง 1.5 ซม.

5.2 การปักชื่อและชื่อสกุลของนักเรียนให้ปักทึบหรือเดินตัวเส้นพิมพ์ธรรม สูง 1 ซม. ท็อกเบ๊องซ้ายในระดับเดียวกับการปักอักษรย่อ ส.พ.

5.3 ให้ปักเครื่องหมายบอกระดับชั้นเรียนหน้าอกเสื้อด้านซ้าย โดยให้ปักทึบ เป็นวงกลม เส้นผ่าศูนย์กลาง 0.3 ซม. ตามระดับชั้นดังนี้

ระดับมัธยมศึกษาปีที่ 1 และ 4 จำนวน 1 จุด

ระดับมัธยมศึกษาปีที่ 2 และ 5 จำนวน 2 จุด

ระดับมัธยมศึกษาปีที่ 3 และ 6 จำนวน 3 จุด

5.4 การปักเครื่องหมาย ระดับชั้นมัธยมศึกษาตอนต้นกำหนดด้วยสีน้ำเงินและ ระดับชั้นมัธยมศึกษาตอนปลายกำหนดให้ปักด้วยสีแดง

6. เครื่องแบบพลศึกษา

6.1 ให้ใช้เสื้อและกางเกงที่โรงเรียนกำหนด ซึ่งจำหน่ายโดยฝ่ายสวัสดิการ โรงเรียนสองพิทยาคม

6.2 ให้ปักชื่อและชื่อสกุล ท็อกเสื้อด้านซ้ายเป็นภาษาไทยเหนือกระเป๋าด้วย สีน้ำเงิน ตัวพิมพ์ขนาดธรรมดา สูง 1 ซม.

6.3 นักเรียนหญิงใช้รองเท้าผ้าใบสีขาว นักเรียนชายระดับชั้นมัธยมศึกษาตอนต้น ใช้รองเท้าผ้าใบสีน้ำตาลและนักเรียนนักเรียนชายระดับชั้นมัธยมศึกษาตอนปลายใช้รองเท้าผ้าใบสีดำ

7. เครื่องแบบลูกเสือ ให้ใช้ตามระเบียบ กฎกระทรวง ว่าด้วยเครื่องแบบลูกเสือ สำนักงานลูกเสือแห่งชาติ กระทรวงศึกษาธิการ

8. เครื่องแบบนักศึกษาวิชาทหาร ให้ใช้ระเบียบการเครื่องแบบนักศึกษาวิชาทหาร กรมการรักษาดินแดน

9. เครื่องประดับ ห้ามใช้เครื่องประดับต่างๆ เช่น สร้อยคอ สร้อยทองคำ แหวน ต่างหู หวีสับ โบว์ผูกผมสีต่างๆ ซึ่งถ้าครู-อาจารย์พบเห็นสามารถยึดของดังกล่าว ไว้ที่ห้องปกครอง และจะให้ผู้ปกครองมารับคืน (จะคืนเฉพาะทองคำเท่านั้น)

ไม่อนุญาตให้นักเรียนทุกคนไว้เล็บยาว แต่งเล็บ ทาเล็บหรือตกแต่งส่วนต่างๆ ของร่างกาย เช่น ห้ามกันคิ้ว ห้ามตัดขนตา ห้ามสักรูปต่างๆ บนร่างกายและไม่อนุญาตคอนแทคเลนส์ แฝงชั้น

10. เครื่องแบบชุมนุมต่างๆ ที่นักเรียนเลือกเรียน ให้ใช้ตามคำสั่งของแต่ละชุมนุมที่กำหนดขึ้น

11. การใช้โทรศัพท์ ให้ปฏิบัติตามหมวดว่าด้วยการใช้โทรศัพท์ โทรศัพท์มือถือ

หมวดที่ 4

ว่าด้วยการลงโทษนักเรียนของโรงเรียนสองพิทยาคม

นักเรียนที่กระทำความผิด ทางโรงเรียนสองพิทยาคมจะพิจารณาลงโทษตามระเบียบ
กระทรวงศึกษาธิการว่าด้วยการลงโทษนักเรียนและนักศึกษา พ.ศ. 2548 โดยระเบียบนี้ให้ใช้บังคับ
ตั้งแต่วันที่ 18 มกราคม พ.ศ. 2548 เป็นต้นไป ดังมีรายละเอียดดังนี้

อาศัยอำนาจตามความในมาตรา 6 และมาตรา 65 แห่งพระราชบัญญัติคุ้มครองเด็ก
พ.ศ. 2546 รัฐมนตรีว่าการกระทรวงศึกษาธิการ จึงวางระเบียบว่าด้วยการลงโทษนักเรียนและ
นักศึกษาไว้ดังต่อไปนี้

(1) ระเบียบนี้เรียกว่า “ระเบียบกระทรวงศึกษาธิการว่าด้วยการลงโทษนักเรียนและ
นักศึกษา พ.ศ. 2548”

(2) ระเบียบนี้ให้ใช้บังคับตั้งแต่วันประกาศในราชกิจจานุเบกษาเป็นต้นไป

(3) ให้ยกเลิกระเบียบกระทรวงศึกษาธิการว่าด้วยการลงโทษนักเรียนและนักศึกษา พ.ศ. 2543

(4) ในระเบียบนี้

“ผู้บริหารโรงเรียนหรือสถานศึกษา” หมายความว่า ครูใหญ่ อาจารย์ใหญ่ ผู้อำนวยการ
อธิการบดี หรือหัวหน้าของโรงเรียนหรือสถานศึกษา หรือตำแหน่งที่เรียกชื่ออย่างอื่นของโรงเรียนหรือ
สถานศึกษานั้น

“กระทำความผิด” หมายความว่า การที่นักเรียนหรือนักศึกษาประพฤติฝ่าฝืนระเบียบ
ข้อบังคับของสถานศึกษา หรือของกระทรวงศึกษาธิการ หรือกฎกระทรวงว่าด้วยความประพฤติของ
นักเรียนและนักศึกษา

“การลงโทษ” หมายความว่า การลงโทษนักเรียนหรือนักศึกษาที่กระทำความผิด โดยมิ
ความมุ่งหมายเพื่อการอบรมสั่งสอน

(5) โทษที่จะลงโทษแก่นักเรียนหรือนักศึกษาที่กระทำความผิด มี 4 สถาน ดังนี้

- 1) ว่ากล่าวตักเตือน
- 2) ทำทัณฑ์บน
- 3) ตัดคะแนนความประพฤติ
- 4) ทำกิจกรรมเพื่อให้ปรับเปลี่ยนพฤติกรรม

(6) ห้ามลงโทษนักเรียนและนักศึกษาด้วยวิธีรุนแรง หรือแบบกลั่นแกล้ง หรือลงโทษด้วยความโกรธ หรือด้วยความพยาบาท โดยคำนึงถึงอายุของนักเรียนหรือนักศึกษา และความร้ายแรงของพฤติกรรมประกอบการลงโทษด้วย

การลงโทษนักเรียนหรือนักศึกษาให้เป็นไปเพื่อเจตนาที่จะแก่นิสัยและความประพฤติไม่ดีของนักเรียนหรือนักศึกษาให้รู้สำนึกในความผิด และกลับพฤติกรรมตนในทางที่ดีต่อไป ให้ผู้บริหารโรงเรียนหรือสถานศึกษา หรือผู้ที่บริหารโรงเรียนหรือสถานศึกษามอบหมายเป็นผู้มีอำนาจการลงโทษนักเรียน นักศึกษา

(7) การว่ากล่าวตักเตือน ใช้ในกรณีนักเรียนหรือนักศึกษากระทำความผิดไม่ร้ายแรง

(8) การทำทัณฑ์บนใช้ในกรณีนักเรียนหรือนักศึกษาที่ประพฤติตนไม่เหมาะสม สภาพนักเรียนหรือนักศึกษา ตามกฎกระทรวงว่าด้วยความประพฤตินักเรียนและนักศึกษา หรือกรณีทำให้เสื่อมเสียชื่อเสียงเกียรติศักดิ์ของสถานศึกษา หรือฝ่าฝืนระเบียบของสถานศึกษา หรือได้รับโทษว่ากล่าวตักเตือนแล้ว แต่ยังไม่ซัดหยาบ

การทำทัณฑ์บนให้ทำเป็นหนังสือ และเชิญบิดามารดาหรือผู้ปกครองมาบันทึกรับทราบความผิดและรับรองการทำทัณฑ์บนไว้ด้วย

(9) การตัดคะแนนความประพฤติ ให้เป็นไปตามระเบียบปฏิบัติว่าด้วยการตัดคะแนนความประพฤตินักเรียนและนักศึกษาของโรงเรียนสองพิทยาคม และให้ทำบันทึกข้อมูลไว้เป็นหลักฐาน

(10) ทำกิจกรรมเพื่อให้ปรับเปลี่ยนพฤติกรรม ใช้ในกรณีที่นักเรียนและนักศึกษาก่อทำความผิดที่สมควรต้องปรับเปลี่ยนพฤติกรรม การจัดกิจกรรมให้เป็นไปตามแนวทางที่กระทรวงศึกษาธิการกำหนด

หมวดที่ 5

ประเภทของการกระทำความผิด การตัดคะแนนพฤติกรรมที่ไม่พึงประสงค์และการลงโทษหรือ
ปรับพฤติกรรมที่ไม่พึงประสงค์

ข้อ 20 นักเรียนทุกคนมีคะแนนพฤติกรรม 100 คะแนน เมื่อเริ่มเข้าศึกษาในโรงเรียนหรือเมื่อเปิดภาคการศึกษาใหม่ ยกเว้นนักเรียนที่ถูกทำทัณฑ์บนในปีการศึกษาที่ผ่านมาให้มีคะแนนสะสมเท่าที่กำหนดไว้ในข้อที่ 14 ของระเบียบนี้

ข้อ 21 นักเรียนจะถูกตัดคะแนนเมื่อมีความประพฤติที่ไม่พึงประสงค์ โดยให้แบ่งระดับความผิด ลักษณะการกระทำความผิดและเกณฑ์การตัดคะแนนพฤติกรรม ดังนี้

ระดับความผิด	ลักษณะการกระทำความผิด	ตัดคะแนนพฤติกรรม
สถานเบา	- ทิ้งขยะไม่ถูกที่หรือก่อความสกปรกในโรงเรียน	- 3
	- เข้าห้องเรียนช้า	- 3
	- ส่งเสียงดังรบกวนผู้อื่น	- 3
	- มาโรงเรียนสาย	- 5
	- รับประทานอาหารในเวลาเรียน	- 5
	- ไม่ทำเวรหรือทำหน้าที่ที่ได้รับมอบหมาย	- 5
	- ขับขี่ยานพาหนะในโรงเรียนโดยไม่ได้รับอนุญาต	- 5
	- แต่งกายหรือไว้ทรงผมผิดระเบียบ	- 5
	- ไม่นำข่าวสารหรือจดหมายไปแจ้งผู้ปกครอง	- 5
สถานกลาง	- ขาดเรียนโดยไม่มีเหตุผลจำเป็น	- 10
	- หนีการเรียน	- 10
	- ไม่ร่วมกิจกรรมของทางโรงเรียน	- 10
	- กริยา วาจาไม่สุภาพ พุดเท็จ ให้การเท็จ	- 10
	- กลั่นแกล้ง รังแกผู้อื่น	- 10
	- นำสิ่งของต้องห้าม ไม่เหมาะสมไม่ได้รับอนุญาต	- 10
	- ยุยงส่งเสริมให้ผู้อื่นกระทำความผิด	- 10
สถานหนัก	- ฝ่าฝืน/ขัดขืนคำสั่งครู ผู้บริหาร ที่สั่งโดยชอบธรรม	- 20
	- หนีออกนอกบริเวณโรงเรียน	- 20
	- ขาดเรียนไม่แจ้งเหตุต่อเนื่องนาน 3 วันขึ้นไป	- 20
	- แสดงกริยาก้าวร้าว ขาดสัมมาคารวะต่อผู้อาวุโส	- 20
	- ก่อความไม่สงบขึ้นในโรงเรียน	- 20
	- ทำลายทรัพย์สินของส่วนรวมหรือของผู้อื่น	- 20
	- มั่วสุม รวมกลุ่มก่อความเดือดร้อนให้ผู้อื่น	- 20

ระดับความผิด	ลักษณะการกระทำผิด	ตัดคะแนนพฤติกรรม
สถานหนัก (ต่อ)	<ul style="list-style-type: none"> - ทุจริตในการเรียนและการสอบ - 20 - แอบอ้างบุคคลอื่นมาเป็นผู้ปกครองของตน - 20 - ปลอมแปลงเอกสาร ลายมือชื่อ - 20 - จัดให้มีหรือเล่นการพนันทุกชนิดในโรงเรียน - 25 - ประพฤติตนไม่เหมาะสมในเชิงชู้สาว - 25 - พกพาบุหรี่ สุรา สารระเหย ในโรงเรียน - 25 - มีหรือเผยแพร่สื่อลามกอนาจารในโรงเรียน - 25 - ขาดเรียนหรือไม่แจ้งเหตุผลนานเกิน 5 วันขึ้นไป - 25 - สูบบุหรี่ เสพสารระเหย - 30 - ดื่มสุรา หรือของมีนเมา - 30 - ชักนำบุคคลภายนอกเข้ามาก่อวุ่นในโรงเรียน - 40 - ก่อเหตุทะเลาะวิวาทในโรงเรียน - 40 - เข้าประกวดนางงาม นางแบบ นายแบบ หรือ ถ่ายภาพเพื่อเผยแพร่ โฆษณาต่อสาธารณะชนไม่ได้รับอนุญาตจากทางโรงเรียน - 40 - ลักขโมยสิ่งของ ทรัพย์สินของผู้อื่น - 40 	
สถานร้ายแรง	<ul style="list-style-type: none"> - ขมขู่ กรรโชก ทำให้สูญเสียทรัพย์สิน - 50 - ซื้อ จำหน่าย จ่ายแจก ยาเสพติดหรือสิ่งมีนเมา - 50 - ล้วงละเมิดทางเพศทำให้ผู้อื่นได้รับความเสียหาย - 50 - กระทำตนเสื่อมเสียด้านชู้สาวหรือทางเพศชัดแจ้ง - 50 - ขาดเรียนไม่แจ้งเหตุผลต่อเนื่องนาน 10 วันขึ้นไป - 50 - กระทำความผิดคดีอาญา - 50 - กระทำการอันเป็นปฏิปักษ์ต่อการบริหารโรงเรียน - 50 - เกี่ยวข้องกับการค้าประเวณี - 50 - กระทำการอันเป็นบ่อนทำลายความมั่นคงของ สถาบันชาติ ศาสนา พระมหากษัตริย์ - 50 - กระทำการให้เป็นการสร้างความเสี่ยงต่อเกียรติยศ ชื่อเสียงของโรงเรียนอย่างร้ายแรง - 50 	

ข้อ 22 นักเรียนที่กระทำผิดระเบียบของโรงเรียน หรือการกระทำที่ทำให้เกิดความเสียหาย แก่ชื่อเสียงของโรงเรียน สังคม หมู่คณะ หรือประเพณีฝ่าฝืนตามกฎกระทรวงกำหนดความประพฤติ ของนักเรียนและนักศึกษา พ.ศ. 2548 ของกระทรวงศึกษาธิการ โรงเรียนสองพิทยาคมจะพิจารณาลงโทษตามระเบียบศึกษาธิการว่าด้วยการลงโทษนักเรียนและนักศึกษา พ.ศ. 2548 และระเบียบนี้ ซึ่งโทษที่จะลงโทษแก่นักเรียนที่กระทำผิดมี 4 สถาน ดังนี้

- (1) ว่ากล่าวตักเตือน
- (2) ตัดคะแนนพฤติกรรม
- (3) ทำกิจกรรมเพื่อให้ปรับเปลี่ยนพฤติกรรม
- (4) ทำทัณฑ์บน

การลงโทษนักเรียนโรงเรียนสองพิทยาคม ให้เป็นไปเพื่อว่ากล่าวตักเตือน โดยเจตนาที่จะแก้ไข ความประพฤติที่ไม่ดีของนักเรียนให้รู้สำนึกในความผิดที่กระทำ ละเว้นการประพฤติชั่ว และปรับปรุง พฤติกรรมของตนในทางที่ดีต่อไป โดยผู้ที่ลงโทษจะต้องทำการสอบสวนให้ปรากฏซึ่งข้อเท็จจริงให้ ชัดแจ้งว่านักเรียนผู้นั้นได้กระทำผิดและสมควรถูกลงโทษ

การลงโทษตาม (3) (4) ก่อนลงโทษให้ผู้เกี่ยวข้องเสนอความเห็นพร้อมเหตุผลประกอบต่อ ผู้อำนวยการโรงเรียน เมื่อได้รับความเห็นชอบแล้วจึงให้ลงโทษได้ ในการลงโทษนักเรียนทุกครั้ง ให้โรงเรียนบันทึกเป็นลายลักษณ์อักษรไว้เป็นหลักฐาน โดยจัดทำแบบบันทึกให้เหมาะสม มีการจัดเก็บ และแจ้งให้ผู้ปกครองของนักเรียนรับทราบด้วยทุกครั้ง

ข้อ 23 การว่ากล่าวตักเตือน ใช้สำหรับนักเรียนที่กระทำผิดทุกสถาน และในเมื่อผู้อำนวยการ โรงเรียนหรือครูและบุคลากรทางการศึกษาที่ผู้อำนวยการโรงเรียนมอบหมายเห็นว่าเหมาะสมและ จะได้ผลดี ซึ่งผู้อำนวยการโรงเรียนได้ออกคำสั่งของโรงเรียนมอบหมายให้ครูและบุคลากรทางการศึกษา ทุกคนสามารถว่ากล่าวตักเตือนนักเรียนได้

ข้อ 24 การตัดคะแนนพฤติกรรม การตัดคะแนนพฤติกรรมของนักเรียน เป็นการลงโทษ เพื่อให้ให้นักเรียนได้ระมัดระวังตัวในการประพฤติผิดระเบียบและส่งเสริมให้นักเรียนปฏิบัติตนเป็นคนดี ถูกต้องตามระเบียบโรงเรียน เพื่อให้เป็นการร่วมกันอบรม ตักเตือน ป้อนปราม มิให้นักเรียนประพฤติ ตนผิดระเบียบของโรงเรียน ดังนั้นจึงให้ครูและบุคลากรมีอำนาจในตัดคะแนนพฤติกรรมนักเรียน ดังนี้

- (1) ครูที่ปรึกษา และครูเวรประจำวัน มีอำนาจตัดคะแนนพฤติกรรมของนักเรียน คนใดๆ ในหนึ่งปีการศึกษา รวมแล้วไม่เกิน 30 คะแนน
- (2) ครูหัวหน้าระดับมีอำนาจตัดคะแนนพฤติกรรมของนักเรียนคนใดๆ ในหนึ่ง ปีการศึกษา เมื่อรวมกับคะแนนที่ครูที่ปรึกษาหรือครูเวรตัดแล้วไม่เกิน 50 คะแนน
- (3) หัวหน้างานส่งเสริมความประพฤตินักเรียนมีอำนาจตัดคะแนนพฤติกรรมของ นักเรียนคนใดๆ ในหนึ่งปีการศึกษา เมื่อรวมกับคะแนนครูที่ปรึกษาหรือครูเวรและหัวหน้าระดับ ตัดแล้ว ไม่เกิน 80 คะแนน

(4) หัวหน้ากลุ่มส่งเสริมกิจการนักเรียน รองผู้อำนวยการโรงเรียนมีอำนาจตัด
คะแนนพฤติกรรมของนักเรียนคนใดๆ เมื่อรวมกับคะแนนที่ครูที่ปรึกษาหรือครูเวร หัวหน้าระดับ
ตัดแล้ว ไม่เกิน 100 คะแนน

ข้อ 25 การแจ้งให้ผู้ปกครองทราบ ให้ครูที่ปรึกษา ครูหัวหน้าระดับชั้น หัวหน้างานส่งเสริม
พฤติกรรมนักเรียน หัวหน้ากลุ่มส่งเสริมพฤติกรรมนักเรียน ประสานงานกับหัวหน้างานกิจการ
นักเรียนเพื่อทำหนังสือถึงผู้ปกครองนักเรียนให้รับทราบพฤติกรรมของนักเรียน

ข้อ 26 การเชิญผู้ปกครองมาพบทางโรงเรียนให้ครูที่ปรึกษา ครูหัวหน้าระดับชั้น หัวหน้า
งานส่งเสริมพฤติกรรมนักเรียน หัวหน้ากลุ่มส่งเสริมพฤติกรรมนักเรียน ประสานงานกับหัวหน้างาน
กิจการนักเรียนเพื่อทำหนังสือถึงผู้ปกครองนักเรียน เพื่อปรึกษาหารือกับทางโรงเรียนในการร่วมมือ
แก้ไขปัญหานักเรียน

ข้อ 27 การทำกิจกรรมเพื่อให้ปรับเปลี่ยนพฤติกรรมของนักเรียน มีดังนี้

- (1) ส่งตัวให้การอบรมตักเตือน จากครูหรือบุคคลอื่น ตามที่กำหนด
- (2) ให้บันทึกการทำความดีซึ่งมีครูลงชื่อรับรองเป็นพยาน ตามที่กำหนด
- (3) ให้รายงานตัวเป็นประจำตามวันและเวลาที่กำหนด
- (4) ให้ทำบันทึกสัญญาปรับปรุงพฤติกรรมเป็นลายลักษณ์อักษร
- (5) ให้เข้ารับการอบรมเพื่อปรับปรุงพฤติกรรมตามที่กำหนด
- (6) ให้บำเพ็ญประโยชน์ต่อส่วนรวม ชุมชน ท้องถิ่น ตามที่กำหนด
- (7) ให้ซ่อมแซม ขุดใช้ ประดิษฐ์ชิ้นงานที่เป็นประโยชน์ต่อส่วนรวม ให้ทำกิจกรรม
หรือวิธีอื่นๆ ที่คณะกรรมการส่งเสริมกิจการนักเรียนเห็นว่าเหมาะสม

ข้อ 28 การทำทัณฑ์บน ให้พิจารณาทำทัณฑ์บนแก่นักเรียนที่ทำผิดและถูกตัดคะแนน
พฤติกรรมตั้งแต่ 50 คะแนนขึ้นไป หรือนักเรียนที่ประพฤติตนที่ไม่สมควรแก่สภาพนักเรียน ตาม
กฎกระทรวงกำหนดความประพฤติของนักเรียนและนักศึกษา พ.ศ. 2548 ของกระทรวงศึกษาธิการ
ในกรณีที่ทำให้เสื่อมเสียชื่อเสียงและเกียรติยศของโรงเรียน หรือฝ่าฝืนระเบียบข้อบังคับของโรงเรียน
อย่างร้ายแรงหรือได้รับโทษอย่างอื่นแล้วไม่เช็ดหลาบ ให้ทำทัณฑ์บนไว้เป็นหลักฐานและเชิญผู้ปกครอง
หรือผู้รับประกันพฤติกรรมนักเรียนมาบันทึกรับทราบความและรับรองการทำทัณฑ์บนไว้ด้วย โดยให้
ผู้อำนวยการโรงเรียนเป็นผู้พิจารณาอนุมัติการทำทัณฑ์บน

การทำทัณฑ์บนครั้งที่ 1 ให้เชิญผู้ปกครองของนักเรียนมารับทราบเป็นลายลักษณ์
อักษร

การทำทัณฑ์บนครั้งที่ 2 ให้ผู้ปกครองนักเรียนนำผู้รับประกันพฤติกรรมของนักเรียน
ซึ่งเป็นข้าราชการประจำ หรือผู้นำชุมชน มาเป็นผู้ร่วมรับทราบและรับประกันทำทัณฑ์บนนักเรียนด้วย

นักเรียนที่ได้รับโทษทัณฑ์บนแล้ว จะมีคะแนนพฤติกรรมการศึกษาต่อไปเท่ากับคะแนนที่มีอยู่เมื่อถูกทำทัณฑ์บนครั้งแรก และโทษทัณฑ์บนจะมีผลต่อเนื่องในปีการศึกษาต่อไป จนกว่าจะจบการศึกษาในช่วงชั้นที่ศึกษาอยู่ขณะนั้น

ข้อ 29 นักเรียนที่ถูกลงโทษทำทัณฑ์บน ครั้งที่ 1 หรือครั้งที่ 2 แล้ว ปรากฏว่าไม่ปรับปรุงพัฒนาตนเอง หรือมีพฤติกรรมผิดระเบียบ หรือสร้างความเดือดร้อน เลื่อมเสียดังตนเอง ผู้อื่น และส่วนร่วมอย่างร้ายแรง ให้คณะกรรมการส่งเสริมกิจกรรมนักเรียนเสนอปัญหารายการณ์เพื่อให้ผู้อำนวยการวินิจฉัยแนวทางแก้ไขปัญหา เช่น การส่งต่อ การแยกกลุ่มปัญหา การให้มีการเปลี่ยนสถานที่เรียนเพื่อให้สามารถปรับตัวในสภาพแวดล้อมใหม่ เป็นต้น

ข้อ 30 เกณฑ์การลงโทษการตัดคะแนนความประพฤติ

- (1) นักเรียนที่ถูกตัดคะแนนความประพฤติรวม 50 คะแนน ให้ทำทัณฑ์บนครั้งที่ 1 และเชิญผู้ปกครองมารับทราบเป็นลายลักษณ์อักษร
- (2) นักเรียนที่ถูกตัดคะแนนความประพฤติรวม 60 คะแนน ให้ทำทัณฑ์บนครั้งที่ 1 และให้เชิญครูประจำชั้น ผู้ปกครองหรือบิดามารดา มารับรองเป็นลายลักษณ์อักษร
- (3) นักเรียนที่ถูกตัดคะแนนความประพฤติรวม 80 คะแนน ทางโรงเรียนแจ้งให้ผู้ปกครองทราบโดยทำหนังสือพักการเรียน
- (4) นักเรียนที่ถูกตัดคะแนนความประพฤติรวม 100 คะแนน ให้ย้ายสถานศึกษา หรือให้ผู้ปกครองมาลาออก
- (5) นักเรียนที่ถูกลงโทษในข้อ 3, 4 จะนำคะแนนความประพฤติไปสะสมในปีการศึกษาต่อไป

ข้อ 31 ผู้มีอำนาจลงโทษนักเรียน

ครูอาจารย์ทุกคนมีอำนาจในการลงโทษนักเรียน ตามคำสั่งโรงเรียนสองพิทยาคม เรื่อง มอบหมายอำนาจการลงโทษนักเรียน ซึ่งมีแนวปฏิบัติดังนี้

- (1) ลงโทษนักเรียน โดยการว่ากล่าว ตักเตือน
- (2) ลงโทษนักเรียนโดยการให้นักเรียนทำกิจกรรม
- (3) ลงโทษนักเรียนโดยการให้ย้ายสถานศึกษาหรือให้ผู้ปกครองมาลาออก เพื่อปรับเปลี่ยนพฤติกรรม
- (4) ครู/อาจารย์ทุกท่าน มีอำนาจลงโทษนักเรียนตามกฎหมายข้อ 1, 2
- (5) หัวหน้าระดับมีอำนาจลงโทษนักเรียนตามกฎหมายข้อ 1, 2, 3
- (6) ผู้อำนวยการ รองผู้อำนวยการ ผู้ช่วยผู้อำนวยการและคณะกรรมการฝ่ายปกครอง มีอำนาจลงโทษนักเรียนตามกฎหมายข้อ 1, 2, 3

หมวดที่ 6

การเพิ่มคะแนนพฤติกรรม และการส่งเสริมพฤติกรรมที่พึงประสงค์

ข้อ 32 นักเรียนทุกคนมีคะแนนพฤติกรรม 100 คะแนน เมื่อเริ่มเข้าศึกษาในโรงเรียน หรือเมื่อเปิดภาคการศึกษาใหม่ ยกเว้นนักเรียนที่ถูกทำทัณฑ์บนในปีการศึกษาที่ผ่านมาให้มีคะแนนสะสมเท่าที่กำหนดไว้

ข้อ 33 พฤติกรรมที่พึงประสงค์ และการเพิ่มคะแนนพฤติกรรม มีดังนี้

พฤติกรรมที่พึงประสงค์	คะแนนพฤติกรรมที่เพิ่ม
- เก็บสิ่งของคืนหรือประกาศหาเจ้าของโดยไม่หวังผลตอบแทน (1) มูลค่าไม่เกิน 100 บาท (2) มูลค่าเกิน 100 บาท	+ 5 + 10
- เต็มใจช่วยเหลือกิจกรรมของโรงเรียน ครู หรือ ส่วนรวม	+ 10
- ให้ข่าวสาร ข้อมูลที่เป็นประโยชน์ต่อส่วนรวม	+ 10
- ช่วยเหลือเพื่อนหรือผู้อื่นที่ประสบปัญหา หรือเดือดร้อน	+ 10
- เป็นตัวแทนของโรงเรียนในการเข้าร่วมกิจกรรมต่างๆ	+ 15
- สร้างชื่อเสียงที่ดีให้แก่โรงเรียน (1) ในระดับโรงเรียน (2) ในระดับอำเภอ (3) ในระดับสหวิทยาเขต (4) ในระดับเขตพื้นที่การศึกษา/จังหวัด (5) สูงกว่าระดับจังหวัดขึ้นไป	+ 10 - 20 + 15 - 25 + 20 - 30 + 30 - 45 + 50 - 100

ข้อ 34 แนวทางการพัฒนาพฤติกรรมที่พึงประสงค์ของนักเรียน

(1) นักเรียนที่มีพฤติกรรมที่พึงประสงค์ จะได้รับคะแนนพฤติกรรมเพิ่มขึ้นตามลักษณะของพฤติกรรมที่พึงประสงค์

(2) ครูและบุคลากรทุกคนสามารถเสนอเพิ่มคะแนนพฤติกรรมที่พึงประสงค์ของนักเรียนได้ โดยเสนอเป็นลายลักษณ์อักษรพร้อมแนบเอกสารหลักฐาน ถ้ามี

ข้อ 35 นักเรียนที่มีพฤติกรรมที่พึงประสงค์ถือเป็นแบบอย่างที่ดีของนักเรียนและส่วนรวม จึงควรแก่การยกย่อง เชิดชู หรือประกาศเกียรติคุณ ดังต่อไปนี้

ระดับคะแนนพฤติกรรมที่เพิ่มขึ้น	การประกาศเกียรติคุณ
- คะแนนสะสมเพิ่มขึ้น ไม่เกิน 29 คะแนน	ย่องชมเชย
- คะแนนสะสมเพิ่มขึ้น 30 คะแนนขึ้นไป	ประกาศเกียรติคุณ
- คะแนนสะสมเพิ่มขึ้น 50 คะแนนขึ้นไป	มอบเกียรติบัตรการทำความดี
- คะแนนสะสมเพิ่มขึ้น 90 คะแนนขึ้นไป	ประกาศให้เป็นนักเรียนดีเด่นในวันสำคัญต่างๆ

หมวดที่ 7

การใช้เครื่องมือติดต่อสื่อสาร

ข้อ 36 โทรศัพท์มือถือ โรงเรียนสองพิทยาคมไม่สนับสนุนให้นักเรียนนำโทรศัพท์มือถือมาใช้ในโรงเรียน

- (1) นักเรียนสามารถใช้โทรศัพท์มือถือก่อนเวลา 07.30 และหลัง 16.30 เท่านั้น
- (2) หากนักเรียนนำโทรศัพท์มือถือมาโรงเรียนและเกิดสูญหาย ทางโรงเรียนไม่รับผิดชอบใดๆ ทั้งสิ้น
- (3) หากนักเรียนนำโทรศัพท์ออกมาใช้ในเวลาราชการ ไม่ว่าจะในรูปแบบใดก็ตาม ทางโรงเรียนจะทำการยึดโทรศัพท์ แล้วให้ผู้ปกครองมารับคืน หากละเมิดครั้งที่ 1 จะยึดไว้ 1 เดือน แล้วให้ผู้ปกครองมารับ หากละเมิดครั้งที่ 2 จะยึดโทรศัพท์ไว้ 1 ภาคเรียนแล้วให้ผู้ปกครองมารับ หากทำละเมิดครั้งที่ 3 จะยึดโทรศัพท์ไว้แล้วไม่คืน ไม่ว่าจะกรณีใดๆ นักเรียนที่ได้รับโทษทัณฑ์บนในขณะที่ศึกษาอยู่ในช่วงชั้นใด จะถูกตัดสิทธิ์การได้รับใบรับรองความประพฤติจากทางโรงเรียน
- (4) หากนักเรียนมีความจำเป็นที่จะติดต่อสื่อสารกับผู้ปกครอง ทางโรงเรียนมีโทรศัพท์สาธารณะไว้บริการ และถ้าผู้ปกครองจะมาติดต่อกับนักเรียน สามารถติดต่อได้ทางครู/อาจารย์ที่ปรึกษาหรือฝ่ายปกครอง

หมวดที่ 8

แนวทางปฏิบัติการพัฒนาพฤติกรรมของนักเรียน

ข้อ 37 แนวทางปฏิบัติในกรณีเมื่อมีนักเรียนกระทำผิด

- (1) ครูทุกคนมีสิทธิและหน้าที่ในการกล่าวตักเตือนนักเรียนที่กระทำผิดได้ในทันทีที่พบว่านักเรียนกระทำผิด ตามที่ผู้อำนวยการมอบหมาย
- (2) กรณีที่ครูหรือบุคลากรพบนักเรียนกระทำผิดให้แจ้งต่อครูที่ปรึกษา ครูหัวหน้าระดับของนักเรียนที่กระทำผิด หรือคณะกรรมการส่งเสริมกิจการนักเรียน เพื่อดำเนินการต่อไป

(3) ให้ครูที่ปรึกษา และครูหัวหน้าระดับเป็นผู้ดำเนินการเบื้องต้นในการร่วม สอบสวนความผิด อบรมดูแลนักเรียนร่วมกับกลุ่มส่งเสริมกิจการนักเรียน โดยบันทึกพฤติกรรมของ นักเรียนตามที่กำหนดไว้เป็นหลักฐาน และแจ้งผู้ปกครองนักเรียนทราบทุกครั้ง

(4) การให้นักเรียนทำกิจกรรมเพื่อปรับเปลี่ยนพฤติกรรม ให้ครูที่ปรึกษาหรือครู หัวหน้าระดับ เป็นผู้มอบหมายให้ทำกิจกรรมและควบคุมดูแลร่วมกับคณะกรรมการส่งเสริมกิจการ นักเรียน

(5) ในกรณีที่การทำความผิดของนักเรียนเป็นความผิดอันจะนำมาซึ่งความเสียหาย หรืออาจเกิดอันตรายต่อตัวนักเรียนเอง ผู้อื่นและส่วนร่วมอย่างร้ายแรง หรือเกินกว่าอำนาจหน้าที่ของ โรงเรียนเกี่ยวข้องกับบุคคลภายนอกโรงเรียน หรือเป็นการทำความผิดกฎหมายอย่างร้ายแรงให้ คณะกรรมการส่งเสริมกิจการนักเรียนเสนอต่อผู้อำนวยการ เพื่อประสานกับหน่วยงานที่เกี่ยวข้อง หรือผู้ชำนาญการเฉพาะ ในการดำเนินการตามสมควร ต่อไป

ข้อ 38 ให้โรงเรียนแต่งตั้งคณะกรรมการส่งเสริมกิจการนักเรียน เพื่อทำหน้าที่ในกลุ่มงาน ส่งเสริมกิจการนักเรียน พัฒนาพฤติกรรมของนักเรียนให้เป็นไปตามระเบียบนี้ โดยมีรองผู้อำนวยการ โรงเรียนที่กำกับดูแลกลุ่มส่งเสริมกิจการนักเรียน เป็นประธาน หัวหน้างานหรือผู้ที่เหมาะสมเป็น กรรมการ และให้หัวหน้ากลุ่มงานส่งเสริมกิจการนักเรียนทำหน้าที่กรรมการและเลขานุการ

ข้อ 39 การแก้ไข ปรับปรุง ผ่อนผัน หรือยกเลิกระเบียบนี้ ให้คณะกรรมการส่งเสริมกิจการ นักเรียนเสนอขอความคิดเห็นชอบต่อผู้อำนวยการโรงเรียน เมื่อได้รับอนุญาตแล้วจึงดำเนินการได้

2.4 กฎระเบียบของโรงเรียนสัตยาไส

โรงเรียนสัตยาไส เป็นโรงเรียนประจำ เปิดทำการเรียนการสอนตั้งแต่ปี พ.ศ. 2535 โดยเปิด ตั้งแต่ระดับอนุบาลถึงมัธยมศึกษาปีที่ 6 ตามหลักสูตรของกระทรวงศึกษาธิการ

โรงเรียนสัตยาไส ตั้งอยู่ใน 53 ประเทศทั่วโลก ภายใต้มูลนิธิสัตยาไส ไม่มีการเก็บค่าเล่าเรียน แต่อย่างใด ที่ประเทศไทยอยู่ภายใต้การดูแลของ ดร.อาจอง ชุมสาย ณ อยุธยา เป็นผู้บริหารสูงสุด ของโรงเรียน ตั้งอยู่เลขที่ 99 หมู่ 2 ตำบลลำธารายณ์ อำเภอชัยบาดาล จังหวัดลพบุรี มีพื้นที่ ประมาณ 300 ไร่เศษ เป็นธรรมชาติ ป่าเขา หนองบึง สงบ ร่มรื่น มีนักเรียน 352 คน ครู 49 คน อัตราส่วนครูต่อนักเรียน 1 : 6 โดยประมาณ เปิดสอนตั้งแต่ชั้นอนุบาลถึง ม.6 จำนวน 12 ห้องเรียน ห้องเรียนละไม่เกิน 30 คน เป็นโรงเรียนประจำ นักเรียนพักค้างภายในโรงเรียน รับประทานอาหาร มังสวิรัติของทางโรงเรียน ยกเว้นนักเรียนชั้นอนุบาลไป - กลับ และรับเฉพาะเด็กบ้านใกล้โรงเรียน สัตยาไส สำหรับในระดับมัธยมปลาย มีสาย วิทย์ - คณิต ศิลป์ - ภาษา (อังกฤษ, ญี่ปุ่น, จีน) และจะ เปิดสอนในสายอื่นๆ ตามลำดับ มี Summer เพื่อให้นักเรียนได้เลือกประเทศที่ต้องการและไปอยู่กับ Hostfamily แลกเปลี่ยนภาษาและวัฒนธรรม

โรงเรียนแห่งนี้อยู่ภายใต้กฎ “ความรัก ความเมตตา” โดยเด็กนักเรียนและคุณครูอยู่ในโรงเรียนเป็นเสมือนครอบครัวใหญ่ ทุกคนดูแลช่วยเหลือกัน มีอาจารย์แลกเปลี่ยนจากต่างประเทศมาสอนภาษา ทางโรงเรียนได้เน้นให้เด็กนักเรียนเป็นคนดี ไม่ได้เน้นให้เป็นคนเก่งเพียงอย่างเดียว เพื่อเด็กจะได้เป็นผู้ใหญ่ที่ดีในอนาคต สังคมต้องการคนดีและคนเก่งควบคู่กันไป

สาระสำคัญที่ได้รับ

1. ด้านหลักสูตร

- 1.1 ใช้หลักสูตรสถานศึกษาโดยยึดมาตรฐานแกนกลาง มีการเรียนรู้สาระครบทั้ง 8 สาระ
- 1.2 เพิ่มกิจกรรมการเรียนรู้อีก 1 กิจกรรม คือ กิจกรรมทักษะชีวิต

2. ด้านการจัดกิจกรรมการเรียนการสอน

โรงเรียนสัตยาไส ใช้หลัก “Edu care” โดยมุ่งดึงสิ่งที่ดีจากนักเรียน ตั้งคำถามที่ดีและสร้างสรรค์ โน้มนำให้สวดมนต์ ปฏิบัติสมาธิ ระลึกถึงบุญคุณของผู้อื่น บุญคุณของสรรพสิ่ง มีความนอบน้อม มีความเคารพ มีความเมตตากรุณา ฯลฯ อยู่เป็นปกตินิสัย

“คุณธรรม 5 ประการ” ซึ่งถือเป็นหลักในการดำเนินชีวิตและดำเนินกิจกรรมทั้งหลายในโรงเรียนสัตยาไส คือ 1. เปรมา (ความรักความเมตตา) 2. สัตยา (ความจริง) (สัตยาไสย = มารดาแห่งความจริง) 3. ธรรมา (การประพฤติชอบ) 4. สันติ (ความสงบสุข) 5. อหิงสา (การไม่เบียดเบียน)

และมีเป้าหมายในการจัดการศึกษาตามอักษรย่อที่รวมกันเป็นคำว่า “EDUCATION” คือ 1. Enlightenment (การรู้แจ้ง) 2. Duty and Devotion (การปฏิบัติหน้าที่และการเสียสละอุทิศตน) 3. Understanding (ความเข้าใจต่อแง่) 4. Character (อุปนิสัยที่ดีงาม) 5. Action (การนำความรู้ไปปฏิบัติ) 6. Thanking (การมีใจกตัญญูรู้คุณ) 7. Integrity (ความมีเกียรติ) 8. Oneness (ความมีใจสมาน เป็นอันหนึ่งอันเดียวกัน) 9. Nobility (ความสง่างาม)

โรงเรียนใช้หลักการ “การเรียนรู้โดยนักเรียนเป็นศูนย์กลาง” และ “การเรียนรู้แบบบูรณาการ” เช่น ให้นักเรียน (เริ่มแต่ชั้นอนุบาล) ร่วมกำหนดหัวข้อที่จะเรียนรู้ แล้วครูเป็นผู้เอื้ออำนวย (ไม่ใช่สอน) ให้นักเรียนได้เรียนรู้ โดยเน้นการเรียนรู้จากการได้ปฏิบัติ ได้เห็น ได้ฟัง ได้สัมผัส ได้ทดลอง ได้คิด อย่างเหมาะสม ทำให้เด็กเป็นคนเก่งคนดี ในส่วนของการเรียนรู้อย่างบูรณาการก็มีตัวอย่างของการ “บูรณาการการเรียนรู้ เรื่อง สุขกาย สบายใจ” ซึ่งนักเรียนชั้น ม. 1 - 3 เรียนด้วยกัน เริ่มต้นด้วยการนั่งสมาธิร่วมกัน แล้วแบ่งเป็น 4 กลุ่ม แยกย้ายไปเรียนรู้ไปตามฐานการเรียนรู้ 4 ฐาน กลับมารวมกันในช่วงท้าย แต่ละกลุ่มนำเสนอผลการเรียนรู้จากแต่ละฐานพร้อมอภิปรายแล้วจบด้วยการทำสมาธิ แผ่เมตตา และทำความเคารพ

โรงเรียนสัตยาไสได้นำหลัก “ศีล สมาธิ ปัญญา” มาประยุกต์ใช้ในการจัดการเรียนการสอน เน้น “ความรัก ความเมตตา” และ “คุณธรรม” โดยบูรณาการเข้าไปในการเรียนการสอนและกิจกรรมทั้งหลาย เช่น ก่อนรับประทานอาหาร จะมีการสวดมนต์ ขอบคุณพ่อแม่ ครู ธรรมชาติ โดยมี

นักเรียนเป็นผู้นำ นักเรียนทุกคนกล่าวถ้อยคำ “ข้าวทุกจาน อาหารทุกอย่าง” ตามด้วย การพูดเป็นภาษาอังกฤษ (เด็กอนุบาลก็พูดอย่างนี้ ทั้งสองภาษา)

2.5 บทประพันธ์ ระเบียบวินัยนักเรียน โดยครุคำพัน ตูลากัน

(1) ปฏิบัติตามระเบียบวินัย

วินัยนั้นสำคัญ	เร่งมุ่งมั่นหมั่นทำตาม
ทุกข้อเลิศดิงาม	พยายามทำด้วยใจ
ระเบียบการแต่งกาย	ทั้งหญิงชายจดจำไว้
เครื่องแบบที่สวมใส่	ภาคภูมิใจอาชีพรเรา
มาเรียนตรงเวลา	อย่าซักช้าเร่งฝึเท้า
ชาติไทยเตือนใจเรา	น้อมใจเข้ายืนตัวตรง
มาสายขอขมา	คุณครูฯควรเสริมส่ง
เข้าเรียนสมประสงค์	ใจมั่นคงเรียนวิชา
เครื่องมือการสื่อสาร	ต้องเสริมงานการศึกษา
สืบเสาะและค้นหา	สร้างปัญญาค่าของคน
สัญญาณจรรยาจร	พึงสังวรหมั่นฝึกฝน
ปลอดภัยสุขใจล้วน	วินัยตนให้ปากเพียร
รักษาความสะอาด	บรรยากาศในห้องเรียน
ปลอดภัยเร่งอ่านเขียน	เป็นบทเรียนจำฝังใจ
มุ่งมั่นพัฒนา	เสริมปัญญาค่ายิ่งใหญ่
เด็กดีมีวินัย	สุขดวงใจไทยนิรันดร (คำพันธุ์ ตูลากัน, 2560)

(2) ปฏิบัติตามกฎของโรงเรียน

ชื่อตรงต่อเวลา	มีคุณค่าอันยิ่งใหญ่
การทำงานสำเร็จได้	สุขฤทัยชื่นชีวี
คำสอนของผู้ใหญ่	จดจำไว้ให้จงดี
คุณครูผู้อารี	หวังศิษย์ดีมีวินัย
อ่อนน้อมและถ่อมตน	หมั่นฝึกฝนให้ชื่นใจ
เคารพผู้ใหญ่ไซ้	จิตผ่องใสสุขเปรมปรีดี
ตั้งใจฟังครูสอน	พึงสังวรเร่งเร้วรี
วิชาความรู้ดี	เสริมชีวีให้สุขสันต์

อาหารและน้ำเปล่า	ไม่นำเข้าห้องเรียนนั้น
เล่นเกมโทษมหันต์	ร่วมผลัดกันให้ไกลตัว
สุรยาเสพติด	พาชีวิตให้มีดีมี
เตือนตนไม่เกลือกกลั้ว	พันภัยตัวขึ้นชีวัน
ตั้งใจมีสติ	สมาธิค่านันต์
คิดทำสิ่งสร้างสรรค์	เสริมสร้างฝันตั้งประสงค์
เด็กดีมีน้ำใจ	สร้างชาติไทยให้มั่นคง
วินัยช่วยเสริมส่ง	ล้านใจคงสุขนิรันดร์ (คำพันธุ์ ตุลาภักัน, 2560.)

(3) การวางตนให้ถูกต้องตามกาลเทศะ

แต่งกายให้เหมาะสม	ครูชื่นชมสมศักดิ์ศรี
เรียงร้อยถ้อยวจี	ชื่นชีวีเสนาะหู
เกรงใจคนอื่นไว้	ทั่วแดนไทยตระหนักรู้
ให้เกียรติโลกเชิดชู	เด็กพึงรู้ความดีงาม
ใครช่วยให้ชอบคุณ	ส่อสกุลเทิดทูนนาม
ทำผิดอย่ามองข้าม	วาจางามขออภัย
ทักทายตามโอกาส	มารยาทฝึกฝนได้
อ่อนน้อมพร้อมกายใจ	ไหว้ผู้ใหญ่สำรวมกาย
การเดินกับผู้ใหญ่	จดจำไว้เดินทางซ้าย
นอบน้อมอย่าเดินสาย	ตั้งใจกายให้มั่นคง
การนั่งให้เรียบร้อย	ทำอ่อนช้อยตั้งกายตรง
ลุกยืนค่อยบรรจง	แนบมือลงข้างกายา
ห้องเรียนห้องประชุม	จงสุขุมถ้อยวาจา
ฟังพูดมีคุณค่า	เสริมปัญญาความรู้ดี
ขึ้นรถพึงระวัง	เว้นที่นั่งให้สตรี
น้ำใจเอื้ออารี	เป็นคนดีของสังคม
กินข้าวรอผู้ใหญ่	มีวินัยน่าชื่นชม
พ่อแม่ไม่ตรอมตรม	สุจริตนรมย์สมฤทัย
วางตนให้ถูกต้อง	ตามครรลองงามแบบไทย
วินัยหล่อหลอมใจ	ให้เด็กไทยพัฒนา (คำพันธุ์ ตุลาภักัน, 2560.)

(4) เคารพสิทธิของผู้อื่น

รับฟังความคิดเห็น	จับประเด็นคำสำคัญ
หลากหลายความคิดเห็น	สังเคราะห์พหุอันมีคุณค่า
ก่อนพูดคิดใคร่ครวญ	ไม่ก่อวุ่นสร้างปัญหา
ตั้งใจใฝ่ศึกษา	พัฒนาคุณวินัย
สิทธิการฟังเพลง	ไม่คร่ำครวญรบกวนใคร
เปิดเผยความลับไซ้	ผิดวินัยไร้จรรยา
ฝึกตนรอคอยได้	จิตผ่องใสไม่โกรธา
แข่งคิวเพื่อนข้างหน้า	สร้างปัญหาขาดวินัย
เข้าใจความแตกต่าง	ทั้งรูปร่างปัญญาไซ้
คำพูดต้องจากใจ	सानสายใยใจเปรมปรีดี
การพูดส่งเสียงดัง	พึงระวังพลังวาที
รบกวนเพื่อนน้องพี่	คิดถ้วนถึเปล่งวจี
จุดด้อยไม่ล้อเพื่อน	จงกลบเกลื่อนคิดทำดี
ร่วมรักสามัคคี	มิตรไมตรีสุขทุกที
ยอมรับและทำตาม	กฎข้อห้ามจำขึ้นใจ
ทำตนเดือดร้อนให้	ผู้อื่นไซ้ใจไซ้ก็
อ้างสิทธิ์หาประโยชน์	บังเกิดโทษเสื่อมศักดิ์ศรี
วินัยสร้างคนดี	เสริมชีวิตค่าของคน
ทรัพย์สินคนอื่นเขา	ไม่หยิบเอาเป็นของตน
ชื่อเสียงเกียรติของคน	คุณค่าล้ำนชนเชิดชู
วาจาให้พอเหมาะ	เสียงไพเราะเสนาะหู
แย่งพูดไม่น่าดู	ผู้อื่นรู้อดสูใจ
ผู้นำมีวินัย	หล่อหลอมใจเด็กไทยได้
คิดดีทำดีไซ้	สุขดวงใจไทยนิรันดร์ (คำพันธุ์ ตุลาภัน, 2560.)

การดำเนินงานโครงการวิจัยและพัฒนารูปแบบ กลไกการเสริมสร้างวินัยนักเรียน ในสถานศึกษาระดับการศึกษาขั้นพื้นฐานด้านการปฏิบัติตามระเบียบ กฎเกณฑ์ รู้จักกาลเทศะและเคารพสิทธิผู้อื่น

ส่วนที่ 1 รายละเอียดข้อเสนอการดำเนินงาน

1. หน่วยงานผู้เสนอโครงการ มหาวิทยาลัยบูรพา

2. ลักษณะหรือประเภทของงาน

เป็นงานศึกษา วิเคราะห์ สังเคราะห์เอกสาร การสัมภาษณ์บุคคล สืบหาข้อมูลสถานศึกษา
ในระดับการศึกษาขั้นพื้นฐานและหน่วยงานที่เกี่ยวข้อง เกี่ยวกับรูปแบบและกลไกการเสริมสร้างวินัย
นักเรียนในสถานศึกษาระดับการศึกษาขั้นพื้นฐาน นำเสนอเป็นองค์ความรู้เบื้องต้น นำไปใช้พัฒนา
และยกย่องรูปแบบ กลไกการเสริมสร้างวินัยนักเรียนในสถานศึกษาระดับการศึกษาขั้นพื้นฐานด้าน
การปฏิบัติตามระเบียบ กฎเกณฑ์ รู้จักกาลเทศะและเคารพสิทธิผู้อื่นนำรูปแบบกลไกฯ ที่พัฒนาขึ้นไป
ทดลองใช้โดยผ่านกระบวนการวิจัยและพัฒนาเพื่อให้ได้รูปแบบ กลไกการเสริมสร้างวินัยนักเรียน
ในสถานศึกษาระดับการศึกษาขั้นพื้นฐาน ด้านการปฏิบัติตามระเบียบ กฎเกณฑ์ รู้จักกาลเทศะและ
เคารพสิทธิผู้อื่น ฉบับสมบูรณ์ โดยมีกระบวนการดำเนินงานที่สำคัญคือ 1) ศึกษาองค์ความรู้เพื่อใช้
เป็นฐานในการยกย่องรูปแบบ กลไกการเสริมสร้างวินัยนักเรียนในสถานศึกษาระดับการศึกษาขั้นพื้นฐาน
และถอดบทเรียนความสำเร็จจากสถานศึกษาที่มีผลการปฏิบัติดี (Best practice) 2) ร่างรูปแบบ
กลไกการเสริมสร้างวินัยนักเรียนในสถานศึกษาระดับการศึกษาขั้นพื้นฐาน 3) ตรวจสอบรูปแบบ
กลไกการเสริมสร้างวินัยนักเรียนในสถานศึกษาระดับการศึกษาขั้นพื้นฐาน 4) นำรูปแบบ กลไก
การเสริมสร้างวินัยนักเรียนในสถานศึกษาระดับการศึกษาขั้นพื้นฐานไปทดลองใช้ในสถานศึกษา
5) ศึกษาผลการใช้รูปแบบและกลไกการเสริมสร้างวินัยนักเรียนในสถานศึกษาระดับการศึกษาขั้นพื้นฐาน
6) จัดทำรายงานผลการพัฒนารูปแบบ กลไกการเสริมสร้างวินัยนักเรียนในสถานศึกษาระดับ
การศึกษาขั้นพื้นฐาน ด้านการปฏิบัติตามระเบียบ กฎเกณฑ์ รู้จักกาลเทศะและเคารพสิทธิผู้อื่น พร้อม
คู่มือรูปแบบและกลไกการเสริมสร้างวินัยนักเรียนในสถานศึกษาระดับการศึกษาขั้นพื้นฐาน ด้าน
การปฏิบัติตามระเบียบ กฎเกณฑ์ รู้จักกาลเทศะและเคารพสิทธิผู้อื่น

3. วัตถุประสงค์

3.1 เพื่อศึกษาเอกสาร และถอดบทเรียนจากสถานศึกษาต้นแบบเกี่ยวกับ กิจกรรมและ กลไกการเสริมสร้างวินัยในสถานศึกษาด้านการปฏิบัติตามระเบียบ กฎเกณฑ์ รู้จักกาลเทศะและ เคารพสิทธิผู้อื่น

3.2 เพื่อพัฒนารูปแบบและกลไกการเสริมสร้างวินัยนักเรียนในสถานศึกษา ด้านการปฏิบัติ ตามระเบียบ กฎเกณฑ์ รู้จักกาลเทศะและเคารพสิทธิผู้อื่น

3.3 เพื่อทดลองใช้รูปแบบและกลไกการเสริมสร้างวินัยนักเรียนในสถานศึกษา ด้านการปฏิบัติ ตามระเบียบ กฎเกณฑ์ รู้จักกาลเทศะและเคารพสิทธิผู้อื่น

3.4 เพื่อประเมินและพัฒนาคู่มือการใช้รูปแบบและกลไกการเสริมสร้างวินัยนักเรียนใน สถานศึกษา ด้านการปฏิบัติตามระเบียบ กฎเกณฑ์ รู้จักกาลเทศะและเคารพสิทธิผู้อื่น

4. เป้าหมายการดำเนินงาน

รายงานผลการพัฒนารูปแบบ กลไกการเสริมสร้างวินัยนักเรียนในสถานศึกษาระดับ การศึกษาขั้นพื้นฐาน ด้านการปฏิบัติตามระเบียบ กฎเกณฑ์ รู้จักกาลเทศะและเคารพสิทธิผู้อื่น พร้อม คู่มือรูปแบบและกลไกการเสริมสร้างวินัยนักเรียนในสถานศึกษาระดับการศึกษาขั้นพื้นฐาน ด้าน การปฏิบัติตามระเบียบ กฎเกณฑ์ รู้จักกาลเทศะและเคารพสิทธิผู้อื่น โดยสาระในรายงานฯ ตอบ วัตถุประสงค์ในข้อ 3 ครบถ้วน

5. ขอบเขตการดำเนินงาน

การดำเนินงานของที่ปรึกษามีขอบเขต ดังนี้

5.1 ขอบเขตเนื้อหา ศึกษา รวบรวมข้อมูล จากแหล่งข้อมูลต่างๆ เพื่อให้ได้ข้อมูลที่ถูกต้อง และครอบคลุม นำมาประกอบการวิเคราะห์ สังเคราะห์ เพื่อจัดทำเอกสารองค์ความรู้การเสริมสร้าง วินัยนักเรียนในสถานศึกษาระดับการศึกษาขั้นพื้นฐาน ด้านการปฏิบัติตามระเบียบ กฎเกณฑ์ รู้จัก กาลเทศะและเคารพสิทธิผู้อื่น โดยมีขอบเขต ดังนี้

- 1) นโยบายรัฐบาล กฎ ระเบียบ ที่เกี่ยวข้อง
- 2) มาตรฐานการศึกษา หลักสูตรการศึกษาขั้นพื้นฐาน
- 3) หลักการแนวคิตฤษฎีที่เกี่ยวข้องกับวินัยด้านการปฏิบัติตามระเบียบ กฎเกณฑ์ รู้จักกาลเทศะและเคารพสิทธิผู้อื่น(เพื่อกำหนดคุณลักษณะ, องค์กรประกอบ และพฤติกรรมบ่งชี้ คุณลักษณะของวินัยด้านการปฏิบัติตามระเบียบ กฎเกณฑ์ รู้จักกาลเทศะและเคารพสิทธิผู้อื่น)

4) การสร้างรูปแบบและกลไกการเสริมสร้างวินัยนักเรียนในสถานศึกษาระดับการศึกษา ขั้นพื้นฐาน

- 5) กระบวนการเสริมสร้างวินัยนักเรียนในสถานศึกษาด้านการปฏิบัติตามระเบียบ
กฎเกณฑ์ รู้จักกาลเทศะและเคารพสิทธิผู้อื่น
- 6) สภาพความร่วมมือของภาคส่วนต่างๆ ของสังคม ในการเสริมสร้างวินัยนักเรียน
ในสถานศึกษาด้านการปฏิบัติตามระเบียบ กฎเกณฑ์ รู้จักกาลเทศะและเคารพสิทธิผู้อื่น อาทิ สถาบัน
ครอบครัว ภาคเอกชน เป็นต้น
- 7) สภาพระบบ กลไกความร่วมมือระหว่างศึกษากับภาคส่วนต่างๆ ในการเสริมสร้าง
วินัยในสถานศึกษาด้านการปฏิบัติตามระเบียบ กฎเกณฑ์ รู้จักกาลเทศะและเคารพสิทธิผู้อื่น
- 8) สภาพระบบกลไกที่ส่งเสริมสนับสนุนการเสริมสร้างวินัยนักเรียนในสถานศึกษา
ด้านการปฏิบัติตามระเบียบ กฎเกณฑ์ รู้จักกาลเทศะและเคารพสิทธิผู้อื่น
- 9) ปัจจัยที่สร้างความเข้มแข็งให้บุคคลมีวินัยด้านการปฏิบัติตามระเบียบ กฎเกณฑ์ รู้จัก
กาลเทศะและเคารพสิทธิผู้อื่น
- 10) จัดทำคู่มือรูปแบบและกลไกการเสริมสร้างวินัยนักเรียนในสถานศึกษาระดับ
การศึกษาขั้นพื้นฐาน ด้านการปฏิบัติตามระเบียบ กฎเกณฑ์ รู้จักกาลเทศะและเคารพสิทธิผู้อื่น

5.2 ขอบเขตระยะเวลา ใช้เวลาดำเนินการ 10 เดือน

6. วิธีดำเนินการ

ขั้นตอนที่ 1 การสร้างรูปแบบและกลไกการเสริมสร้างวินัยนักเรียนในสถานศึกษาระดับ
การศึกษาขั้นพื้นฐาน ด้านการปฏิบัติตามระเบียบ กฎเกณฑ์ รู้จักกาลเทศะและเคารพสิทธิผู้อื่น

1. กำหนดแหล่งข้อมูลที่เป็นเอกสาร รายงานผลการวิจัย บุคคล หน่วยงานที่เกี่ยวข้อง
ด้านการพัฒนาวินัยในสถานศึกษา เพื่อรวบรวมข้อมูลนำมาประกอบการวิเคราะห์ สังเคราะห์เพื่อจัด
ทำรายงานผลการศึกษาในประเด็นที่เกี่ยวข้อง
2. ศึกษาองค์ความรู้ทั้งในและต่างประเทศเกี่ยวกับการเสริมสร้างวินัยในสถานศึกษา
และกลไกที่สำคัญและมีความจำเป็นในการเสริมสร้างวินัยในสถานศึกษาในประเด็นที่เกี่ยวข้อง
จากเอกสารรายงานการวิจัย เอกสาร สิ่งตีพิมพ์ต่างๆ และด้วยวิธีการอื่นๆ ที่จำเป็น
3. ศึกษาข้อมูลจากผู้ทรงคุณวุฒิและผู้เกี่ยวข้องอื่น ได้แก่ ครูผู้สอน นักวิชาการศึกษา
ผู้บริหารสถานศึกษา ผู้บริหารการศึกษา ผู้ปกครอง ชุมชนที่มีส่วนเกี่ยวข้องกับการเสริมสร้างวินัย
นักเรียนในสถานศึกษา
4. สังเคราะห์ข้อมูลจากแหล่งข้อมูลต่างๆ
5. ถอดบทเรียนความสำเร็จจากสถานศึกษาที่มีผลการปฏิบัติดี (Best practice) ด้วย
การสัมภาษณ์ สังเกต สอนหน้ากลุ่ม

6. ดำเนินการสร้างเครื่องมือและตัวชี้วัดความมีวินัยด้านการปฏิบัติตามระเบียบ กฎเกณฑ์ รู้จักกาลเทศะและเคารพสิทธิผู้อื่น และตรวจสอบคุณภาพเครื่องมือด้านความเที่ยงตรงและความเชื่อมั่น

7. ดำเนินการเก็บรวบรวมข้อมูลกับผู้บริหาร ครู นักเรียนและผู้มีส่วนเกี่ยวข้องและทำการวิเคราะห์องค์ประกอบเชิงยืนยัน (CFA) และตัวชี้วัดวินัยด้านการปฏิบัติตามระเบียบ กฎเกณฑ์ รู้จักกาลเทศะและเคารพสิทธิผู้อื่น

8. ร่างรูปแบบและกลไกการเสริมสร้างวินัยนักเรียนในสถานศึกษาระดับการศึกษาขั้นพื้นฐานด้านการปฏิบัติตามระเบียบ กฎเกณฑ์ รู้จักกาลเทศะและเคารพสิทธิผู้อื่น

9. วิพากษ์รูปแบบและกลไกการเสริมสร้างวินัยนักเรียนในสถานศึกษาระดับการศึกษาขั้นพื้นฐาน ด้านการปฏิบัติตามระเบียบ กฎเกณฑ์ รู้จักกาลเทศะและเคารพสิทธิผู้อื่น โดยผู้ทรงคุณวุฒิ 17 คน

ขั้นตอนที่ 2 ปฏิบัติการใช้รูปแบบและกลไกการเสริมสร้างวินัยนักเรียนในสถานศึกษาระดับการศึกษาขั้นพื้นฐาน ด้านการปฏิบัติตามระเบียบ กฎเกณฑ์ รู้จักกาลเทศะและเคารพสิทธิผู้อื่น ในสถานศึกษาจำนวน 5 โรงเรียน

1. เตรียมการภาคสนามที่จะใช้ในการปฏิบัติการ
2. จัดทำแผนปฏิบัติการและตรวจสอบความเที่ยงตรงของรูปแบบ กลไก ที่พัฒนาขึ้น
3. ปฏิบัติการใช้รูปแบบและกลไกการเสริมสร้างวินัยนักเรียนในสถานศึกษาระดับการศึกษาขั้นพื้นฐาน ด้านการปฏิบัติตามระเบียบ กฎเกณฑ์ รู้จักกาลเทศะและเคารพสิทธิผู้อื่น โดยใช้แนวคิดการวิจัยเชิงปฏิบัติการแบบมีส่วนร่วม (Participatory Action Research : PAR)

ขั้นตอนที่ 3 การประเมิน สังเคราะห์รูปแบบและกลไกการเสริมสร้างวินัยนักเรียนในสถานศึกษาระดับการศึกษาขั้นพื้นฐานด้านการปฏิบัติตามระเบียบ กฎเกณฑ์ รู้จักกาลเทศะและเคารพสิทธิผู้อื่น

1. วิเคราะห์ สังเคราะห์ข้อมูลสะท้อนการพัฒนาแบบและกลไกการเสริมสร้างวินัยนักเรียนในสถานศึกษาระดับการศึกษาขั้นพื้นฐาน ด้านการปฏิบัติตามระเบียบ กฎเกณฑ์ รู้จักกาลเทศะและเคารพสิทธิผู้อื่น
2. พัฒนาคู่มือรูปแบบและกลไกการเสริมสร้างวินัยนักเรียนในสถานศึกษาระดับการศึกษาขั้นพื้นฐาน ด้านการปฏิบัติตามระเบียบ กฎเกณฑ์ รู้จักกาลเทศะและเคารพสิทธิผู้อื่น

ขั้นตอนที่ 4 การสะท้อนผล

1. นำผลที่ได้จากขั้นการประเมินและการถอดบทเรียนมาวิเคราะห์และทำความเข้าใจร่วมกับโรงเรียนกลุ่มเป้าหมาย และวิพากษ์วิจารณ์ผลการพัฒนาและกลไกการเสริมสร้างวินัยนักเรียนในสถานศึกษาระดับการศึกษาขั้นพื้นฐาน ด้านการปฏิบัติตามระเบียบ กฎเกณฑ์ รู้จักกาลเทศะและเคารพสิทธิผู้อื่น และคู่มือการเสริมสร้างวินัยนักเรียนในสถานศึกษาระดับการศึกษาขั้นพื้นฐาน ด้านการปฏิบัติตามระเบียบ กฎเกณฑ์ รู้จักกาลเทศะและเคารพสิทธิผู้อื่น เพื่อตรวจสอบรูปแบบและกลไกการเสริมสร้างวินัยนักเรียนในสถานศึกษาระดับการศึกษาขั้นพื้นฐาน ด้านการปฏิบัติตามระเบียบ กฎเกณฑ์ รู้จักกาลเทศะและเคารพสิทธิผู้อื่น
2. จัดทำรายงานผลการพัฒนารูปแบบ กลไกการเสริมสร้างวินัยนักเรียนในสถานศึกษาระดับการศึกษาขั้นพื้นฐาน ด้านการปฏิบัติตามระเบียบ กฎเกณฑ์ รู้จักกาลเทศะและเคารพสิทธิผู้อื่น พร้อมคู่มือการเสริมสร้างวินัยนักเรียนในสถานศึกษาระดับการศึกษาขั้นพื้นฐาน ด้านการปฏิบัติตามระเบียบ กฎเกณฑ์ รู้จักกาลเทศะและเคารพสิทธิผู้อื่น ฉบับสมบูรณ์

การประสานงานเพื่อตรวจสอบคุณภาพงานวิจัยและการนำเสนอผลการดำเนินงาน

1. ร่วมประชุมกับคณะทำงานของสำนักงานเลขาธิการสภาการศึกษาเพื่อรายงานความก้าวหน้าการดำเนินงานเป็นระยะ
2. นำเสนอรายงานผลการทดลองใช้รูปแบบและกลไกการเสริมสร้างวินัยในสถานศึกษาระดับการศึกษาขั้นพื้นฐานด้านการปฏิบัติตามระเบียบ กฎเกณฑ์ รู้จักกาลเทศะและเคารพสิทธิผู้อื่น ซึ่งจัดโดยสำนักงานเลขาธิการสภาการศึกษา เพื่อรับฟังข้อคิดเห็น ข้อเสนอแนะจากผู้ทรงคุณวุฒิ
3. จัดทำรายงานผลการพัฒนารูปแบบ กลไกการเสริมสร้างวินัยในสถานศึกษาระดับการศึกษาขั้นพื้นฐานด้านการปฏิบัติตามระเบียบ กฎเกณฑ์ รู้จักกาลเทศะและเคารพสิทธิผู้อื่น ฉบับสมบูรณ์เสนอสำนักงานเลขาธิการสภาการศึกษา

7. ปริมาณงาน

รายงานผลการพัฒนารูปแบบ กลไกการเสริมสร้างวินัยนักเรียนในสถานศึกษาระดับการศึกษาขั้นพื้นฐาน ด้านการปฏิบัติตามระเบียบ กฎเกณฑ์ รู้จักกาลเทศะและเคารพสิทธิผู้อื่น พร้อมคู่มือการเสริมสร้างวินัยนักเรียนในสถานศึกษาระดับการศึกษาขั้นพื้นฐาน ด้านการปฏิบัติตามระเบียบ กฎเกณฑ์ รู้จักกาลเทศะและเคารพสิทธิผู้อื่น

8. ระยะเวลาดำเนินการ

ระยะเวลาดำเนินงาน 10 เดือน นับตั้งแต่วันลงนามในสัญญาจ้าง

9. ประโยชน์ที่คาดว่าจะได้รับ

9.1 องค์กรความรู้สภาพและปัจจัยที่ส่งผลต่อการเสริมสร้างวินัยนักเรียนในสถานศึกษาระดับการศึกษาขั้นพื้นฐาน ด้านความรับผิดชอบและการตรงต่อเวลา เป็นองค์ความรู้ที่จะนำมาใช้ประโยชน์ในการปรับใช้ในสถานศึกษาทั่วประเทศ

9.2 กลไก กระบวนการเสริมสร้างวินัยนักเรียนในสถานศึกษาระดับการศึกษาขั้นพื้นฐาน ด้านการปฏิบัติตามระเบียบ กฎเกณฑ์ รู้จักกาลเทศะและเคารพสิทธิผู้อื่น

9.3 รูปแบบและกลไกการเสริมสร้างวินัยนักเรียนในสถานศึกษาระดับการศึกษาขั้นพื้นฐานของไทยด้านการปฏิบัติตามระเบียบ กฎเกณฑ์ รู้จักกาลเทศะและเคารพสิทธิผู้อื่น และคู่มือการเสริมสร้างวินัยนักเรียนในสถานศึกษาระดับการศึกษาขั้นพื้นฐาน ด้านการปฏิบัติตามระเบียบ กฎเกณฑ์ รู้จักกาลเทศะและเคารพสิทธิผู้อื่น สามารถนำไปเผยแพร่และใช้ประโยชน์เพื่อการขยายผลในสถานศึกษาระดับการศึกษาขั้นพื้นฐานทั่วประเทศ

ส่วนที่ 2 แผนการดำเนินงาน

ลำดับ	กิจกรรม/รายการ	ผู้เกี่ยวข้อง	ระยะเวลา
1	นักวิจัยศึกษาเอกสาร สัมภาษณ์ วิเคราะห์เนื้อหา (Content analysis)	ทีมวิจัย	มกราคม 2560
2*	ศึกษาดูงาน 4 แห่ง ร.ร.ทอสี (15 ก.พ.), ร.ร.สัตยาไส (ก.พ.), ร.ร.ลำปลายมาศ (27 ก.พ.), ร.ร.เตรียมทหาร (15 ก.พ.)	ทีมวิจัย, โรงเรียน เป้าหมาย	กุมภาพันธ์ 2560
3*	ประสาน ประชุมกลุ่มย่อย เลือก 5 ร.ร. นำร่องจาก 5 จังหวัด (ร.ร.สวนกุหลาบชลบุรี จ.ชลบุรี, ร.ร.องค์รักษ์ จ.นครนายก, ร.ร.บ้านหนองผักแว่น อ.ตาพระยา จ.สระแก้ว, ร.ร.มกุฎเมืองราชวิทยาลัย อ.แก่งจ.ระยอง, ร.ร.โรงเรียนบ้านตามูล (รัฐประชาสงเคราะห์) อ.สอยดาว จ.จันทบุรี)	ทีมวิจัย	กุมภาพันธ์ 2560
4	วางแผนดำเนินการเข้าค่าย จัดทำหลักสูตรเพื่อฝึกครูและนักเรียนผู้นำ ประกอบด้วย นักเรียนโรงเรียนละ 7 คน, ครูและผู้บริหาร โรงเรียนละ 3 คน	ทีมวิจัย, วิทยากร, ครู ร.ร.นำร่อง	กุมภาพันธ์ 2560
5	ประสานงานเข้าค่าย สถานที่, การเดินทาง, วิทยากร, ที่พัก, ห้องประชุม, การจัดเลี้ยง	ทีมวิจัย, วิทยากร, ครู ร.ร.นำร่อง	มีนาคม 2560
6	จัดทำสมุดบันทึกวินัยสำหรับนักเรียน ร.ร.นำร่อง, ทำสัญลักษณ์สำหรับ นร.ผู้นำวินัย และทำป้ายสัญลักษณ์ของโครงการ ติดที่โรงเรียนนำร่อง	ทีมวิจัย, ครู ร.ร.นำร่อง	มีนาคม 2560
7	วิพากษ์ รูปแบบการส่งเสริมและพัฒนาระเบียบวินัย ก่อนนำไปใช้กับโรงเรียนนำร่อง	ทีมวิจัย, ผู้ทรงคุณวุฒิ	เมษายน 2560
8	ดำเนินการเข้าค่ายเพื่อฝึกครูและนักเรียนผู้นำวินัย ประกอบด้วย นักเรียนโรงเรียนละ 7 คน, ครูและผู้บริหาร โรงเรียนละ 3 คน รวม 50 คน 3 วัน 2 คืน	ทีมวิจัย, วิทยากร, ครู ร.ร.นำร่อง	2, 3, 4 พฤษภาคม 2560
9	สรุปรูปแบบการส่งเสริมและพัฒนาระเบียบวินัย	ทีมวิจัย, นักเรียนผู้นำ, ครู ร.ร.นำร่อง	พฤษภาคม 2560
10	นำรูปแบบไปใช้กับ 5 โรงเรียนนำร่อง	ทีมวิจัย, นักเรียนผู้นำ, ครู ร.ร.นำร่อง	8 พฤษภาคม- กันยายน 2560

ลำดับ	กิจกรรม/รายการ	ผู้เกี่ยวข้อง	ระยะเวลา
11	ทีมนักวิจัยนิเทศติดตาม ประเมินผล	ทีมวิจัย, นักเรียนผู้นำ, ครู ร.ร.นาร่อง	พฤษภาคม- สิงหาคม 2560
12	รายงานผลวิจัย	ทีมวิจัย	กันยายน 2560

บทที่ 3

วิธีดำเนินการวิจัย

ในการดำเนินการพัฒนาแบบการส่งเสริมวินัยนักเรียนในสถานศึกษาระดับการศึกษาขั้นพื้นฐาน มีวัตถุประสงค์เพื่อศึกษาองค์ความรู้เพื่อใช้เป็นฐานในการยกย่องรูปแบบ กลไกการเสริมสร้างวินัยนักเรียนในสถานศึกษาระดับการศึกษาขั้นพื้นฐาน และถอดบทเรียนความสำเร็จจากสถานศึกษาที่มีผลการปฏิบัติดี (Best practice) เพื่อยกย่องรูปแบบ กลไกการเสริมสร้างวินัยนักเรียนในสถานศึกษาระดับการศึกษาขั้นพื้นฐาน เพื่อตรวจสอบรูปแบบและกลไกการเสริมสร้างวินัยนักเรียนในสถานศึกษาระดับการศึกษาขั้นพื้นฐาน เพื่อนำรูปแบบ กลไกการเสริมสร้างวินัยนักเรียนในสถานศึกษาระดับการศึกษาขั้นพื้นฐานไปทดลองใช้ในสถานศึกษา เพื่อศึกษาผลการใช้รูปแบบและกลไกการเสริมสร้างวินัยนักเรียนในสถานศึกษาระดับการศึกษาขั้นพื้นฐาน และเพื่อจัดทำรายงานผลการพัฒนาแบบ กลไกการเสริมสร้างวินัยนักเรียนในสถานศึกษาระดับการศึกษาขั้นพื้นฐาน ด้านการปฏิบัติตามระเบียบ กฎเกณฑ์ รู้จักกาลเทศะและเคารพสิทธิผู้อื่นพร้อม คู่มือการเสริมสร้างวินัยนักเรียนในสถานศึกษาระดับการศึกษาขั้นพื้นฐาน ด้านการปฏิบัติตามระเบียบ กฎเกณฑ์ รู้จักกาลเทศะและเคารพสิทธิผู้อื่น ในการดำเนินการระยะปัจจุบันสามารถดำเนินการตามลำดับ คือ

- 1) การศึกษาองค์ความรู้เพื่อใช้เป็นฐานในการยกย่องรูปแบบ กลไกการเสริมสร้างวินัยนักเรียนในสถานศึกษาระดับการศึกษาขั้นพื้นฐาน และถอดบทเรียนความสำเร็จจากสถานศึกษาที่มีผลการปฏิบัติดี (Best practice)
- 2) ยกย่องรูปแบบ กลไกการเสริมสร้างวินัยนักเรียนในสถานศึกษาระดับการศึกษาขั้นพื้นฐาน
- 3) การตรวจสอบรูปแบบและกลไกการเสริมสร้างวินัยนักเรียนในสถานศึกษาระดับการศึกษาขั้นพื้นฐาน
- 4) การนำรูปแบบ กลไกการเสริมสร้างวินัยนักเรียนในสถานศึกษาระดับการศึกษาขั้นพื้นฐานไปทดลองใช้ในสถานศึกษา

3.1 การศึกษาองค์ความรู้เพื่อใช้เป็นฐานในการยกย่องรูปแบบ กลไกการเสริมสร้างวินัยนักเรียนในสถานศึกษาระดับการศึกษาขั้นพื้นฐาน และถอดบทเรียนความสำเร็จจากสถานศึกษาที่มีผลการปฏิบัติดี (Best practice)

การศึกษาคูณารูปแบบการปฏิบัติตามระเบียบ กฎเกณฑ์ รู้จักกาลเทศะและเคารพสิทธิผู้อื่น คณะผู้วิจัยได้ศึกษาคูณาจากสถานศึกษาที่มีชื่อเสียงด้านการมีวินัยของนักเรียนจำนวน 4 แห่ง ได้ประเด็นโดย สรุปรายชื่อจากการสัมภาษณ์ผู้เกี่ยวข้องในไปการศึกษาทางด้านระเบียบวินัยในสถานศึกษา 4 แห่ง ประกอบด้วย

- 1) โรงเรียนเตรียมทหาร จ.นครนายก
- 2) โรงเรียนสัตยาไส จ.ลพบุรี
- 3) โรงเรียนลำปลายมาศ จ.บุรีรัมย์
- 4) โรงเรียนปัญญาประทีป จ.นครราชสีมา

3.2 ยกย่องรูปแบบ กลไกการเสริมสร้างวินัยนักเรียนในสถานศึกษาระดับการศึกษาขั้นพื้นฐาน

รายชื่อผู้ทรงคุณวุฒิ ผู้บริหาร และครู 17 คน สำหรับประชุมกลุ่มย่อย (Focus groups) วิพากษ์รูปแบบและกลไกการเสริมสร้างวินัยนักเรียนในสถานศึกษาระดับการศึกษาขั้นพื้นฐาน ด้านการปฏิบัติตามระเบียบ, การปฏิบัติกฎของโรงเรียน การรู้จักกาลเทศะ, การรู้จักเคารพสิทธิของผู้อื่น วันที่ 3 พฤษภาคม 2560 ณ ห้องประชุมศูนย์สัมมนาและค้าปลีกเสื้อบ้านบึง อ.บ้านบึง จ.ชลบุรี

ผศ.ดร.สฎายุ ธีระฉนิชตระกูล รองคณบดีฝ่ายกิจการนิสิต คณะศึกษาศาสตร์ มหาวิทยาลัยบูรพา

อาจารย์ วิเชษฐ์ โพธิวิสุทธีวาทิ ครูโรงเรียนปัญญาประทีป อ.ปากช่อง จ.นครราชสีมา

นาวาอากาศโท โชติ จันทร์วัง อาจารย์กองวิชาคณิตศาสตร์ ส่วนการศึกษา โรงเรียนเตรียมทหาร อ.บ้านนา จ.นครนายก

ร้อยเอก ปิยะพงษ์ ตรงศิริวัฒน์ ผู้บังคับกองร้อย กองพันนักเรียน กรมนักเรียน โรงเรียนเตรียมทหาร อ.บ้านนา จ.นครนายก

อาจารย์ ดร.ณัฐตะวัน ลิ้มประสงค์ อาจารย์คณะครุศาสตร์ มหาวิทยาลัยราชภัฏเพชรบูรณ์ อ.เมืองเพชรบูรณ์ จ.เพชรบูรณ์

ดร.ไพฑูรย์ สังข์สวัสดิ์ รองผู้อำนวยการฝ่ายวิชาการ วิทยาลัยการอาชีพโพธิ์ทอง อ.โพธิ์ทอง จ.อ่างทอง

ดร.สุวัฒนา จิตต์รัตนอรุณ ผู้อำนวยการโรงเรียนบ้านสวายไทรภูมิ ชำนาญการพิเศษ อ.ศีขรภูมิ จ.สุรินทร์

ดร.เรวดี จันทร์ศรีมีโชติ ครูชำนาญการพิเศษ โรงเรียนชลราษฎรอำรุง อ.เมืองชลบุรี จ.ชลบุรี
อาจารย์ วาสนา เชื้อลี ศึกษานิเทศก์ชำนาญการพิเศษ กศจ. นครราชสีมา จ.นครราชสีมา
อาจารย์ มยุรี ฐานมัน ครูชำนาญการพิเศษ ผู้กำกับนักศึกษาวิชาทหารหญิง โรงเรียน
วังน้ำเย็นวิทยาคม อ.วังน้ำเย็น จ.สระแก้ว

อาจารย์ กมลวรรณ คชายุทธ อาจารย์ สถาบันการพลศึกษา วิทยาเขตชลบุรี อ.เมือง
จ.ชลบุรี

อาจารย์ มณฑลธน ไชยเสน ครู โรงเรียนเทศบาล 1 (สถาวร) อ.บ้านบึง จ.ชลบุรี
อาจารย์ ทวีป จิระโร รองผู้อำนวยการฝ่ายปกครอง โรงเรียนองครักษ์ อ.องครักษ์
จ.นครนายก

อาจารย์ นายสุรียา เดชเลย์ รองผู้อำนวยการฝ่ายปกครอง โรงเรียนสวนกุหลาบวิทยาลัย
อ.ศรีราชา จ.ชลบุรี

อาจารย์ จุติพร สุขสิงห์ ครูชำนาญการพิเศษ โรงเรียนบ้านตามูล อ.สอยดาว จ.จันทบุรี
อาจารย์ จรรย์ จูปร่าง ครูชำนาญการพิเศษ โรงเรียนเตรียมอุดมศึกษาพัฒนาการสระบุรี
อ.หนองแค จ.สระบุรี

อาจารย์ กิตติชัย ปลอดภัย โคน ครูฝ่ายปกครอง โรงเรียนบ้านหนองผักแว่น ต.ตาพระยา
จ.สระแก้ว

3.3 การตรวจสอบรูปแบบและกลไกการเสริมสร้างวินัยนักเรียนในสถานศึกษา ระดับ การศึกษาขั้นพื้นฐานการจัดการค่าย “ผู้นำทำวินัย” (Development of Discipline Leader Camp : DDLC)

เพื่อให้การอยู่ค่ายพักแรมของนักเรียนและครู “ผู้นำทำวินัย” ประสบผลสำเร็จตาม
วัตถุประสงค์ที่ตั้งไว้ จึงมีการกำหนดเนื้อหาและกิจกรรมต่างๆ ที่สอดคล้องกับองค์ประกอบ/ตัวบ่งชี้
ของวินัยทั้ง 4 ด้าน ให้นักเรียนและครู “ผู้นำทำวินัย” ได้เข้าใจตรงกัน โดยโรงเรียนที่เข้าร่วมโครงการ
เสริมสร้างวินัยนักเรียนในสถานศึกษาระดับการศึกษาขั้นพื้นฐาน ได้ส่งตัวแทนนักเรียนและครู “ผู้นำ
ทำวินัย” เข้ารับการอบรมเพื่อนำความรู้ที่ได้รับจากการระดมสมองของกลุ่มตัวแทน 5 โรงเรียน
ซึ่งเป็นครูตัวแทนผู้นำวินัยจำนวน 21 คน นักเรียนผู้นำวินัย จำนวน 39 คน

ความหมายของโลโก้ค่าย “ผู้นำทำวินัย”

เด็ก 4 คน จับมือกัน : ตัวแทนองค์ประกอบของวินัย 4 ด้านตามนิยาม “วินัย” ของ
สำนักงานเลขาธิการสภาการศึกษา (สกศ.) ประกอบด้วย การมีวินัยด้าน การมีจิตอาสา เสียสละ
เห็นอกเห็นใจผู้อื่น การมีวินัยด้านความความซื่อสัตย์สุจริต การมีวินัยด้านความรับผิดชอบและ

การตรงต่อเวลา และการมีวินัยด้าน การปฏิบัติตามระเบียบ กฎเกณฑ์ รู้จักกาลเทศะ และเคารพสิทธิผู้อื่น

ซึ่งมีความสอดคล้องกับองค์ประกอบของวินัยด้าน การปฏิบัติตามระเบียบ กฎเกณฑ์ รู้จักกาลเทศะ และเคารพสิทธิผู้อื่น ที่ประกอบด้วย 4 องค์ประกอบ ได้แก่ การปฏิบัติตามระเบียบ กฎเกณฑ์ รู้จักกาลเทศะ และเคารพสิทธิผู้อื่น ที่จะปลูกฝังให้แก่ผู้นำวินัย เพื่อนำไปขยายผลสู่เพื่อนนักเรียนที่จะปลูกฝังให้แก่ผู้นำวินัย เพื่อนำไปขยายผลสู่เพื่อนนักเรียน

รายชื่อผู้บริหารและครูตัวแทนผู้นำวินัยจำนวน 21 คน นักเรียนผู้นำวินัย จำนวน 39 คน โดยมีรายละเอียดดังนี้

โรงเรียนที่เข้าร่วมโครงการประกอบด้วย 5 โรงเรียนของภาคตะวันออกเฉียงและภาคกลาง ประกอบด้วย

1. โรงเรียนสวนกุหลาบวิทยาลัยชลบุรี จ.ชลบุรี
2. โรงเรียนองครักษ์ จ.นครนายก
3. โรงเรียนเตรียมอุดมศึกษาพัฒนาการสระบุรี จ.สระบุรี
4. โรงเรียนบ้านหนองผักแว่น จ.สระแก้ว
5. โรงเรียนบ้านตามูล(รัฐประชาสงเคราะห์) จ.จันทบุรี

รายชื่อผู้บริหารและครูซึ่งเป็นตัวแทนครูผู้นำวินัยจาก 5 โรงเรียนที่เข้าร่วมโครงการจำนวน 21 คนจำแนกตามรายโรงเรียน ประกอบด้วย

- | | |
|------------------------------|--|
| 1. นางจุติพร สุขสิงห์ | โรงเรียนบ้านตามูล |
| 2. นางสาวสมฤดี เขิดกายเพชรรา | โรงเรียนบ้านตามูล |
| 3. นางสาวมัลลิกา คูโคกสูง | โรงเรียนบ้านตามูล |
| 4. นางสาวกมลวรรณ ชูพันธ์ | โรงเรียนบ้านตามูล |
| 5. นายทวีป จิระโร | โรงเรียนองครักษ์ |
| 6. นายจิระศักดิ์ สมจิตต์ | โรงเรียนองครักษ์ |
| 7. นายชเดช ช่วยชาติ | โรงเรียนองครักษ์ |
| 8. นางสาวตุลารัตน์ แสนตอ | โรงเรียนองครักษ์ |
| 9. นายกิตติชัย ปลอดภัยโคน | โรงเรียนบ้านหนองผักแว่น |
| 10. นายสมบัติ รวมภักดิ์รัมย์ | โรงเรียนบ้านหนองผักแว่น |
| 11. นายพรพิมล พันธุ์เพชร | โรงเรียนบ้านหนองผักแว่น |
| 12. นางประทุมมา ปลอดภัยโคน | โรงเรียนบ้านหนองผักแว่น |
| 13. นางสุจิตรา คำพิบูลย์ | โรงเรียนบ้านหนองผักแว่น |
| 14. นายจรัญ จูปรางค์ | โรงเรียนเตรียมอุดมศึกษาพัฒนาการสระบุรี |
| 15. นางฉวีวรรณ สุธีระกุล | โรงเรียนเตรียมอุดมศึกษาพัฒนาการสระบุรี |

16. นางสาวจตุพร นครศรี	โรงเรียนเตรียมอุดมศึกษาพัฒนาการสระบุรี
17. นางสาวนิชดา บุญชิต	โรงเรียนเตรียมอุดมศึกษาพัฒนาการสระบุรี
18. นายสุรียา เดชเลย์	โรงเรียนสวนกุหลาบวิทยาลัยชลบุรี
19. นายตฤณ น้าแสง	โรงเรียนสวนกุหลาบวิทยาลัยชลบุรี
20. นางสาววิมลรัตน์ คำมุกดา	โรงเรียนสวนกุหลาบวิทยาลัยชลบุรี
21. นางกนิษฐา รินทร์มย์	โรงเรียนสวนกุหลาบวิทยาลัยชลบุรี

รายชื่อนักเรียนผู้นำวินัยซึ่งเป็นตัวแทนนักเรียนจาก 5 โรงเรียนที่เข้าร่วมโครงการจำนวน 39 คน

1. ด.ญ.ธารารัตน์ หลงวงศ์	โรงเรียนบ้านตามูล
2. ด.ญ.สรวส แก้วไชย	โรงเรียนบ้านตามูล
3. ด.ช.ภูชิษฐ์ แก่กล้า	โรงเรียนบ้านตามูล
4. ด.ช.กษิทธิ์เดช หลงวงศ์	โรงเรียนบ้านตามูล
5. ด.ช.ณัฐพงศ์ บุญสุตร์	โรงเรียนบ้านตามูล
6. ด.ช.กิตติคุณ ชะนะสาร	โรงเรียนองครักษ์
7. ด.ช.สทกร บุญชู	โรงเรียนองครักษ์
8. ด.ญ.จิรัชญา আহมัด	โรงเรียนองครักษ์
9. ด.ญ.นیرชา เอี่ยมประมูล	โรงเรียนองครักษ์
10. ด.ญ.ธัญญารัตน์ พิมพ์ประสิทธิ์	โรงเรียนองครักษ์
11. ด.ญ.ชนัดดา โต๊ะชื่นดี	โรงเรียนองครักษ์
12. ด.ญ.พิชญาภา บัวภา	โรงเรียนองครักษ์
13. ด.ญ.สุภาภร พร้อมสินทรัพย์	โรงเรียนองครักษ์
14. ด.ช.วิรุฬห์ ศรีหวัง	โรงเรียนบ้านหนองผักแว่น
15. น.ส.นิชดา บุญชิต	โรงเรียนบ้านหนองผักแว่น
16. ด.ญ.วิราวรรณ ก้าวเจริญ	โรงเรียนบ้านหนองผักแว่น
17. ด.ญ.ณัฐริกา ภูนาผา	โรงเรียนบ้านหนองผักแว่น
18. ด.ญ.ดวงเนตร บาลี	โรงเรียนบ้านหนองผักแว่น
19. ด.ญ.ไพโรพิลาวัล บุญชู	โรงเรียนบ้านหนองผักแว่น
20. ด.ญ.แพทลดา แสงวงศ์	โรงเรียนบ้านหนองผักแว่น
21. ด.ญ.ศรัญญา พรหมดอนกลอย	โรงเรียนบ้านหนองผักแว่น
22. ด.ช.โรจน์ส์ วรรณวงษ์	โรงเรียนเตรียมอุดมศึกษาพัฒนาการ สระบุรี
23. ด.ญ.โชติกา อันวรค์กิจ	โรงเรียนเตรียมอุดมศึกษาพัฒนาการ สระบุรี
24. ด.ช.นฤพล คงคาลีก	โรงเรียนเตรียมอุดมศึกษาพัฒนาการ สระบุรี
25. ด.ญ.รินรดา เอ็มสวัสดิ์	โรงเรียนเตรียมอุดมศึกษาพัฒนาการ สระบุรี

26. นายจรพงษ์ จันทร์ขจร	โรงเรียนเตรียมอุดมศึกษาพัฒนาการ สระบุรี
27. นายธนวัฒน์ เสรีสวัสดิ์	โรงเรียนเตรียมอุดมศึกษาพัฒนาการ สระบุรี
28. น.ส.สุดารัตน์ พันภัย	โรงเรียนเตรียมอุดมศึกษาพัฒนาการ สระบุรี
29. น.ส.จิราภรณ์ เสียดกลาง	โรงเรียนเตรียมอุดมศึกษาพัฒนาการ สระบุรี
30. ด.ญ.ศิริยาภรณ์ นาชัย	โรงเรียนสวนกุหลาบวิทยาลัยชลบุรี
31. ด.ช.พิสิษฐ์ สารนิน	โรงเรียนสวนกุหลาบวิทยาลัยชลบุรี
32. ด.ช.ณัฐพงษ์ สังข์สุวรรณ	โรงเรียนสวนกุหลาบวิทยาลัยชลบุรี
33. ด.ญ.อภิัญญา มาดวงษ์	โรงเรียนสวนกุหลาบวิทยาลัยชลบุรี
34. ด.ช.ธีรภัทร์ ตวนใหญ่	โรงเรียนสวนกุหลาบวิทยาลัยชลบุรี
35. ด.ญ.พรทิพย์ ใหญ่สมบูรณ์	โรงเรียนสวนกุหลาบวิทยาลัยชลบุรี
36. ด.ญ.สิริลักษณ์ ศิริพงษ์	โรงเรียนสวนกุหลาบวิทยาลัยชลบุรี
37. ด.ญ.เกวรินทร์ แสงการ	โรงเรียนสวนกุหลาบวิทยาลัยชลบุรี
38. ด.ญ.กฤษฎาพร ก้อนศรีชะ	โรงเรียนสวนกุหลาบวิทยาลัยชลบุรี
39. ด.ญ.ปรินทร ทิพย์โชติ	โรงเรียนสวนกุหลาบวิทยาลัยชลบุรี

รายชื่อครูและนักเรียนที่เข้าค่าย “ผู้นำทำวินัย” ด้านการปฏิบัติตามระเบียบ, การปฏิบัติกฎของโรงเรียน การรู้จักกาลเทศะ, การรู้จักเคารพสิทธิของผู้อื่น จำแนกตามองค์ประกอบ

ค่ายผู้นำทำวินัยเป็นกิจกรรมเพื่อให้มีการถ่ายทอดองค์ความรู้ในการจัดกิจกรรมเสริมสร้างวินัย ในครั้งนี้ให้ประสบผลสำเร็จ จึงได้มีการจัดแบ่งนักเรียนและครูผู้นำวินัย ตามองค์ประกอบวินัย 4 ด้าน คละกันทุกโรงเรียน โดยนักเรียนและครูผู้นำวินัย จะได้ศึกษาองค์ประกอบที่รับผิดชอบในเชิงลึก รวมทั้งระดมสมองทั้ง 5 โรงเรียน ให้ข้อคิดเห็น ข้อเสนอแนะเพิ่มเติม ในการจัดกิจกรรมของแต่ละองค์ประกอบ เป็นการสร้างข้อตกลงร่วมกันว่า นักเรียนและครูผู้นำวินัย สามารถนำไปใช้ในโรงเรียนได้ เพื่อจัดทำเป็นคู่มือ “วินัยนักเรียน” ในโอกาสต่อไป

ตารางรายชื่อครูและนักเรียนจำแนกตามองค์ประกอบวินัย 4 ด้าน

องค์ประกอบวินัย	รายชื่อครู	รายนามนักเรียน	รายชื่อโรงเรียน
การปฏิบัติตนตามระเบียบ	นางจุติพร สุขสิงห์	ด.ญ.ธารารัตน์ หลวงวงศ์ ด.ช.ณัฐพงษ์ บุญสุตรี	บ้านตามูล บ้านตามูล
	นายทวีป จิระโร	ด.ช.กิตตคุณ ชะนะสาร ด.ช.สหกร บุญชู	โรงเรียนองครักษ์ โรงเรียนองครักษ์
	นายกิตติชัย ปลอดประโคม	ด.ช.วิรุฬห์ ศรีหวัง	บ้านหนองผักแว่น
	นางสุจิตรา คำพิบูลย์	น.ส.นิชดา บุญชิต	บ้านหนองผักแว่น
	นายจรรย์ จูปรารงค์	ด.ช.โรจน์สภ วรรณวงษ์ ด.ญ.โชติกา ธันวรกิจกิจ	เตรียมอุดมฯ สระบุรี เตรียมอุดมฯ สระบุรี
	นายสุรียา เดชเล่ห์	ด.ญ.กฤษฎาพร ก้อนศรีษะ ด.ญ.เกวรินทร์ แสงการ ด.ญ.สิริลักษณ์ ศิริพงษ์	สวนกุหลาบฯ ชลบุรี สวนกุหลาบฯ ชลบุรี สวนกุหลาบฯ ชลบุรี
การปฏิบัติตามกฎของโรงเรียน	นางสาวสมฤดี เขิดกายเพชรรา	ด.ญ.สรวรส แก้วไชย	บ้านตามูล
	นายจิระศักดิ์ สมจิตต์	ด.ญ.จิรัชญา আহมัด ด.ญ.นිරชา เอี่ยมประมุข	โรงเรียนองครักษ์ โรงเรียนองครักษ์
	นายสมบัติ รวมภักดิ์รัมย์	ด.ญ.วิราวรรณ ก้าวเจริญ ด.ญ.ณัฐริกษา ภูนาผา	บ้านหนองผักแว่น บ้านหนองผักแว่น
	นางฉวีวรรณ สุธีระกุล	ด.ช.นฤพล คงคาลึก ด.ญ.รินรดา เอ็มสวัสดิ์	เตรียมอุดมฯ สระบุรี เตรียมอุดมฯ สระบุรี
	นายตฤณ น้าวแสง	ด.ช.ธีรภัทร์ ทวนใหญ่ ด.ญ.ปรินทร์ ทิพย์โชติ ด.ญ.พรทิพย์ ใหญ่สมบูรณ์	สวนกุหลาบฯ ชลบุรี สวนกุหลาบฯ ชลบุรี สวนกุหลาบฯ ชลบุรี
การรู้จักกาลเทศะ	นางสาวมัลลิกา คูโคกสูง	ด.ช.ภูชิชัย แก่กล้า	บ้านตามูล
	นายชเดช ช่วยชาติ	ด.ญ.ชนัดดา ไต้ชื่นดี ด.ญ.พิชญาภา บัวภา	โรงเรียนองครักษ์ โรงเรียนองครักษ์
	นายพรพิมล พันธุ์เพชร	ด.ญ.ดวงเนตร บาลี ด.ญ.ไพโรฬาวล บุญชู	บ้านหนองผักแว่น บ้านหนองผักแว่น
	นางสาวจตุพร นครศรี	นายขจรพงศ์ จันท์ขจร น.ส.สุดารัตน์ พันภัย	เตรียมอุดมฯ สระบุรี เตรียมอุดมฯ สระบุรี

องค์ประกอบวินัย	รายชื่อครู	รายนามนักเรียน	รายชื่อโรงเรียน
การรู้จักกาลเทศะ (ต่อ)	นางสาววิมลรัตน์ คำมุกดา	ด.ญ.อภิญา มาดวงษ์ ด.ช.ณัฐพงษ์ สังข์สุวรรณ	สวนกุหลาบฯ ชลบุรี สวนกุหลาบฯ ชลบุรี
การเคารพสิทธิ ของผู้อื่น	นายอนุกุล ปิ่นปิ่น	ด.ช.กษิต์เดช หลวงวงศ์	บ้านตามูล
	นางสาวตุลารัตน์ แสนตอ	ด.ญ.ธัญญารัตน์ พิมพ์ประสิทธิ์ ด.ญ.สุภาภร พร้อมสินทรัพย์	โรงเรียนองครักษ์ โรงเรียนองครักษ์
	นางประทุมมา ปลอดประโคม	ด.ญ.แพทลดา แสงวงดี ด.ญ.ศรัญญา พรหมดอนกลอย	บ้านหนองผักแว่น บ้านหนองผักแว่น
	นางสาวนิชดา บุญชิต	นายธนวัฒน์ เสรีสวัสดิ์ น.ส.จิราภรณ์ เสียดกลาง	เตรียมอุดมฯ สระบุรี เตรียมอุดมฯ สระบุรี
	นางกนิษฐา รื่นรมย์	ด.ช.พิสิษฐ์ สารนิน ด.ญ.ศิริยาภรณ์ นาชัย	สวนกุหลาบฯ ชลบุรี สวนกุหลาบฯ ชลบุรี

กำหนดกิจกรรมระหว่างอยู่ค่าย “ผู้นำทำวินัย”

(Development of Discipline Leader Camp : DDLC)

ตามโครงการพัฒนาแบบ กลไกการเสริมสร้างวินัยนักเรียนในสถานศึกษาระดับการศึกษาขั้นพื้นฐาน
โดย คณะศึกษาศาสตร์ มหาวิทยาลัยบูรพา ร่วมกับ สำนักงานเลขาธิการสภาการศึกษา
ระหว่างวันที่ 2 - 4 พฤษภาคม พ.ศ. 2560 ณ ศูนย์สัมมนาและค่ายลูกเสือบ้านบึง อ.บ้านบึง จ.ชลบุรี

.....

วันอังคาร ที่ 2 พฤษภาคม 2560

- | | |
|------------------|---|
| 06.00 - 07.00 น. | นักเรียนและครู ผู้นำวินัย รายงานตัวที่โรงเรียน |
| 07.30 น. | นักเรียนและครู ผู้นำวินัย เดินทางสู่ ศูนย์สัมมนาและค่ายลูกเสือบ้านบึง |
| 11.30 น. | นักเรียนและครู ผู้นำวินัย เดินทางถึง ศูนย์สัมมนาฯ ลงทะเบียน
รับเอกสาร เข้าที่พัก ปฏิบัติภารกิจส่วนตัว |
| 12.00 น. | เข้าแถว ธงขึ้น |
| 12.00 - 13.00 น. | รับประทานอาหารกลางวัน |
| 13.00 - 13.30 น. | พิธีเปิดค่ายผู้นำทำวินัย โดยคณบดีคณะศึกษาศาสตร์ มหาวิทยาลัยบูรพา |
| 13.30 - 13.45 น. | ชี้แจงวัตถุประสงค์ของการเข้าค่าย ผู้นำวินัย (DDLC), ระเบียบปฏิบัติ
ในการอยู่ค่าย โดย ผศ.นาวาตรี ดร.พงศ์เทพ จิระโร |
| 13.45 - 14.30 น. | กิจกรรมสำหรับนักเรียน “เธอกับฉันร่วมกันสร้างวินัย”
โดย ดร.ณัฐตะวัน ลิมประสงค์ และ ดร.ศจี จิระโร
กิจกรรมสำหรับครู “บทบาทครูสู่นักเรียน”
โดย ดร. ผลาดร สุวรรณโพธิ์ รองคณบดีศึกษาศาสตร์มหาวิทยาลัยบูรพา |
| 14.30 - 14.45 น. | พักรับประทานอาหารว่าง |
| 14.45 - 15.45 น. | บรรยาย หัวข้อ “DD คืออย่างไร”
โดย ร้อยเอก ปิยะพงษ์ ตรงศิริวัฒน์ โรงเรียนเตรียมทหาร |
| 15.45 - 16.45 น. | การจัดกิจกรรมส่งเสริมวินัยในโรงเรียนสำหรับครูและนักเรียนผู้นำวินัย
โดย อ. วิเชษฐ์ โพธิวิสุทธีวาทิ โรงเรียนปัญญาประทีป |
| 16.45 - 17.30 น. | นักเรียนเข้าที่พัก อาบน้ำ
ครูพบ อ.วิเชษฐ์ โพธิวิสุทธีวาทิ พูดคุย “แนวทางการส่งเสริมวินัยนักเรียน
ด้วยกลยามิตร เป็นแบบอย่าง และ 4 เพียร” |
| 17.30 | เข้าแถว ธงลง |
| 17.30 - 18.30 น. | รับประทานอาหารเย็น |

- 18.30 - 19.30 น. ถอดบทเรียน โดย ผศ.นาวาตรี ดร.พงศ์เทพ จิระโร
กิจกรรมระดมความคิด “ประเด็นวินัยตามองค์ประกอบกิจกรรมทำวินัย”
- 19.30 - 20.30 น. กิจกรรมสำหรับนักเรียน “สมาธิเพื่อการระลึกรู้” สวดมนต์ เข้านอน
โดย ดร.ศศินันท์ ศิริธาดากุลพัฒน์ กิจกรรมสำหรับครูร่วมประชุม
เตรียมกิจกรรมผู้นำวินัย
- 20.30 - 21.00น. รับประทานอาหารว่าง เข้านอน

วันพุธ ที่ 3 พฤษภาคม 2560

- 05.00 - 06.00 น. ตื่นนอน สวดมนต์ กิจกรรมสมาธิเพื่อการระลึกรู้
โดย ดร.ศศินันท์ศิริ ธาดากุลพัฒน์ / ออกกำลังกายผ่อนคลายกล้ามเนื้อ
- 06.00 - 08.00 น. ทำธุระส่วนตัว / รับประทานอาหารเช้า
- 08.00 - 08.15 น. เข้าแถวเคารพธงชาติ/ ปฏิญาณตน
- 08.15 - 10.00 น. กิจกรรมทำวินัย 1 โดย ศน.วาสนา เชื้อลี, ผศ.นาวาตรี
ดร.พงศ์เทพ จิระโร และคณะ
กิจกรรม “กฎ ระเบียบ สำคัญไฉน?”
- 1) กล่าวนำ ทำความเข้าใจเกี่ยวกับความหมาย และความแตกต่างระหว่าง
ระเบียบ และกฎเกณฑ์ จากนั้นสุ่มผู้นำวินัย นำเสนอผลการตอบการบ้าน
ในประเด็นว่า กฎระเบียบมีอะไรบ้าง ให้พิจารณาว่าสอดคล้องกับนิยาม
ตามที่กำหนดในค่านีหรือไม่ อย่างไร
 - 2) แบ่งกลุ่ม ระดมความคิด วิเคราะห์มุมมองทางบวก และทางลบ ของ
การกำหนด กฎ ระเบียบ ในโรงเรียน เขียนลงฟลิปชาร์ต (10 นาที)
สุ่มกลุ่มนำเสนอ 3 กลุ่ม ส่วนกลุ่มที่เหลือ วิทยากรกล่าวโดยสรุป สรุป
ทั้งมุมมองทางบวก และทางลบ
- 10.00 – 10.15 น. รับประทานอาหารว่าง
- 10.15 – 11.00 น. กิจกรรมทำวินัย 2 เถียงให้รู้เรื่อง “ผมเด็กแนว VS ผมเด็กเรียน
แบบไหนได้ใจกว่ากัน” โดย ศน.วาสนา เชื้อลี, ดร.ศจี จิระโร และคณะ
- 1) ชมคลิปเนติวิทย์ที่เสนอว่าไม่จำเป็นต้องกำหนดระเบียบเกี่ยวกับทรงผม
ของนักเรียน ถามความเห็นผู้นำวินัยว่าเห็นด้วยหรือไม่
 - 2) แบ่งผู้นำวินัยเป็น 2 ทีม ประกอบด้วยทีมที่สนับสนุนการไว้ทรงผมอย่าง
อิสระ ไม่จำเป็นต้องกำหนดกฎ ระเบียบ และทีมที่สนับสนุนการไว้ผมทรง
นักเรียนตามระเบียบของโรงเรียน โดยเบื้องต้นให้แยกทีมตามความสมัครใจ
หากจำนวนไม่สมดุลกันใช้วิธีจับสลาก แต่ละทีมระดมความเห็น และ
เตรียมส่งตัวแทนนำเสนอ (15 นาที)

- 11.00 – 12.00 น. 3) ตัวแทนทีมนำเสนอความเห็นของทีม เวลาในการนำเสนอทีมละ 5 นาที
กิจกรรมสรุป โดย ดร.ศจี จิระโร
- 1) ชมคลิป เด็กอนุบาลญี่ปุ่นที่ได้รับการฝึกระเบียบวินัย ตั้งข้อสังเกตว่าเหตุใดประเทศญี่ปุ่นจึงให้ความสำคัญกับระเบียบวินัย
 - 2) ยกตัวอย่างพระบรมราโชวาท ในหลวงรัชกาลที่ 9 ที่กล่าวถึงความสำคัญของระเบียบวินัย
 - 3) ชมคลิปการทดลองมาร์ชเมลโล แสดงถึงเหตุผลทางจิตวิทยา ในการควบคุมตนเองที่จะส่งผลให้ผู้ควบคุมตนเองได้ประสบความสำเร็จในการเรียนและการดำเนินชีวิต
 - 4) ตัวแทนผู้นำวินัยด้านการปฏิบัติตนตามระเบียบ การปฏิบัติตนตามกฎเกณฑ์ สรุปข้อคิดที่ได้จากกิจกรรม
- 12.00 - 13.00 น. รับประทานอาหารกลางวัน
- 13.00 - 14.30 น. กิจกรรมทำวินัย 3 การรู้จักเคารพสิทธิของผู้อื่น
โดย ผศ.ดร.สฎายุ อีระวงษ์ชตระกูล, ดร.ประชา อินัง, และคณะ
- 1) แบ่งกลุ่มนักเรียน
 - 2) ดำเนินกิจกรรมบิงโกคดี (ให้นักเรียนจับสลากคดีที่สะท้อนถึงพฤติกรรมของการละเมิดสิทธิของผู้อื่นที่ตกเป็นข่าว Talk of the town ในสังคม) พร้อมให้กลุ่มนักเรียนแสดงความคิดเห็น โดยวิทยากรจะแทรกหลักกฎหมายที่เกี่ยวข้องเข้าไปเสริมให้เพื่อให้เกิดความตระหนักถึงกลไกในการควบคุมการละเมิดสิทธิของผู้อื่น
- 14.30 – 14.45 น. พักรับประทานอาหารว่าง
- 14.45 – 16.30 น. กิจกรรมทำวินัย 4 การวางตนให้ถูกต้องตามกาลเทศะ
โดย ผศ.ดร.สฎายุ อีระวงษ์ชตระกูล, ดร.ผลาดร โพธิ์สุวรรณ และคณะ
- 1) ใช้กลุ่มนักเรียนตามเดิมจาก กิจกรรมที่ 3
 - 2) ดำเนินกิจกรรมเสวนาชวนคิดใคร่คิดใคร่ถูก โดยวิทยากรจะมีกรณีศึกษาซึ่งเกี่ยวข้องกับประเด็นความประพฤติที่หมิ่นเหม่ต่อการทำผิดกาลเทศะ แต่มีมุมให้อภิปรายได้ทั้งเห็นด้วย หรือไม่เห็นด้วยก็ถูก เสมือนการมองเหรียญ 2 ด้าน ขึ้นอยู่กับการให้เหตุผลประกอบ วิทยากรสรุปสาระสำคัญของแต่ละกรณีศึกษาให้ฟังจนครบทุกกรณีศึกษา
 - 3) ให้นักเรียนแต่ละกลุ่มจับสลากเลือกกรณีศึกษาไปเสวนาชวนคิดใคร่คิดใคร่ถูก โดยนำเสนอประเด็นเป็นผังความคิดลงในกระดาษฟลิปชาร์ตที่แจกให้ แล้วนำเสนอในกลุ่มเพื่อหาข้อยุติจากกลุ่มของตนนำผลงานออกมานำเสนอที่ละกลุ่ม

- 4) เมื่อเสร็จสิ้นการนำเสนอของแต่ละกลุ่มจะเปิดเวทีให้แสดงความคิดเห็น
อย่างอิสระ โดยทำไปจนครบทุกกลุ่ม แล้ววิทยากรสรุปรวมก่อนจบ
- 16.30 - 17.30 น. นักเรียนเข้าที่พัก อาบน้ำ
- 17.30 น. เข้าแถว เชิญธงลงจากยอดเสา
- 17.30 - 18.30 น. รับประทานอาหารเย็น
- 18.30 - 19.30น. นักเรียนถอดบทเรียน ประชุมกลุ่มกิจกรรมทำวินัย 4 กลุ่ม
ระดมความคิดกิจกรรมเพื่อนำไปใช้ในโรงเรียน
โดย อาจารย์ ดร.ศจี จิระโร และคณะ
- 18.30 - 20.30 น. ผู้บริหาร ครู และผู้ทรงคุณวุฒิรวม 17 คน ประชุมกลุ่มย่อย
(Focus groups) วิพากษ์รูปแบบและกลไกการเสริมสร้างวินัยนักเรียน
ในสถานศึกษาระดับการศึกษาขั้นพื้นฐาน
โดย ผศ.นาวาตรี ดร.พงศ์เทพ จิระโร และคณะ
- 19.30 - 20.30 น. นักเรียน กิจกรรมสมาธิเพื่อการระลึกถึงคุณงามความดี เข้านอน
โดย ดร.ศศินันท์ ศิริธาดากุลพัฒน์
- 20.30 - 21.00 น. รับประทานอาหารว่าง เข้านอน

วันพฤหัสบดี ที่ 4 พฤษภาคม 2560

- 05.00 - 06.00 น. ตื่นนอน สวดมนต์ กิจกรรมสมาธิเพื่อการระลึกถึง / ออกกำลังกาย
ผ่อยคลายกล้ามเนื้อ โดย ดร.ศศินันท์ ศิริธาดากุลพัฒน์
- 06.00 - 08.00 น. ทำธุระส่วนตัว / รับประทานอาหารเช้า
- 08.00 - 08.15 น. เข้าแถวเคารพธงชาติ / ปฏิญาณตน
- 08.15 - 09.30 น. ประชุมกลุ่มแต่ละโรงเรียน 5 โรงเรียน สรุปกิจกรรมเพื่อนำไปใช้ในโรงเรียน
- 09.30 - 10.30 น. นำเสนอสรุปผลการประชุมกลุ่มแต่ละโรงเรียน 5 โรงเรียน
- 10.30 - 11.00 น. แจกประกาศนียบัตร ผู้นำทำวินัย (DDL) พิธีปิด
- 11.00 - 12.00 น. รับประทานอาหารกลางวัน
- 12.00 - 16.00 น. เดินทางกลับถึงโรงเรียนโดยสวัสดิภาพ

.....
(อาจารย์ ดร.ณัฐตะวัน ถิ่นประสงค์ วิทยากรและผู้ดำเนินรายการประจำวัน)

หมายเหตุ

การเตรียมตัวของนักเรียนและครูในการเข้าค่าย

1. อุปกรณ์เครื่องใช้ในการเข้าค่าย เช่น ของใช้ส่วนตัว ยาสำหรับผู้ที่มิโรคประจำตัว ขอให้แต่ละโรงเรียน ช่วยเป็นผู้ชี้แจงกับครูและนักเรียนผู้นำวินัย

2. การแต่งกายในระหว่างเข้าค่ายขอให้เป็นระเบียบเดียวกัน ดังต่อไปนี้

วันที่ 2 พฤษภาคม 2560 นักเรียนผู้นำวินัยทุกโรงเรียนเดินทางไปค่าย โดยชุดพละของแต่ละโรงเรียน สวมรองเท้าผ้าใบ ส่วนครูผู้นำวินัย แต่งกายสุภาพ

วันที่ 3 พฤษภาคม 2560 นักเรียนผู้นำวินัยทั้งชายและหญิงสวมกางเกงวอร์ม หรือ กางเกงขายาวสุภาพ ไม่รัดรูป เสื้อสุภาพไม่รัดรูป

วันที่ 4 พฤษภาคม 2560 นักเรียนผู้นำวินัยทั้งชายและหญิงสวมกางเกงวอร์ม หรือ กางเกงขายาวสุภาพ ไม่รัดรูป เสื้อสุภาพไม่รัดรูป

คุณสมบัตินักเรียนเข้าค่าย “ผู้นำทำวินัย” มหาวิทยาลัยบูรพา

1. นักเรียน หญิง หรือชาย กำลังศึกษาชั้น ม.ต้น 4 คน, ม.ปลาย 4 คน

(ยกเว้นหนองผักแว่น กับ บ้านตามูล ม.ต้นทั้งหมด หรือตามที่ตกลงเป็นการภายใน กับโครงการ)

2. เป็นที่ยอมรับของนักเรียนและครู

3. มีภาวะผู้นำ มีความสามารถชักจูงเพื่อนในทางที่ดี

4. มีจิตอาสา

5. ได้รับอนุญาตจากผู้ปกครอง

สิ่งของที่จัดเตรียมไปในการเข้าค่าย (เบื้องต้น)

1. อุปกรณ์อาบน้ำ ล้างหน้า แปรงฟัน

2. รองเท้าผ้าใบ รองเท้าแตะ

3. เสื้อผ้า เสื้อยืด กางเกงวอร์ม กางเกงอาบน้ำ ชุดนอน (ขาสั้น หรือวอร์ม) ผ้าเช็ดตัว

4. ยาประจำตัว

5. ปากกาลูกสั้น

3.4 การนำรูปแบบ กลไกการเสริมสร้างวินัยนักเรียนในสถานศึกษาระดับการศึกษา ขั้นพื้นฐานไปทดลองใช้ในสถานศึกษา

แผนงาน และกิจกรรมในการดำเนินการทดลองใช้รูปแบบ

โรงเรียนที่เข้าร่วมโครงการประกอบด้วย 5 โรงเรียนของภาคตะวันออกและภาคกลาง
ประกอบด้วย

1. โรงเรียนสวนกุหลาบวิทยาลัยชลบุรี จ.ชลบุรี
2. โรงเรียนนครักษ์ จ.นครนายก
3. โรงเรียนเตรียมอุดมศึกษาพัฒนาการสระบุรี จ.สระบุรี
4. โรงเรียนบ้านหนองผักแว่น จ.สระแก้ว
5. โรงเรียนบ้านตามูล (รัฐประชาสงเคราะห์) จ.จันทบุรี

จากการจัดการค่ายผู้นำทำวินัย ทำให้แต่ละโรงเรียนได้ประชุมและนำเสนอแผนการดำเนินงาน
ตามโครงการพัฒนารูปแบบ กลไกการเสริมสร้างวินัยนักเรียน ในภาคเรียนที่ 1 ปีการศึกษา 2560
ดังนี้

**ตารางแผนการดำเนินงานตามโครงการพัฒนารูปแบบ กลไกการเสริมสร้างวินัยนักเรียน
โรงเรียนบ้านตามูล (รัฐประชาสงเคราะห์) อ.สอยดาว จ. จันทบุรี**

ว ด ป	รายการดำเนินงานตามแผน
8 – 12 พ.ค. 60	<ul style="list-style-type: none"> - จัดทำสรุปรายงานผลการอบรมค่ายผู้นำวินัย เพื่อนำเสนอข้อมูลรายละเอียดโครงการฯ ต่อผู้บริหารโรงเรียน - เพื่อนำเสนอเข้าเป็นวาระการประชุมครูก่อนเปิดภาคเรียน
15 พ.ค. 60	<p>ประชุมคณะครูโรงเรียนบ้านตามูลฯ</p> <ul style="list-style-type: none"> - แจกรายละเอียดกิจกรรมโครงการฯ - ขอมติเห็นชอบในการดำเนินกิจกรรมตามโครงการฯ กับนักเรียน
16 พ.ค. 60	<ul style="list-style-type: none"> - ออกคำสั่งแต่งตั้งคณะกรรมการดำเนินงานวินัยนักเรียน
17 พ.ค. 60	<ul style="list-style-type: none"> - ประกาศนโยบายการดำเนินงานตามโครงการฯ ให้ผู้ที่มีส่วนเกี่ยวข้องรับทราบ - ประชุมคณะทำงานแบ่งขอบข่ายหน้าที่การดำเนินงาน - ประชุมชี้แจง / อธิบายรายละเอียดการใช้คู่มือ DDLC
17 พ.ค. – 30 ก.ย. 60	<p>ดำเนินกิจกรรมตามโครงการฯ</p> <ul style="list-style-type: none"> - ติดตามผลการดำเนินงานกิจกรรมตามโครงการฯ สัปดาห์ละ 1 ครั้ง - ประชุม - สรุปประเมินผลและรายงานผลการดำเนินงานเดือนละ 1 ครั้ง
30 ก.ย. 60	<p>สรุปผลการดำเนินงานตามโครงการฯ / กิจกรรม</p> <ul style="list-style-type: none"> - รวบรวมแบบสอบถาม ส่งคณะทำงานเพื่อดำเนินการต่อไป

ตารางแผนการดำเนินงานตามโครงการพัฒนารูปแบบ กลไกการเสริมสร้างวินัยนักเรียน
โรงเรียนองค์รักษ์ อ. องค์รักษ์ จ. นครนายก

ลำดับการปฏิบัติ	รายการดำเนินงาน
1	ประชุมคณะครู แจ้งแนวปฏิบัติ และข้อบังคับของโรงเรียน 15 พ.ค. 2560
2	ประชุมคณะกรรมการนักเรียน ซึ่งเป็นผู้ดำเนินการ 15 พ.ค. 2560
3	ครู เป็นผู้ให้คำปรึกษา ให้คำแนะนำคณะกรรมการนักเรียน 16 พ.ค. - 30 ก.ย.60
4	<p>ผู้บริหารติดตามผลการดำเนินงาน 17 พ.ค. - 30 ก.ย.60 โดยมีขั้นตอนการดำเนินงานดังนี้</p> <ol style="list-style-type: none"> 1. ครูเวรที่ยืนเวรหน้าประตู ต้องตรวจระเบียบการแต่งกาย การเดินเข้าโรงเรียนและคอยสำรวจนักเรียน การมีสติของตัวเอง 2. เปิดเพลงมาร์ชโรงเรียน เพื่อเป็นสัญญาณในการเตรียมตัวเพื่อมาเข้าแถวหน้าเสาธง 3. กิจกรรมหน้าเสาธง <ul style="list-style-type: none"> - ที่ปรึกษาคุมแถวแต่ละห้อง - ร้องเพลงชาติ สวดมนต์ ร้องเพลงสรรเสริญ และเพลงมาร์ชโรงเรียนจากนั้นสงบนิ่ง - เดินเป็นแถว พบที่ปรึกษา - ทำความสะอาดห้อง โหมมูม - นั่งสมาธิ - กิจกรรมวางทุกงาน อ่านทุกคน 4. นั่งสมาธิก่อนเรียน โดยหัวหน้าห้องเป็นผู้รับผิดชอบ 5. กิจกรรม ชั่วโมง จริยธรรม นักเรียนกล่าวคำปฏิญาณตน 6. ใช้สมุดหน้าห้องในการเช็คชื่อนักเรียน 7. หอมคาบนักเรียนทำความสะอาดครู 8. นักเรียนเดินเป็นแถวเพื่อไปเรียนวิชาต่อไป 9. ให้ความรู้ อบรมนักเรียนในเรื่องของมารยาทในการรับประทานอาหาร 10. ครูยืนเวรตอนเย็น เพื่อส่งนักเรียนกลับบ้าน 11. ให้ความรู้ อบรมนักเรียนเกี่ยวกับเรื่อง การเป็นลูกที่ดีของพ่อแม่ (สอดแทรกในคาบจริยธรรม) 12. ส่งบันทึกตามกำหนด ให้การสร้างแรงจูงใจในการเพิ่มคะแนน (ส่งทุกวันศุกร์)

ตารางแผนการดำเนินงานตามโครงการพัฒนารูปแบบ กลไกการเสริมสร้างวินัยนักเรียน
โรงเรียนบ้านหนองผักแว่น อ. トラพระยา จ. สระแก้ว

ลำดับที่	รายการดำเนินงานตามแผน	ระยะเวลา	ผู้รับผิดชอบ
1	เขียนโครงการเพื่อขอรับการอนุมัติจากผู้บริหาร	9 - 16 พ.ค. 60	คณะครูแกนนำ ผู้นำทำวินัย
2	ประชุมคณะครูโรงเรียนบ้านหนองผักแว่น เพื่อชี้แจง วัตถุประสงค์และการจัดกิจกรรมในโครงการฯ และ แต่งตั้งคณะกรรมการดำเนินงาน	17-19 พ.ค. 60	ผู้บริหารและคณะ ครูแกนนำฯ
3	ดำเนินงานตามโครงการฯ (กิจกรรมตามรูปแบบของโครงการ)	1 มิ.ย. - 31 ส.ค. 60	ผู้บริหาร คณะครู นักเรียน
4	ติดตามประเมินผลในแต่ละสัปดาห์	1 มิ.ย. -31 ส.ค. 60	คณะครู และนักเรียนแกนนำ
5	สรุปผลการดำเนินโครงการฯ ปรับปรุง – ส่งเสริมการจัดกิจกรรม ให้พัฒนาในการจัดกิจกรรมต่อไป	กันยายน 60	คณะครู

ตารางแผนการดำเนินงานตามโครงการพัฒนารูปแบบ กลไกการเสริมสร้างวินัยนักเรียน
โรงเรียนสวนกุหลาบวิทยาลัยชลบุรี อ.ศรีราชา จ.ชลบุรี

ว.ด.ป.	กิจกรรมการดำเนินงาน	ผู้รับผิดชอบ
16 พ.ค. 60	- แจ้งผู้บริหารให้รับทราบ รายละเอียดโครงการฯ	อ.สุริยา
17 พ.ค. 60	- ประชุม ฝ่ายงานปกครอง	อ.สุริยา
31 พ.ค. 60	- ประชุมครูในโรงเรียน - แจ้งรายละเอียดการปฏิบัติตามโครงการฯ	ผู้อำนวยการ และฝ่ายงานปกครอง
31 พ.ค. 60	- แต่งตั้งครูผู้รับผิดชอบตามโครงการฯ - แจกหัวข้อในการทำงานและออกคำสั่ง	ครูที่ปรึกษา
1 มิ.ย. 60	- ประชุมนักเรียนแกนนำ (ที่ผ่านการคัดเลือกจากครู)	ฝ่ายปกครอง
มิ.ย. 60	- ปฏิบัติตามแผน กิจกรรมในการเสริมสร้างวินัยนักเรียน	ฝ่ายปกครอง และคณะครู
ต.ค. 60	- สรุปกิจกรรม และประเมินผลการดำเนินงานตามโครงการฯ	ฝ่ายปกครอง

ตารางแผนการดำเนินงานตามโครงการพัฒนารูปแบบ กลไกการเสริมสร้างวินัยนักเรียน โรงเรียนเตรียมอุดมศึกษาพัฒนาการสระบุรี อ.หนองแค จ.สระบุรี

ว.ด.ป.	กิจกรรมการดำเนินงาน	ผู้รับผิดชอบ
4 พ.ค. 60	- วิพากษ์ระเบียบ และแนวปฏิบัติของโรงเรียนแนวทางการเสริมสร้างวินัยนักเรียน	ครูผู้นำวินัย และนักเรียนผู้นำวินัย
5 พ.ค. 60	- นำเสนอแบบสรุบบัณฑิตต่อผู้บริหาร	ครูผู้นำวินัย
8 พ.ค. 60	- ทดลองใช้กับนักเรียน (กิจกรรมปฐมนิเทศ)	ครูผู้นำวินัย และนักเรียนผู้นำวินัย
12 พ.ค. 60	- ประชุมครูเสนอแบบวิพากษ์ และข้อเสนอแนะ	ผู้บริหาร ครู
26 พ.ค. 60	- ประชุมนักเรียนแกนนำ (ใช้ชุดเดียวกับคณะกรรมการโรงเรียนสีขาว) - ชี้แจงแนวปฏิบัติเกี่ยวกับการเสริมสร้างวินัยในโรงเรียน	ครูผู้นำ, นักเรียนผู้นำ และนักเรียนแกนนำ
30 พ.ค. 60	- ออกคำสั่งคณะทำงานเสริมสร้างวินัยนักเรียน	กิจการนักเรียน
1 มิ.ย. - 30 ก.ย. 60	- ปฏิบัติตามแผนกิจกรรมเสริมสร้างวินัยนักเรียน	ครูและนักเรียน กลุ่มเป้าหมายทั้งหมด
5 ต.ค. 60	- สรุปกิจกรรม และประเมินผลการดำเนินงานตามโครงการฯ	กิจการนักเรียน (ครูผู้นำวินัย)

3.5 แผนการนิเทศงานส่งเสริมวินัยนักเรียน

วัตถุประสงค์การนิเทศ

- 1) เพื่อรับทราบสภาพการดำเนินงาน
 - 1.1) การดำเนินงานที่ผ่านมาของสถานศึกษา (ได้ดำเนินการอะไรไปบ้าง อย่างไร)
 - 1.2) ความก้าวหน้าของการส่งเสริมวินัยของสถานศึกษา
 - 1.3) สถานศึกษามีแผนดำเนินการงานต่อไปอย่างไร
 - 1.4) ปัญหาอุปสรรคและความต้องการความช่วยเหลือ
- 2) การให้คำปรึกษา แนะนำ ติดตามความก้าวหน้า
- 3) การเตรียมความพร้อมให้กับสถานศึกษา

เป้าหมาย

1. สถานศึกษาจำนวน 5 โรงเรียน ได้แก่ โรงเรียนสวนกุหลาบวิทยาลัยชลบุรี จ.ชลบุรี โรงเรียนองครักษ์ จ.นครนายก โรงเรียนเตรียมอุดมศึกษาพัฒนาการสระบุรี จ.สระบุรี โรงเรียนบ้านหนองผักแว่น จ.สระแก้ว และโรงเรียนบ้านตามูล (รัฐประชาสงเคราะห์) จ.จันทบุรี
2. สถานศึกษาได้มีการดำเนินการตามกิจกรรมและกลไกที่กำหนดตามรูปแบบที่พัฒนาขึ้นทุกโรงเรียน
3. นักเรียนชั้นมัธยมศึกษาปีที่ 1 - 3 ของโรงเรียนทั้ง 5 โรงเรียนมีการปฏิบัติตามรูปแบบที่พัฒนาขึ้นตามเป้าหมายของโรงเรียน

การดำเนินการ

ดำเนินการตามกิจกรรมการส่งเสริมวินัย 20 รายการ

กิจกรรม

การนิเทศ ติดตาม และประเมินผล งานส่งเสริมวินัย

ผู้นิเทศ

คณะกรรมการโครงการวิจัย

วิธีการ

การประชุมรับฟัง สัมภาษณ์ ศึกษาสภาพ ให้คำปรึกษา

การดำเนินงานส่งเสริมวินัยของสถานศึกษา

ผู้มีส่วนร่วม

คณะกรรมการส่งเสริมวินัยของโรงเรียน และนักเรียนตามกลุ่มเป้าหมายของโรงเรียนนำร่องแต่ละโรงเรียน

ตารางกำหนดการดำเนินการนิเทศโรงเรียนนำร่อง

โรงเรียน	ระยะเวลา (วันที่)	กิจกรรม/ผู้ดำเนินการ
โรงเรียนสวนกุหลาบวิทยาลัยชลบุรี โรงเรียนองครักษ์ จ.นครนายก โรงเรียนเตรียมอุดมศึกษาพัฒนาการสระบุรี โรงเรียนบ้านหนองผักแว่น จ.สระแก้ว โรงเรียนบ้านตามูล (รัฐประชาสงเคราะห์) จ.จันทบุรี	พฤษภาคม 18 19 26 29 (เช้า) 29 (บ่าย)	- ประชุมครู และนักเรียน - ผศ.นาวาตรี ดร.พงศ์เทพ จิระโร และคณะ
โรงเรียนสวนกุหลาบวิทยาลัยชลบุรี โรงเรียนองครักษ์ จ.นครนายก โรงเรียนเตรียมอุดมศึกษาพัฒนาการสระบุรี โรงเรียนบ้านหนองผักแว่น จ.สระแก้ว โรงเรียนบ้านตามูล (รัฐประชาสงเคราะห์) จ.จันทบุรี	มิถุนายน 1, 15 2, 16 12, 26 9, 22 (เช้า) 9, 22 (บ่าย)	- นิเทศ ติดตาม - ผศ.นาวาตรี ดร.พงศ์เทพ จิระโร และคณะ
โรงเรียนสวนกุหลาบวิทยาลัยชลบุรี โรงเรียนองครักษ์ จ.นครนายก โรงเรียนเตรียมอุดมศึกษาพัฒนาการสระบุรี โรงเรียนบ้านหนองผักแว่น จ.สระแก้ว โรงเรียนบ้านตามูล (รัฐประชาสงเคราะห์) จ.จันทบุรี	กรกฎาคม 3, 17 10, 24 11, 27 14, 28 (เช้า) 9, 28 (บ่าย)	- นิเทศ ติดตาม - ผศ.นาวาตรี ดร.พงศ์เทพ จิระโร และคณะ
โรงเรียนสวนกุหลาบวิทยาลัยชลบุรี โรงเรียนองครักษ์ จ.นครนายก โรงเรียนเตรียมอุดมศึกษาพัฒนาการสระบุรี โรงเรียนบ้านหนองผักแว่น จ.สระแก้ว โรงเรียนบ้านตามูล (รัฐประชาสงเคราะห์) จ.จันทบุรี	สิงหาคม 2, 16 7, 21 9, 23 11, 25 (เช้า) 11, 25 (บ่าย)	- สรุปปิดการนิเทศ ติดตาม - ผศ.นาวาตรี ดร.พงศ์เทพ จิระโร และคณะ

3.6 การประเมินรูปแบบ

ตารางการประเมินรูปแบบและเครื่องมือที่ใช้จำแนกตามตัวชี้วัดความสำเร็จ

ตัวชี้วัดความสำเร็จ	หน่วยวัด	วิธีการประเมิน	เครื่องมือที่ใช้
1) รูปแบบและกลไกการเสริมสร้างวินัย ในสถานศึกษาด้านการปฏิบัติตาม ระเบียบ กฎเกณฑ์ รู้จักกาลเทศะ และเคารพสิทธิผู้อื่น	Content Analysis Mdn. IQR	การวิพากษ์รูปแบบ ประเมินรูปแบบ	บันทึกการวิพากษ์รูปแบบ แบบประเมินรูปแบบ
2) ผลการใช้รูปแบบและกลไก การเสริมสร้างวินัยในสถานศึกษา ด้านการปฏิบัติตามระเบียบ กฎเกณฑ์ รู้จักกาลเทศะและเคารพสิทธิผู้อื่น	Content Analysis	AAR โดยผู้มีส่วนได้เสีย (stakeholder)	แบบบันทึกการประชุม
3) คู่มือการใช้รูปแบบและกลไก การเสริมสร้างวินัยในสถานศึกษา ด้านการปฏิบัติตามระเบียบ กฎเกณฑ์ รู้จักกาลเทศะและเคารพสิทธิผู้อื่น รูปแบบ	Content Analysis Mdn. IQR	ประชุมกลุ่มย่อย (Focus groups) ประเมินคู่มือ	แบบบันทึกการประชุม แบบประเมินคู่มือ

บทที่ 4

ผลการวิเคราะห์ข้อมูล

การวิจัยและพัฒนารูปแบบ กลไกการเสริมสร้างวินัยนักเรียนในสถานศึกษาระดับการศึกษาขั้นพื้นฐาน ด้านการปฏิบัติตามระเบียบ กฎเกณฑ์ รู้จักกาลเทศะและเคารพสิทธิผู้อื่น มีวัตถุประสงค์เพื่อศึกษาองค์ความรู้เพื่อใช้เป็นฐานในการยกย่องรูปแบบกลไกการเสริมสร้างวินัยในสถานศึกษาระดับการศึกษาขั้นพื้นฐาน และถอดบทเรียนความสำเร็จจากสถานศึกษาที่มีผลการปฏิบัติดี (Best practice) เพื่อยกร่างรูปแบบ กลไกการเสริมสร้างวินัยนักเรียนในสถานศึกษาระดับการศึกษาขั้นพื้นฐาน เพื่อตรวจสอบรูปแบบและกลไกการเสริมสร้างวินัยนักเรียนในสถานศึกษาระดับการศึกษาขั้นพื้นฐาน เพื่อนำรูปแบบ กลไกการเสริมสร้างวินัยนักเรียนในสถานศึกษาระดับการศึกษาขั้นพื้นฐานไปทดลองใช้ในสถานศึกษา ศึกษาผลการใช้รูปแบบ กลไกการเสริมสร้างวินัยนักเรียนในสถานศึกษาระดับการศึกษาขั้นพื้นฐาน และจัดทำรายงานผลการพัฒนา รูปแบบ กลไกการเสริมสร้างวินัยนักเรียนในสถานศึกษาระดับการศึกษาขั้นพื้นฐาน ด้านการปฏิบัติตามระเบียบ กฎเกณฑ์ รู้จักกาลเทศะและเคารพสิทธิผู้อื่น พร้อมคู่มือการเสริมสร้างวินัยนักเรียนในสถานศึกษาระดับการศึกษาขั้นพื้นฐาน ด้านการปฏิบัติตามระเบียบ กฎเกณฑ์ รู้จักกาลเทศะและเคารพสิทธิผู้อื่น ผลการวิเคราะห์ข้อมูล ดังนี้

ตอนที่ 1 ผลการศึกษาจากสถานศึกษาที่มีผลการปฏิบัติดี (Best practice) ด้านวินัยนักเรียนสรุปและถอดบทเรียน ดังข้อมูลในตารางต่อไปนี้

ตารางที่ 1 กิจกรรมและกลไกการสร้างวินัยจากการถอดบทเรียนของโรงเรียนต้นแบบจำแนกตาม
รายโรงเรียน

โรงเรียน	กิจกรรมที่พบ
1. โรงเรียนเตรียมทหาร	ระบบนักเรียนใหม่ ปรับพื้นฐานความเป็นทหาร (จากบุคคลพลเรือนเป็นทหาร)
	เริ่มที่เน้นให้กลัว จนชิน เกิดวินัย
	นโยบายเน้น “ครูเป็นแบบอย่างที่ดี”
	ปฏิบัติตามระเบียบประจำวันตั้งแต่ตื่นจนหลับ
	ระบบนักเรียนใหม่ ตั้งแต่วันที่เริ่มเข้ามาเป็นนักเรียนเตรียมทหาร ใช้ระยะเวลาประมาณ 10 สัปดาห์ เพื่อปรับปรุงลักษณะท่าทางและความเป็นระเบียบในหมู่คณะ
	ระบบเกียรติศักดิ์ ซึ่งระบบนี้เป็นระบบที่เป็นหลักของโรงเรียน กล่าวคือ ความมีสำนึกในการประพฤติปฏิบัติตน ในสิ่งที่ถูกที่ควร และการสอดส่องดูแลไม่ให้ผู้อื่นกระทำความผิดด้วยระบบเกียรติศักดิ์ ชื่อสัตย์สุจริต ไม่กล่าวเท็จ ไม่คดโกง ไม่ขโมยและไม่ให้ผู้อื่นทำ
	ระบบอาวุโส รุ่นน้องเคารพรุ่นพี่
มีระบบนักเรียนบังคับบัญชาซึ่งเป็นต้นแบบ และดูแลความมีระเบียบวินัยกับรุ่นน้อง	
2. โรงเรียนสัตยาไส	โรงเรียนประจำ
	สร้างคนดีเหนือสิ่งอื่นใด
	ระเบียบของบ้าน (หอพัก)
	นโยบายเน้น “ครูเป็นแบบอย่างที่ดี” ครูต้องเป็นคนดี
	กิจกรรมเน้นความรักความเมตตา
	ปฏิบัติตามระเบียบตั้งแต่ตื่น จนหลับ
	การนั่งสมาธิด้วยแสงสว่างในตอนเช้าก่อนเรียน
การสอนวิธีคิด “ดีต่อตนเอง ดีต่อทุกคน แล้วลงมือทำ”	

ตารางที่ 1 กิจกรรมและกลไกการสร้างวินัยจากการถอดบทเรียนของโรงเรียนต้นแบบจำแนกตาม
รายโรงเรียน (ต่อ)

โรงเรียน	กิจกรรมที่พบ
	ระบบรุ่นพี่ ดูแลรุ่นน้อง โดยเฉพาะกิจกรรมภายในบ้าน
	มีคณะกรรมการนักเรียน ซึ่งคัดเลือกจากนักเรียนเอง ซึ่งทำหน้าที่ช่วยครูดูแลน้อง
	สวดมนต์ก่อนนอน
3. โรงเรียนลำปลายมาศ	นโยบายเน้น “ครูเป็นแบบอย่างที่ดี” ทั้งครูและผู้บริหาร
	การแสดงความเคารพครู ตั้งแต่เริ่มเข้ามาในโรงเรียน จนถึงเวลากลับบ้าน ทำความเคารพครูเวรหน้าประตู
	มีระเบียบปฏิบัติสำหรับนักเรียนที่ใช้รถจักรยานยนต์ สวมหมวกกันน็อก 100%
	มีระเบียบปฏิบัติสำหรับนักเรียนที่ใช้รถจักรยานยนต์ ลงจูงจากประตูถึง ที่จอดรถ 200 เมตร
	ทรงผมตรวจทุกวันที่ 20 หากไม่ตัดมา ครูตัดเอง ม.ต้น ผมเกรียน ม.ปลาย รองหวี เบอร์ 2 ไม่ตามกระทรวง
	หลังเคารพธงชาติยืนสงบนิ่ง (สมาธิ อยู่กับลมหายใจ) 3 นาที ก่อนเข้าห้อง
	สร้างเครือข่าย ตร. อบต. ช่วยกำกับ พฤติกรรมนักเรียน
	มีคะแนนความประพฤติ ประเมินทุกเดือน เน้นแก้ทันเวลา
	ผู้ตกคะแนนความประพฤติ แก้โดยเข้าค่าย พัฒนาวัด บวชเณร
	สมุดบันทึกการเข้าเรียนห้องละ 1 เล่ม เดือนละ 1 เล่ม 20 หน้า ครูประจำวิชา เซ็นชื่อกำกับ คณะกรรมการนักเรียนสรุปหลังเลิกเรียน
	ผู้มาไม่ทันแถว กิจกรรมขยະแลกกุญแจ
	การจูงใจรางวัลคนดีศรีลำปลายมาศ
	ครูทุกคนให้ความร่วมมือ เข้าแถวกับนักเรียนทุกคน เชื้อเชื้อเด็กส่งกองกลาง

ตารางที่ 1 กิจกรรมและกลไกการเสริมสร้างวินัยจากการถอดบทเรียนของโรงเรียนต้นแบบจำแนกตาม
รายโรงเรียน (ต่อ)

โรงเรียน	กิจกรรมที่พบ
4. โรงเรียนปัญญาประทีป	โรงเรียนประจำ ใช้น้อย ทั้งหมดประมาณร้อยละกว่าคน เน้นผู้ปกครองมีส่วนร่วม
	วิถีพุทธ 100 %
	พี่ปกครองน้อง ต่อเทียบ
	หลักเกณฑ์ให้ปฏิบัติตามพุทธ เช่น อริยสัจ 4
	เน้นให้รู้สึกจากภายใน
	เน้นครูต้นแบบ
	ไม่เน้นผลสัมฤทธิ์ แต่ผลการสอบดีจะตามมาเอง
	งดใช้โทรศัพท์ในเวลาเรียน
	ภavana 4 กายภavana พัฒนาตัวตนมนุษย์ ศีลภavana ดำรงชีวิตด้วยศีล 5 พัฒนาจิต ปัญญาภavana หลักโยนิโสมนสิการ
	เน้นความต่อเนื่อง ปฏิบัติตามกระทรวงบ้างให้ได้ตามเกณฑ์
	การทำให้มีฉันทะ รู้สึกปลอดภัย เน้นความสัมพันธ์กับครู
	การสร้างให้เคารพนับถือตัวเอง
	กิจกรรมส่องในสว่างนอก พิจารณาตัวเอง ขอรอภัย
	มีข้อตกลงร่วมกันมาใช้ ธรรมนูญโรงเรียน
	เจริญสติทั้งวัน รู้สึกตัวก่อนทำกิจกรรม หลังทำกิจกรรม
เพียร 4 เพียรดี เพียรสร้าง เพียรละ เพียรป้องกัน	
ท่องศีล 5 หลักชาวพุทธ 5 ข้อ	

จากผลการศึกษาเอกสารและผลการถอดบทเรียนคณะผู้วิจัยได้สรุปเป็นองค์ประกอบ/
ตัวบ่งชี้ ของวินัยในแต่ละด้านตามข้อตกลงที่ใช้ในการศึกษาครั้งนี้ แบ่งเป็นองค์ประกอบวินัย 4 ด้าน
ซึ่งในแต่ละด้านประกอบด้วยตัวบ่งชี้ 54 ข้อ ได้แก่ ด้านการปฏิบัติตามระเบียบ 15 ข้อ ด้าน
การปฏิบัติตามกฎของโรงเรียน 13 ข้อ ด้านการวางตนให้ถูกต้องตามกาลเทศะ 14 ข้อ และด้าน
การเคารพสิทธิของผู้อื่น 12 ข้อ ดังตารางที่ปรากฏ ดังนี้

ตารางที่ 2 ตัวบ่งชี้การปฏิบัติเพื่อสร้างวินัย จำแนกตามองค์ประกอบ

ด้านการปฏิบัติตามระเบียบ 15 ข้อ	ด้านการปฏิบัติตามกฎของโรงเรียน 13 ข้อ	ด้านการวางตนให้ถูกต้องตามกาลเทศะ 14 ข้อ	ด้านการเคารพสิทธิของผู้อื่น 12 ข้อ
1. ระเบียบเกี่ยวกับการแต่งกายของนักเรียน	1. กฎของการตรงต่อเวลา	1. การแต่งกายให้เหมาะสมตามกาลเทศะ	1. การรู้จักยอมรັบฟังความคิดเห็นของเพื่อนและผู้อื่น
2. ระเบียบเกี่ยวกับทรงผมของนักเรียนทั้งชายและหญิง	2. กฎของการเชื่อฟังคำสั่งสอนของผู้ใหญ่	2. การพูดได้ถูกต้องตามกาลเทศะ	2. สิทธิในการพูดที่ต้องไม่พุดรบกวนคนอื่นที่กำลังเรียนหรือต้องการความสงบ
3. ระเบียบเกี่ยวกับเวลา มาโรงเรียนและ การเข้าแถวเคารพธงชาติ	3. กฎของการมีสัมมาคารวะต่อผู้ใหญ่	3. การมีความเกรงใจผู้อื่น	3. สิทธิการฟังเพลงที่ไม่เปิดเสียงดังจนคนอื่นรำคาญ
4. ระเบียบการเข้าห้องเรียนเมื่อนักเรียนมาสาย	4. กฎของการใช้ห้องเรียนหรือห้องประกอบการ	4. การรู้จักให้เกียรติผู้อื่น	4. การไม่นำความลับของเพื่อนหรือผู้อื่นมาเปิดเผยโดยไม่ได้รับอนุญาต
5. ระเบียบเกี่ยวกับการปฏิบัติตนทั้งในและนอกโรงเรียน	5. กฎของการมีมารยาทในขณะที่ครูทำการสอน	5. การรู้จักกาลเทศะในการแสดงความขอบคุณ หรือขอโทษได้อย่างเหมาะสม	5. การรู้จักรอคอย ไม่แซงคิวเพื่อนหรือผู้อื่น
6. ระเบียบเกี่ยวกับการปฏิบัติตนขณะที่อยู่ในห้องเรียนหรือในเวลาเรียน	6. กฎของการนำอาหารมารับประทานในห้องเรียน	6. การมีมารยาทในการทักทาย ให้เหมาะสมกับบุคคล	6. การไม่ส่งเสียงดังจนเป็นที่รบกวนเพื่อนหรือผู้อื่นในขณะที่เรียนหรือฟังประชุมหรือในที่สาธารณะ

ตารางที่ 2 ตัวบ่งชี้การปฏิบัติเพื่อสร้างวินัย จำแนกตามองค์ประกอบ (ต่อ)

ด้านการปฏิบัติตนตามระเบียบ 15 ข้อ	ด้านการปฏิบัติตามกฎของโรงเรียน 13 ข้อ	ด้านการวางตนให้ถูกต้องตามกาลเทศะ 14 ข้อ	ด้านการเคารพสิทธิของผู้อื่น 12 ข้อ
7. ระเบียบเกี่ยวกับการดูแลรักษาความสะอาดของห้องเรียน	7. กฎของการเล่นให้เป็นเวลา	7. การมีกิจกรรมายาทที่อ่อนนุ่ม วางตัวให้เหมาะสมกับเวลาบุคคล	7. การระลึกลึถึง ความแตกต่างระหว่างบุคคล ไม่พูดหรือแสดงท่าทางให้เพื่อนหรือผู้อื่นเสียใจหรือสะเทือนใจ
8. ระเบียบเกี่ยวกับการสร้างความรักความผูกพันภายในโรงเรียน	8. กฎของการปฏิบัติตนในชั่วโมงเรียน	8. การรู้จักวางตนให้เหมาะสม รู้จักเด็ก รู้จักผู้ใหญ่	8. การไม่พูดหรือกล่าวถึงปมด้อยของเพื่อนหรือผู้อื่น อันจะทำให้ผู้อื่นอับอายหรือเสียหาย
9. ระเบียบเกี่ยวกับการนำอุปกรณ์อิเล็กทรอนิกส์มาโรงเรียน	9. กฎของการเดินเมื่อเปลี่ยนห้องเรียน	9. การมีมารยาทในการยืนให้ถูกต้องเหมาะสมกับโอกาสและบุคคล	9. การยอมรับและทำตามกฎ ข้อบังคับของโรงเรียนหรือสังคม เพื่อไม่ให้ผู้อื่นเดือดร้อน
10. ระเบียบเกี่ยวกับการนำยานพาหนะมาโรงเรียน	10. กฎของการไม่นำสิ่งที่เป็นอันตรายเข้ามาในโรงเรียน	10. การมีมารยาทในการเดิน	10. การไม่แสบอ้างใช้สิทธิของเพื่อนหรือผู้อื่นเพื่อผลประโยชน์ของตน
11. ระเบียบเกี่ยวกับการปฏิบัติตนตามกฎจราจรอย่างเคร่งครัดเพื่อความปลอดภัย	11. กฎของการไม่ยุ่งเกี่ยวกับอบายมุขทุกชนิด	11. การมีมารยาทในการนั่ง	11. การไม่หยิบหรือใช้อุปกรณ์หรือทรัพย์สินสมบัติของเพื่อนหรือผู้อื่นโดยไม่ได้รับอนุญาต
12. ระเบียบในการขออนุญาตออกนอกบริเวณโรงเรียนหรือกลับบ้านก่อนเวลาเลิกเรียน	12. กฎของการไม่นำอุปกรณ์ เครื่องเล่นเกมหรือสิ่งที่เป็นไปเพื่อความบันเทิงเข้ามาในโรงเรียน	12. การมีมารยาทในห้องเรียน หรือห้องประชุม	12. การไม่แย่งพูด หรือพูดสอดแทรกขณะที่เพื่อนหรือผู้อื่นกำลังพูด
13. ระเบียบในการรับประทานอาหารเช้า การพักกลางวัน	13. กฎของการรักษาความปลอดภัยที่อาจเกิดจากบุคคลภายนอก	13. การมีมารยาทในการรับประทานอาหารเช้า	

ตารางที่ 2 ตัวบ่งชี้การปฏิบัติเพื่อสร้างวินัย จำแนกตามองค์ประกอบ (ต่อ)

ด้านการปฏิบัติตนตามระเบียบ 15 ข้อ	ด้านการปฏิบัติตามกฎของโรงเรียน 13 ข้อ	ด้านการวางตนให้ถูกต้องตามกาลเทศะ 14 ข้อ	ด้านการเคารพสิทธิของผู้อื่น 12 ข้อ
14. ระเบียบเกี่ยวกับการลาป่วย – ลากิจ		14. การมีมารยาทบนรถโดยสารประจำทาง	
15. ระเบียบเกี่ยวกับการช่วยกันดูแลรักษาความสะอาดห้องเรียน บริเวณโรงเรียนให้สวยงามและปลอดภัย			

ตอนที่ 2 สรุปและถอดบทเรียนใช้ในการยกร่างรูปแบบ กลไกการเสริมสร้างวินัยนักเรียน
ในสถานศึกษาระดับการศึกษาขั้นพื้นฐาน ด้านการปฏิบัติตามระเบียบ
กฎเกณฑ์ รู้จักกาลเทศะและเคารพสิทธิผู้อื่น ดังข้อมูลในตารางต่อไปนี้

จากข้อสรุปตอนที่ 1 นำมายกร่างเป็นรูปแบบการเสริมสร้างวินัยสำหรับนักเรียนในสถานศึกษาสังกัดการศึกษาขั้นพื้นฐาน ดังนี้

ปัจจัยนำเข้า ประกอบด้วย สภาพแวดล้อม ซึ่งได้แก่ บ้าน โรงเรียน ชุมชน และผู้เกี่ยวข้อง ได้แก่ ผู้ปกครอง ผู้บริหาร ครู เพื่อนและผู้นำชุมชน

กระบวนการ ประกอบด้วย กิจกรรมสร้างวินัยตามองค์ประกอบ ได้แก่ การปฏิบัติตามระเบียบ การปฏิบัติกฎของโรงเรียน การรู้จักกาลเทศะ การรู้จักเคารพสิทธิของผู้อื่นและกิจกรรมเสริมวินัย การสร้างให้เกิดความศรัทธา เห็นคุณค่า มีเหตุมีผลและเป็นคนดี

ผลิตภัณฑ์ ประกอบด้วย วินัยนักเรียน จำนวนนักเรียนที่เข้าร่วมโครงการและผ่านเกณฑ์สุดท้าย ได้รูปแบบการพัฒนาวินัยนักเรียนของโรงเรียน

ผลลัพธ์ ได้แก่ ผลสัมฤทธิ์ทางการเรียนของนักเรียน

ผลกระทบ ได้แก่ ชื่อเสียงของนักเรียน โรงเรียน และการได้รับรางวัล

นิยามและความหมายของคำที่นำมาใช้ในรูปแบบ

ปัจจัยนำเข้า

ประกอบด้วย **สภาพแวดล้อม** ซึ่งได้แก่ บ้าน โรงเรียน ชุมชน และผู้เกี่ยวข้อง ได้แก่ ผู้ปกครอง ผู้บริหาร ครู เพื่อนและผู้นำชุมชน

บ้าน หมายถึง บิดา มารดา ญาติ พี่น้อง ครอบครัวที่อาศัยอยู่ด้วยกัน และสามารถเป็น กัลยาณมิตร ในการช่วยเหลือ แนะนำให้นักเรียนเป็นผู้ที่มีวินัยทุกด้าน

โรงเรียน หมายถึง สถาบันที่นักเรียนศึกษาหาความรู้ในปัจจุบัน ซึ่งในสถานศึกษามีนโยบาย ที่มุ่งเน้น ส่งเสริมให้นักเรียนเป็นผู้มีวินัยทุกด้าน อย่างชัดเจนและเป็นรูปธรรม

ชุมชน หมายถึง วัด หน่วยงานทั้งภาครัฐและเอกชนในพื้นที่ ผู้นำชุมชน และผู้ที่อาศัยอยู่ใน ชุมชนนั้น ที่ให้การช่วยเหลือโรงเรียน ขับเคลื่อนกิจกรรมส่งเสริมวินัยนักเรียน ในด้านการสอดส่อง ดูแลขณะที่นักเรียนอยู่นอกโรงเรียน และเป็นส่วนหนึ่งของคณะกรรมการวินัยนักเรียน

ผู้ปกครอง หมายถึง บิดา มารดา หรือผู้ที่มีหน้าที่ดูแลนักเรียน แทนบิดา มารดา ที่ให้ การช่วยเหลือ แนะนำนักเรียนให้เป็นผู้มีวินัยทุกด้านและตัวแทนผู้ปกครองคนอื่นๆ ที่เป็นคณะกรรมการ วินัยนักเรียน

ผู้บริหาร หมายถึง ผู้อำนวยการ รองผู้อำนวยการ หรือผู้ที่ได้รับมอบหมายหน้าที่จาก ผู้อำนวยการให้ทำหน้าที่บริหารงานภายในโรงเรียน ซึ่งได้รับมอบหมายให้ดูแลนักเรียนและครู ในการขับเคลื่อนกิจกรรมส่งเสริมวินัย เป็นคณะกรรมการวินัยนักเรียนโดยตำแหน่ง

ครู หมายถึง ผู้ที่ทำหน้าที่สอนในคาบเรียน ทำหน้าที่เป็นครูที่ปรึกษา ครูฝ่ายปกครอง ครูเวร ในแต่ละวัน ซึ่งครูทุกท่านต้องเป็นกัลยาณมิตร มีบทบาทในการขับเคลื่อนกิจกรรมส่งเสริมวินัย นักเรียน แตกต่างกันไปบริบทของกิจกรรมนั้นๆ และได้รับการแต่งตั้งให้เป็นคณะกรรมการวินัย นักเรียน

เพื่อน หมายถึง ผู้นำวินัยนักเรียน หัวหน้าชั้นเรียน และผู้ที่เรียนอยู่ในโรงเรียน ที่คอยเป็น กัลยาณมิตร แนะนำ ตักเตือน เมื่อเพื่อนทำผิด และช่วยกันฝึกฝนทั้งตนเองและเพื่อนให้มีวินัยและ ได้รับการแต่งตั้งให้เป็นคณะกรรมการวินัยนักเรียน

ผู้นำชุมชน หมายถึง ผู้ที่ได้รับการยอมรับจากชุมชนให้ช่วยเหลือดูแลคนในชุมชน และสามารถ ช่วยเหลือ ดูแล แนะนำนักเรียนให้มีวินัย เมื่ออยู่ภายนอกโรงเรียน และได้รับการแต่งตั้งให้เป็น คณะกรรมการวินัยนักเรียน

กระบวนการ

ประกอบด้วย **กิจกรรมสร้างวินัยตามองค์ประกอบ** ได้แก่ การปฏิบัติตนตามระเบียบ การปฏิบัติตามกฎของโรงเรียน การรู้จักกาลเทศะ การรู้จักเคารพสิทธิของผู้อื่น และกิจกรรมเสริมวินัย ได้แก่ การสร้างให้เกิดความศรัทธาในตนเอง การทำให้เห็นคุณค่าในตนเอง การมีเหตุผลและมีผลและเป็นคนดี

การปฏิบัติตนตามระเบียบ หมายถึง การปฏิบัติตนตามระเบียบของนักเรียนเกี่ยวกับการแต่งกาย การไว้ทรงผม การเข้าห้องเรียน การปฏิบัติตนทั้งในและนอกโรงเรียน การปฏิบัติตนขณะที่อยู่ในห้องเรียน หรือในเวลาเรียน การดูแล รักษาความสะอาดของห้องเรียน การสร้างความรัก ความผูกพัน ภายในโรงเรียน การนำอุปกรณ์อิเล็กทรอนิกส์มาโรงเรียน การนำยานพาหนะมาโรงเรียน การปฏิบัติตนตามกฎจราจรอย่างเคร่งครัดเพื่อความปลอดภัย การขออนุญาตออกนอกบริเวณโรงเรียนหรือกลับบ้านก่อนเวลาเลิกเรียน การรับประทานอาหารเช้า การพักกลางวัน การลาป่วย ลาพัก และการช่วยกันดูแลรักษาความสะอาดห้องเรียน บริเวณโรงเรียน ให้สวยงามและปลอดภัย

การปฏิบัติตามกฎของโรงเรียน หมายถึง การปฏิบัติตนของนักเรียนตามกฎของโรงเรียนเกี่ยวกับ การตรงต่อเวลา การเชื่อฟังคำสั่งสอนของผู้ใหญ่ การมีสัมมาคารวะต่อผู้ใหญ่การใช้ห้องเรียน หรือห้องประกอบการ การมีมารยาทในขณะที่ครูทำการสอน การนำอาหารมารับประทานในห้องเรียน การเล่นให้เป็นเวลา การปฏิบัติตนในชั่วโมงเรียน การเดินเมื่อเปลี่ยนห้องเรียน การไม่นำสิ่งที่เป็นอันตรายเข้ามาในโรงเรียน การไม่ยุ่งเกี่ยวกับอบายมุขทุกชนิด การไม่นำอุปกรณ์ เครื่องเล่นเกมส์ หรือสิ่งที่เป็นไปเพื่อความบันเทิงเข้ามาในโรงเรียน และการรักษาความปลอดภัยที่อาจเกิดจากบุคคลภายนอก

การรู้จักกาลเทศะ หมายถึง การวางตนให้ถูกต้องในเรื่องการแต่งกาย การพูด การมีความเกรงใจผู้อื่น การรู้จักให้เกียรติผู้อื่น การแสดงความขอบคุณ หรือขอโทษได้อย่างเหมาะสม การมีมารยาทในการทักทาย ให้เหมาะสมกับบุคคล การมีกิริยามารยาทที่อ่อนน้อม วางตัวให้เหมาะสมกับเวลา บุคคล การรู้จักวางตนให้เหมาะสม รู้จักเด็ก รู้จักผู้ใหญ่ การมีมารยาทในการยืนให้ถูกต้องเหมาะสมกับโอกาสและบุคคล การมีมารยาทในการเดิน การมีมารยาทในการนั่ง การมีมารยาทในห้องเรียน หรือห้องประชุม การมีมารยาทในการรับประทานอาหาร และการมีมารยาทบนรถโดยสารประจำทาง

ภาพรูปแบบการเสริมสร้างวินัยนักเรียนในสถานศึกษาระดับการศึกษาขั้นพื้นฐาน

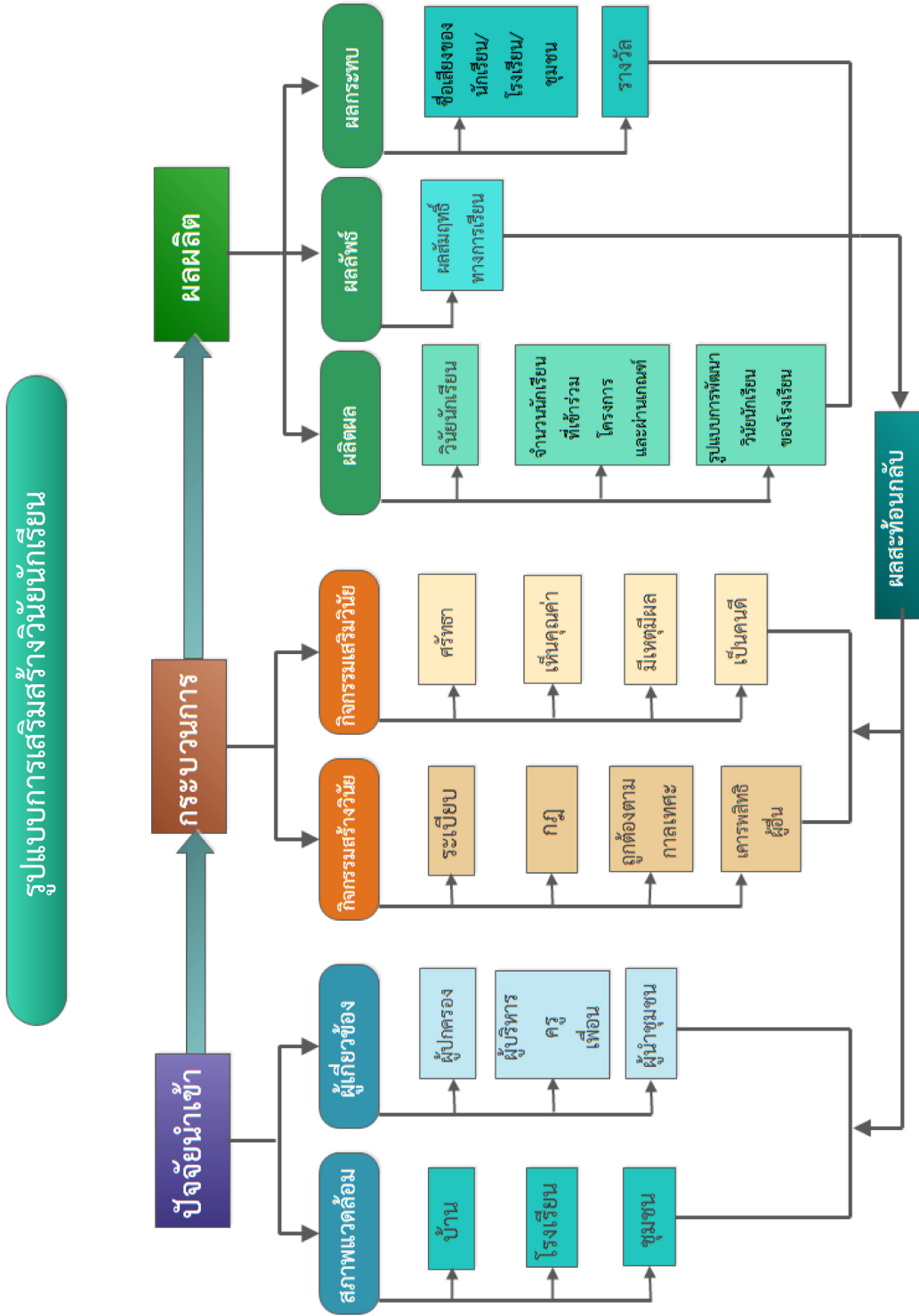

การเคารพสิทธิของผู้อื่น หมายถึง การรู้จักยอมรับฟังความคิดเห็น และสิทธิของเพื่อนและผู้อื่นในเรื่องการพูด การฟัง การรู้จักรอคอย การไม่ส่งเสียงดังจนเป็นที่รบกวนเพื่อนหรือผู้อื่น การระลึกถึงความแตกต่างระหว่างบุคคล การยอมรับและทำตามกฎ ข้อบังคับ ของโรงเรียนหรือสังคม เพื่อไม่ให้ผู้อื่นเดือดร้อน การไม่แอบอ้างใช้สิทธิ์ของเพื่อนหรือผู้อื่น เพื่อผลประโยชน์ของตนเอง และการไม่หยิบหรือใช้อุปกรณ์หรือทรัพย์สินสมบัติของเพื่อนหรือผู้อื่นโดยไม่ได้รับอนุญาต

การสร้างให้เกิดความศรัทธาในตนเอง หมายถึง การสร้างให้เกิดความศรัทธาในตนเอง มีความสำคัญยิ่ง ถ้าบุคคลจะ做事情ใดสิ่งหนึ่งโดยไม่มีศรัทธาจะไม่ประสบผลสำเร็จ ฉะนั้น การที่จะทำให้ให้นักเรียนเป็นผู้ที่มีวินัยในทุกด้าน จำเป็นที่เราจะต้องให้แนวคิด หรือปลูกฝังความคิด ให้เห็นความสำคัญของการมีวินัย เป็นการพูดย้ำ ซ้ำ เตือน บอก โดยครูต้องเป็นกัลยาณมิตรที่ดี ต้องให้คำชมเชย ละเว้นการตำหนิ หรือพูดเสียดสี เพราะคำเหล่านั้นไม่ทำให้เกิดความศรัทธา มีแต่จะทำให้เกิดภาพลบต่อการทำตามระเบียบ โดยบูรณาการกับรูปแบบกิจกรรมที่ให้นักเรียนปฏิบัติ ในแต่ละวันที่กำหนดไว้ โดยต้องมีการปฏิบัติอย่างต่อเนื่อง

การทำให้เห็นคุณค่าในตนเอง หมายถึง การปฏิบัติตนตามกิจกรรมต่างๆ ซึ่งกำหนดเป็นรูปแบบที่ให้ปฏิบัติในแต่ละวันทั้งภายในและภายนอกโรงเรียน โดยต้องมีการปฏิบัติอย่างต่อเนื่อง ซึ่งมีครูและผู้นำวินัยนักเรียนเป็นกัลยาณมิตรที่คอยกระตุ้นเตือนสติ แนะนำ ช่วยเหลือ ไม่ให้นักเรียน เผลอทำผิดต่อระเบียบ กฎเกณฑ์ ที่ร่วมกันกำหนดไว้ ถ้านักเรียนปฏิบัติได้ตามนั้น จะส่งผลให้นักเรียน เป็นผู้ที่มีบุคลิกดี สุขุม ตั้งใจเรียน ทำให้ได้รับคำชมเชยจากคนรอบข้าง สิ่งเหล่านี้จะทำให้มีความภาคภูมิใจและเห็นคุณค่าในตัวเอง แต่ย้ำว่า นักเรียนต้องปฏิบัติให้เป็นนิสัย ให้เคยชิน

การมีเหตุมีผล หมายถึง กระทำกิจกรรมต่างๆ ในชีวิตประจำวัน ตลอดเวลาด้วยการ มีเหตุผล มีสติ กระทำด้วยความตั้งใจ

เป็นคนดี หมายถึง กระทำกิจกรรมต่างๆ ในชีวิตประจำวัน ตลอดเวลาด้วยจิตสำนึกกว่า เป็นสิ่งที่ดี อันประกอบด้วย ดีต่อตนเอง ดีต่อเพื่อน ดีต่อคนรอบข้าง ดีต่อชุมชน ดีต่อสังคมและ ประเทศชาติ และดีต่อโลก

ผลิตภัณฑ์ ประกอบด้วย วินัยนักเรียน จำนวนนักเรียนที่เข้าร่วมโครงการและผ่านเกณฑ์ สุดท้าย ได้รูปแบบการพัฒนาวินัยนักเรียนของโรงเรียน

- 1) จำนวนนักเรียนที่เข้าร่วมโครงการและผ่านเกณฑ์ แฉ่งนับ ตามผลจากแบบประเมิน
 - 2) รูปแบบการพัฒนาวินัยนักเรียนของโรงเรียน โมเดลรูปแบบและคู่มือการดำเนินการ
- ผลลัพธ์** ได้แก่ ผลสัมฤทธิ์ทางการเรียนของนักเรียน

ผลกระทบ ได้แก่ ชื่อเสียงของนักเรียน โรงเรียน และการได้รับรางวัล

2.1 กิจกรรมและกลไก การดำเนินการตามรูปแบบ

ตารางที่ 3 กิจกรรมและกลไกเสริมสร้างวินัยจำแนกตามช่วงเวลา (ก่อนการวิพากษ์)

ลำดับ ช่วง เวลา	กิจกรรม	กลไกในการ ดำเนินการ	สอดคล้องตาม Model	
			สร้างวินัย	เสริมวินัย
กิจกรรมเสริมวินัยในช่วงเข้าก่อนเคารพธงชาติ				
1.	นักเรียนมาถึงโรงเรียน หยุดยืนตรงเพื่อทำความเคารพครูเวรหน้าประตู ก่อนเดินเข้าโรงเรียน (ระหว่างหยุดยืน ครูเวรรับการทำ ความเคารพจากนักเรียนด้วยกิริยาที่สำรวม พร้อมสำรวจนักเรียนให้ทั่ว ทั้งการแต่งกาย สีหน้าท่าทาง) นักเรียนหยุดยืนด้วยความตั้งใจ (ทำความรู้สึกตัวด้วยการระลึกหลุมหลุมหัวใจ)	ครูเวร, นักเรียน ผู้นำวินัย (จัดเวร)	องค์ประกอบ ที่ 1, 2, 3, 4	- ฉันทะ (เมตตา= อยากรให้เขาดี อยากรให้เขา มีความสุข, - กรุณา = อยากรให้ เขาพ้นทุกข์ อยากรช่วยเขา, - มุทิตา = อยากรให้ เขาดีงาม เจริญ ขึ้นไปเรื่อยๆ) - ความเป็น กัลยาณมิตร (ครู, นักเรียน ผู้นำวินัย)
2.	นักเรียนเดินเข้าโรงเรียนด้วยกิริยาที่สำรวม เล็กน้อย (ไม่ถึงกับเกร็งเกินไป) แต่เป็นการแสดงความเคารพสถานศึกษาและให้เกียรติตนเอง - จากนั้นนำกระเป๋าไปเก็บในห้องเรียน (หรือแล้วแต่สถานศึกษากำหนด) หลังจากนั้น จึงไปรับประทานอาหาร (สำหรับผู้ที่ไม่ได้ รับประทานอาหารเข้ามาโรงเรียน) แล้วปฏิบัติภารกิจ หรืออาจมีกิจกรรมตาม ที่สถานศึกษากำหนด เช่น ทำความสะอาด ห้องเรียน บริเวณโรงเรียน หรืออื่นๆ	ครูเวร, ครู-อาจารย์ ที่ปรึกษา, นักเรียน ผู้นำวินัย	องค์ประกอบ ที่ 1, 2, 3, 4	

ตารางที่ 3 กิจกรรมและกลไกเสริมสร้างวินัยจำแนกตามช่วงเวลา (ก่อนการวิพากษ์) (ต่อ)

ลำดับ ช่วง เวลา	กิจกรรม	กลไกในการ ดำเนินการ	สอดคล้องตาม Model	
			สร้างวินัย	เสริมวินัย
3.	ก่อนเคารพธงชาติ 30 นาที นักเรียน เข้าห้องเรียนหรือจุดที่ครู-อาจารย์ที่ปรึกษานัดพบ ช่วง 10 นาทีแรก พูดคุยถึงเรื่องข้อปฏิบัติต่างๆ เพื่อเป็นข้อตกลงในการสร้างวินัยในเกิดกับตนเอง (โดยเน้นที่การปลูกฝังให้นักเรียนมีความศรัทธา และเชื่อมั่นว่า การเป็นผู้ที่มีวินัยจะทำให้ตนเอง มีความสง่างาม เป็นที่น่าชื่นชมของคนรอบข้าง) อาจมีการยกตัวอย่าง หรือชื่นชมนักเรียน ที่ปฏิบัติตนดี และได้รับคำชมเชยจากผู้อื่น - 20 นาทีหลัง เป็นการทบทวนเนื้อหา บทเรียนในแต่ละวิชา (ซึ่งนักเรียนควรช่วยกัน จัดตารางไว้ว่า จะอ่านหรือทบทวนวิชาอะไร) เป็นการช่วยเหลือกันระหว่างคนเก่งกับคนอ่อน	ครู-อาจารย์ ที่ปรึกษา, นักเรียนผู้นำ ทำวินัย, หัวหน้าห้อง	องค์ประกอบ ที่ 1, 2, 3, 4	เสริมวินัยด้วยตัวเอง ด้วยการตั้งมั่นอยู่ ในระบบ ศีล สมาธิ ปัญญา (ไตรสิกขา) ด้วยหลักคิดแบบ โยนิโสมนสิการ 4 ประการ 1. คิดให้เห็นทะลุ ตลอดลงไปถึง ต้นตอรากเหง้า 2. คิดอย่างมีขั้นตอน เป็นลำดับ 3. คิดถี่ถี่ 4. คิดให้เกิดผล (พระพรหม คุณาภรณ์)
4.	การเตรียมตัวไปเข้าแถวเคารพธงชาติ โดยการเข้าแถวก่อน แล้วเดินไปเป็นแถว ด้วยความตั้งใจ (ก่อนเดินทำความรู้สึกตัว ด้วยการระลึกอุบายใจ) การเคารพธงชาติ ปฏิบัติตามนโยบายของโรงเรียน	ครู-อาจารย์ ที่ปรึกษา, นักเรียน ผู้นำวินัย, หัวหน้าห้อง	องค์ประกอบ ที่ 1, 2	
กิจกรรมทำวินัยระหว่างวันทั้งในและนอกห้องเรียน				
5.	หลังเคารพธงชาติ มีกิจกรรมทำสมาธิ กำหนด ลมหายใจ ผีอกสตรระลึกรู้ (อาจใช้เวลา 1 – 2 นาที) ปฏิบัติในสนามหรือในห้องเรียน	ครู-อาจารย์ ที่ปรึกษา, นักเรียน ผู้นำวินัย, หัวหน้าห้อง	องค์ประกอบ ที่ 1, 2, 3	ตามแนวทาง เพียร 4 คือ เพียรดี เพียรสร้าง เพียรละ เพียรป้องกัน

ตารางที่ 3 กิจกรรมและกลไกเสริมสร้างวินัยจำแนกตามช่วงเวลา (ก่อนการวิพากษ์) (ต่อ)

ลำดับ ช่วง เวลา	กิจกรรม	กลไกในการ ดำเนินการ	สอดคล้องตาม Model	
			สร้างวินัย	เสริมวินัย
6.	การเดินแถวเข้าห้องเรียนด้วยความตั้งใจ (เน้นการรู้สึกตัว ระลึกรู้ลมหายใจ) ในขณะที่เดินแถว เพื่อความเป็นระเบียบเรียบร้อย และเตรียมการเข้าสู่การเรียนในคาบแรก (อย่างมีสติ)	ครู-อาจารย์ ที่ปรึกษา, นักเรียน ผู้นำวินัย, หัวหน้าห้อง	องค์ประกอบ ที่ 1, 2, 3, 4	
7.	เมื่อเดินแถวถึงห้องเรียน มีการปฏิบัติตามข้อตกลงของห้อง ดังนี้			
7.1	เมื่อถึงห้องเรียน คนแรกที่เข้าไปที่โต๊ะนั่งที่เก้าอี้ด้วยอาการสำรวม ระวัง ไม่พูดคุยส่งเสียงดัง เพื่อเตรียมความพร้อมเข้าสู่การเรียนคาบแรก ระลึกรู้ลมหายใจ รู้สึกตัวฝึกสติ เพื่อให้มีสมาธิในการเรียนตลอดทั้งวัน	ครู-อาจารย์ ที่ปรึกษา, หัวหน้าห้อง	องค์ประกอบ ที่ 1, 2, 3, 4	
7.2	กิจกรรมโฮมรูม พบอาจารย์ที่ปรึกษา และผู้นำวินัย นักเรียนกล่าวคำปฏิญาณตน เพื่อระลึกถึงการมีวินัยในตัวเอง เป็นประจำทุกวัน “ข้าพเจ้า จะเป็นผู้มีวินัยในตนเองด้วยการปฏิบัติตามระเบียบ กฎเกณฑ์ รู้จักกาลเทศะ เคารพสิทธิของผู้อื่น ทำในสิ่งที่ถูกต้อง และทำความดีด้วยความตั้งใจ”	ครู-อาจารย์ ที่ปรึกษา, นักเรียน ผู้นำวินัย, หัวหน้าห้อง	องค์ประกอบ ที่ 1, 2	
7.3	เริ่มเรียนคาบแรก หัวหน้าห้อง นำสมุดบันทึกรายคาบเรียนมาเช็คชื่อเพื่อนที่เรียนในแต่ละคาบ (สมุดบันทึก หัวหน้าห้องไปรับมาก่อนเรียนคาบแรก) โดยให้ครู-อาจารย์ ที่สอนเซ็นชื่อกำกับในสมุดทุกคาบเรียน	หัวหน้าห้อง, ครู – อาจารย์ ที่สอน ทุกคาบเรียน, สมุดบันทึก รายคาบ	องค์ประกอบ ที่ 1, 2, 3, 4	

ตารางที่ 3 กิจกรรมและกลไกเสริมสร้างวินัยจำแนกตามช่วงเวลา (ก่อนการวิพากษ์) (ต่อ)

ลำดับ ช่วง เวลา	กิจกรรม	กลไกในการ ดำเนินการ	สอดคล้องตาม Model	
			สร้างวินัย	เสริมวินัย
7.4	<p>ในขณะที่เรียนแต่ละคาบ นักเรียนตั้งใจเรียน</p> <p>เคารพครู – อาจารย์ที่สอน ไม่พูดสอดแทรก</p> <p>ขณะที่ครู – อาจารย์กำลังอธิบาย เมื่อไม่เข้าใจ</p> <p>ควรยกมือก่อนแล้วค่อยถามหรือพูด</p> <p>เมื่อหมดคาบเรียน นักเรียนเก็บสมุด</p> <p>หนังสือ ใส่กระเป๋าให้เรียบร้อย หัวหน้าห้อง</p> <p>หรือครู – อาจารย์ที่สอน เตือนนักเรียน</p> <p>ให้นั่งสงบ ระวังรู้ลมหายใจ รู้สึกตัว ฝึกสติ</p> <p>จึงค่อยออกนอกห้องเรียนเพื่อเปลี่ยนคาบเรียน</p> <p>(ปฏิบัติเช่นนี้ทุกคาบเรียน)</p>	<p>หัวหน้าห้อง,</p> <p>ครู –</p> <p>อาจารย์</p> <p>ที่สอน</p> <p>ทุกคาบเรียน</p>	<p>องค์ประกอบ</p> <p>ที่ 1, 2, 3, 4</p>	
7.5	<p>การเดินเปลี่ยนคาบเรียน เดินเป็นแถว ไม่เล่น</p> <p>หรือหยอกล้อกันในขณะเดิน เดินด้วยความ</p> <p>รู้สึกตัว เพื่อให้มีสมาธิในการเรียนวิชาต่อไป</p> <p>อันจะทำให้การเรียนมีประสิทธิภาพ และเป็น</p> <p>การฝึกบุคลิกภาพของตนเองให้ดูดี สวย หล่อ</p> <p>(ปฏิบัติทุกครั้งที่เปลี่ยนคาบเรียน)</p> <p>ทั้งนี้ การเดินให้เป็นไปอย่างธรรมชาติ สบายๆ</p> <p>ไม่ต้องเกร็งมาก</p>	<p>หัวหน้าห้อง</p> <p>ทำหน้าที่</p> <p>สังเกตเพื่อ</p> <p>ประเมิน</p> <p>ความมีวินัย</p> <p>ของเพื่อน</p>	<p>องค์ประกอบ</p> <p>ที่ 1, 2, 3, 4</p>	
8.	<p>การพักรับประทานอาหารกลางวัน</p> <p>ควรรับประทานอาหารในโรงอาหารเท่านั้น</p> <p>และมีมารยาทในการรับประทาน ไม่เดินกินขนม</p> <p>หรือเดินไปดื่มน้ำไป อาจเกิดอุบัติเหตุได้</p> <p>ควรรับประทานให้เสร็จก่อน ค่อยเล่น หรือคุยกัน</p>	<p>ครู-อาจารย์</p> <p>เวรประจำวัน,</p> <p>นักเรียน</p> <p>ผู้นำวินัย</p>	<p>องค์ประกอบ</p> <p>ที่ 1, 2, 3, 4</p>	

ตารางที่ 3 กิจกรรมและกลไกเสริมสร้างวินัยจำแนกตามช่วงเวลา (ก่อนการวิพากษ์) (ต่อ)

ลำดับ ช่วง เวลา	กิจกรรม	กลไกในการ ดำเนินการ	สอดคล้องตาม Model	
			สร้างวินัย	เสริมวินัย
กิจกรรมเสริมวินัย ช่วงเย็นเลิกเรียนและกลับบ้าน				
9.	<p>เลิกเรียนในคาบสุดท้าย นักเรียนเก็บกระเป๋าเรียบร้อย ควรมีการกลับบ้าน มีการหยุดนิ่งเพื่อระลึกถึงลมหายใจ รู้สึกตัว ผึกสติ ให้รู้ตัวด้วยความตั้งใจก่อนออกจากห้องเรียน</p> <p>- เมื่อจะกลับบ้าน ปฏิบัติเหมือนตอนเช้า คือ ทำความเคารพครูเวรหน้าประตู (ครูเวรสำรวจการแต่งกายของนักเรียน) เพื่อให้เรียบร้อยตั้งแต่ออกจากบ้านจนกลับเข้าบ้าน ซึ่งถือว่า การแต่งกายเรียบร้อยเป็นการให้เกียรติตัวเอง ให้เกียรติสถาบัน ทำให้ตัวเองมีบุคลิกดี เท่ดี สวยและหล่อ เป็นที่น่าชื่นชมของผู้ที่พบเห็น</p>	ครู-อาจารย์ที่สอนในคาบสุดท้าย, หัวหน้าห้อง	องค์ประกอบที่ 1, 2, 3, 4	
10.	<p>การเดินทางกลับบ้าน ควรปฏิบัติตามกฎเกณฑ์ของโรงเรียน และการจราจร เพื่อความปลอดภัยของตนเอง และผู้อื่น</p>	นักเรียนช่วยกันสังเกตตนเองและเพื่อนๆ, ชุมชน	องค์ประกอบที่ 1, 2, 3, 4	
11.	<p>เมื่อกลับถึงบ้าน ถ้าพบผู้ปกครองหรือผู้ใหญ่ที่บ้าน ควรทำความเคารพ เก็บกระเป๋าให้เรียบร้อย เปลี่ยนชุดนักเรียนออกก่อน แล้วจึงปฏิบัติภารกิจหรือทำกิจกรรมประจำวันของตนเอง</p>	ผู้ปกครองและตัวนักเรียนเอง, ชุมชน	องค์ประกอบที่ 3, 4	

ตารางที่ 3 กิจกรรมและกลไกเสริมสร้างวินัยจำแนกตามช่วงเวลา (ก่อนการวิพากษ์) (ต่อ)

ลำดับ ช่วง เวลา	กิจกรรม	กลไกในการ ดำเนินการ	สอดคล้องตาม Model	
			สร้างวินัย	เสริมวินัย
11.1	ถ้านักเรียนช่วยเหลืองานบ้านเล็กๆ น้อยๆ ผู้ปกครอง พ่อ – แม่ จะมีความสุข และภาคภูมิใจในตัวนักเรียน อีกทั้งยังเป็นการแบ่งเบาภาระ พ่อ – แม่ รวมทั้งตัวนักเรียนจะมีความภาคภูมิใจในตัวเองเป็นอย่างมากที่เป็นคนที่มีคุณค่า	ผู้ปกครอง และ ตัวนักเรียนเอง, ชุมชน	องค์ประกอบ ที่ 3, 4	
11.2	ก่อนนอน ทำการบ้าน หรืออ่านหนังสือ หลังจากนั้น ทบทวนตัวเองเล็กน้อย ว่าทำอะไรบ้างในแต่ละวัน ไม่ว่าจะเป็สิ่งที่ดีหรือไม่ดีก็ได้ เพื่อจะได้นำไปปรับปรุงแก้ไขในวันต่อไป แล้วบันทึกข้อความลงในสมุดบันทึก (DD NOTE) สั้นๆ เพื่อเตือนใจตัวเอง แล้วจึงสวดมนต์ กราบพระ ระลึกบุญหลมหายใจ รู้สึกรู้สิดู ฝึกสติ เพื่อการนอนหลับที่มีคุณภาพ	ตัวนักเรียนเอง, ผู้ปกครอง	องค์ประกอบ ที่ 3, 4	

2.2 ผลการวิเคราะห์โมเดลโดยการวิเคราะห์ห้องค์ประกอบเชิงยืนยันวินัยโดยรวม

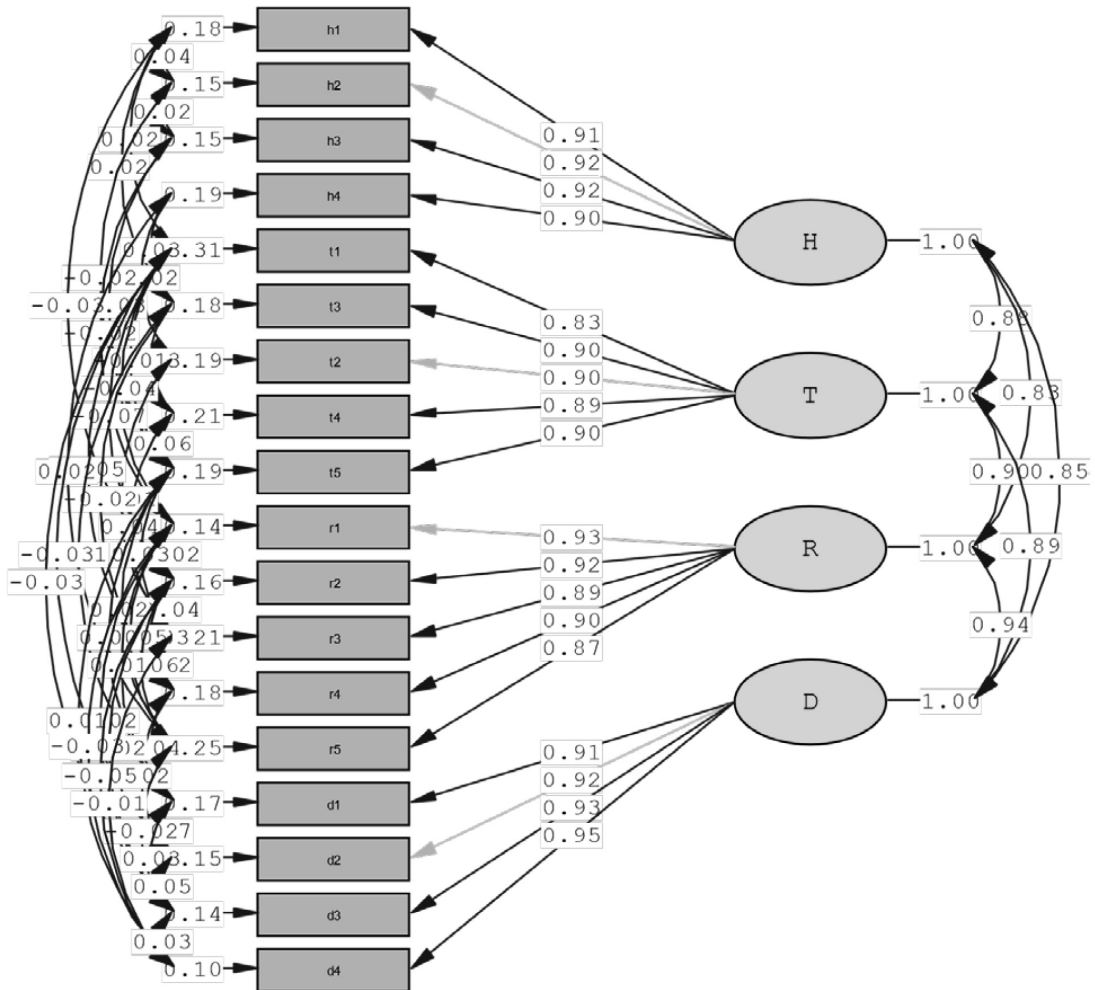

Chi-Square=104.48, df=83, P-value=0.05565, RMSEA=0.019

โมเดลวินัยตามการรับรู้ของครู พบว่า ดัชนีวัดความสอดคล้องของโมเดล ได้แก่ ค่าไค-สแควร์สัมพัทธ์มีค่า 104.48 ซึ่งค่า P-value=0.019 มากกว่า .05 และ RMSEA=0.019 ซึ่งน้อยกว่า 0.05 โดยสรุป โมเดลวินัยโดยรวมมีความสอดคล้องกับข้อมูลเชิงประจักษ์

Run ด้าน D รวม

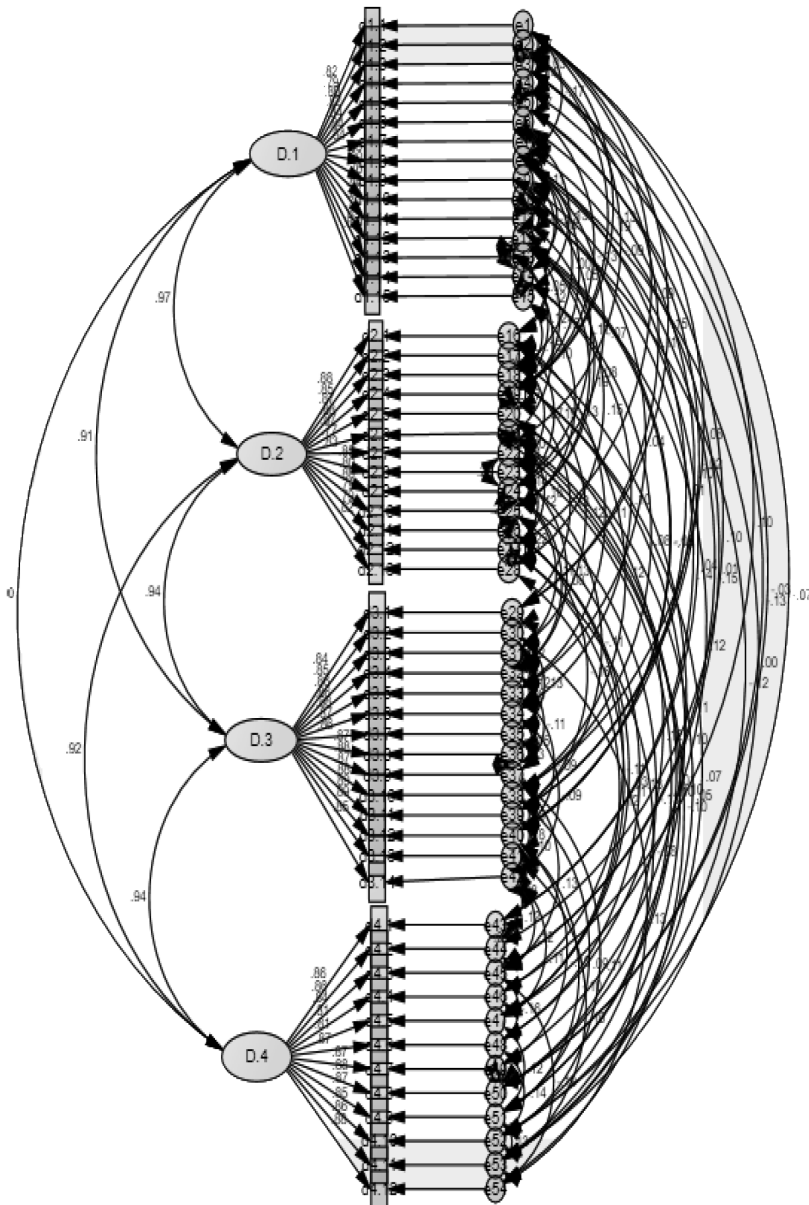

หมายเหตุ

การปรับแก้โมเดล พบว่า ความแปรปรวนร่วมของความคลาดเคลื่อนมีค่าต่ำ (ต่ำกว่า 8) จึงหยุดการปรับโมเดล โดยสรุปพบว่า ดัชนีวัดความสอดคล้องของโมเดล ได้แก่ ค่าไค-สแควร์สัมพัทธ์ มีค่า 1.874 ซึ่งน้อยกว่า 2 ถือว่าผ่านเกณฑ์ ค่า RMR = 0.014 และ RMSEA = 0.036 ซึ่งน้อยกว่า 0.05 ค่า GFI = 0.896 และ AGFI = 0.872 มีค่าน้อยกว่า 0.90 เล็กน้อย ค่า NFI = 0.953 และ CFI = 0.977 มีค่ามากกว่า 0.90 แม้ค่า GFI และ AGFI จะน้อยกว่า 0.90 แต่ก็มีค่าใกล้เคียง 0.90 โดยสรุป โมเดลรวมด้าน D มีความสอดคล้อง

Run D1 ก่อนปรับ

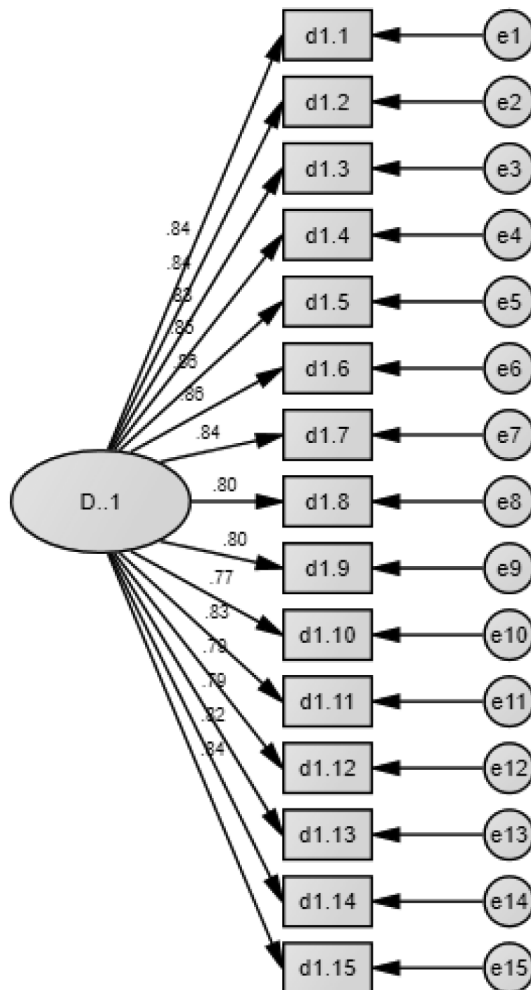

Run D1 หลังปรับ

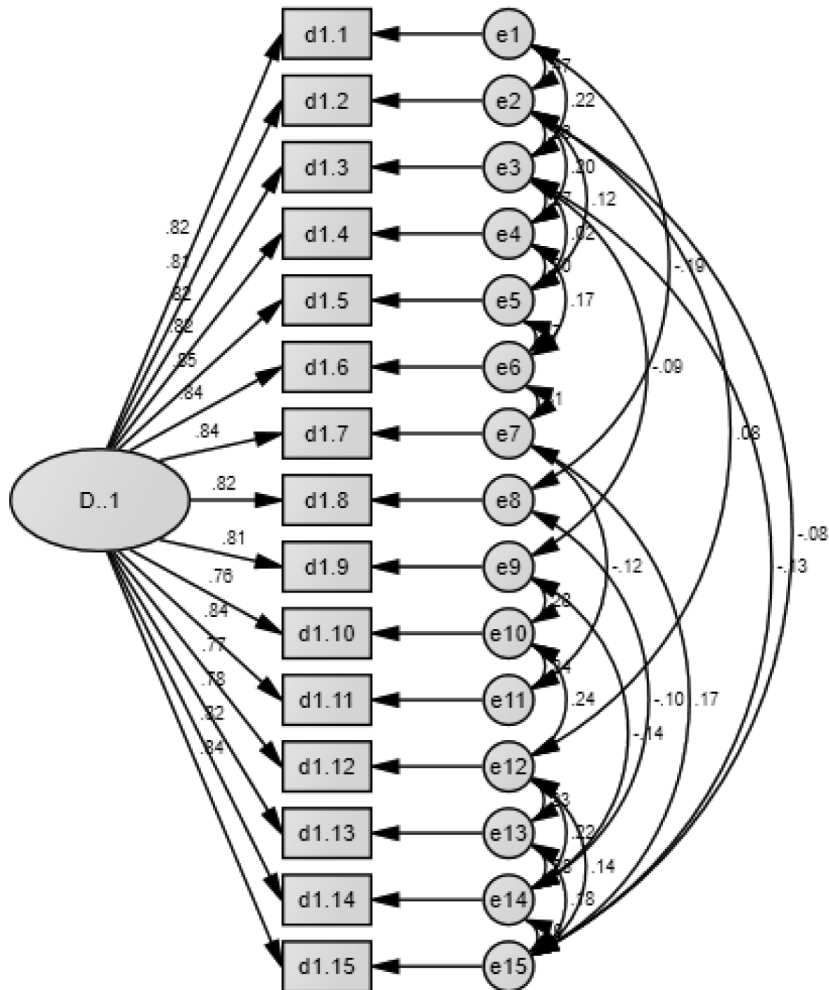

หมายเหตุ

ได้ทำการปรับแก้โมเดล พบว่า ดัชนีวัดความสอดคล้องของโมเดล ได้แก่ ค่าไค-สแควร์สัมพันธ์ มีค่า 1.763 ซึ่งน้อยกว่า 2 ถือว่าผ่านเกณฑ์ ค่า RMR = 0.011 และ RMSEA = 0.033 ซึ่งน้อยกว่า 0.05 ค่า GFI = 0.979 AGFI = 0.960 NFI = 0.990 CFI = 0.995 ซึ่งมีค่ามากกว่า 0.90 โดยสรุป โมเดล ด้าน D1 มีความสอดคล้อง

Run D2 ก่อนปรับ

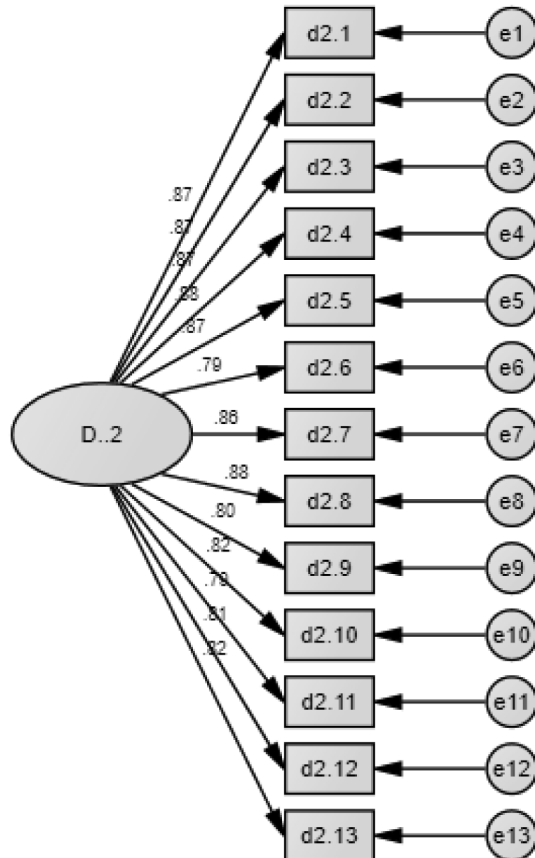

Run D2 หลังปรับ

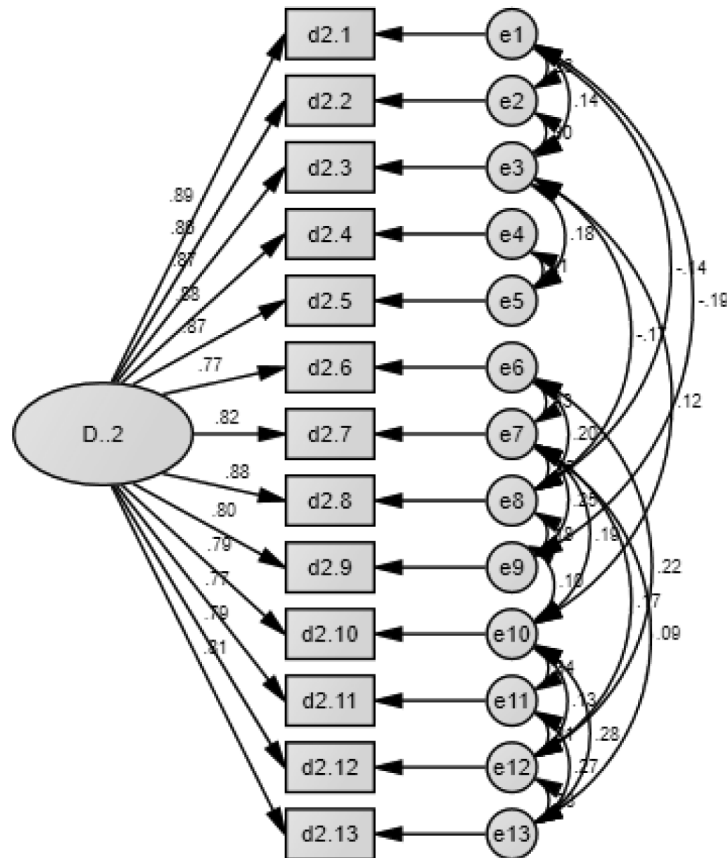

หมายเหตุ

ได้ทำการปรับแก้โมเดล พบว่า ดัชนีวัดความสอดคล้องของโมเดล ได้แก่ ค่าไค-สแควร์สัมพัทธ์ มีค่า 1.697 ซึ่งน้อยกว่า 2 ถือว่าผ่านเกณฑ์ ค่า RMR = 0.011 และ RMSEA = 0.032 ซึ่งน้อยกว่า 0.05 ค่า GFI = 0.985 AGFI = 0.966 NFI = 0.993 CFI = 0.997 ซึ่งมีค่ามากกว่า 0.90 โดยสรุป โมเดล ด้าน D2 มีความสอดคล้อง

Run D3 ก่อนปรับ

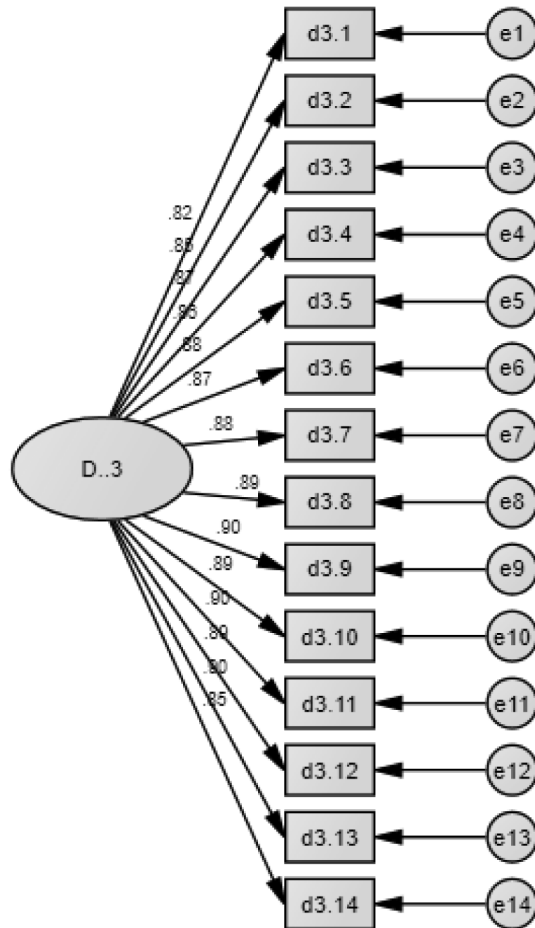

Run D3 หลังปรับ

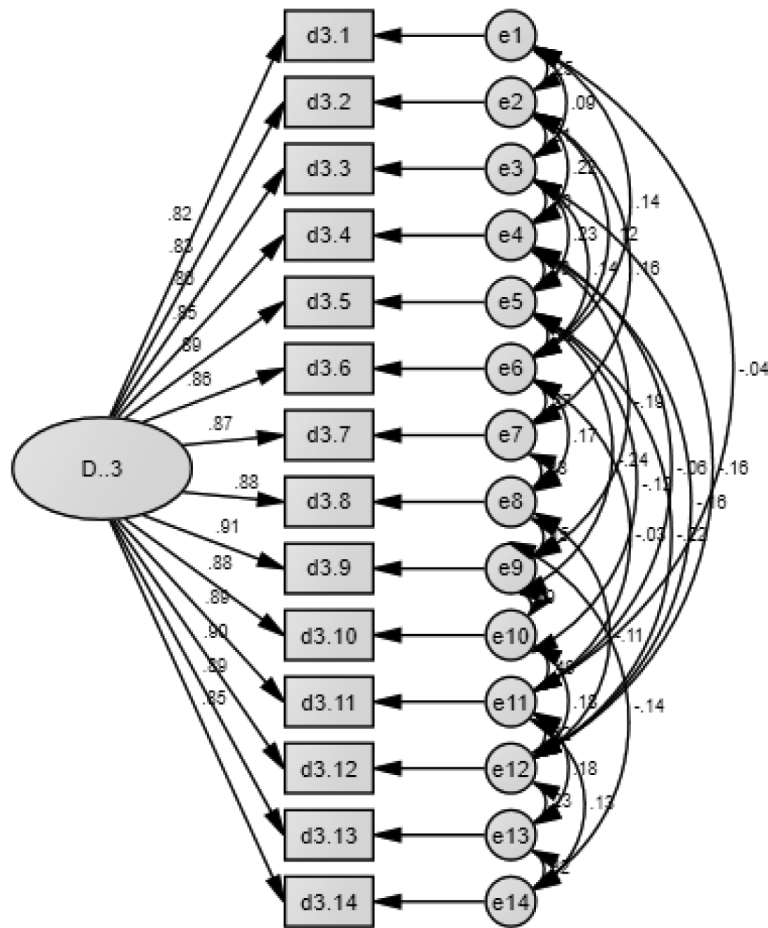

หมายเหตุ

ได้ทำการปรับแก้โมเดล พบว่า ดัชนีวัดความสอดคล้องของโมเดล ได้แก่ ค่าไค-สแควร์สัมพันธ์ มีค่า 1.924 ซึ่งน้อยกว่า 2 ถือว่าผ่านเกณฑ์ ค่า RMR = 0.009 และ RMSEA = 0.037 ซึ่งน้อยกว่า 0.05 ค่า GFI = 0.983 AGFI = 0.957 NFI = 0.994 CFI = 0.997 ซึ่งมีค่ามากกว่า 0.90 โดยสรุป โมเดล ด้าน D3 มีความสอดคล้อง

Run D4 ก่อนปรับ

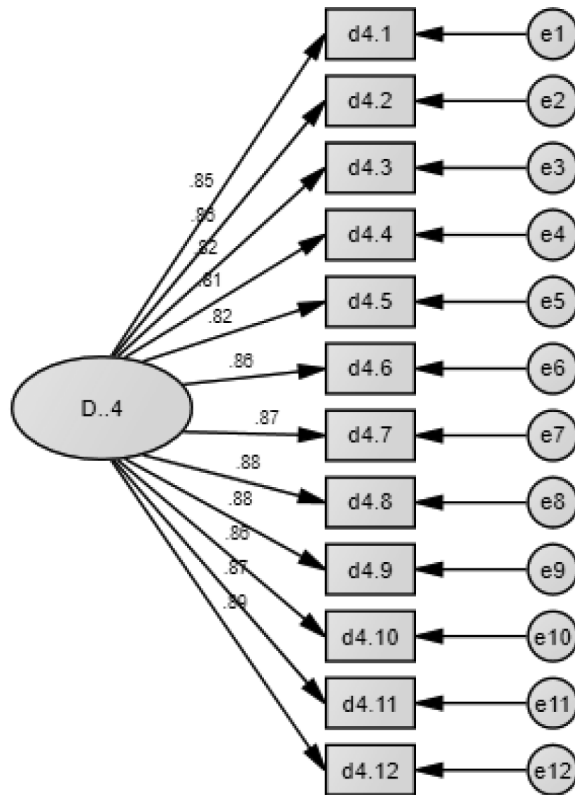

Run D4 หลังปรับ

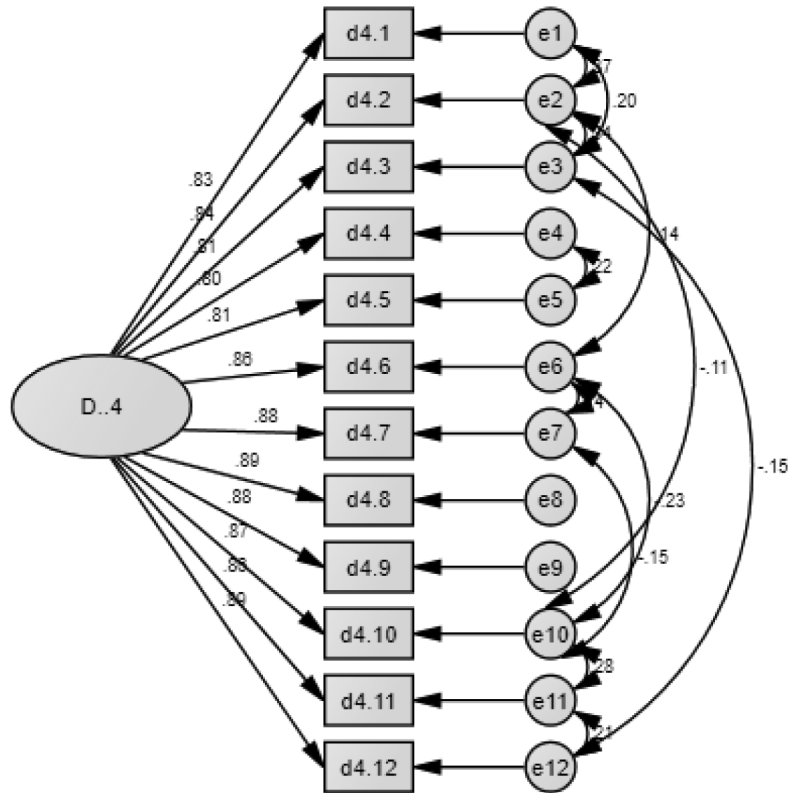

หมายเหตุ

ได้ทำการปรับแก้โมเดล พบว่า ดัชนีวัดความสอดคล้องของโมเดล ได้แก่ ค่าไค-สแควร์สัมพัทธ์ มีค่า 1.990 ซึ่งน้อยกว่า 2 ถือว่าผ่านเกณฑ์ ค่า RMR = 0.007 และ RMSEA = 0.037 ซึ่งน้อยกว่า 0.05 ค่า GFI = 0.981 AGFI = 0.964 NFI = 0.991 CFI = 0.995 ซึ่งมีค่ามากกว่า 0.90 โดยสรุป โมเดล ด้าน D4 มีความสอดคล้อง

2.3 สรุปผลการวิพากษ์รูปแบบโดยผู้เชี่ยวชาญจำนวน 17 ท่าน

จากการนำรูปแบบที่ร่างขึ้นให้ผู้เชี่ยวชาญวิพากษ์ด้านความถูกต้องเหมาะสม เป็นไปได้ และเป็นประโยชน์ ก่อนนำไปทดลองใช้ ปรากฏผลดังตาราง

ตารางที่ 4 ค่ามัธยฐาน (Median) และค่าพิสัยระหว่างควอร์ไทล์ (Inter Quartile Range)

ผลการวิเคราะห์ความถูกต้องเหมาะสมของรูปแบบ และความสอดคล้องของความคิดเห็น

ประเด็นพิจารณา	กิจกรรม / กลไก	Q1	Mdn.	Q3	ความถูกต้องเหมาะสม	IQR	ความสอดคล้อง
ปัจจัยนำเข้า	สภาพแวดล้อม ได้แก่ บ้าน, โรงเรียน, ชุมชน	3.38	3.69	4.00	มาก	.62	✓
	ผู้เกี่ยวข้อง ได้แก่ ผู้ปกครอง ผู้บริหาร ครู เพื่อน และผู้นำชุมชน	3.38	3.69	4.00	มาก	.62	✓
กระบวนการ	กิจกรรมสร้างวินัยตามองค์ประกอบ ได้แก่ การปฏิบัติตามระเบียบ, การปฏิบัติตามกฎของโรงเรียน, การรู้จักกาลเทศะ, การรู้จักเคารพสิทธิของผู้อื่น	3.50	3.90	4.43	มาก	.93	✓
	กิจกรรมเสริมวินัย ได้แก่ การสร้างให้เกิดความศรัทธาในตนเอง, การทำให้เห็นคุณค่าในตนเอง, การมีเหตุมีผลและเป็นคนดี	3.56	4.00	4.50	มาก	.94	✓
ผลิตผล	วินัยนักเรียน จำนวนนักเรียนที่เข้าร่วมโครงการและผ่านเกณฑ์	3.44	4.00	4.43	มาก	99	✓
	รูปแบบการพัฒนาวินัยนักเรียนของโรงเรียน	3.36	3.73	4.40	มาก	1.04	✓
ผลลัพธ์	ผลสัมฤทธิ์ทางการเรียนของนักเรียน	3.08	3.39	3.69	ปานกลาง	.51	✓
ผลกระทบ	ชื่อเสียงของนักเรียน โรงเรียน และการได้รับรางวัล	3.45	3.82	4.33	มาก	.88	✓

ตารางที่ 4 ค่ามัธยฐาน (Median) และค่าพิสัยระหว่างควอร์ไทล์ (Inter Quartile Range)
ผลการวิเคราะห์ความถูกต้องเหมาะสมของรูปแบบ และความสอดคล้องของความคิดเห็น (ต่อ)

ประเด็น พิจารณา	กิจกรรม / กลไก	Q1	Mdn.	Q3	ความ ถูกต้อง เหมาะสม	IQR	ความ สอดคล้อง
การปฏิบัติตน ตามระเบียบ	การปฏิบัติตนตามระเบียบของนักเรียน	3.42	3.75	4.20	มาก	.78	✓
การปฏิบัติ ตามกฎ	การปฏิบัติตนของนักเรียนตามกฎ ของโรงเรียน	3.36	3.73	4.40	มาก	1.04	✓
การรู้จักกาลเทศะ	การวางตนให้ถูกต้อง	3.44	4.00	4.43	มาก	.99	✓
การเคารพสิทธิ ของผู้อื่น	การรู้จักยอมรับฟังความคิดเห็น และสิทธิ ของเพื่อนและผู้อื่น	3.45	3.82	4.33	มาก	.88	✓
การสร้าง ความศรัทธา ในตนเอง	การสร้างให้เกิดความศรัทธาในตนเอง	3.45	3.82	4.33	มาก	.88	✓
การทำให้เห็น คุณค่าในตนเอง	การปฏิบัติตนตามกิจกรรมต่างๆ จะส่งผลให้นักเรียนเป็นผู้ที่มีบุคลิกดี สุขุม ตั้งใจเรียน สิ่งเหล่านี้จะทำให้มีความภาคภูมิใจ และเห็นคุณค่าในตัวเอง	3.27	3.53	3.80	มาก	.53	✓
การมีเหตุผล	กระทำกิจกรรมต่างๆ ในชีวิตประจำวัน ตลอดเวลาด้วยการมีเหตุผล มีสติ กระทำ ด้วยความตั้งใจ	3.42	3.75	4.20	มาก	.78	✓
เป็นคนดี	กระทำกิจกรรมต่างๆ ในชีวิตประจำวัน ตลอดเวลาด้วยจิตสำนึกว่าเป็นสิ่งที่ดี อันประกอบด้วย ดีต่อตนเอง ดีต่อเพื่อน ดีต่อคนรอบข้าง ดีต่อชุมชน ดีต่อสังคม และประเทศชาติ และดีต่อโลก	3.42	3.75	4.20	มาก	.78	✓

จากตารางผลการวิเคราะห์ความถูกต้องเหมาะสม พบว่า รูปแบบการส่งเสริมวินัยที่พัฒนา
ขึ้นมีความถูกต้องเหมาะสมอยู่ในระดับมากทุกรายการ และทุกรายการผู้เชี่ยวชาญมีความคิดเห็น
ที่สอดคล้องกัน

ตารางที่ 5 ค่ามัธยฐาน (Median) และค่าพิสัยระหว่างควอร์ไทล์ (Inter Quartile Range) ผลการวิเคราะห์ประโยชน์และความเป็นไปได้ของรูปแบบ และความสอดคล้องของความคิดเห็น

ประเด็นพิจารณา	กิจกรรม / กลไก	Q1	Mdn.	Q3	ประโยชน์และ เป็นไปได้	IQR	ความสอดคล้อง
ปัจจัยนำเข้า	สภาพแวดล้อม ได้แก่ บ้าน, โรงเรียน, ชุมชน	3.50	3.90	4.43	มาก	.93	•
	ผู้เกี่ยวข้อง ได้แก่ ผู้ปกครอง ผู้บริหาร ครู เพื่อนและผู้นำชุมชน	3.50	3.90	4.43	มาก	.93	•
กระบวนการ	กิจกรรมสร้างวินัยตามองค์ประกอบ ได้แก่ การปฏิบัติตามระเบียบ, การปฏิบัติตามกฎของโรงเรียน, การรู้จักกาลเทศะ, การรู้จักเคารพสิทธิของผู้อื่น	3.63	4.11	4.56	มาก	.93	•
	กิจกรรมเสริมวินัย ได้แก่ การสร้างให้เกิดความศรัทธาในตนเอง, การทำให้เห็นคุณค่าในตนเอง, การมีเหตุมีผลและเป็นคนดี	3.56	4.00	4.50	มาก	.94	•
ผลิตผล	วินัยนักเรียน จำนวนนักเรียนที่เข้าร่วมโครงการและผ่านเกณฑ์	3.40	3.80	4.50	มาก	1.10	•
	รูปแบบการพัฒนาวินัยนักเรียนของโรงเรียน	3.40	3.80	4.50	มาก	1.10	•
ผลลัพธ์	ผลสัมฤทธิ์ทางการเรียนของนักเรียน	3.13	3.63	4.20	มาก	1.07	•
ผลกระทบ	ชื่อเสียงของนักเรียน โรงเรียน และการได้รับรางวัล	3.40	3.80	4.50	มาก	1.10	•
การปฏิบัติตามระเบียบ	การปฏิบัติตามระเบียบของนักเรียน	3.50	3.90	4.43	มาก	.93	•
การปฏิบัติตามกฎ	การปฏิบัติตามของนักเรียนตามกฎของโรงเรียน	3.22	3.67	4.80	มาก	1.58	X
การรู้จักกาลเทศะ	การวางตนให้ถูกต้อง	3.40	3.80	4.50	มาก	1.10	•

ตารางที่ 5 ค่ามัธยฐาน (Median) และค่าพิสัยระหว่างควอร์ไทล์ (Inter Quartile Range) ผลการวิเคราะห์ประโยชน์และความเป็นไปได้ของรูปแบบ และความสอดคล้องของความคิดเห็น (ต่อ)

ประเด็นพิจารณา	กิจกรรม / กลไก	Q1	Mdn.	Q3	ประโยชน์และความเป็นไปได้	IQR	ความสอดคล้อง
การเคารพสิทธิของผู้อื่น	การรู้จักยกยอมรับฟังความคิดเห็น และสิทธิของเพื่อนและผู้อื่น	3.45	3.82	4.33	มาก	1.12	•
การสร้างควมศรัทธาในตนเอง	การสร้างให้เกิดความศรัทธาในตนเอง	3.40	3.80	4.50	มาก	1.10	•
การทำให้เห็นคุณค่าในตนเอง	การปฏิบัติตนตามกิจกรรมต่างๆ จะส่งผลให้นักเรียนเป็นผู้ที่มีบุคลิกดี สุขุม ตั้งใจเรียน สิ่งเหล่านี้จะทำให้มีความภาคภูมิใจ และเห็นคุณค่าในตัวเอง	3.36	3.73	4.40	มาก	1.04	•
การมีเหตุมีผล	กระทำกิจกรรมต่างๆ ในชีวิตประจำวัน ตลอดเวลาด้วยการมีเหตุผล มีสติ กระทำด้วยความตั้งใจ	3.20	3.60	4.00	มาก	.80	•
เป็นคนดี	กระทำกิจกรรมต่างๆ ในชีวิตประจำวัน ตลอดเวลาด้วยจิตสำนึกกว่าเป็นสิ่งที่ดี อันประกอบด้วย ดีต่อตนเอง ดีต่อเพื่อน ดีต่อคนรอบข้าง ดีต่อชุมชน ดีต่อสังคม และประเทศชาติ และดีต่อโลก	3.30	3.70	4.20	มาก	.90	•

จากตารางผลการวิเคราะห์ประโยชน์และความเป็นไปได้ของรูปแบบ และความสอดคล้องของความคิดเห็น พบว่า มีประโยชน์และความเป็นไปได้ทุกรายการในระดับมาก โดยความคิดเห็นไม่สอดคล้องกันเกี่ยวกับการปฏิบัติตามกฎของโรงเรียน นอกนั้นมีความคิดเห็นสอดคล้องกัน

2.4 สรุปผลวิเคราะห์ข้อมูลเชิงคุณภาพ

ข้อเสนอแนะจากการวิพากษ์รูปแบบและองค์ประกอบการเสริมสร้างวินัยนักเรียน

สรุปข้อเสนอแนะจากการวิพากษ์รูปแบบและองค์ประกอบการเสริมสร้างวินัยนักเรียน ด้านความถูกต้องเหมาะสม ความเป็นไปได้และเป็นประโยชน์ในการพัฒนานักเรียน โดยผู้เข้าร่วมวิพากษ์ ประกอบด้วย ผู้อำนวยการสถานศึกษา รองผู้อำนวยการสถานศึกษา และครูผู้ปฏิบัติหน้าที่สอนและดูแลนักเรียนโดยตรง จำนวน 17 คน ซึ่งการแสดงความคิดเห็นนั้นมีความสำคัญเป็นอย่างยิ่ง เพราะเป็นปัญหาและความเป็นจริงในการปฏิบัติที่เกิดขึ้นจริงในโรงเรียน โดยได้นำปัญหาที่พบจากการสร้างวินัยของนักเรียนที่โรงเรียนปฏิบัติอยู่แล้ว มาปรับให้เข้ากับรูปแบบที่นักวิจัยสร้างขึ้น ให้สามารถนำไปปรับใช้ในโรงเรียนได้อย่างมีประสิทธิภาพตามความคิดเห็นของครู จากการแสดงความคิดเห็นในด้านต่างๆ ได้นำมาสรุปเพื่อให้มีความชัดเจนและให้นักวิจัยได้นำไปปรับรูปแบบที่สามารถนำไปใช้ในโรงเรียน ดังตารางต่อไปนี้

ตารางที่ 6 ค่าร้อยละของข้อเสนอแนะ ความถูกต้อง เหมาะสม ความเป็นไปได้ และเป็นประโยชน์
จำแนกตามรายการ/กิจกรรมและกลไก สอดคล้องกับองค์ประกอบของรูปแบบ

รายการกิจกรรม / กลไก	ข้อเสนอแนะ	
	ความถูกต้อง เหมาะสม	ความเป็นไปได้และเป็นประโยชน์
ปัจจัยนำเข้า - ด้านสภาพแวดล้อม - ผู้เกี่ยวข้อง	- ศาสนสถานน่าจะมีส่วนในการทำให้นักเรียนมีวินัย (ร้อยละ 23.53)	- ศาสนสถานมีบทบาทในการทำกิจกรรมของโรงเรียน (ร้อยละ 23.53)
	- ผู้นำทางศาสนา (ร้อยละ 23.53)	- ผู้นำทางศาสนาเป็นส่วนหนึ่งของคณะกรรมการสถานศึกษา (ร้อยละ 23.53)
กระบวนการ - กิจกรรมเสริมวินัย ได้แก่ การสร้างให้เกิดความศรัทธาในตนเอง, การทำให้เห็นคุณค่าในตนเอง, การมีเหตุผลและเป็นคนดี	- การทำให้เห็นคุณค่าและเกิดความตระหนักในการเสริมวินัยให้กับตนเอง (ร้อยละ 23.53)	- การคิดดี คือ การเริ่มที่คิดแบบมีเหตุผล

ตารางที่ 6 คำร้อยละของข้อเสนอแนะ ความถูกต้อง เหมาะสม ความเป็นไปได้ และเป็นประโยชน์
จำแนกตามรายการ/กิจกรรมและกลไก สอดคล้องกับองค์ประกอบของรูปแบบ (ต่อ)

รายการกิจกรรม / กลไก	ข้อเสนอแนะ	
	ความถูกต้อง เหมาะสม	ความเป็นไปได้และเป็นประโยชน์
ผลลัพธ์ - ผลสัมฤทธิ์ทางการเรียน ของนักเรียน	- เนื่องจากบริบทของสถานศึกษา มีความแตกต่างกัน บางโรงเรียน เป็นโรงเรียนขยายโอกาส นักเรียน จึงมุ่งหวังทักษะอาชีพในการ ดำรงชีวิตมากกว่าด้านวิชาการ (ร้อยละ 23.53)	- ถ้าเป็นคนดีผลการเรียนจะดีตามเอง
การทำให้เห็นคุณค่าในตนเอง - การปฏิบัติตามกิจกรรม ต่างๆ ซึ่งกำหนดเป็นรูปแบบ ที่ให้ปฏิบัติในแต่ละวัน ทั้งภายในและภายนอกโรงเรียน โดยต้องมีการปฏิบัติอย่างต่อเนื่อง ซึ่งมีครูและผู้นำวินัยนักเรียน เป็นกัลยาณมิตรที่คอยกระตุ้น เตือนสติ	- นอกจากจะทำให้เห็นคุณค่า ในตนเองแล้ว ควรสร้างความตระหนัก ให้กับนักเรียน ต่อการมีวินัย ในตนเอง เพื่อให้เกิดความคงทน และยั่งยืนในการปฏิบัติตน เป็นผู้มี่วินัย (ร้อยละ 23.53)	- เป็นความยั่งยืนของการสร้างวินัย

ข้อเสนอแนะจากการวิพากษ์ กิจกรรมและกลไกการสร้างเสริมวินัยนักเรียนระดับบุคคล
เรียงลำดับเวลาในรอบวันสำหรับนักเรียนนำไปใช้จริง

สรุปข้อเสนอแนะจากการวิพากษ์ กิจกรรมและกลไกการสร้างเสริมวินัยนักเรียนระดับบุคคล
จำนวน 17 ข้อ เรียงลำดับเวลาในรอบวันสำหรับนักเรียนนำไปใช้จริงตามความคิดเห็นของผู้เข้าร่วม
วิพากษ์ ซึ่งประกอบด้วย รองผู้อำนวยการ ครูผู้นำวินัยจำนวน 21 คน และนักเรียนผู้นำวินัยจาก
5 โรงเรียนจำนวน 36 คน จำแนกเป็นรายโรงเรียน ดังตาราง

ตารางที่ 7 ความคิดเห็นของครูและนักเรียนผู้นำวินัยจำแนกตามกิจกรรมเสริมสร้างวินัยในรอบวันที่โรงเรียนและนักเรียนนำไปปฏิบัติจริง

ลำดับ	กิจกรรม	กลไกดำเนินการ	ความคิดเห็นของครูและนักเรียนผู้นำวินัย
กิจกรรมเสริมวินัยในช่วงเช้าก่อนเคารพธงชาติ			
1	นักเรียนมาถึงโรงเรียน หยุดยืนตรงเพื่อทำความเคารพครูเวรหน้าประตู ก่อนเดินเข้าโรงเรียน (ระหว่างหยุดยืน ครูเวรรับ การทำความเคารพจากนักเรียน ด้วยกิริยาที่สำรวม พร้อมสำรวจนักเรียนให้ทั่ว ทั้งการแต่งกาย สีหน้าท่าทาง) นักเรียนหยุดยืนด้วยความตั้งใจ (ทำความรู้สึกตัว ด้วยการระลึกถึงลมหายใจ)	ครูเวร, นักเรียนผู้นำวินัย (จัดเวร)	<ol style="list-style-type: none"> 1. โรงเรียนองค์รักษ์ <ul style="list-style-type: none"> - สำหรับกิจกรรมนี้ โรงเรียนทำอยู่แล้ว สอดคล้องกับความต้องการของโรงเรียน แต่จะเพิ่มเติม คือ สีหน้าท่าทางในการทำความเคารพของนักเรียน 2. โรงเรียนเตรียมอุดมศึกษาพัฒนาการ <ul style="list-style-type: none"> - เป็นกิจกรรมที่มีความเป็นไปได้ สอดคล้องกับที่โรงเรียนทำอยู่แล้ว 3. โรงเรียนหนองผักแว่น <ul style="list-style-type: none"> - เห็นว่าเป็นกิจกรรมที่มีความสอดคล้องกับของเดิมที่โรงเรียนปฏิบัติอยู่แล้ว 4. โรงเรียนสวนกุหลาบวิทยาลัย ชลบุรี <ul style="list-style-type: none"> - โรงเรียนทำอยู่แล้ว เพิ่มเติม คือ ผู้นำวินัย เพื่อตรวจความเรียบร้อยในตอนเช้า 5. โรงเรียนบ้านตามูลาฯ <ul style="list-style-type: none"> - สอดคล้องกับของเดิม เพราะโรงเรียนทำอยู่แล้ว
2	นักเรียนเดินเข้าโรงเรียน ด้วยกิริยาที่สำรวมเล็กน้อย (ไม่ถึงกับเกร็งเกินไป) แต่เป็นการแสดงความเคารพสถานศึกษา และให้เกียรติตนเอง <ul style="list-style-type: none"> - จากนั้นนำกระเป๋าไปเก็บในห้องเรียน (หรือแล้วแต่สถานศึกษากำหนด) หลังจากนั้นจึงไปรับประทานอาหาร (สำหรับผู้ที่ไม่ได้รับประทานอาหารเช้ามาโรงเรียน) แล้วปฏิบัติภารกิจหรืออาจมีกิจกรรมตามที่สถานศึกษากำหนด เช่น ทำความสะอาดห้องเรียน บริเวณโรงเรียน หรืออื่นๆ 	ครูเวร, ครู-อาจารย์ที่ปรึกษา, นักเรียนผู้นำวินัย	<ol style="list-style-type: none"> 1. โรงเรียนองค์รักษ์ <ul style="list-style-type: none"> - เป็นกิจกรรมที่มีความเป็นไปได้สอดคล้องกับของเดิม เพิ่มเติม คือ ทำความสะอาดบริเวณต่างๆ 2. โรงเรียนเตรียมอุดมศึกษาพัฒนาการ <ul style="list-style-type: none"> - มีความเป็นไปได้ แต่ต้องปรับเปลี่ยน คือ การให้นักเรียนนำกระเป๋าไปเก็บในห้องเรียน โดยทุกห้องเรียนจะต้องมีห้องประจำ / จุด Home Room 3. โรงเรียนหนองผักแว่น <ul style="list-style-type: none"> - ปรับใหม่ โดยการรับประทานอาหารเข้าสำหรับคนที่ไม่ได้รับประทานอาหารเช้า - นักเรียนเดินเข้าโรงเรียนด้วยอาการสำรวม - นำกระเป๋าไปเก็บในห้องเรียน จากนั้นไปทำความสะอาดบริเวณที่รับผิดชอบ

ตารางที่ 7 ความคิดเห็นของครูและนักเรียนผู้นำวินัยจำแนกตามกิจกรรมเสริมสร้างวินัยในรอบวันที่โรงเรียนและนักเรียนนำไปปฏิบัติจริง (ต่อ)

ลำดับ	กิจกรรม	กลไกดำเนินการ	ความคิดเห็นของครูและนักเรียนผู้นำวินัย
			<p>4. โรงเรียนสวนกุหลาบวิทยาลัย ชลบุรี</p> <ul style="list-style-type: none"> - ทำแล้ว สอดคล้องกับของเดิม เพิ่มเติมคือ ผู้นำวินัย ไปตรวจดูว่า มีกระเปาะอยู่ที่ห้ามวางกระเปาะหรือไม่ <p>5. โรงเรียนบ้านตามูลา</p> <ul style="list-style-type: none"> - สอดคล้องกับของเดิม เพราะโรงเรียนทำอยู่แล้ว แต่ต้องมีการปรับใหม่ เช่น มีบทลงโทษกับคนที่มาสายและช่วยทำความสะอาดไม่ทัน
3	<p>ก่อนเคารพธงชาติ 30 นาที นักเรียนเข้าห้องเรียนหรือจุดที่ครู-อาจารย์ที่ปรึกษานัดพบ</p> <ul style="list-style-type: none"> - ช่วง 10 นาทีแรก พูดคุยถึงเรื่องข้อปฏิบัติต่างๆ เพื่อเป็นข้อตกลงในการสร้างวินัยในเกิดกับตนเอง (โดยเน้นที่การปลูกฝังให้นักเรียนมีความศรัทธาและเชื่อมั่นว่า การเป็นผู้ที่มีวินัยจะทำให้ตนเองมีความสง่างามเป็นที่น่าชื่นชมของคนรอบข้าง) อาจมีการยกตัวอย่าง หรือชื่นชมนักเรียนที่ปฏิบัติตนดี และได้รับคำชมเชยจากผู้อื่น - 20 นาทีหลัง เป็นการทบทวนเนื้อหาบทเรียนในแต่ละวิชา (ซึ่งนักเรียนควรช่วยกันจัดตารางไว้ว่า จะอ่านหรือทบทวนวิชาอะไร) เป็นการช่วยเหลือกันระหว่างคนเก่งกับคนอ่อน 	<p>ครู-อาจารย์ที่ปรึกษา, นักเรียนผู้นำทำวินัย, หัวหน้าห้อง</p>	<p>1. โรงเรียนองค์รักษ์</p> <ul style="list-style-type: none"> - ปรับใหม่ เพราะทางโรงเรียนมีการให้พบที่ปรึกษาหลังเข้าแถวโดยให้สอดคล้องกับกิจกรรมของโรงเรียน <p>2. โรงเรียนเตรียมอุดมศึกษาพัฒนาการ</p> <ul style="list-style-type: none"> - โรงเรียนเห็นว่า เป็นไปได้ควรปรับการทบทวนเนื้อหาบทเรียนในแต่ละวิชา และการพูดคุยถึงเรื่องข้อปฏิบัติต่างๆ ในการสร้างวินัย <p>3. โรงเรียนหนองผักแว่น</p> <ul style="list-style-type: none"> - ครูประจำชั้นดูแลนักเรียนทำความสะอาดบริเวณที่รับผิดชอบ จนกระทั่งถึงเวลาเข้าแถวเคารพธงชาติ - เป็นไปได้ และสามารถทำได้ คือ ฝึกและบอกรุ่นน้องให้ปฏิบัติตามเป็นประจำทุกวัน <p>4. โรงเรียนสวนกุหลาบวิทยาลัย ชลบุรี</p> <ul style="list-style-type: none"> - สอดคล้องกับของเดิม แต่ทำหลังเข้าแถว - ทำแล้ว แต่ทำหลังเคารพธงชาติ แล้วจะทำให้มีวินัยดีขึ้น

ตารางที่ 7 ความคิดเห็นของครูและนักเรียนผู้นำวินัยจำแนกตามกิจกรรมเสริมสร้างวินัยในรอบวันที่โรงเรียนและนักเรียนนำไปปฏิบัติจริง (ต่อ)

ลำดับ	กิจกรรม	กลไกดำเนินการ	ความคิดเห็นของครูและนักเรียนผู้นำวินัย
			5. โรงเรียนบ้านตามูลา - ที่โรงเรียนจะมีกิจกรรมโฮมรูม หลังเข้าแถวและก่อนเข้าเรียน - ปรับใหม่ หลังเข้าแถวเคารพธงชาติ 10 นาที ครูเวรประจำวันหรือครูช่วงชั้น พุดคุยถึงการปฏิบัติตนและการมีวินัย
4.	การเตรียมตัวไปเข้าแถวเคารพธงชาติ โดยการเข้าแถวก่อนแล้วเดินไปเป็นแถวด้วยความตั้งใจ (ก่อนเดินทำความรู้สึกตัวด้วยการระลึกอุลมหายใจ) การเคารพธงชาติปฏิบัติตามนโยบายของโรงเรียน	ครู-อาจารย์ที่ปรึกษา, นักเรียนผู้นำวินัย, หัวหน้าห้อง	1. โรงเรียนองค์รักษ์ - ปรับใหม่ ให้เดินเป็นแถวเป็นระเบียบ - สอดคล้องกับของเดิม จะเปิดเพลงมาร์ชเพื่อให้นักเรียนเตรียมตัวเอง 2. โรงเรียนเตรียมอุดมศึกษาพัฒนาการ - เพลงมาร์ช 2 รอบ กิจกรรมหน้าเสาธง เพลงชาติ เพลงสรรเสริญ สวตมนต์ สงบนิ่ง 1 นาที เพลงมาร์ช กล่าวคำปฏิญาณ - เป็นไปไม่ได้ ควรปรับ ให้มีการเดินให้เป็นระเบียบยิ่งขึ้นก่อนไปเข้าแถวหน้าเสาธง 3. โรงเรียนหนองผักแว่น - เป็นไปไม่ได้ เพราะเป็นเวลาที่เร่งรีบ - ปรับใหม่และนำไปปรับใช้ให้ดี 4. โรงเรียนสวนกุหลาบวิทยาลัย ชลบุรี - ทำแล้ว แต่ไม่สำเร็จ ปรับใหม่ 5. โรงเรียนบ้านตามูลา - ปรับใหม่ เมื่อถึงเวลาต้องมารอเพื่อรวมตัวกัน ไปพร้อมกัน - เป็นไปได้

ตารางที่ 7 ความคิดเห็นของครูและนักเรียนผู้นำวินัยจำแนกตามกิจกรรมเสริมสร้างวินัยในรอบวัน
ที่โรงเรียนและนักเรียนนำไปปฏิบัติจริง (ต่อ)

ลำดับ	กิจกรรม	กลไกดำเนินการ	ความคิดเห็นของครูและนักเรียนผู้นำวินัย
กิจกรรมทำวินัยระหว่างวันทั้งในและนอกห้องเรียน			
5.	หลังเคารพธงชาติ มีกิจกรรมทำสมาธิ กำหนดลมหายใจ ผึกสตรึะลึกรู้ (อาจใช้เวลา 1 – 2 นาที) ปฏิบัติในสนามหรือในห้องเรียน (ตามบริบทของโรงเรียน)	ครู-อาจารย์ที่ปรึกษา, นักเรียนผู้นำวินัย, หัวหน้าห้อง	<ol style="list-style-type: none"> 1. โรงเรียนองค์รักษ์ <ul style="list-style-type: none"> - ปรับใหม่ เพื่อให้มีสมาธิก่อนเรียน - สอดคล้องกับของเดิม 2. โรงเรียนเตรียมอุดมศึกษาพัฒนาการ <ul style="list-style-type: none"> - ทำในห้องเรียน 3 นาที เพลงสมาธิ แม่เมตตา - ปฏิบัติให้มีการนั่งสมาธิในห้องเรียน 3. โรงเรียนหนองผักแว่น <ul style="list-style-type: none"> - เป็นไปได้ โดยให้ทำสมาธิหลังการสวดมนต์ - ทำจากเดิมให้ดีขึ้น 4. โรงเรียนสวนกุหลาบวิทยาลัย ชลบุรี <ul style="list-style-type: none"> - สอดคล้องกับของเดิม - ทำแล้วแต่เป็นการยืนทำสมาธิ 5. โรงเรียนบ้านตามูลา <ul style="list-style-type: none"> - สอดคล้องกับของเดิม เพราะที่โรงเรียนฝึกให้ทำเป็นประจำ
6.	การเดินแถวเข้าห้องเรียนด้วยความตั้งใจ (เน้นการรู้สึกตัว ระลึกรู้ลมหายใจ) ในขณะที่เดินแถว เพื่อความเป็นระเบียบเรียบร้อย และเตรียมการเข้าสู่การเรียนในคาบแรก (อย่างมีสติ)	ครู-อาจารย์ที่ปรึกษา, นักเรียนผู้นำวินัย, หัวหน้าห้อง	<ol style="list-style-type: none"> 1. โรงเรียนองค์รักษ์ <ul style="list-style-type: none"> - ปรับใหม่ให้โรงเรียนมีระเบียบมากขึ้น - สอดคล้องกับของเดิม ให้นักเรียนเดินแยกหน้าเสาธงด้วยความเป็นระเบียบ 2. โรงเรียนเตรียมอุดมศึกษาพัฒนาการ <ul style="list-style-type: none"> - โหมรัม - เป็นไปไม่ได้ สอดคล้องกับโรงเรียน เพราะเราแยกเป็นห้องเรียน 3. โรงเรียนหนองผักแว่น <ul style="list-style-type: none"> - เป็นไปได้ เพิ่มเติม การไหว้สวยก่อนเข้าห้อง - ปฏิบัติจากเดิมให้ดีขึ้น 4. โรงเรียนสวนกุหลาบวิทยาลัย ชลบุรี <ul style="list-style-type: none"> - สอดคล้องกับของเดิม เดินแถวเข้าห้องเรียน - ทำแล้ว มีระเบียบขึ้น ตอนเดินจะไม่มีการเล่นกันในแถว

ตารางที่ 7 ความคิดเห็นของครูและนักเรียนผู้นำวินัยจำแนกตามกิจกรรมเสริมสร้างวินัยในรอบวันที่โรงเรียนและนักเรียนนำไปปฏิบัติจริง (ต่อ)

ลำดับ	กิจกรรม	กลไกดำเนินการ	ความคิดเห็นของครูและนักเรียนผู้นำวินัย
			5. โรงเรียนบ้านตามูลา - สอดคล้องกับของเดิม เพราะทำเป็นประจำอยู่แล้ว
7.	เมื่อเดินแถวถึงห้องเรียน มีการปฏิบัติตามข้อตกลงของห้อง ดังนี้		
7.1	เมื่อนักเรียนเดินเข้าไปในห้องเรียนทุกคนควรสงบและสำรวมเตรียมพร้อมเข้าสู่การเรียนเมื่อถึงที่นั่งของตัวเอง วางกระเป๋าลงแล้วฝึกรู้สึกตัวเล็กน้อย โดยการหายใจลึกๆ ไม่จำเป็นต้องเกร็งมากทำตามสบาย และไม่ควรพูดเสียงดัง เพื่อเตรียมกิจกรรมในลำดับต่อไป	ครู-อาจารย์ที่ปรึกษา, นักเรียนผู้นำวินัย, หัวหน้าห้อง	1. โรงเรียนองค์รักษ์ - เป็นไปได้ เพิ่มเติมจากที่ทำอยู่ อาจจะยังไม่ดีมาก - เป็นไปได้ โดยการให้หัวหน้าห้องเป็นคนดำเนินการ 2. โรงเรียนเตรียมอุดมศึกษาพัฒนาการ - สอดคล้อง - เป็นไปไม่ได้ ควรปรับใหม่ ให้มีการเดินเข้าห้องเรียนอย่างเป็นระเบียบเรียบร้อย 3. โรงเรียนหนองผักแว่น - เป็นไปได้ - ปรับใหม่ ฝึกและปฏิบัติประจำทุกวัน 4. โรงเรียนสวนกุหลาบวิทยาลัย ชลบุรี - โรงเรียนยังไม่ได้ทำ แต่จะปรับปรุงให้ดีขึ้น 5. โรงเรียนบ้านตามูลา - สอดคล้องกับของเดิม แต่ปรับเรื่องการพูดจาเสียงดัง
7.2	กิจกรรมโฮมรูม พบอาจารย์ที่ปรึกษา และผู้นำวินัย นักเรียนกล่าวคำปฏิญาณตน เพื่อระลึกถึงการมีวินัยในตัวเองเป็นประจำทุกวัน “ข้าพเจ้า เป็นผู้มีวินัยในตนเอง ปฏิบัติตามระเบียบกฎเกณฑ์ รู้จักกาลเทศะ และเคารพสิทธิของผู้อื่น”	ครู-อาจารย์ที่ปรึกษา, นักเรียนผู้นำวินัย, หัวหน้าห้อง	1. โรงเรียนองค์รักษ์ - ปรับใหม่ จะนำคำปฏิญาณนี้ไปให้นักเรียนที่โรงเรียนพูด - เป็นไปได้ แต่จะนำไปปฏิบัติในคาบจริยะของทางโรงเรียนที่มีอยู่แล้ว 2. โรงเรียนเตรียมอุดมศึกษาพัฒนาการ - เป็นไปไม่ได้ ควรปรับใหม่ ให้มีการท่องจำคำปฏิญาณตน

ตารางที่ 7 ความคิดเห็นของครูและนักเรียนผู้นำวินัยจำแนกตามกิจกรรมเสริมสร้างวินัยในรอบวัน
ที่โรงเรียนและนักเรียนนำไปปฏิบัติจริง (ต่อ)

ลำดับ	กิจกรรม	กลไกดำเนินการ	ความคิดเห็นของครูและนักเรียนผู้นำวินัย
			<p>3. โรงเรียนหนองผักแว่น</p> <ul style="list-style-type: none"> - เป็นไปได้ - ปรับใหม่ ผีกและนำไปปฏิบัติทุกวัน <p>4. โรงเรียนสวนกุหลาบวิทยาลัย ชลบุรี</p> <ul style="list-style-type: none"> - ปรับใหม่ ให้มีการกล่าวคำปฏิญาณตน หลังโฮมรูม - ทำได้ แต่ยังไม่ทำ เต็มจะนำเสนออาจารย์ (นักเรียนเห็นด้วย) <p>5. โรงเรียนบ้านตามูลา</p> <ul style="list-style-type: none"> - สอดคล้องกับของเดิม แต่จะปรับใหม่ เรื่องการท่องคำปฏิญาณเพิ่มของผู้นำวินัย (ครูและนักเรียนเห็นตรงกัน)
7.3	เริ่มเรียนคาบแรก หัวหน้าห้อง นำสมุดบันทึกรายคาบเรียน มาเช็คชื่อเพื่อนที่เรียน ในแต่ละคาบ (สมุดบันทึก หัวหน้าห้องไปรับมาก่อนเรียน คาบแรก) โดยให้ครู-อาจารย์ ที่สอนเซ็นชื่อกำกับในสมุด ทุกคาบเรียน	หัวหน้าห้อง, ครู – อาจารย์ ที่สอน ทุกคาบเรียน, สมุดบันทึก รายคาบ	<p>1. โรงเรียนองค์รักษ์</p> <ul style="list-style-type: none"> - เป็นไปได้ จะได้เห็นว่า ใครมาเรียน หรือ ขาดเรียน - สอดคล้องกับที่โรงเรียนปฏิบัติอยู่ <p>2. โรงเรียนเตรียมอุดมศึกษาพัฒนาการ</p> <ul style="list-style-type: none"> - ลงสถิติผ่าน Google Shact - SMS นักเรียนที่ขาด - Line กลุ่มวินัย นักเรียนที่โดดเรียน - ครูเห็นว่า เป็นไปได้ สอดคล้องกับเด็ก ที่โรงเรียน <p>3. โรงเรียนหนองผักแว่น</p> <ul style="list-style-type: none"> - เป็นไปได้ - สอดคล้องกับของเดิมและจะทำให้ดีกว่าเดิม <p>4. โรงเรียนสวนกุหลาบวิทยาลัย ชลบุรี</p> <ul style="list-style-type: none"> - สอดคล้องกับของเดิม - ทำแล้ว สำเร็จ และจะเพิ่มให้เพื่อนจดบันทึก เวลาให้เสร็จก่อนอาจารย์มา <p>5. โรงเรียนบ้านตามูลา</p> <ul style="list-style-type: none"> - สอดคล้องกับของเดิมที่ทำเป็นประจำอยู่แล้ว - เป็นไปได้ จะนำเสนอ ผอ. กลับมาทำอีกครั้ง (ความคิดเห็นของนักเรียน)

ตารางที่ 7 ความคิดเห็นของครูและนักเรียนผู้นำวินัยจำแนกตามกิจกรรมเสริมสร้างวินัยในรอบวันที่โรงเรียนและนักเรียนนำไปปฏิบัติจริง (ต่อ)

ลำดับ	กิจกรรม	กลไกดำเนินการ	ความคิดเห็นของครูและนักเรียนผู้นำวินัย
7.4	<p>ในขณะที่เรียนแต่ละคาบ นักเรียนตั้งใจเรียน เคารพครู – อาจารย์ที่สอน ไม่พูดสอดแทรก ขณะที่ครู – อาจารย์กำลังอธิบาย เมื่อไม่เข้าใจ ควรยกมือก่อน แล้วค่อยถามหรือพูด</p> <p>เมื่อหมดคาบเรียน นักเรียนเก็บสมุด หนังสือ ใส่กระเป๋า ให้เรียบร้อย หัวหน้าที่้อง หรือ ครู – อาจารย์ที่สอน เตือนนักเรียนให้นั่งสงบ ระลึกรู้ลมหายใจ รู้สึกตัว ผึกสติ จึงค่อยออกนอกห้องเรียนเพื่อเปลี่ยนคาบเรียน (ปฏิบัติเช่นนี้ทุกคาบเรียน)</p>	<p>หัวหน้าห้อง, ครู – อาจารย์ที่สอน</p> <p>ทุกคาบเรียน</p>	<ol style="list-style-type: none"> 1. โรงเรียนองค์รักษ์ <ul style="list-style-type: none"> - จะปรับเปลี่ยน สมาชิกไม่ค่อยมี (นักเรียน) - สอดคล้องกับของเดิม 2. โรงเรียนเตรียมอุดมศึกษาพัฒนาการ <ul style="list-style-type: none"> - ผึกเพิ่ม เรื่องรู้จักกาลเทศะ และเคารพสิทธิของผู้อื่น (นักเรียน) - เป็นไปไม่ได้ ควรปรับเปลี่ยน ให้นักเรียนรู้จักเกรงใจและเชื่อฟังคุณครู 3. โรงเรียนหนองผักแว่น <ul style="list-style-type: none"> - เป็นไปได้ - จะนำไปฝึกและปฏิบัติตาม 4. โรงเรียนสวนกุหลาบวิทยาลัย ชลบุรี <ul style="list-style-type: none"> - สอดคล้องกับของเดิม - ทำแล้ว ได้ผล (แล้วจะเสนอให้เพื่อน กล่าวคำปฏิญาณตนก่อนเริ่มเรียน) (นักเรียน) 5. โรงเรียนบ้านตามูลา <ul style="list-style-type: none"> - ปรับใหม่ โดยมีการลงโทษ - สอดคล้องกับของเดิม แต่นักเรียนบางส่วนไม่ตั้งใจเรียน ควรมีมาตรการลงโทษ
7.5	<p>การเดินเปลี่ยนคาบเรียน เดินเป็นแถว ไม่เล่น หรือหยอกล้อกันในขณะเดิน เดินด้วยความรู้สึกตัว เพื่อให้มีสมาธิในการเรียนวิชาต่อไป อันจะทำให้การเรียนมีประสิทธิภาพ และเป็น การฝึกบุคลิกภาพของตนเอง ให้ดูดี สวย หล่อ (ปฏิบัติทุกครั้ง ที่เปลี่ยนคาบเรียน) ทั้งนี้ การเดินให้เป็นไปอย่างธรรมชาติ สบายๆ ไม่ต้องเก๊กมาก</p>	<p>หัวหน้าห้อง</p> <p>ทำหน้าที่สังเกต เพื่อประเมินความมีวินัยของเพื่อน</p>	<ol style="list-style-type: none"> 1. โรงเรียนองค์รักษ์ <ul style="list-style-type: none"> - ปรับใหม่ ให้มีระเบียบกว่าเดิม (นักเรียน) - มีความเป็นไปได้ 2. โรงเรียนเตรียมอุดมศึกษาพัฒนาการ <ul style="list-style-type: none"> - เน้นให้นักเรียนเดินให้เป็นระเบียบ - เป็นไปไม่ได้ ควรปรับเปลี่ยน ให้เดินเป็นระเบียบ 3. โรงเรียนหนองผักแว่น <ul style="list-style-type: none"> - เป็นไปได้ - เป็นไปได้และจะนำไปปรับเปลี่ยนให้ดีขึ้น

ตารางที่ 7 ความคิดเห็นของครูและนักเรียนผู้นำวินัยจำแนกตามกิจกรรมเสริมสร้างวินัยในรอบวัน
ที่โรงเรียนและนักเรียนนำไปปฏิบัติจริง (ต่อ)

ลำดับ	กิจกรรม	กลไกดำเนินการ	ความคิดเห็นของครูและนักเรียนผู้นำวินัย
			<p>4. โรงเรียนสวนกุหลาบวิทยาลัย ชลบุรี</p> <ul style="list-style-type: none"> - เป็นไปได้ ปรับใหม่ - ทำแล้วไม่ประสบความสำเร็จ จึงจะปฏิบัติให้ดีขึ้นกว่านี้ (นักเรียน) <p>5. โรงเรียนบ้านตามูลา</p> <ul style="list-style-type: none"> - สอดคล้องกับของเดิม แต่ส่วนใหญ่ครูจะเดินมาสอนเองที่ห้องเรียน - สอดคล้องกับของเดิม
8.	การพักรับประทานอาหารกลางวัน ควรรับประทานอาหารในโรงอาหารเท่านั้น และมีมารยาทในการรับประทาน ไม่เดินกินขนม หรือเดินไปตีม้าไป อาจเกิดอุบัติเหตุได้ ควรรับประทานให้เสร็จก่อนค่อยเล่น หรือคุยกัน	ครู-อาจารย์เเวประจำวัน, นักเรียนผู้นำวินัย	<p>1. โรงเรียนองค์รักษ์</p> <ul style="list-style-type: none"> - นักเรียนผู้นำเห็นด้วยและจะปรับใหม่เพื่อให้เป็นไปตามกิจกรรมที่กำหนด - ครูบอกว่า สอดคล้องกับของเดิม เพราะโรงเรียนไม่อนุญาตให้นำภาชนะออกนอกบริเวณ พร้อมทั้งเก็บภาชนะตรงร้าน <p>2. โรงเรียนเตรียมอุดมศึกษาพัฒนาการ</p> <ul style="list-style-type: none"> - สอดคล้อง - ครูบอกว่า เป็นไปไม่ได้ ควรปรับใหม่ไม่ควรคุยกันระหว่างรับประทานอาหาร <p>3. โรงเรียนหนองผักแว่น</p> <ul style="list-style-type: none"> - เป็นไปได้ - เป็นไปได้และจะปฏิบัติ <p>4. โรงเรียนสวนกุหลาบวิทยาลัย ชลบุรี</p> <ul style="list-style-type: none"> - ปรับใหม่ โรงอาหารไม่เพียงพอต่อนักเรียน - ทำแล้วแต่พื้นที่ไม่พอสำหรับนักเรียน จึงนำอาหารออกมาข้างนอกได้ <p>5. โรงเรียนบ้านตามูลา</p> <ul style="list-style-type: none"> - ปรับใหม่ เพราะส่วนใหญ่จะนำขนมไปรับประทานนอกโรงอาหาร - เป็นไปได้

ตารางที่ 7 ความคิดเห็นของครูและนักเรียนผู้นำวินัยจำแนกตามกิจกรรมเสริมสร้างวินัยในรอบวันที่โรงเรียนและนักเรียนนำไปปฏิบัติจริง (ต่อ)

ลำดับ	กิจกรรม	กลไกดำเนินการ	ความคิดเห็นของครูและนักเรียนผู้นำวินัย
กิจกรรมเสริมวินัย ช่วงเย็นเลิกเรียนและกลับบ้าน			
9.	เลิกเรียนในคาบสุดท้าย นักเรียนเก็บกระเป๋าเรียบร้อย ก่อนกลับบ้าน ควรนั่งหยุดนิ่ง เพื่อระลึกอุลุมหาใจ รู้สึกตัว ผึกสติ ให้รู้ตัวด้วยความตั้งใจ ก่อนออกจากห้องเรียน เมื่อจะกลับบ้าน ปฏิบัติเหมือนตอนเช้า คือ ทำความเคารพครูเวรหน้าประตู (ครูเวรสำรวจการแต่งกายของนักเรียน) เพื่อให้เรียบร้อย ตั้งแต่ออกจากบ้านจนกลับเข้าบ้าน ซึ่งถือว่า การแต่งกายเรียบร้อยเป็นการให้เกียรติตัวเอง ให้เกียรติสถาบัน ทำให้ตัวเองมีบุคลิกดี เท่ๆ ดูดี สวยและหล่อ เป็นที่น่าชื่นชมของผู้ที่พบเห็น	ครู-อาจารย์ที่สอนในคาบสุดท้าย, หัวหน้าห้อง	<ol style="list-style-type: none"> 1. โรงเรียนองค์รักษ์ <ul style="list-style-type: none"> - จะปรับเปลี่ยนเพื่อให้เป็นไปตามกิจกรรมที่กำหนด - เป็นไปได้ จะปรับตาม 2. โรงเรียนเตรียมอุดมศึกษาพัฒนาการ <ul style="list-style-type: none"> - สอดคล้อง เข้าแถวหน้าเสาธง สวดมนต์ ร้องเพลงมาร์ชก่อนกลับบ้าน สมาชิก 5 นาที - สอดคล้อง 3. โรงเรียนหนองผักแว่น <ul style="list-style-type: none"> - เป็นไปได้ - ปรับใหม่ คือ ผึกและปฏิบัติเป็นประจำทุกวัน 4. โรงเรียนสวนกุหลาบวิทยาลัย ชลบุรี <ul style="list-style-type: none"> - เป็นไปได้ ปรับตามโฮมรูม ครูผู้สอน คาบสุดท้ายดูแล - ทำไม่ได้ เพราะแต่ละห้องเล็กไม่พร้อมกัน 5. โรงเรียนบ้านตามูลาฯ <ul style="list-style-type: none"> - สอดคล้องกับของเดิม แต่จะให้ท่องศัพท์ภาษาอังกฤษ - สอดคล้อง
10.	การเดินทางกลับบ้าน ควรปฏิบัติตามกฎเกณฑ์ของโรงเรียน และการจราจร เพื่อความปลอดภัยของตนเอง และผู้อื่น	นักเรียน, ชุมชน	<ol style="list-style-type: none"> 1. โรงเรียนองค์รักษ์ <ul style="list-style-type: none"> - เป็นไปได้มีประมาท - เป็นไปได้ 2. โรงเรียนเตรียมอุดมศึกษาพัฒนาการ <ul style="list-style-type: none"> - สอดคล้อง - เป็นไปได้ สอดคล้องกับที่โรงเรียนดำเนินการอยู่ 3. โรงเรียนหนองผักแว่น <ul style="list-style-type: none"> - เป็นไปได้ เพิ่มเติม มีนักเรียนจราจร - เป็นไปได้

ตารางที่ 7 ความคิดเห็นของครูและนักเรียนผู้นำวินัยจำแนกตามกิจกรรมเสริมสร้างวินัยในรอบวันที่โรงเรียนและนักเรียนนำไปปฏิบัติจริง (ต่อ)

ลำดับ	กิจกรรม	กลไกดำเนินการ	ความคิดเห็นของครูและนักเรียนผู้นำวินัย
			4. โรงเรียนสวนกุหลาบวิทยาลัย ชลบุรี - สอดคล้องกับของเดิม - ทำได้ เพราะอาจารย์และตำรวจคอยดูแล 5. โรงเรียนบ้านตามูลา - สอดคล้องกับของเดิม แต่ครูจะเน้นเรื่องการขับรถของนักเรียน - สอดคล้อง
11.	เมื่อกลับถึงบ้าน ถ้าพบผู้ปกครองหรือผู้ใหญ่ที่บ้าน ควรทำความเคารพ เก็บกระเป๋าให้เรียบร้อย เปลี่ยนชุดนักเรียนออกก่อน แล้วจึงปฏิบัติภารกิจหรือทำกิจกรรมประจำวันของตนเอง	ผู้ปกครองและตัวนักเรียนเอง, ชุมชน	1. โรงเรียนองค์รักษ์ - เป็นไปได้ เพราะแสดงถึงกิริยามารยาทที่ดี - เป็นไปได้ 2. โรงเรียนเตรียมอุดมศึกษาพัฒนาการ - สอดคล้อง - เป็นไปได้และสอดคล้องกับที่โรงเรียนทำอยู่ 3. โรงเรียนหนองผักแว่น - เป็นไปได้ เพิ่มเติมคือ สมุดบันทึกรับรองจากผู้ปกครอง - เป็นไปได้ 4. โรงเรียนสวนกุหลาบวิทยาลัย ชลบุรี - สอดคล้องกับของเดิม เป็นไปได้ - ทำได้และปฏิบัติตลอดทำเป็นประจำทุกวัน เพื่อเป็นระเบียบของตัวเอง 5. โรงเรียนบ้านตามูลา - สอดคล้องกับของเดิม เพราะทำเป็นปกติอยู่แล้ว - สอดคล้อง

ตารางที่ 7 ความคิดเห็นของครูและนักเรียนผู้นำวินัยจำแนกตามกิจกรรมเสริมสร้างวินัยในรอบวันที่โรงเรียนและนักเรียนนำไปปฏิบัติจริง (ต่อ)

ลำดับ	กิจกรรม	กลไกดำเนินการ	ความคิดเห็นของครูและนักเรียนผู้นำวินัย
11.1	ถ้านักเรียนช่วยเหลืองานบ้าน เล็กๆ น้อยๆ ผู้ปกครอง พ่อแม่ จะมีความสุข และ ภาคภูมิใจในตัวนักเรียน อีกทั้ง ยังเป็นการแบ่งเบาภาระพ่อแม่ ที่ต้องเหน็ดเหนื่อยกับการทำงาน มาทั้งวัน รวมทั้งตัวนักเรียน จะมีความภาคภูมิใจในตัวเอง เป็นอย่างมากที่เป็นคนที่มีคุณค่า	ผู้ปกครองและ ตัวนักเรียนเอง, ชุมชน	<ol style="list-style-type: none"> 1. โรงเรียนองค์รักษ์ <ul style="list-style-type: none"> - เป็นไปได้ เพราะมาจากจิตใต้สำนึก มาจากความตั้งใจของเรา - เป็นไปได้ 2. โรงเรียนเตรียมอุดมศึกษาพัฒนาการ <ul style="list-style-type: none"> - สอดคล้อง - เป็นไปได้ 3. โรงเรียนหนองผักแว่น <ul style="list-style-type: none"> - เป็นไปได้ เพิ่มเติม แบบบันทึกรับรอง จากผู้ปกครอง - สอดคล้องกับของเดิม 4. โรงเรียนสวนกุหลาบวิทยาลัย ชลบุรี <ul style="list-style-type: none"> - เป็นไปได้ - ทำได้ ทำเป็นประจำ ฝึกทุกวัน เพื่อให้ ติดเป็นนิสัย 5. โรงเรียนบ้านตามูลา <ul style="list-style-type: none"> - สอดคล้องกับของเดิม เพราะทำอยู่แล้ว เป็นประจำ - สอดคล้อง

ตารางที่ 7 ความคิดเห็นของครูและนักเรียนผู้นำวินัยจำแนกตามกิจกรรมเสริมสร้างวินัยในรอบวันที่โรงเรียนและนักเรียนนำไปปฏิบัติจริง (ต่อ)

ลำดับ	กิจกรรม	กลไกดำเนินการ	ความคิดเห็นของครูและนักเรียนผู้นำวินัย
11.2	ก่อนนอน ทำการบ้าน หรือ อ่านหนังสือ หลังจากนั้น ทบทวน ตัวเองเล็กน้อย ว่าทำอะไรบ้าง ในแต่ละวัน ไม่ว่าจะเป็นสิ่งที่ดี หรือไม่ดีก็ได้ เพื่อจะได้นำไป ปรับปรุงแก้ไขในวันต่อไป แล้วบันทึกข้อความลงในสมุด บันทึก (DD NOTE) สั้นๆ เพื่อ เตือนใจตัวเอง แล้วจึงสวดมนต์ กราบพระ ระลึกรู้ลมหายใจ รู้สึกตัว ผึกสติเพื่อการนอนหลับ ที่มีคุณภาพ	ตัวนักเรียนเอง, ผู้ปกครอง	<ol style="list-style-type: none"> 1. โรงเรียนองค์รักษ์ <ul style="list-style-type: none"> - ปรับใหม่ ทบทวนหนังสือเรียนให้มากขึ้นกว่านี้ - เป็นไปได้ 2. โรงเรียนเตรียมอุดมศึกษาพัฒนาการ <ul style="list-style-type: none"> - สอดคล้อง แบบสอบถามผู้ปกครอง ในกิจกรรมประชุมผู้ปกครอง - เป็นไปไม่ได้ ควรปรับใหม่ ให้มีการสวดมนต์ ก่อนนอน 3. โรงเรียนหนองผักแว่น <ul style="list-style-type: none"> - เป็นไปได้ - ปรับใหม่ 4. โรงเรียนสวนกุหลาบวิทยาลัย ชลบุรี <ul style="list-style-type: none"> - เป็นไปได้ - ทำได้ ทำเป็นประจำ ทำให้เสร็จก่อน ค่อยจะไม่ได้มาลอกเพื่อนที่โรงเรียน 5. โรงเรียนบ้านตามูลาฯ <ul style="list-style-type: none"> - สอดคล้องกับของเดิม เพราะทำเป็นปกติอยู่แล้ว - เป็นไปได้

2.5 สรุปข้อเสนอแนะจากการวิพากษ์ กิจกรรมและกลไก การสร้างเสริมวินัยระดับบุคคล เรียงลำดับเวลาในรอบวันสำหรับนักเรียนนำไปใช้จริง

สรุปข้อเสนอแนะ และความสอดคล้องของแต่ละกิจกรรม จากการวิพากษ์ กิจกรรมและกลไก สร้างเสริมวินัยระดับบุคคล จำนวน 17 ข้อ ตามความคิดเห็นของผู้เข้าร่วมวิพากษ์ ซึ่งประกอบด้วย รองผู้อำนวยการครูผู้นำวินัยจำนวน 21 คน และนักเรียนผู้นำวินัยจาก 5 โรงเรียนจำนวน 36 คน จำแนกเป็นรายรายชื่อ

ตารางที่ 8 ความสอดคล้องของความคิดเห็นต่อกิจกรรมการปฏิบัติตามรูปแบบการส่งเสริมวินัย ที่จะนำไปทดลองใช้กิจกรรม ที่ 1 และกิจกรรมที่ 2

ลำดับ	กิจกรรม	สอดคล้อง	ไม่สอดคล้อง
1	นักเรียนมาถึงโรงเรียน หยุดยืนตรงเพื่อทำความเคารพครูเวรหน้าประตู ก่อนเดินเข้าโรงเรียน (ระหว่างหยุดยืน ครูเวรรับการทำความเคารพจากนักเรียนด้วยกิริยาที่สำรวม พร้อมสำรวจนักเรียนให้ทั่ว ทั้งการแต่งกาย สีหน้าท่าทาง) นักเรียนหยุดยืนด้วยความตั้งใจ (ทำความรู้สึกตัวด้วยการระลึกอุบายใจ)	สอดคล้อง ทุกโรงเรียน	-
2	นักเรียนเดินเข้าโรงเรียนด้วยกิริยาที่สำรวมเล็กน้อย (ไม่ถึงกับเกร็งเกินไป) แต่เป็นการแสดงความเคารพสถานศึกษา และให้เกียรติตนเอง - จากนั้นนำกระเป๋าไปเก็บในห้องเรียน (หรือแล้วแต่สถานศึกษากำหนด) หลังจากนั้นจึงไปรับประทานอาหารเช้า (สำหรับผู้ที่มิได้รับประทานอาหารเช้ามาโรงเรียน) แล้วปฏิบัติภารกิจ หรืออาจมีกิจกรรมตามที่สถานศึกษากำหนด เช่น ทำความสะอาดห้องเรียน บริเวณโรงเรียน หรืออื่นๆ	สอดคล้อง ทุกโรงเรียน	-

จากตารางกิจกรรมรายบุคคลลำดับที่ 1 จากการร่วมระดมสมองของครูและนักเรียนผู้นำเห็นว่า เป็นกิจกรรมที่มีความสอดคล้อง และโรงเรียนดำเนินการอยู่แล้วทุกโรงเรียน แต่บางส่วนจะปรับตามรูปแบบที่กำหนด เพื่อให้นักเรียนมีวินัยดีขึ้น โดยโรงเรียนองค์กรักชี้ให้ข้อมูลว่า สำหรับกิจกรรมนี้ โรงเรียนทำอยู่แล้ว สอดคล้องกับความต้องการของโรงเรียน แต่จะเพิ่มเติม คือ สีหน้าท่าทางในการทำความเคารพของนักเรียนสำหรับโรงเรียนเตรียมอุดมศึกษาพัฒนาการทั้งครูและนักเรียน บอกว่าเป็นกิจกรรมที่มีความเป็นไปได้ สอดคล้องกับที่โรงเรียนทำอยู่แล้ว ส่วนโรงเรียนหนองผักแว่น เห็นว่าเป็นกิจกรรมที่มีความสอดคล้องกับของเดิมที่โรงเรียนปฏิบัติอยู่แล้ว และโรงเรียนสวนกุหลาบวิทยาลัย ชลบุรี โรงเรียนทำอยู่แล้ว เพิ่มเติมคือ ผู้นำวินัย เพื่อตรวจความเรียบร้อยในตอนเช้าโรงเรียนสุดท้าย คือ โรงเรียนบ้านตามูลา บอกว่า สอดคล้องกับของเดิม เพราะที่โรงเรียนทำอยู่แล้ว

ส่วนกิจกรรมรายบุคคลลำดับที่ 2 สำหรับกิจกรรมนี้ โรงเรียนในกลุ่มทดลองทั้ง 5 โรงเรียน มีความเห็นที่สอดคล้องกันทุกโรงเรียน โดยเห็นว่า บางอย่างโรงเรียนจะต้องเพิ่มเติมตามรูปแบบที่กำหนด เพื่อให้ให้นักเรียนมีวินัยดีขึ้น ซึ่งแต่ละโรงเรียนให้ข้อมูล ดังนี้

โรงเรียนองค์รักษ์ ทั้งครูและนักเรียน เห็นว่า เป็นกิจกรรมที่มีความเป็นไปได้สอดคล้องกับของเดิม เพิ่มเติมคือ ทำความสะอาดบริเวณต่างๆ สำหรับโรงเรียนเตรียมอุดมศึกษาพัฒนาการบอกว่ามีความเป็นไปได้ แต่ต้องปรับใหม่ คือ การให้นักเรียนนำกระเป๋าไปเก็บในห้องเรียน โดยทุกห้องเรียนจะต้องมีห้องประจำ/จุด Home Room ส่วนโรงเรียนหนองผักแว่นเห็นด้วยและจะปรับใหม่ โดยการรับประทานอาหารเช้า สำหรับคนที่ไม่ได้รับประทานอาหาร นักเรียนเดินเข้าโรงเรียนด้วยอาการสำรวม นำกระเป๋าไปเก็บในห้องเรียน จากนั้นไปทำความสะอาดบริเวณที่รับผิดชอบและโรงเรียนสวนกุหลาบวิทยาลัย ชลบุรีบอกว่าทำแล้ว สอดคล้องกับของเดิม เพิ่มเติมคือ ผู้นำวินัย ไปตรวจดูว่ามีกระเป๋าอยู่ที่ห้ามวางกระเป๋าหรือไม่สุดท้าย คือ โรงเรียนบ้านตามูลฯ บอกว่า สอดคล้องกับของเดิม เพราะที่โรงเรียนทำอยู่แล้ว แต่ต้องมีการปรับใหม่ เช่น มีบทลงโทษกับคนที่มาสายและช่วยทำความสะอาดไม่ทัน

ตารางที่ 9 ความสอดคล้องของความคิดเห็นต่อกิจกรรมการปฏิบัติตามรูปแบบการส่งเสริมวินัยที่จะนำไปทดลองใช้กิจกรรมที่ 3 และกิจกรรมที่ 4

ลำดับ	กิจกรรม	สอดคล้อง	ไม่สอดคล้อง
3	ก่อนเคารพธงชาติ 30 นาที นักเรียนเข้าห้องเรียนหรือจุดที่ครู-อาจารย์ที่ปรึกษานัดพบ - ช่วง 10 นาทีแรก พูดคุยถึงเรื่องข้อปฏิบัติต่างๆ เพื่อเป็นข้อตกลงในการสร้างวินัยในเกิดกับตนเอง (โดยเน้นที่การปลูกฝังให้นักเรียนมีความศรัทธาและเชื่อมั่นว่า การเป็นผู้ที่มีวินัยจะทำให้ตนเองมีความสง่างาม เป็นที่น่าชื่นชมของคนรอบข้าง) อาจมีการยกตัวอย่าง หรือชื่นชมนักเรียนที่ปฏิบัติตนดี และได้รับคำชมเชยจากผู้อื่น - 20 นาทีหลัง เป็นการทบทวนเนื้อหาบทเรียนในแต่ละวิชา (ซึ่งนักเรียนควรช่วยกันจัดตารางไว้ว่า จะอ่านหรือทบทวนวิชาอะไร) เป็นการช่วยเหลือกันระหว่างคนเก่งกับคนอ่อน	4 โรงเรียน	1 โรงเรียน
4	การเตรียมตัวไปเข้าแถวเคารพธงชาติ โดยการเข้าแถวก่อนแล้วเดินไปเป็นแถวด้วยความตั้งใจ (ก่อนเดินทำความรู้สึกตัวด้วยการระลึกถึงลมหายใจ) การเคารพธงชาติปฏิบัติตามนโยบายของโรงเรียน	3 โรงเรียน	2 โรงเรียน

จากตาราง กิจกรรมรายบุคคลลำดับที่ 3 จากการร่วมระดมสมองของครูและนักเรียนผู้นำ เห็นว่า เป็นกิจกรรมที่มีความสอดคล้อง และโรงเรียนดำเนินการอยู่แล้วจำนวน 4 โรงเรียน และเห็นว่าเป็นไปไม่ได้ จำนวน 1 โรงเรียน โดยโรงเรียนองค์กรักษ์ เห็นด้วยแต่จะปรับใหม่เพราะทางโรงเรียนมีการให้พบที่ปรึกษาหลังเข้าแถวโดยให้สอดคล้องกับกิจกรรมวางทำงานอ่านทุกคนของโรงเรียน ส่วนโรงเรียนเตรียมอุดมศึกษาพัฒนาการเห็นว่า เป็นไปไม่ได้ควรปรับการทบทวนเนื้อหาบทเรียนในแต่ละวิชา และการพูดคุยถึงเรื่องข้อปฏิบัติต่างๆ ในการสร้างวินัย สำหรับโรงเรียนหนองผักแว่น บอกว่าครูประจำชั้นดูแลนักเรียนทำความสะอาดบริเวณที่รับผิดชอบ จนกระทั่งถึงเวลาเข้าแถวเคารพธงชาติ เป็นไปได้ และสามารถทำได้ คือ ฝึกและบอกรุ่นน้องให้ปฏิบัติตามเป็นประจำทุกวัน และโรงเรียนสวนกุหลาบวิทยาลัย ชลบุรี บอกว่าสอดคล้องกับของเดิมแต่ทำหลังเข้าแถว โรงเรียนทำแล้ว แต่ทำหลังเคารพธงชาติ แล้วจะทำให้มีวินัยดีขึ้น สุดท้าย คือ โรงเรียนบ้านตามูลา บอกว่า ที่โรงเรียนจะมีกิจกรรมโฮมรูม หลังเข้าแถวและก่อนเข้าเรียนปรับใหม่ หลังเข้าแถวเคารพธงชาติ 10 นาที ครูเวรประจำวันหรือครูช่วงชั้น พูดคุยถึงการปฏิบัติตนและการมีวินัย

ส่วนกิจกรรมรายบุคคลลำดับที่ 4 จากการร่วมระดมสมองของครูและนักเรียนผู้นำ เห็นว่า เป็นกิจกรรมที่มีความสอดคล้อง และโรงเรียนดำเนินการอยู่แล้วจำนวน 3 โรงเรียน และเห็นว่าเป็นไปไม่ได้ จำนวน 2 โรงเรียนซึ่งแต่ละโรงเรียนให้ข้อมูล ดังนี้

โรงเรียนองค์กรักษ์ ปรับใหม่ ให้เดินเป็นแถวเป็นระเบียบและสอดคล้องกับของเดิม จะเปิดเพลงมาร์ช เพื่อให้นักเรียนเตรียมตัวเอง แต่โรงเรียนเตรียมอุดมศึกษาพัฒนาการบอกว่า เป็นไปไม่ได้ ควรปรับ ให้มีการเดินให้เป็นระเบียบยิ่งขึ้นก่อนไปเข้าแถวหน้าเสาธง และอีกความคิดเห็นหนึ่งบอกว่า มีเพลงมาร์ช 2 รอบ กิจกรรมหน้าเสาธง เพลงชาติ เพลงสรรเสริญ สวดมนต์ สงบนิ่ง 1 นาที เพลงมาร์ช กล่าวคำปฏิญาณและโรงเรียนหนองผักแว่นก็เห็นว่า เป็นไปไม่ได้ เพราะเป็นเวลาที่เร่งรีบปรับใหม่และนำไปปรับใช้ให้มีส่วนโรงเรียนสวนกุหลาบวิทยาลัย ชลบุรี บอกว่าทำแล้ว แต่ไม่สำเร็จปรับใหม่สำหรับโรงเรียนบ้านตามูลา บอกว่า เป็นไปได้ จะปรับใหม่ เมื่อถึงเวลาต้องมารอ เพื่อรวมตัวกันไปพร้อมกัน

ตารางที่ 10 ความสอดคล้องของความคิดเห็นต่อกิจกรรมการปฏิบัติตามรูปแบบการส่งเสริมวินัย
ที่จะนำไปทดลองใช้กิจกรรมที่ 5 และกิจกรรมที่ 6

ลำดับ	กิจกรรม	สอดคล้อง	ไม่สอดคล้อง
5	หลังเคารพธงชาติ มีกิจกรรมทำสมาธิ กำหนดลมหายใจ ฝึกสติระลึกรู้ (อาจใช้เวลา 1 – 2 นาที) ปฏิบัติในสนามหรือ ในห้องเรียน (ตามบริบทของโรงเรียน)	สอดคล้อง ทุกโรงเรียน	-
6	การเดินแถวเข้าห้องเรียนด้วยความตั้งใจ (เน้นการรู้สึกตัว ระลึกรู้ลมหายใจ) ในขณะที่เดินแถว เพื่อความเป็นระเบียบเรียบร้อย และเตรียมการเข้าสู่การเรียนในคาบแรก (อย่างมีสติ)	4 โรงเรียน	1 โรงเรียน

จากตารางกิจกรรมรายบุคคลลำดับที่ 5 สำหรับกิจกรรมนี้ พบว่า โรงเรียนในกลุ่มทดลองทั้ง 5 โรงเรียน มีความเห็นที่สอดคล้องกันทุกโรงเรียน โดยเห็นว่า บางอย่างโรงเรียนจะต้องเพิ่มเติมตามรูปแบบที่กำหนด เพื่อให้นักเรียนมีวินัยดีขึ้น ซึ่งแต่ละโรงเรียนให้ข้อมูล ดังนี้ โรงเรียนองค์กรักซ์ ปรับใหม่ เพื่อให้มีสมาธิก่อนเรียนและสอดคล้องกับของเดิม ส่วนโรงเรียนเตรียมอุดมศึกษาพัฒนาการ บอกว่า ทำในห้องเรียน 3 นาที เพลงสมาธิ แม่เมตตา และปฏิบัติให้มีการนั่งสมาธิในห้องเรียน สำหรับโรงเรียนหนองผักแว่น บอกว่าเป็นไปได้ โดยให้ทำสมาธิหลังการสวดมนต์ และจะทำจากเดิมให้ดีขึ้น โรงเรียนสวนกุหลาบวิทยาลัย ชลบุรีก็เช่นกัน เห็นว่าสอดคล้องกับของเดิมและบอกว่า ทำแล้ว แต่เป็นการยื่นทำสมาธิ โรงเรียนสุดท้าย คือ โรงเรียนบ้านตามูลา ก็บอกว่าสอดคล้องกับของเดิม เพราะที่โรงเรียนฝึกให้ทำเป็นประจำ

กิจกรรมรายบุคคลลำดับที่ 6 จากการร่วมระดมสมองของครูและนักเรียนผู้นำ เห็นว่าเป็นกิจกรรมที่มีความสอดคล้อง และโรงเรียนดำเนินการอยู่แล้ว จำนวน 4 โรงเรียน และเห็นว่า เป็นไปไม่ได้ จำนวน 1 โรงเรียน โดยโรงเรียนองค์กรักซ์ บอกว่า สอดคล้องกับของเดิม ให้นักเรียนเดินแยกหน้าเสาธงด้วยความเป็นระเบียบ และปรับใหม่ให้โรงเรียนมีระเบียบมากขึ้น และโรงเรียนเตรียมอุดมศึกษาพัฒนาการ บอกว่า เป็นไปไม่ได้ ไม่สอดคล้องกับโรงเรียน เพราะเราแยกเป็นห้องเรียน และมีกิจกรรมโฮมรูม ส่วนโรงเรียนหนองผักแว่น เห็นว่า เป็นไปได้ เพิ่มเติม การไหว้สวย ก่อนเข้าห้อง และจะปฏิบัติจากเดิมให้ดีขึ้น สำหรับโรงเรียนสวนกุหลาบวิทยาลัย ชลบุรี บอกว่า สอดคล้องกับของเดิม เดินแถวเข้าห้องเรียน และทำแล้ว มีระเบียบขึ้น ตอนเดินจะไม่มีการเล่นกันในแถว โรงเรียนบ้านตามูลา ก็เห็นด้วย โดยบอกว่า สอดคล้องกับของเดิม เพราะทำเป็นประจำอยู่แล้ว

ตารางที่ 11 ความสอดคล้องของความคิดเห็นต่อกิจกรรมการปฏิบัติตามรูปแบบการส่งเสริมวินัย
ที่จะนำไปทดลองใช้กิจกรรม ที่ 7.1 และกิจกรรมที่ 7.2

ลำดับ	กิจกรรม	สอดคล้อง	ไม่สอดคล้อง
7.1	เมื่อนักเรียนเดินเข้าไปในห้องเรียน ทุกคนควรสงบและสำรวจเตรียมพร้อมเข้าสู่การเรียน เมื่อถึงที่นั่งของตัวเอง วางกระเป๋า แล้วฝึกรู้สึกตัวเล็กน้อย โดยการหายใจลึกๆ ไม่จำเป็นต้องเกร็งมาก ทำตามสบาย และไม่ควรพูดเสียงดังแล้ว เพื่อเตรียมกิจกรรมในลำดับต่อไป	4 โรงเรียน	1 โรงเรียน
7.2	กิจกรรมโฮมรูม พบอาจารย์ที่ปรึกษา และผู้นำวินัย นักเรียน กล่าวคำปฏิญาณตน เพื่อระลึกถึงการมีวินัยในตัวเอง เป็นประจำทุกวัน “ข้าพเจ้า เป็นผู้มีวินัยในตนเองปฏิบัติตามระเบียบ กฎเกณฑ์ รู้จักกาลเทศะ และเคารพสิทธิของผู้อื่น”	4 โรงเรียน	1 โรงเรียน

จากตาราง กิจกรรมรายบุคคลลำดับที่ 7.1 สำหรับกิจกรรมนี้ พบว่า โรงเรียนในกลุ่มทดลอง ทั้ง 5 โรงเรียนมีความเห็นที่สอดคล้องกัน 4 โรงเรียน และไม่สอดคล้อง 1 โรงเรียน ซึ่งโรงเรียนองค์กรักษ์ เห็นว่า เป็นไปได้ เพิ่มเติมจากที่ทำอยู่ อาจจะไม่ดีมาก และเป็นไปได้ โดยการให้หัวหน้าห้องเป็นคนดำเนินการ สำหรับโรงเรียนเตรียมอุดมศึกษาพัฒนาการ บอกว่า เป็นไปไม่ได้ ควรปรับใหม่ ให้มีการเดินเข้าห้องเรียนอย่างเป็นระเบียบเรียบร้อย และโรงเรียนหนองผักแว่นมีความเห็นสอดคล้อง และจะปรับใหม่ ฝึกและปฏิบัติประจำทุกวัน ส่วนโรงเรียนสวนกุหลาบวิทยาลัย ชลบุรี บอกว่า โรงเรียนยังไม่ได้ทำ แต่จะปรับปรุงให้ดีขึ้น โรงเรียนบ้านตามูลา เห็นด้วยโดยสอดคล้องกับของเดิม แต่ปรับเรื่องการพูดจาเสียงดัง

กิจกรรมรายบุคคลลำดับที่ 7.2 จากการร่วมระดมสมองของครูและนักเรียนผู้นำ เห็นว่า เป็นกิจกรรมที่มีความสอดคล้อง และโรงเรียนดำเนินการอยู่แล้วจำนวน 4 โรงเรียน และเห็นว่าเป็นไปไม่ได้ จำนวน 1 โรงเรียน โดยโรงเรียนองค์กรักษ์ เห็นว่า เป็นไปได้ แต่จะนำไปปฏิบัติในคาบจริยะ ของทางโรงเรียนที่มีอยู่แล้ว และปรับใหม่ จะนำคำปฏิญาณนี้ไปให้นักเรียนที่โรงเรียนพูด ส่วนโรงเรียนเตรียมอุดมศึกษาพัฒนาการ บอกว่า เป็นไปไม่ได้ ควรปรับใหม่ ให้มีการท่องจำคำปฏิญาณตน โรงเรียนหนองผักแว่น เห็นว่า เป็นไปได้ และจะปรับใหม่ ฝึกและนำไปปฏิบัติทุกวัน ส่วนโรงเรียนสวนกุหลาบวิทยาลัย ชลบุรี บอกว่า จะปรับใหม่ ให้มีการกล่าวคำปฏิญาณตนหลังโฮมรูมและทำได้ แต่ยังไม่ทำ เดี่ยวจะนำเสนออาจารย์ (นักเรียนเห็นด้วย) โรงเรียนบ้านตามูลา เห็นด้วย สอดคล้องกับของเดิม แต่จะปรับใหม่ เรื่องการท่องคำปฏิญาณเพิ่มของผู้นำวินัย (ครูและนักเรียนเห็นตรงกัน)

ตารางที่ 12 ความสอดคล้องของความคิดเห็นต่อกิจกรรมการปฏิบัติตามรูปแบบการส่งเสริมวินัย
ที่จะนำไปทดลองใช้กิจกรรม ที่ 7.3 และกิจกรรมที่ 7.4

ลำดับ	กิจกรรม	สอดคล้อง	ไม่สอดคล้อง
7.3	เริ่มเรียนคาบแรก หัวหน้าห้อง นำสมุดบันทึกรายคาบเรียน มาเช็คชื่อเพื่อนที่เรียนในแต่ละคาบ (สมุดบันทึก หัวหน้าห้อง ไปรับมาก่อนเรียนคาบแรก) โดยให้ครู-อาจารย์ ที่สอนเซ็นชื่อ กำกับในสมุดทุกคาบเรียน	สอดคล้อง ทุกโรงเรียน	-
7.4	ในขณะที่เรียนแต่ละคาบ นักเรียนตั้งใจเรียน เคารพครู – อาจารย์ที่สอน ไม่พูดสอดแทรกขณะที่ครู – อาจารย์ กำลังอธิบาย เมื่อไม่เข้าใจ ควรยกมือก่อนแล้วค่อยถามหรือพูด เมื่อหมดคาบเรียน นักเรียนเก็บสมุด – หนังสือ ใส่กระเป๋าให้เรียบร้อย หัวหน้าห้อง หรือครู – อาจารย์ที่สอน เตือนนักเรียนให้นั่งสงบ ระลึกรู้ลมหายใจ รู้สึกตัว ผึกสติ จึงค่อยออกนอกห้องเรียนเพื่อเปลี่ยนคาบเรียน (ปฏิบัติเช่นนี้ทุกคาบเรียน)	4 โรงเรียน	1 โรงเรียน

จากตารางกิจกรรมรายบุคคลลำดับที่ 7.3 สำหรับกิจกรรมนี้ พบว่า โรงเรียนในกลุ่มทดลอง ทั้ง 5 โรงเรียนมีความเห็นที่สอดคล้องกันทุกโรงเรียน โดยเห็นว่า บางอย่างโรงเรียนจะต้องเพิ่มเติมตามรูปแบบที่กำหนด เพื่อให้ให้นักเรียนมีวินัยดีขึ้น ซึ่งแต่ละโรงเรียนให้ข้อมูล ดังนี้ โรงเรียนองค์กรักซ์ เห็นว่า เป็นไปได้ จะได้เชื่อว่าใครมาเรียนหรือขาดเรียนและสอดคล้องกับที่โรงเรียนปฏิบัติอยู่ โรงเรียนเตรียมอุดมศึกษาพัฒนาการ บอกว่า ลงสถิติผ่าน Google, SMS นักเรียนที่ขาด, Line กลุ่มวินัย นักเรียนที่โดดเรียนและครูเห็นว่าเป็นไปได้ สอดคล้องกับเด็กที่โรงเรียน ส่วนโรงเรียนหนองผึกแวน บอกว่า เป็นไปได้ โดยสอดคล้องกับของเดิมและจะทำให้ดีกว่าเดิม สำหรับโรงเรียนสวนกุหลาบวิทยาลัย ชลบุรี เห็นว่า สอดคล้องกับของเดิม และทำแล้วสำเร็จ และจะเพิ่มให้เพื่อนจดบันทึกเวลาให้เสร็จก่อนอาจารย์มา โรงเรียนสุดท้าย คือ โรงเรียนบ้านตามูลฯ ก็เห็นด้วย โดยบอกว่าสอดคล้องกับของเดิมที่ทำเป็นประจำอยู่แล้วและเป็นไปได้ จะนำเสนอผู้อำนวยการโรงเรียนกลับมาทำอีกครั้ง (ความคิดเห็นของนักเรียน)

กิจกรรมรายบุคคลลำดับที่ 7.4 จากการร่วมระดมสมองของครูและนักเรียนผู้นำ เห็นว่า เป็นกิจกรรมที่มีความสอดคล้อง และโรงเรียนดำเนินการอยู่แล้วจำนวน 4 โรงเรียน และเห็นว่าเป็นไปไม่ได้ จำนวน 1 โรงเรียน โดยโรงเรียนองค์กรักซ์ บอกว่า จะปรับใหม่ สมาชิกไม่ค่อยมี (นักเรียน) และสอดคล้องกับของเดิมส่วน โรงเรียนเตรียมอุดมศึกษาพัฒนาการ เห็นว่า เป็นไปไม่ได้ ควรปรับใหม่

ให้นักเรียนรู้จักเกรงใจและเชื่อฟังคุณครู และฝึกเพิ่มเรื่องรู้จักกาลเทศะ และเคารพสิทธิของผู้อื่น (นักเรียน) และโรงเรียนหนองผักแว่น บอกว่า เป็นไปได้ และจะนำไปฝึกและปฏิบัติตามโรงเรียนสวนกุหลาบวิทยาลัย ชลบุรี ก็เห็นด้วย และบอกว่าสอดคล้องกับของเดิมทำแล้วได้ผล (แล้วจะเสนอให้เพื่อน กล่าวคำปฏิญาณตนก่อนเริ่มเรียน) (นักเรียน) โรงเรียนบ้านตามูลา จะปรับเปลี่ยน โดยมีการลงโทษและสอดคล้องกับของเดิม แต่นักเรียนบางส่วนไม่ตั้งใจเรียน ควรมีมาตรการลงโทษ

ตารางที่ 13 ความสอดคล้องของความคิดเห็นต่อกิจกรรมการปฏิบัติตามรูปแบบการส่งเสริมวินัย
ที่จะนำไปทดลองใช้กิจกรรม ที่ 7.5 และกิจกรรมที่ 8

ลำดับ	กิจกรรม	สอดคล้อง	ไม่สอดคล้อง
7.5	การเดินเปลี่ยนคาบเรียน เดินเป็นแถว ไม่เล่นหรือหยอกล้อกัน ในขณะที่เดิน เดินด้วยความรู้สึกตัว เพื่อให้มีสมาธิในการเรียน วิชาต่อไป อันจะทำให้การเรียนมีประสิทธิภาพ และเป็นการ ฝึกบุคลิกภาพของตนเองให้ดูดี สวย หล่อ (ปฏิบัติทุกครั้ง ที่เปลี่ยนคาบเรียน) ทั้งนี้ การเดินให้เป็นไปอย่างธรรมชาติ สบายๆ ไม่ต้องเก๊กมาก	4 โรงเรียน	1 โรงเรียน
8	การพักรับประทานอาหารกลางวัน ควรรับประทานอาหาร ในโรงอาหารเท่านั้น และมีมารยาทในการรับประทาน ไม่เดินกินขนม หรือเดินไปตักน้ำไป อาจเกิดอุบัติเหตุได้ ควรรับประทานให้เสร็จก่อน ค่อยเล่น หรือคุยกัน	4 โรงเรียน	1 โรงเรียน

จากตารางกิจกรรมรายบุคคลลำดับที่ 7.5 สำหรับกิจกรรมนี้ พบว่า โรงเรียนในกลุ่มทดลอง
ทั้ง 5 โรงเรียนมีความเห็นที่สอดคล้องกัน 4 โรงเรียน และไม่สอดคล้อง 1 โรงเรียน โดยแต่ละโรงเรียน
ให้ข้อมูลไว้ ดังนี้ โรงเรียนองค์รักษ์ บอกว่าจะปรับเปลี่ยน ให้มีระเบียบกว่าเดิม (นักเรียน) และมี
ความเป็นไปได้ ส่วนโรงเรียนเตรียมอุดมศึกษาพัฒนาการ บอกว่า เป็นไปไม่ได้ ควรปรับเปลี่ยน ให้เดิน
เป็นระเบียบ และเน้นให้นักเรียนเดินให้เป็นระเบียบ สำหรับโรงเรียนหนองผักแว่น บอกว่า เป็นไปได้
และจะนำไปปรับเปลี่ยนให้ดีขึ้น โรงเรียนสวนกุหลาบวิทยาลัย ชลบุรี บอกว่า ทำแล้วไม่ประสบ
ความสำเร็จ จึงจะปฏิบัติให้ดีมากขึ้นกว่านี้ (นักเรียน) และเป็นไปได้ ปรับใหม่ สุดท้าย คือ โรงเรียน
บ้านตามูลา ครูและนักเรียน บอกว่าสอดคล้องกับของเดิม แต่ส่วนใหญ่ครูจะเดินมาสอนเอง
ที่ห้องเรียน

กิจกรรมรายบุคคลลำดับที่ 8 จากการร่วมระดมสมองของครูและนักเรียนผู้นำเห็นว่า
เป็นกิจกรรมที่มีความสอดคล้อง และโรงเรียนดำเนินการอยู่แล้วจำนวน 4 โรงเรียน และเห็นว่าเป็นไป
ไม่ได้ จำนวน 1 โรงเรียน โดยโรงเรียนองค์รักษ์ นักเรียนผู้นำเห็นด้วยและจะปรับเปลี่ยน เพื่อให้เป็นไป

ตามกิจกรรมที่กำหนด และครูบอกว่าสอดคล้องกับของเดิม เพราะโรงเรียนไม่อนุญาตให้นำภาชนะ ออกนอกบริเวณ พร้อมทั้งให้เก็บภาชนะตรงร้าน โรงเรียนเตรียมอุดมศึกษาพัฒนาการ ครูบอกว่า เป็นไปไม่ได้ ควรปรับใหม่ ไม่ควรคุยกันระหว่างรับประทานอาหารส่วน โรงเรียนหนองผักแว่น บอกว่า เป็นไปไม่ได้ และจะปฏิบัติตาม และโรงเรียนสวนกุหลาบวิทยาลัย ชลบุรี บอกว่า ต้องปรับใหม่ โรงอาหารไม่เพียงพอต่อนักเรียนทำแล้วแต่พื้นที่ไม่พอสำหรับนักเรียน จึงนำอาหารออกมาข้างนอกได้ ส่วน โรงเรียนบ้านตามูลา จะปรับใหม่ เพราะส่วนใหญ่จะนำขนมไปรับประทานนอกโรงอาหารและ เป็นไปไม่ได้

ตารางที่ 14 ความสอดคล้องของความคิดเห็นต่อกิจกรรมการปฏิบัติตามรูปแบบการส่งเสริมวินัย ที่จะนำไปทดลองใช้กิจกรรมที่ 9 และกิจกรรมที่ 10

ลำดับ	กิจกรรม	สอดคล้อง	ไม่สอดคล้อง
9	เลิกเรียนในคาบสุดท้าย นักเรียนเก็บกระเป๋าเรียบร้อย ก่อนกลับบ้าน ควรนั่งหยุดนิ่งเพื่อระลึกถึงลมหายใจ รู้สึกตัว ผึกสติ ให้รู้ตัวด้วยความตั้งใจก่อนออกจากห้องเรียน เมื่อจะกลับบ้าน ปฏิบัติเหมือนตอนเช้า คือ ทำความเคารพ ครูเวรหน้าประตู (ครูเวรสำรวจการแต่งกายของนักเรียน) เพื่อให้เรียบร้อยตั้งแต่ออกจากบ้านจนกลับเข้าบ้าน ซึ่งถือว่าการแต่งกายเรียบร้อยเป็นการให้เกียรติตัวเอง ให้เกียรติสถาบัน ทำให้ตัวเองมีบุคลิกดี เท่ๆ ดูดี สวยและหล่อ เป็นที่น่าชื่นชมของผู้ที่พบเห็น	สอดคล้อง ทุกโรงเรียน	-
10	การเดินทางกลับบ้าน ควรปฏิบัติตามกฎเกณฑ์ของโรงเรียน และการจราจร เพื่อความปลอดภัยของตนเอง และผู้อื่น	สอดคล้อง ทุกโรงเรียน	-

จากตารางกิจกรรมรายบุคคลลำดับที่ 9 สำหรับกิจกรรมนี้ พบว่า โรงเรียนในกลุ่มทดลอง ทั้ง 5 โรงเรียนมีความเห็นที่สอดคล้องกันทุกโรงเรียน โดยเห็นว่าบางอย่างโรงเรียนจะต้องเพิ่มเติมตามรูปแบบที่กำหนด เพื่อให้ให้นักเรียนมีวินัยดีขึ้น ซึ่งแต่ละโรงเรียนให้ข้อมูล ดังนี้ โรงเรียนองค์รักษ์ บอกว่าจะปรับใหม่เพื่อให้เป็นไปตามกิจกรรมที่กำหนดและเป็นไปได้อย่างดี จะปรับตาม ส่วนโรงเรียนเตรียมอุดมศึกษาพัฒนาการ บอกว่าสอดคล้อง เข้าแถวหน้าเสาธง สวดมนต์ ร้องเพลงมาร์ช ก่อนกลับบ้าน สมมติ 5 นาที และโรงเรียนหนองผักแว่น บอกว่า เป็นไปได้อย่างดีและจะปรับใหม่ คือ ผึกและปฏิบัติเป็นประจำทุกวันสำหรับโรงเรียนสวนกุหลาบวิทยาลัย ชลบุรี เห็นว่า เป็นไปได้อย่างดี ปรับตามโฮมรูม ครูผู้สอนคาบสุดท้ายดูแล ทำไม่ได้ เพราะแต่ละห้องเล็กไม่พร้อมกันสุดท้าย โรงเรียนบ้านตามูลา บอกว่า สอดคล้องกับของเดิม แต่จะให้ห้องศัพท์ภาษาอังกฤษ

กิจกรรมรายบุคคลลำดับที่ 10 พบว่า โรงเรียนในกลุ่มทดลองทั้ง 5 โรงเรียน มีความเห็นที่สอดคล้องกันทุกโรงเรียน โดยเห็นว่า บางอย่างโรงเรียนจะต้องเพิ่มเติมตามรูปแบบที่กำหนด เพื่อให้ให้นักเรียนมีวินัยดีขึ้น โดยโรงเรียนองค์กรักษ์ เห็นว่า เป็นไปได้เพื่อไม่ให้ประมาท โรงเรียนเตรียมอุดมศึกษาพัฒนาการ ก็เห็นด้วย โดยบอกว่าเป็นไปได้ สอดคล้องกับที่โรงเรียนดำเนินการอยู่ ส่วนโรงเรียนหนองผักแว่น ก็บอกว่าเป็นไปได้ เพิ่มเติม มีนักเรียนจรรยา และโรงเรียนสวนกุหลาบวิทยาลัย ชลบุรี บอกว่าสอดคล้องกับของเดิมและทำได้ เพราะอาจารย์และตำรวจคอยดูแล สำหรับโรงเรียนบ้านตามูลา เห็นว่า สอดคล้องกับของเดิม แต่ครูจะเน้นเรื่องการขับรถของนักเรียน

ตารางที่ 15 ความสอดคล้องของความคิดเห็นต่อกิจกรรมการปฏิบัติตามรูปแบบการส่งเสริมวินัยที่จะนำไปทดลองใช้กิจกรรม ที่ 11 และกิจกรรมที่ 11.1

ลำดับ	กิจกรรม	สอดคล้อง	ไม่สอดคล้อง
11	เมื่อกลับถึงบ้าน ถ้าพบผู้ปกครองหรือผู้ใหญ่ที่บ้าน ควรทำความเคารพ เก็บกระเป๋าให้เรียบร้อย เปลี่ยนชุดนักเรียนออกก่อน แล้วจึงปฏิบัติภารกิจหรือทำกิจกรรมประจำวันของตนเอง	สอดคล้อง ทุกโรงเรียน	-
11.1	ถ้านักเรียนช่วยเหลืองานบ้านเล็กๆ น้อยๆ ผู้ปกครอง พ่อ แม่ จะมีความสุข และภาคภูมิใจในตัวนักเรียน อีกทั้งยังเป็นการแบ่งเบาภาระพ่อแม่ ที่ต้องเหน็ดเหนื่อยกับการทำงานมาทั้งวัน รวมทั้งตัวนักเรียนจะมีความสุขภาคภูมิใจในตัวเองเป็นอย่างมาก ที่เป็นคนที่มีคุณค่า	สอดคล้อง ทุกโรงเรียน	-

จากตารางกิจกรรมรายบุคคลลำดับที่ 9 สำหรับกิจกรรมนี้ พบว่า โรงเรียนในกลุ่มทดลองทั้ง 5 โรงเรียน มีความเห็นที่สอดคล้องกันทุกโรงเรียน โดยแต่ละโรงเรียนให้ข้อมูล ดังนี้ โรงเรียนองค์กรักษ์ บอกว่าเป็นไปได้ เพราะแสดงถึงกิริยามารยาทที่ดี โรงเรียนเตรียมอุดมศึกษาพัฒนาการ ทั้งครูและนักเรียนก็เห็นว่า เป็นไปได้และสอดคล้องกับที่โรงเรียนทำอยู่ ส่วนโรงเรียนหนองผักแว่น เห็นว่า เป็นไปได้ และเพิ่มเติม คือ สมุดบันทึกรับรองจากผู้ปกครอง สำหรับโรงเรียนสวนกุหลาบวิทยาลัย ชลบุรีเห็นว่า สอดคล้องกับของเดิม เป็นไปได้ ทำได้และปฏิบัติตลอดทำเป็นประจำทุกวัน เพื่อเป็นระเบียบของตัวเอง โรงเรียนบ้านตามูลา ก็เห็นด้วยเช่นกัน และทั้งครูและนักเรียนก็เห็นว่า สอดคล้องกับของเดิม เพราะทำเป็นปกติอยู่แล้ว

กิจกรรมรายบุคคลลำดับที่ 11.1 พบว่า โรงเรียนในกลุ่มทดลองทั้ง 5 โรงเรียนมีความเห็นที่สอดคล้องกันทุกโรงเรียน โดยแต่ละโรงเรียนให้ข้อมูล ดังนี้ โรงเรียนองค์กรักษ์ เห็นด้วยกับกิจกรรมนี้ โดยบอกว่า เป็นไปได้ทั้งครูและนักเรียน เพราะมาจากจิตใต้สำนึก มาจากความตั้งใจของเรา โรงเรียนเตรียมอุดมศึกษาพัฒนาการ เห็นด้วยและมีความสอดคล้องกับกิจกรรมของโรงเรียน โรงเรียนหนองผักแว่นบอกว่าเป็นไปได้ เพิ่มเติม แบบบันทึกรับรองจากผู้ปกครอง และสอดคล้องกับของเดิม ส่วนโรงเรียนสวนกุหลาบวิทยาลัย ชลบุรี ก็บอกว่ากิจกรรมมีความเป็นไปได้ และทำได้ ทำเป็นประจำ ฝึกทุกวัน เพื่อให้ติดเป็นนิสัย โรงเรียนบ้านตามูลฯ สอดคล้องกับของเดิม เพราะทำบ่อยอยู่แล้วเป็นประจำ

ตารางที่ 16 ความสอดคล้องของความคิดเห็นต่อกิจกรรมการปฏิบัติตามรูปแบบการส่งเสริมวินัยที่จะนำไปทดลองใช้กิจกรรม 11.2

ลำดับ	กิจกรรม	สอดคล้อง	ไม่สอดคล้อง
11.2	ก่อนนอน ทำการบ้าน หรืออ่านหนังสือ หลังจากนั้น ทบทวนตัวเองเล็กน้อย ว่าทำอะไรบ้างในแต่ละวัน ไม่ว่าจะเป็สิ่งที่ดีหรือไม่ดีก็ได้ เพื่อจะได้นำไปปรับปรุงแก้ไขในวันต่อไป แล้วบันทึกข้อความลงในสมุดบันทึก (DD NOTE) สั้นๆ เพื่อเตือนใจตัวเอง แล้วจึงสวดมนต์ กราบพระ ระลึกรู้ลมหายใจ รู้สึกตัว ฝึกสติเพื่อการนอนหลับที่มีคุณภาพ	4 โรงเรียน	1 โรงเรียน

จากตารางกิจกรรมรายบุคคลลำดับที่ 11.2 สำหรับกิจกรรมนี้ พบว่า โรงเรียนในกลุ่มทดลองทั้ง 5 โรงเรียน มีความเห็นที่สอดคล้องกัน 4 โรงเรียน และไม่สอดคล้อง 1 โรงเรียน โดยแต่ละโรงเรียนให้ข้อมูลไว้ ดังนี้ โรงเรียนองค์กรักษ์ บอกว่า เป็นไปได้และปรับใหม่ ทบทวนหนังสือเรียนให้มากขึ้นกว่านี้ ส่วนโรงเรียนเตรียมอุดมศึกษาพัฒนาการ ให้ข้อมูลว่าเป็นไปไม่ได้ ควรปรับใหม่ ให้มีการสวดมนต์ก่อนนอนสอดคล้องกับแบบสอบถามผู้ปกครอง ในกิจกรรมประชุมผู้ปกครอง และโรงเรียนหนองผักแว่นบอกว่าเป็นไปได้ และจะปรับใหม่ สำหรับโรงเรียนสวนกุหลาบวิทยาลัย ชลบุรี ก็เห็นว่า เป็นไปได้และทำได้ ทำเป็นประจำ ทำให้เสร็จก่อน จะได้ไม่มาลอกเพื่อนที่โรงเรียน โรงเรียนบ้านตามูลฯ ก็เห็นด้วยกับกิจกรรมนี้ โดยบอกว่า สอดคล้องกับของเดิม เพราะทำเป็นปกติอยู่แล้วเป็นไปได้

กิจกรรมและกลไกการเสริมสร้างวินัย (ปรับหลังการวิพากษ์)

1) กิจกรรมและกลไกเสริมสร้างวินัยระดับบุคคล

ตารางที่ 17 กิจกรรมและกลไกในการเสริมสร้างวินัย (ปรับหลังการวิพากษ์) จำแนกตามลำดับเวลา

ลำดับ	กิจกรรม	กลไกในการดำเนินการ
กิจกรรมเสริมสร้างวินัย นอกห้องเรียน		
1	นักเรียนมาถึงโรงเรียน หยุดยืนตรงเพื่อทำความเคารพครูเวรหน้าประตู ก่อนเดินเข้าโรงเรียน (ระหว่างหยุดยืน ครูเวรรับการทำความเคารพ จากนักเรียนด้วยกิริยาที่สำรวม พร้อมสำรวจนักเรียนให้ทั่ว ทั้งการแต่งกาย สีหน้าท่าทาง) นักเรียนหยุดยืนด้วยความตั้งใจ (ทำความรู้สึกตัวด้วยการ ระลึกรู้ลมหายใจ)	นักเรียน, ครูเวร, นักเรียนผู้นำวินัย
2	นักเรียนเดินเข้าโรงเรียนด้วยกิริยาที่สำรวมเล็กน้อย (ไม่ถึงกับเกร็งเกินไป) แต่เป็นการแสดงความเคารพสถานศึกษาและให้เกียรติตนเอง นำกระเป๋าไปเก็บในห้องเรียน (หรือแล้วแต่สถานศึกษากำหนด) หลังจากนั้นจึงไปรับประทานอาหารเช้า (สำหรับผู้ที่ไม่ได้รับประทานอาหารเช้า มาโรงเรียน)	นักเรียน, นักเรียนผู้นำวินัย
3	ปฏิบัติภารกิจ หรืออาจมีกิจกรรมตามที่สถานศึกษากำหนด เช่น ทำความสะอาดห้องเรียน บริเวณโรงเรียน หรืออื่นๆ	นักเรียน, นักเรียนผู้นำวินัย
4	ก่อนเคารพธงชาติ นักเรียนเข้าห้องเรียนหรือจุดที่ครู-อาจารย์ที่ปรึกษานัดพบ พูดคุยถึงเรื่องข้อปฏิบัติต่างๆ เพื่อเป็นข้อตกลงในการสร้างวินัยให้เกิดขึ้นกับตนเอง (โดยเน้นที่การปลูกฝังให้นักเรียนมีความศรัทธาและเชื่อมั่นว่าการเป็นผู้ที่มีวินัยจะทำให้ตนเองมีความสง่างาม เป็นที่น่าชื่นชมของ คนรอบข้าง) อาจมีการยกตัวอย่าง หรือชื่นชมนักเรียนที่ปฏิบัติตนดี และได้รับคำชมเชยจากผู้อื่น ทบทวนเนื้อหาบทเรียนในแต่ละวิชา (ซึ่งนักเรียนควรช่วยกันจัดตารางไว้ว่า จะอ่านหรือทบทวนวิชาอะไร) เป็นการช่วยเหลือกันระหว่างคนเก่ง กับคนอ่อน (หรือกิจกรรมที่สถานศึกษากำหนด)	นักเรียน, ครูที่ปรึกษา, นักเรียนผู้นำวินัย
5	การเตรียมตัวไปเข้าแถวเคารพธงชาติ โดยการเข้าแถวก่อน แล้วเดินไป เป็นแถวด้วยความตั้งใจ (ก่อนเดินทำความรู้สึกตัวด้วยการระลึกรู้ลมหายใจ) การเคารพธงชาติปฏิบัติตามนโยบายของโรงเรียน	นักเรียน, ครูที่ปรึกษา, นักเรียนผู้นำวินัย

ตารางที่ 17 กิจกรรมและกลไกในการเสริมสร้างวินัย (ปรับหลังการวิพากษ์) จำแนกตามลำดับเวลา (ต่อ)

ลำดับ	กิจกรรม	กลไกในการดำเนินการ
6	หลังเคารพธงชาติ มีกิจกรรมทำสมาธิ กำหนดลมหายใจ ผีกสติระลึกขู้ (อาจใช้เวลา 1 – 2 นาที) ปฏิบัติในสนามหรือในห้องเรียน (ตามบริบทของโรงเรียน)	นักเรียน, ครูที่ปรึกษา, นักเรียนผู้นำวินัย
7	การเดินแถวเข้าห้องเรียนด้วยความตั้งใจ (เน้นการรู้สึกตัว ระลึกรู้ลมหายใจ) ในขณะที่เดินแถว เพื่อความเป็นระเบียบเรียบร้อย และเตรียมการเข้าสู่การเรียน ในคาบแรก (อย่างมีสติ)	นักเรียน, ครูที่ปรึกษา, นักเรียนผู้นำวินัย
กิจกรรมเสริมสร้างวินัยในห้องเรียน		
8	เมื่อนักเรียนเดินเข้าไปในห้องเรียน ทุกคนควรสงบและสำรวม เตรียมพร้อม เข้าสู่การเรียน เมื่อถึงที่นั่งของตัวเอง วางกระเป๋าแล้วผีกรู้สึกตัวเล็กน้อย โดยการหายใจลึกๆ ไม่จำเป็นต้องเกร็งมาก ทำตามสบาย และไม่ควรพูดเสียงดังแล้ว เพื่อเตรียมกิจกรรมในลำดับต่อไป	นักเรียน, ครูผู้สอน, นักเรียนผู้นำวินัย
9	กิจกรรมโฮมรูม พบอาจารย์ที่ปรึกษา และผู้นำวินัย นักเรียนกล่าวคำปฏิญาณตน เพื่อระลึกถึงการมีวินัยในตัวเองเป็นประจำทุกวัน “ข้าพเจ้า เป็นผู้ที่มีวินัยในตนเองปฏิบัติตามระเบียบ กฎเกณฑ์ รู้จักกาลเทศะ และเคารพสิทธิของผู้อื่น ”	นักเรียน, ครูที่ปรึกษา, นักเรียนผู้นำวินัย
10	เริ่มเรียนคาบแรก หัวหน้าห้องนำสมุดบันทึกรายคาบเรียนมาเช็คชื่อเพื่อนที่เรียนในแต่ละคาบ (สมุดบันทึก หัวหน้าห้องไปรับมาก่อนเรียนคาบแรก) โดยให้ครู-อาจารย์ ที่สอนเซ็นชื่อกำกับในสมุดทุกคาบเรียน	นักเรียน, ครูผู้สอน, นักเรียนผู้นำวินัย
11	ในขณะที่เรียนแต่ละคาบ นักเรียนตั้งใจเรียน เคารพครู – อาจารย์ที่สอน ไม่พูดสอดแทรกขณะทีครู – อาจารย์กำลังอธิบาย เมื่อไม่เข้าใจ ควรยกมือก่อนแล้วค่อยถามหรือพูด	นักเรียน, ครูผู้สอน, นักเรียนผู้นำวินัย
12	หมดคาบเรียน นักเรียนเก็บสมุด หนังสือ ใส่กระเป๋าให้เรียบร้อย หัวหน้าห้อง หรือครู – อาจารย์ที่สอน เตือนนักเรียนให้นั่งสงบ ระลึกรู้ลมหายใจ รู้สึกตัว ผีกสติ จึงค่อยออกนอกห้องเรียนเพื่อเปลี่ยนคาบเรียน (ปฏิบัติเช่นนี้ทุกคาบเรียน)	นักเรียน, ครู, นักเรียนผู้นำวินัย
13	การเดินเปลี่ยนคาบเรียน เดินเป็นแถว ไม่เล่น หรือหยอกล้อกันในขณะที่เดิน เดินด้วยความรู้สึกตัว เพื่อให้มีสมาธิในการเรียนวิชาต่อไป อันจะทำให้การเรียนมีประสิทธิภาพ และเป็นการฝึกบุคลิกภาพของตนเองให้ดูดี สวย หล่อ (ปฏิบัติทุกครั้งทีเปลี่ยนคาบเรียน) ทั้งนี้ การเดินให้เป็นไปอย่างธรรมชาติ สบายๆ ไม่ต้องเกร็งมาก	นักเรียน, ครู, นักเรียนผู้นำวินัย

ตารางที่ 17 กิจกรรมและกลไกในการเสริมสร้างวินัย (ปรับหลังการวิพากษ์) จำแนกตามลำดับเวลา (ต่อ)

ลำดับ	กิจกรรม	กลไกในการดำเนินการ
14	การพักรับประทานอาหารกลางวัน ควรรับประทานอาหารในโรงอาหารเท่านั้น และมีมารยาทในการรับประทาน ไม่เดินกินขนม หรือเดินไปดื่มน้ำไป อาจเกิดอุบัติเหตุได้ ควรรับประทานให้เสร็จก่อน ค่อยเล่น หรือคุยกัน	นักเรียน, ครู, นักเรียนผู้นำวินัย
15	เลิกเรียนในคาบสุดท้าย นักเรียนเก็บกระเป๋าเรียบร้อย ก่อนกลับบ้าน ควรนั่งหยุดนิ่งเพื่อระลึกถึงลมหายใจ รู้สึกตัว ผึกสติ ให้รู้ตัวด้วยความตั้งใจ ก่อนออกจากห้องเรียน	นักเรียน, ครูผู้สอน, นักเรียนผู้นำวินัย
กิจกรรมเสริมสร้างวินัย นอกโรงเรียน (บ้านและชุมชน)		
16.	ถึงเวลากลับบ้าน ทำความเคารพครูเฝ้าหน้าประตู (ครูเฝ้าสำรวจ การแต่งกายของนักเรียน) เพื่อให้เรียบร้อยตั้งแต่ออกจากบ้านจนกลับเข้าบ้าน ซึ่งถือว่า การแต่งกายเรียบร้อยเป็นการให้เกียรติตัวเอง ให้เกียรติสถาบัน ทำให้ตัวเองมีบุคลิกดี เท่ ดูดี สวยและหล่อ เป็นที่น่าชื่นชมของผู้ที่พบเห็น	นักเรียน, ครูเฝ้า
17	การเดินทางกลับบ้าน ควรปฏิบัติตามกฎเกณฑ์ของโรงเรียน และการจราจร เพื่อความปลอดภัยของตนเอง และผู้อื่น	นักเรียน, ชุมชน
18	กลับถึงบ้าน ถ้าพบผู้ปกครองหรือผู้ใหญ่ที่บ้าน ควรทำความเคารพ เก็บกระเป๋าให้เรียบร้อย เปลี่ยนชุดนักเรียนออกก่อน แล้วจึงปฏิบัติภารกิจ หรือทำกิจกรรมประจำวันของตนเอง	ผู้ปกครองและ ตัวนักเรียนเอง, ชุมชน
19	ถ้านักเรียนช่วยเหลืองานบ้านเล็กๆ น้อยๆ ผู้ปกครอง พ่อ แม่ จะมีความสุข และภาคภูมิใจในตัวนักเรียน อีกทั้งยังเป็นการแบ่งเบาภาระ พ่อ แม่ ที่ต้องเหน็ดเหนื่อยกับการทำงานมาทั้งวัน รวมทั้งตัวนักเรียน จะมีความภาคภูมิใจในตัวเองเป็นอย่างมากที่เป็นคนที่มีคุณค่า	ผู้ปกครองและ ตัวนักเรียนเอง, ชุมชน
20	ก่อนนอน ทำการบ้าน หรืออ่านหนังสือ หลังจากนั้น ทบทวนตัวเองเล็กน้อย ว่าทำอะไรบ้างในแต่ละวัน ไม่ว่าจะป็นสิ่งที่ดีหรือไม่ดีก็ได้ เพื่อจะได้นำไปปรับปรุงแก้ไขในวันต่อไป แล้วบันทึกข้อความลงในสมุดบันทึก (DD NOTE) สั้นๆ เพื่อเตือนใจตัวเอง แล้วจึงสวดมนต์ กราบพระ ระลึกถึงลมหายใจ รู้สึกตัว ผึกสติเพื่อการนอนหลับที่มีคุณภาพ	ตัวนักเรียนเอง, ผู้ปกครอง

2) กิจกรรมและกลไกเสริมสร้างวินัยระดับห้องเรียน/สถานศึกษา

- 1) กิจกรรมเสริมสร้างวินัยประจำสัปดาห์/ประจำเดือน โดยคณะกรรมการวินัยนักเรียน
 - 1.1) กิจกรรมมาทำตามวินัยกันเถอะ โดยการรณรงค์ให้นักเรียนฝึกตนเองตามกิจกรรม ประจำวันอย่างต่อเนื่อง ทุกวัน ทุกกิจกรรม
 - 1.2) กิจกรรมท่องคำปฏิญาณตน

**ข้าพเจ้า เป็นผู้มีวินัยในตนเอง ด้วยการปฏิบัติตามระเบียบ กฎเกณฑ์ รู้จักกาลเทศะ
เคารพสิทธิของผู้อื่น**

- 1.3) กิจกรรมสำรวจตนเอง สำรวจเพื่อน
(ตรวจสอบรายการ ตามตารางกิจกรรมประจำวัน เทห์ อย่างมีสไตล์ ด้วยวินัย
ในตัวเอง)
- 2) กิจกรรมการประเมิน
 - 2.1) ฉันทิวินัยในระดับไหน โดยนักเรียนผู้นำวินัยและคณะกรรมการวินัยนักเรียน
 - 2.2) กิจกรรมการประเมินระดับโรงเรียน จากคณะกรรมการกลางวินัยนักเรียน
(ตามกระบวนการทดลองใช้) ประเมินตามองค์ประกอบวินัย
- 3) สรุปผลจากแบบบันทึกการพัฒนาวินัย (Development of Discipline Note: DD Note) ระยะที่ 1 ประจำเดือนพฤษภาคม – มิถุนายน ปีการศึกษา 2560

ตารางที่ 18 สรุปผลการปฏิบัติกิจกรรมประจำวันของนักเรียนจำนวน 5 โรงเรียนที่เข้าร่วมโครงการ
ตามรูปแบบการพัฒนาวินัยที่พัฒนาขึ้น เป็นกิจกรรมประจำวันประกอบด้วย 20 กิจกรรม
ประจำเดือน พฤษภาคม – มิถุนายน ภาคเรียนที่ 1 ปีการศึกษา 2560

ลำดับ	กิจกรรม	การปฏิบัติในระยะเวลา 1 เดือน (จำนวน) ร้อยละ				
		ทุกวัน	15-20 วัน	10-14 วัน	6-9 วัน	ไม่เกิน 5 วัน/ ไม่ปฏิบัติเลย
1	เมื่อมาถึงโรงเรียนทำความเคารพครู และครูรับการทำความเคารพจากฉัน ด้วยความตั้งใจ (1,302 คน)	(1,063) 81.58	(196) 15.04	(21) 1.61	(8) 0.61	(14) 1.07
2	นักเรียนเดินเข้าโรงเรียนด้วยกิริยาที่สุภาพ (1,302 คน)	(880) 67.54	(359) 27.55	(29) 2.23	(20) 1.53	(14) 1.07
3	ปฏิบัติภารกิจ หรือกิจกรรมตามที่สถานศึกษา กำหนด เช่น ทำความสะอาดห้องเรียน บริเวณโรงเรียน หรืออื่นๆ (1,302 คน)	(849) 65.16	(319) 24.48	(52) 3.99	(38) 2.92	(44) 3.38
4	ก่อนเคารพธงชาติ เข้าห้องเรียน หรือจุดที่ครู-อาจารย์ที่ปรึกษานัดพบ และมีการทบทวนข้อปฏิบัติต่างๆ เกี่ยวกับ ระเบียบวินัย (1,298 คน)	(857) 65.77	(259) 19.88	(51) 3.91	(44) 3.38	(87) 6.68
5	เตรียมตัวไปเข้าแถวเคารพธงชาติ เดินเป็นแถว (1,297 คน)	(767) 58.86	(251) 19.26	(73) 5.60	(54) 4.14	(152) 11.67
6	หลังเคารพธงชาติ มีกิจกรรมทำสมาธิ (1,298 คน)	(759) 58.25	(317) 24.33	(58) 4.45	(47) 3.61	(117) 8.98
7	เดินแถวเข้าสู่การเรียนในคาบแรกอย่างมีสติ (1,298 คน)	(561) 43.05	(379) 29.09	(108) 8.29	(42) 3.22	(208) 15.96
8	สงบและสุภาพ เตรียมพร้อมเข้าสู่ การเรียน (1,298 คน)	(671) 51.50	(398) 30.54	(104) 7.98	(59) 4.53	(66) 5.07
9	กล่าวคำปฏิญาณตน (1,298 คน)	(969) 74.37	(174) 13.35	(42) 3.22	(31) 2.38	(82) 6.29
10	รับการเช็คชื่อในห้องเรียน (1,298 คน)	(1,043) 80.05	(186) 14.27	(23) 1.77	(14) 1.07	(32) 2.46

ตารางที่ 18 สรุปผลการปฏิบัติกิจกรรมประจำวันของนักเรียนจำนวน 5 โรงเรียนที่เข้าร่วมโครงการ
ตามรูปแบบการพัฒนาวินัยที่พัฒนาขึ้น เป็นกิจกรรมประจำวันประกอบด้วย 20 กิจกรรม
ประจำเดือน พฤษภาคม – มิถุนายน ภาคเรียนที่ 1 ปีการศึกษา 2560 (ต่อ)

ลำดับ	กิจกรรม	การปฏิบัติในระยะเวลา 1 เดือน (จำนวน) ร้อยละ				
		ทุกวัน	15-20 วัน	10-14 วัน	6-9 วัน	ไม่เกิน 5 วัน/ ไม่ปฏิบัติเลย
11	ตั้งใจเรียน ไม่พูดสอดแทรกขณะที่ครู – อาจารย์กำลังอธิบาย เมื่อไม่เข้าใจ ยกมือก่อนแล้วค่อยถาม (1,300 คน)	(673) 51.65	(448) 34.38	(77) 5.91	(59) 4.53	(43) 3.30
12	นั่งสงบ ระวังรู้ลมหายใจ รู้สีกตัว ฝึกสติ จึงค่อยออกนอกห้องเรียน (1,301 คน)	(769) 59.02	(320) 24.56	(78) 5.99	(39) 2.99	(95) 7.29
13	เปลี่ยนคาบเรียน เดินเป็นแถว ไม่เล่นหรือหยอกล้อกันในขณะเดิน เดินด้วยความรู้สึกตัว (1,301 คน)	(365) 28.01	(474) 36.38	(112) 8.60	(78) 5.99	(272) 20.87
14	รับประทานอาหารในโรงอาหารเท่านั้น และมีมารยาทในการรับประทานอาหาร (1,301 คน)	(838) 64.31	(296) 22.72	(58) 4.45	(40) 3.07	(69) 5.30
15	นั่งหยุดนิ่งเพื่อระวังรู้ลมหายใจ รู้สีกตัว ฝึกสติ ให้รู้ตัวด้วยความตั้งใจก่อนออกจากห้องเรียน (1,301 คน)	(722) 55.41	(314) 24.10	(99) 7.60	(52) 3.99	(114) 8.75
16	ทำความสะอาดครูเวรหน้าประตู (ครูเวรสำรวจการแต่งกายของนักเรียน) (1,301 คน)	(982) 75.36	(226) 17.34	(40) 3.07	(25) 1.92	(28) 2.15
17	ปฏิบัติตามกฎเกณฑ์ของโรงเรียน และการจราจร (1,301 คน)	(975) 74.83	(253) 19.42	(36) 2.76	(21) 1.61	(16) 1.23
18	ทำความสะอาดเมื่อพบผู้ปกครองหรือผู้ใหญ่ที่บ้าน (1,300 คน)	(850) 65.23	(305) 23.41	(64) 4.91	(33) 2.53	(48) 3.68
19	ช่วยเหลืองานบ้าน (1,297 คน)	(826) 63.39	(340) 26.09	(61) 4.68	(36) 2.76	(34) 2.61
20	บันทึกข้อความลงใน (DD NOTE) (1,297 คน)	(608) 46.66	(374) 28.70	(128) 9.82	(59) 4.53	(128) 9.82

สรุปผลจากการบันทึก (DD NOTE) ของนักเรียนกลุ่มทดลอง 5 โรงเรียน จำนวน 1,303 เล่ม จากพฤติกรรมการปฏิบัติตนของนักเรียน ตามกิจกรรมประจำวัน 20 กิจกรรมที่พัฒนาขึ้น พบว่า กิจกรรมที่นักเรียนส่วนใหญ่ บอกว่า ปฏิบัติได้ทุกวัน ร้อยละ 70 ขึ้นไป มี 5 กิจกรรม ได้แก่

กิจกรรมที่ 1 คือ นักเรียนมาถึงโรงเรียน หยุดยืนตรงเพื่อทำความเคารพครูเวรหน้าประตู ก่อนเดินเข้าโรงเรียน (ระหว่างหยุดยืน ครูเวรรับการทำความเคารพจากนักเรียนด้วยกิริยาที่สวัสดี พร้อมสำรวจนักเรียนให้ทั่ว ทั้งการแต่งกาย สีหน้าท่าทาง) นักเรียนหยุดยืนด้วยความตั้งใจ (ทำความรู้สึกตัวด้วยการระลึกรู้ลมหายใจ) นักเรียนปฏิบัติเป็นประจำทุกวัน เป็นส่วนใหญ่ คิดเป็นร้อยละ 81.58 (1,063 คน)

กิจกรรมที่ 10 คือ เริ่มเรียนคาบแรก หัวหน้าห้องนำสมุดบันทึกรายคาบเรียนมาเช็คชื่อเพื่อน ที่เรียนในแต่ละคาบ (สมุดบันทึก หัวหน้าห้องไปรับมาก่อนเรียนคาบแรก) โดยให้ครู-อาจารย์ ที่สอน เซ็นชื่อกำกับในสมุดทุกคาบเรียน นักเรียนปฏิบัติเป็นประจำทุกวัน เป็นส่วนใหญ่ คิดเป็นร้อยละ 80.05 (1,043 คน)

กิจกรรมที่ 16 คือ ถึงเวลากลับบ้าน ทำความเคารพครูเวรหน้าประตู (ครูเวรสำรวจการแต่งกาย ของนักเรียน) เพื่อให้เรียบร้อยตั้งแต่ออกจากบ้านจนกลับเข้าบ้าน ซึ่งถือว่า การแต่งกายเรียบร้อย เป็นการให้เกียรติตัวเอง ให้เกียรติสถาบัน ทำให้ตัวเองมีบุคลิกดี เท่ๆ ดูดี สวยและหล่อ เป็นที่น่าชื่นชมของผู้ที่พบเห็น นักเรียนปฏิบัติเป็นประจำทุกวัน เป็นส่วนใหญ่ คิดเป็นร้อยละ 75.36 (982 คน)

กิจกรรมที่ 17 คือ การเดินทางกลับบ้าน ควรปฏิบัติตามกฎเกณฑ์ของโรงเรียน และการจราจร เพื่อความปลอดภัยของตนเองและผู้อื่น นักเรียนปฏิบัติเป็นประจำทุกวัน เป็นส่วนใหญ่ คิดเป็นร้อยละ 74.83 (975 คน)

และกิจกรรมที่ 9 กิจกรรมโฮมรูม พบอาจารย์ที่ปรึกษา และผู้นำวินัย นักเรียนกล่าวคำปฏิญาณตน เพื่อระลึกถึงการมีวินัยในตนเองเป็นประจำทุกวัน “ข้าพเจ้า เป็นผู้ที่มีวินัยในตนเองปฏิบัติตามระเบียบ กฎเกณฑ์ รู้จักกาลเทศะ และเคารพสิทธิของผู้อื่น” นักเรียนปฏิบัติเป็นประจำทุกวัน เป็นส่วนใหญ่ คิดเป็นร้อยละ 74.37 (967 คน)

ส่วนกิจกรรมที่นักเรียนปฏิบัติทุกวัน ต่ำกว่าร้อยละ 50 ของจำนวนนักเรียนที่ส่งบันทึก มี 3 กิจกรรม ได้แก่

กิจกรรมที่ 20 คือ ก่อนนอน ทำการบ้าน หรืออ่านหนังสือ หลังจากนั้น ทบทวนตัวเอง เล็กน้อย ว่าทำอะไรบ้างในแต่ละวัน ไม่ว่าจะเป็สิ่งที่ดีหรือไม่ดีก็ได้ เพื่อจะได้นำไปปรับปรุงแก้ไข ในวันต่อไป แล้วบันทึกข้อความลงในสมุดบันทึก (DD NOTE) สั้นๆ เพื่อเตือนใจตัวเอง แล้วจึง สวดมนต์ กราบพระ ระลึกรู้ลมหายใจ รู้สึกตัว ผึกสติเพื่อการนอนหลับที่มีคุณภาพ นักเรียนปฏิบัติเป็นประจำทุกวัน มากที่สุด คิดเป็นร้อยละ 46.66 (608 คน)

กิจกรรมที่ 7 คือ การเดินแถวเข้าห้องเรียนด้วยความตั้งใจ (เน้นการรู้สึกตัว ระลึกรู้ลมหายใจ) ในขณะที่เดินแถว เพื่อความเป็นระเบียบเรียบร้อย และเตรียมการเข้าสู่การเรียนในคาบแรก (อย่างมีสติ) นักเรียนปฏิบัติเป็นประจำทุกวัน มากที่สุด คิดเป็นร้อยละ 43.05 (561 คน)

และกิจกรรมที่ 13 คือ การเดินเปลี่ยนคาบเรียน เดินเป็นแถว ไม่เล่น หรือหยอกล้อกัน
ในขณะที่เดิน เดินด้วยความรู้สึกตัว เพื่อให้มีสมาธิในการเรียนวิชาต่อไป อันจะทำให้การเรียน
มีประสิทธิภาพ และเป็นการฝึกบุคลิกภาพของตนเองให้ดูดี สวย หล่อ (ปฏิบัติทุกครั้งที่เปลี่ยน
คาบเรียน) ทั้งนี้ การเดินให้เป็นไปอย่างธรรมชาติ สบายๆ ไม่ต้องเก๊กมาก นักเรียนปฏิบัติเป็นประจำ
ทุกวัน คิดเป็นร้อยละ 28.01 (365 คน)

ตารางที่ 19 สรุปเหตุผลของการปฏิบัติตามกิจกรรมประจำวันของนักเรียนในระดับมัธยมศึกษา
จำนวน 5 โรงเรียนที่เข้าร่วมโครงการ ตามรูปแบบการพัฒนานิยามที่พัฒนาขึ้น เป็นกิจกรรม
ประจำวันประกอบด้วย 20 กิจกรรม ประจำเดือน มิถุนายน ภาคเรียนที่ 1 ปีการศึกษา 2560

ลำดับที่	กิจกรรม	เหตุผลการปฏิบัติกิจกรรมประจำวัน
1	นักเรียนมาถึงโรงเรียน หยุดยืนตรงเพื่อทำ ความเคารพครูเวรหน้าประตู ก่อนเดินเข้า โรงเรียน (ระหว่างหยุดยืน ครูเวรรับการทำ ความเคารพจากนักเรียนด้วยกิริยาที่สำรวม พร้อมสำรวจนักเรียนให้ทั่ว ทั้งการแต่งกาย สีหน้าท่าทาง) นักเรียนหยุดยืนด้วยความตั้งใจ (ทำความรู้สึกตัวด้วยการระลึกอุทิศถวายใจ) (ไม่ตอบ 1 คน)	นักเรียนปฏิบัติเป็นประจำทุกวัน ร้อยละ 81.58 โดยให้เหตุผลว่า “ทำทุกวัน ทำความเคารพครู ทุกครั้งที่มาถึงโรงเรียน, ทำทุกวันเพราะทำแบบนี้ แสดงให้เห็นถึงความเคารพครู, ทำความเคารพ ครูฝ่ายปกครองทุกวัน, ไหว้พระประจำโรงเรียน และทำความเคารพครูฝ่ายปกครอง” นักเรียนร้อยละ 18.34 ปฏิบัติไม่สม่ำเสมอ โดยให้เหตุผลว่า “เนื่องจากมาโรงเรียนตั้งแต่ 06.00 น. จึงไม่ค่อยได้เจอครูเวร, บางครั้งอาจารย์ไม่ตรวจ”
2	นักเรียนเดินเข้าโรงเรียนด้วยกิริยาที่สำรวม เล็กน้อย (ไม่ถึงกับเกร็งเกินไป) แต่เป็นการแสดง ความเคารพสถานศึกษาและให้เกียรติตนเอง นำกระเป๋าไปเก็บในห้องเรียน (หรือแล้วแต่สถานศึกษากำหนด) หลังจากนั้น จึงไปรับประทานอาหาร (สำหรับผู้ที่ไม่ได้ รับประทานอาหารเข้ามาโรงเรียน) (ไม่ตอบ 1 คน)	นักเรียนปฏิบัติเป็นประจำทุกวัน ร้อยละ 67.54 โดยให้เหตุผลว่า “ต้องนำกระเป๋าไปเก็บในห้อง ที่เรียนวิชาแรกเสมอ, ทำทุกวัน เพราะกิริยาที่สำรวม สื่อให้เห็นถึงความเคารพสถานศึกษาและให้เกียรติ ตนเองและคู่มือระเบียบ, เข้าโรงเรียนไปแล้วก็นำ กระเป๋าไปวางที่ห้องที่ปรึกษาแล้วก็มาเข้าแถวค่ะ” นักเรียนร้อยละ 32.39 ปฏิบัติไม่สม่ำเสมอ โดยให้เหตุผลว่า “บางวันก็รีบ เพราะมาสาย, ต้องรีบขึ้นห้องเรียน”

ตารางที่ 19 สรุปเหตุผลของการปฏิบัติตามกิจกรรมประจำวันของนักเรียนในระดับมัธยมศึกษา
จำนวน 5 โรงเรียนที่เข้าร่วมโครงการ ตามรูปแบบการพัฒนาวินัยที่พัฒนาขึ้น เป็นกิจกรรม
ประจำวันประกอบด้วย 20 กิจกรรม ประจำเดือน มิถุนายน ภาคเรียนที่ 1 ปีการศึกษา 2560 (ต่อ)

ลำดับที่	กิจกรรม	เหตุผลการปฏิบัติกิจกรรมประจำวัน
3	ปฏิบัติภารกิจ หรืออาจมีกิจกรรมตามที่ สถานศึกษากำหนด เช่น ทำความสะอาด ห้องเรียน บริเวณโรงเรียน หรืออื่นๆ (ไม่ตอบ 1 คน)	นักเรียนปฏิบัติเป็นประจำทุกวัน ร้อยละ 65.16 โดยให้เหตุผลว่า “กำหนดสถานที่เขตรับผิดชอบ และทำความสะอาดทุกวัน, ทำตามเวรของตัวเอง ทุกครั้งตามที่อาจารย์ที่ปรึกษากำหนด, เมื่อมี กิจกรรมอะไรก็เข้าร่วมหมดคะ” นักเรียนร้อยละ 34.77 ปฏิบัติไม่สม่ำเสมอ โดยให้เหตุผลว่า “ติดธุระให้อาจารย์หรือรถโรงเรียน มาสาย, บางวันไปรับประทานอาหาร แล้วไปปฏิบัติ ภารกิจไม่ทัน, บางวันก็มาสายเลยไม่ได้ปฏิบัติ”
4	ก่อนเคารพธงชาติ นักเรียนเข้าห้องเรียนหรือ จุดที่ครู-อาจารย์ที่ปรึกษานัดพบ พูดคุยถึงเรื่องข้อปฏิบัติต่างๆ เพื่อเป็น ข้อตกลงในการสร้างวินัยให้เกิดขึ้นกับตนเอง (โดยเน้นที่การปลูกฝังให้นักเรียนมีความศรัทธา และเชื่อมั่นว่า การเป็นผู้ที่มีวินัยจะทำให้ตนเอง มีความสง่างาม เป็นที่น่าชื่นชมของคนรอบข้าง) อาจมีการยกตัวอย่าง หรือชื่นชมนักเรียน ที่ปฏิบัติดี และได้รับคำชมเชยจากผู้อื่น ทบทวนเนื้อหาบทเรียนในแต่ละวิชา (ซึ่งนักเรียนควรช่วยกันจัดตารางไว้ว่า จะอ่านหรือทบทวนวิชาอะไร) เป็นการ ช่วยเหลือกันระหว่างคนเก่งกับคนอ่อน (หรือกิจกรรมที่สถานศึกษากำหนด) (ไม่ตอบ 5 คน)	นักเรียนปฏิบัติเป็นประจำทุกวัน ร้อยละ 65.77 โดยให้เหตุผลว่า “ทำทุกวัน มีการทบทวนเนื้อหา ก่อนเรียน หรืออ่านบทเก่าๆ ที่เรียนมาแล้ว, ทำหลังเคารพธงชาติ” นักเรียนร้อยละ 33.84 ปฏิบัติไม่สม่ำเสมอ โดยให้เหตุผลว่า “เข้าห้องเรียนเป็นประจำ แต่ไม่ค่อยได้ทบทวนข้อปฏิบัติต่างๆ, ทำไม่บ่อย เพราะตอนเข้าก่อนเคารพธงชาติ ไม่มีเวลามากพอ เพราะรถรับส่งมาสาย และอีกอย่าง ครูที่ปรึกษา งานยุ่งมากในตอนเช้า ไม่เคยเห็นครูที่ปรึกษา ได้พักเลย เรื่องงานในห้อง เช่น ทำบอร์ด เราก็ช่วยกันแบ่งเบางานของครู”
5	การเตรียมตัวไปเข้าแถวเคารพธงชาติ โดยการเข้าแถวก่อน แล้วเดินไปเป็นแถว ด้วยความตั้งใจ (ก่อนเดินทำความรู้สึกตัว ด้วยการระลึกบุญคุณพ่อแม่) การเคารพธงชาติ ปฏิบัติตามนโยบายของโรงเรียน (ไม่ตอบ 6 คน)	นักเรียนปฏิบัติเป็นประจำทุกวัน ร้อยละ 58.86 โดยให้เหตุผลว่า “ทำเพื่อความเป็นระเบียบ, ทำทุกวัน แต่แล้วก็ทำไม่ค่อยได้, ทำแต่เดินไม่เป็นแถว” นักเรียนร้อยละ 40.68 ปฏิบัติไม่สม่ำเสมอ โดยให้เหตุผลว่า “ทำบางวัน สลัดวันบางที บางที ก็ทุกวัน, เพราะเล่นดนตรีตอนเช้า ตอนเช้าแถว เคารพธงชาติ, บางครั้งไปเข้าแถวช้า จึงวิ่งไป เข้าแถวเลย”

ตารางที่ 19 สรุปเหตุผลของการปฏิบัติตามกิจกรรมประจำวันของนักเรียนในระดับมัธยมศึกษา
จำนวน 5 โรงเรียนที่เข้าร่วมโครงการ ตามรูปแบบการพัฒนาวินัยที่พัฒนาขึ้น เป็นกิจกรรม
ประจำวันประกอบด้วย 20 กิจกรรม ประจำเดือน มิถุนายน ภาคเรียนที่ 1 ปีการศึกษา 2560 (ต่อ)

ลำดับที่	กิจกรรม	เหตุผลการปฏิบัติกิจกรรมประจำวัน
6	หลังเคารพธงชาติ มีกิจกรรมทำสมาธิ กำหนดลมหายใจ ผีกสติระลึกรู้ (อาจใช้เวลา 1 – 2 นาที) ปฏิบัติในสนามหรือในห้องเรียน (ตามบริบทของโรงเรียน) (ไม่ตอบ 5 คน)	นักเรียนปฏิบัติเป็นประจำทุกวัน ร้อยละ 58.25 โดยให้เหตุผลว่า “โหมธรมกับ อ.สมพร ท่านให้นั่งสมาธิค่ะ, ทำที่หน้าเสาธงทุกวัน, โดยการสงบนิ่ง 1 นาที, ทำทุกวันเพื่อให้มีสติ” นักเรียนร้อยละ 41.37 ปฏิบัติไม่สม่ำเสมอ โดยให้เหตุผลว่า “เราจะทำสมาธิในคาบโหมธรมในตอนเช้า บางครั้งเวลาอาจไม่พอ เพราะกิจกรรมหน้าเสาธงนาน ทำให้มีเวลาน้อยในคาบโหมธรม, ไม่มีกิจกรรมนี้”
7	การเดินแถวเข้าห้องเรียนด้วยความตั้งใจ (เน้นการรู้สึกตัว ระลึกรู้ลมหายใจ) ในขณะที่เดินแถว เพื่อความเป็นระเบียบเรียบร้อย และเตรียมการเข้าสู่การเรียนในคาบแรก (อย่างมีสติ) (ไม่ตอบ 5 คน)	นักเรียนปฏิบัติเป็นประจำทุกวัน ร้อยละ 43.05 โดยให้เหตุผลว่า “ต้องเดินเป็นแถวเพื่อให้ดูเป็นระเบียบ, มีสติ และมีความเป็นระเบียบค่ะ” นักเรียนร้อยละ 56.56 ปฏิบัติไม่สม่ำเสมอ โดยให้เหตุผลว่า “ไม่ค่อยเดินเป็นแถว, ไม่เคยเท่าไร นานๆ ที, ไม่ได้ทำ เพราะบางวิชาเลือกเรียนไม่เหมือนกัน, เช่น เพิ่มเติม ลดเวลาเรียน ชุมนุม ลูกเสือเนตรนารี ยุวกาชาด” (ม.3 โรงเรียนที่ 2 ตอบเหมือนกันทุกคน)
8	เมื่อนักเรียนเดินเข้าไปในห้องเรียน ทุกคนควรสงบและสำรวจ เตรียมพร้อมเข้าสู่การเรียน เมื่อถึงที่นั่งของตัวเอง วางกระเป๋าแล้วฝึกรู้สึกตัวเล็กน้อย โดยการหายใจลึกๆ ไม่จำเป็นต้องเกร็งมาก ทำตามสบาย และไม่ควรพูดเสียงดังแล้ว เพื่อเตรียมกิจกรรมในลำดับต่อไป (ไม่ตอบ 5 คน)	นักเรียนปฏิบัติเป็นประจำทุกวัน ร้อยละ 51.50 โดยให้เหตุผลว่า “ทำเพราะอยากให้จิตใจสงบ, สงบ เพราะว่าได้นั่งสมาธิทำให้จิตใจสงบ และเนื่องจากยังง่วงอยู่เลยช่วยให้สงบได้” นักเรียนร้อยละ 48.12 ปฏิบัติไม่สม่ำเสมอ โดยให้เหตุผลว่า “บางครั้งก็ปรึกษางานกับเพื่อนเกี่ยวกับงานที่อาจารย์อื่นสั่งไว้, ไม่เคยทำ พอเข้าห้องก็เดินไปเรื่อย คุยกับเพื่อนจนกว่าคุณครูจะมา”

ตารางที่ 19 สรุปเหตุผลของการปฏิบัติตามกิจกรรมประจำวันของนักเรียนในระดับมัธยมศึกษา
จำนวน 5 โรงเรียนที่เข้าร่วมโครงการ ตามรูปแบบการพัฒนาวินัยที่พัฒนาขึ้น เป็นกิจกรรม
ประจำวันประกอบด้วย 20 กิจกรรม ประจำเดือน มิถุนายน ภาคเรียนที่ 1 ปีการศึกษา 2560 (ต่อ)

ลำดับที่	กิจกรรม	เหตุผลการปฏิบัติกิจกรรมประจำวัน
9	กิจกรรมโฮมรูม พบอาจารย์ที่ปรึกษา และผู้นำวินัย นักเรียนกล่าวคำปฏิญาณตน เพื่อระลึกถึงการมีวินัยในตนเองเป็นประจำทุกวัน “ข้าพเจ้า เป็นผู้ที่มีวินัยในตนเองปฏิบัติตาม ระเบียบ กฎเกณฑ์ รู้จักกาลเทศะ และ เคารพสิทธิของผู้อื่น” (ไม่ตอบ 5 คน)	นักเรียนปฏิบัติเป็นประจำทุกวัน ร้อยละ 74.37 โดยให้เหตุผลว่า “กล่าวคำปฏิญาณตนทุกเช้า ตอนเช้าแถวอยู่แล้วค่ะ, ก่อนทำกิจกรรมหน้าเสาธง” นักเรียนร้อยละ 25.25 ปฏิบัติไม่สม่ำเสมอ โดยให้เหตุผลว่า “ไม่ได้ท่องคำปฏิญาณ, ไม่เคยปฏิญาณตนเลย”
10	เริ่มเรียนคาบแรก หัวหน้าห้อง นำสมุดบันทึก รายคาบเรียนมาเช็คชื่อเพื่อนที่เรียนในแต่ละคาบ (สมุดบันทึก หัวหน้าห้องไปรับมาก่อนเรียน คาบแรก) โดยให้ครู-อาจารย์ ที่สอนเซ็นชื่อกำกับ ในสมุดทุกคาบเรียน (ไม่ตอบ 5 คน)	นักเรียนปฏิบัติเป็นประจำทุกวัน ร้อยละ 80.05 โดยให้เหตุผลว่า “นำสมุดรายคาบเรียนส่งฝ่ายปกครอง ทุกอาทิตย์, ให้รองหัวหน้ารับผิดชอบแทนหัวหน้าห้อง” นักเรียนร้อยละ 19.57 ปฏิบัติไม่สม่ำเสมอ โดยให้เหตุผลว่า “บางวิชาก็ลืม”
11	ในขณะที่เรียนแต่ละคาบ นักเรียนตั้งใจเรียน เคารพครู – อาจารย์ที่สอน ไม่พูดสอดแทรก ขณะที่ครู – อาจารย์กำลังอธิบาย เมื่อไม่เข้าใจ ควรยกมือก่อนแล้วค่อยถามหรือพูด (ไม่ตอบ 3 คน)	นักเรียนปฏิบัติเป็นประจำทุกวัน ร้อยละ 51.65 โดยให้เหตุผลว่า “ทำเพราะจะทำให้เข้าใจในสิ่งที่ ครูสอน, ตั้งใจเรียน แต่กับครูบางคน เราก็ไม่กล้า ยกมือถามเพราะกลัวโดนว่า แต่ที่จริงครูไม่ว่า แต่เราคิดมากไป” นักเรียนร้อยละ 48.12 ปฏิบัติไม่สม่ำเสมอ โดยให้เหตุผลว่า “ในขณะที่เรียนอาจมีพูดแทรกบ้าง, บางทีเพื่อนมาแกล้ง ผมเลยไม่ได้ฟังอาจารย์, เมื่อไม่เข้าใจมักจะทำถามเพื่อนแทนอาจารย์, บางครั้งก็ไม่ตั้งใจ”
12	หมดคาบเรียน นักเรียนเก็บสมุด – หนังสือ ใส่กระเป๋าให้เรียบร้อย หัวหน้าห้อง หรือครู – อาจารย์ที่สอน เตือนนักเรียนให้นั่งสงบ ระลึกถึงลมหายใจ รู้สึกตัว ฝึกสติ จึงค่อยออก นอกห้องเรียนเพื่อเปลี่ยนคาบเรียน (ปฏิบัติเช่นนี้ทุกคาบเรียน) (ไม่ตอบ 2 คน)	นักเรียนปฏิบัติเป็นประจำทุกวัน ร้อยละ 59.02 โดยให้เหตุผลว่า “มีสติ และสติครบถ้วนค่ะ, ทำทุกวันเพราะเดินเรียน” นักเรียนร้อยละ 40.83 ปฏิบัติไม่สม่ำเสมอ โดยให้เหตุผลว่า “เพราะอาจารย์บางท่านก็ไม่ค่อย ให้ทำ เพราะอาจจะเกินเวลาที่จะเรียนในวิชาต่อไป, บางวันไม่ค่อยทำเพราะเวลาไม่เอื้ออำนวย”

ตารางที่ 19 สรุปเหตุผลของการปฏิบัติตามกิจกรรมประจำวันของนักเรียนในระดับมัธยมศึกษา
จำนวน 5 โรงเรียนที่เข้าร่วมโครงการ ตามรูปแบบการพัฒนาวินัยที่พัฒนาขึ้น เป็นกิจกรรม
ประจำวันประกอบด้วย 20 กิจกรรม ประจำเดือน มิถุนายน ภาคเรียนที่ 1 ปีการศึกษา 2560 (ต่อ)

ลำดับที่	กิจกรรม	เหตุผลการปฏิบัติกิจกรรมประจำวัน
13	การเดินเปลี่ยนคาบเรียน เดินเป็นแถว ไม่เล่น หรือหยอกล้อกันในขณะเดิน เดินด้วยความ รู้สึกตัว เพื่อให้มีสมาธิในการเรียนวิชา ต่อไป อันจะทำให้การเรียนมีประสิทธิภาพ และเป็นการฝึกบุคลิกภาพของตนเองให้ดูดี สวย หล่อ (ปฏิบัติทุกครั้งที่เปลี่ยนคาบเรียน) ทั้งนี้ การเดินให้เป็นไปอย่างธรรมชาติ สบายๆ ไม่ต้องเกร็งมาก (ไม่ตอบ 2 คน)	นักเรียนปฏิบัติเป็นประจำทุกวัน ร้อยละ 28.01 โดยให้เหตุผลว่า “ทำเพราะอยากให้น้องๆ ทำตาม” นักเรียนร้อยละ 71.83 ปฏิบัติไม่สม่ำเสมอ โดยให้เหตุผลว่า “บางทีก็เดินไม่เป็นแถวบ้าง บางที ก็วิ่งบ้าง, บางครั้งก็มีเล่นกันบ้าง หยอกล้อกันบ้าง เล็กน้อย, ยังควบคุมสติไม่ได้ เพราะเป็นคนอยู่นิ่ง ไม่ได้, เพราะ มีบางวิชาที่เลือกเรียนไม่เหมือนกัน”
14	การพักรับประทานอาหารกลางวัน ควรรับประทานอาหารในโรงอาหารเท่านั้น และมีมารยาทในการรับประทาน ไม่เดิน กินขนม หรือเดินไปดื่มน้ำไป อาจเกิดอุบัติเหตุได้ ควรรับประทานให้เสร็จก่อน ค่อยเล่น หรือคุยกัน (ไม่ตอบ 3 คน)	นักเรียนปฏิบัติเป็นประจำทุกวัน ร้อยละ 64.31 โดยให้เหตุผลว่า “ทำเพราะไม่อยากเดินไปกินไป, นำข้าวกล่องมาทานที่ห้อง ที่ปรึกษา, ส่วนใหญ่ จะทานอาหารที่สวัสดิการ, ทำเพื่อฝึกนิสัย และมารยาท” นักเรียนร้อยละ 35.53 ปฏิบัติไม่สม่ำเสมอ โดยให้เหตุผลว่า “ไม่ค่อยได้รับประทานอาหาร ในโรงอาหาร เนื่องจากสถานที่ไม่เอื้ออำนวย, กินไปด้วย คุยไปด้วย, ไม่ทราบค่ะ ไม่เคยทานอาหาร กลางวัน ทานแต่น้ำ”
15	เลิกเรียนในคาบสุดท้าย นักเรียนเก็บ กระเป๋าเรียบร้อย ก่อนกลับบ้าน ควรนั่ง หยุดนิ่งเพื่อระลึกถึงลมหายใจ รู้สึกตัว ฝึกสติ ให้รู้ตัวด้วยความตั้งใจก่อนออกจากห้องเรียน (ไม่ตอบ 2 คน)	นักเรียนปฏิบัติเป็นประจำทุกวัน ร้อยละ 55.41 โดยให้เหตุผลว่า “หนูมีสติและสมาธิครบถ้วนค่ะ, เมื่อเก็บของเรียบร้อย ทำความเคารพอาจารย์ ลูกและสวดเก้าอี้แล้วก็เดินออกจากห้อง” นักเรียนร้อยละ 44.44 ปฏิบัติไม่สม่ำเสมอ โดยให้เหตุผลว่า “ทำบ้าง พอรู้ว่ากลับบ้าน ก็รีบเก็บกระเป๋าอย่างรวดเร็ว, ไม่ทำเพราะกลัว ไม่ทันรถรับ-ส่ง”

ตารางที่ 19 สรุปเหตุผลของการปฏิบัติตามกิจกรรมประจำวันของนักเรียนในระดับมัธยมศึกษา
จำนวน 5 โรงเรียนที่เข้าร่วมโครงการ ตามรูปแบบการพัฒนาวินัยที่พัฒนาขึ้น เป็นกิจกรรม
ประจำวันประกอบด้วย 20 กิจกรรม ประจำเดือน มิถุนายน ภาคเรียนที่ 1 ปีการศึกษา 2560 (ต่อ)

ลำดับที่	กิจกรรม	เหตุผลการปฏิบัติตามกิจกรรมประจำวัน
16	ถึงเวลากลับบ้าน ทำความเคารพครูเวรหน้าประตู (ครูเวรสำรวจการแต่งกายของนักเรียน) เพื่อให้เรียบร้อยตั้งแต่ออกจากบ้านจนกลับเข้าบ้าน ซึ่งถือว่า การแต่งกายเรียบร้อยเป็นการให้เกียรติตัวเอง ให้เกียรติสถาบัน ทำให้ตัวเองมีบุคลิกดี เท่ๆ ดูดี สวยและหล่อ เป็นที่น่าชื่นชมของผู้ที่พบเห็น (ไม่ตอบ 2 คน)	นักเรียนปฏิบัติเป็นประจำทุกวัน ร้อยละ 75.36 โดยให้เหตุผลว่า “เวลาเดินผ่านก็ทำความเคารพค่ะ” นักเรียนร้อยละ 24.48 ปฏิบัติไม่สม่ำเสมอ โดยให้เหตุผลว่า “คุณครูไม่ค่อยตรวจเครื่องแต่งกาย”
17	การเดินทางกลับบ้าน ควรปฏิบัติตามกฎเกณฑ์ของโรงเรียน และการจราจร เพื่อความปลอดภัยของตนเอง และผู้อื่น (ไม่ตอบ 2 คน)	นักเรียนปฏิบัติเป็นประจำทุกวัน ร้อยละ 74.83 โดยให้เหตุผลว่า “แต่งกายถูกระเบียบและมองถนนก่อนข้ามค่ะ” นักเรียนร้อยละ 25.02 ปฏิบัติไม่สม่ำเสมอ
18	กลับถึงบ้าน ถ้าพบผู้ปกครองหรือผู้ใหญ่ที่บ้าน ควรทำความเคารพ เก็บกระเป๋าคู่ให้เรียบร้อย เปลี่ยนชุดนักเรียนออกก่อนแล้วจึงปฏิบัติภารกิจหรือทำกิจกรรมประจำวันของตนเอง (ไม่ตอบ 3 คน)	นักเรียนปฏิบัติเป็นประจำทุกวัน ร้อยละ 65.23 โดยให้เหตุผลว่า “ทำทุกวันเพราะเคารพผู้ปกครอง, กลับมาถึงบ้านก็ทำความเคารพตามปกติค่ะ” นักเรียนร้อยละ 34.54 ปฏิบัติไม่สม่ำเสมอ โดยให้เหตุผลว่า “บางวันผู้ปกครองอาจจะไม่ได้อยู่บ้าน, ส่วนใหญ่ผมจะงานเยอะ เลยไม่ได้ช่วยบางวัน”
19	ถ้านักเรียนช่วยเหลืองานบ้านเล็กๆ น้อยๆ ผู้ปกครอง พ่อ แม่ จะมีความสุข และภาคภูมิใจในตัวนักเรียน อีกทั้งยังเป็นการแบ่งเบาภาระพ่อแม่ ที่ต้องเห็นเหนื่อยกับการทำงานมาทั้งวัน รวมทั้งตัวนักเรียนจะมีความภาคภูมิใจในตัวเองเป็นอย่างมากที่เป็นคนที่มีคุณค่า (ไม่ตอบ 6 คน)	นักเรียนปฏิบัติเป็นประจำทุกวัน ร้อยละ 63.39 โดยให้เหตุผลว่า “ทำทุกวันเพราะคือหน้าที่ของเรา, ทำเพื่อแบ่งเบาภาระงานพ่อแม่, ช่วยพ่อแม่ทำงานบ้าน และช่วยหารายได้เข้าบ้านด้วยค่ะ” นักเรียนร้อยละ 36.15 ปฏิบัติไม่สม่ำเสมอ โดยให้เหตุผลว่า “ช่วงนี้การบ้านเยอะจึงไม่ค่อยได้ช่วยงานบ้าน, ทำหน้าที่แต่ที่ตัวเองได้รับมอบหมาย”

ตารางที่ 19 สรุปเหตุผลของการปฏิบัติตามกิจกรรมประจำวันของนักเรียนในระดับมัธยมศึกษา
จำนวน 5 โรงเรียนที่เข้าร่วมโครงการ ตามรูปแบบการพัฒนาวินัยที่พัฒนาขึ้น เป็นกิจกรรม
ประจำวันประกอบด้วย 20 กิจกรรม ประจำเดือน มิถุนายน ภาคเรียนที่ 1 ปีการศึกษา 2560 (ต่อ)

ลำดับที่	กิจกรรม	เหตุผลการปฏิบัติตามกิจกรรมประจำวัน
20	ก่อนนอน ทำการบ้าน หรืออ่านหนังสือ หลังจากนั้น ทบทวนตัวเองเล็กน้อย ว่าทำ อะไรบ้างในแต่ละวัน ไม่ว่าจะเป็สิ่งที่ดีหรือ ไม่ดีก็ได้ เพื่อจะได้นำไปปรับปรุงแก้ไขในวัน ต่อไป แล้วบันทึกข้อความลงในสมุดบันทึก (DD NOTE) สั้นๆ เพื่อเตือนใจตัวเอง แล้วจึง สวดมนต์ กราบพระ ระลึกรู้ลมหายใจ รู้สึกรู้ตัว ฝึกสติเพื่อการนอนหลับที่มีคุณภาพ (ไม่ตอบ 6 คน)	นักเรียนปฏิบัติเป็นประจำทุกวัน ร้อยละ 46.66 โดยให้เหตุผลว่า “เพราะระลึกได้ในสิ่งที่ทำใน แต่ละวัน และพยายามปรับปรุงให้ดีขึ้นกว่าเดิม, จดบันทึกและทบทวนบทเรียนทุกวันค่ะ, ทำเพราะ คิดว่าเป็นหน้าที่” นักเรียนร้อยละ 52.88 ปฏิบัติไม่สม่ำเสมอ โดยให้เหตุผลว่า “บางวันไม่ค่อยมีเวลาในการบันทึก ไม่ค่อยชอบอ่านหนังสือ ชอบฝึกหัด ปฏิบัติ ลงมือทำมากกว่า เพราะช่วยทำให้จดจำได้ดี มากกว่าการอ่าน บางวันไม่มีเวลาในการบันทึก ข้อความ”

ตอนที่ 3 สรุปข้อมูลจากบันทึกพัฒนาการวินัย ท้าย (DD NOTE) ของนักเรียน ที่เข้าร่วมโครงการ

บันทึกของนักเรียนโรงเรียนที่ 1

ช่วยแม่ทำงานบ้าน และงานในบ้าน (แม่เปิดร้านเสริมสวย)

นอนไม่ดึกเหมือนแต่ก่อน

ส่งงานครบตลอด

ไม่เคยไปโรงเรียนสาย

ทำตามกฎของโรงเรียนทุกอย่าง

กินข้าวในโรงอาหาร

แต่งกายถูกระเบียบตลอด

การพัฒนาวินัยของโรงเรียนเราที่เห็นได้ชัด คือ มีบางส่วนที่เดินเปลี่ยนคาบ โดยการเดินเป็นแถว

บันทึกของนักเรียนโรงเรียนที่ 2

ถ้ามีความตั้งใจมากกว่านี้ อาจทำให้ปฏิบัติตามกฎระเบียบได้มากกว่านี้ ต้องหัดตั้งใจให้สงบ ตั้งสติ คิดคำนวณเรื่องที่เรียนมาและหัดทำแบบฝึกหัดเพื่อช่วยในการจำ เมื่อเรามีสติก็จะทำให้จิตใจร่มเย็นเป็นสุข ทำให้ผ่อนคลายไม่เครียด สุขภาพจิตใจดี สุขภาพทางกายก็จะดีไปด้วย ที่มีกฎมากมายจะช่วยฝึกให้มีระเบียบวินัยมากขึ้น

4) สรุปผลจากแบบบันทึกการพัฒนาวินัย (Development of Discipline Note: DD Note) ระยะที่ 2 ประจำเดือน กรกฎาคม - สิงหาคม ปีการศึกษา 2560

ตารางที่ 20 สรุปผลการปฏิบัติกิจกรรมประจำวันของนักเรียนในระดับมัธยมศึกษา จำนวน 5 โรงเรียนที่เข้าร่วมโครงการ ตามรูปแบบการพัฒนาวินัยที่พัฒนาขึ้น เป็นกิจกรรมประจำวัน ประกอบด้วย 20 กิจกรรม ประจำเดือน กรกฎาคม - สิงหาคม ภาคเรียนที่ 1 ปีการศึกษา 2560

ลำดับ	กิจกรรม	การปฏิบัติในระยะเวลา 1 เดือน (จำนวน 1,408 คน) ร้อยละ				
		ทุกวัน	15-20 วัน	10-14 วัน	6-9 วัน	ไม่เกิน 5 วัน/ ไม่ปฏิบัติเลย
1	เมื่อมาถึงโรงเรียนทำความสะอาดนครุ และครู รับการทำความสะอาดจากฉันด้วยความตั้งใจ	(1,192) 84.66	(174) 12.36	(15) 1.07	(9) 0.64	(18) 1.28
2	นักเรียนเดินเข้าโรงเรียนด้วยกิริยาที่สุภาพ	(1,027) 72.94	(308) 21.88	(40) 2.84	(10) 0.71	(23) 1.63
3	ปฏิบัติภารกิจ หรือกิจกรรมตามที่สถานศึกษา กำหนด เช่น ทำความสะอาดห้องเรียน บริเวณโรงเรียน หรืออื่นๆ	(929) 65.98	(318) 22.59	(67) 4.76	(44) 3.13	(50) 3.55
4	ก่อนเคารพธงชาติ เข้าห้องเรียนหรือจุดที่ ครู-อาจารย์ที่ปรึกษานัดพบ และมีการทบทวน ข้อปฏิบัติต่างๆ เกี่ยวกับระเบียบวินัย	(865) 61.43	(343) 24.36	(56) 3.98	(25) 1.78	(119) 8.45
5	เตรียมตัวไปเข้าแถวเคารพธงชาติเดินเป็นแถว	(813) 57.74	(337) 23.93	(79) 5.61	(43) 3.05	(136) 9.66
6	หลังเคารพธงชาติ มีกิจกรรมทำสมาธิ	(764) 54.26	(308) 21.88	(88) 6.25	(69) 4.90	(179) 12.71
7	เดินแถวเข้าสู่การเรียนในคาบแรกอย่างมีสติ	(715) 50.78	(416) 29.55	(72) 5.11	(50) 3.55	(155) 11.01
8	สงบและสุภาพ เตรียมพร้อมเข้าสู่การเรียน	(796) 56.53	(433) 30.75	(75) 5.33	(42) 2.98	(62) 4.40

ตารางที่ 20 สรุปผลการปฏิบัติกิจกรรมประจำวันของนักเรียนในระดับมัธยมศึกษา จำนวน 5 โรงเรียนที่เข้าร่วมโครงการ ตามรูปแบบการพัฒนาวินัยที่พัฒนาขึ้น เป็นกิจกรรมประจำวัน ประกอบด้วย 20 กิจกรรม ประจำเดือน กรกฎาคม – สิงหาคม ภาคเรียนที่ 1 ปีการศึกษา 2560 (ต่อ)

ลำดับ	กิจกรรม	การปฏิบัติในระยะเวลา 1 เดือน (จำนวน 1,408 คน) ร้อยละ				
		ทุกวัน	15-20 วัน	10-14 วัน	6-9 วัน	ไม่เกิน 5 วัน/ ไม่ปฏิบัติเลย
9	กล่าวคำปฏิญาณตน	(1,035) 73.51	(220) 15.63	(48) 3.41	(31) 2.20	(74) 5.26
10	รับการเช็คชื่อในห้องเรียน	(1,158) 82.24	(182) 12.93	(29) 2.06	(9) 0.64	(30) 2.13
11	ตั้งใจเรียน ไม่พูดสอดแทรกขณะที่ครู – อาจารย์กำลังอธิบาย เมื่อไม่เข้าใจ ยกมือก่อนแล้วค่อยถาม	(804) 57.10	(431) 30.61	(94) 6.68	(34) 2.41	(45) 3.20
12	นั่งสงบ ระวังรู้ลมหายใจ รู้สีกตัว ฟีกสติ จึงค่อยออกนอกห้องเรียน	(793) 56.32	(362) 25.71	(96) 6.82	(45) 3.20	(112) 7.95
13	เปลี่ยนคาบเรียน เดินเป็นแถว ไม่เล่นหรือหยอกล้อกันในขณะเดิน เดินด้วยความรู้สึกตัว	(515) 36.58	(457) 32.46	(123) 8.74	(64) 4.55	(249) 17.68
14	รับประทานอาหารเช้าในโรงอาหารเท่านั้น และมีมารยาทในการรับประทาน	(886) 62.93	(327) 23.22	(80) 5.68	(31) 2.20	(84) 5.97
15	นั่งหยุดนิ่งเพื่อระวังรู้ลมหายใจ รู้สีกตัว ฟีกสติ ให้รู้ตัวด้วยความตั้งใจก่อนออกจากห้องเรียน	(768) 54.55	(376) 26.70	(79) 5.61	(67) 4.76	(118) 8.38
16	ทำความสะอาดครุเวรหน้าประตู (ครุเวรสำรวจการแต่งกายของนักเรียน)	(1,104) 78.41	(227) 16.12	(41) 2.91	(20) 1.42	(16) 1.14
17	ปฏิบัติตามกฎเกณฑ์ของโรงเรียน และการจราจร	(1,081) 76.78	(245) 17.40	(39) 2.77	(17) 1.21	(26) 1.85

ตารางที่ 20 สรุปผลการปฏิบัติกิจกรรมประจำวันของนักเรียนในระดับมัธยมศึกษา จำนวน 5 โรงเรียนที่เข้าร่วมโครงการ ตามรูปแบบการพัฒนาวินัยที่พัฒนาขึ้น เป็นกิจกรรมประจำวัน ประกอบด้วย 20 กิจกรรม ประจำเดือน กรกฎาคม – สิงหาคม ภาคเรียนที่ 1 ปีการศึกษา 2560 (ต่อ)

ลำดับ	กิจกรรม	การปฏิบัติในระยะเวลา 1 เดือน (จำนวน 1,408 คน) ร้อยละ				
		ทุกวัน	15-20 วัน	10-14 วัน	6-9 วัน	ไม่เกิน 5 วัน/ ไม่ปฏิบัติเลย
18	ทำความเคารพเมื่อพบผู้ปกครองหรือผู้ใหญ่ที่บ้าน	(981) 69.67	(297) 21.09	(58) 4.12	(26) 1.85	(46) 3.27
19	ช่วยเหลืองานบ้าน	(992) 70.45	(292) 20.74	(47) 3.34	(46) 3.27	(31) 2.20
20	บันทึกข้อความลงใน (DD NOTE)	(707) 50.21	(372) 26.42	(119) 8.45	(67) 4.76	(143) 10.16

สรุปผลจากการบันทึก (DD NOTE) ของนักเรียนกลุ่มทดลอง 5 โรงเรียน จำนวน 1,408 เล่ม จากพฤติกรรมการปฏิบัติตนของนักเรียน ตามกิจกรรมประจำวัน 20 กิจกรรมที่พัฒนาขึ้น พบว่า กิจกรรมที่นักเรียนส่วนใหญ่ บอกว่า ปฏิบัติได้ทุกวัน ร้อยละ 70 ขึ้นไป มี 7 กิจกรรม ได้แก่

กิจกรรมที่ 1 คือ นักเรียนมาถึงโรงเรียน หยุดยืนตรงเพื่อทำความเคารพครูเวรหน้าประตู ก่อนเดินเข้าโรงเรียน (ระหว่างหยุดยืน ครูเวรรับการทำความเคารพจากนักเรียนด้วยกิริยาที่สำรวม พร้อมสำรวจนักเรียนให้ทั่ว ทั้งการแต่งกาย สีหน้าท่าทาง) นักเรียนหยุดยืนด้วยความตั้งใจ (ทำความรู้สึกตัวด้วยการระลึกรู้ลมหายใจ) นักเรียนปฏิบัติเป็นประจำทุกวัน เป็นส่วนใหญ่ คิดเป็นร้อยละ 84.66 (1,192 คน)

กิจกรรมที่ 10 คือ เริ่มเรียนคาบแรก หัวหน้าห้อง นำสมุดบันทึกรายคาบเรียนมาเช็คชื่อเพื่อนที่เรียนในแต่ละคาบ (สมุดบันทึก หัวหน้าห้องไปรับมาก่อนเรียนคาบแรก) โดยให้ครู-อาจารย์ ที่สอนเซ็นชื่อกำกับในสมุดทุกคาบเรียน นักเรียนปฏิบัติเป็นประจำทุกวัน เป็นส่วนใหญ่ คิดเป็นร้อยละ 82.24 (1,158 คน)

กิจกรรมที่ 16 คือ ถึงเวลากลับบ้าน ทำความเคารพครูเวรหน้าประตู (ครูเวรสำรวจการแต่งกายของนักเรียน) เพื่อให้เรียบร้อยตั้งแต่ออกจากบ้านจนกลับเข้าบ้าน ซึ่งถือว่า การแต่งกายเรียบร้อย เป็นการให้เกียรติตัวเอง ให้เกียรติสถาบัน ทำให้ตัวเองมีบุคลิกดี เท่ๆ ดูดี สวยและหล่อ เป็นที่

น่าชื่นชมของผู้ที่พบเห็น นักเรียนปฏิบัติเป็นประจำทุกวัน เป็นส่วนใหญ่ คิดเป็นร้อยละ 78.41 (1,104 คน)

กิจกรรมที่ 17 คือ การเดินทางกลับบ้าน ควรปฏิบัติตามกฎเกณฑ์ของโรงเรียน และการจราจร เพื่อความปลอดภัยของตนเอง และผู้อื่น นักเรียนปฏิบัติเป็นประจำทุกวัน เป็นส่วนใหญ่ คิดเป็นร้อยละ 76.78 (1,081 คน)

กิจกรรมที่ 9 กิจกรรมโฮมรูม พบอาจารย์ที่ปรึกษา และผู้นำวินัย นักเรียนกล่าวคำปฏิญาณตนเพื่อระลึกถึงการมีวินัยในตัวเองเป็นประจำทุกวัน “ข้าพเจ้า เป็นผู้มีวินัยในตนเองปฏิบัติตามระเบียบกฎเกณฑ์ รู้จักกาลเทศะ และเคารพสิทธิของผู้อื่น ” นักเรียนปฏิบัติเป็นประจำทุกวัน เป็นส่วนใหญ่ คิดเป็นร้อยละ 73.51 (1,035 คน)

กิจกรรมที่ 2 นักเรียนเดินเข้าโรงเรียนด้วยกิริยาที่สุภาพเรียบร้อย (ไม่ถึงกับเกร็งเกินไป) แต่เป็นการแสดงความเคารพสถานศึกษาและให้เกียรติตนเอง นำกระเป๋าไปเก็บในห้องเรียน (หรือแล้วแต่สถานศึกษากำหนด) หลังจากนั้นจึงไปรับประทานอาหาร (สำหรับผู้ที่ไม่ได้รับประทานอาหารเช้ามาโรงเรียน) นักเรียนปฏิบัติเป็นประจำทุกวัน เป็นส่วนใหญ่ คิดเป็นร้อยละ 72.94 (1,027 คน)

และกิจกรรมที่ 19 ถ้านักเรียนช่วยเหลืองานบ้านเล็กๆ น้อยๆ ผู้ปกครอง พ่อ แม่ จะมีความสุข และภาคภูมิใจในตัวนักเรียน อีกทั้งยังเป็นการแบ่งเบาภาระพ่อ แม่ ที่ต้องเหน็ดเหนื่อยกับการทำงานมาทั้งวัน รวมทั้งตัวนักเรียนจะมีความภาคภูมิใจในตัวเองเป็นอย่างมากที่เป็นคนที่มีคุณค่า นักเรียนปฏิบัติเป็นประจำทุกวัน เป็นส่วนใหญ่ คิดเป็นร้อยละ 70.45 (992 คน)

ส่วนกิจกรรมที่นักเรียนปฏิบัติทุกวัน ต่ำกว่าร้อยละ 50 ของจำนวนนักเรียนที่ส่งบันทึกมี 1 กิจกรรม ได้แก่

กิจกรรมที่ 13 คือ การเดินเปลี่ยนคาบเรียน เดินเป็นแถว ไม่เล่น หรือหยอกล้อกันในขณะเดินเดินด้วยความรู้สึกตัว เพื่อให้มีสมาธิในการเรียนวิชาต่อไป อันจะทำให้การเรียนมีประสิทธิภาพ และเป็นการฝึกบุคลิกภาพของตนเองให้ดูดี สวย หล่อ (ปฏิบัติทุกครั้งที่เปลี่ยนคาบเรียน) ทั้งนี้การเดินให้เป็นไปอย่างธรรมชาติ สบายๆ ไม่ต้องแก้มาก นักเรียนปฏิบัติเป็นประจำทุกวัน คิดเป็นร้อยละ 36.58 (515 คน)

ตารางที่ 21 สรุปเหตุผลของการปฏิบัติตามกิจกรรมประจำวันของนักเรียนในระดับมัธยมศึกษา
จำนวน 5 โรงเรียนที่เข้าร่วมโครงการ ตามรูปแบบการพัฒนาวินัยที่พัฒนาขึ้น
เป็นกิจกรรมประจำวันประกอบด้วย 20 กิจกรรม ประจำเดือน กรกฎาคม – สิงหาคม
ภาคเรียนที่ 1 ปีการศึกษา 2560

ลำดับที่	กิจกรรม	เหตุผลการปฏิบัติตามกิจกรรมประจำวัน (จำนวนนักเรียน 1,408 คน)
1	เมื่อมาถึงโรงเรียนทำความเคารพครู และครูรับการทำความเคารพจากฉัน ด้วยความตั้งใจ	นักเรียนปฏิบัติเป็นประจำทุกวัน ร้อยละ 84.66 โดยให้เหตุผลว่า “ทำทุกวัน ทำความเคารพครู ทุกครั้งที่มาถึงโรงเรียน, ทำทุกวันเพราะทำแบบนี้ แสดงให้เห็นถึงความเคารพครู, ทำความเคารพ ครู ฝ่ายปกครองทุกวัน, ไหว้พระประจำโรงเรียน และทำความเคารพครูฝ่ายปกครอง” นักเรียนร้อยละ 15.34 ปฏิบัติไม่สม่ำเสมอ โดยให้เหตุผลว่า “เนื่องจากมาโรงเรียนตั้งแต่ 06.00 น. จึงไม่ค่อยได้เจอครูแหว บางครั้งอาจารย์ไม่ตรวจ”
2	นักเรียนเดินเข้าโรงเรียนด้วยกิริยาที่สำรวม	นักเรียนปฏิบัติเป็นประจำทุกวัน ร้อยละ 72.94 โดยให้เหตุผลว่า “ต้องนำกระเป๋าไปเก็บในห้องที่ เรียนวิชาแรกเสมอ ทำทุกวัน เพราะกิริยาที่สำรวม สื่อให้เห็นถึงความเคารพสถานศึกษาและให้เกียรติ ตนเองและคูมีระเบียบ เข้าโรงเรียนไปแล้วก็นำ กระเป๋าไปวางที่ห้องที่ปรึกษาแล้วก็มาเข้าแถวค่ะ” นักเรียนร้อยละ 27.06 ปฏิบัติไม่สม่ำเสมอ โดยให้เหตุผลว่า “บางวันก็รีบ เพราะมาสาย ต้องรีบขึ้นห้องเรียน”
3	ปฏิบัติตามภารกิจ หรือกิจกรรมตามที่ สถานศึกษากำหนด เช่น ทำความสะอาด ห้องเรียน บริเวณโรงเรียนหรืออื่นๆ	นักเรียนปฏิบัติเป็นประจำทุกวัน ร้อยละ 65.98 โดยให้เหตุผลว่า “กำหนดสถานที่เขตรับผิดชอบ และทำความสะอาดทุกวัน, ทำตามเวรของตัวเอง ทุกครั้งตามที่อาจารย์ที่ปรึกษากำหนด, เมื่อมี กิจกรรมอะไรก็เข้าร่วมหมดค่ะ” นักเรียนร้อยละ 34.02 ปฏิบัติไม่สม่ำเสมอ โดยให้เหตุผลว่า “ติดธุระให้อาจารย์หรือรถโรงเรียน มาสาย, บางวันไปรับประทานอาหาร แล้วไปปฏิบัติ ภารกิจไม่ทัน, บางวันก็มาสายเลยไม่ได้ปฏิบัติ”

ตารางที่ 21 สรุปเหตุผลของการปฏิบัติตามกิจกรรมประจำวันของนักเรียนในระดับมัธยมศึกษา
จำนวน 5 โรงเรียนที่เข้าร่วมโครงการ ตามรูปแบบการพัฒนาวินัยที่พัฒนาขึ้น
เป็นกิจกรรมประจำวันประกอบด้วย 20 กิจกรรม ประจำเดือน กรกฎาคม – สิงหาคม
ภาคเรียนที่ 1 ปีการศึกษา 2560 (ต่อ)

ลำดับที่	กิจกรรม	เหตุผลการปฏิบัติกิจกรรมประจำวัน (จำนวนนักเรียน 1,408 คน)
4	ก่อนเคารพธงชาติ เข้าห้องเรียนหรือจุดที่ ครู-อาจารย์ที่ปรึกษานัดพบ และมีการทบทวน ข้อปฏิบัติต่างๆ เกี่ยวกับระเบียบวินัย	นักเรียนปฏิบัติเป็นประจำทุกวัน ร้อยละ 61.43 โดยให้เหตุผลว่า “ทำทุกวัน มีการทบทวนเนื้อหา ก่อนเรียน หรืออ่านบทเก่าๆ ที่เรียนมาแล้ว, ทำหลังเคารพธงชาติ” นักเรียนร้อยละ 38.57 ปฏิบัติไม่สม่ำเสมอ โดยให้เหตุผลว่า “เข้าห้องเรียนเป็นประจำ แต่ไม่ค่อยได้ทบทวนข้อปฏิบัติต่างๆ, ทำไม่บ่อย เพราะตอนเช้าก่อนเคารพธงชาติ ไม่มีเวลามากพอ เพราะรถรับส่งมาสาย และอีกอย่าง ครูที่ปรึกษา งานยุ่งมากในตอนเช้า ไม่เคยเห็นครูที่ปรึกษา ได้พักเลย เรื่องงานในห้อง เช่น ทำบอร์ด เราก็ช่วย กันแบ่งเบางานของครู”
5	เตรียมตัวไปเข้าแถวเคารพธงชาติ เดินเป็นแถว	นักเรียนปฏิบัติเป็นประจำทุกวัน ร้อยละ 57.74 โดยให้เหตุผลว่า “ทำเพื่อความเป็นระเบียบ, ทำทุกวัน แต่แล้วก็ทำไม่ค่อยได้, ทำแต่เดิน ไม่เป็นแถว” นักเรียนร้อยละ 42.26 ปฏิบัติไม่สม่ำเสมอ โดยให้เหตุผลว่า “ทำบางวัน สลับวันบางที บางที่ ก็ทุกวัน, เพราะเล่นดนตรีตอนเช้า ตอนเช้าแถว เคารพธงชาติ, บางครั้งไปเข้าแถวช้า จึงวิ่งไป เข้าแถวเลย”
6	หลังเคารพธงชาติ มีกิจกรรมทำสมาธิ	นักเรียนปฏิบัติเป็นประจำทุกวัน ร้อยละ 54.26 โดยให้เหตุผลว่า “โหมรวมกับ อ.สมพร ท่านให้ นั่งสมาธิค่ะ, ทำที่หน้าเสาธงทุกวัน, โดยการสงบนิ่ง 1 นาที, ทำทุกวันเพื่อให้มีสติ, ทำทุกวัน เพราะ ได้ผ่อนคลายสมอง และยังช่วยทำสมาธิก่อนเข้าเรียน อีกด้วย, เคารพธงชาติเสร็จ มีการฝึกสมาธิ โดยการสงบนิ่ง ประมาณ 1 นาที”

ตารางที่ 21 สรุปเหตุผลของการปฏิบัติตามกิจกรรมประจำวันของนักเรียนในระดับมัธยมศึกษา
จำนวน 5 โรงเรียนที่เข้าร่วมโครงการ ตามรูปแบบการพัฒนาวินัยที่พัฒนาขึ้น
เป็นกิจกรรมประจำวันประกอบด้วย 20 กิจกรรม ประจำเดือน กรกฎาคม – สิงหาคม
ภาคเรียนที่ 1 ปีการศึกษา 2560 (ต่อ)

ลำดับที่	กิจกรรม	เหตุผลการปฏิบัติกิจกรรมประจำวัน (จำนวนนักเรียน 1,408 คน)
6	หลังเคารพธงชาติ มีกิจกรรมทำสมาธิ (ต่อ)	นักเรียนร้อยละ 45.74 ปฏิบัติไม่สม่ำเสมอ โดยให้เหตุผลว่า “เราจะทำสมาธิในคาบโฮมรูม ในตอนเช้า บางครั้งเวลาอาจไม่พอ เพราะกิจกรรม หน้าเสาธงนาน ทำให้มีเวลาน้อยในคาบโฮมรูม”
7	เดินแถวเข้าสู่การเรียนในคาบแรกอย่างมีสติ	นักเรียนปฏิบัติเป็นประจำทุกวัน ร้อยละ 50.78 โดยให้เหตุผลว่า “ต้องเดินเป็นแถวเพื่อให้ดู เป็นระเบียบ, มีสติ และมีความเป็นระเบียบค่ะ, จะเดินไปที่เรียนที่ห้องเรียนและตั้งใจฟังที่อาจารย์สอน” นักเรียนร้อยละ 49.22 ปฏิบัติไม่สม่ำเสมอ โดยให้เหตุผลว่า “ไม่ค่อยเดินเป็นแถว, ไม่เคย เท่าไร นานๆ ที, ไม่ได้ทำ เพราะบางวิชาเลือกเรียน ไม่เหมือนกัน, บางวิชาเลือกเรียนไม่เหมือนกัน เช่น เพิ่มเติม ลดเวลาเรียน ชุมนุม ลูกเสือเนตรนารี ยุวกาชาด”
8	สงบและสำรวม เตรียมพร้อมเข้าสู่การเรียน	นักเรียนปฏิบัติเป็นประจำทุกวัน ร้อยละ 56.53 โดยให้เหตุผลว่า “ทำเพราะอยากให้จิตใจสงบ, สงบ เพราะว่าได้นั่งสมาธิทำให้จิตใจสงบ และ เนื่องจากยังง่วงอยู่เลยช่วยให้สงบได้” นักเรียนร้อยละ 43.47 ปฏิบัติไม่สม่ำเสมอ โดยให้เหตุผลว่า “บางครั้งก็ปรึกษางานกับเพื่อน เกี่ยวกับงานที่อาจารย์อื่นสั่งไว้, ไม่เคยทำ พอเข้าห้อง ก็เดินไปเรื่อย คุยกับเพื่อนจนกว่าคุณครูจะมา”
9	กล่าวคำปฏิญาณตน	นักเรียนปฏิบัติเป็นประจำทุกวัน ร้อยละ 73.51 โดยให้เหตุผลว่า “กล่าวคำปฏิญาณตน ทุกเช้า ตอนเช้าแถวอยู่แล้วค่ะ, ก่อนทำกิจกรรมหน้าเสาธง” นักเรียนร้อยละ 26.49 ปฏิบัติไม่สม่ำเสมอ โดยให้เหตุผลว่า “ไม่ได้ท่องคำปฏิญาณ”

ตารางที่ 21 สรุปเหตุผลของการปฏิบัติตามกิจกรรมประจำวันของนักเรียนในระดับมัธยมศึกษา
จำนวน 5 โรงเรียนที่เข้าร่วมโครงการ ตามรูปแบบการพัฒนาวินัยที่พัฒนาขึ้น
เป็นกิจกรรมประจำวันประกอบด้วย 20 กิจกรรม ประจำเดือน กรกฎาคม – สิงหาคม
ภาคเรียนที่ 1 ปีการศึกษา 2560 (ต่อ)

ลำดับที่	กิจกรรม	เหตุผลการปฏิบัติกิจกรรมประจำวัน (จำนวนนักเรียน 1,408 คน)
10	บริการเช็ดชื่อในห้องเรียน	นักเรียนปฏิบัติเป็นประจำทุกวัน ร้อยละ 82.24 โดยให้เหตุผลว่า “นำสมุดรายคาบเรียนส่ง ฝ่ายปกครองทุกอาทิตย์, ให้รองหัวหน้ารับผิดชอบ แทนหัวหน้าห้อง” นักเรียนร้อยละ 17.76 ปฏิบัติไม่สม่ำเสมอ โดยให้เหตุผลว่า “บางวิชาก็ลืม”
11	ตั้งใจเรียน ไม่พูดสอดแทรกขณะที่ครู – อาจารย์กำลังอธิบาย เมื่อไม่เข้าใจ ยกมือก่อน แล้วค่อยถาม	นักเรียนปฏิบัติเป็นประจำทุกวัน ร้อยละ 57.10 โดยให้เหตุผลว่า “ทำเพราะจะทำให้เข้าใจในสิ่งที่ ครูสอน, ตั้งใจเรียน แต่กับครูบางคน เราก็ไม่กล้า ยกมือถามเพราะกลัวโดนว่า แต่ที่จริงครูไม่ว่า แต่เราคิดมากไป” นักเรียนร้อยละ 42.90 ปฏิบัติไม่สม่ำเสมอ โดยให้เหตุผลว่า “ในขณะที่เรียนอาจมีพูดแทรกบ้าง, บางทีเพื่อนมาแกล้ง ผมเลยไม่ได้ฟังอาจารย์, เมื่อไม่เข้าใจมักจะถามเพื่อนแทนอาจารย์, บางครั้ง ก็ไม่ตั้งใจ”
12	นั่งสงบ ระลึกรู้ลมหายใจ รู้สึกตัว ฝึกสติ จึงค่อยออกนอกห้องเรียน	นักเรียนปฏิบัติเป็นประจำทุกวัน ร้อยละ 56.32 โดยให้เหตุผลว่า “มีสติ และสติครบถ้วนค่ะ, ทำทุกวันเพราะเดินเรียน” นักเรียนร้อยละ 43.68 ปฏิบัติไม่สม่ำเสมอ โดยให้เหตุผลว่า “เพราะอาจารย์บางท่านก็ไม่ค่อย ให้ทำ เพราะอาจจะเกินเวลาที่จะเรียนในวิชาต่อไป, บางวันไม่ค่อยทำเพราะเวลาไม่เอื้ออำนวย”

ตารางที่ 21 สรุปเหตุผลของการปฏิบัติตามกิจกรรมประจำวันของนักเรียนในระดับมัธยมศึกษา
จำนวน 5 โรงเรียนที่เข้าร่วมโครงการ ตามรูปแบบการพัฒนาวินัยที่พัฒนาขึ้น
เป็นกิจกรรมประจำวันประกอบด้วย 20 กิจกรรม ประจำเดือน กรกฎาคม – สิงหาคม
ภาคเรียนที่ 1 ปีการศึกษา 2560 (ต่อ)

ลำดับที่	กิจกรรม	เหตุผลการปฏิบัติกิจกรรมประจำวัน (จำนวนนักเรียน 1,408 คน)
13	เปลี่ยนคาบเรียน เดินเป็นแถว ไม่เล่น หรือ หยอกล้อกันในขณะเดิน เดินด้วยความรู้สึกตัว	นักเรียนปฏิบัติเป็นประจำทุกวัน ร้อยละ 36.58 โดยให้เหตุผลว่า “ทำเพราะอยากให้เพื่อนๆ ทำตาม” นักเรียนร้อยละ 62.34 ปฏิบัติไม่สม่ำเสมอ โดยให้เหตุผลว่า “บางทีก็เดินไม่เป็นแถวบ้าง บางที ก็วิ่งบ้าง บางครั้งก็มีเล่นกันบ้าง หยอกล้อกันบ้าง เล็กน้อย, ยังควบคุมสติไม่ได้ เพราะเป็นคนอยู่นิ่ง ไม่ได้, เพราะมีบางวิชาที่เลือกเรียนไม่เหมือนกัน”
14	รับประทานอาหารในโรงอาหารเท่านั้น และมีมารยาทในการรับประทานอาหาร	นักเรียนปฏิบัติเป็นประจำทุกวัน ร้อยละ 62.93 โดยให้เหตุผลว่า “ทำเพราะไม่อยากเดินไปกินไป, นำข้าวกล่องมาทานที่ห้อง ที่ปรึกษา, ส่วนใหญ่ จะทานอาหารที่สวัสดิการ, ทำเพื่อฝึกนิสัยและ มารยาท” นักเรียนร้อยละ 37.07 ปฏิบัติไม่สม่ำเสมอ โดยให้เหตุผลว่า “ไม่ค่อยได้รับประทานอาหาร ในโรงอาหาร เนื่องจากสถานที่ไม่เอื้ออำนวย, กินไปด้วย คุยไปด้วย, ไม่ทราบค่ะ ไม่เคยทานอาหาร กลางวัน ทานแต่น้ำ”
15	นั่งหยุดนิ่งเพื่อระลึกรู้ลมหายใจ รู้สึกตัว ฝึกสติ ให้รู้ตัวด้วยความตั้งใจก่อนออกจาก ห้องเรียน	นักเรียนปฏิบัติเป็นประจำทุกวัน ร้อยละ 54.55 โดยให้เหตุผลว่า “หนูมีสติและสมาธิครบถ้วนค่ะ, เมื่อเก็บของเรียบร้อย ทำความเคารพอาจารย์ ลูกและสวดเก้าอี้แล้วก็เดินออกจากห้อง” นักเรียนร้อยละ 45.45 ปฏิบัติไม่สม่ำเสมอ โดยให้เหตุผลว่า “ทำบ้าง พอรู้ว่ากลับบ้านก็รีบ เก็บกระเป๋าอย่างรวดเร็ว, ไม่ทำเพราะกลัวไม่ทัน รถรับ-ส่ง”

ตารางที่ 21 สรุปเหตุผลของการปฏิบัติตามกิจกรรมประจำวันของนักเรียนในระดับมัธยมศึกษา
จำนวน 5 โรงเรียนที่เข้าร่วมโครงการ ตามรูปแบบการพัฒนาวินัยที่พัฒนาขึ้น
เป็นกิจกรรมประจำวันประกอบด้วย 20 กิจกรรม ประจำเดือน กรกฎาคม – สิงหาคม
ภาคเรียนที่ 1 ปีการศึกษา 2560 (ต่อ)

ลำดับที่	กิจกรรม	เหตุผลการปฏิบัติกิจกรรมประจำวัน (จำนวนนักเรียน 1,408 คน)
16	ทำความสะอาดครุเวรหน้าประตู (ครูเวรสำรวจการแต่งกายของนักเรียน)	นักเรียนปฏิบัติเป็นประจำทุกวัน ร้อยละ 78.41 โดยให้เหตุผลว่า “เวลาเดินผ่านก็ทำความสะอาดค่ะ” นักเรียนร้อยละ 21.59 ปฏิบัติไม่สม่ำเสมอ โดยให้เหตุผลว่า “คุณครูไม่ค่อยตรวจเครื่องแต่งกาย”
17	ปฏิบัติตามกฎเกณฑ์ของโรงเรียน และการจราจร	นักเรียนปฏิบัติเป็นประจำทุกวัน ร้อยละ 76.78 โดยให้เหตุผลว่า “แต่งกายถูกระเบียบและมอง ถนนก่อนข้ามค่ะ” นักเรียนร้อยละ 23.22 ปฏิบัติไม่สม่ำเสมอ
18	ทำความสะอาดเมื่อพบผู้ปกครองหรือผู้ใหญ่ ที่บ้าน	นักเรียนปฏิบัติเป็นประจำทุกวัน ร้อยละ 69.67 โดยให้เหตุผลว่า “ทำทุกวันเพราะเคารพผู้ปกครอง, กลับมาถึงบ้านก็ทำความสะอาดตามปกติค่ะ” นักเรียนร้อยละ 30.33 ปฏิบัติไม่สม่ำเสมอ โดยให้เหตุผลว่า “บางวันผู้ปกครองอาจจะไม่ได้ อยู่บ้าน, ส่วนใหญ่ผมจะงานเยอะ เลยไม่ได้ช่วย บางวัน”
19	ช่วยเหลืองานบ้าน	นักเรียนปฏิบัติเป็นประจำทุกวัน ร้อยละ 70.45 โดยให้เหตุผลว่า “ทำทุกวันเพราะคือหน้าที่ของเรา, ทำเพื่อแบ่งเบาภาระงานพ่อแม่, ช่วยพ่อแม่ ทำงานบ้าน และช่วยหารายได้เข้าบ้านด้วยค่ะ” นักเรียนร้อยละ 29.55 ปฏิบัติไม่สม่ำเสมอ โดยให้เหตุผลว่า “ช่วงนี้การบ้านเยอะจึงไม่ค่อย ได้ช่วยงานบ้าน, ทำหน้าที่แต่ที่ตัวเองได้รับมอบหมาย”

ตารางที่ 21 สรุปเหตุผลของการปฏิบัติตามกิจกรรมประจำวันของนักเรียนในระดับมัธยมศึกษา
จำนวน 5 โรงเรียนที่เข้าร่วมโครงการ ตามรูปแบบการพัฒนาวินัยที่พัฒนาขึ้น
เป็นกิจกรรมประจำวันประกอบด้วย 20 กิจกรรม ประจำเดือน กรกฎาคม – สิงหาคม
ภาคเรียนที่ 1 ปีการศึกษา 2560 (ต่อ)

ลำดับที่	กิจกรรม	เหตุผลการปฏิบัติกิจกรรมประจำวัน (จำนวนนักเรียน 1,408 คน)
20	บันทึกข้อความลงใน (DD NOTE)	<p>นักเรียนปฏิบัติเป็นประจำทุกวัน ร้อยละ 50.21 โดยให้เหตุผลว่า “เพราะระลึกได้ในสิ่งที่ทำในแต่ละวัน และพยายามปรับปรุงให้ดีขึ้นกว่าเดิม, จัดบันทึกและทบทวนบทเรียนทุกวันค่ะ, ทำเพราะคิดว่าเป็นหน้าที่”</p> <p>นักเรียนร้อยละ 49.79 ปฏิบัติไม่สม่ำเสมอ โดยให้เหตุผลว่า “บางวันไม่ค่อยมีเวลาในการบันทึก, ไม่ค่อยชอบอ่านหนังสือ ชอบฝึกหัด ปฏิบัติ ลงมือทำมากกว่า เพราะช่วยทำให้จดจำได้ดีมากกว่าการอ่าน, บางวันไม่มีเวลาในการบันทึกข้อความ”</p>

ตารางที่ 22 สรุปข้อมูลจากสมุดบันทึกพัฒนาการ วินัยท้าย (DD NOTE) ของนักเรียนที่เข้าร่วมโครงการ

<p>บันทึกของนักเรียนโรงเรียนที่ 1</p> <p>ช่วยแม่ทำงานบ้าน และงานในบ้าน (แม่เปิดร้านเสริมสวย)</p> <p>นอนไม่ดึกเหมือนแต่ก่อน</p> <p>ส่งงานครบตลอด</p> <p>ไม่เคยไปโรงเรียนสาย</p> <p>ทำตามกฎของโรงเรียนทุกอย่าง</p> <p>กินข้าวในโรงอาหาร</p> <p>แต่งกายถูกระเบียบตลอด</p> <p>การพัฒนาวินัยของโรงเรียนเราที่เห็นได้ชัด คือ มีบางส่วนที่เดินเปลี่ยนคาบ โดยการเดินเป็นแถว</p>
--

บันทึกของนักเรียนโรงเรียนที่ 2

ถ้ามีความตั้งใจมากกว่านี้ อาจทำให้ปฏิบัติตามกฎระเบียบได้มากกว่านี้ ต้องหัดตั้งใจให้สงบ ตั้งสติ คิดคำนวณเรื่องที่เรียนมาและหัดทำแบบฝึกหัดเพื่อช่วยในการจำ เมื่อเรามีสติก็จะทำให้จิตใจร่มเย็นเป็นสุข ทำให้ผ่อนคลายไม่เครียด สุขภาพจิตใจดี สุขภาพทางกายก็จะดีไปด้วย ที่กฎมีมากมายจะช่วยฝึกให้มีระเบียบวินัยมากขึ้น

บันทึกของนักเรียนโรงเรียนที่ 3

ไม่มี

บันทึกของนักเรียนโรงเรียนที่ 4

นักเรียนมีระเบียบวินัยมากขึ้น มีกิจกรรมหน้าเสาธงเพิ่ม 2 กิจกรรม คือ การทำสมาธิ กำหนดลมหายใจ ทำให้มีสติก่อนเข้าเรียน และการกล่าวคำปฏิญาณตนวินัยนักเรียน เพื่อให้ทำให้นักเรียนได้นึกคิดในสิ่งที่พูดและมีการเดินเปลี่ยนคาบเรียน การทำความเคารพครูก่อนเข้าโรงเรียน ทำให้นักเรียนมีสติ มีความสำรวมและระเบียบวินัยมากขึ้น

ตามที่ดิฉันได้ทำตามกฎเกณฑ์ สามารถทำให้ดิฉันมีสมาธิในการเรียน ทำให้โรงเรียนสะอาดเรียบร้อยและสงบขึ้น เวลาเปลี่ยนคาบเรียนรู้สึกว่ไม่วุ่นวายและช่วยให้ชื่อเสียงของโรงเรียนดีขึ้น มีแต่คนรู้จัก และยกย่องชมเชย

บันทึกของนักเรียนโรงเรียนที่ 5

กลับบ้านได้ช่วยผู้ปกครองมากขึ้น ทำการบ้านก่อนนอน แล้วเวลาเปลี่ยนคาบเรียนทำให้เราและเพื่อนไม่เล่นและคุยกัน ตอนกลับบ้าน ได้ทำความเคารพครูหน้าประตูมากขึ้น ทำให้เราได้ฟังครูมากขึ้นในการไม่พูดแทรกครู

การเดินแถวเปลี่ยนคาบเรียน นักเรียนส่วนใหญ่ เคารพกติกาของวินัยมากขึ้น เดินเป็นแถวคุยไม่มาก แต่ยังมีบางส่วนก็ยังคุยยังเล่น ไม่เชื่อไม่ฟัง นอกจากคุณครูเดินมาบอกจึงสงบ

การเดินแถวไปรับประทานอาหาร นักเรียนมีการพัฒนาเข้าแถวเป็นระเบียบ มากกว่าแต่ก่อน แต่บางส่วนอาจจะเล่นจะคุยและต้องคอยเตือนอยู่เสมอ

ตอนที่ 4 สรุปจากการสัมภาษณ์เพิ่มเติม เกี่ยวกับบทบาทการเสริมสร้างวินัย
ในสถานศึกษา ตามรูปแบบการพัฒनावินัยที่พัฒนาขึ้น เป็นกิจกรรมประจำวัน
ประกอบด้วย 20 กิจกรรม จากความคิดเห็นของนักเรียนผู้นำวินัยและ
คณะกรรมการวินัยนักเรียน ประจำเดือนกรกฎาคม – สิงหาคม ภาคเรียนที่ 1
ปีการศึกษา 2560

ตารางที่ 23 การดำเนินการของโรงเรียนเกี่ยวกับวินัยนักเรียน ด้านการปฏิบัติตามระเบียบ กฎเกณฑ์
รู้จักกาลเทศะและเคารพสิทธิของผู้อื่น

การดำเนินงานของโรงเรียน
<p>จากการสัมภาษณ์กรรมการวินัยนักเรียน จำนวน 15 คน ของโรงเรียนกลุ่มทดลอง 5 โรงเรียน ได้ข้อมูลสอดคล้องกันว่า โรงเรียนมีการแต่งตั้งกรรมการวินัยนักเรียน เพื่อคอยดูแล ในเรื่องระเบียบวินัยให้ชัดเจนยิ่งขึ้น โดยนักเรียนโรงเรียนที่ 1 บอกว่า</p> <p>“ทางโรงเรียนได้จัดระเบียบ กฎเกณฑ์ เพิ่มมากขึ้น เพื่อให้นักเรียนได้ปฏิบัติตาม เช่น การเดินเปลี่ยนคาบเรียน และการเข้าแถวตอนเช้า”</p> <p>“นักเรียนมีการพัฒนาในแต่ละด้านที่ดีขึ้น มีการปฏิญาณตน มุ่งมั่นพัฒनावินัย ในตอนเช้า ขณะเคารพธงชาติ มีการทำสมาธิ (ยืนสงบนิ่ง) ในเวลาเคารพธงชาติ ในขณะที่เรียน นักเรียน บางส่วนตั้งใจเรียนดีขึ้น ไม่พูดแทรกขณะที่ครู – อาจารย์สอน ระมัดระวังตัวมากขึ้น”</p> <p>โรงเรียนที่ 2 ได้ข้อมูลสอดคล้องกันว่า ฝ่ายบริหารให้ความสำคัญและส่งเสริมสนับสนุน ให้ครูและนักเรียนนำไปปฏิบัติ เช่น กำหนดให้นักเรียนทั้งโรงเรียน กล่าวคำปฏิญาณพร้อมกัน ในตอนเช้าช่วงเข้าแถวเคารพธงชาติ</p> <p>โดยนักเรียนบอกว่า “ส่วนใหญ่ปฏิบัติตามระเบียบ แต่ส่วนน้อยที่จะไม่ปฏิบัติ เพื่อน บางคนบอกว่า กฎเกณฑ์มีเยอะเกินไป ควรลดให้น้อยหน่อย บางคนก็ไม่ได้ว่าอะไร ตั้งใจทำตาม ที่คุณครูและรอง ผอ.ที่สั่งมา”</p> <p>โรงเรียนที่ 3 ได้ข้อมูลว่า โรงเรียนได้ทำการสนับสนุนในหลายๆ เรื่อง มีการประชาสัมพันธ์ ให้นักเรียนทราบ มีการจัดวัสดุ อุปกรณ์ต่างๆ เพิ่มขึ้นเพื่อความเป็นระเบียบเรียบร้อย เช่น ถาดอาหารสำหรับนักเรียนทุกคน</p>

ตารางที่ 24 การดำเนินการของครูที่ปรับเพื่อสนองตอบในการพัฒนาวินัยนักเรียน ด้านการปฏิบัติ
ตามระเบียบ กฎเกณฑ์ รู้จักกาลเทศะและเคารพสิทธิผู้อื่น

การดำเนินงานของครู
<p>จากการสัมภาษณ์กรรมการวินัยนักเรียน จำนวน 15 คน ของโรงเรียนกลุ่มทดลอง 5 โรงเรียน ได้ข้อมูลสอดคล้องกันว่า อาจารย์บางส่วนไม่ทราบวัตถุประสงค์ของโครงการ โดยนักเรียนบอกว่า “อาจารย์ผู้สอนบางคนยังไม่ทราบว่าโครงการนี้ คืออะไร แต่ส่วนใหญ่รับรู้แล้ว เมื่ออาจารย์รับรู้ อาจารย์ก็สั่งหรือบอกต่อนักเรียนทำตามกฎระเบียบที่ทางโครงการและทางโรงเรียนกำหนดมาให้”</p> <p>โรงเรียนที่ 2 ได้ข้อมูลว่า ครู – อาจารย์ ให้คำแนะนำการพัฒนาวินัยนักเรียน สม่่าเสมอ ครูให้การสนับสนุนตามนโยบายของโรงเรียน โดยนักเรียนบอกว่า “ปกติจะไม่ค่อยมีครูไปยืนหน้าโรงเรียน แต่ทุกวันนี้มายืนทุกวัน เพื่อตรวจความเรียบร้อย การแต่งกายของนักเรียน การเข้าโรงเรียนสาย และการที่เข้ามาในโรงเรียนแล้วออกไปอีก”</p>

ตารางที่ 25 การดำเนินการของเพื่อนนักเรียนที่ปรับเพื่อสนองตอบในการพัฒนาวินัยนักเรียน
ด้านการปฏิบัติตามระเบียบ กฎเกณฑ์ รู้จักกาลเทศะและเคารพสิทธิผู้อื่น

การดำเนินงานของนักเรียน
<p>จากการสัมภาษณ์กรรมการวินัยนักเรียน จำนวน 15 คน ของโรงเรียนกลุ่มทดลอง 5 โรงเรียน ได้ข้อมูลสอดคล้องกันว่า ยังมีเพื่อนบางส่วนยังไม่เห็นความสำคัญและไม่ได้ให้ความร่วมมือในการปฏิบัติ เช่น การฝึกสติ การเดินเรียนอย่างรู้ตัว แต่ส่วนใหญ่มีความตระหนักรู้และอยากฝึกตัวเอง</p> <p>โดยนักเรียนบอกว่า “เพื่อนส่วนใหญ่ให้ความร่วมมือเป็นอย่างดี ปฏิบัติตามระเบียบ กฎเกณฑ์ แต่เพื่อนบางส่วนเท่านั้นที่ยังไม่ค่อยให้ความร่วมมือ เป็นบางเวลาเท่านั้นค่ะถ้ามองในภาพรวมแล้ว เพื่อนๆ ทุกคนให้ความร่วมมือเป็นอย่างดี”</p> <p>โรงเรียนที่ 2 ได้ข้อมูลว่า นักเรียนส่วนใหญ่ปรับตัวได้ดีขึ้น ยอมรับกิจกรรมประจำวัน 20 กิจกรรมและพยายามปฏิบัติตาม โดยนักเรียนบอกว่า “นักเรียนมีการปรับตัวในการปฏิบัติตามให้มีระเบียบวินัย เช่น การเดินเป็นแถวในระหว่างเดินเปลี่ยนคาบเรียน ปฏิบัติตามกฎเกณฑ์ของโรงเรียน ปฏิบัติตามกฎจราจร เพื่อความปลอดภัยของตัวเอง”</p> <p>โรงเรียนที่ 3 ให้ข้อมูลว่า เพื่อนๆ มีความรับผิดชอบมากขึ้น มาโรงเรียนได้ทันเวลาที่ครูกำหนด สามารถช่วยเพื่อทำความสะอาดบริเวณที่รับผิดชอบ</p>

5) สรุปผลจากแบบบันทึกการพัฒนาวินัย (Development of Discipline Note: DD Note) ระยะที่ 3 ประจำเดือน สิงหาคม - กันยายน ปีการศึกษา 2560

ตารางที่ 26 สรุปผลการปฏิบัติกิจกรรมประจำวันของนักเรียนในระดับมัธยมศึกษา จำนวน 5 โรงเรียน
ที่เข้าร่วมโครงการ ตามรูปแบบการพัฒนาวินัยที่พัฒนาขึ้น เป็นกิจกรรมประจำวัน
ประกอบด้วย 20 กิจกรรม ประจำเดือน สิงหาคม - กันยายน ภาคเรียนที่ 1
ปีการศึกษา 2560

ลำดับ	กิจกรรม	การปฏิบัติในระยะเวลา 1 เดือน (จำนวน 1,426 คน) ร้อยละ				
		ทุกวัน	15-20 วัน	10-14 วัน	6-9 วัน	ไม่เกิน 5 วัน/ ไม่ปฏิบัติเลย
1	เมื่อมาถึงโรงเรียนทำความเคารพครู และครูรับการทำความเคารพจากฉัน ด้วยความตั้งใจ	(1,195) 83.80	(197) 13.81	(12) .84	(8) 0.56	(14) 0.98
2	นักเรียนเดินเข้าโรงเรียนด้วยกิริยาที่สำรวม	(1,043) 73.1	(322) 22.58	(38) 2.66	(13) 0.91	(10) 0.70
3	ปฏิบัติภารกิจ หรือกิจกรรมตามที่สถานศึกษา กำหนด เช่น ทำความสะอาดห้องเรียน บริเวณโรงเรียน หรืออื่นๆ	(952) 66.76	(358) 25.11	(47) 3.30	(31) 2.17	(38) 2.66
4	ก่อนเคารพธงชาติ เข้าห้องเรียนหรือจุดที่ ครู-อาจารย์ที่ปรึกษานัดพบ และมีการทบทวน ข้อปฏิบัติต่างๆ เกี่ยวกับระเบียบวินัย	(938) 61.43	(336) 24.36	(61) 3.98	(40) 1.78	(51) 8.45
5	เตรียมตัวไปเข้าแถวเคารพธงชาติเดินเป็นแถว	(853) 59.82	(387) 27.14	(58) 4.07	(45) 3.16	(83) 5.82
6	หลังเคารพธงชาติ มีกิจกรรมทำสมาธิ	(818) 57.36	(320) 22.44	(92) 6.45	(67) 4.70	(129) 9.05
7	เดินแถวเข้าสู่การเรียนในคาบแรกอย่างมีสติ	(855) 59.96	(401) 28.12	(59) 4.14	(56) 3.93	(55) 3.86
8	สงบและสำรวม เตรียมพร้อมเข้าสู่ การเรียน	(872) 61.15	(384) 26.93	(73) 5.12	(51) 3.58	(46) 3.23

ตารางที่ 26 สรุปผลการปฏิบัติกิจกรรมประจำวันของนักเรียนในระดับมัธยมศึกษา จำนวน 5 โรงเรียน
ที่เข้าร่วมโครงการ ตามรูปแบบการพัฒนาวินัยที่พัฒนาขึ้น เป็นกิจกรรมประจำวัน
ประกอบด้วย 20 กิจกรรม ประจำเดือน สิงหาคม – กันยายน ภาคเรียนที่ 1
ปีการศึกษา 2560 (ต่อ)

ลำดับ	กิจกรรม	การปฏิบัติในระยะเวลา 1 เดือน (จำนวน 1,426 คน) ร้อยละ				
		ทุกวัน	15-20 วัน	10-14 วัน	6-9 วัน	ไม่เกิน 5 วัน/ ไม่ปฏิบัติเลย
9	กล่าวคำปฏิญาณตน	(1,077) 75.53	(228) 15.99	(29) 2.03	(39) 2.73	(53) 3.72
10	รับการเช็คชื่อในห้องเรียน	(1,183) 82.96	(171) 11.99	(28) 1.96	(13) 0.91	(31) 2.17
11	ตั้งใจเรียน ไม่พูดสอดแทรกขณะที่ ครู – อาจารย์กำลังอธิบาย เมื่อไม่เข้าใจ ยกมือก่อนแล้วค่อยถาม	(889) 62.34	(401) 28.12	(62) 4.35	(37) 2.59	(37) 2.59
12	นั่งสงบ ระวังรู้ลมหายใจ รู้สึกตัว ฟีกสติ จึงค่อยออกนอกห้องเรียน	(898) 62.97	(325) 22.79	(77) 5.40	(48) 3.37	(78) 5.47
13	เปลี่ยนคาบเรียน เดินเป็นแถว ไม่เล่น หรือ หยอกล้อกันในขณะเดิน เดินด้วยความรู้สึกตัว	(679) 47.62	(450) 31.56	(94) 6.59	(54) 3.79	(149) 10.45
14	รับประทานอาหารเช้าในโรงอาหารเท่านั้น และมีมารยาทในการรับประทานอาหาร	(973) 68.23	(300) 21.04	(54) 3.79	(52) 3.65	(47) 3.30
15	นั่งหยุดนิ่งเพื่อระวังรู้ลมหายใจ รู้สึกตัว ฟีกสติ ให้รู้ตัวด้วยความตั้งใจก่อนออกจากห้องเรียน	(867) 60.80	(351) 24.61	(70) 4.91	(47) 3.30	(91) 6.38
16	ทำความสะอาดครุฑหน้าประตู (ครุฑ สำรวจการแต่งกายของนักเรียน)	(1,123) 78.75	(223) 16.34	(25) 1.75	(17) 1.19	(28) 1.96
17	ปฏิบัติตามกฎเกณฑ์ของโรงเรียน และการจราจร	(1,098) 77.00	(268) 18.79	(28) 1.96	(17) 1.19	(15) 1.05
18	ทำความสะอาดเมื่อพบผู้ปกครอง หรือผู้ใหญ่ที่บ้าน	(1,055) 73.98	(276) 19.35	(36) 2.52	(27) 1.89	(32) 2.24

ตารางที่ 26 สรุปผลการปฏิบัติกิจกรรมประจำวันของนักเรียนในระดับมัธยมศึกษา จำนวน 5 โรงเรียน ที่เข้าร่วมโครงการ ตามรูปแบบการพัฒนาวินัยที่พัฒนาขึ้น เป็นกิจกรรมประจำวัน ประกอบด้วย 20 กิจกรรม ประจำเดือน สิงหาคม – กันยายน ภาคเรียนที่ 1 ปีการศึกษา 2560 (ต่อ)

ลำดับ	กิจกรรม	การปฏิบัติในระยะเวลา 1 เดือน (จำนวน 1,426 คน) ร้อยละ				
		ทุกวัน	15-20 วัน	10-14 วัน	6-9 วัน	ไม่เกิน 5 วัน/ ไม่ปฏิบัติเลย
19	ช่วยเหลืองานบ้าน	(1,039) 72.86	(295) 20.69	(38) 2.66	(31) 2.17	(23) 1.61
20	บันทึกข้อความลงใน (DD NOTE)	(793) 55.61	(403) 28.26	(69) 4.84	(54) 3.79	(107) 7.50

สรุปผลจากการบันทึก (DD NOTE) ของนักเรียนกลุ่มทดลอง 5 โรงเรียน จำนวน 1,426 เล่ม จากพฤติกรรมการปฏิบัติตนของนักเรียน ตามกิจกรรมประจำวัน 20 กิจกรรมที่พัฒนาขึ้น พบว่า กิจกรรมที่นักเรียนส่วนใหญ่ บอกว่า ปฏิบัติได้ทุกวัน ร้อยละ 70 ขึ้นไป มี 8 กิจกรรม ได้แก่

กิจกรรมที่ 1 คือ นักเรียนมาถึงโรงเรียน หยุดยืนตรงเพื่อทำความเคารพครูเวรหน้าประตู ก่อนเดินเข้าโรงเรียน (ระหว่างหยุดยืน ครูเวรรับการทำความเคารพจากนักเรียนด้วยกิริยาที่สวัสดีพร้อมสำรวจนักเรียนให้ทั่ว ทั้งการแต่งกาย สีหน้าท่าทาง) นักเรียนหยุดยืนด้วยความตั้งใจ (ทำความรู้สึกตัวด้วยการระลึกอุลมหายใจ) นักเรียนปฏิบัติเป็นประจำทุกวัน เป็นส่วนใหญ่ คิดเป็นร้อยละ 83.80 (1,195 คน)

กิจกรรมที่ 10 คือ เริ่มเรียนคาบแรก หัวหน้าห้อง นำสมุดบันทึกรายคาบเรียนมาเช็คชื่อเพื่อนที่เรียนในแต่ละคาบ (สมุดบันทึก หัวหน้าห้องไปรับมาก่อนเรียนคาบแรก) โดยให้ครู-อาจารย์ ที่สอนเซ็นชื่อกำกับในสมุดทุกคาบเรียน นักเรียนปฏิบัติเป็นประจำทุกวัน เป็นส่วนใหญ่ คิดเป็นร้อยละ 82.96 (1,183 คน)

กิจกรรมที่ 16 คือ ถึงเวลากลับบ้าน ทำความเคารพครูเวรหน้าประตู (ครูเวรสำรวจการแต่งกายของนักเรียน) เพื่อให้เรียบร้อยตั้งแต่ออกจากบ้านจนกลับเข้าบ้าน ซึ่งถือว่า การแต่งกายเรียบร้อยเป็นการให้เกียรติตัวเอง ให้เกียรติสถาบัน ทำให้ตัวเองมีบุคลิกดี เท่ๆ ดูดี สวยและหล่อ เป็นที่น่าชื่นชมของผู้ที่พบเห็น นักเรียนปฏิบัติเป็นประจำทุกวัน เป็นส่วนใหญ่ คิดเป็นร้อยละ 78.75 (1,123 คน)

กิจกรรมที่ 17 คือ การเดินทางกลับบ้าน ควรปฏิบัติตามกฎเกณฑ์ของโรงเรียน และการจราจร เพื่อความปลอดภัยของตนเอง และผู้อื่น นักเรียนปฏิบัติเป็นประจำทุกวัน เป็นส่วนใหญ่ คิดเป็นร้อยละ 77.00 (1,098 คน)

กิจกรรมที่ 9 กิจกรรมโฮมรูม พบอาจารย์ที่ปรึกษา และผู้นำวินัย นักเรียนกล่าวคำปฏิญาณตน เพื่อระลึกถึงการมีวินัยในตัวเองเป็นประจำทุกวัน “ข้าพเจ้า เป็นผู้มีวินัยในตนเองปฏิบัติตามระเบียบ กฎเกณฑ์ รู้จักกาลเทศะ และเคารพสิทธิของผู้อื่น” นักเรียนปฏิบัติเป็นประจำทุกวัน เป็นส่วนใหญ่ คิดเป็นร้อยละ 75.53 (1,077 คน)

กิจกรรมที่ 18 กลับถึงบ้าน ถ้าพบผู้ปกครองหรือผู้ใหญ่ที่บ้าน ควรทำความเคารพ เก็บกระเป๋า ให้เรียบร้อย เปลี่ยนชุดนักเรียนออกก่อน แล้วจึงปฏิบัติภารกิจหรือทำกิจกรรมประจำวันของตนเอง นักเรียนปฏิบัติเป็นประจำทุกวัน เป็นส่วนใหญ่ คิดเป็นร้อยละ 73.98 (1,055 คน)

กิจกรรมที่ 2 นักเรียนเดินเข้าโรงเรียนด้วยกิริยาที่สุภาพเรียบร้อย (ไม่ถึงกับเกร็งเกินไป) แต่เป็นการแสดงความเคารพสถานศึกษาและให้เกียรติตนเอง นำกระเป๋าไปเก็บในห้องเรียน (หรือแล้วแต่สถานศึกษากำหนด) หลังจากนั้นจึงไปรับประทานอาหาร (สำหรับผู้ที่ไม่ได้รับประทานอาหารเข้ามาโรงเรียน) นักเรียนปฏิบัติเป็นประจำทุกวัน เป็นส่วนใหญ่ คิดเป็นร้อยละ 73.14 (1,043 คน)

และกิจกรรมที่ 19 ถ้านักเรียนช่วยเหลืองานบ้านเล็กๆ น้อยๆ ผู้ปกครอง พ่อ แม่ จะมีความสุข และภาคภูมิใจในตัวนักเรียน อีกทั้งยังเป็นการแบ่งเบาภาระพ่อแม่ ที่ต้องเหน็ดเหนื่อยกับการทำงานมาทั้งวัน รวมทั้งตัวนักเรียนจะมีความภาคภูมิใจในตัวเองเป็นอย่างมากที่เป็นคนที่มีคุณค่า นักเรียนปฏิบัติเป็นประจำทุกวัน เป็นส่วนใหญ่ คิดเป็นร้อยละ 72.86 (1,039 คน)

ส่วนกิจกรรมที่นักเรียนปฏิบัติทุกวัน ต่ำกว่าร้อยละ 50 ของจำนวนนักเรียนที่ส่งบันทึก มี 1 กิจกรรม ได้แก่

กิจกรรมที่ 13 คือ การเดินเปลี่ยนคาบเรียน เดินเป็นแถว ไม่เล่น หรือหยอกล้อกันในขณะเดิน ด้วยความรู้สึกตัว เพื่อให้มีสมาธิในการเรียนวิชาต่อไป อันจะทำให้การเรียนมีประสิทธิภาพ และเป็นการฝึกบุคลิกภาพของตนเองให้ดูดี สวย หล่อ (ปฏิบัติทุกครั้งที่เปลี่ยนคาบเรียน) ทั้งนี้ การเดินให้เป็นไปอย่างธรรมชาติ สบายๆ ไม่ต้องเกร็งมาก นักเรียนปฏิบัติเป็นประจำทุกวัน คิดเป็นร้อยละ 47.62 (679 คน)

ผล CFA โมเดลโครงสร้าง วินัย First order (วินัยรวม)

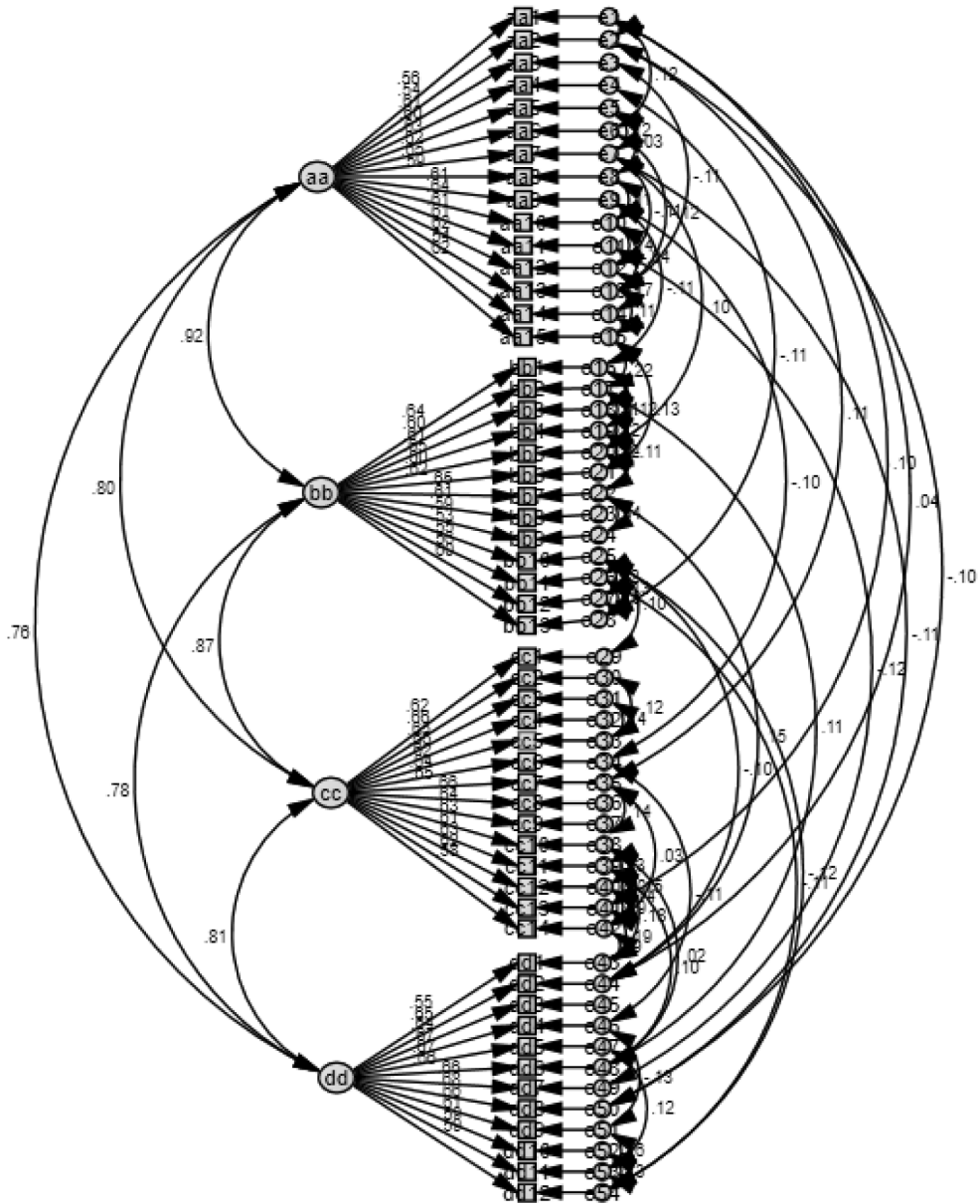

จากการปรับแก้โมเดล พบว่า ดัชนีวัดความสอดคล้องของโมเดล ได้แก่ ค่าไค-สแควร์สัมพันธ์ มีค่า 2.237 ซึ่งมีค่าใกล้เคียง 2 ค่า RMR = 0.01 ซึ่งน้อยกว่า 0.05 และ RMSEA = 0.031 ค่า GFI=0.923, AGFI=0.921, NFI=0.909, CFI=0.945 ซึ่งมีค่ามากกว่า 0.90 โดยสรุป โมเดลนี้ มีความสอดคล้อง Model_aa

โมเดลการวัด แยกทางด้าน 4 ด้าน

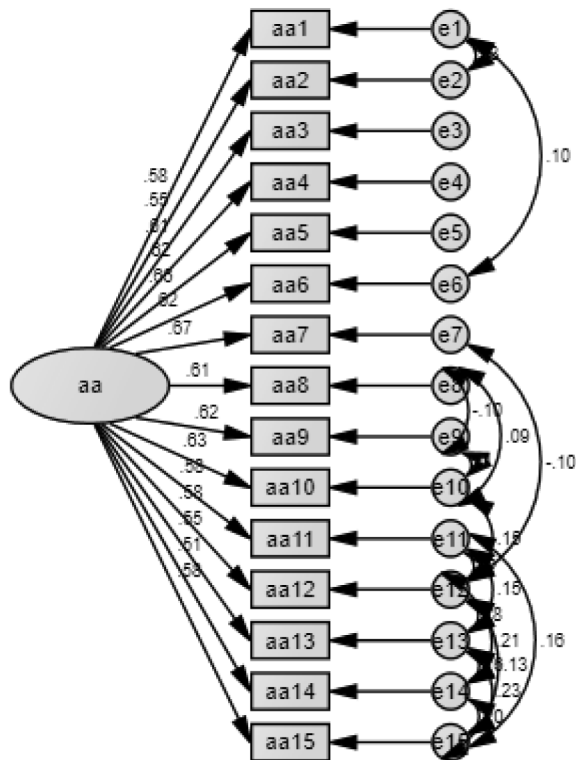

จากการปรับแก้โมเดล พบว่า ดัชนีวัดความสอดคล้องของโมเดล ได้แก่ ค่าไค-สแควร์สัมพัทธ์ มีค่า 1.755 ซึ่งมีค่าน้อยกว่า 2 ค่า RMR = 0.07 ซึ่งน้อยกว่า 0.05 และ RMSEA = 0.023 ค่า GFI=0.987, AGFI=0.980, NFI=0.982, CFI=0.992 ซึ่งมีค่ามากกว่า 0.90 โดยสรุป โมเดลนี้ มีความสอดคล้อง

Model_bb

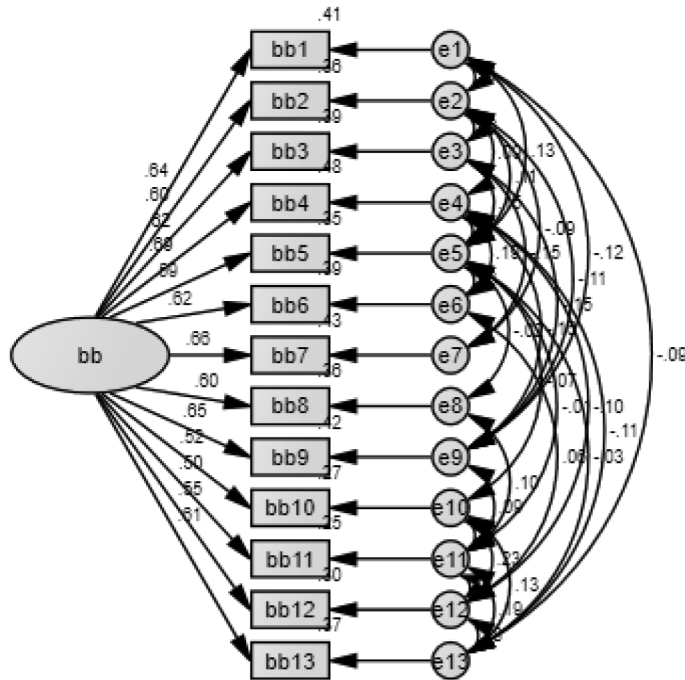

จากการปรับแก้โมเดล พบว่า ดัชนีวัดความสอดคล้องของโมเดล ได้แก่ ค่าไค-สแควร์สัมพัทธ์ มีค่า 1.531 ซึ่งมีค่าน้อยกว่า 2 ค่า RMR = 0.05 ซึ่งน้อยกว่า 0.05 และ RMSEA = 0.019 ค่า GFI=0.994, AGFI=0.985, NFI=0.992, CFI=0.997 ซึ่งมีค่ามากกว่า 0.90 โดยสรุป โมเดลนี้ มีความสอดคล้อง

Model_cc

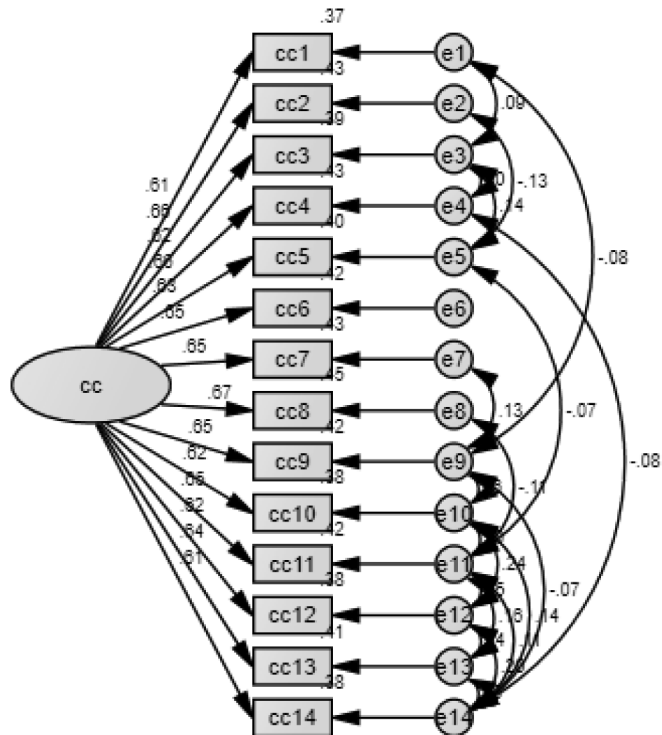

จากการปรับแก้โมเดล พบว่า ดัชนีวัดความสอดคล้องของโมเดล ได้แก่ ค่าไค-สแควร์สัมพัทธ์ มีค่า 1.969 ซึ่งมีค่าน้อยกว่า 2 ค่า RMR = 0.005 ซึ่งน้อยกว่า 0.05 และ RMSEA = 0.026 ค่า GFI=0.988, AGFI=0.979, NFI=0.992, CFI=0.993 ซึ่งมีค่ามากกว่า 0.90 โดยสรุป โมเดลนี้ มีความสอดคล้อง

Model_dd

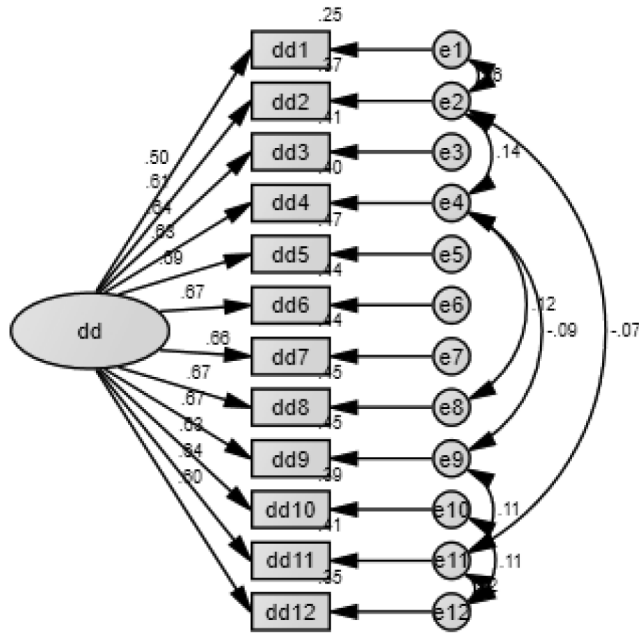

จากการปรับแก้โมเดล พบว่า ดัชนีวัดความสอดคล้องของโมเดล ได้แก่ ค่าไค-สแควร์สัมพัทธ์ มีค่า 1.911 ซึ่งมีค่าน้อยกว่า 2 ค่า RMR = 0.00 ซึ่งน้อยกว่า 0.05 และ RMSEA = 0.026 ค่า GFI=1.000, NFI=0.985, CFI=0.993 ซึ่งมีค่ามากกว่า 0.90 โดยสรุป โมเดลนี้ มีความสอดคล้อง

ตอนที่ 5 ผลการวิเคราะห์การประเมินพฤติกรรมวินัยโรงเรียนนาร่อง

สรุปผลสำรวจการปฏิบัติหรือพฤติกรรมเกี่ยวกับการมีวินัยของนักเรียนระดับมัธยมศึกษา
ตอนต้นในสถานศึกษาระดับการศึกษาขั้นพื้นฐานของโรงเรียนที่ทดลองใช้

ตารางที่ 27 ข้อมูลเบื้องต้นของนักเรียนระดับมัธยมศึกษาตอนต้นในสถานศึกษาระดับการศึกษา
ขั้นพื้นฐาน ที่เข้าร่วมโครงการที่ตอบคำถาม จำแนกตามโรงเรียน, เพศ, ระดับชั้นที่เรียน
อยู่ในปัจจุบันและนักเรียนที่เข้าค่ายผู้นำวินัย

ข้อ	รายการ	จำนวนที่เข้าร่วม	ร้อยละ
		โครงการ (1,397 คน)	
1	จำนวนนักเรียนแต่ละโรงเรียน โรงเรียนองค์รักษ์ โรงเรียนเตรียมอุดมพัฒนาการ สระบุรี โรงเรียนสวนกุหลาบ ชลบุรี โรงเรียนบ้านหนองผักแว่น โรงเรียนบ้านตามูลา	672 202 277 163 83	48.10 14.46 19.83 11.67 5.94
2	เพศ ชาย หญิง	664 773	47.53 52.47
3	ระดับชั้นของผู้ตอบ ม. 1 ม. 2 ม. 3	405 309 683	28.99 22.12 48.89
4	การเข้าค่ายผู้นำวินัย ไม่ได้เข้าค่าย เข้าค่าย	1,337 60	95.71 4.29

นักเรียนในระดับมัธยมศึกษาตอนต้นในสถานศึกษาระดับการศึกษาขั้นพื้นฐาน ที่เข้าร่วม
โครงการที่ตอบคำถาม เป็นนักเรียนในโรงเรียนองค์รักษ์มากที่สุด คิดเป็นร้อยละ 48.10 รองลงมาเป็น
นักเรียนในโรงเรียนสวนกุหลาบชลบุรี คิดเป็นร้อยละ 19.83 ส่วนโรงเรียนบ้านตามูล (รัฐประชาสรรค์)
น้อยที่สุด คิดเป็นร้อยละ 5.94 และส่วนใหญ่เป็นเพศหญิง คิดเป็นร้อยละ 52.47 โดยผู้ตอบเรียน
ในระดับชั้น ม.3 มากที่สุด คิดเป็นร้อยละ 48.89 รองลงมาเป็น นักเรียนในระดับชั้น ม.1 คิดเป็น
ร้อยละ 28.99 และผู้ตอบคำถามส่วนใหญ่ไม่ได้เข้าค่ายผู้นำวินัย คิดเป็นร้อยละ 95.71

ตอนที่ 6 การปฏิบัติหรือมีพฤติกรรมเกี่ยวกับวินัยด้านการปฏิบัติตามระเบียบ กฎเกณฑ์ รู้จักกาลเทศะและเคารพสิทธิผู้อื่น

ตารางที่ 28 ค่าเฉลี่ยและส่วนเบี่ยงเบนมาตรฐาน การปฏิบัติหรือมีพฤติกรรมเกี่ยวกับวินัย ตามความคิดเห็นของนักเรียนในระดับมัธยมศึกษาตอนต้นในสถานศึกษาระดับการศึกษาขั้นพื้นฐาน จำนวน 5 โรงเรียน ที่เข้าร่วมโครงการ จำแนกตามรายด้าน ด้านที่ 1 ด้านการปฏิบัติตามระเบียบ

ข้อ	รายการ การปฏิบัติหรือพฤติกรรม	ค่าเฉลี่ย	ส่วนเบี่ยงเบนมาตรฐาน	ระดับการปฏิบัติ
1.1	ระเบียบเกี่ยวกับการแต่งกายของนักเรียน	4.51	0.58	มากที่สุด
1.2	ระเบียบเกี่ยวกับทรงผมของนักเรียนทั้งชายและหญิง	4.54	0.59	มากที่สุด
1.3	ระเบียบเกี่ยวกับเวลามาโรงเรียนและการเข้าแถวเคารพธงชาติ	4.53	0.56	มากที่สุด
1.4	ระเบียบการเข้าห้องเรียนเมื่อนักเรียนมาสาย	4.41	0.63	มาก
1.5	ระเบียบเกี่ยวกับการปฏิบัติตนทั้งในและนอกโรงเรียน	4.44	0.63	มาก
1.6	ระเบียบเกี่ยวกับการปฏิบัติตนขณะที่อยู่ในห้องเรียนหรือในเวลาเรียน	4.47	0.60	มาก
1.7	ระเบียบเกี่ยวกับการดูแลรักษาความสะอาดของห้องเรียน	4.48	0.61	มาก
1.8	ระเบียบเกี่ยวกับการสร้างความรัก ความผูกพันภายในโรงเรียน	4.51	0.60	มากที่สุด
1.9	ระเบียบเกี่ยวกับการนำอุปกรณ์อิเล็กทรอนิกส์มาโรงเรียน	4.50	0.62	มากที่สุด
1.10	ระเบียบเกี่ยวกับการนำยานพาหนะมาโรงเรียน	4.47	0.65	มาก
1.11	ระเบียบเกี่ยวกับการปฏิบัติตนตามกฎหมายจราจรอย่างเคร่งครัดเพื่อความปลอดภัย	4.57	0.59	มากที่สุด
1.12	ระเบียบในการขออนุญาตออกนอกบริเวณโรงเรียนหรือกลับบ้าน ก่อนเวลาเลิกเรียน	4.57	0.59	มากที่สุด
1.13	ระเบียบในการรับประทานอาหาร, การพักกลางวัน	4.55	0.58	มากที่สุด
1.14	ระเบียบเกี่ยวกับการลาป่วย - ลากิจ	4.54	0.60	มากที่สุด
1.15	ระเบียบเกี่ยวกับการช่วยกันดูแลรักษาความสะอาดห้องเรียน บริเวณโรงเรียน ให้สวยงามและปลอดภัย	4.57	0.57	มากที่สุด
	รวม	4.51	0.39	มากที่สุด

ค่าเฉลี่ยการปฏิบัติหรือมีพฤติกรรมเกี่ยวกับวินัย ตามความคิดเห็นของนักเรียนในระดับมัธยมศึกษาตอนต้นในสถานศึกษาระดับการศึกษาขั้นพื้นฐาน ที่เข้าร่วมโครงการ ด้านการปฏิบัติตามระเบียบ พบว่า มีค่าเฉลี่ยโดยรวม ด้านการปฏิบัติตามระเบียบอยู่ในระดับมากที่สุด (ค่าเฉลี่ย 4.51, ส่วนเบี่ยงเบนมาตรฐาน 0.39) ซึ่งเมื่อพิจารณาเป็นรายข้อ พบว่า มีค่าเฉลี่ยอยู่ในระดับมากที่สุด 10 ข้อ และอยู่ในระดับมาก 5 ข้อ โดยระเบียบเกี่ยวกับการช่วยกันดูแลรักษาความสะอาดห้องเรียน บริเวณโรงเรียน ให้สวยงามและปลอดภัย ระเบียบเกี่ยวกับการปฏิบัติตนตามกฎจรรยาอย่างเคร่งครัด เพื่อความปลอดภัย และระเบียบในการขออนุญาตออกนอกบริเวณโรงเรียนหรือกลับบ้าน ก่อนเวลาเลิกเรียน มีระดับการปฏิบัติหรือมีพฤติกรรมเกี่ยวกับวินัยอยู่ในระดับมากที่สุดและมีค่าเฉลี่ยสูงสุดเท่ากัน (ค่าเฉลี่ย 4.57, ส่วนเบี่ยงเบนมาตรฐาน 0.57, 0.59) รองลงมาเป็น ระเบียบในการรับประทานอาหาร, การพักกลางวัน (ค่าเฉลี่ย 4.55, ส่วนเบี่ยงเบนมาตรฐาน 0.58) ส่วนระเบียบการเข้าห้องเรียน เมื่อนักเรียนมาสาย มีระดับการปฏิบัติหรือมีพฤติกรรมเกี่ยวกับวินัยอยู่ในระดับมาก และมีค่าเฉลี่ยต่ำสุด (ค่าเฉลี่ย 4.41, ส่วนเบี่ยงเบนมาตรฐาน 0.63)

ตารางที่ 29 ค่าเฉลี่ยและส่วนเบี่ยงเบนมาตรฐาน การปฏิบัติหรือมีพฤติกรรมเกี่ยวกับวินัย ตามความคิดเห็นของนักเรียนในระดับมัธยมศึกษาตอนต้นในสถานศึกษาระดับการศึกษาขั้นพื้นฐาน จำนวน 5 โรงเรียน ที่เข้าร่วมโครงการจำแนกตามด้านที่ 2 ด้านการปฏิบัติตามกฎของโรงเรียน

ข้อ	รายการ การปฏิบัติหรือพฤติกรรม	ค่าเฉลี่ย	ส่วนเบี่ยงเบนมาตรฐาน	ระดับการปฏิบัติ
2.1	กฎของการตรงต่อเวลา	4.58	0.56	มากที่สุด
2.2	กฎของการเชื่อฟังคำสั่งสอนของผู้ใหญ่	4.64	0.54	มากที่สุด
2.3	กฎของการมีสัมมาคารวะ ต่อผู้ใหญ่	4.62	0.56	มากที่สุด
2.4	กฎของการใช้ห้องเรียน หรือห้องประกอบการ	4.56	0.58	มากที่สุด
2.5	กฎของการมีมารยาทในขณะที่ครูทำการสอน	4.58	0.58	มากที่สุด
2.6	กฎของการนำอาหารมารับประทานในห้องเรียน	4.53	0.61	มากที่สุด
2.7	กฎของการเล่นให้เป็นเวลา	4.53	0.56	มากที่สุด
2.8	กฎของการปฏิบัติตนในชั่วโมงเรียน	4.51	0.59	มากที่สุด
2.9	กฎของการเดินเมื่อเปลี่ยนห้องเรียน	4.51	0.60	มากที่สุด
2.10	กฎของการไม่นำสิ่งที่เป็นอันตรายเข้ามาในโรงเรียน	4.61	0.57	มากที่สุด
2.11	กฎของการไม่ยุ่งเกี่ยวกับอบายมุขทุกชนิด	4.64	0.55	มากที่สุด
2.12	กฎของการไม่นำอุปกรณ์ เครื่องเล่นเกม หรือสิ่งที่เป็นไปเพื่อความบันเทิงเข้ามาในโรงเรียน	4.57	0.56	มากที่สุด
2.13	กฎของการรักษาความปลอดภัยที่อาจเกิดจากบุคคลภายนอก	4.62	0.55	มากที่สุด
	รวม	4.58	0.37	มากที่สุด

ค่าเฉลี่ยการปฏิบัติหรือมีพฤติกรรมเกี่ยวกับวินัย ตามความคิดเห็นของนักเรียนในระดับมัธยมศึกษาตอนต้นในสถานศึกษาระดับการศึกษาขั้นพื้นฐาน ที่เข้าร่วมโครงการ ด้านการปฏิบัติตามกฎของโรงเรียน พบว่า มีค่าเฉลี่ยโดยรวม ด้านการปฏิบัติตามกฎของโรงเรียน อยู่ในระดับมากที่สุด (ค่าเฉลี่ย 4.58, ส่วนเบี่ยงเบนมาตรฐาน 0.37) ซึ่งเมื่อพิจารณาเป็นรายข้อ พบว่า มีค่าเฉลี่ยอยู่ในระดับมากที่สุดทุกข้อ โดยกฎของการเชื่อฟังคำสั่งสอนของผู้ใหญ่และกฎของการไม่ยุ่งเกี่ยวกับอบายมุขทุกชนิด มีระดับการปฏิบัติหรือมีพฤติกรรมเกี่ยวกับวินัยอยู่ในระดับมากที่สุดและมีค่าเฉลี่ย

สูงสุดเท่ากัน (ค่าเฉลี่ย 4.64, ส่วนเบี่ยงเบนมาตรฐาน 0.54, 0.55) รองลงมาเป็น กฎของการรักษา
ความปลอดภัยที่อาจเกิดจากบุคคลภายนอกและกฎของการมีสัมมาคารวะต่อผู้ใหญ่ มีค่าเฉลี่ยเท่ากัน
(ค่าเฉลี่ย 4.62, ส่วนเบี่ยงเบนมาตรฐาน 0.55, 0.56) ส่วนกฎของการปฏิบัติตนในชั่วโมงเรียนและ
กฎของการเดินเมื่อเปลี่ยนห้องเรียน มีระดับการปฏิบัติหรือมีพฤติกรรมเกี่ยวกับวินัย ค่าเฉลี่ยต่ำสุด
เท่ากัน (ค่าเฉลี่ย 4.51, ส่วนเบี่ยงเบนมาตรฐาน 0.59, 0.60)

ตารางที่ 30 ค่าเฉลี่ยและส่วนเบี่ยงเบนมาตรฐาน การปฏิบัติหรือมีพฤติกรรมเกี่ยวกับวินัย ตาม
ความคิดเห็นของนักเรียนในระดับมัธยมศึกษาตอนต้นในสถานศึกษาระดับการศึกษา
ขั้นพื้นฐาน จำนวน 5 โรงเรียน ที่เข้าร่วมโครงการจำแนกตามด้านที่ 3 ด้านการวางตน
ให้ถูกต้องตามกาลเทศะ

ข้อ	รายการ การปฏิบัติหรือพฤติกรรม	ค่าเฉลี่ย	ส่วนเบี่ยงเบน มาตรฐาน	ระดับ การปฏิบัติ
3.1	การแต่งกายให้เหมาะสมตามกาลเทศะ	4.65	0.53	มากที่สุด
3.2	การพูดได้ถูกต้องตามกาลเทศะ	4.60	0.55	มากที่สุด
3.3	การมีความเกรงใจผู้อื่น	4.59	0.56	มากที่สุด
3.4	การรู้จักให้เกียรติผู้อื่น	4.61	0.56	มากที่สุด
3.5	การรู้จักกาลเทศะในการแสดงความขอบคุณ หรือขอโทษ ได้อย่างเหมาะสม	4.65	0.52	มากที่สุด
3.6	การมีมารยาทในการทักทาย ให้เหมาะสมกับบุคคล	4.63	0.54	มากที่สุด
3.7	การมีกิริยามารยาทที่อ่อนน้อม วางตัวให้เหมาะสมกับ เวลา บุคคล	4.56	0.57	มากที่สุด
3.8	การรู้จักวางตนให้เหมาะสม รู้จักเด็ก รู้จักผู้ใหญ่	4.63	0.54	มากที่สุด
3.9	การมีมารยาทในการยืน ให้ถูกต้องเหมาะสมกับโอกาส และบุคคล	4.57	0.56	มากที่สุด
3.10	การมีมารยาทในการเดิน	4.55	0.57	มากที่สุด
3.11	การมีมารยาทในการนั่ง	4.54	0.58	มากที่สุด
3.12	การมีมารยาทในห้องเรียน หรือห้องประชุม	4.58	0.55	มากที่สุด
3.13	การมีมารยาทในการรับประทานอาหาร	4.58	0.55	มากที่สุด
3.14	การมีมารยาทบนรถโดยสารประจำทาง	4.61	0.54	มากที่สุด
	รวม	4.60	0.37	มากที่สุด

ค่าเฉลี่ยการปฏิบัติหรือมีพฤติกรรมเกี่ยวกับวินัย ตามความคิดเห็นของนักเรียนในระดับมัธยมศึกษาตอนต้นในสถานศึกษาระดับการศึกษาขั้นพื้นฐาน ที่เข้าร่วมโครงการ ด้านการวางตนให้ถูกต้องตามกาลเทศะ พบว่า มีค่าเฉลี่ยโดยรวม ด้านการวางตนให้ถูกต้องตามกาลเทศะ อยู่ในระดับมากที่สุด (ค่าเฉลี่ย 4.60, ส่วนเบี่ยงเบนมาตรฐาน 0.37) ซึ่งเมื่อพิจารณาเป็นรายข้อ พบว่า มีค่าเฉลี่ยอยู่ในระดับมากที่สุดทุกข้อ โดย การรู้จักกาลเทศะในการแสดงความขอบคุณหรือขอโทษได้อย่างเหมาะสม และการแต่งกายให้เหมาะสมตามกาลเทศะ มีระดับการปฏิบัติหรือมีพฤติกรรมเกี่ยวกับวินัยอยู่ในระดับมากที่สุดและมีค่าเฉลี่ยสูงสุดเท่ากัน (ค่าเฉลี่ย 4.65, ส่วนเบี่ยงเบนมาตรฐาน 0.52, 0.53) รองลงมาเป็น การมีมารยาทในการทักทาย ให้เหมาะสมกับบุคคล (ค่าเฉลี่ย 4.63, ส่วนเบี่ยงเบนมาตรฐาน 0.54) ส่วนการมีมารยาทในการนั่ง มีระดับการปฏิบัติหรือมีพฤติกรรมเกี่ยวกับวินัยค่าเฉลี่ยต่ำสุด (ค่าเฉลี่ย 4.54, ส่วนเบี่ยงเบนมาตรฐาน 0.58)

ตารางที่ 31 ค่าเฉลี่ยและส่วนเบี่ยงเบนมาตรฐาน การปฏิบัติหรือมีพฤติกรรมเกี่ยวกับวินัย ตามความคิดเห็นของนักเรียนในระดับมัธยมศึกษาตอนต้นในสถานศึกษาระดับการศึกษาขั้นพื้นฐาน จำนวน 5 โรงเรียน ที่เข้าร่วมโครงการจำแนกตามด้านที่ 4 ด้านการเคารพสิทธิของผู้อื่น

ข้อ	รายการ การปฏิบัติหรือพฤติกรรม	ค่าเฉลี่ย	ส่วนเบี่ยงเบนมาตรฐาน	ระดับการปฏิบัติ
4.1	การรู้จักยอมรับฟังความคิดเห็นของเพื่อนและผู้อื่น	4.68	0.51	มากที่สุด
4.2	สิทธิในการพูดที่ต้องไม่พูดไปรบกวนคนอื่นที่กำลังเรียนหรือต้องการความสงบ	4.56	0.57	มากที่สุด
4.3	สิทธิการฟังเพลงที่ไม่เปิดเสียงดังจนคนอื่นรำคาญ	4.58	0.58	มากที่สุด
4.4	การไม่นำความลับของเพื่อนหรือผู้อื่นมาเปิดเผยโดยไม่ได้รับอนุญาต	4.58	0.58	มากที่สุด
4.5	การรู้จักรอคอย ไม่แซงคิวเพื่อนหรือผู้อื่น	4.60	0.55	มากที่สุด
4.6	การไม่ส่งเสียงดังจนเป็นที่รบกวนเพื่อนหรือผู้อื่นในขณะที่เรียนหรือฟังประชุม หรือในที่สาธารณะ	4.57	0.57	มากที่สุด
4.7	การระลึกถึงความแตกต่างระหว่างบุคคล ไม่พูดหรือแสดงท่าทางให้เพื่อนหรือผู้อื่นเสียใจหรือสะเทือนใจ	4.59	0.59	มากที่สุด
4.8	การไม่พูดหรือกล่าวถึงปมด้อยของเพื่อนหรือผู้อื่นอันจะทำให้ผู้อื่นฝอยฝายหรือเสียหาย	4.59	0.57	มากที่สุด
4.9	การยอมรับและทำตามกฎ ข้อบังคับ ของโรงเรียนหรือสังคม เพื่อไม่ให้ผู้อื่นเดือดร้อน	4.59	0.58	มากที่สุด
4.10	การไม่แอบอ้างใช้สิทธิของเพื่อนหรือผู้อื่นเพื่อผลประโยชน์ของตน	4.60	0.57	มากที่สุด
4.11	การไม่หยิบหรือใช้อุปกรณ์หรือทรัพย์สินสมบัติของเพื่อนหรือผู้อื่นโดยไม่ได้รับอนุญาต	4.59	0.57	มากที่สุด
4.12	การไม่แย่งพูด หรือพูดสอดแทรกขณะที่เพื่อนหรือผู้อื่นกำลังพูด	4.60	0.56	มากที่สุด
	รวม	4.59	0.38	มากที่สุด

ค่าเฉลี่ยการปฏิบัติหรือมีพฤติกรรมเกี่ยวกับวินัย ตามความคิดเห็นของนักเรียนในระดับมัธยมศึกษาตอนต้นในสถานศึกษาระดับการศึกษาขั้นพื้นฐาน ที่เข้าร่วมโครงการ ด้านการเคารพสิทธิของผู้อื่น พบว่า มีค่าเฉลี่ยโดยรวม ด้านการเคารพสิทธิของผู้อื่น อยู่ในระดับมากที่สุด (ค่าเฉลี่ย 4.59, ส่วนเบี่ยงเบนมาตรฐาน 0.38) ซึ่งเมื่อพิจารณาเป็นรายข้อ พบว่า มีค่าเฉลี่ยอยู่ในระดับมากที่สุดทุกข้อ โดยการรู้จักยอมรับฟังความคิดเห็นของเพื่อนและผู้อื่น มีระดับการปฏิบัติหรือมีพฤติกรรมเกี่ยวกับวินัยอยู่ในระดับมากที่สุดและมีค่าเฉลี่ยสูงสุด (ค่าเฉลี่ย 4.68, ส่วนเบี่ยงเบนมาตรฐาน 0.51) รองลงมาเป็นการรู้จักรอคอย ไม่แซงคิวเพื่อนหรือผู้อื่น, การไม่แย่งพูด หรือพูดสอดแทรกขณะที่เพื่อนหรือผู้อื่นกำลังพูด และการไม่แอบอ้างใช้สิทธิของเพื่อนหรือผู้อื่น เพื่อผลประโยชน์ของตน มีค่าเฉลี่ยเท่ากัน (ค่าเฉลี่ย 4.60, ส่วนเบี่ยงเบนมาตรฐาน 0.55, 0.56, 0.57) ส่วนสิทธิในการพูดที่ต้องไม่พูดไปรบกวนคนอื่นที่กำลังเรียนหรือต้องการความสงบ มีระดับการปฏิบัติหรือมีพฤติกรรมเกี่ยวกับวินัยค่าเฉลี่ยต่ำสุด (ค่าเฉลี่ย 4.56, ส่วนเบี่ยงเบนมาตรฐาน 0.57)

ตารางที่ 32 ค่าเฉลี่ยและส่วนเบี่ยงเบนมาตรฐาน การปฏิบัติหรือมีพฤติกรรมเกี่ยวกับวินัย ตามความคิดเห็นของนักเรียนในระดับมัธยมศึกษาตอนต้นในสถานศึกษาระดับการศึกษาขั้นพื้นฐาน จำนวน 5 โรงเรียน ที่เข้าร่วมโครงการ รายด้านและโดยรวม

ข้อ	รายการ การปฏิบัติหรือพฤติกรรม	ค่าเฉลี่ย	ส่วนเบี่ยงเบนมาตรฐาน	ระดับการปฏิบัติ
1	ด้านการปฏิบัติตามระเบียบ	4.51	0.39	มากที่สุด
2	ด้านการปฏิบัติตามกฎของโรงเรียน	4.58	0.37	มากที่สุด
3	ด้านการวางตนให้ถูกต้องตามกาลเทศะ	4.60	0.37	มากที่สุด
4	ด้านการเคารพสิทธิของผู้อื่น	4.59	0.38	มากที่สุด
	รวมรายด้าน	4.57	0.33	มากที่สุด

จากตาราง พบว่า ผลการประเมินการปฏิบัติหรือมีพฤติกรรมเกี่ยวกับวินัยของนักเรียนในระดับมัธยมศึกษาตอนต้นในสถานศึกษาระดับการศึกษาขั้นพื้นฐาน จำนวน 5 โรงเรียน ที่เข้าร่วมโครงการรายด้านและโดยรวมอยู่ในระดับมากที่สุด โดยด้านการปฏิบัติตนให้ถูกต้องตามกาลเทศะมีค่าการปฏิบัติมากที่สุด ($\bar{X} = 4.60$) รองลงมาเป็นด้านการเคารพสิทธิของผู้อื่น ($\bar{X} = 4.59$) โดยการปฏิบัติตามระเบียบมีค่าเฉลี่ยต่ำสุด ($\bar{X} = 4.51$)

ตารางที่ 33 ค่าเฉลี่ยและส่วนเบี่ยงเบนมาตรฐาน พัฒนาการการปฏิบัติหรือมีพฤติกรรมเกี่ยวกับวินัย ตามความคิดเห็นของนักเรียนในระดับมัธยมศึกษาตอนต้นในสถานศึกษาระดับการศึกษาขั้นพื้นฐาน จำนวน 5 โรงเรียน ที่เข้าร่วมโครงการ รายด้านและโดยรวม

ด้าน	รายการ	พัฒนาการค่าเฉลี่ย (ร้อยละ)	ส่วนเบี่ยงเบน มาตรฐาน
1	ด้านการปฏิบัติตามระเบียบ	39.07	11.42
2	ด้านการปฏิบัติตามกฎของโรงเรียน	40.34	12.03
3	ด้านการวางตนให้ถูกต้องตามกาลเทศะ	40.17	12.66
4	ด้านการเคารพสิทธิของผู้อื่น	40.25	12.76
	รวมรายด้าน	39.92	10.95

จากตาราง พบว่า พัฒนาการการปฏิบัติหรือมีพฤติกรรมเกี่ยวกับวินัยของนักเรียนในระดับมัธยมศึกษาตอนต้นในสถานศึกษาระดับการศึกษาขั้นพื้นฐาน จำนวน 5 โรงเรียน พบว่า ด้านการปฏิบัติตามกฎของโรงเรียนมีพัฒนาการสูงสุด รองลงมาเป็นด้านการเคารพสิทธิของผู้อื่น และพบว่า ด้านการปฏิบัติตามระเบียบมีพัฒนาการต่ำสุด และเมื่อพิจารณาโดยรวมมีพัฒนาเฉลี่ยร้อยละ 39.92

บทที่ 5

สรุป อภิปรายผล เสนอแนะ

การวิจัยและพัฒนารูปแบบ กลไกการเสริมสร้างวินัยนักเรียนในสถานศึกษาระดับการศึกษาขั้นพื้นฐาน ด้านการปฏิบัติตามระเบียบ กฎเกณฑ์ รู้จักกาลเทศะและเคารพสิทธิผู้อื่น มีวัตถุประสงค์เพื่อศึกษาองค์ความรู้เพื่อใช้เป็นฐานในการกร่างรูปแบบ กลไกการเสริมสร้างวินัย เพื่อยกร่างรูปแบบ กลไกการเสริมสร้างวินัยนักเรียน เพื่อตรวจสอบรูปแบบและกลไกการเสริมสร้างวินัย เพื่อนำรูปแบบ กลไกการเสริมสร้างวินัยนักเรียนไปทดลองใช้ในสถานศึกษา เพื่อศึกษาผลการใช้รูปแบบและกลไกการเสริมสร้างวินัยนักเรียน และเพื่อจัดทำรายงานผลการพัฒนารูปแบบ กลไกการเสริมสร้างวินัย ผลการวิจัย พบว่า ผลการประเมินการปฏิบัติหรือมีพฤติกรรมเกี่ยวกับวินัยของนักเรียน รายด้านและโดยรวมอยู่ในระดับมากที่สุด โดยด้านการปฏิบัติตนให้ถูกต้องตามกาลเทศะ มีค่าการปฏิบัติมากที่สุด รองลงมาเป็นด้านการเคารพสิทธิของผู้อื่น โดยการปฏิบัติตามระเบียบมีค่าเฉลี่ยต่ำสุด และพบว่า พัฒนาการวินัยของนักเรียนด้านการปฏิบัติตามกฎของโรงเรียนมีพัฒนาการสูงสุด รองลงมาเป็นด้านการเคารพสิทธิของผู้อื่น และพบว่าด้านการปฏิบัติตามระเบียบมีพัฒนาการต่ำสุด และเมื่อพิจารณาโดยรวมมีพัฒนาการเฉลี่ยร้อยละ 39.92

สรุปผลการพัฒนาวินัยนักเรียน ระหว่างทดลองใช้รูปแบบการเสริมสร้างวินัยสำหรับนักเรียนในสถานศึกษาระดับการศึกษาขั้นพื้นฐาน

1) ระยะเวลา พฤษภาคม – มิถุนายน 2560

สรุปผลจากการบันทึก (DD NOTE) ของนักเรียนกลุ่มทดลอง 5 โรงเรียน จำนวน 1,303 คน จากพฤติกรรมกรปฏิบัติตนของนักเรียน ตามกิจกรรมประจำวัน 20 กิจกรรมที่พัฒนาขึ้น พบว่า กิจกรรมที่นักเรียนส่วนใหญ่ บอกว่าปฏิบัติได้ทุกวัน ร้อยละ 70 ขึ้นไป มี 5 กิจกรรม ได้แก่

กิจกรรมที่ 1 คือ นักเรียนมาถึงโรงเรียน หยุดยืนตรงเพื่อทำความเคารพครูเวรหน้าประตู ก่อนเดินเข้าโรงเรียน (ระหว่างหยุดยืน ครูเวรรับการทำ ความเคารพจากนักเรียนด้วยกิริยาที่สำรวม พร้อมสำรวจนักเรียนให้ทั่ว ทั้งการแต่งกาย สีหน้าท่าทาง) นักเรียนหยุดยืนด้วยความตั้งใจ (ทำความรู้สึกตัวด้วยการระลึกรู้ลมหายใจ) นักเรียนปฏิบัติเป็นประจำทุกวัน เป็นส่วนใหญ่ คิดเป็นร้อยละ 81.58

กิจกรรมที่ 10 คือ เริ่มเรียนคาบแรก หัวหน้าห้องนำสมุดบันทึกรายคาบเรียนมาเช็คชื่อ เพื่อนที่เรียนในแต่ละคาบ (หัวหน้าห้องไปรับสมุดบันทึกมาก่อนเรียนคาบแรก) โดยให้ครู-อาจารย์ ที่สอนเซ็นชื่อกำกับในสมุดทุกคาบเรียน นักเรียนปฏิบัติเป็นประจำทุกวัน เป็นส่วนใหญ่ คิดเป็นร้อยละ 80.05

กิจกรรมที่ 16 คือ ถึงเวลากลับบ้าน ทำความเคารพครูเวรหน้าประตู (ครูเวรสำรวจ การแต่งกายของนักเรียน) เพื่อให้เรียบร้อยตั้งแต่ออกจากบ้านจนกลับเข้าบ้าน ซึ่งถือว่าการแต่งกาย เรียบร้อยเป็นการให้เกียรติตัวเอง ให้เกียรติสถาบัน ทำให้ตัวเองมีบุคลิกดี เท่ๆ ดูดี สวยและหล่อ เป็นที่น่าชื่นชมของผู้ที่พบเห็น นักเรียนปฏิบัติเป็นประจำทุกวัน เป็นส่วนใหญ่ คิดเป็นร้อยละ 75.36

กิจกรรมที่ 17 คือ การเดินทางกลับบ้าน ควรปฏิบัติตามกฎเกณฑ์ของโรงเรียน และการจราจร เพื่อความปลอดภัยของตนเองและผู้อื่น นักเรียนปฏิบัติเป็นประจำทุกวัน เป็นส่วนใหญ่ คิดเป็นร้อยละ 74.83

และกิจกรรมที่ 9 กิจกรรมโฮมรูม พบอาจารย์ที่ปรึกษา และผู้นำวินัย นักเรียนกล่าวคำ ปฏิญาณตน เพื่อระลึกถึงการมีวินัยในตัวเองเป็นประจำทุกวัน “ข้าพเจ้า เป็นผู้มีวินัยในตนเองปฏิบัติ ตามระเบียบ กฎเกณฑ์ รู้จักกาลเทศะ และเคารพสิทธิของผู้อื่น” นักเรียนปฏิบัติเป็นประจำทุกวัน เป็นส่วนใหญ่ คิดเป็นร้อยละ 74.37

ส่วนกิจกรรมที่นักเรียนปฏิบัติทุกวัน ต่ำกว่าร้อยละ 50 ของจำนวนนักเรียนที่ส่งบันทึก มี 3 กิจกรรม ได้แก่

กิจกรรมที่ 20 คือ ก่อนนอน ทำการบ้าน หรืออ่านหนังสือ หลังจากนั้น ทบทวนตัวเอง เล็กน้อย ว่าทำอะไรบ้างในแต่ละวัน ไม่ว่าจะ เป็นสิ่งที่ดีหรือไม่ดีก็ได้ เพื่อจะได้นำไปปรับปรุงแก้ไขใน วันต่อไป แล้วบันทึกข้อความลงในสมุดบันทึก (DD NOTE) สั้นๆ เพื่อเตือนใจตัวเอง แล้วจึงสวดมนต์

กราบพระ ระลึกอุลมหายใจ รู้สึกตัว ผึกสติเพื่อการนอนหลับที่มีคุณภาพ นักเรียนปฏิบัติเป็นประจำทุกวัน มากที่สุด คิดเป็นร้อยละ 46.66

กิจกรรมที่ 7 คือ การเดินแถวเข้าห้องเรียนด้วยความตั้งใจ (เน้นการรู้สึกตัว ระลึกอุลมหายใจ) ในขณะที่เดินแถว เพื่อความเป็นระเบียบเรียบร้อย และเตรียมการเข้าสู่การเรียนในคาบแรก (อย่างมีสติ) นักเรียนปฏิบัติเป็นประจำทุกวัน มากที่สุด คิดเป็นร้อยละ 43.05

กิจกรรมที่ 13 คือ การเดินเปลี่ยนคาบเรียน เดินเป็นแถว ไม่เล่น หรือหยอกล้อกันในขณะเดิน เดินด้วยความรู้สึกตัว เพื่อให้มีสมาธิในการเรียนวิชาต่อไป อันจะทำให้การเรียนมีประสิทธิภาพ และเป็นการฝึกบุคลิกภาพของตนเองให้ดูดี นักเรียนปฏิบัติเป็นประจำทุกวัน คิดเป็นร้อยละ 28.01

2) ระยะเวลา กรกฎาคม - สิงหาคม 2560

กิจกรรมที่นักเรียนส่วนใหญ่ปฏิบัติได้ทุกวัน (ร้อยละ 70 ขึ้นไป ของนักเรียนบันทึก DD N) มี 7 กิจกรรม ได้แก่ กิจกรรมที่ 1 นักเรียนปฏิบัติได้ทุกวันร้อยละ 84.66 กิจกรรมที่ 9 นักเรียนปฏิบัติได้ทุกวันร้อยละ 73.51 กิจกรรมที่ 10 นักเรียนปฏิบัติได้ทุกวันร้อยละ 82.24 กิจกรรมที่ 16 นักเรียนปฏิบัติได้ทุกวันร้อยละ 78.41 กิจกรรมที่ 17 นักเรียนปฏิบัติได้ทุกวันร้อยละ 76.78 กิจกรรมที่ 2 นักเรียนปฏิบัติได้ทุกวันร้อยละ 72.94 กิจกรรมที่ 19 นักเรียนปฏิบัติได้ทุกวันร้อยละ 70.45

กิจกรรมที่นักเรียนส่วนใหญ่ปฏิบัติได้ทุกวัน (ร้อยละ 50 – 69 ของนักเรียนบันทึก DD N) มี 12 กิจกรรม ได้แก่ กิจกรรมที่ 7 นักเรียนปฏิบัติได้ทุกวันร้อยละ 50.78 กิจกรรมที่ 3 นักเรียนปฏิบัติได้ทุกวันร้อยละ 65.98 กิจกรรมที่ 4 นักเรียนปฏิบัติได้ทุกวันร้อยละ 61.43 กิจกรรมที่ 5 นักเรียนปฏิบัติได้ทุกวันร้อยละ 57.74 กิจกรรมที่ 6 นักเรียนปฏิบัติได้ทุกวันร้อยละ 54.26 กิจกรรมที่ 8 นักเรียนปฏิบัติได้ทุกวันร้อยละ 56.53 กิจกรรมที่ 11 นักเรียนปฏิบัติได้ทุกวันร้อยละ 57.10 กิจกรรมที่ 12 นักเรียนปฏิบัติได้ทุกวันร้อยละ 56.32 กิจกรรมที่ 14 นักเรียนปฏิบัติได้ทุกวันร้อยละ 62.93 กิจกรรมที่ 15 นักเรียนปฏิบัติได้ทุกวันร้อยละ 54.55 กิจกรรมที่ 18 นักเรียนปฏิบัติได้ทุกวันร้อยละ 69.67 กิจกรรมที่ 20 นักเรียนปฏิบัติได้ทุกวัน ร้อยละ 50.21

กิจกรรมที่นักเรียนส่วนน้อยปฏิบัติได้ทุกวันต่ำกว่าร้อยละ 50 ของนักเรียนบันทึก DD N) มี 1 กิจกรรม คือ กิจกรรมที่ 13 นักเรียนปฏิบัติได้ทุกวันร้อยละ 36.58

ผลการสำรวจติดตามและประเมินผลพฤติกรรมเกี่ยวกับการมีวินัยของนักเรียนระดับมัธยมศึกษาตอนต้นในสถานศึกษาระดับการศึกษาขั้นพื้นฐานของโรงเรียนที่ทดลองใช้รูปแบบ

ข้อมูลเบื้องต้นของนักเรียนระดับมัธยมศึกษาตอนต้นในสถานศึกษาระดับการศึกษาขั้นพื้นฐาน ที่เข้าร่วมโครงการที่ตอบคำถาม จำแนกตามโรงเรียน เพศ ระดับชั้นที่เรียนอยู่ในปัจจุบัน และนักเรียนที่เข้าค่ายผู้นำวินัย พบว่า นักเรียนในระดับมัธยมศึกษาตอนต้นในสถานศึกษาระดับการศึกษาขั้นพื้นฐาน ที่เข้าร่วมโครงการที่ตอบคำถาม เป็นนักเรียนในโรงเรียนองค์กรักษ์มากที่สุด คิดเป็นร้อยละ 48.10 รองลงมาเป็นนักเรียนในโรงเรียนสวนกุหลาบชลบุรี คิดเป็นร้อยละ 19.83

ส่วนโรงเรียนบ้านตามูล (รัฐประชาสรรค์) น้อยที่สุด คิดเป็นร้อยละ 5.94 และส่วนใหญ่เป็นเพศหญิง คิดเป็นร้อยละ 52.47 โดยผู้ตอบเรียนในระดับชั้น ม.3 มากที่สุด คิดเป็นร้อยละ 48.89 รองลงมาเป็นนักเรียนในระดับชั้น ม.1 คิดเป็นร้อยละ 28.99 และผู้ตอบคำถามส่วนใหญ่ไม่ได้เข้าค่ายผู้นำวินัย คิดเป็นร้อยละ 95.71

การปฏิบัติหรือมีพฤติกรรมเกี่ยวกับวินัยด้านการปฏิบัติตามระเบียบ กฎเกณฑ์ รู้จักกาลเทศะและเคารพสิทธิผู้อื่น

ค่าเฉลี่ยและส่วนเบี่ยงเบนมาตรฐาน การปฏิบัติหรือมีพฤติกรรมเกี่ยวกับวินัย ตามความคิดเห็นของนักเรียนในระดับมัธยมศึกษาตอนต้นในสถานศึกษาขั้นพื้นฐาน จำนวน 5 โรงเรียน ที่เข้าร่วมโครงการจำแนกตามรายด้าน **ด้านที่ 1 ด้านการปฏิบัติตามระเบียบ** พบว่า มีค่าเฉลี่ยโดยรวมด้านการปฏิบัติตามระเบียบอยู่ในระดับมากที่สุด (ค่าเฉลี่ย 4.51, ส่วนเบี่ยงเบนมาตรฐาน 0.39) ซึ่งเมื่อพิจารณาเป็นรายข้อ พบว่า มีค่าเฉลี่ยอยู่ในระดับมากที่สุด 10 ข้อ และอยู่ในระดับมาก 5 ข้อ โดยระเบียบเกี่ยวกับการช่วยกันดูแลรักษาความสะอาดห้องเรียน บริเวณโรงเรียน ให้สวยงามและปลอดภัย ระเบียบเกี่ยวกับการปฏิบัติตนตามกฎจราจรอย่างเคร่งครัดเพื่อความปลอดภัย และระเบียบในการขออนุญาตออกนอกบริเวณโรงเรียนหรือกลับบ้าน ก่อนเวลาเลิกเรียน มีระดับการปฏิบัติหรือมีพฤติกรรมเกี่ยวกับวินัยอยู่ในระดับมากที่สุดและมีค่าเฉลี่ยสูงสุดเท่ากัน (ค่าเฉลี่ย 4.57, ส่วนเบี่ยงเบนมาตรฐาน 0.57, 0.59) รองลงมาเป็น ระเบียบในการรับประทานอาหาร การพักกลางวัน (ค่าเฉลี่ย 4.55, ส่วนเบี่ยงเบนมาตรฐาน 0.58) ส่วนระเบียบการเข้าห้องเรียนเมื่อนักเรียนมาสาย มีระดับการปฏิบัติหรือมีพฤติกรรมเกี่ยวกับวินัยอยู่ในระดับมาก และมีค่าเฉลี่ยต่ำสุด (ค่าเฉลี่ย 4.41, ส่วนเบี่ยงเบนมาตรฐาน 0.63)

ค่าเฉลี่ยและส่วนเบี่ยงเบนมาตรฐาน การปฏิบัติหรือมีพฤติกรรมเกี่ยวกับวินัย ตามความคิดเห็นของนักเรียนในระดับมัธยมศึกษาตอนต้นในสถานศึกษาขั้นพื้นฐาน จำนวน 5 โรงเรียน ที่เข้าร่วมโครงการจำแนกตาม**ด้านที่ 2 ด้านการปฏิบัติตามกฎของโรงเรียน** พบว่า มีค่าเฉลี่ยโดยรวมด้านการปฏิบัติตามกฎของโรงเรียน อยู่ในระดับมากที่สุด (ค่าเฉลี่ย 4.58, ส่วนเบี่ยงเบนมาตรฐาน 0.37) ซึ่งเมื่อพิจารณาเป็นรายข้อ พบว่า มีค่าเฉลี่ยอยู่ในระดับมากที่สุดทุกข้อ โดยกฎของการเชื่อฟัง คำสั่งสอนของผู้ใหญ่และกฎของการไม่ยุ่งเกี่ยวกับอบายมุขทุกชนิด มีระดับการปฏิบัติหรือมีพฤติกรรมเกี่ยวกับวินัยอยู่ในระดับมากที่สุดและมีค่าเฉลี่ยสูงสุดเท่ากัน (ค่าเฉลี่ย 4.64, ส่วนเบี่ยงเบนมาตรฐาน 0.54, 0.55) รองลงมาเป็น กฎของการรักษาความปลอดภัยที่อาจเกิดจากบุคคลภายนอกและกฎของการมีสัมมาคารวะต่อผู้ใหญ่ มีค่าเฉลี่ยเท่ากัน (ค่าเฉลี่ย 4.62, ส่วนเบี่ยงเบนมาตรฐาน 0.55, 0.56) ส่วนกฎของการปฏิบัติตนในชั่วโมงเรียนและกฎของการเดินเมื่อเปลี่ยนห้องเรียน มีระดับการปฏิบัติหรือมีพฤติกรรมเกี่ยวกับวินัย ค่าเฉลี่ยต่ำสุดเท่ากัน (ค่าเฉลี่ย 4.51, ส่วนเบี่ยงเบนมาตรฐาน 0.59, 0.60)

ค่าเฉลี่ยและส่วนเบี่ยงเบนมาตรฐาน การปฏิบัติหรือมีพฤติกรรมเกี่ยวกับวินัย ตามความคิดเห็นของนักเรียนในระดับมัธยมศึกษาตอนต้นในสถานศึกษาระดับการศึกษาขั้นพื้นฐาน จำนวน 5 โรงเรียน ที่เข้าร่วมโครงการจำแนกตาม**ด้านที่ 3 ด้านการวางตนให้ถูกต้องตามกาลเทศะ** พบว่า มีค่าเฉลี่ยโดยรวม ด้านการวางตนให้ถูกต้องตามกาลเทศะ อยู่ในระดับมากที่สุด (ค่าเฉลี่ย 4.60, ส่วนเบี่ยงเบนมาตรฐาน 0.37) ซึ่งเมื่อพิจารณาเป็นรายข้อ พบว่า มีค่าเฉลี่ยอยู่ในระดับมากที่สุดทุกข้อ โดยการรู้จักกาลเทศะในการแสดงความขอบคุณหรือขอโทษได้อย่างเหมาะสม และการแต่งกายให้เหมาะสมตามกาลเทศะ มีระดับการปฏิบัติหรือมีพฤติกรรมเกี่ยวกับวินัยอยู่ในระดับมากที่สุดและมีค่าเฉลี่ยสูงสุดเท่ากัน (ค่าเฉลี่ย 4.65, ส่วนเบี่ยงเบนมาตรฐาน 0.52, 0.53) รองลงมาเป็น การมีมารยาทในการทักทายให้เหมาะสมกับบุคคล (ค่าเฉลี่ย 4.63, ส่วนเบี่ยงเบนมาตรฐาน 0.54) ส่วนการมีมารยาทในการนั่ง มีระดับการปฏิบัติหรือมีพฤติกรรมเกี่ยวกับวินัย ค่าเฉลี่ยต่ำสุด (ค่าเฉลี่ย 4.54, ส่วนเบี่ยงเบนมาตรฐาน 0.58)

ค่าเฉลี่ยและส่วนเบี่ยงเบนมาตรฐาน การปฏิบัติหรือมีพฤติกรรมเกี่ยวกับวินัย ตามความคิดเห็นของนักเรียนในระดับมัธยมศึกษาตอนต้นในสถานศึกษาระดับการศึกษาขั้นพื้นฐาน จำนวน 5 โรงเรียน ที่เข้าร่วมโครงการจำแนกตาม**ด้านที่ 4 ด้านการเคารพสิทธิของผู้อื่น** พบว่า มีค่าเฉลี่ยโดยรวม ด้านการเคารพสิทธิของผู้อื่น อยู่ในระดับมากที่สุด (ค่าเฉลี่ย 4.59, ส่วนเบี่ยงเบนมาตรฐาน 0.38) ซึ่งเมื่อพิจารณาเป็นรายข้อ พบว่า มีค่าเฉลี่ยอยู่ในระดับมากที่สุดทุกข้อ โดย การรู้จักยอมรับฟังความคิดเห็นของเพื่อนและผู้อื่น มีระดับการปฏิบัติหรือมีพฤติกรรมเกี่ยวกับวินัยอยู่ในระดับมากที่สุด และมีค่าเฉลี่ยสูงสุด (ค่าเฉลี่ย 4.68, ส่วนเบี่ยงเบนมาตรฐาน 0.51) รองลงมาเป็นการรู้จักรอคอยไม่แซงคิวเพื่อนหรือผู้อื่น การไม่แย่งพูด หรือพูดสอดแทรกขณะที่เพื่อนหรือผู้อื่นกำลังพูด และการไม่แอบอ้างใช้สิทธิของเพื่อนหรือผู้อื่นเพื่อผลประโยชน์ของตน มีค่าเฉลี่ยเท่ากัน (ค่าเฉลี่ย 4.60, ส่วนเบี่ยงเบนมาตรฐาน 0.55, 0.56, 0.57) ส่วนสิทธิในการพูดที่ต้องไม่พูดไปรบกวนคนอื่นที่กำลังเรียนหรือต้องการความสงบ มีระดับการปฏิบัติหรือมีพฤติกรรมเกี่ยวกับวินัย ค่าเฉลี่ยต่ำสุด (ค่าเฉลี่ย 4.56, ส่วนเบี่ยงเบนมาตรฐาน 0.57)

ค่าเฉลี่ยและส่วนเบี่ยงเบนมาตรฐาน การปฏิบัติหรือมีพฤติกรรมเกี่ยวกับวินัย ตามความคิดเห็นของนักเรียนในระดับมัธยมศึกษาตอนต้นในสถานศึกษาระดับการศึกษาขั้นพื้นฐาน จำนวน 5 โรงเรียน ที่เข้าร่วมโครงการ รายด้านและโดยรวม พบว่า ผลการประเมินการปฏิบัติหรือมีพฤติกรรมเกี่ยวกับวินัยของนักเรียนในระดับมัธยมศึกษาตอนต้นในสถานศึกษาระดับการศึกษาขั้นพื้นฐาน จำนวน 5 โรงเรียน ที่เข้าร่วมโครงการ รายด้านและโดยรวมอยู่ในระดับมากที่สุด โดยด้านการปฏิบัติตนให้ถูกต้องตามกาลเทศะ มีค่าการปฏิบัติมากที่สุด ($\bar{X} = 4.60$) รองลงมาเป็นด้านการเคารพสิทธิของผู้อื่น ($\bar{X} = 4.59$) โดยการปฏิบัติตามระเบียบมีค่าเฉลี่ยต่ำสุด ($\bar{X} = 4.51$)

ค่าเฉลี่ยและส่วนเบี่ยงเบนมาตรฐาน พัฒนาการการปฏิบัติหรือมีพฤติกรรมเกี่ยวกับวินัย ตามความคิดเห็นของนักเรียนในระดับมัธยมศึกษาตอนต้นในสถานศึกษาระดับการศึกษาขั้นพื้นฐาน จำนวน 5 โรงเรียน ที่เข้าร่วมโครงการ รายด้านและโดยรวม พบว่า ด้านการปฏิบัติตามกฎของโรงเรียนมีพัฒนาการสูงสุด รองลงมาเป็นด้านการเคารพสิทธิของผู้อื่น และพบว่า ด้านการปฏิบัติตามระเบียบมีพัฒนาการต่ำสุด และเมื่อพิจารณาโดยรวมมีพัฒนาการเฉลี่ยร้อยละ 39.92

อภิปรายผล

1) บทเรียนจากการดำเนินการทดลองใช้รูปแบบ กลไกการเสริมสร้างวินัยนักเรียนในสถานศึกษาระดับการศึกษาขั้นพื้นฐาน ด้านการปฏิบัติตามระเบียบ กฎเกณฑ์ รู้จักกาลเทศะและเคารพสิทธิผู้อื่น ระหว่างทดลองใช้รูปแบบในช่วงเดือน พฤษภาคม 2560 ถึง สิงหาคม 2560 ผลการดำเนินการมีกิจกรรมที่นักเรียนปฏิบัติได้ทุกวันมากขึ้น เป็นผลจากการนำข้อมูลป้อนกลับ (Feed-back) ทำให้โรงเรียนมีการกระชับการปฏิบัติไปยังครูที่ปรึกษาและคณะกรรมการนักเรียน ซึ่งเป็นกรรมการวินัยนักเรียน โดยกิจกรรมพัฒนาวินัยที่ปฏิบัติทุกวันต่ำกว่าร้อยละ 50 ลดลงเหลือเพียงกิจกรรมเดียวคือ กิจกรรมที่ 13 การเดินเปลี่ยนคาบเรียน เดินเป็นแถว ไม่เล่น หรือหยอกล้อกันในขณะเดิน เดินด้วยความรู้สึกตัว เพื่อให้มีสมาธิในการเรียนวิชาต่อไป ทั้งนี้จากการสัมภาษณ์ครูฝ่ายปกครอง และนักเรียนกรรมการนักเรียน พบว่า การเปลี่ยนคาบเรียนนักเรียนจะไม่ได้เรียนวิชาเดียวกันในคาบต่อไป ประกอบกับความต้องการผ่อนคลายจากการเรียนในคาบที่ผ่านมาทำให้การเดินแถวระหว่างคาบเรียนมีความเป็นไปได้น้อย

2) การดำเนินการพัฒนาวินัยกับโรงเรียนขนาดใหญ่และไม่ดำเนินการทั้งโรงเรียนจะมีผลสัมฤทธิ์ด้านวินัยของรูปแบบต่ำ ทั้งนี้ เนื่องจากการสร้างวินัยจำเป็นต้องทำด้วยความพร้อมเพรียงกัน การดำเนินการกับคนจำนวนมากจึงทำได้ยากกว่า เนื่องจากการสร้างวินัยหรือฝึกให้คนมีวินัยจำเป็นจะต้องทำในบางอย่างที่ดีอดแต่จะเกิดวินัยได้เมื่อปฏิบัติจนเคยชินดังพระบรมราโชวาทพระบาทสมเด็จพระเจ้าอยู่หัวภูมิพลอดุลยเดช รัชกาลที่ 9 ในพิธีพระราชทานปริญญาบัตรแก่ผู้สำเร็จการศึกษามหาวิทยาลัยสุโขทัยธรรมาธิราช ณ อาคารใหม่สวนอัมพร เมื่อวันที่ 26 มีนาคม 2527 ว่า

“วินัยนั้นเมื่อนำมาฝึกหัดปฏิบัติจะเป็นดังข้อบังคับที่ควบคุมบุคคลให้ประพฤติปฏิบัติเป็นระเบียบ จึงอาจทำให้เกิดความอึดอัด ลำบากใจ เพราะต้องฝึกระทำ แต่เมื่อปฏิบัติไปให้ชินจนรู้สึกว่าเป็นไปโดยอัตโนมัติแล้วก็จะสำเร็จผล ทำให้เป็นคนมีระเบียบ และเป็นระเบียบ คือคิดก็เป็นระเบียบ ทำก็เป็นระเบียบตามลำดับขั้นตอนตามกาลเทศะ ตามความเหมาะสมพอควร หายสับสน หายลังเล และหายขัดแย้ง ทั้งในความคิด ทั้งในการทำงาน สามารถนำวิชาความรู้ และความชำนาญทุก ๆ ประการ ไปใช้อย่างถูกต้องคล่องแคล่ว สำเร็จผลเต็มเม็ดเต็มหน่วย ช่วยให้เกิดผลสมบูรณ์ตามจุดหมาย ทั้งจะเกื้อกูลรักษาผู้มีวินัยให้เจริญสวัสดิ์ทุกเมื่อ”

3) ผู้บริหารและครูมีส่วนสำคัญในการส่งเสริมวินัย คำว่า ครูและผู้บริหาร หมายถึง ผู้บริหาร ต้องลงปฏิบัติจริงจึงโดยมีครูเป็นทีมงานที่ทุ่มเทและเห็นความสำคัญ จากการทดลองใช้ในการส่งเสริมวินัยการเอาจริงเอาจังเพียงส่วนใดส่วนหนึ่ง เช่น ผู้บริหารฝ่ายเดียว หรือครูฝ่ายเดียวจะเกิดผลสำเร็จได้ยาก ผู้อำนวยการที่เห็นด้วย ตั้งกรรมการ มอบรองอย่างเดียวการพัฒนาจะเกิดได้ยาก หรือเกิดแต่ขาดความยั่งยืน

จุดเด่นของรูปแบบ กลไกการเสริมสร้างวินัยนักเรียนในสถานศึกษาระดับการศึกษาขั้นพื้นฐาน ด้านการปฏิบัติตามระเบียบ กฎเกณฑ์ รู้จักกาลเทศะและเคารพสิทธิผู้อื่น

- 1) รูปแบบการส่งเสริมวินัยนักเรียนที่พัฒนาขึ้น เกิดจากการมีส่วนร่วมทุกภาคส่วน ตั้งแต่แนวคิดจากโรงเรียนต้นแบบและนักเรียน ครู ผู้บริหาร ของโรงเรียนที่เป็นผู้นำรูปแบบไปใช้
- 2) รูปแบบการส่งเสริมวินัยนักเรียนที่พัฒนาขึ้นมีกิจกรรมที่นักเรียนต้องปฏิบัติในแต่ละวันชัดเจน
- 3) มีเอกสารคู่มือครอบคลุมทุกระดับ คือ ระดับโรงเรียน ระดับคณะกรรมการวินัย และระดับนักเรียนผู้ปฏิบัติ
- 4) เน้นการสร้างความยั่งยืนโดยการปรับระเบียบการปฏิบัติของโรงเรียนให้สอดคล้องกับกิจกรรมที่นักเรียนต้องปฏิบัติในชีวิตประจำวันและเรื่องใกล้ตัว

จุดอ่อนของรูปแบบ กลไกการเสริมสร้างวินัยนักเรียนในสถานศึกษาระดับการศึกษาขั้นพื้นฐาน ด้านการปฏิบัติตามระเบียบ กฎเกณฑ์ รู้จักกาลเทศะและเคารพสิทธิผู้อื่น

- 1) การดำเนินการที่สำเร็จหรือไม่ขึ้นอยู่กับครูและผู้บริหาร เป็นเรื่องที่ส่งผลกับความยั่งยืนของรูปแบบ เนื่องจากความเปลี่ยนแปลงตัวบุคคล คือ การโยกย้ายของผู้บริหารทำให้ไม่ต่อเนื่อง และครูที่อาจมีการเกษียณอายุ การโยกย้าย เปลี่ยนตำแหน่ง และการเปลี่ยนตามนโยบาย
- 2) รูปแบบการส่งเสริมวินัยที่พัฒนาขึ้นไม่สอดคล้องกับแนวความคิดการให้อิสระและสิทธิส่วนบุคคลแบบสุดโต่ง เนื่องจากธรรมชาติของมนุษย์ย่อมต้องการความสบายๆ อิสระ การมุ่งเน้นความอิสระและสิทธิส่วนบุคคลที่ว่า “ทำอะไรตามใจคือไทยแท้” ไม่อดทน ไม่อดกลั้น “รู้หลบเป็นปีก รู้หลีกเป็นหาง” หรือ “ศรีธรรมาโศภิต” เป็นอุปสรรคในการสร้างวินัยของคนไทยมาตั้งแต่ต้นและส่งผลเรื่อยมาให้ให้นักเรียนไทยที่โตขึ้นมาขาดวินัย

ข้อเสนอแนะ

1) ในการนำรูปแบบดังกล่าวไปปฏิบัติในโอกาสต่อไปควรปรับกิจกรรมที่ 13 โดยปรับข้อความลดเรื่องการเดินเป็นแถวออกไปเป็น “การเดินเปลี่ยนคาบเรียน ไม่เล่น หรือหยอกล้อกัน ในขณะที่เดิน เดินด้วยความรู้สึกตัว เพื่อให้มีสมาธิในการเรียนวิชาต่อไป” เพื่อลดกิจกรรมที่ฝืนเกินไป ให้มีความเป็นไปได้อย่างต่อเนื่อง

2) ควรมีการขยายผลโดยเรื่องของวินัยนักเรียนต้องให้มีการปฏิบัติทั้งโรงเรียนทุกโรงเรียน การปฏิบัติเป็นบางส่วนทำให้เกิดการเปรียบเทียบ การปฏิบัติตามระเบียบวินัยในเบื้องต้นเป็นเรื่องที่ต้องฝืนความรู้สึกของคน ดังนั้น การก้าวข้ามในการฝึกเบื้องต้นให้ได้เท่านั้นจึงจะสร้างวินัยได้

3) การสร้างความยั่งยืนของรูปแบบการสร้างวินัยนักเรียนขึ้นอยู่กับการออกระเบียบกฎเกณฑ์ของโรงเรียน การเสริมแรงจูงใจทางบวก เช่นรางวัล และการลดแรงจูงใจทางลบ เช่นการลงโทษ เป็นเรื่องปกติที่ต้องมี แต่ทั้งนี้ผู้บริหารและครูเป็นปัจจัยสำคัญที่ต้องเห็นด้วยเป็นเบื้องต้น จึงจะนำไปสู่ความเป็นมรรคผลทางวินัยของนักเรียนและพลเมืองที่มีวินัยของชาติ

เอกสารอ้างอิง

- โรงเรียนลำปลายมาศ (2559) *คู่มือนักเรียน – ผู้ปกครองโรงเรียนลำปลายมาศ* : สำนักงานเขตพื้นที่การศึกษามัธยมศึกษา เขต 32 : บุรีรัมย์
- โรงเรียนเตรียมทหาร (2553) *เอกสารชี้แจงผู้ปกครองนักเรียนเตรียมทหาร รุ่นที่ 54* : โรงเรียนเตรียมทหาร จังหวัดนครนายก
- โรงเรียนเตรียมทหาร (2552) *คู่มือนักเรียนเตรียมทหาร รุ่น 53* : โรงเรียนเตรียมทหาร จังหวัดนครนายก
- สมเด็จพระพุทธโฆษาจารย์ (ป.อ. ปยุต. โต) (2560) วินัยเรื่องใหญ่กว่าที่คิด พิมพ์ครั้งที่ 19 : สำนักพิมพ์ผลิธรรม ในเครือ บริษัท สำนักพิมพ์เพ็ชร์แอนด์โฮม จำกัด: กรุงเทพมหานคร
- สมเด็จพระพุทธโฆษาจารย์ (ป.อ. ปยุต. โต) (2560) *ธรรมบุญชีวิต* พิมพ์ครั้งที่ 14 : บริษัท โรงพิมพ์อักษรสัมพันธ์ (1987) จำกัด : กรุงเทพมหานคร
- พระพรหมคุณาภรณ์ (ป.อ. ปยุต. โต) (2559) *การเสริมสร้างคุณลักษณะเด็กไทย* พิมพ์ครั้งที่ 9 : บริษัท โรงพิมพ์อักษรสัมพันธ์ (1987) จำกัด : กรุงเทพมหานคร

สำนักงานเลขาธิการสภาการศึกษา (2560) *แผนการศึกษาแห่งชาติ พ.ศ. 2560 – 2579* : กระทรวง
ศึกษาธิการ พิมพ์ครั้งที่ 1 : บริษัท พริกหวานกราฟฟิค จำกัด : กรุงเทพมหานคร

วีระชาติ กิเลนทอง (2560) *สภาวะการศึกษาไทย ปี 2558/2559 ความจำเป็นของการแข่งขัน
และการกระจายอำนาจในระบบการศึกษาไทย*:สำนักงานเลขาธิการสภาการศึกษา
พิมพ์ครั้งที่ 1 : บริษัท 21 เซ็นจูรี่ จำกัด : นนทบุรี

มหาวิทยาลัยบูรพา (2560) *คู่มือวินัยนักเรียน ตามโครงการพัฒนาแบบ กลไกการเสริมสร้าง
วินัยนักเรียนในสถานศึกษาระดับการศึกษาขั้นพื้นฐาน* : คณะศึกษาศาสตร์ มหาวิทยาลัย
บูรพา : ชลบุรี

คณะผู้จัดทำ

การวิจัยและพัฒนารูปแบบ กลไกการเสริมสร้างวินัยนักเรียนในสถานศึกษาระดับการศึกษาขั้นพื้นฐาน
ด้านการปฏิบัติตามระเบียบ กฎเกณฑ์ รู้จักกาลเทศะและเคารพสิทธิผู้อื่น

ที่ปรึกษา

ดร.สุภัทร จำปาทอง	เลขาธิการสภาการศึกษา
ดร.วัฒนาพร ระงับทุกข์	รองเลขาธิการสภาการศึกษา
นายสำเนา เนื้อทอง	ผู้อำนวยการสำนักมาตรฐานการศึกษา และพัฒนาระบบการเรียนรู้

รายชื่อนักวิจัย

ผศ.นาวาตรี ดร.พงศ์เทพ จิระโร	มหาวิทยาลัยบูรพา
ผศ.ผลาดร สุวรรณโพธิ์	มหาวิทยาลัยบูรพา
ดร.ประชา อีนั่ง	มหาวิทยาลัยบูรพา
ดร.ศจี จิระโร	มหาวิทยาลัยบูรพา
นางสาวจุฑามาศ จันทร์	มหาวิทยาลัยบูรพา

บรรณาธิการเอกสาร

นายสุภสิทธิ์ ภูภักดี	นักวิชาการศึกษาชำนาญการ
----------------------	-------------------------

ออกแบบและประสานการจัดพิมพ์

นายสุภสิทธิ์ ภูภักดี	นักวิชาการศึกษาชำนาญการ
----------------------	-------------------------

ผู้รับผิดชอบโครงการ

นายสำเนา เนื้อทอง	ผู้อำนวยการสำนักมาตรฐานการศึกษา และพัฒนาระบบการเรียนรู้
นางสาวจักษณา อธิรัตน์ปัญญา	นักวิชาการศึกษาชำนาญการพิเศษ
นางสาวจันทิมา ศุภรพงศ์	นักวิชาการศึกษาชำนาญการพิเศษ
นางสาวสมพร พรหมดี	นักวิชาการศึกษาชำนาญการ
นางสาวณุตตรา แทนขำ	นักวิชาการศึกษาชำนาญการ
นายสมชาย นัยเนตร	นักวิชาการศึกษาชำนาญการ
นายสุภสิทธิ์ ภูภักดี	นักวิชาการศึกษาชำนาญการ

หน่วยงานที่รับผิดชอบ

กลุ่มพัฒนานโยบายด้านการเรียนรู้ สำนักมาตรฐานการศึกษาและพัฒนาระบบการเรียนรู้
สำนักงานเลขาธิการสภาการศึกษา กระทรวงศึกษาธิการ
โทร. 02-668-7123 ต่อ 2516 และ 2560 โทรสาร 02-243-1129

สิ่งพิมพ์ สกศ. อันดับที่ 33/2562
ISBN 978-616-270-207-5

