

รายงานการวิจัย
เรื่อง
การกระจายอำนาจทางการศึกษาของประเทศมาเลเซีย

สำนักงานเลขาธิการสภาการศึกษา
กระทรวงศึกษาธิการ

379.593595 สำนักงานเลขาธิการสภาการศึกษา
ส 691 ร รายงานการวิจัยเรื่อง การกระจายอำนาจ
ทางการศึกษาของประเทศมาเลเซีย
กรุงเทพฯ : 2549.
78 หน้า
ISBN. 974-559-884-4
1. การกระจายอำนาจทางการศึกษาของประเทศ
มาเลเซีย 2. ชื่อเรื่อง.

**รายงานการวิจัยเรื่อง การกระจายอำนาจทางการศึกษา
ของประเทศมาเลเซีย**

สิ่งพิมพ์ สกศ. อันดับที่ 74/2549

ISBN 974-559-884-4

พิมพ์ครั้งที่ 1 สิงหาคม 2549

จำนวน 1,000 เล่ม

ผู้จัดพิมพ์เผยแพร่ สำนักงานเลขาธิการสภาการศึกษา
กระทรวงศึกษาธิการ
99/20 ถนนสุขุทัย เขตดุสิต กรุงเทพฯ 10300
โทร. 0-2668-7123 ต่อ 2431, 2433
โทรสาร 0-2243-2787
Web site: <http://www.onec.go.th>

ผู้พิมพ์ บริษัท พริกหวานกราฟฟิค จำกัด
90/6 ซ.จรัญสนิทวงศ์ 34/1 ถนนจรัญสนิทวงศ์
แขวงอรุณอมรินทร์ เขตบางกอกน้อย
กรุงเทพฯ 10700
โทร. 0-2424-3249, 0-2424-3252
โทรสาร 0-2424-3249, 0-2424-3252

คำนำ

ตามที่พระราชบัญญัติการศึกษาแห่งชาติได้กำหนดให้มีการกระจายอำนาจไปสู่เขตพื้นที่การศึกษา สถานศึกษา และองค์กรปกครองส่วนท้องถิ่น นั้น กระทรวงศึกษาธิการได้ดำเนินการตามบทบัญญัติดังกล่าว โดยได้กำหนดหลักเกณฑ์และวิธีการประเมินความพร้อมในการจัดการศึกษาขององค์กรปกครองส่วนท้องถิ่น เพื่อให้เป็นไปตามขั้นตอนการถ่ายโอนการศึกษา แต่ได้เกิดปัญหาการคัดค้านการถ่ายโอนและความเข้าใจไม่ตรงกันเกี่ยวกับการกระจายอำนาจทางการศึกษา ทำให้เป็นอุปสรรคต่อการดำเนินงานดังกล่าว

รัฐมนตรีช่วยว่าการกระทรวงศึกษาธิการ (ดร. รุ่ง แก้วแดง) ในฐานะประธานคณะกรรมการกำหนดแนวทางเกี่ยวกับการถ่ายโอนภารกิจด้านการศึกษาให้แก่องค์กรปกครองส่วนท้องถิ่น จึงได้มอบหมายให้สำนักงานเลขาธิการสภาการศึกษาดำเนินโครงการวิจัยการกระจายอำนาจทางการศึกษาใน 8 ประเทศที่ประสบความสำเร็จในการจัดการศึกษาเพื่อพัฒนาประเทศและเป็นตัวแทนของภูมิภาคต่าง ๆ ในโลก ได้แก่ สหรัฐอเมริกา อังกฤษ ฝรั่งเศส ออสเตรเลีย นิวซีแลนด์ เกาหลี ญี่ปุ่น และมาเลเซีย เพื่อศึกษารูปแบบการกระจายอำนาจทางการศึกษาในแต่ละประเทศ และสังเคราะห์องค์ความรู้จากการวิจัยดังกล่าว พร้อมทั้งจัดทำข้อเสนอนโยบายเพื่อให้การกระจายอำนาจทางการศึกษาของ

ประเทศไทยประสบความสำเร็จ และเกิดประโยชน์สูงสุดต่อการ
ศึกษาของชาติ

ในการดำเนินโครงการวิจัยดังกล่าว สำนักงานฯ ได้รับความร่วมมืออย่างดียิ่งจากนักวิจัยของสถาบันอุดมศึกษาและ
หน่วยงานทางการศึกษาหลายท่าน ซึ่งล้วนเป็นผู้รู้ผู้เชี่ยวชาญด้าน
การศึกษาของประเทศนั้น ๆ ทำให้งานวิจัยสำเร็จลงได้ตามกำหนด
โดยสำนักงานฯ ได้จัดให้มีการนำเสนอผลงานวิจัยเป็นระยะ ๆ ทั้ง
ในรูปของการเสวนางานวิจัยและการสัมมนาทางวิชาการ โดยมี
ผู้แทนหน่วยงานที่เกี่ยวข้องจากกระทรวงศึกษาธิการ กระทรวง
มหาดไทย องค์กรปกครองส่วนท้องถิ่น คณะกรรมการการ
กระจายอำนาจสู่องค์กรปกครองส่วนท้องถิ่น คณะกรรมการการ
การศึกษา สภาผู้แทนราษฎร และคณะกรรมการการศึกษา
วุฒิสภา นักวิชาการจากสถาบันต่าง ๆ ครูและบุคลากรทางการศึกษา
ตลอดจนสื่อมวลชน เข้าร่วมในการสัมมนา ทำให้มีการตั้งคำถาม
และแสดงความคิดเห็นที่หลากหลายบนพื้นฐานการมีส่วนร่วม
ของทุกฝ่ายที่เกี่ยวข้อง ฉะนั้น การศึกษาวิจัยดังกล่าวจึงผ่าน
กระบวนการประชาธิปไตยและการปรับปรุงแก้ไขหลายครั้ง

งานวิจัยครั้งนี้สะท้อนให้เห็นว่า การกระจายอำนาจ
ทางการศึกษาไม่ว่าจะเป็นกรณีการกระจายไปให้กับองค์กร
ปกครองส่วนท้องถิ่นหรือสถานศึกษา จะต้องมีการบริหารจัดการ
ศึกษาในรูปองค์กรบุคคลที่มีอำนาจในการตัดสินใจอย่างเป็น
อิสระจากหน่วยเหนือและองค์กรปกครองส่วนท้องถิ่น ทั้งในด้าน
วิชาการ ด้านงบประมาณ และด้านการบริหารงานบุคคล โดย

องค์คณะบุคคลดังกล่าวเป็นตัวแทนของประชาชนซึ่งเป็นเจ้าของ การศึกษาอย่างแท้จริง ที่เข้ามาดูแลการจัดการศึกษาเพื่อ ประโยชน์สูงสุดทางการศึกษาของบุตรหลานของชุมชน

สำนักงานฯ เห็นว่าผลการวิจัยดังกล่าวจะเป็นองค์ความรู้ สำคัญที่ช่วยสร้างความรู้ความเข้าใจที่ถูกต้องเกี่ยวกับการกระจาย อำนาจทางการศึกษา จึงจัดพิมพ์เอกสารงานวิจัยการกระจาย อำนาจทางการศึกษา 8 ประเทศ และเอกสารสังเคราะห์งานวิจัย ดังกล่าว เพื่อเผยแพร่แก่ผู้เกี่ยวข้องและผู้สนใจทั่วไป อันจะช่วยให้ การกระจายอำนาจทางการศึกษาของประเทศไทยมีการพัฒนา ก้าวต่อไปและเป็นองค์ประกอบหนึ่งที่น่าไปสู่ความสำเร็จของการ ปฏิรูปการศึกษาของชาติ

สำนักงานเลขาธิการสภาการศึกษา ขอขอบคุณนักวิจัย ทุกท่านที่ได้ร่วมกันศึกษาวิจัยจนการดำเนินงานโครงการวิจัยการ กระจายอำนาจทางการศึกษาใน 8 ประเทศนี้สำเร็จลงด้วยดี และ ขอขอบคุณทุกท่านที่มีส่วนร่วมในกระบวนการศึกษาวิจัยครั้งนี้ สำนักงานฯ หวังว่างานวิจัยดังกล่าวจะช่วยให้สังคมไทยได้เรียนรู้ หลักการและรูปแบบการกระจายอำนาจทางการศึกษาของ ประเทศอื่นและนำบทเรียนที่ดีมาเป็นแนวทางในการพัฒนา รูปแบบของการกระจายอำนาจทางการศึกษาที่เหมาะสมสำหรับ ประเทศไทยต่อไป

๐๑๕๑ 

นายอำรุง จันทวานิช
เลขาธิการสภาการศึกษา

คำนำ

การศึกษาเรื่องการกระจายอำนาจทางการศึกษาของ ประเทศมาเลเซีย จากเอกสารและ Internet ทำได้ค่อนข้างลำบาก เพราะเอกสารมีไม่เพียงพอ และที่มีอยู่ส่วนมากมีลักษณะ ประชาสัมพันธ์ประเทศมากกว่านำเสนอข้อมูล ผู้วิจัยยังได้ขอ ความช่วยเหลือด้านเอกสารจากสถานเอกอัครราชทูตมาเลเซีย ประจำประเทศไทย ผู้วิจัยจึงได้ขอขอบคุณไว้ ณ ที่นี้ นอกจากนี้ แล้วเอกสารที่มีอยู่จะมีคำภาษามาเลเซียปะปนอยู่ด้วย เช่น rakyat, Guru Cemerang, Pengetua Cemerang เป็นต้น จึงต้องอ่าน ด้วยความระมัดระวัง

เอกสารที่ให้ข้อมูลมากคือหนังสือของอาจารย์จระพันธ์ เตมะ จึงขอขอบคุณไว้ ณ ที่นี้เป็นอย่างสูง หลังจากเอกสารฉบับนี้ได้ พิมพ์เผยแพร่ก็ยังคงมีการเปลี่ยนแปลงอยู่อีก ผู้วิจัยหวังว่าข้อมูล เหล่านี้น่าจะเป็นประโยชน์ต่อผู้สนใจการกระจายอำนาจทางการ ศึกษาอยู่บ้างไม่มากก็น้อย

รองศาสตราจารย์ ดร.สุรศักดิ์ หลาบมาลา

บทสรุปสำหรับผู้บริหาร

การวิจัยในครั้งนี้เป็นการวิจัยเอกสาร จากข้อมูลในระบบอินเทอร์เน็ต และสัมภาษณ์ผู้ที่เคยไปศึกษาดูงานด้านการศึกษาในประเทศมาเลเซีย ระบบการศึกษาของมาเลเซียยุคปัจจุบัน พัฒนามาจากแบบไม่เป็นทางการของชาวมลายูนับถือศาสนาอิสลาม มีปอเนาะ มัสยิด และผู้รู้ เป็นฐานในการให้การศึกษา เมื่อสหราชอาณาจักรได้เข้าปกครองมาเลเซีย รูปแบบการบริหารการศึกษาของมาเลเซียจึงเลียนแบบระบบการศึกษาของอังกฤษ

เมื่อมาเลเซียได้รับเอกราชจากอังกฤษในค.ศ. 1957 มาเลเซียจัดให้มีแผนการศึกษาชาติ กำหนดให้ภาษามลายูเป็นภาษากลาง และภาษาราชการ ที่ใช้ในการเรียนการสอน หลักสูตรจะเน้นสังคมภูมิภาคเอเชียอาคเนย์มากขึ้น และเริ่มใช้ระบบการทดสอบวัดผลกลางทั่วประเทศ

ค.ศ. 1961 ประกาศใช้พระราชบัญญัติการศึกษาแห่งชาติ ฉบับแรก เริ่มการสอบใช้ทั้งภาษาอังกฤษและภาษามลายู มีการศึกษาสายอาชีวะและเทคนิคการศึกษา กำหนดให้มีการศึกษาอิสลามและจริยศึกษาเป็นหลักสูตรแกนในทุกระดับการศึกษา

ค.ศ. 1979 การศึกษาเน้นทักษะด้านการอ่าน การเขียน และการคิดคำนวณ กิจกรรมในสถานศึกษาเน้นการสร้างสามัคคีของคนในชาติ การมีระเบียบวินัย และชาตินิยม การศึกษา



(ข)

Malaysia

การกระจายอำนาจทางการศึกษาของประเทศมาเลเซีย

ขั้นพื้นฐานขยายจาก 9 ปี เป็น 11 ปี และพัฒนาระบบการบริหารการศึกษาให้มีประสิทธิภาพมากขึ้น

ค.ศ. 1995 ประกาศใช้พระราชบัญญัติการศึกษาฉบับปัจจุบันมุ่งพัฒนาการศึกษาของชาติไปสู่ระดับสากล เพื่อไปสู่เป้าหมายการพัฒนาประเทศอย่างเต็มที่ ในค.ศ. 2020 เริ่มใช้แผนการศึกษา 6 : 3 : 2 : 1(2) ประถมศึกษาเป็นส่วนหนึ่งการศึกษาชาติ ส่งเสริมการใช้ภาษาแม่ในโรงเรียนระดับประถมศึกษา โดยมีโรงเรียนภาษามลายู 6 ปี ภาษาจีนและภาษาทมิฬ 7 ปี ระดับมัธยมศึกษาแบ่งเป็นสายสามัญ สายเทคนิค และสายอาชีวศึกษา ปัจจุบันมลายูมีการขยายสถานศึกษาด้านเทคนิค และโพลีเทคนิคมากขึ้น เพื่อสนองความต้องการกำลังคนในการพัฒนาอุตสาหกรรมของประเทศ

ค.ศ. 2004 มหาวิทยาลัยได้แยกตัวออกไปตั้งเป็นกระทรวงการอุดมศึกษา รัฐบาลมีนโยบายให้สถาบันอุดมศึกษาออกนอกระบบ เป็นการศึกษานานาชาติ เป็นทรัพย์สินทางปัญญา เพื่อนำเงินตราเข้าประเทศ และเป็นการเผยแพร่ภาพลักษณ์ของประเทศ รัฐบาลส่งเสริมให้มหาวิทยาลัยเอกชนขยายตัวมากขึ้น

ระบบการบริหารการศึกษาของมาเลเซียเป็นระบบที่รวมอำนาจไว้ที่ศูนย์กลางอยู่ในความรับผิดชอบของกระทรวงศึกษาธิการ แบ่งออกเป็น 5 ระดับ คือ ระดับชาติ ระดับรัฐ ระดับอำเภอ ระดับกลุ่มโรงเรียน และระดับโรงเรียน โครงสร้างการบริหารแต่ละระดับเน้นความความกระชับ เล็ก กะทัดรัด และประสิทธิภาพ

การศึกษานอกระบบจะมีหน่วยงานอื่นเข้ามาเกี่ยวข้อง เช่น กรมแรงงาน กรมการเกษตร และรัฐบาลของรัฐ เป็นต้น

กระทรวงศึกษาธิการจะเป็นผู้กำหนด กฎระเบียบ หลักสูตร การสอบและวัดผลระดับตัวบุคคล การตรวจสอบติดตามระดับมาตรฐานการศึกษา การจัดสรรงบประมาณ การบรรจุแต่งตั้ง และอื่นๆ โดยมีหลักการที่จะสร้างความเสมอภาค มาตรฐานเดียวกัน และความเป็นสากล มีกิจกรรมอื่นๆที่กระทรวงศึกษาธิการดำเนินงาน เช่น รถโรงเรียน การก่อสร้าง (สำนักโยธาธิการ) การออกข้อสอบ การจัดทำสื่อ คู่มือการเรียนการสอน เป็นต้น

การบริหารการศึกษาในระดับรัฐและเขตการปกครองพิเศษ จะมีสำนักงานศึกษาธิการสังกัดกระทรวงศึกษาธิการประจำอยู่ ทำหน้าที่บริหารการศึกษาโรงเรียนของรัฐบาลกลางในแต่ละรัฐ

สำนักงานมนตรีฝ่ายการศึกษาแห่งรัฐ สังกัดแต่ละรัฐจะรับผิดชอบการศึกษาในสถานศึกษาที่จัดตั้งโดยมูลนิธิ การศึกษา นอกระบบ การกีฬา วัฒนธรรม ศาสนา และเยาวชน เป็นต้น

ระดับอำเภอมีสำนักงานศึกษาธิการอำเภอรับผิดชอบ บริหารสถานศึกษาของรัฐบาลในอำเภอนั้น ทำหน้าที่ประสาน ระหว่างโรงเรียนกับสำนักงานศึกษาธิการรัฐ

ระดับกลุ่มโรงเรียนเป็นการประสานงานความร่วมมือกัน ด้านวิชาการ และทรัพยากรการศึกษาระหว่างโรงเรียนในกลุ่ม เพื่อ พัฒนาคุณภาพการศึกษา แต่ไม่เป็นสายการบังคับบัญชา โดยมี สำนักงานศูนย์วิชาการกลุ่มเป็นผู้ดำเนินงาน

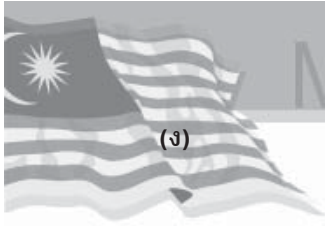

(๖)

Malaysia

การกระจายอำนาจทางการศึกษาของประเทศมาเลเซีย

การบริหารระดับสถานศึกษามีผู้บริหารสถานศึกษาและคณะครูเป็นผู้รับผิดชอบ โดยมีครูผู้ทรงคุณวุฒิในแต่ละสาขาวิชาชีพ และสมาคมผู้ปกครองและครู ทำหน้าที่เป็นที่ปรึกษา สถานศึกษาในแต่ละแห่งเป็นผู้จัดทำงบประมาณของตนเองเสนอขอตามเกณฑ์มาตรฐานที่กระทรวงศึกษาธิการกำหนดเสนอขึ้นมาตามลำดับ ปกติมักจะได้รับการที่เสนอ เพราะใช้มาตรฐานของกระทรวง รัฐบาลกำหนดให้สถานศึกษาทุกแห่งได้มาตรฐาน M S ISO 9002 ในค.ศ. 2000 ในขณะนี้ยังไม่พบรายงานการประเมิน

รัฐบาลและสังคมมาเลเซียให้ความสำคัญและยอมรับว่าการศึกษามีบทบาทสำคัญในการพัฒนาประเทศ ในค.ศ. 2005 ซึ่งเป็นปีเริ่มต้นแผนพัฒนาประเทศแผนที่ 9 นายกรัฐมนตรี Badawi ได้จัดตั้งงบประมาณของประเทศไว้ RM 117.4 พันล้าน (1,174,000 ล้านบาท) งบประมาณกระทรวงศึกษาธิการ RM 16.3 พันล้าน งบประมาณกระทรวงการอุดมศึกษา RM 5.2 พันล้าน คิดโดยรวมเป็น 18.31 % ของงบประมาณประจำปีของประเทศ ประชาชนของประเทศมีเพียง 36 ล้านคน นักศึกษาครูทุกคนเป็นนักเรียนทุน มาเลเซียจึงมีครูที่ดีและให้เงินเดือนสูงกว่าอีกหลายอาชีพ

รัฐบาลให้การฝึกอบรมแก่ตำรวจครบเกษียณอายุ ทหารปลดประจำการ ครอบครัวยากจน และประชาชนในพื้นที่ห่างไกล ตอนกลางของประเทศ ส่งเสริมการรักการอ่าน ให้ความสำคัญแก่อิหม่ามในการศึกษาด้านศาสนา และการรักษาสิ่งแวดล้อม โดยเน้นการมีส่วนร่วมของประชาชน ในภาพรวมนายกรัฐมนตรี Badawi ยังคงดำเนินการตามกรอบการพัฒนาประเทศทางด้านการศึกษามาตามแนวทาง

สารบัญ

	หน้า
คำนำ	
บทสรุปสำหรับผู้บริหาร	(ก)
บทที่ 1 บทนำ	1
1.1 ประวัติความเป็นมา	1
1.2 สภาพทางเศรษฐกิจ	3
1.3 การเมืองการปกครอง	4
1.4 การปฏิรูปการศึกษาในประเทศไทย	8
1.5 วิวัฒนาการศึกษาของประเทศไทย	10
บทที่ 2 การกระจายอำนาจทางการศึกษา	12
2.1 กระทรวงศึกษาธิการ	12
2.2 กระทรวงการอุดมศึกษา	17
2.3 ระบบการศึกษา	18
2.4 การบริหารการเงิน	22
2.5 การบริหารงานบุคคล	22
2.6 การบริหารงานด้านวิชาการ	24
2.7 ความสัมพันธ์ระหว่างรัฐบาลกลาง ท้องถิ่น และสถานศึกษา	25
บทที่ 3 การเปรียบเทียบ การกระจายอำนาจทางการศึกษา ของไทยและมาเลเซีย	27

	หน้า
บทที่ 4 บทเรียนที่ควรนำไปประยุกต์ใช้กับประเทศไทย	33
บทที่ 5 บทสรุปและข้อเสนอแนะ	37
5.1 บทสรุป	37
5.2 ข้อเสนอแนะ	39
ภาคผนวก 1	
แผนภูมิที่ 1 โครงสร้างของระบบการศึกษา	44
แผนภูมิที่ 2 โครงสร้างการบริหารการศึกษา ในประเทศมาเลเซีย	45
แผนภูมิที่ 3 โครงสร้างกระทรวงศึกษาธิการ	46
แผนภูมิที่ 4 สำนักงานศึกษาธิการรัฐในมาเลเซีย	47
แผนภูมิที่ 5 โครงสร้างการบริหารการศึกษา ระดับรัฐ	48
แผนภูมิที่ 6 โครงสร้างการบริหารการศึกษา ในระดับอำเภอ	49
แผนภูมิที่ 7 โครงสร้างการบริหารโรงเรียน	50
แผนภูมิที่ 8 โครงสร้างการบริหารกลุ่มโรงเรียน	51
แผนภูมิที่ 9 โครงสร้างการบริหารศูนย์วิชาการ	52
แผนภูมิที่ 10 ความสัมพันธ์ระหว่างรัฐบาลกลาง รัฐ อำเภอ และโรงเรียน	53
ภาคผนวก 2	
นโยบายการศึกษาของมาเลเซีย ค.ศ. 2005	57

บทที่ 1

บทนำ

1.1 ประวัติความเป็นมา

ประเทศมาเลเซียมีพื้นที่ทั้งหมดประมาณ 330,307 ตารางกิโลเมตร ประกอบด้วยส่วนที่เป็นแหลมมลายูทางตอนใต้ของประเทศไทย และส่วนที่เป็นรัฐซาบะห์ และซาราวักซึ่งอยู่ทางฝั่งตะวันตกเฉียงเหนือของเกาะบอร์เนียว ทั้งสองส่วนอยู่ห่างกัน 531 กิโลเมตร โดยมีทะเลจีนใต้ชั้นกลาง แหลมมลายูมีพื้นที่ประมาณ 131,587 ตารางกิโลเมตร ส่วนซาบะห์และซาราวักมีพื้นที่ประมาณ 198,847 ตารางกิโลเมตร ซึ่งอยู่ติดกับรัฐกาลิมันตันของอินโดนีเซีย

มาเลเซียประกอบไปด้วยรัฐต่างๆ 13 รัฐ ดังนี้

1. Perlis
2. Kedah
3. Pulau Penang
4. Kelantan
5. Teranganu
6. Selangor
7. Sabah
8. Sarawak



9. Pahang
10. Perak
11. Negeri Sembilan
12. Melaka
13. Johor Baru
14. เขตการปกครองพิเศษ Labuan และเขตการปกครองพิเศษ Wilayah Persekutuan

มาเลเซียมีประชากรประมาณ 2.5 ล้านคน มีอัตราการเพิ่มของประชากรประมาณ 2.5 % อัตราความหนาแน่นของประชากรประมาณ 146.9 คน ต่อพื้นที่ 1 ตารางไมล์ ประชาชนอาศัยอยู่ในชุมชนเมืองประมาณ 35 % ประชากรส่วนมากเป็นมุสลิม (มลายูและชนดั้งเดิม) 59 % ประชากรเชื้อสายจีน 32 % และเชื้อสายอินเดีย 9 % ประชากรเชื้อสายมลายูนับถือศาสนาอิสลาม ชาวจีนส่วนมากนับถือพุทธศาสนา ส่วนชาวอินเดียนับถือศาสนาฮินดู ส่วนชาวเขานับถือในความเชื่อดั้งเดิมของตน

ประวัติศาสตร์มาเลเซียอาจจะนับย้อนหลังไปถึง A.D. 1400 ซึ่งเริ่มมีอาณาจักรมาลัคกาปกครอง โดยสุลต่านมีอาณาเขตครอบคลุมแหลมมลายูแทบทั้งหมดและบางส่วนของสุมาตรา ศตวรรษที่ 19 สหราชอาณาจักรขยายอิทธิพลมาครอบคลุมมาเลเซีย และมาเลเซียตกอยู่ภายใต้การปกครองของสหราชอาณาจักรจนกระทั่งสิ้นสงครามโลกครั้งที่สอง มาเลเซียได้รับเอกราชจากอังกฤษในวันที่ 31 สิงหาคม ค.ศ. 1957 ซึ่งรวมทั้งสิงคโปร์ด้วย ต่อมา สิงคโปร์ได้แยกออกมาเป็นประเทศอิสระของตน ในระหว่างที่

อังกฤษปกครองได้นำชาวจีนและอินเดียเข้ามาในมาเลเซียจำนวนมาก

สภาพอากาศโดยทั่วไปของมาเลเซียเป็นอากาศแถบศูนย์สูตร คือ ตั้งอยู่ระหว่าง latitudes 1 องศา และ 7 องศา เหนือ longitudes 100 องศา กับ 119 องศา ตะวันออก อุณหภูมิอยู่ระหว่าง 21 องศา ถึง 32 องศาเซลเซียส ความชื้นค่อนข้างสูง พื้นที่ชายฝั่งส่วนมากเป็นที่ราบ ถัดเข้ามาเป็นภูเขา มีป่าไม้หนาทึบและเป็นป่าที่อุดมสมบูรณ์ พื้นที่บนเขาหลายแห่งจัดทำเป็นแหล่งตากอากาศได้ค่อนข้างดีและมีชื่อเสียง

1.2 สภาพเศรษฐกิจ

มาเลเซียมีป่าไม้ที่อุดมสมบูรณ์ ผลผลิตจากป่า เช่น ไม้ ต่างๆ มีคุณค่าต่อเศรษฐกิจของประเทศมาก มาเลเซียมีแหล่งแร่และทรัพยากรมากมาย เช่น น้ำมัน แก๊ส จำนวนมาก ซึ่งเป็นรายได้ที่ดีของประเทศ นอกจากนี้มาเลเซียยังส่งเสริมการปลูกปาล์ม น้ำมัน และยางพาราเป็นจำนวนมาก ซึ่งทำรายได้ให้แก่ประเทศมากเช่นกัน

มาเลเซียพัฒนาเศรษฐกิจเป็นนโยบายหลัก เน้นด้านอุตสาหกรรมเกษตร และอุตสาหกรรมอิเล็กทรอนิกส์กระจายทั่วประเทศ มีอุตสาหกรรมรถยนต์แห่งชาติของตนเอง เช่น PROTON, PERODUA ฯลฯ อุตสาหกรรมจักรยานยนต์แห่งชาติ (MODONAS) และ อุตสาหกรรมการบินแห่งชาติ เป็นต้น ประชาชนมีรายได้ต่อหัวปีละประมาณ 2,460 ดอลลาร์สหรัฐ



ระบบการธนาคารใช้ระบบสากล และมีระบบธนาคารอิสลาม และสถาบันการเงินกองทุนฮัจญ์ การสาธารณสุขได้รับการพัฒนาอย่างต่อเนื่อง ร้อยละ 83 ของประชาชนมีน้ำดื่มน้ำใช้สะอาด โรงพยาบาลทั่วประเทศมีอัตรา 1 เตียงคนไข้ต่อประชากร 400 คน มีแพทย์ 7 คน ต่อประชากร 10,000 คน พยาบาล 31.4 คนต่อประชากร 10,000 คน อัตรา Infant Mortality Rate อยู่ที่ 29 รายต่อการตั้งครรภ์และคลอด 1,000 ราย

เป้าหมายของมาเลเซีย คือ เป็นประเทศที่พัฒนาทางอุตสาหกรรมอย่างเต็มที่ใน ค.ศ. 2020

1.3 การเมืองการปกครอง

มาเลเซียมีเมืองหลวงชื่อ กัวลาลัมเปอร์ (Kuala Lumpur) มีรัฐ 13 รัฐ และมีเขตอิสระ 2 แห่งตั้งที่กล่าวมาแล้ว รัฐแต่ละรัฐมีประมุขแห่งรัฐของตน และมีสภาซึ่งสมาชิกสภามาจากการเลือกตั้ง ในจำนวนนี้ 9 รัฐ มีประมุขของรัฐโดยการสืบเชื้อสาย ประมุขแห่งรัฐมีสภาของตนเรียกว่า Conference of Rulers เพื่อเรียกผู้ดำรงตำแหน่ง ราชาธิบดีของประเทศ หรือ Yang di-pertuan Angong อยู่ในตำแหน่งวาระ 5 ปี

การบริหารประเทศของมาเลเซียแบ่งออกเป็น 3 ฝ่าย คือ นิติบัญญัติ (Legislature) บริหาร (Executive) และตุลาการ (Judiciary) ดังนี้

ฝ่ายนิติบัญญัติประกอบไปด้วย สภาผู้แทนราษฎร (House of Representatives) และวุฒิสภา (Senate)

ฝ่ายตุลาการประกอบไปด้วยศาลสูงสุด (supreme Court) และศาลสูงสุดอีก 2 แห่งคือ High court in Penninsular Malaysia และ High Court in Sabah and Sarawak

การบริหารระดับประเทศ มีนายกรัฐมนตรีเป็นหัวหน้ารัฐบาล แบ่งการบริหารประเทศออกเป็น 30 หน่วยงานดังนี้

1. Prime Minister,s Department
2. Public Service Department
3. Ministry of Trecesury
4. Ministry of Foreign Affairs
5. Ministry of Plantation Industries and Comodeties
6. Ministry of Agriculture and Agro-based Industry
7. Ministry of Rural and Regional Development
8. Ministry of Trade and Industry
9. Ministry of Natural Resources and Environment
10. Ministry of Demistic Trade and Conscemer Affairs
11. Ministry of Entrepreneurial and Cooperative Development
12. Ministry of Works
13. Ministry of Transport



Malaysia

การกระจายอำนาจทางการศึกษาของประเทศมาเลเซีย

14. Ministry of Energy, Water and Communication
15. Ministry of Science, Technology and Innovations
16. Ministry of Tourism
17. Ministry of Federal Territories
18. Ministry of Education
19. Ministry of Health
20. Ministry of Housing and Local Government
21. Ministry of Culture, Arts and Heritage
22. Ministry of Youth and Sports
23. Ministry of Human Resources
24. Ministry of Information
25. Ministry of Woman, Family and Community
26. Ministry of Higher Education
27. Ministry of Defence
28. Ministry of Home Affairs
29. Ministry of Internal Security

นอกจากนี้ยังมีหน่วยงานอิสระอีก 6 หน่วย ในระดับประเทศ

คือ

1. Auditor General
2. Election Commission
3. Judicial and Legal Service Commission
4. Police Force Commission

5. Public Service Commission

6. Education Service Commission

การแบ่งงานในระดับกระทรวงค่อนข้างจำเพาะ ทำให้การทำงานรวดเร็วและแน่นอน มุ่งสู่การพัฒนาเศรษฐกิจของประเทศ กระทรวงต่างๆมีหน่วยงานของตนประจำรัฐ ซึ่งทำหน้าที่คล้าย Mini Ministry เพราะสามารถให้บริการประชาชนได้เบ็ดเสร็จในท้องถิ่น โดยประชาชนไม่ต้องมาติดต่องานในนครหลวง

ในระดับท้องถิ่นหรือรัฐ มีประมุขของรัฐแต่ละรัฐมี 1 ลักษณะขององค์กรคล้ายกัน ยกเว้น ซาบาห์ และซาราวัก แต่ละรัฐมีสภาบริหารของตนเรียก State Executive Council มี Chief Ministry เป็นประธานของหน้าที่คล้ายคณะรัฐมนตรีในระดับประเทศ และมีคณะกรรมการต่างๆ ช่วยในการบริหารงาน แบ่งงานออกเป็นหน่วยงานต่างๆ ดังนี้

1. Executive Committee
2. State Action Council
3. State Security Committee
4. State Development Committee

หน่วยงานปฏิบัติในระดับรัฐ คือ State Secretary Office โดยมี State Secretary เป็นหัวหน้างาน ซึ่งมี State Public Services Commission และหน่วยงานต่างๆ ในระดับรัฐที่จำเป็นมากมาย เป็นที่น่าสังเกตว่าการแบ่งงานต่างๆ ในระดับประเทศ และระดับรัฐดูจำเพาะกับความจำเป็นต้องการของประเทศ จุดเน้นที่เห็นได้ชัด คือ ภาวะผู้นำจากระดับสูงลดหลั่นตามลำดับ ความ



มั่นคง (Security) การศึกษา (Education) และการพัฒนา (Development) ตามลำดับ มาเลเซียพัฒนาไปได้รวดเร็ว เพราะเน้นเรื่องการศึกษา การมีส่วนร่วมของประชาชนในเรื่องของสภาและคณะกรรมการ ภาวะผู้นำที่เข้มแข็งและศาสนาเป็นแนวทาง

1.4 การปฏิรูปการศึกษาในมาเลเซีย

การปฏิรูปการศึกษาในมาเลเซียเกิดจากสภาพโลกาภิวัตน์ที่ทำให้มาเลเซียพยายามยกระดับคุณภาพการศึกษาของประชาชนเพื่อนำประเทศไปสู่การพัฒนาอย่างเต็มที่ใน ค.ศ. 2020 มีรายการดังนี้

1. การขยายการศึกษาให้ทั่วถึง ตั้งแต่ทศวรรษที่ 1990 เป็นต้นมา มาเลเซียได้ขยายระดับมัธยมศึกษาที่มีจำนวนนักเรียนเพิ่ม 20 % จาก ค.ศ.1990 - ค.ศ.1999
2. การกระจายอำนาจบริหารงบประมาณลงสู่ระดับโรงเรียนโดยกระทรวงศึกษาธิการได้มอบให้โรงเรียนเป็นผู้เสนองบประมาณและบริหารงบประมาณของตน เมื่อ ค.ศ.1997 ตามเกณฑ์มาตรฐานของกระทรวงศึกษาธิการ
3. ให้เอกชนจัดการศึกษาระดับอุดมศึกษาเพิ่มมากขึ้น เมื่อ ค.ศ.1995 สถาบันอุดมศึกษาของเอกชนมีนักศึกษา 8.9% ค.ศ.1999 มี 43.3%
4. การปรับปรุงคุณภาพการศึกษาให้ได้มาตรฐานสากล กระทรวงศึกษาธิการมาเลเซียได้มีการปรับหลักสูตรการศึกษาขึ้นพื้นฐานให้ใกล้เคียงกับระดับนานาชาติมาก ในทศวรรษที่ 1980

และได้จัดทำหลักสูตรมัธยมศึกษาแบบบูรณาการเมื่อ ค.ศ. 1988 รวมทั้งจัดตั้ง Smart School ที่ฝึกให้นักเรียนใช้ ICT เป็น รวมทั้งการศึกษาทางไกลอีกด้วย

5. การศึกษาด้านศาสนา มาเลเซียได้จัดตั้ง International Islamic University เมื่อ ค.ศ.1983 และมีการสอนศาสนา ศิลธรรม จริยธรรม และค่านิยมของศาสนาในโรงเรียนตั้งแต่ ค.ศ.1997 เป็นต้นมา

6. หลักสูตรและตำราเรียน กระทรวงศึกษาธิการยังคงควบคุมอย่างเข้มงวด ประกอบกับมีการจัดตั้งกระทรวงความมั่นคงขึ้น จึงทำให้การปฏิบัติงานทุกด้านอยู่ในกรอบที่กระทรวงกำหนดทุกประการไม่มีใครจะมีอะไรที่ออกนอกกรอบให้เห็นได้ชัดเจน

7. มาเลเซียได้แยกสถาบันอุดมศึกษาออกจากกระทรวงศึกษาธิการมาจัดตั้งเป็นกระทรวง อุดมศึกษา (Ministry of Higher Education) เมื่อ ค.ศ. 2004

8. กลุ่มโรงเรียนและศูนย์วิชาการ กระทรวงศึกษาธิการ มาเลเซียอนุญาตให้มีการจัดตั้ง กลุ่มโรงเรียน15-20โรงเข้าด้วยกัน และจัดตั้งศูนย์วิชาการเพื่อพัฒนางานวิชาการของโรงเรียนอีกด้วย

9. มาเลเซียสอนคณิตศาสตร์ วิทยาศาสตร์ และภาษาอังกฤษในโรงเรียน โดยใช้ภาษาอังกฤษเป็นสื่อกลาง โดยมุ่งหวังให้นักเรียนใช้ Internet ได้อย่างเต็มที่

10. กระทรวงศึกษาธิการมาเลเซียจัดหางบประมาณและกำหนดให้ครูมาเลเซียเข้ารับการพัฒนาวชิชาชีพอย่างน้อยที่สุด ปีละ 1 รายการ



11. กำหนดให้การเรียนการสอนเป็นไปตามกฎหมายของประเทศและคำสั่งของกระทรวงศึกษาธิการ จึงเป็นการสะดวกต่อโรงเรียนในการวางแผนพัฒนาการศึกษาระยะยาว

1.5 วิวัฒนาการการศึกษาของมาเลเซีย

วิวัฒนาการการศึกษาของมาเลเซีย เริ่มยุคใหม่ประมาณ 1ปี ก่อนได้รับเอกราชจากสหราชอาณาจักร สามารถแบ่งออกได้เป็น 4 ยุค ดังนี้

1. ยุคเริ่มต้น (1956-1957) มีกิจกรรมสำคัญดังนี้
 - (1) ประกาศใช้แผนการศึกษาฉบับแรกของชาติ
 - (2) ใช้ภาษามลายู เป็นภาษาหลักในการเรียนการสอน
 - (3) เริ่มใช้หลักสูตรสังคมศึกษาที่เน้นประเทศเพื่อนบ้าน
 - (4) เริ่มใช้ข้อสอบกลางทั่วประเทศ
2. ยุคเข้าสู่ระบบ (1960-1961) มีกิจกรรมสำคัญดังนี้
 - (1) เริ่มแปลตำราภาษาอังกฤษเป็นภาษามลายู
 - (2) ใช้ข้อสอบกลางภาษามลายูและภาษาอังกฤษ
 - (3) ส่งเสริมการอาชีวศึกษาและเทคนิคศึกษา เพื่อสนองการพัฒนาเศรษฐกิจของประเทศ
 - (4) นำวิชาศาสนาและจริยศึกษาเข้าไว้ในหลักสูตร
 - (5) ประกาศใช้พระราชบัญญัติการศึกษาแห่งชาติ 1941

3. ยุคเร่งพัฒนา (1979) มีกิจกรรมสำคัญดังนี้
 - (1) เน้นการสอนอ่าน เขียน และเลขคณิต
 - (2) ส่งเสริมประสบการณ์ ความสามัคคี และความมีระเบียบวินัย และชาตินิยมของคนในชาติ
 - (3) มัธยมศึกษาตอนปลายแบ่งเป็นสายสามัญ และ อาชีวศึกษา
 - (4) ขยายการศึกษาพื้นฐานจาก 9 ปี เป็น 11 ปี
 - (5) ปฏิรูประบบการบริหารการศึกษาให้มีสายการบริหารที่สั้น กระชับ และมีประสิทธิภาพ
3. ยุคปัจจุบัน (1995) มีกิจกรรมสำคัญดังนี้
 - (1) ประกาศใช้พระราชบัญญัติการศึกษาแห่งชาติ ค.ศ. 1995
 - (2) ใช้ระบบการศึกษาใหม่เน้นคุณภาพการศึกษาระดับสากลและสนองเป้าหมายการพัฒนาแห่งชาติ
 - (3) กำหนดปรัชญาการศึกษาชาติเป็นกรอบนโยบายในการจัดการศึกษา
 - (4) กำหนดการประถมศึกษาเป็น 6 ปี สำหรับชาวมาเลย์ และ 7 ปี สำหรับชาวมาเลย์เชื้อสายจีน และ อินเดีย
 - (5) ประกาศให้การศึกษาก่อนวัยเรียนเป็นส่วนหนึ่งของการศึกษาชาติ
 - (6) แยกมหาวิทยาลัยมาตั้งเป็นกระทรวงการอุดมศึกษา ค.ศ. 2004

บทที่ 2

การกระจายอำนาจทางการศึกษา

2.1 ภารกิจของศึกษาธิการ

การศึกษาของมาเลเซียมีจุดประสงค์ที่จะพัฒนาศักยภาพของบุคคลทั้งด้านสติปัญญา ร่างกาย จิตใจ อารมณ์และสังคมให้เข้มแข็ง มีความเชื่อมั่นในพระผู้เป็นเจ้า และปฏิบัติตามคำสอนของศาสนาของแต่ละบุคคล นอกจากนี้ยังส่งเสริมค่านิยมที่สำคัญ เช่น ความเป็นผู้รู้ทักษะต่างๆ ความรับผิดชอบ ความมีจริยธรรม และศีลธรรม เป็นต้น ซึ่งมุ่งไปสู่ความกลมเกลียว ความเจริญรุ่งเรือง และความอยู่ดีมีสุขของประชาชน

การบริหารการศึกษาระดับประเทศมีกระทรวงศึกษาธิการเป็นผู้รับผิดชอบ ในระดับรัฐและเขตการปกครอง มีหน่วยงานการศึกษาของประเทศเรียกว่า สำนักงานการศึกษาประจำรัฐและสำนักงานมนตรีแห่งรัฐฝ่ายการศึกษา ลังกัตรัฐบาลของรัฐ ในระดับอำเภอมีเฉพาะสำนักงานการศึกษาของรัฐบาลกลางแล้วจึงถึงระดับกลุ่มโรงเรียน และระดับโรงเรียน

บุคคลากรและหน่วยงานที่สำคัญของกระทรวง
ศึกษาธิการมีดังต่อไปนี้

1. Minister of Education รัฐมนตรีว่าการกระทรวง
ศึกษาธิการ เป็นตำแหน่งบริหารสูงสุดของกระทรวงศึกษาธิการ

2. Deputy Minister of Education รัฐมนตรีช่วย
ว่าการกระทรวงศึกษาธิการ มี 2 คน และมีเลขานุการรัฐมนตรี
(Parliamentary Secretary) อีก 1 คน เป็นตำแหน่งทางการเมือง

3. Secretary-General เลขาธิการกระทรวงศึกษาธิการ
เป็นตำแหน่งสูงสุดของข้าราชการประจำในกระทรวงศึกษาธิการ
เทียบเท่าปลัดกระทรวงศึกษาธิการของไทย มีรองปลัด 2 คน

4. Director-General มีจำนวน 1 คนมีหน้าที่ช่วยเหลือ
Secretary-General ในการดำเนินงาน และมีผู้ช่วยอีก 5 คน ทำงาน
ด้านต่างๆ 6 ด้าน ดังนี้

4.1 Deputy Director-General for Schools
Department

4.2 Deputy Director-General for Technical
Education

4.3 Deputy Directory-General for Islamic
and Moral Education

4.4 Deputy Directory-General for Private
Education

4.5 Deputy Directory-General for Special
Education



4.6 Deputy Directory-General for Educational Planning and Policy Research Division

5. Malaysia National Translation Institute
6. National Accreditation Board
7. Inspectorate of Schools
8. Malaysia School Sport Council
9. Examination Council of Malaysia
10. Tuanku Abdul Rahman Foundation
11. Higher Education Fund Corporation (โอนไปอยู่ Ministry of Higher Education)

หมายเหตุ : หน่วยงานที่ 5-11 ขึ้นตรงต่อรัฐมนตรีว่าการกระทรวงศึกษาธิการ

12. Nation Library of Malaysia
13. Dewan Bahasa dan Pustaka (สถาบันภาษาและงานนิพนธ์แห่งชาติ)
14. Under Secretary Corporate and Policy Management Division
15. School and Internal Audit Division
16. Legal Advisor
17. Higher Education Department (โอนไปอยู่ Ministry of Higher Education)

18. Office of Deputy Secretary-General 1
19. Office of Deputy Secretary-General 2
20. Malaysia Students Department Abroad

หมายเหตุ : หน่วยงานที่ 12-20 ขึ้นตรงต่อ Secretary-General ของกระทรวง

กระทรวงศึกษาธิการของมาเลเซียจัดตั้งคณะกรรมการระดับนโยบาย 6 คณะ ขึ้นมาควบคุมดูแลการดำเนินงานของหน่วยงานของกระทรวง คือ

1. The Education Planning Committee รัฐมนตรีเป็นประธาน และเป็นหน่วยงานสูงสุดในการตัดสินใจของกระทรวงศึกษาธิการ
2. The Central Curriculum Committee
3. The Development Committee
4. The Finance Committee
5. The Staff Development Committee
6. The Training Committee

การบริหารการศึกษาระดับรัฐ ประกอบไปด้วยสำนักงานศึกษาธิการประจำรัฐ 14 แห่ง บริหารโดย Director of the Office of State Education มีหน้าที่ในการบริหาร กำกับดูแล ส่งเสริม และติดตาม และรายงานข้อมูลต่อกระทรวง เกี่ยวกับการศึกษา



ระดับการศึกษาขั้นพื้นฐานแบ่งงานออกเป็น 4 ฝ่าย และ

1 ศูนย์ คือ

1. Sector for School Affairs
2. Sector for Academic Affairs
3. Sector for Academic Services
4. Sector for Humanity Development
5. State Resource Center

สำนักงานการศึกษาธิการของรัฐบาลกลาง ประจำ 14 รัฐ จะทำงานด้านธุรการ บุคลากร งบประมาณ การเงิน ที่ดิน และสิ่งก่อสร้าง เพื่อสนับสนุนการปฏิบัติงานของโรงเรียนในสังกัด การก่อสร้างอาคารสถานที่จะดำเนินการโดยกรมโยธาธิการของรัฐบาลกลาง

ในระดับอำเภอมีสำนักงานการศึกษาของรัฐบาลกลาง 1 แห่ง District Education Head Official มีหน้าที่ให้บริการสนับสนุน นิเทศและติดตามการบริหารสถานศึกษาของรัฐ เป็นผู้บริหารงาน และแบ่งงานออกเป็น 3 ฝ่าย คือ

1. Academic Affairs
2. School Affairs
3. Humanity Development and Academic Services

นอกจากนี้ยังทำหน้าที่ประสานระหว่างกลุ่มโรงเรียนกับ สำนักงานศึกษาธิการรัฐอีกด้วย การบริหารงานระดับอำเภอของ สำนักงานมนตรีฝ่ายการศึกษาของรัฐแต่ละรัฐ ไม่มีสำนักงาน

ประจำของอำเภอ ต่อจากสำนักงานศึกษาธิการประจำอำเภอจะเป็นกลุ่มโรงเรียน ซึ่งโรงเรียน 15-20 โรงเรียน ในบริเวณใกล้เคียงกัน จะจัดตั้งเป็นกลุ่ม มีกรรมการบริหารกลุ่มมาจากครูใหญ่ของโรงเรียนในกลุ่ม เพื่อพัฒนางานด้านวิชาการ กลุ่มจะร่วมการจัดตั้ง School Cluster Resources Center เป็นศูนย์วิชาการทำงานร่วมกัน

2.2 ภารกิจของกรมศึกษาธิการ

รับผิดชอบต่อมหาวิทยาลัย แยกออกมาจากกระทรวงศึกษาธิการเมื่อ ค.ศ. 2004 มีมหาวิทยาลัยในการกำกับดูแล ดังนี้

1. University Malaysia
2. University Kebangsaan Malaysia
3. University Sciences Malaysia
4. University Putra Malaysia
5. University Technology Malaysia
6. University Utara Malaysia
7. University Malaysia Sarawak
8. University Malaysia Sabah
9. University Islam Antarabangsa
10. Institute Perguruan Sultan Idris
11. Institute Tuan Husscin Onn
12. University Telecom Malaysia



Malaysia

การกระจายอำนาจทางการศึกษาของประเทศมาเลเซีย

13. University Tenaga Malaysia
14. University Petronas
15. Malaysia University of Sciences and Technology
16. International and Common Wealth University of Malaysia

นอกจากนี้แล้ว ยังมี Polytechnics อีก 6 แห่ง และ วิทยาลัยครู 30 แห่ง และ Public College อีก 2 แห่ง คือ Institute Technology Mara และ Tuanku Abdul Rahman College ซึ่งเปิดสอนถึงระดับปริญญาตรี

2.3 ระบบการศึกษา

พันธกิจในการจัดการศึกษาของกระทรวงศึกษาธิการ มาเลเซีย (Mission of Education) คือ “พัฒนาระบบการศึกษาของชาติให้มีคุณภาพและมาตรฐานระดับสากล เน้นการจัดการศึกษาทุกรูปแบบที่สามารถพัฒนาศักยภาพของแต่ละบุคคลให้เต็มความสามารถ มีความสมบูรณ์ครบทุกด้าน และสนองวิสัยทัศน์ของการพัฒนาประเทศ”

จุดมุ่งหมายหลักในการจัดการศึกษาของกระทรวงศึกษาธิการ มีดังนี้

1. เสริมสร้างประชาชนมาเลเซีย ให้มีความจงรักภักดีต่อประเทศชาติ มีความสมัครสมานสามัคคี และเป็นเอกภาพ

2. พัฒนาประชาชนให้มีความศรัทธาต่อศาสนา ยึดมั่นใน จริยธรรม คุณธรรม มีความรู้ความสามารถ มีวิสัยทัศน์ รักความ ก้าวหน้า และมุ่งสู่ความสำเร็จ

3. พัฒนาทรัพยากรมนุษย์ ให้สนองตอบการพัฒนาและ ความต้องการด้านกำลังคนของประเทศ

4. ให้โอกาสและความเสมอภาคทางการศึกษาแก่ ประชาชนทุกคน

ระบบการศึกษาของมาเลเซียได้กำหนดไว้ในพระราช บัญญัติการศึกษา ค.ศ.1995 มาตรา 15 เป็นระบบ 6:3 :2:1 (2) หมายถึง ประถมศึกษา 6 ปี มัธยมศึกษาตอนต้น 3 ปี มัธยมศึกษา ตอนปลาย 2 ปี และเตรียมอุดมศึกษา 1 หรือ 2 ปี ส่วนการศึกษา ระดับอุดมศึกษาอยู่ระหว่าง 3 ปีครึ่ง - 4 ปี การฝึกหัดครูระดับ ประถมศึกษาในวิทยาลัยครูใช้เวลา 3 ปีครึ่ง ส่วนมัธยมศึกษาตอน ปลายจะต้องเรียนวิชาเอกที่จะสอนในระดับปริญญาตรีมาก่อน

สถานศึกษาในประเทศมาเลเซียแบ่งออกเป็น 3 ประเภท คือ

1. สถานศึกษาของรัฐบาล
2. สถานศึกษาในความอุปถัมภ์ของรัฐบาล
3. สถานศึกษาเอกชน

โรงเรียนระดับประถมศึกษาของรัฐบาลแบ่งตามเชื้อชาติคือ

1. โรงเรียนประถมศึกษาสำหรับเด็กพูดภาษามาเลย์ ใช้ หลักสูตร 6 ปี



2. โรงเรียนประถมศึกษาสำหรับเด็กพูดภาษาจีน ใช้หลักสูตร 6 ปี และต้องเข้าเรียนชั้นเรียนปรับภาษาเป็นภาษาแม่อีก 1 ปี จึงเรียนต่อในชั้นมัธยมต้นซึ่งใช้ภาษาแม่ต่อไปได้

3. โรงเรียนประถมศึกษาสำหรับเด็กพูดภาษาทมิฬ มีลักษณะเช่นเดียวกับโรงเรียนประถมศึกษาภาษาจีนในข้อ 2

การศึกษาระดับก่อนประถมศึกษาสำหรับเด็กอายุ 3-5 ปี ระยะเวลาเรียน 2-3 ปี รัฐบาลกลางจัดให้เป็นหลักสูตรบังคับเมื่อ ค.ศ.2003 ส่วนมากจัดโดยเอกชนและมูลนิธิการศึกษาของรัฐต่างๆ และจัดในวิทยาลัยครู เพื่อเป็นโรงเรียนสาธิตและเพื่อการวิจัย เด็กช่วงอายุ 3-5 ปี เข้าเรียน 88.3%

การสอบเพื่อตรวจสอบมาตรฐานทางการศึกษาจัดโดยกระทรวงศึกษาธิการ มีลำดับขั้นดังนี้

1. การสอบวัดผลสัมฤทธิ์ทางการศึกษาระดับประถมศึกษา (UPSR) สำหรับนักเรียนที่กำลังเรียนชั้นปีที่ 6 เพื่อพัฒนาการเรียนการสอนและรายงานให้ผู้ปกครองทราบ การเลื่อนชั้นเป็นไปแบบอัตโนมัติ

2. การสอบวัดผลสัมฤทธิ์ทางการศึกษาระดับมัธยมศึกษาตอนต้น (PMR) เพื่อนำผลสอบมากำหนดสายการเรียนในระดับมัธยมศึกษาตอนปลาย

3. การสอบวัดผลสัมฤทธิ์ทางการศึกษาระดับมัธยมศึกษาตอนปลาย แบ่งออกเป็น 2 ประเภท คือ

1. การสอบวัดผลสัมฤทธิ์สำหรับนักเรียนสายสามัญ (SPM Test)

2. การสอบวัดผลสัมฤทธิ์สำหรับนักเรียนสายอาชีวศึกษา (SPUM Test)

4. การสอบวัดผลสัมฤทธิ์เพื่อเปลี่ยนสายการเรียนสำหรับนักเรียนสายศิลป์ และอาชีวศึกษา ที่ต้องการคุณสมบัติเข้าเรียนต่อในสถาบันอุดมศึกษา สาขาวิทยาศาสตร์ หรือ เทคโนโลยี ต้องสอบ STPM Test

5. การสอบเพื่อรับประกาศนียบัตรทางศาสนา STAM เมื่อจบระดับมัธยมปลายแล้ว ระดับมัธยมปลายหลักสูตร 2 ปี แบ่งออกเป็น 3 สาย คือ

1. หลักสูตรสายเทคนิคศึกษา สำหรับนักเรียนที่มีความถนัดเชิงช่างและวิชาการ

2. หลักสูตรสายสามัญศึกษา แบ่งออกเป็นสายวิทยาศาสตร์และศิลป์ สำหรับนักเรียนที่มีผลการเรียนดี

3. สายอาชีวศึกษาสำหรับนักเรียนที่มีผลการเรียนพอใช้ มีความถนัดทางช่าง และงานอาชีพมากกว่าสายสามัญ

นักเรียนระดับยอดจะได้รับทุนรัฐบาลไปเรียนต่างประเทศตามความต้องการการพัฒนาประเทศของรัฐ ในประเทศสหราชอาณาจักร สหรัฐอเมริกา เกาหลี ญี่ปุ่น และอีกหลายประเทศในยุโรป เพื่อกลับมาเป็นผู้นำประเทศในด้านต่างๆ ต่อไป และเป็นที่น่าสังเกตว่าโรงเรียนมาเลเซียสอนคณิตศาสตร์และวิทยาศาสตร์เป็นภาษาอังกฤษ เพื่อประโยชน์ในการใช้ Internet และศึกษาต่อต่างประเทศ



2.4 การบริหารงานการเงิน

หน่วยงานที่ควบคุมการเงินของกระทรวงศึกษาธิการ คือ Finance Division ซึ่งมีหน้าที่ประสานงานจัดทำงบประมาณรายปี นิเทศ และควบคุมการใช้งบประมาณของหน่วยงานต่างๆ ในสังกัด กระทรวงศึกษาธิการ

งบประมาณจากรัฐบาลกลางจะจัดให้สถานศึกษาเป็นค่าใช้จ่ายในการบริหารงานโดยทั่วไป เงินเดือนครู และบุคลากรทางการศึกษา บำรุงห้องสมุด สื่อการเรียนการสอน ตำราเรียน และอาหารกลางวัน ตามเกณฑ์ที่กระทรวงกำหนด ปีหนึ่งจัดให้กระทรวงศึกษา 4 งวด ในวันที่ 31 ตุลาคม, 31 มกราคม, 30 เมษายน และ 30 กรกฎาคม ตามลำดับ

เงินนอกงบประมาณที่สถานศึกษาจัดเก็บ เป็นรายได้ของสถานศึกษามาจากค่าธรรมเนียมต่างๆ ของนักเรียน ค่าเช่าโรงอาหาร ค่าหอพัก เงินบริจาค และกองทุนการศึกษา (ถ้ามี) การขอจัดตั้งงบประมาณทางโรงเรียนจะต้องดำเนินการตามระเบียบที่กำหนดแล้วส่งผ่านอำเภอ รัฐ และกระทรวง ศึกษาธิการตามลำดับ สถานศึกษาจะได้รับงบประมาณตามเกณฑ์ที่กระทรวงกำหนดเป็นก่อน และบริหารจัดการได้เอง

2.5 การบริหารงานบุคคล

การบริหารการศึกษาระดับการศึกษาขั้นพื้นฐาน และการฝึกหัดครูอยู่ภายใต้กระทรวงศึกษาธิการ โดยแบ่งงานออกเป็น 3 สาย

คือ สายงานที่ขึ้นตรงต่อรัฐมนตรีว่าการกระทรวงศึกษาธิการ สายงานที่กำกับดูแลโดยปลัดกระทรวง และสายงานที่กำกับดูแลโดยระดับอธิบดี (Director-General) ซึ่งมีผู้ช่วย 6 คน ทำให้การบริหารงานเป็นไปได้อย่างรวดเร็ว เพราะมีหน่วยบริหารระดับสูงน้อย และสำนักงานประจำรัฐได้รับมอบอำนาจพอสมควร

กระทรวงศึกษาธิการมีหน่วยงานในรัฐต่างๆ เรียกว่า สำนักงานการศึกษาประจำรัฐ หน่วยงานการศึกษาระดับอำเภอ กลุ่มโรงเรียนและโรงเรียนในที่สุด

การบริหารงานบุคคลใช้ระบบเดียวกันทุกหน่วยงาน ปัญหาการเลื่อนขั้น เรื่องขึ้นเงินเดือน มีน้อย เพราะระบบความก้าวหน้าชัดเจน สวัสดิการของครูดี เงินเดือนครูดี ครูมีความรับผิดชอบสูง และมีความพึงพอใจดีในอาชีพของตน ครูสอนคณิตศาสตร์ วิทยาศาสตร์ เทคนิค ภาษาอังกฤษ และสอนในถิ่นทุรกันดารจะได้เบี้ยเลี้ยงเพิ่ม การปฏิบัติงานมุ่งเน้นสนองพระราชบัญญัติการศึกษามากกว่านโยบายเฉพาะของแต่ละรัฐบาล ครูทุกคนต้องเข้ารับการพัฒนาวิชาชีพอย่างละ 1 รายการต่อปี ที่วิทยาลัยครู หรือศูนย์กิจกรรม Federal Inspectorate of School เป็นหน่วยงานที่ตรวจและช่วยเหลือโรงเรียนให้มีคุณภาพในการสอน การเรียน และการบริหารให้เป็นไปตามกฎหมายรัฐธรรมนูญ และพระราชบัญญัติการศึกษา จึงทำให้การเรียน การสอน และการบริหารมีทิศทางที่แน่นอน และสะดวกต่อการปฏิบัติ แต่ถ้าหากทำผิดก็มีการพิจารณาโทษเร็วและรุนแรงด้วย



2.6 การบริหารงานด้านวิชาการ

การดำเนินงานด้านวิชาการในระดับกระทรวงมีหลายหน่วยงาน คือ

1. School Division ทำหน้าที่ในการจัดทำนโยบายของกระทรวง ประสาน นิเทศ ประเมิน นำไปปฏิบัติในโรงเรียนระดับการศึกษาพื้นฐาน รวมทั้งงานด้านสิ่งเสพติด กีฬา หลักสูตร และการวิจัยอีกด้วย

2. Teacher Education Division นอกจากจะทำการผลิตครูแล้ว ยังทำหน้าที่ฝึกอบรมบุคลากรทางการศึกษาให้กระทรวงศึกษาธิการอีกด้วย มีวิทยาลัยครูทั้งหมด 28 แห่ง ทำการสอนในระดับอนุปริญญา หนังสือพิมพ์ของมาเลเซียลงข่าวความสำเร็จของครู ส่งเสริมครูและโรงเรียนเป็นประจำ กระทรวงศึกษาธิการจะให้รางวัลแก่ครูที่เขียนตำรา และนวนิยายด้วย ซึ่งเป็นการส่งเสริมและยกย่องครูให้ดียิ่งขึ้น

3. Curriculum Development Center ทำหน้าที่พิจารณาหลักสูตรการศึกษาขั้นพื้นฐาน ประเมิน วิจัย จัดทำหนังสือและฝึกอบรมครูอีกด้วย

4. Aminuddin Bati Institute ทำหน้าที่วิจัย พัฒนา และฝึกอบรมการบริหาร และการจัดการให้แก่บุคลากรทางการศึกษา และเจ้าหน้าที่ระดับสูงของกระทรวง

5. Scholarship Division นอกจากจะสรรหาทุนให้กับนักเรียนแล้ว หน่วยงานนี้ยังทำการฝึกอบรมบุคลากรของ

กระทรวงที่ต้องการศึกษาต่อในระดับมหาวิทยาลัยในประเทศและต่างประเทศ

ในระดับกลุ่มโรงเรียนในบริเวณใกล้เคียงกัน 15-20 โรงเรียนทุกระดับจะรวมกลุ่มกันเพื่อพัฒนางานด้านวิชาการของโรงเรียน การเรียนการสอน และการพัฒนาครูจะเน้นเรื่องสิ่งแวดล้อมค่อนข้างมาก

บุคลากรของกระทรวงศึกษาธิการมาเลเซียได้รับการพัฒนาอย่างต่อเนื่องในหลายหน่วยงาน และจะร่วมกันจัดตั้งศูนย์วิชาการของกลุ่ม เพื่อพัฒนางานด้านวิชาการอีกด้วย ผู้ตรวจการศึกษาคะตรวจสอบ ติดตาม เป็นรายบุคคล จึงทำให้งานด้านวิชาการเป็นไปอย่างรวดเร็ว และมีประสิทธิภาพ กระทรวงศึกษาธิการจัดตั้งงบประมาณการพัฒนาบุคลากรไว้อย่างเพียงพอ

2.7 ความสัมพันธ์ ระหว่างรัฐบาลกลาง ท้องถิ่น และสถานศึกษา

1. ความสัมพันธ์ระหว่างรัฐบาลกลาง และรัฐบาลท้องถิ่น ในด้านการศึกษามีน้อยมาก มาเลเซียปกครองประเทศค่อนข้างจะรวมอำนาจไว้ที่ศูนย์กลาง ประกอบกับมีกฎหมายความมั่นคงที่เข้มงวด จึงเสริมให้การบริหารส่วนกลางมีอำนาจมากยิ่งขึ้น

กระทรวงศึกษาธิการมีหน่วยงานเรียกชื่อว่า สำนักงานศึกษาธิการรัฐ เป็นตัวแทนรัฐบาลกลางในระดับรัฐ ผู้อำนวยการศึกษาธิการเป็นผู้บริหารสูงสุด ทำหน้าที่บริหารสำนักงานศึกษาธิการของรัฐ กำกับดูแลสำนักงานศึกษาธิการอำเภอ ประสาน



งานกับศูนย์วิชาการประจำรัฐในการพัฒนาครูและงานวิชาการ สำนักงานนี้มีลักษณะเป็น Mini-Ministry of Education งานจะครอบคลุมการศึกษาระดับพื้นฐาน ครอบคลุมงานด้านธุรการ การเจ้าหน้าที่ งบประมาณ การเงิน ที่ดินและสิ่งก่อสร้าง เพื่อสนับสนุนโรงเรียนในสังกัด

ในแต่ละรัฐจะมีสำนักงานมนตรีแห่งรัฐฝ่ายการศึกษา เป็นผู้บริหารกิจการการศึกษาของรัฐบาลแห่งรัฐ ซึ่งมีโรงเรียนจัดตั้งในนามของมูลนิธิ โรงเรียนสอนศาสนาอิสลาม และการศึกษาตามอัธยาศัย โดยเฉพาะกิจกรรมส่งเสริมและพัฒนาบุคลิกภาพด้านสังคมของประชาชนและชุมชน เช่น การสอนศาสนา การส่งเสริมศิลปวัฒนธรรม เป็นต้น โดยใช้งบประมาณของรัฐ

กระทรวงศึกษาธิการแม้ว่าจะมีสำนักงานการศึกษาประจำรัฐ และประจำอำเภอ แต่แทบจะไม่เกี่ยวข้องกับรัฐบาลส่วนท้องถิ่นเลย เพราะแยกงานการทำ

2. ความสัมพันธ์ระหว่างรัฐบาลกลางและสถานศึกษา เป็นความสัมพันธ์แบบสองทาง จากกระทรวงศึกษาธิการตรงไปยังสำนักงานการศึกษาธิการรัฐ สำนักงานศึกษาธิการอำเภอ กลุ่มโรงเรียน และโรงเรียน โรงเรียนจะเสนองบประมาณและอื่นๆ ผ่านอำเภอและรัฐมายังกระทรวงศึกษาธิการได้ตามกรอบนโยบายที่กำหนด สำนักงานศึกษาธิการอำเภอจะทำหน้าที่ประสานงานระหว่างโรงเรียน กลุ่มโรงเรียน และสำนักงานศึกษาธิการรัฐ

บทที่ 3

การเปรียบเทียบการกระจายอำนาจ ทางการศึกษาของไทยและมาเลเซีย

การกระจายอำนาจทางการศึกษาของไทยและมาเลเซียมีลักษณะที่สวนทางกันหลายประการ มาเลเซียมีระบบการบริหารการศึกษาที่รวมอำนาจไว้ในส่วนกลางมาก ส่วนไทยพยายามขยายไปสู่ส่วนท้องถิ่น ข้อเปรียบเทียบที่เห็นได้ชัดเจน มีดังนี้

1. การบริหารงานสถาบันอุดมศึกษา มาเลเซียเคยรวมสถาบันอุดมศึกษาไว้ในกระทรวงศึกษาธิการ แต่ในขณะนี้ได้แยกออกเป็นกระทรวงอุดมศึกษา(Ministry of Higher Education) ส่วนประเทศไทยนั้นเคยแยกกันมาก่อน แล้วมารวมกันในกระทรวงศึกษาธิการ โดยให้สถาบันอุดมศึกษาสังกัดคณะกรรมการอุดมศึกษา

2. การฝึกหัดครู สถาบันการฝึกหัดครูของมาเลเซีย ผลิตครูตามความต้องการของกระทรวงศึกษาธิการ นักเรียนครูทุกคนเป็นนักเรียนทุนของรัฐบาล การคัดเลือกบุคคลเข้ามาเป็นนักศึกษาครูจึงทำได้ค่อนข้างดี ไม่มีผู้สำเร็จจากสถาบันการฝึกหัดครูตกงาน ส่วนนักศึกษาครูของไทยมักจะเป็นทางเลือกสุดท้าย และรับเท่าที่สถาบันจะรองรับได้ ดังนั้นการผลิตจึงเกินความต้องการของผู้ใช้



3. การพัฒนาครูประจำการ เริ่มตั้งแต่ นักศึกษาครูที่สอบได้ลำดับสูงๆ จะได้รับทุนไปศึกษาต่อต่างประเทศ หรือในมหาวิทยาลัยในประเทศ ครูประจำการทุกคนจะต้องเข้ารับการฝึกอบรม 1 ครั้ง เป็นอย่างน้อยต่อปีในวันปิดเรียน จึงทำให้การพัฒนาครูเป็นไปได้อย่างรวดเร็วและมีประสิทธิภาพ ครูดีจะรับการสนับสนุนและฝึกอบรมให้ไปศึกษาต่อเช่นกัน การฝึกอบรมเช่นนั้นในประเทศไทยไม่มีกำหนดไว้ และไม่มี การตั้งงบประมาณไว้ให้

4. โรงเรียนในมาเลเซียส่วนมากทำการสอนสองผลัด การปฏิบัติงานของครูมาเลเซีย นั้น จะทำการสอนครึ่งวัน ส่วนครึ่งวันที่เหลือจะเป็นเวลาเตรียมการสอนและตรวจงานนักเรียน นอกจากนี้เงินเดือนครูจะสูงกว่าแทบทุกอาชีพแล้ว ครูมาเลเซียยังทำหน้าที่สอนได้อย่างเต็มที่ เพราะงานด้านอื่นๆ รัฐจัดทำ เช่น การจัดทำหลักสูตร แผนการสอน รับผิดชอบนักเรียน และบริการสนับสนุนอื่นๆ เป็นต้น ส่วนของไทยเงินเดือนครูก็ไม่แตกต่างจากอาชีพอื่นๆ ในระดับคุณวุฒิเดียวกันแล้วยังต้องทำงานพิเศษเพิ่มเติมขึ้นมาอีกทำให้มีผลกระทบต่อเวลาทำการสอนเป็นอย่างมาก

5. การแบ่งงานในกระทรวงเป็นแบบเบ็ดเสร็จ คือ มีหน่วยงานน้อยแต่ทำหน้าที่ครอบคลุม การทำงานยึดกฎหมายรัฐธรรมนูญและกฎหมายการศึกษาเป็นหลัก จึงทำให้เป้าหมายการปฏิบัติงานค่อนข้างจะลงตัวและเห็นผลได้อย่างชัดเจน การแบ่งหน่วยงานในระดับรัฐเป็นหน่วยงานในลักษณะหน่วยงานเดียวทำหน้าที่แทนกระทรวงศึกษาธิการได้ แม้จะมีหน่วยงานในระดับอำเภอ ก็จะทำหน้าที่เพียงประสานงานระหว่างโรงเรียนกับ

สำนักงานการศึกษาระหว่างรัฐเท่านั้น ส่วนในประเทศไทยไม่มีหน่วยงานเบ็ดเสร็จในระดับจังหวัด แต่แบ่งเป็นเขตการศึกษา บางงานก็แยกออกมาต่างหาก ดังนั้นการวิ่งเต้นถึงกระทรวงและนักการเมืองจึงเป็นเรื่องที่เห็นกันปกติ

6. โรงเรียนของมาเลเซียสามารถจัดตั้งงบประมาณตามกรอบที่กระทรวงกำหนดไว้ เสนอผ่านอำเภอและรัฐ แต่มาเลเซียที่กระทรวง โรงเรียนสามารถใช้จ่ายงบประมาณที่ได้รับได้ โดยจะได้รับการโอนเงินปีละ 4 ครั้ง ส่วนรายได้อื่นๆ เช่น ค่าธรรมเนียม เงินบริจาค เงินกองทุนการศึกษา และอื่นๆ โรงเรียนสามารถดำเนินการตามระเบียบอยู่แล้ว ส่วนงบประมาณแผ่นดินของโรงเรียนไทยยังต้องผ่านเขตการศึกษา แล้วจึงลงสู่โรงเรียน ทำให้โรงเรียนไม่ได้จัดตั้งและบริหารงบประมาณของตนเองได้อย่างแน่นอน

7. มาเลเซียมีผู้ตรวจราชการโรงเรียน คอยตรวจสอบให้คำแนะนำและช่วยเหลือครูในการปฏิบัติให้ถูกต้องตามกฎหมาย และกฎกระทรวง ส่วนของไทยเคยมีผู้ตรวจการประถมศึกษาในสมัยก่อน แต่ในขณะนี้ไม่มีแล้ว ถ้าหากสงสัยในเรื่องใดต้องเข้ากรมสอบสวน และขอคำแนะนำจากผู้มีอำนาจ

8. ด้านการประกันคุณภาพการศึกษา มาเลเซียใช้ระบบการสอบตามลำดับชั้น ประถมศึกษาปีที่ 6 มัธยมศึกษาตอนต้น และมัธยมศึกษาตอนปลาย ซึ่งเด็กจะต้องสอบผ่านให้ได้ จึงจะเข้าสู่สายการเรียนที่ตนต้องการได้ โดยเน้นคุณภาพที่ผลการเรียนของนักเรียนให้ได้มาตรฐานระดับสากล ส่วนของไทยมีการประเมิน



เพื่อการประกันคุณภาพภายใน การประเมินจากเขต และระดับชาติ เป็นการเน้นตัวบ่อนมากกว่าผลผลิต

9. การได้ค่าตอบแทนครู ครูมาเลเซียนอกจากจะมีเงินเดือนสูงแล้ว ครูที่สอนในที่ห่างไกลก็มีเงินเดือนเพิ่ม ครูที่สอนภาษาอังกฤษ คณิตศาสตร์ และวิทยาศาสตร์ เป็นภาษาอังกฤษก็มีเงินเดือนเพิ่มเข้ามาอีก ส่วนค่าตอบแทนของไทยมีลักษณะความยากง่ายของงานดูจะไม่สัมพันธ์กับเงินที่ได้รับ

10. การบริหารงานด้านวิชาการ กระทรวงศึกษาธิการของมาเลเซียจัดทำหลักสูตร ตำราเรียน คู่มือครู แผนการสอน และสื่อแบบเบ็ดเสร็จ ครูมีหน้าที่เตรียมการสอนและสอนเท่านั้น จึงเป็นการสะดวกสำหรับครูมาก นอกจากนี้โรงเรียนในบริเวณใกล้เคียงกัน 15-20 โรงเรียน จะรวมตัวกันเป็นกลุ่ม และมีศูนย์วิชาการสนับสนุนการสอนของครู สิ่งเหล่านี้รัฐจะจัดงบประมาณให้เบ็ดเสร็จ ส่วนครูไทยต้องทำงานด้านแผนการสอน และหลักสูตรอยู่ด้วย งบประมาณด้านศูนย์วิชาการของกลุ่มไม่มี

11. มาเลเซียส่งเสริมภาษาแม่ของเด็ก ดังนั้นเด็กเชื้อสายจีนและอินเดียจะเรียนระดับประถมเป็นภาษาแม่ แต่ต้องเรียนประถมปีที่ 7 เป็นการปรับเป็นภาษามาเลย์อีก 1 ปี จึงจะสามารถเรียนต่อในโรงเรียนมัธยมศึกษาต่อไปได้ เด็กเชื้อสายมาเลย์เรียนโรงเรียนภาษามาเลย์เพียง 6 ปีเท่านั้น ก็เรียนต่อมัธยมต้นได้ ประเทศไทยไม่มีการแบ่งแยกเช่นนั้น

12. การก่อสร้างอาคารเรียนจะเป็นมาตรฐานเดียวกัน โดยมีการก่อสร้างอาคารเรียน อาคารประกอบ และสิ่งอำนวยความสะดวกเบ็ดเสร็จในครั้งเดียว โดยสำนักโยธาธิการแห่งชาติเป็นผู้ดำเนินการก่อสร้าง ส่วนของไทยไม่มีลักษณะเช่นนั้น โรงเรียนต้องของบประมาณก่อสร้างที่ละรายการและต้องเสาะหางบประมาณเพิ่มเติมจากท้องถิ่นด้วยตนเองอีกด้วย รูปแบบอาคารเรียนและบริเวณโรงเรียนจึงขาดมาตรฐานกลาง

13. การบรรจุแต่งตั้ง เลื่อนตำแหน่ง และเงินเดือนของบุคลากรแต่ละกรมของมาเลเซียเป็นไปตามมาตรฐานเดียวกันอย่างชัดเจน ปัญหาการวิ่งเต้นจึงมีน้อย ส่วนของไทยก็มีระบบที่คล้ายกัน

14. การยอมรับนับถือจากสังคมนั้น ครูมาเลเซียค่อนข้างจะดี อันเนื่องมาจากการคัดเลือกคนเข้าเรียนครูที่มีคุณภาพ เป็นนักเรียนทุน ครูมีเงินเดือนสูงและมีสวัสดิการดี ไม่ใคร่มีหนี้สิน ครูทุกคนมีความเข้าใจในนโยบายการพัฒนาประเทศดี ปฏิบัติตามกฎระเบียบดี จะมีผู้ตรวจการคอยทำการตรวจอีกที่หนึ่ง จึงได้รับการยกย่องนับถือจากประชาชนดี สื่อมวลชนมักจะรายงานการทำความดีของครูเป็นประจำ ส่วนครูไทยจะไม่ได้รับการเชิดชูมากเช่นนั้น แถมยังมีปัญหาหนี้สินอีกมากมายด้วย

15. การนำความรู้ทันสมัยมาปฏิบัติ ครูมาเลเซียค่อนข้างจะทำได้ดี เพราะมีความสามารถด้านภาษาอังกฤษ จึงสามารถใช้ Internet และอ่านภาษาอังกฤษได้ดี นอกจากนี้กองแปลตำราของ



กระทรวงศึกษาธิการยังสามารถนำความรู้จากต่างประเทศมาแปลและเผยแพร่ และทำหน้าที่ด้านล่ามเป็นอย่างดี นอกจากนี้แล้ว การส่งคนไปฝึกอบรมก็เป็นการส่งไปฝึกอบรมมาเพื่อแก้ปัญหา และพัฒนางาน ส่วนของไทยการแปลตำรามีน้อย ภาษาอังกฤษไม่ใคร่ดี บ่อยครั้งสิ่งที่ไปอบรมต่างประเทศกลับมาก็มิได้มีโอกาสนำสิ่งที่อบรมมาใช้พัฒนางานของตน

16. กรรมการสถานศึกษามีในสถานศึกษาของประเทศไทย แต่ไม่พบในสถานศึกษาของมาเลเซีย เพราะทุกสิ่งทุกอย่างกำหนดไปจากส่วนกลาง ประชาชนมาเลเซียจึงมีบทบาทในการบริหาร และส่งเสริมการศึกษาค่อนข้างน้อย



บทที่ 4

บทเรียนที่ควรนำไปประยุกต์ใช้กับประเทศไทย

การบริหารการศึกษาของมาเลเซีย เป็นการบริหารที่ค่อนข้างรวมอำนาจ งบประมาณกระทรวงศึกษาธิการปีละ 20.3% มีคุณภาพที่เป็นรูปธรรม ดำเนินการให้ก้าวหน้าได้ภายในระยะเวลาอันรวดเร็ว และยังคงก้าวต่อไปอีกสู่ความเป็นมาตรฐานระดับสากลใน ค.ศ.2020 สิ่งที่น่าจะนำมาประยุกต์ใช้กับประเทศไทย ตามความคิดเห็นของผู้เขียนเป็นการส่วนตัว มีดังนี้

1. ความมีเอกภาพทางการบริหารการศึกษาขั้นพื้นฐาน ซึ่งดำเนินการโดยกระทรวงศึกษาธิการทั้งระดับชาติ ระดับรัฐ และระดับโรงเรียน บทบาทของสำนักงานศึกษาธิการแห่งรัฐอยู่ภายใต้ฝ่ายการศึกษาแห่งรัฐนั้นจะดำเนินงานด้านการศึกษาตามอัธยาศัย การสืบสานประเพณี การศาสนาและวัฒนธรรม เป็นต้น ดังนั้น การบริหารการศึกษาจึงมีมาตรฐานระดับเดียวกันทุกหน่วยงานทั้งประเทศ

2. การพัฒนาและรักษาคุณภาพการศึกษา กระทำโดยกระบวนการสอบตามช่วงชั้นต่างๆ ของนักเรียนและผู้ตรวจการ ศึกษาของกระทรวง ทำให้ครูต้องปรับปรุงการสอนและนักเรียนต้องเรียนตลอดเวลา ทำให้การศึกษามีมาตรฐานที่ดี รัฐกำหนดไว้ชัดเจนว่าการศึกษาของมาเลเซียต้องได้มาตรฐานระดับสากล



3. การบริหารการศึกษาของกระทรวงศึกษาธิการจะบริหารเพื่อสนองพระราชบัญญัติการศึกษาแห่งชาติมากกว่านโยบายเฉพาะรัฐบาล (ฝ่ายการเมือง) การบริหารการศึกษาของรัฐบาลต้องสนองรัฐธรรมนูญและพระราชบัญญัติการศึกษาแห่งชาติ ทำให้การศึกษามีทิศทางที่แน่นอนต่อเนื่อง และมั่นคง

4. บริการสนับสนุนการศึกษามีหลากหลาย ตั้งแต่กองตำรา ศูนย์พัฒนาหลักสูตร สำนักงานทดสอบและวัดผลการศึกษา สำนักงานตรวจการโรงเรียน งานวิจัยการก่อสร้างและพัฒนาที่อยู่ทุกหน่วยงาน และบริการอื่นๆ เช่น รถโรงเรียน ส่วนกลางรับไปปฏิบัติทำให้ครูมีเวลาพัฒนาตนเองและสอนอย่างเต็มที่ และสามารถติดตามการพัฒนาการศึกษาในต่างประเทศได้รวดเร็ว

5. ค่าตอบแทนครูค่อนข้างสูง นอกจากเงินเดือนของครูมาเลเซียจะสูงแล้ว ค่าตอบแทนอื่นๆ จะเพิ่มตามลักษณะการเพิ่มของงาน เช่น สอนวิชาที่ยาก ปฏิบัติงานในที่ทุรกันดาร เป็นต้น

6. การตั้งงบประมาณในระดับโรงเรียน ทำให้โรงเรียนมีงบประมาณที่แน่นอน ไม่ตกหล่นในระดับอำเภอหรือระดับรัฐ ทำให้การบริหารการสอนเป็นไปอย่างมีประสิทธิภาพ งานอื่นๆ เช่น งานก่อสร้างโรงเรียนก็ทำเป็นระบบโดยส่วนกลาง โดยที่โรงเรียนไม่ต้องเป็นภาระ

7. สังคมมาเลเซียให้ความสำคัญเกี่ยวกับศึกษาอย่างสูง จึงมีการยกย่องครูมาก ประกอบกับครูมีคุณวุฒิตี จริยธรรมดี ฐานะทางเศรษฐกิจและสังคมดี ระบบการรักษาความสงบเรียบร้อยของสังคมดี (Ministry of Security) จึงทำให้ชีวิตความเป็นอยู่ของครู

มีความปลอดภัยสูง นอกจากนี้แล้วศาสนาอิสลามในมาเลเซียมีระบบการยกย่องคน โดยให้มีการสะสมความดีตามลำดับขั้น มีตำแหน่งนำหน้าชื่อเป็นที่ประจักษ์และมีเกียรติประวัติอีกด้วย

8. ความร่วมมือระหว่างสถานศึกษา เช่น ความร่วมมือระหว่างวิทยาลัยครูกับมหาวิทยาลัย ระหว่างวิทยาลัยครูกับโรงเรียนในการพัฒนาครู เป็นต้น นอกจากนี้ การที่รัฐบาลมาเลเซียคัดเลือกนักเรียนในระดับยอดไปฝึกการอบรมต่อตามความต้องการของประเทศในประเทศที่พัฒนาแล้วเป็นจำนวนมาก รวมทั้งการพัฒนาข้าราชการในต่างประเทศเป็นจำนวนมากอีกด้วย จึงทำให้มาเลเซียมีคลังสมองเป็นผู้นำในทุกระดับชั้นอย่างมาก ทำให้การบริหารงานและการพัฒนาประเทศเป็นไปด้วยดีและมีความก้าวหน้า

9. การรับนักศึกษาครูโดยการคัดเลือกและให้ทุนเรียนตามความต้องการของสถานศึกษา ทำให้ได้นักศึกษาที่มีคุณภาพมาเรียนและจบออกไปเป็นครูที่มีคุณภาพ ไม่มีครูตกงาน

10. การจัดงบประมาณการพัฒนาครูประจำการโดยกำหนดให้ครูต้องเข้ารับการพัฒนาระดับวิชาชีพ เพื่อนำมาพัฒนาโรงเรียนคนละอย่างน้อย ปีละ 1 รายการ โดยความร่วมมือกับวิทยาลัยครู

11. การจัดหลักสูตรวิชาศาสนา จริยธรรม และศีลธรรมเป็นหลักสูตรแกน จึงนำไปสู่การส่งเสริมศีลธรรมและจริยธรรมของประชาชนได้อีกทางหนึ่ง



12. การส่งเสริมนวัตกรรมและวิจัยเพื่อพัฒนาการศึกษา โดยมีทุนการวิจัยให้ทำโดยความร่วมมือกับคณะศึกษาศาสตร์และวิทยาลัยครู นำไปสู่การนำสิ่งใหม่มาสู่วงการศึกษา

13. หน่วยงานเกี่ยวกับภาษาและล่ามในกระทรวงศึกษาธิการทำหน้าที่แปลและเผยแพร่ผลงานที่ปฏิบัติแล้วได้ผล จากภาษาต่างประเทศสู่ภาษามาเลเซีย ทำให้ครูได้รับความรู้ใหม่ที่สามารถนำไปปฏิบัติได้อย่างสม่ำเสมอ

14. รัฐบาลมีนโยบายเน้นการศึกษา มองเห็นว่าการศึกษาจะเป็นพาหนะในการพัฒนาประเทศ จึงเกิดเป็นประเพณีที่ผู้จะดำรงตำแหน่งนายกรัฐมนตรีต้องเคยเป็นรัฐมนตรีกระทรวงศึกษาธิการ ความสำคัญของการศึกษาจึงยังคงอยู่ตลอดถึงระดับนายกรัฐมนตรี

15. ครูมาเลเซียมักจะมองการศึกษาไทยและสิงคโปร์เป็นเกณฑ์เปรียบเทียบและพยายามทำให้ดีกว่าอยู่เสมอ

บทที่ 5

บทสรุปและข้อเสนอแนะ

5.1 บทสรุป

โดยรวมแล้วระบบการบริหารการศึกษาของมาเลเซีย เป็นระบบการบริหารที่มีเอกภาพ มีความกระชับ และมีประสิทธิภาพ เป็นรูปแบบการบริหารเชิงรวมศูนย์มากกว่าการกระจายอำนาจ เพราะมาเลเซียมุ่งที่จะให้การศึกษาของชาติ มีมาตรฐานสากลเช่นเดียวกันทั่วประเทศเป็นหลัก เพื่อสนองตอบการพัฒนาเศรษฐกิจและสังคมของประเทศ

เมื่อมองการแบ่งส่วนราชการ การแบ่งหน่วยงานย่อย และการกระจายอำนาจของการบริหารประเทศมาเลเซียในรอบ 20 ปีที่ผ่านมา จะเป็นภาพสะท้อนของภาวะผู้นำในระดับรัฐบาลที่เข้มแข็งพอๆ กัน อันเนื่องมาจากการพัฒนาบุคลากรระดับมัธยมศึกษาของประเทศ ทั้งในและนอกประเทศอย่างมากมาย มาเลเซียจึงมีความพร้อมทางด้านบุคลากร ทรัพยากร ภาวะผู้นำในระดับสูง การจัดการ การบริหารประเทศ และกระบวนการบังคับใช้กฎหมาย

การแบ่งหน่วยงานเป็นลักษณะของงานธุรกิจ คือ หน่วยงานน้อย ลดค่าใช้จ่าย บริการลูกค้าได้มาก มอบงานแบบเบ็ดเสร็จ มีกฎหมายรองรับ เงินเดือนและสวัสดิการผู้ปฏิบัติงานดีและเน้น



ผลงานสูง งานใดที่มีความจำเป็นเร่งด่วนในการดำเนินนโยบายของประเทศ และงานที่หาคนทำยาก รัฐจะให้แรงจูงใจเป็นเงิน (Incentive) เช่น ครูสอนคณิตศาสตร์ วิทยาศาสตร์ เทคนิค ภาษาอังกฤษ และครูที่สอนในถิ่นทุรกันดาร เป็นต้น ที่สำคัญที่สุด คือ ครูทุกคนต้องเข้ารับการพัฒนาน้อยที่สุด 1 รายการต่อปี จึงทำให้การเรียนการสอนได้รับการพัฒนาอย่างต่อเนื่อง

นอกจากนี้ ลังคมและสื่อมวลชนจะให้ความสำคัญกับการศึกษามาก การยกย่องคนทำดีและมีผลงานจะเป็นข่าวในหนังสือพิมพ์เป็นประจำ ประชาชนให้ความนับถือครูและคนทำดีเช่นกัน การทำงานด้านการศึกษาที่ส่งเสริมให้ยึดกฎหมายรัฐธรรมนูญและกฎหมายการศึกษาเป็นหลัก ผู้ตรวจการโรงเรียนมีส่วนช่วยเหลือเป็นอย่างมาก

ระบบการยกย่องคนทำดีของมาเลเซียโดยการให้คำนำหน้าชื่อ บุคคลที่ทำความดีแต่ละระดับ เช่น Tan, Sri เป็นต้น จึงทำให้ผู้ปฏิบัติงานพยายามสะสมความดีของตนให้เป็นที่ประจักษ์แก่ชุมชน จึงเป็นผลดีต่อส่วนรวม ประกอบกับนโยบายความรักชาติและสิ่งแวดล้อมมีส่วนร่วมเอื้อให้ประเทศพัฒนาไปได้ดี

การนำนโยบายของรัฐไปปฏิบัติ เช่น นโยบายสิ่งแวดล้อม ศีลธรรม จริยธรรม และความรักชาติจะกระทำทุกระดับการศึกษาอย่างต่อเนื่อง จึงเป็นการปลูกจิตสำนึกในทางที่ได้อย่างได้ผล

ผู้เขียนขอสรุปว่า แรงผลักดันในการพัฒนาและบริหารประเทศมาจากภาวะผู้นำที่เข้มแข็ง เด็ดเดี่ยว กล้าตัดสินใจในยาม

ค้ำชันทัน และการมีส่วนร่วมของประชาชนทุกวงการ ทั้งองค์การศาสนา ธุรกิจ อุตสาหกรรม การบังคับการใช้กฎหมาย การศึกษาและพัฒนาบุคลากร การสาธารณสุข และสังคมสงเคราะห์ ทำให้ประชาชนมีความผูกพัน ยึดมั่นกับรัฐและเผ่าพันธุ์ของตนอย่างมั่นคง ซึ่งนำไปสู่การพัฒนาประเทศและสังคมในที่สุด

5.2 ข้อเสนอแนะ

ข้อเสนอแนะจะอยู่ที่การกระจายอำนาจทางการศึกษาของประเทศไทย การศึกษานั้นไม่สามารถจะแยกเป็นอิสระจากสภาพเศรษฐกิจ สังคม ศาสนา วัฒนธรรม และการเมืองของโลกและประเทศได้

ผู้เขียนจึงขอเสนอแนะตามหัวข้อที่กำหนดดังนี้

5.2.1 ข้อเสนอแนะนโยบาย

(1) ประเทศไทยมีการปกครองแบบประชาธิปไตย และมุ่งการกระจายอำนาจการปกครองไปสู่ส่วนท้องถิ่น บางประเทศ เช่น ญี่ปุ่น มีการให้โรงเรียนไปสังกัดอยู่กับองค์กรส่วนท้องถิ่นในระดับเมือง (เทศบาล) และจังหวัด แต่สกอตแลนด์โรงเรียนในสังกัดระดับจังหวัด จะมีหน่วยงานบริหารการศึกษาโดยเฉพาะไว้สนับสนุนโรงเรียน

ในบริบทของประเทศไทยการจะโอนโรงเรียนไปสังกัดองค์กรปกครองส่วนท้องถิ่นในระดับใดนั้นขึ้นอยู่กับความเหมาะสมว่า จะบรรลุเป้าหมายการพัฒนาประเทศได้มากน้อย



เพียงใด มิใช่มองแต่ว่า เมื่อมีโรงเรียนมาสังกัดแล้วจะได้งบประมาณมากขึ้นเท่านั้น และต้องพิจารณาถึงอนาคตความก้าวหน้าของครู และศักยภาพในการบริหารงานแบบมืออาชีพทางการศึกษาขององค์กรที่รองรับอีกด้วย

ในระดับนโยบายแล้ว ควรให้โรงเรียนสังกัดองค์กรปกครองส่วนท้องถิ่นในระดับจังหวัด หรือเทียบเท่า เช่น กรุงเทพมหานครได้ โดยคำนึงถึงศักยภาพในการพัฒนาเยาวชนไปสู่มาตรฐานสากล อนาคตความก้าวหน้าของครูควบคู่กันไป และท้องถิ่นสามารถเป็นฐานภาษีเพื่อพัฒนาการศึกษาในอนาคตได้ด้วย

5.2.2 ข้อเสนอแนะในการปฏิบัติ ข้อนี้เนื่องมาจากข้อ 5.2.1 ที่เห็นว่า ควรให้โรงเรียนสังกัดองค์กรบริหารส่วนท้องถิ่นได้ นั้น ควรเกิดจาก

(1) ความพร้อมของผู้รับโอน

(2) ความเต็มใจและมองเห็นอนาคตของตนอย่างชัดเจน มีกฎหมายรองรับของผู้ที่จะโอนไป เพราะอดีตการโอนโรงเรียนพระราชบาลไปสังกัดกระทรวงมหาดไทยยังคงหลอกหลอนครูรุ่นเก่าอยู่

(3) ศักยภาพในการบริหารงานแบบมืออาชีพของผู้รับโอน งบประมาณที่เพียงพอ และความสามารถในการพัฒนาโรงเรียนไปสู่มาตรฐานสากล เพื่อเป็นการเพิ่มศักยภาพในการแข่งขันของประเทศกับนานาชาติได้ ก็ควรนำมาพิจารณา ไม่ใช่เพื่อเหตุผลทางการเมือง

(4) ถ้าหากกระทรวงศึกษาธิการสามารถทำได้ดีกว่า ก็ควรจะขึ้นอยู่กระทรวงศึกษาธิการต่อไป จนกว่าองค์กรส่วนท้องถิ่นจะมีความพร้อมมากยิ่งขึ้น ไม่ควรเอาอนาคตของประเทศชาติ และเยาวชนหลายล้านคน อีกทั้งครูอีกหลายแสนคนมาเสี่ยงกับความคิดเห็นและความปรารถนาของคนเพียงบางคนหรือบางกลุ่มเท่านั้น

บรรณานุกรม

จิระพันธ์ เดมะ, โครงสร้างการบริหารการศึกษาประเทศสหพันธ์
รัฐมาเลเซีย, สำนักงานคณะกรรมการการศึกษาแห่งชาติ
พ.ศ. 2542.

Malaysia 2004, Department of Information, Ministry of
Information, Malaysia 2004.

The Development of Education National Report of
Malaysia, Ministry of Education, 31 July 2004.

Malaysia : Education [http : // asnie utexas , edu /asnie
/Malaysia /malay education, htme.](http://asnie.utexas.edu/asnie/Malaysia/malay_education.htm)

The 2005 Budget Speech .. Ahmad Badawi

ระบบการศึกษาของประเทศมาเลเซีย สืบค้นโดย รองศาสตราจารย์
ดร.อุทัย บุญประเสริฐ

1 תוכן שאלות



แผนภูมิที่ 1 โครงสร้างของระบบการศึกษา

อายุ	6 7 8 9 10 11	12 13 14	15 16	17 18	19
ประถมศึกษา	ม.ต้น	ม.ปลาย	หลัง ม.ปลาย/ วิทยาลัย	อุดมศึกษา	

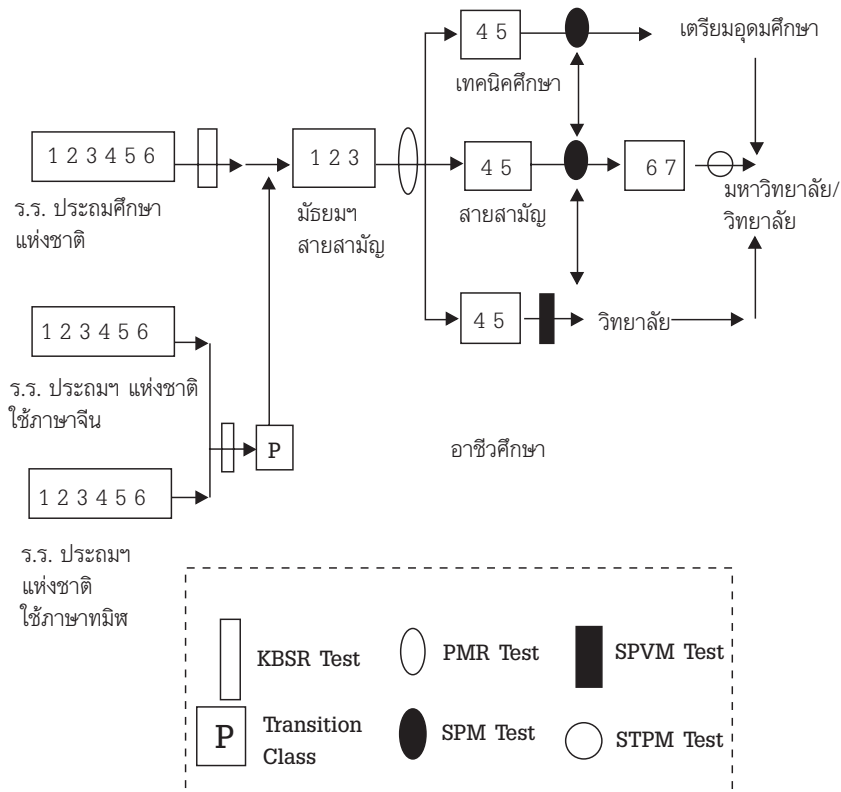

แผนภูมิที่ 2 โครงสร้างการบริหารการศึกษาในมาเลเซีย

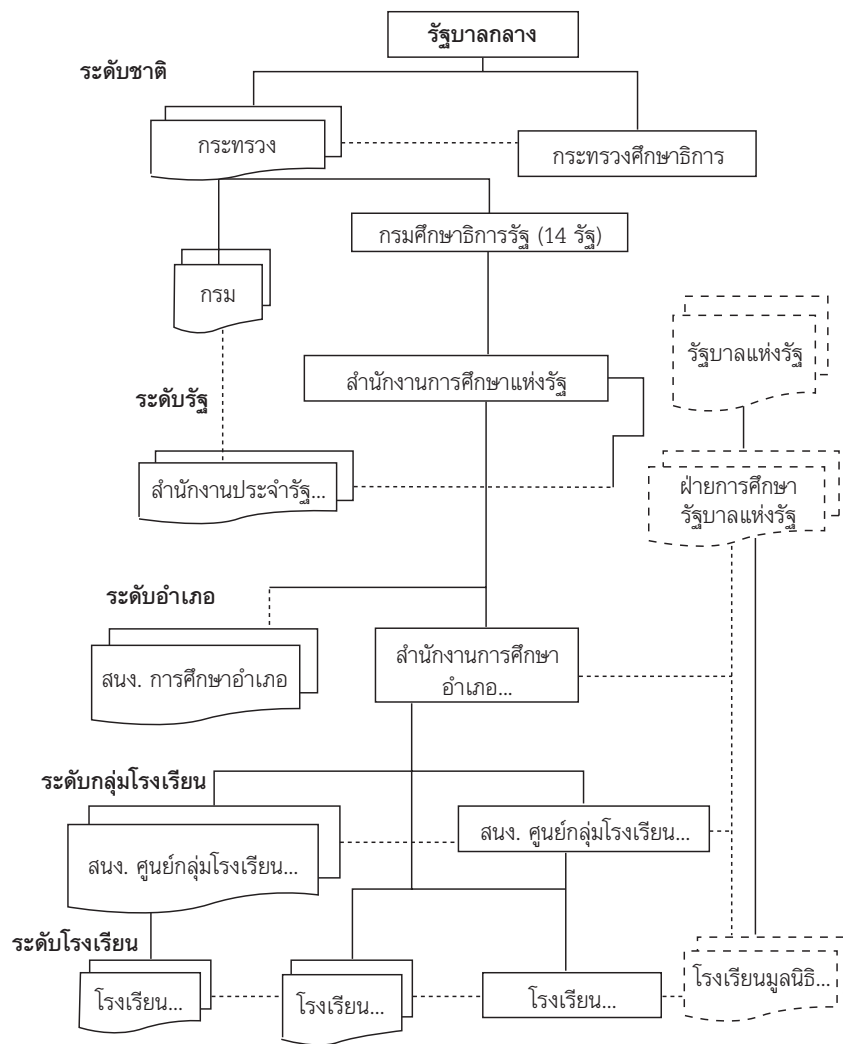

ที่มา : จิระพันธ์ เตมะ : 2542



แผนภูมิที่ 3 โครงสร้างองค์กรของกระทรวงศึกษาธิการ

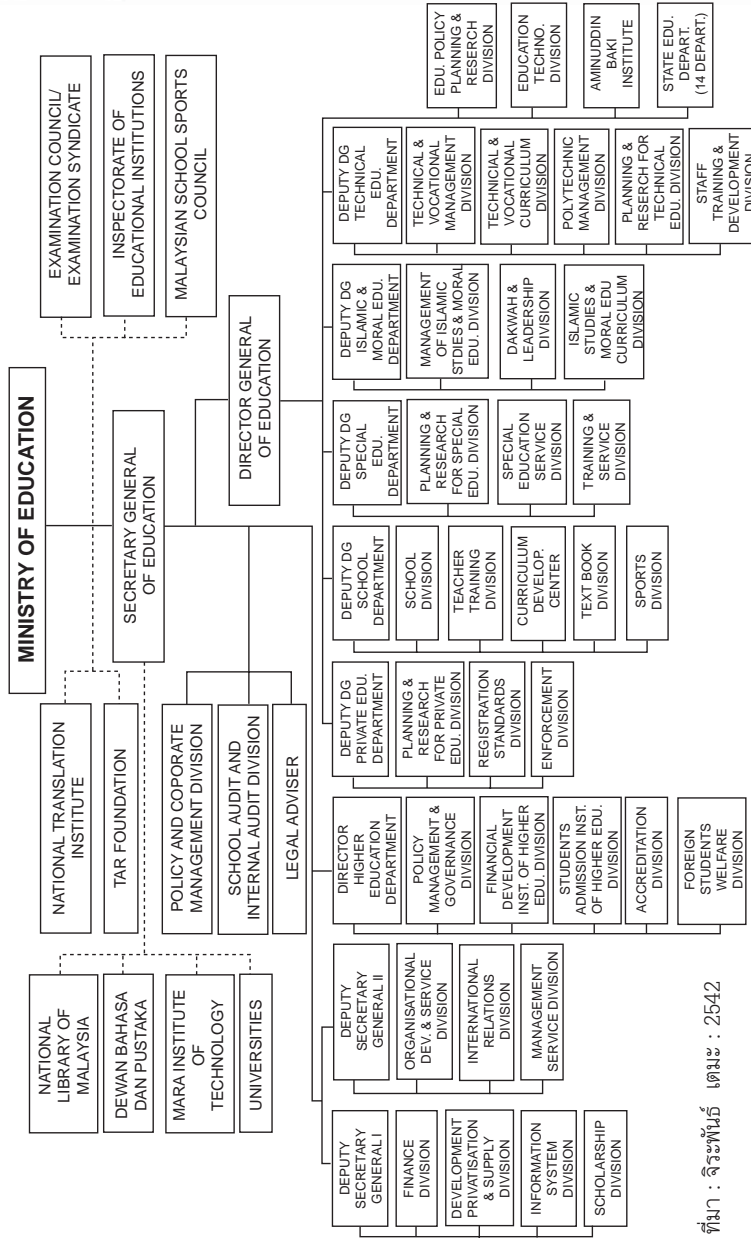

ที่มา : จิตพันธ์ เตชะ : 2542

แผนภูมิที่ 4 สำนักงานศึกษาธิการรัฐในมาเลเซีย



ที่มา : จิระพันธ์ เตมะ : 2542



แผนภูมิที่ 5 โครงสร้างการบริหารการศึกษา ระดับรัฐ (กรณีศึกษารัฐกลันตัน และรัฐเปรัก)

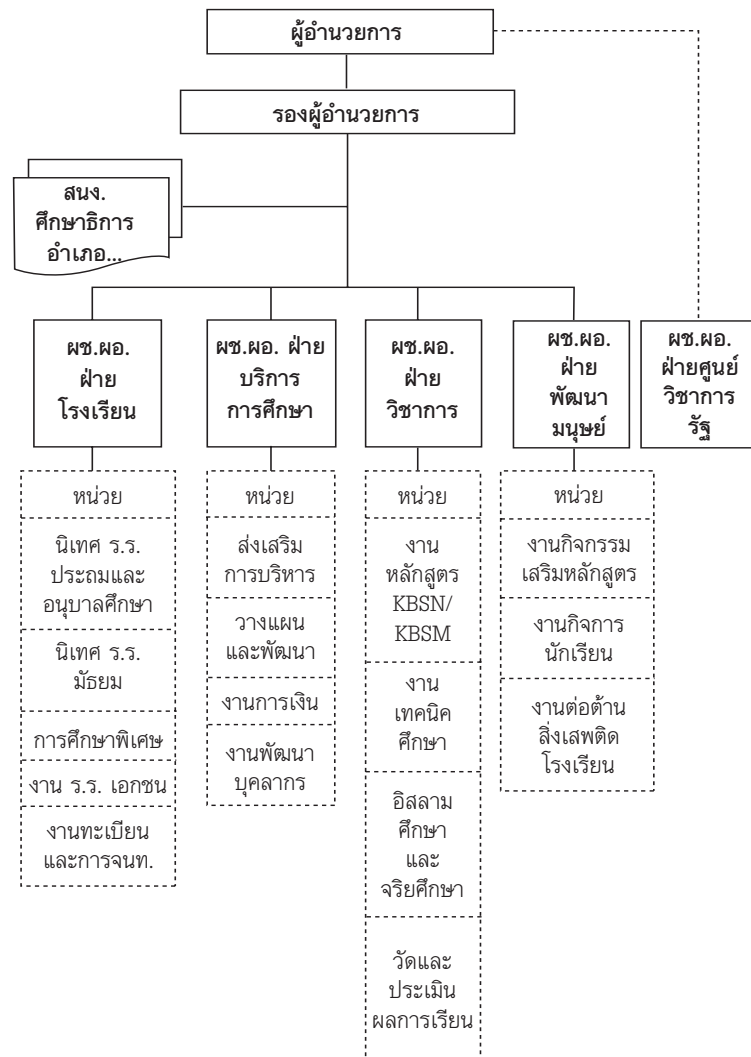

ที่มา : จิระพันธ์ เตมะ : 2542

แผนภูมิที่ 6 โครงสร้างการบริหารการศึกษา ระดับอำเภอ

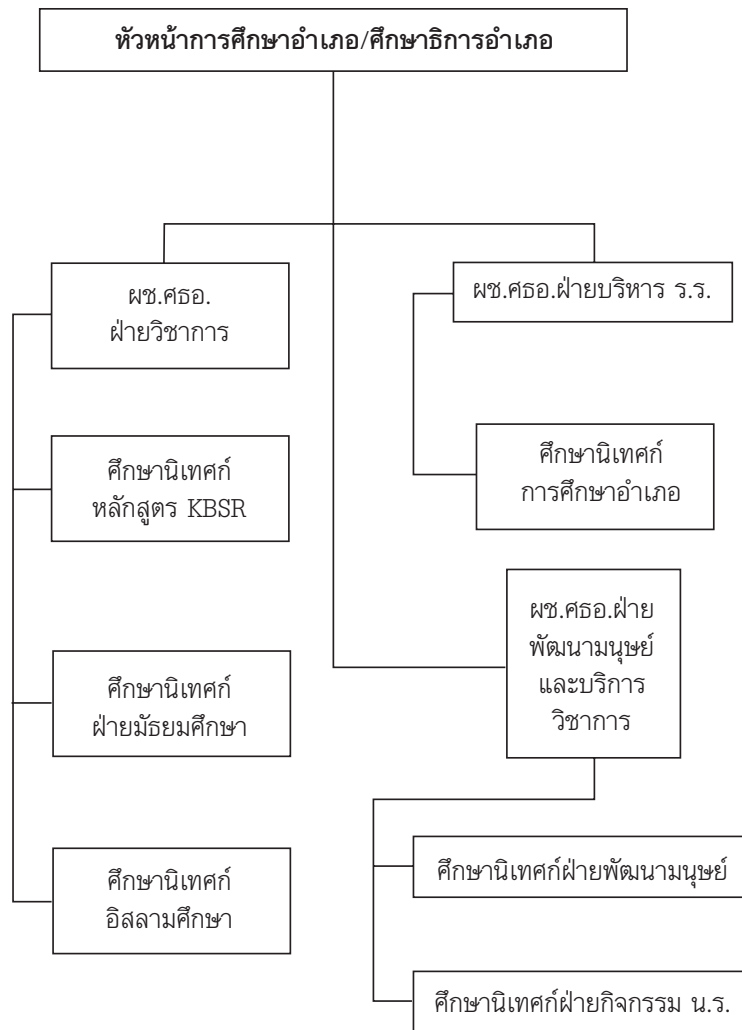

ที่มา : จิระพันธ์ เตมະ : 2542



แผนภูมิที่ 7 โครงสร้างการบริหารโรงเรียน (ร.ร.ประถมศึกษา รัฐเปรัก)



ที่มา : จิระพันธ์ เตม๊ะ : 2542

แผนภูมิที่ 8 โครงสร้างการบริหารกลุ่มโรงเรียน

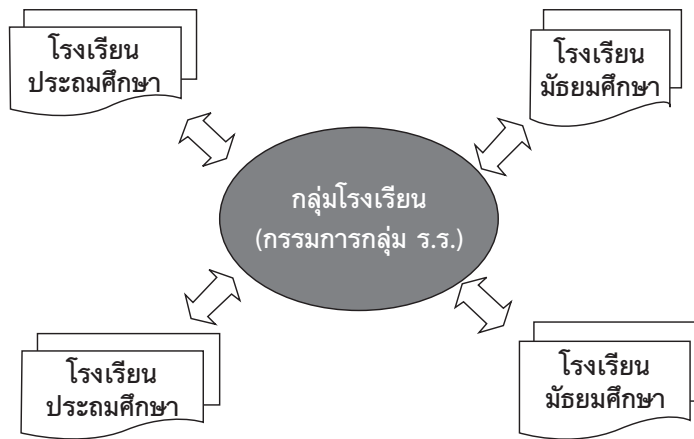

(โรงเรียนประถมศึกษาและมัธยมศึกษา 15-20 โรงเรียน เป็นสมาชิก)

กรรมการกลุ่มโรงเรียน	
1. ผู้บริหารโรงเรียน 1 คน	ประธาน
2. ผู้บริหารโรงเรียน 1 คน	รองประธาน
3. ผู้บริหารโรงเรียนในกลุ่มที่เหลือ	กรรมการ
4. ผู้แทนจากวิทยาลัยครู/คณะศึกษาศาสตร์ (ถ้ามี)	กรรมการ
5. ผู้แทนจากผู้ตรวจการโรงเรียน (ถ้ามี)	กรรมการ
6. หัวหน้าศูนย์วิชาการกลุ่ม	เลขานุการ



แผนภูมิที่ 9 โครงสร้างการบริหารศูนย์วิชาการ

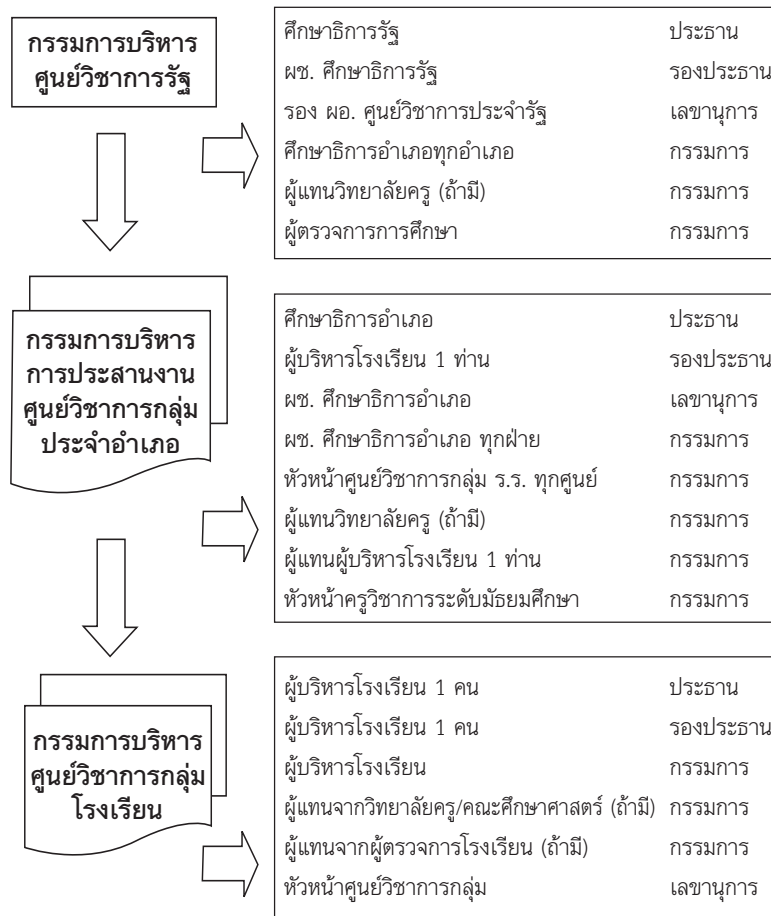

แผนภูมิที่ 10 ความสัมพันธ์ระหว่างรัฐบาลกลาง รัฐ อำเภอ และโรงเรียน

หน่วยงาน	พันธกิจ
1. กระทรวงศึกษาธิการ	พัฒนาระบบการศึกษาของชาติให้มีคุณภาพ มาตรฐานระดับสากลเน้นการจัดการศึกษาทุกรูปแบบ เพื่อพัฒนาศักยภาพของแต่ละบุคคลให้เต็มความสามารถในทุกด้าน และสนองวิสัยทัศน์ในการพัฒนาของประเทศ จัดทำงบประมาณประจำปี สรรหา ควบคุม และกำกับ การใช้ทรัพยากรทางการศึกษา ให้บรรลุผล และมีมาตรฐานทั้งปริมาณและคุณภาพ ตามนโยบายพระราชบัญญัติการศึกษา และรัฐธรรมนูญของประเทศ ในระดับมาตรฐานเดียวกันทั่วประเทศ
2. สำนักงานศึกษาธิการรัฐ	บริหารการศึกษาในระบบโรงเรียนของรัฐบาลกลาง ภายในรัฐ และบริหารงานต่างๆ ของกระทรวงศึกษาธิการในระดับรัฐ กำกับดูแลสำนักงานศึกษาธิการอำเภอ ประสานงานกับศูนย์วิชาการประจำรัฐ ในการพัฒนาครูและงานวิชาการ
3. สำนักงานศึกษาธิการอำเภอ	ทำหน้าที่จัดการศึกษาของรัฐบาลกลางระดับอำเภอ มีหน้าที่หลักในการบริหารให้การสนับสนุน นิเทศ ติดตาม การบริหารของสถานศึกษาของรัฐบาลกลาง



หน่วยงาน	พันธกิจ
4. กลุ่มโรงเรียน	มีลักษณะเป็นศูนย์กิจกรรมครู ทำหน้าที่ประสานงาน พัฒนางานวิชาการภายในกลุ่ม เป็นพี่เลี้ยงในด้านวิชาการ และสนับสนุนกิจกรรมส่งเสริมการพัฒนาเทคโนโลยีการเรียนการสอนของโรงเรียนในกลุ่ม
5. โรงเรียน	ครูใหญ่เป็นผู้บริหารโรงเรียน บริหารงานด้านวิชาการให้สอดคล้องกับพระราชบัญญัติการศึกษา หลักสูตรและนโยบายพิเศษอื่นๆ บริหารครูอัตราจ้าง มอบหมายงานแก่ครูเป็นสายกลุ่มและรายบุคคล บริหารบุคลากรสายส่งเสริมการสอน โดยกำหนดสายงานบริหาร และสายส่งเสริมการสอน ติดตามกำกับ ให้คำแนะนำ และประเมินผลปฏิบัติงานของบุคลากร งานกิจกรรมนักเรียน งานบริหารสำนักงานการเงินและบัญชีโรงเรียน งานอาคารสถานที่ งานประชาสัมพันธ์ และการบริหารงานทั่วไป
6. สำนักงานมนตรีแห่งรัฐฝ่ายการศึกษา	สำนักงานมนตรีแห่งรัฐฝ่ายการศึกษาเป็นหน่วยงานของรัฐ บริหารโรงเรียนที่จัดตั้งในนามมูลนิธิของรัฐบาลแห่งรัฐ (อนุบาล-วิทยาลัย) และโรงเรียนสอนศาสนาอิสลาม ใช้งบประมาณของรัฐ แต่ใช้หลักสูตรกระทรวงศึกษาธิการ และเพิ่มเติมวิชาชีพอื่นๆ เช่น วิชาศาสนาศึกษา ภาษาอาหรับ การศึกษาตามอัธยาศัย การส่งเสริมศิลปวัฒนธรรม กิจกรรมส่งเสริมเยาวชน กิจกรรมส่งเสริมกีฬา ห้างสมุดประชาชน และพิพิธภัณฑ์ประจำรัฐ เป็นต้น บริหารโดยนักการเมือง รัฐบาลประจำรัฐ ไม่จัดตั้งสำนักงานการศึกษาประจำอำเภอ

การบริหารการศึกษาของมาเลเซียเป็นระบบรวมอำนาจไว้ที่ศูนย์กลาง สำนักงานศึกษาธิการรัฐ สำนักงานศึกษาธิการอำเภอ กลุ่มโรงเรียนและโรงเรียน รับผิดชอบ กิจกรรม ทรัพยากร และแนวปฏิบัติ ตรงมาจากกระทรวงศึกษาธิการ ลงตามลำดับสายงาน กระทรวงศึกษาธิการเป็นผู้กำหนดนโยบาย แผน หลักสูตรตำราเรียน คู่มือครู สื่อ และอื่นๆ อย่างพร้อมสรรพ ครูมีหน้าที่สอนตามแนวทางที่กำหนดให้ และพัฒนางานวิชาการตามนโยบายที่กำหนด ปัญหาอื่นๆ เช่น กิจกรรมนอกเหนือจากที่กำหนดไว้ในแผนจึงไม่มี และทุกอย่างต้องเป็นไปตามกฎหมายการศึกษา และกฎหมายรัฐธรรมนูญ และนโยบายพิเศษ เช่น Smart School เป็นต้น ครูจึงสามารถสอนและพัฒนางานวิชาการได้เต็มที่และเต็มเวลา ไม่มีภาระยุ่งยากเพิ่พูนจากงานสอนเหมือนครูไทย

ครูมาเลเซียจะรวมกลุ่มกันเป็นกลุ่มส่งเสริมงานวิชาการได้ แต่ไม่สามารถรวมกลุ่มกันในลักษณะของสหภาพครู (Union) เพื่อต่อรองและรักษาผลประโยชน์ของครูได้

תוכן 2

นโยบายการศึกษาของมาเลเซีย ค.ศ. 2005

นายกรัฐมนตรี Ahmad Badawi ได้เสนอนโยบายงบประมาณ สำหรับ ค.ศ. 2005 ต่อรัฐสภา เมื่อวันที่ 10 กันยายน 2004 โดยตั้งเป้าการเพิ่ม GDP ไว้ 6% ในค.ศ. 2005 งบประมาณการจัดตั้ง RM 117.4 พันล้าน เป็นงบประมาณการดำเนินงานของกระทรวงศึกษาธิการ RM 16.3 พันล้าน และกระทรวงอุดมศึกษา RM 5.2 พันล้าน งบประมาณการศึกษาโดยรวมคิดเป็น 18.31% ของงบประมาณประจำปี 2005 ถ้ารวมงบประมาณด้านพัฒนาสังคม RM 7.6 พันล้าน จะเป็น 24.79%

ยุทธศาสตร์ด้านงบประมาณที่เกี่ยวกับการศึกษากำหนดไว้ 2 ประการคือ

1. พัฒนาทรัพยากรมนุษย์เพื่อเป็นการกระตุ้นการพัฒนาประเทศ
2. ส่งเสริมความเป็นอยู่ของประชาชนโดยการปรับปรุงคุณภาพชีวิตให้สูงขึ้น

ในการดำเนินงานเพื่อให้บรรลุเป้าหมายด้านการใช้งบประมาณเพื่อพัฒนาการบริหาร เศรษฐกิจ การศึกษา สาธารณสุข และสังคมของประเทศ รัฐจำเป็นต้องแก้กฎหมายที่ล้าสมัย 20 ฉบับ



และปฏิรูประบบราชการ 104 ระบบใน 16 กระทรวง ด้านเศรษฐกิจ เน้นการสร้างผลิตภัณฑ์ใหม่ๆ เพื่อให้มาเลเซียเป็นผู้ผลิตระดับโลก ที่มีคุณภาพและได้มาตรฐานสากล โดยเฉพาะการแปรรูปผลิตผล เกษตรและอาหารฮาลาล และส่งเสริมให้นักเรียนต่างชาติเข้า ศึกษาในมาเลเซียเพิ่มขึ้นอีก ปัจจุบันมี 51,000 คน จาก 130 ประเทศ ตลอดทั้งส่งเสริมสถาบันการศึกษาของเอกชน

จุดเน้นทางการศึกษาของมาเลเซียใน ค.ศ.2005 ยังคง เหมือนเดิมคือ การศึกษาระดับโลก เพื่อสนองความต้องการทาง ด้านอุตสาหกรรม มาเลเซียจะเพิ่มจำนวนนักศึกษาระดับ ปวส. ใน ด้านอาชีวศึกษาและเทคนิคในวิทยาลัยโพลีเทคนิคให้มากขึ้น และ จะใช้งบประมาณ RM 670 ล้าน สร้างวิทยาลัยเพิ่มขึ้น โดยเฉพาะโพลีเทคนิค และให้มีการเรียนการสอนสองผลัด

โดยเฉลี่ยมาเลเซียจะส่งนักศึกษาไปเรียนต่างประเทศตาม ความต้องการของหน่วยงานต่างๆ ปีละ 4,000 คน แต่ปี 2005 รัฐวิสาหกิจและบริษัทที่รัฐเป็นหุ้นส่วนจะส่งนักศึกษาชั้นยอดไป เรียนต่างประเทศ 100 คนเพิ่มเติม เพื่อกลับมาเป็นผู้บริหารหน่วย งานเหล่านี้ การเรียนการสอนคณิตศาสตร์ วิทยาศาสตร์เทคนิค และ ภาษาอังกฤษเป็นภาษาอังกฤษยังคงดำเนินต่อไป โรงเรียนที่ใช้ ICT และ School net มี 85 โรงเรียน เป็นโรงเรียนระดับประถมศึกษา 45 โรงเรียน เป็นโรงเรียนที่เรียนประจำทั้งหมด 7 โรงเรียน และจะสร้างหอพัก นักเรียนเพิ่มอีก 32 หลัง ใน ค.ศ.2005

การพัฒนาเยาวชนจะเน้นในเรื่องความรู้ ทักษะด้านอาชีพ การริเริ่มกิจการพัฒนาด้านสังคม และการดำรงชีวิต ปลูกฝังค่า

นิยมที่ดี มีภาวะผู้นำ สามารถพึ่งตนเอง มีจิตใจมั่นคงและความรักชาติ

ส่วนครูประจำห้องเรียน สามารถเลื่อนตำแหน่งและเงินเดือนได้สูงขึ้น โดยไม่ต้องไปเป็นผู้บริหารสถานศึกษา ตลอดทั้งส่งเสริมครูที่ดี มีภาวะผู้นำ และความสามารถสูงไปสอนโรงเรียนในพื้นที่กันดาร โดยมีเงินเพิ่มพิเศษ

ตำรวจที่เกษียณอายุ และทหารปลดประจำการจะได้รับการฝึกอบรมและให้ทุนไปจัดตั้งกิจการของตนเองตามโครงการ PROSPER พร้อมกับปรับปรุงเงินเดือนและเบี้ยเลี้ยงตำรวจอีก RM 107 ล้าน เป็นการเพิ่มระหว่าง 60-140 % ตามจำนวนปีที่รับราชการ ครอบครัวยากจนในมาเลเซียมีประมาณ 1 % หรือ 52,900 ครอบครัว รัฐจะฝึกอบรมและให้ความช่วยเหลือให้พ้นสภาพยากจน โดยให้อายุอาศัย การฝึกอบรม เพื่อมีงานทำและมีรายได้ การปรับเปลี่ยนทัศนคติ และการศึกษาพื้นฐานที่จำเป็นต่อการดำรงชีวิต ตลอดทั้งให้ทุนเล่าเรียนในรูปแบบของ Voucher Scheme แก่ลูกหลานของครอบครัวยากจนด้วย

รัฐบาลส่งเสริมนิสัยรักการอ่านให้กับประชาชน โดยขยายงานด้านห้องสมุดแห่งชาติ ลดภาษีให้ผู้ซื้อคอมพิวเตอร์และหนังสือ และจัดหาคอมพิวเตอร์ให้โรงเรียนในชนบท

อิหม่าม (Imam) ถือว่าเป็นบุคคลสำคัญในด้านการให้ความรู้ด้านศาสนาที่ถูกต้อง รัฐเพิ่มเบี้ยเลี้ยงให้เป็น RM 450 ต่อ 1 สัปดาห์ ต่อเดือน



มาเลเซียให้ความสำคัญต่อการศึกษารักษาสิ่งแวดล้อมมาก การสร้างความตระหนักในด้านนี้จึงมีตั้งแต่การสอนในโรงเรียน และการให้ประชาชนเข้ามามีส่วนร่วมในโครงการสงวนรักษาทรัพยากรธรรมชาติ โดยรัฐจัดงบประมาณสนับสนุน

นายกรัฐมนตรีบาดาวิจับสุนทรพจน์ต่อรัฐสภาในส่วนที่เกี่ยวข้องกับการศึกษา ดังนี้

“...เป็นหน้าที่ของประชาชนทุกคนที่จะแสวงหาความรู้ พึ่งตนเอง และมีความสามารถในการแข่งขันที่จะเผชิญกับสิ่งท้าทายใดๆ ได้...”

...การสร้างอารยธรรมอันยิ่งใหญ่ นั้น จำเป็นต้องสร้างความสมดุลระหว่างความสำเร็จด้านวัตถุและจิตวิญญาณ... ประเพณี วัฒนธรรม และศาสนาต้องไม่เป็นอุปสรรคต่อความก้าวหน้า แต่จะเป็นสะพานทอดให้ประชาชาติก้าวไปข้างหน้า และยกฐานะและศักดิ์ศรีของตนเองให้สูงขึ้นในสายตาโลก”

มองในภาพรวม นายกรัฐมนตรี Badawi ยังคงดำเนินนโยบายตามแนวทางที่อดีตนายกรัฐมนตรี Dr. Mahathir ได้วางไว้



**คำสั่งสำนักงานเลขาธิการสภาการศึกษา
ที่ 105 / 2548
เรื่อง แต่งตั้งคณะกรรมการโครงการวิจัยการกระจายอำนาจ
ทางการศึกษา**

ตามที่กระทรวงศึกษาธิการมีนโยบายกระจายอำนาจการจัดการศึกษาตามพระราชบัญญัติการศึกษาแห่งชาติ และรัฐมนตรีช่วยว่าการกระทรวงศึกษาธิการ ในฐานะประธานกรรมการกำหนดแนวทางเกี่ยวกับการถ่ายโอนภารกิจด้านการศึกษาให้แก่องค์กรปกครองส่วนท้องถิ่น ได้มอบหมายให้สำนักงานเลขาธิการสภาการศึกษา จัดทำโครงการวิจัยการกระจายอำนาจทางการศึกษาของประเทศต่าง ๆ เพื่อเสนอรูปแบบการกระจายอำนาจทางการศึกษาที่เหมาะสมสำหรับประเทศไทย นั้น

เพื่อให้การดำเนินงานดังกล่าวเป็นไปอย่างมีประสิทธิภาพ สำนักงานเลขาธิการสภาการศึกษาจึงแต่งตั้งคณะกรรมการวิจัยการกระจายอำนาจทางการศึกษา โดยมีองค์ประกอบและอำนาจหน้าที่ดังต่อไปนี้

องค์ประกอบ

1. ดร. พีรพันธุ์ พาลุสุข ที่ปรึกษา
2. ดร. นงราม เศรษฐพานิช ที่ปรึกษา
3. รองศาสตราจารย์ ดร. อุทัย บุญประเสริฐ ประธาน
คณะทำงาน
4. ดร. ดิเรก พรสีมา คณะทำงาน
5. รองศาสตราจารย์ ดร. ชนิตา รัชทรัพย์เมือง คณะทำงาน
6. รองศาสตราจารย์ ดร. สุรศักดิ์ ทلابมาลา คณะทำงาน
7. รองศาสตราจารย์ ดร. ฉันทนา จันทร์บรรจง คณะทำงาน
8. ผู้ช่วยศาสตราจารย์ ดร. ปองสิน วิเศษศิริ คณะทำงาน
9. นายศิริทัต จันทน์คราญ คณะทำงาน
10. ดร. ประภาพรพรณ ไชยวงษ์ คณะทำงาน
11. ดร. พิณสุดา ลีธีรวัชรศิริ คณะทำงาน
12. นางสาวเอ็นดู ศิริเจียมรัตน์ คณะทำงาน
13. ดร. วรชัยพร แสงนภาพร คณะทำงานและ
เลขานุการ
14. ดร. ดรุณี จำปาทอง คณะทำงานและ
ผู้ช่วยเลขานุการ
15. นางสาวสมถวิล กาญจนพงศ์กุล คณะทำงานและ
ผู้ช่วยเลขานุการ
16. นางสาวโรจนา ถัดทะพงษ์ คณะทำงานและ
ผู้ช่วยเลขานุการ

อำนาจหน้าที่

ให้คณะทำงานโครงการวิจัยการกระจายอำนาจทางการศึกษา มีหน้าที่ดังต่อไปนี้

1. ให้คำปรึกษาและข้อเสนอแนะแก่นักวิจัย ในการดำเนินการศึกษาวิจัยการกระจายอำนาจทางการศึกษา
2. กำกับการดำเนินงาน ติดตามการวิจัยให้เป็นไปตามข้อกำหนด ลักษณะและเงื่อนไข การดำเนินงานโครงการ (TOR)
3. ให้คำแนะนำในการจัดทำข้อเสนอแนะเชิงนโยบายและการนำสู่ปฏิบัติสำหรับการดำเนินงานกระจายอำนาจทางการศึกษาของประเทศไทย
4. ดำเนินการอื่น ๆ ตามที่ได้รับมอบหมาย

ทั้งนี้ ตั้งแต่บัดนี้เป็นต้นไป

สั่ง ณ วันที่ 31 พฤษภาคม พ.ศ. 2548

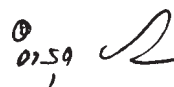

(นายอรุณ จันทวานิช)
เลขาธิการสภาการศึกษา

คณะผู้จัดทำ

ที่ปรึกษา

ดร. อำนวย จันทวานิช เลขธิการสภาการศึกษา
ดร. นงราม เศรษฐพานิช ที่ปรึกษาด้านนโยบายและ
แผนการศึกษา
ดร. สุทธิศรี วงษ์สมาน ผู้อำนวยการสำนักนโยบายและ
แผนการศึกษา

ผู้ศึกษาวิจัย

รศ. ดร. สุรศักดิ์ ทราบมาลา

ผู้สืบค้นและสนับสนุนข้อมูล

นางสาวเอ็นดู ศิริเจียมรัตน์

คณะผู้จัดทำโครงการ

ดร. วรชัยพร แสงนภาพวร
นางสาวสมถวิล กาญจนพงศ์กุล
นางสาวโรจนา ถัดทะพงษ์

จัดพิมพ์เผยแพร่

โครงการวิจัยการกระจายอำนาจทางการศึกษา
สำนักนโยบายและแผนการศึกษา
สำนักงานเลขาธิการสภาการศึกษา
99/20 ถนนสุขุมวิท เขตดุสิต
กรุงเทพมหานคร 10300

ผู้ประสานการจัดพิมพ์

นางสาวนิอัสมายัน วาจิ

เพื่อเป็นการใช้ทรัพยากรของชาติให้คุ้มค่า
หากท่านไม่ใช้หนังสือเล่มนี้แล้วโปรดมอบให้ผู้อื่น
นำไปใช้ประโยชน์ต่อไป