

การสังเคราะห์รายงานวิจัย

การกระจายอำนาจทางการศึกษาใน 8 ประเทศ

สำนักงานเลขาธิการสภาการศึกษา
กระทรวงศึกษาธิการ

379.123 สำนักงานเลขาธิการสภาการศึกษา
ส 691 ก การสังเคราะห์รายงานวิจัย การกระจายอำนาจทางการศึกษา
ใน 8 ประเทศ กรุงเทพฯ : 2549.
306 หน้า
ISBN. 974-559-913-1
1. การกระจายอำนาจทางการศึกษาใน 8 ประเทศ
2. ชื่อเรื่อง.

การสังเคราะห์รายงานวิจัย การกระจายอำนาจทางการศึกษาใน 8 ประเทศ

สิ่งพิมพ์ สกศ. อันดับที่ 83/2549

ISBN 974-559-913-1

พิมพ์ครั้งที่ 1 กันยายน 2549

จำนวน 1,000 เล่ม

ผู้จัดพิมพ์เผยแพร่ สำนักงานเลขาธิการสภาการศึกษา

กระทรวงศึกษาธิการ

99/20 ถนนสุขุวิท เขตดุสิต กรุงเทพฯ 10300

โทร. 0-2668-7123 ต่อ 2431, 2433

โทรสาร 0-2243-2787

Web site: <http://www.onec.go.th>

ผู้พิมพ์

บริษัท พริกหวานกราฟฟิค จำกัด

90/6 ซ.จรัญสนิทวงศ์ 34/1 ถนนจรัญสนิทวงศ์

แขวงอรุณอมรินทร์ เขตบางกอกน้อย

กรุงเทพฯ 10700

โทร. 0-2424-3249, 0-2424-3252

โทรสาร 0-2424-3249, 0-2424-3252

คำนำ

ตามที่พระราชบัญญัติการศึกษาแห่งชาติได้กำหนดให้มีการกระจายอำนาจไปสู่เขตพื้นที่การศึกษา สถานศึกษา และองค์กรปกครองส่วนท้องถิ่น นั้น กระทรวงศึกษาธิการได้ดำเนินการตามบทบัญญัติดังกล่าว โดยได้กำหนดหลักเกณฑ์และวิธีการประเมินความพร้อมในการจัดการศึกษาขององค์กรปกครองส่วนท้องถิ่น เพื่อให้เป็นไปตามขั้นตอนการถ่ายโอนการศึกษา แต่ได้เกิดปัญหาการคัดค้านการถ่ายโอนและความเข้าใจไม่ตรงกันเกี่ยวกับการกระจายอำนาจทางการศึกษา ทำให้เป็นอุปสรรคต่อการดำเนินงานดังกล่าว

รัฐมนตรีช่วยว่าการกระทรวงศึกษาธิการ (ดร. รุ่ง แก้วแดง) ในฐานะประธานคณะกรรมการกำหนดแนวทางเกี่ยวกับการถ่ายโอนภารกิจด้านการศึกษาให้แก่องค์กรปกครองส่วนท้องถิ่น จึงได้มอบหมายให้สำนักงานเลขาธิการสภาการศึกษาดำเนินโครงการวิจัยการกระจายอำนาจทางการศึกษาใน 8 ประเทศที่ประสบความสำเร็จในการจัดการศึกษาเพื่อพัฒนาประเทศและเป็นตัวแทนของภูมิภาคต่าง ๆ ในโลก ได้แก่ สหรัฐอเมริกา อังกฤษ ฝรั่งเศส ออสเตรเลีย นิวซีแลนด์ เกาหลี ญี่ปุ่น และมาเลเซีย เพื่อศึกษารูปแบบการกระจายอำนาจทางการศึกษาในแต่ละประเทศ และสังเคราะห์องค์ความรู้จากการวิจัยดังกล่าว พร้อมทั้งจัดทำข้อเสนอนโยบายเพื่อให้การกระจายอำนาจทางการศึกษาของประเทศไทยประสบความสำเร็จและเกิดประโยชน์สูงสุดต่อการศึกษาของชาติ

ในการดำเนินโครงการวิจัยดังกล่าว สำนักงานฯ ได้รับความร่วมมืออย่างดียิ่งจากนักวิจัยของสถาบันอุดมศึกษาและหน่วยงานทางการศึกษาหลายท่าน ซึ่งล้วนเป็นผู้รู้ผู้เชี่ยวชาญด้านการศึกษาของประเทศนั้น ๆ ทำให้งานวิจัยสำเร็จลงได้ตามกำหนด โดยสำนักงานฯ ได้จัดให้มีการนำเสนอผลงานวิจัยเป็นระยะ ๆ ทั้งในรูปของการเสวนางานวิจัยและการสัมมนาทางวิชาการ โดยมีผู้แทนหน่วยงานที่เกี่ยวข้องจากกระทรวงศึกษาธิการ กระทรวงมหาดไทย องค์กรปกครองส่วนท้องถิ่น คณะกรรมการการกระจายอำนาจสู่องค์กรปกครองส่วนท้องถิ่น คณะกรรมการการศึกษา สภาผู้แทนราษฎร และคณะกรรมการการศึกษา วุฒิสภา นักวิชาการจากสถาบันต่าง ๆ ครูและบุคลากรทางการศึกษา ตลอดจนสื่อมวลชน เข้าร่วมในการสัมมนา ทำให้มีการตั้งคำถามและแสดงความคิดเห็นที่หลากหลายบนพื้นฐานการมีส่วนร่วมของทุกฝ่ายที่เกี่ยวข้อง ฉะนั้น การศึกษาวิจัยดังกล่าวจึงผ่านกระบวนการประชาพิจารณ์และการปรับปรุงแก้ไขหลายครั้ง

งานวิจัยครั้งนี้สะท้อนให้เห็นว่า การกระจายอำนาจทางการศึกษาไม่ว่าจะเป็นกรณี การกระจายไปให้กับองค์กรปกครองส่วนท้องถิ่นหรือสถานศึกษา จะต้องมีการบริหารจัดการ การศึกษาในรูปองค์คณะบุคคลที่มีอำนาจในการตัดสินใจอย่างเป็นอิสระจากหน่วยเหนือ และองค์กรปกครองส่วนท้องถิ่น ทั้งในด้านวิชาการ ด้านงบประมาณ และด้านการบริหาร งานบุคคล โดยองค์คณะบุคคลดังกล่าวเป็นตัวแทนของประชาชนซึ่งเป็นเจ้าของการศึกษา อย่างแท้จริง ที่เข้ามาดูแลการจัดการศึกษาเพื่อประโยชน์สูงสุดทางการศึกษาของบุตร หลานของชุมชน

สำนักงานฯ เห็นว่าผลการวิจัยดังกล่าวจะเป็นองค์ความรู้สำคัญที่ช่วยสร้างความรู้ ความเข้าใจที่ถูกต้องเกี่ยวกับการกระจายอำนาจทางการศึกษา จึงจัดพิมพ์เอกสารงานวิจัย การกระจายอำนาจทางการศึกษา 8 ประเทศ และเอกสารสังเคราะห์งานวิจัยดังกล่าว เพื่อ เผยแพร่แก่ผู้เกี่ยวข้องและผู้สนใจทั่วไป อันจะช่วยให้การกระจายอำนาจทางการศึกษาของ ประเทศไทยมีการพัฒนาก้าวต่อไปและเป็นองค์ประกอบหนึ่งที่น่าไปสู่ความสำเร็จของการ ปฏิรูปการศึกษาของชาติ

สำนักงานเลขาธิการสภาการศึกษา ขอขอบคุณนักวิจัยทุกท่านที่ได้ร่วมกันศึกษา วิจัยจนการดำเนินงานโครงการวิจัยการกระจายอำนาจทางการศึกษาใน 8 ประเทศนี้ สำเร็จลงด้วยดี และขอขอบคุณทุกท่านที่มีส่วนร่วมในกระบวนการศึกษาวิจัยครั้งนี้ สำนักงานฯ หวังว่างานวิจัยดังกล่าวจะช่วยให้สังคมไทยได้เรียนรู้หลักการและรูปแบบการกระจาย อำนาจทางการศึกษาของประเทศอื่นและนำบทเรียนที่ดีมาเป็นแนวทางในการพัฒนา รูปแบบของการกระจายอำนาจทางการศึกษาที่เหมาะสมสำหรับประเทศไทยต่อไป

๐๑.๕๑ 

นายอำรุง จันทวานิช
เลขาธิการสภาการศึกษา

คำนำ

ตามที่พระราชบัญญัติการศึกษาแห่งชาติ พ.ศ. 2542 และที่แก้ไขเพิ่มเติม (ฉบับที่ 2) พ.ศ. 2545 ได้กำหนดให้มีการกระจายอำนาจการจัดการศึกษาสู่เขตพื้นที่การศึกษา สถานศึกษาและองค์กรปกครองส่วนท้องถิ่นนั้น กระทรวงศึกษาธิการ และรัฐมนตรีช่วยว่าการกระทรวงศึกษาธิการ (ดร.รุ่ง แก้วแดง) ในฐานะประธานกรรมการกำหนดแนวทางเกี่ยวกับการถ่ายโอนภารกิจด้านการศึกษาให้แก่องค์กรปกครองส่วนท้องถิ่นได้มอบหมายให้สำนักงานเลขาธิการสภาการศึกษา จัดทำโครงการวิจัยการกระจายอำนาจทางการศึกษาของประเทศต่างๆ รวม 8 ประเทศ ได้แก่ สหรัฐอเมริกา อังกฤษ ฝรั่งเศส ออสเตรเลีย นิวซีแลนด์ เกาหลี ญี่ปุ่น และมาเลเซีย เพื่อสังเคราะห์องค์ความรู้จากประสบการณ์การดำเนินงานของประเทศต่าง ๆ และเสนอรูปแบบการกระจายอำนาจทางการศึกษาที่เหมาะสมสำหรับประเทศไทยนั้น สำนักงานเลขาธิการสภาการศึกษา จัดทำโครงการวิจัยและได้แต่งตั้งคณะทำงานโครงการวิจัยการกระจายอำนาจทางการศึกษาขึ้นและให้ดำเนินการศึกษาวิจัยเพื่อให้ข้อเสนอแนะเชิงนโยบายและแนวทางปฏิบัติ ในการกระจายอำนาจทางการศึกษาที่เหมาะสมสำหรับกรณีของประเทศไทย หรือ เสนอรูปแบบ แนวทางการกระจายอำนาจทางการศึกษาที่เหมาะสมสำหรับประเทศไทย ที่สามารถนำมาเป็นข้อมูลเบื้องต้นในการกำหนดแผนการดำเนินงาน เพื่อนำไปสู่การปฏิบัติต่อไป

รายงานฉบับนี้ เป็นผลมาจากการสังเคราะห์เอกสารรายงานการวิจัย ที่คณะทำงานแต่ละท่านได้รับมอบหมายให้วิจัยเกี่ยวกับการกระจายอำนาจทางการศึกษาจากแต่ละประเทศ ตามที่ได้กำหนดไว้ คือ

1. การกระจายอำนาจทางการศึกษาของประเทศฝรั่งเศส
โดย ดร. พิรพันธุ์ พาลุสุข
2. การกระจายอำนาจทางการศึกษาของประเทศอังกฤษ
โดย รศ.ดร.ชนิตา รัชพลเมือง
3. การกระจายอำนาจทางการศึกษาของสหรัฐอเมริกา
โดย ดร. ปองสิน วิเศษศิริ

4. การกระจายอำนาจทางการศึกษาของประเทศมาเลเซีย
โดย รศ.ดร.สุรศักดิ์ หลาบมาลา
5. การกระจายอำนาจทางการศึกษาของสาธารณรัฐเกาหลี
โดย รศ.ดร.ฉันทนา จันทร์บรรจง
6. การกระจายอำนาจทางการศึกษาของประเทศญี่ปุ่น
โดย ดร. วรชัยพร แสงนภาพวร
7. การกระจายอำนาจทางการศึกษาของประเทศออสเตรเลีย
โดย ดร.ดรุณี จำปาทอง
8. การกระจายอำนาจทางการศึกษาของประเทศนิวซีแลนด์
โดย ดร.พิณสุดา ลีริธรังศรี

การวิจัยเรื่องการกระจายอำนาจทางการศึกษา เพื่อให้ข้อเสนอแนะเชิงนโยบาย และเชิงปฏิบัติ ในการกระจายอำนาจทางการศึกษา ที่เหมาะสมสำหรับกรณีของประเทศไทยหรือเสนอรูปแบบการกระจายอำนาจทางการศึกษาและแนวทางเกี่ยวกับการถ่ายโอนภารกิจด้านการศึกษาให้แก่องค์กรปกครองส่วนท้องถิ่นที่เหมาะสมสำหรับประเทศไทย ที่สามารถนำมาเป็นข้อมูลเบื้องต้น ในการกำหนดแผนการดำเนินงานเพื่อนำไปสู่การปฏิบัติต่อไปในครั้งนี้ เป็นผลมาจากการสังเคราะห์เอกสารรายงานการวิจัยที่คณะทำงานแต่ละท่านได้รับมอบหมายให้วิจัยเกี่ยวกับการกระจายอำนาจทางการศึกษาจากแต่ละประเทศ ตามที่ได้กำหนดไว้ แล้วนำผลการสังเคราะห์นารายงานเสนอต่อที่ประชุมผู้ที่เกี่ยวข้องจากวงการศึกษา ให้ผู้ทรงคุณวุฒิ ผู้เชี่ยวชาญ ผู้บริหารของหน่วยงานที่เกี่ยวข้อง ร่วมระดมความคิดเห็น ให้ข้อเสนอแนะ และรับฟัง แลกเปลี่ยนข้อคิด ความเห็นเชิงประจักษ์พิจารณา หลังจากนั้นจึงนำไปจัดทำรายงานผลการสังเคราะห์และจัดทำเสนอรูปแบบการกระจายอำนาจทางการศึกษาที่เหมาะสมสำหรับประเทศไทย จัดทำข้อเสนอ นโยบายการกระจายอำนาจทางการศึกษา และแนวทางเกี่ยวกับการถ่ายโอนภารกิจด้านการศึกษาให้แก่องค์กรปกครองส่วนท้องถิ่นที่เหมาะสมสำหรับประเทศไทย ของประเทศไทยต่อไป

ผู้วิจัยขอขอบคุณสำนักงานเลขาธิการสภาการศึกษา ขอขอบคุณท่านรัฐมนตรีช่วยว่าการกระทรวงศึกษาธิการ (นายรุ่ง แก้วแดง) ขอขอบคุณ ดร.นงราม เศรษฐสุพานิช ที่ได้เอื้อเฟื้อสนับสนุนในการดำเนินงาน ให้แนวคิด รวมทั้งคณะผู้วิจัยที่ได้รับมอบหมายให้วิจัยเกี่ยวกับการกระจายอำนาจทางการศึกษาจากแต่ละประเทศ ซึ่งต้องพยายามแสวงหาข้อมูลสาระสนเทศและข้อความรู้ที่เกี่ยวข้องในเวลาอันจำกัด ช่วยให้เห็นการจัดทำรายงานการ

สังเคราะห์เสนอต่อที่ประชุม นักวิจัย ผู้ทรงคุณวุฒิ ผู้แทนองค์กรปกครองส่วนท้องถิ่น ผู้บริหารของหน่วยงานที่เกี่ยวข้อง ผู้มีส่วนได้ส่วนเสีย ผู้ที่สนใจและผู้ที่เกี่ยวข้องจากวงการต่างๆ และในที่สุดสามารถจัดทำรายงานการสังเคราะห์เพื่อเสนอรูปแบบการกระจายอำนาจทางการศึกษาและแนวทางเกี่ยวกับการถ่ายโอนภารกิจด้านการศึกษาให้แก่องค์กรปกครองส่วนท้องถิ่นที่เหมาะสมสำหรับประเทศไทยฉบับนี้

ผู้วิจัยต้องขอขอบคุณ ดร. วรชัยพร แสงนภาพวร กับผู้ช่วยและทีมงานเป็นพิเศษ ที่ช่วยเป็นหัวแรงแข็งขัน ในการดำเนินงานและติดตามงานส่วนต่าง ๆ รวมทั้งบริหารการสนับสนุนโครงการ ตลอดจนให้การสนับสนุนการดำเนินงานในส่วนต่าง ๆ ให้สามารถดำเนินไปได้เป็นอย่างดี ทำให้งานนี้สำเร็จได้ด้วยดี

หวังว่าข้อเสนอ แนวคิด ประเด็นการพิจารณา รูปแบบการกระจายอำนาจทางการศึกษาและแนวทางเกี่ยวกับการถ่ายโอนภารกิจด้านการศึกษาให้แก่องค์กรปกครองส่วนท้องถิ่นที่เหมาะสมสำหรับประเทศไทยส่วนนี้ คงจะมีส่วนที่เป็นประโยชน์ทั้งในเชิงวิชาการและเป็นประโยชน์ต่อการกำหนดการดำเนินงานการกระจายอำนาจทางการศึกษาที่เหมาะสมสำหรับประเทศไทย สามารถนำไปใช้เป็นข้อมูลเบื้องต้นในการกำหนดแผนการดำเนินงานเพื่อนำไปสู่การปฏิบัติที่เกิดผลดีต่อการกระจายอำนาจและการถ่ายโอนสถานศึกษาตามวัตถุประสงค์ของโครงการนี้ต่อไป

รองศาสตราจารย์ ดร. อุทัย บุญประเสริฐ
กันยายน 2548

บทสรุปสำหรับผู้บริหาร

การจัดทำข้อเสนอแนะและแนวปฏิบัติที่เกี่ยวกับการกระจายอำนาจการศึกษาและการถ่ายโอนสถานศึกษาตามดำริของรัฐมนตรีช่วยว่าการกระทรวงศึกษาธิการ (ดร.รุ่ง แก้วแดง) ในครั้งนี้ นับได้ว่าเป็นโอกาสดียิ่ง ที่จะได้มีการศึกษาวิจัยรองรับการกำหนดการกระจายอำนาจการศึกษาและถ่ายโอนอีกครั้งหนึ่ง เพื่อให้ได้องค์ความรู้และประสบการณ์จากภาคปฏิบัติในหลายๆที่ได้ผ่านการแก้ปัญหาและอุปสรรค ตลอดจนมีแนวทาง กระบวนการ หรือวิธีการพัฒนาที่เหมาะสมกับสถานะในแต่ละประเทศ แต่ละแห่ง ซึ่งน่าจะเป็นประโยชน์ต่อการกำหนดวิธีดำเนินการที่เหมาะสมกับกรณีของประเทศไทยมากยิ่งขึ้น

การศึกษาวิเคราะห์วิจัยตามโครงการนี้ เริ่มดำเนินการโดยการการวิจัยเอกสาร การสืบค้นจากอินเทอร์เน็ต และข้อมูลสารสนเทศจากแหล่งต่างๆที่เกี่ยวข้อง แล้วจัดทำรายงานเกี่ยวกับการกระจายอำนาจทางการศึกษาของประเทศต่างๆรวมทั้งสิ้น 8 ประเทศ ได้แก่ ประเทศสาธารณรัฐเกาหลี ประเทศมาเลเซีย ประเทศญี่ปุ่น ประเทศสหราชอาณาจักร (อังกฤษ) ประเทศนิวซีแลนด์ ประเทศออสเตรเลีย ประเทศสหรัฐอเมริกา และประเทศฝรั่งเศส จากนั้นได้ทำการสังเคราะห์และจัดทำรายงานเกี่ยวกับการกระจายอำนาจทางการศึกษาประเทศต่างๆ ในประเด็นต่าง ๆ เป็นรายงานสังเคราะห์ฉบับรวมในขั้นต้น แล้วนำเสนอรายงานการสังเคราะห์ดังกล่าวต่อที่ประชุมผู้ทรงคุณวุฒิ ผู้เชี่ยวชาญ ผู้บริหารของหน่วยงานที่เกี่ยวข้อง ให้ร่วมระดมความคิดเห็น ให้ข้อเสนอแนะ และรับฟัง แลกเปลี่ยนข้อคิดเห็น และในขั้นตอนสุดท้าย เป็นการนำผลและสาระจากทุกขั้นตอนไปจัดทำรายงานการสังเคราะห์และข้อเสนอแนะ แนวทางเกี่ยวกับการถ่ายโอนภารกิจด้านการศึกษาให้แก่องค์กรปกครองส่วนท้องถิ่น ที่เหมาะสมสำหรับกรณีของประเทศไทยต่อไป

ในการสังเคราะห์รายงานการวิจัยครั้งนี้ ได้ข้อค้นพบบางประการที่สำคัญ ๆ ดังต่อไปนี้

- 1) กระทรวงศึกษาฯ เป็นกระทรวงหลักกระทรวงเดียวที่รับผิดชอบการจัดการศึกษาขั้นพื้นฐานของประเทศ

2) การกระจายอำนาจการบริหารจัดการศึกษามี 2 แนวทางใหญ่ ๆ คือ กระจายไปให้องค์กรการศึกษาในระดับท้องถิ่น เช่น สหรัฐอเมริกา เกาหลี ญี่ปุ่น กับ กระจายไปให้สถานศึกษาโดยตรง เช่น ออสเตรเลีย นิวซีแลนด์ อังกฤษ

3) การกระจายอำนาจการบริหารจัดการด้านศึกษานั้น จากการวิจัยนี้ได้พบว่าการกระจายอำนาจที่ปฏิบัติกันในประเทศต่าง ๆ เป็นการกระจายไปให้กับคณะกรรมการการศึกษา (Board of Education) และ ในการบริหารและจัดการศึกษาจะนิยมให้เป็นในรูปองค์คณะบุคคล ทั้งในระดับท้องถิ่นและระดับสถานศึกษา

4) คณะกรรมการการศึกษาจะเป็นอิสระจากฝ่ายปกครอง ปลอดภัยจากการแทรกแซงทางการเมืองโดยมีกฎหมายรองรับ ดังกรณี que เห็นได้ชัดเจนจากการปฏิบัติในประเทศสาธารณรัฐเกาหลี ประเทศญี่ปุ่น เป็นต้น และคณะกรรมการการศึกษา จะมีอำนาจครอบคลุม ทั้งด้านการบริหารการบริการวิชาการ การบริหารงานบุคคล และงบประมาณ ในการจัดการศึกษาทุกประเภท

5) ได้พบว่าประเทศต่าง ๆ ส่วนใหญ่แล้ว ส่วนกลางจะมีบทบาทสำคัญในการควบคุมหลักสูตร นโยบาย มาตรฐานคุณภาพ และการสนับสนุนทรัพยากร ส่วนอำนาจการตัดสินใจในการบริหารงบประมาณและการบริหารงานบุคคล จะอยู่ที่คณะกรรมการการศึกษาท้องถิ่นหรือคณะกรรมการสถานศึกษาแล้วแต่กรณี สถานศึกษามีอิสระแตกต่างกันในการบริหาร ในการปรับหลักสูตรให้เหมาะสมกับบริบทชุมชนและความต้องการของผู้เรียน

6) ในด้านการบริหารงานบุคคล ปรากฏว่าครูเป็นบุคลากรที่มีสังกัด ทั้งในแบบที่สังกัดองค์กรปกครองส่วนท้องถิ่นและในแบบที่สังกัดสถานศึกษาโดยตรง และทั้งคณะกรรมการการศึกษาท้องถิ่นและคณะกรรมการสถานศึกษา จะมีแนวโน้มของอำนาจในการบริหารงานบุคคลเป็นแบบเบ็ดเสร็จ ทั้งการสรรหา คัดเลือก แต่งตั้ง พิจารณาความดีความชอบ และการดำเนินงานทางวินัย

7) ในด้านการเงินการงบประมาณการศึกษา ปรากฏว่าส่วนใหญ่กระทรวงศึกษาฯ ยังคงมีบทบาทสำคัญในการดูแลการเงินและการงบประมาณทางการศึกษาโดยรวมของประเทศ แต่ในบางประเทศมีบทบาทสนับสนุนงบประมาณบางส่วน เช่น สนับสนุนเงินเดือนครูและโครงการพิเศษอื่น ๆ ดังเช่นกรณีในประเทศญี่ปุ่น และบางแหล่งเช่นในประเทศออสเตรเลีย เกาหลี สหรัฐอเมริกา และนิวซีแลนด์ เน้นการกระจายอำนาจสู่สถานศึกษา (School-Based Management) โดยตรง โดยจัดสรรงบประมาณให้กับสถานศึกษาโดยตรง ในอัตราที่ค่อนข้างสูงมากและให้อิสระในการจัดการได้เต็มที่ นอกจากนั้น คณะกรรมการการศึกษาท้องถิ่นยังอาจมีรายได้จากการจัดเก็บภาษีท้องถิ่นเพื่อนำมาจัดการศึกษาได้ด้วย

ในประเทศอังกฤษ ออสเตรเลีย นิวซีแลนด์ ญี่ปุ่น มีระบบการจัดสรรงบประมาณสนับสนุนด้วยระบบแบบ **Fair Funding** ที่คำนึงถึงธรรมชาติของผู้เรียน ลักษณะโรงเรียนที่มีความแตกต่างกัน คำนึงถึงผู้ด้อยโอกาส ผู้พิการ ผู้มีความสามารถพิเศษ ผู้อยู่ห่างไกล เพื่อสนับสนุนความเท่าเทียมในโอกาสและคุณภาพทางการศึกษา

8) ส่วนใหญ่จะเน้นเรื่องการกระจายอำนาจจากส่วนกลางสู่องค์กรบริหารการศึกษาในระดับท้องถิ่นและสู่สถานศึกษา เน้นการบริหารการศึกษาโดยมีอาชีพและการมีความเป็นกลางทางการเมือง ความเป็นอิสระจากฝ่ายปกครอง ปลอดภัยจากการแทรกแซงทางการเมือง ในการบริหารจัดการเน้นหลักการมีส่วนร่วมและหลักความเป็นประชาธิปไตย หลักคุณภาพและประสิทธิภาพ และคุณภาพมาตรฐานการศึกษา

9) จากการวิจัยครั้งนี้ได้พบแนวโน้มที่เรียกได้ว่า ย้อนกลับสู่การรวมอำนาจ (Re-centralization) กันใหม่ในบางส่วน ปรากฏการณ์ดังกล่าวมีปรากฏในทุกประเทศที่ศึกษาในครั้งนี้ ไม่ว่าจะเป็นประเทศเกาหลี ญี่ปุ่น มาเลเซีย ออสเตรเลีย ฝรั่งเศส แม้ในประเทศอังกฤษและอเมริกาก็มีแนวโน้มและการปฏิบัติที่เห็นได้ชัด ประเทศอังกฤษนั้นได้เคยกระจายอำนาจด้านการศึกษาไปไกลมาก เคยให้องค์กรปกครองส่วนท้องถิ่นและองค์กรบริหารการศึกษาที่ระดับท้องถิ่นจัดการเอง โดยรัฐบาลไม่เข้าไปควบคุมมากนักกระยะหนึ่ง ปรากฏว่ามาตรฐานการศึกษาตกต่ำลงมาก รัฐบาลกลางจำเป็นต้องเข้าแทรกแซงการบริหารจัดการศึกษา โดยกำหนดอำนาจของรัฐบาลกลางใหม่ ตาม Education Reform Act โดยให้มีส่วนที่เป็นการบริหารแบบรวมศูนย์อยู่ควบคู่ด้วย ตัวอย่างเช่น **การวางหลักสูตรการศึกษาชาติ จัดระบบการทดสอบระหว่างช่วงชั้น วางเกณฑ์มาตรฐานการศึกษาชาติ และการกำหนดสูตรการคำนวณงบประมาณและจัดสรรเงินอุดหนุนการศึกษา(National Formula Funding)ใหม่ เป็นเกณฑ์กลางสำหรับองค์กรบริหารการศึกษาท้องถิ่น** เป็นต้น เพื่อให้แน่ใจว่าเด็กทุกคนจะได้รับการศึกษาอย่างทั่วถึงและมีคุณภาพ มีมาตรฐานในระดับเดียวกัน

ในประเทศสหรัฐอเมริกา ก็ปรากฏว่า ปัจจุบันรัฐบาลกลางได้ริเริ่มและมีบทบาทแทรกแซงในเรื่องมาตรฐาน คุณภาพและความเสมอภาคเด่นชัดยิ่งขึ้น ดังเช่น การออกกฎหมาย **No Child Left Behind** และการฟื้นฟูกฎหมาย **ESEA (Elementary and Secondary Education Act)** มาปรับปรุงและบังคับใช้อย่างเข้มงวดอีกครั้งหนึ่ง เป็นกฎหมายว่าด้วยการจัดการศึกษาพื้นฐานระดับประถมกับมัธยมศึกษา ซึ่งถือว่าเป็นการศึกษาพื้นฐานของประชากรส่วนใหญ่ของประเทศ กฎหมายฉบับนี้บังคับให้ทุกโรงเรียนต้องทำแผนกลยุทธ์ของโรงเรียน ในการจัดการเรียนการสอนให้มีประสิทธิภาพในรายวิชาที่

นักเรียนยังอ่อนอยู่ โดยเฉพาะอย่างยิ่ง ด้านการอ่าน(Reading) คณิตศาสตร์(Mathematic) และวิทยาศาสตร์ (Science) ซึ่งจะมีผลบังคับใช้กว้างขวางทั้งประเทศ กฎหมาย Elementary and Secondary Education Act - ESEA นี้ จะเน้นที่ความพยายามที่จะช่วยให้เกิดการยกระดับผลสัมฤทธิ์ทางวิชาการ (Improve Academic Achievement) และมีเป้าหมายสำคัญที่กลุ่มชนที่เป็นพวกด้อยโอกาส (Disadvantage) ซึ่งสะท้อนการริเริ่มและการมีบทบาทแทรกแซงของรัฐบาลกลางได้ชัดเจน

การวิจัยครั้งนี้ เพื่อที่จะนำไปสู่การปฏิบัติต่อไปนั้น มีข้อเสนอแนะดังต่อไปนี้

1. ให้มีการจัดระบบการโอนและกำหนดภารกิจของฝ่ายรับถ่ายโอนการจัดการศึกษาให้แน่นอนและชัดเจน

ข้อเสนอในขั้นนี้คือการจัดระบบและการกำหนดภารกิจขององค์กรปกครองส่วนท้องถิ่นประเภทต่างๆให้ชัดเจน *ให้ฝ่ายที่ตั้งรับโอน (องค์กรปกครองส่วนท้องถิ่นประเภทต่างๆ) ควรตกลงกำหนดให้แน่ชัดว่า องค์กรปกครองส่วนท้องถิ่นประเภทไหน ระดับใด ใครน่าจะรับภารกิจในส่วนใด จึงจะเหมาะสมกับระดับ สถานะ บทบาท และสภาพความพร้อมของตน ในขณะที่เดียวกันกับที่ฝ่ายส่งถ่ายควรกำหนดบทบาท แผนงาน โครงการ เพื่อส่งเสริมสนับสนุนการรับโอนให้เหมาะสมกับลักษณะและประเภทของการจัดการศึกษา สอดคล้องกับธรรมชาติและความพร้อมของฝ่ายรับโอน และเพื่อนำไปสู่การร่วมมือช่วยกันดำเนินการทางการศึกษาของสังคม ให้บรรลุเป้าหมายของการปฏิรูปการศึกษา เพื่ออนาคตของชาติโดยส่วนรวม เพื่อให้มีเอกภาพทางการศึกษา แต่มีความหลากหลายได้ในการปฏิบัติ*

ดังตัวอย่างตุ๊กตาหรือบทเรียนที่ได้จากกรณีศึกษา จากประเทศสาธารณรัฐเกาหลี ญี่ปุ่น ออสเตรเลีย นิวซีแลนด์ สหรัฐอเมริกา และประเทศสหราชอาณาจักร(อังกฤษ) เพื่อประยุกต์ใช้ประกอบการพิจารณากรณีของประเทศไทย เช่น

ก. ระดับเทศบาลทั่วไป

ให้รับผิดชอบการศึกษาขั้นพื้นฐานเป็นหลัก

ข. ระดับองค์การบริหารส่วนตำบลที่ก้าวหน้า

ให้รับผิดชอบการศึกษาขั้นพื้นฐานเป็นหลัก

ค. ระดับเทศบาล และ อบต.ที่ยังไม่ก้าวหน้า

ให้รับผิดชอบได้ไม่เกินระดับประถมศึกษา

ง. ระดับองค์การบริหารส่วนจังหวัด

ให้รับผิดชอบเฉพาะระดับมัธยมศึกษาตอนปลายและการศึกษาพิเศษ

จ. ระดับเทศบาลนคร

ให้เลือกดำเนินการได้ทุกระดับทุกประเภท ตามเกณฑ์พิจารณาความพร้อม

2. เสนอให้กระทรวงศึกษาธิการจัดทำแผนและกำหนดแนวทางการกระจายอำนาจในการบริหารและการจัดการศึกษาของไทยให้ชัดเจนและเป็นรูปธรรม

ข้อเสนอนี้คือ **กระทรวงศึกษาธิการควรจัดทำแผนการกระจายอำนาจบริหารและการจัดการทางการศึกษา สำหรับทั้งหน่วยงานภายในและหน่วยงานภายนอกที่เกี่ยวข้องให้ชัดเจน** จะมีส่วนช่วยให้องค์กรปกครองส่วนท้องถิ่นแต่ละประเภทสามารถเตรียมความพร้อมได้อย่างเหมาะสม ในขณะเดียวกันการปฏิบัติการณ์ตามเจตนารมณ์ของการปฏิรูปการศึกษา โดยเฉพาะในกระทรวงศึกษาธิการเองและในหน่วยงานภายในที่เกี่ยวข้อง ก็จะมีแนวทางชัดเจนยิ่งขึ้น

3. ในการกำหนดและดำเนินการกระจายอำนาจด้านการศึกษา ให้ยึดหลักการกระจายอำนาจตามแนวทางการปฏิรูปการศึกษาไทยเป็นหลักพื้นฐาน

ข้อเสนอในประเด็นนี้ **ยืนยันเรื่องการถ่ายโอนโดยคำนึงถึงหลักการกระจายอำนาจตามแนวทางการปฏิรูปการศึกษาไทย** ที่ระบุไว้ชัดเจนแล้วตามพ.ร.บ.การศึกษาแห่งชาติ คือ ให้ยึดหลักการกระจายการศึกษาไปยังเขตพื้นที่การศึกษา สถานศึกษาและองค์กรปกครองส่วนท้องถิ่น สำหรับการศึกษาขั้นพื้นฐาน ให้กระจายอำนาจการบริหารจัดการด้านวิชาการ การบริหารงานบุคคล การบริหารงบประมาณและการบริหารทั่วไป ไปยังเขตพื้นที่ และสถานศึกษาโดยตรง โดยต้องเปิดโอกาสให้ผู้ที่เกี่ยวข้อง มีส่วนได้ส่วนเสีย (Stakeholder) ได้มีส่วนร่วมในการจัดการศึกษาทุกระดับ การถ่ายโอนสถานศึกษาในระดับการศึกษาขั้นพื้นฐานไปยังองค์กรปกครองส่วนท้องถิ่นนั้น ต้องคำนึงถึงความพร้อมของท้องถิ่นในการบริหารจัดการศึกษาเป็นหลัก คำนึงถึงความเป็นเอกภาพและประสิทธิภาพของระบบการศึกษา คำนึงถึงการประกันคุณภาพการศึกษา คำนึงถึงความมั่นคงในอาชีพ คักดิ์ศรีในอาชีพและความก้าวหน้าในเชิงวิชาชีพของบุคลากรครู คำนึงถึงลักษณะของสถานศึกษาที่จะต้องถ่ายโอน และความเหมาะสมของลักษณะขององค์กรปกครองส่วนท้องถิ่นที่จะรับการถ่ายโอนสถานศึกษา ฯลฯ

4. จัดให้มีคณะกรรมการการศึกษาและหน่วยงานเฉพาะทางการศึกษาขึ้นในองค์กรปกครองส่วนท้องถิ่นที่มีความพร้อม

ข้อเสนอคือ **เสนอให้องค์กรปกครองส่วนท้องถิ่น จัดให้มีคณะกรรมการการศึกษาของตนเอง ที่ประกอบด้วยผู้รู้ ผู้เชี่ยวชาญผู้ชำนาญการด้านการศึกษา หรือผู้ที่**

เป็นที่น่าเคารพ น่าไว้วางใจในวงการศึกษาหรือวิชาชีพครู ทำหน้าที่เป็นผู้แทนในคณะกรรมการศึกษาดังกล่าว และให้อิสระในการบริหารจัดการการศึกษาในเขตพื้นที่ขององค์กรปกครองส่วนท้องถิ่นได้ ดังเช่นในประเทศอื่น ๆ ที่ดำเนินการได้ประสบผลสำเร็จมาชัดเจนมาแล้ว

5. ปรับระบบบริหารบุคลากรครูและบุคลากรทางการศึกษาให้สอดคล้องกับแนวทางการพัฒนาวิชาชีพครูและมาตรฐานวิชาชีพ

ข้อเสนอนี้ เป็นไปเพื่อการแสวงหาหรือหาวิธีช่วยให้การถ่ายโอนการศึกษาเป็นที่ยอมรับได้มากขึ้น เป็นไปได้ดียิ่งขึ้น สามารถลดการต่อต้านลงได้บางส่วน เนื่องจากความไม่น่าไว้วางใจในระบบบริหารบุคคลในระบบที่แตกต่างไปจากระบบและธรรมชาติของงานด้านการศึกษา คือ **เสนอให้พิจารณาปรับปรุงระบบบริหารบุคลากรครูและบุคลากรทางการศึกษาให้สอดคล้องกับมาตรฐานวิชาชีพและระบบการพัฒนาวิชาชีพครูและบุคลากรการศึกษา** ที่เหมาะสมขึ้นในองค์กรปกครองส่วนท้องถิ่น

6. เสนอให้จัดพิมพ์ผลการศึกษาวิจัยนี้เผยแพร่ นำมาใช้เป็นข้อมูลเบื้องต้น และจัดให้มีการประชุม สัมมนา วิเคราะห์ รับฟังความคิดเห็นเพิ่มเติม และจัดทำแนวทางปฏิบัติในการกระจายอำนาจทางการศึกษา และ กำหนดการถ่ายโอนที่เหมาะสม เป็นรูปธรรม กำหนดหน่วยงานที่ต้องรับผิดชอบให้ชัดเจน กำหนดแผนการดำเนินงานสำหรับหน่วยงานที่เกี่ยวข้อง เพื่อนำไปสู่การปฏิบัติต่อไป

สารบัญ

	หน้า
บทสรุปสำหรับผู้บริหาร	(ก)
บทที่ 1 บทนำ	1
ความสำคัญและความเป็นมา	1
วัตถุประสงค์	3
ขอบเขตของการศึกษาวิจัย	3
วิธีการและขั้นตอนการดำเนินงาน	3
การรายงานผลการสังเคราะห์และการนำเสนอ	4
บทที่ 2 การศึกษาและการกระจายอำนาจทางการศึกษาในประเทศต่างๆ	5
บทนำ	5
การกระจายอำนาจทางการศึกษาของประเทศสาธารณรัฐเกาหลี	5
การกระจายอำนาจทางการศึกษาของประเทศมาเลเซีย	31
การกระจายอำนาจทางการศึกษาของประเทศญี่ปุ่น	49
การกระจายอำนาจทางการศึกษาของประเทศสหราชอาณาจักร(อังกฤษ)	70
การกระจายอำนาจทางการศึกษาของประเทศนิวซีแลนด์	99
การกระจายอำนาจทางการศึกษาของประเทศสหรัฐอเมริกา	120
การกระจายอำนาจทางการศึกษาของประเทศออสเตรเลีย	142
การกระจายอำนาจทางการศึกษาของประเทศฝรั่งเศส	155
บทที่ 3 สารระยประเด็นที่สำคัญเกี่ยวกับการกระจายอำนาจทางการศึกษา	170
บทนำ	170
ประเทศสาธารณรัฐเกาหลี	170
ประเทศมาเลเซีย	174
ประเทศญี่ปุ่น	178
ประเทศสหราชอาณาจักร (อังกฤษ)	183
ประเทศนิวซีแลนด์	187
ประเทศออสเตรเลีย	192

ประเทศสหรัฐอเมริกา	197
ประเทศฝรั่งเศส	202
สรุป	206
ระบบบริหารและการบริหารการศึกษาในระดับต่างๆ	206
ระบบการเงินการงบประมาณการศึกษา	217
ระบบการบริหารงานบุคคลทางการศึกษา	223
ระบบการบริหารงานวิชาการและคุณภาพการศึกษา	228
บทที่ 4 ข้อคิดเห็นและประเด็นการพิจารณาที่เกี่ยวข้องกับการกระจายอำนาจ	
ด้านการศึกษาสำหรับประเทศไทย	241
บทนำ	241
แนวคิดที่เกี่ยวข้องกับการกระจายอำนาจและการกระจายอำนาจการศึกษา	241
ประเด็นการพิจารณาที่เกี่ยวข้องกับการกระจายอำนาจและการถ่ายโอนการศึกษา	251
ประเด็นที่เกี่ยวข้องกับเรื่องครูและสถานภาพของครู เมื่อมีการถ่ายโอน	252
ประเด็นที่เกี่ยวข้องกับการมีส่วนร่วมของประชาชนในการบริหารจัดการศึกษา	254
ประเด็นการพิจารณาที่เกี่ยวข้องกับระบบบริหารการศึกษา	256
ประเด็นการพิจารณาที่เกี่ยวข้องกับระบบการเงินการงบประมาณ	259
ประเด็นการพิจารณาที่เกี่ยวข้องกับการบริหารงานบุคคลทางการศึกษา	260
ประเด็นการพิจารณาที่เกี่ยวข้องกับระบบบริหารงานวิชาการและคุณภาพการศึกษา	261
บทที่ 5 บทสรุป	265
บทสรุป	266
ข้อเสนอแนะและแนวปฏิบัติที่เกี่ยวข้องกับการกระจายอำนาจการศึกษา	
และการถ่ายโอนสถานศึกษา	269
บรรณานุกรม	278
ภาคผนวก	282

บทที่ 1

บทนำ

ความสำคัญและความเป็นมา

ตามที่พระราชบัญญัติการศึกษาแห่งชาติ พ.ศ. 2542 และ ที่ได้แก้ไขเพิ่มเติม (ฉบับที่ 2) พ.ศ. 2545 ได้กำหนดให้มีการกระจายอำนาจการจัดการศึกษาสู่เขตพื้นที่การศึกษา สู่สถานศึกษา และสู่องค์กรปกครองส่วนท้องถิ่นนั้น แม้กฎหมายดังกล่าวจะมีผลบังคับใช้แล้วก็ตาม แต่ในทางปฏิบัติยังมีอุปสรรคหลายประการ ที่ทำให้การกระจายอำนาจไม่บรรลุผลตามเจตนารมณ์ของกฎหมาย และการถ่ายโอนการศึกษาสู่องค์กรปกครองส่วนท้องถิ่นยังไม่มีความชัดเจน ทางกระทรวงศึกษาธิการโดยรัฐมนตรีช่วยว่าการกระทรวงศึกษาธิการ (ดร.รุ่ง แก้วแดง) ในฐานะประธานกรรมการกำหนดแนวทางเกี่ยวกับการถ่ายโอนภารกิจด้านการศึกษาให้แก่องค์กรปกครองส่วนท้องถิ่น จึงได้มอบหมายให้สำนักงานเลขาธิการสภาการศึกษา จัดทำโครงการวิจัยการกระจายอำนาจทางการศึกษาของประเทศต่างๆ รวม 8 ประเทศ ได้แก่ สหรัฐอเมริกา อังกฤษ ฝรั่งเศส ออสเตรเลีย นิวซีแลนด์ เกาหลี ญี่ปุ่นและมาเลเซีย เพื่อสังเคราะห์องค์ความรู้จากประสบการณ์การดำเนินงานของประเทศต่างๆ และเสนอรูปแบบหรือแนวทางการกระจายอำนาจทางการศึกษาที่เหมาะสมสำหรับประเทศไทย สำนักงานเลขาธิการสภาการศึกษา จึงได้แต่งตั้งคณะทำงานโครงการวิจัยการกระจายอำนาจทางการศึกษา ประกอบด้วย

- | | |
|------------------------------|----------------|
| 1. ดร. พิศนรินทร์ พาลสุข | ที่ปรึกษา |
| 2. ดร. นงราม เศรษฐพานิช | ที่ปรึกษา |
| 3. รศ.ดร. อุทัย บุญประเสริฐ | ประธานคณะทำงาน |
| 4. ดร. ดิเรก พรลีมา | คณะทำงาน |
| 5. รศ.ดร. ชนิตา รักษ์พลเมือง | คณะทำงาน |
| 6. รศ.ดร. สุรศักดิ์ หลาบมาลา | คณะทำงาน |
| 7. ดร. ปองลิน วิเศษศิริ | คณะทำงาน |
| 8. รศ.ดร. ฉันทนา จันทน์บรรจง | คณะทำงาน |
| 9. นาย ศิริทัต จันทน์คราญ | คณะทำงาน |

- | | |
|----------------------------------|-------------------------------|
| 10. ดร. พิณสุดา สิริธรรังศรี | คณะกรรมการ |
| 11. นางสาว เอ็นดู ศิริเจียมรัตน์ | คณะกรรมการ |
| 12. ดร. วรชัยพร แสงนภาพวร | คณะกรรมการและเลขานุการ |
| 13. ดร. ดรุณี จำปาทอง | คณะกรรมการและผู้ช่วยเลขานุการ |

คณะกรรมการโครงการวิจัยการกระจายอำนาจทางการศึกษานี้ มีหน้าที่ 1) ให้คำปรึกษาและข้อเสนอแนะแก่นักวิจัย ในการดำเนินการศึกษาวิจัยการกระจายอำนาจทางการศึกษา 2) กำกับการดำเนินงาน ติดตามการวิจัยให้เป็นไปตามข้อกำหนด ลักษณะและเงื่อนไขการดำเนินงานโครงการ และ 3) ให้ข้อเสนอแนะเชิงนโยบายและแนวทางปฏิบัติ ในการกระจายอำนาจทางการศึกษาที่เหมาะสมสำหรับกรณีของประเทศไทย หรือ เสนอรูปแบบแนวทางการกระจายอำนาจทางการศึกษาที่เหมาะสมสำหรับประเทศไทย ที่สามารถนำมาเป็นข้อมูลเบื้องต้นในการกำหนดแผนการดำเนินงาน เพื่อนำไปสู่การปฏิบัติต่อไป

รายงานสังเคราะห์นี้ เป็นผลมาจากการสังเคราะห์เอกสารรายงานการวิจัยที่คณะกรรมการแต่ละท่านได้รับมอบหมายให้วิจัยเกี่ยวกับการกระจายอำนาจทางการศึกษาจากแต่ละประเทศ ตามที่ได้กำหนดไว้ ดังนี้

1. การกระจายอำนาจทางการศึกษาของประเทศฝรั่งเศส
โดย ดร.พีรพันธุ์ พาลุสุข
2. การกระจายอำนาจทางการศึกษาของประเทศอังกฤษ
โดย รศ.ดร.ชนิตา รักษ์พลเมือง
3. การกระจายอำนาจทางการศึกษาของสหรัฐอเมริกา
โดย ดร.ปองลิน วิเศษศิริ
4. การกระจายอำนาจทางการศึกษาของประเทศมาเลเซีย
โดย รศ.ดร.สุรศักดิ์ หลาบมาลา
5. การกระจายอำนาจทางการศึกษาของสาธารณรัฐเกาหลี
โดย รศ.ดร.ฉันทนา จันทร์บรรจง
6. การกระจายอำนาจทางการศึกษาของประเทศญี่ปุ่น
โดย ดร.วรชัยพร แสงนภาพวร
7. การกระจายอำนาจทางการศึกษาของประเทศออสเตรเลีย
โดย ดร.ดรุณี จำปาทอง

8. การกระจายอำนาจทางการศึกษาของประเทศนิวซีแลนด์ โดย ดร.พิณสุดา ลีธีรวัชรศรี

วัตถุประสงค์

1. เพื่อศึกษาการกระจายอำนาจทางการศึกษาของประเทศต่างๆ รวม 8 ประเทศ
2. เพื่อสังเคราะห์รายงานและเสนอรูปแบบหรือแนวทางการกระจายอำนาจทางการศึกษาที่เหมาะสมสำหรับประเทศไทย

ขอบเขตของการศึกษาวิจัย

การศึกษาวิจัยครั้งนี้เน้นการวิจัยเชิงเอกสาร ดำเนินการในขอบเขตจำกัดในประเด็นที่สำคัญๆ ต่อไปนี้

1. ระบบบริหารและการบริหารการศึกษาระดับต่างๆ
2. ระบบด้านการเงินการงบประมาณการศึกษา
3. ระบบบริหารงานบุคคลทางการศึกษา
4. ระบบบริหารวิชาการและคุณภาพการศึกษา

วิธีการและขั้นตอนการดำเนินงาน

การศึกษาวเคราะห์วิจัยตามโครงการนี้ ดำเนินการตามขั้นตอนต่อไปนี้

1. การวิจัยเอกสาร สืบค้นจากอินเทอร์เน็ต และข้อมูลสารสนเทศจากแหล่งต่างๆ ที่เกี่ยวข้อง แล้วจัดทำรายงานเกี่ยวกับการกระจายอำนาจทางการศึกษาของประเทศต่างๆ รวมทั้งสิ้น 8 ประเทศ
2. การสังเคราะห์และจัดทำรายงานเกี่ยวกับการกระจายอำนาจทางการศึกษาประเทศต่างๆ
3. การนำเสนอรายงานการสังเคราะห์ต่อที่ประชุมกับผู้ที่เกี่ยวข้องจากวงการศึกษา และรับฟัง ข้อคิด ความเห็น เชิงอภิปรายแลกเปลี่ยนข้อคิดเห็น และเชิงวิพากษ์วิจารณ์

4. จัดทำข้อเสนอนโยบาย รูปแบบหรือแนวทางการกระจายอำนาจทางการศึกษา ที่คาดว่าจะเหมาะสมสำหรับกรณีของประเทศไทย

การรายงานผลการสังเคราะห์และการนำเสนอ

รายงานผลการสังเคราะห์การวิจัยครั้งนี้ แบ่งออกเป็นดังนี้

บทที่ 1 บทนำ

ความสำคัญและความเป็นมา วัตถุประสงค์ ขอบเขตของการศึกษาวิจัย วิธีการ และขั้นตอนการดำเนินงาน การรายงาน

บทที่ 2 สาระและรูปแบบการกระจายอำนาจทางการศึกษาใน 8 ประเทศ

การกระจายอำนาจทางการศึกษาของประเทศสาธารณรัฐเกาหลี ประเทศมาเลเซีย ประเทศญี่ปุ่น ประเทศสหราชอาณาจักร (อังกฤษ) ประเทศนิวซีแลนด์ ประเทศออสเตรเลีย ประเทศสหรัฐอเมริกาและประเทศฝรั่งเศส

บทที่ 3 สาระรายประเด็นที่สำคัญเกี่ยวกับการกระจายอำนาจทางการศึกษาใน 8 ประเทศ

ประกอบด้วย ประเทศสาธารณรัฐเกาหลี ประเทศมาเลเซีย ประเทศญี่ปุ่น ประเทศสหราชอาณาจักร (อังกฤษ) ประเทศนิวซีแลนด์ ประเทศออสเตรเลีย ประเทศสหรัฐอเมริกา และ ประเทศฝรั่งเศส

บทที่ 4 ข้อคิดเห็นและประเด็นการพิจารณาที่เกี่ยวข้องกับการกระจายอำนาจ ด้านการศึกษาสำหรับประเทศไทย

บทที่ 5 บทสรุป

บทสรุป

ข้อเสนอแนะและแนวปฏิบัติที่เกี่ยวกับการกระจายอำนาจการศึกษาและการถ่ายโอนสถานศึกษา

บทที่ 2

การศึกษาและการกระจายอำนาจทางการศึกษาในประเทศต่างๆ

บทนำ

ในบทนี้จะเสนอสาระสรุปเกี่ยวกับการกระจายอำนาจทางการศึกษาของ 8 ประเทศ ประกอบด้วยสาระจากกรณีของประเทศสาธารณรัฐเกาหลีใต้ ประเทศมาเลเซีย ประเทศญี่ปุ่น ประเทศสหราชอาณาจักร (อังกฤษ) ประเทศนิวซีแลนด์ ประเทศออสเตรเลีย ประเทศสหรัฐอเมริกา และ กรณีของประเทศฝรั่งเศส ตามลำดับ ซึ่งเป็นการสรุปสาระจากรายงานฉบับเต็ม เพื่อให้ได้สาระที่สะท้อนภาพรวมการบริหารจัดการและการกระจายอำนาจทางการศึกษาจากแต่ละประเทศ ที่คาดว่าจะช่วยให้สามารถเข้าถึงและเห็นประเด็นต่างๆ ที่เกี่ยวกับการศึกษาในประเทศต่าง ๆ ดังกล่าวเหล่านั้น ได้ในเวลาอันรวดเร็วยิ่งขึ้น สาระสรุปที่นำเสนอในส่วนนี้จะรวมทั้งภาพรวมเพื่อปูเป็นพื้นหลังประกอบ และสาระเฉพาะประเด็นที่เกี่ยวข้องกับการบริหารและการกระจายอำนาจทางการศึกษาในด้านโครงสร้าง การบริหาร การเงินการงบประมาณ การบริหารด้านบุคคลและการบริหารด้านวิชาการ ดังรายละเอียดรายการณิรายประเทศต่อไปนี้

การกระจายอำนาจทางการศึกษาของประเทศสาธารณรัฐเกาหลี

ประเทศสาธารณรัฐเกาหลี เคยเป็นราชอาณาจักรเกาหลีอันเก่าแก่ที่เจริญรุ่งเรืองมาช้านาน ตั้งอยู่บนคาบสมุทรเกาหลี ทางด้านทิศตะวันออกเฉียงใต้ของผืนแผ่นดินใหญ่จีน จากภูมิหลังทางประวัติศาสตร์ ได้รับอิทธิพลจากญี่ปุ่นนานกว่าสามทศวรรษ ในช่วงก่อนสงครามโลกครั้งที่ 1 จนถึงปลายสงครามโลกครั้งที่ 2 และได้รับอิทธิพลจากสหรัฐอเมริกา ในช่วงหลังจากสงครามโลกครั้งที่สองอีกจนถึงสิ้นสุดสงครามเกาหลีประเทศสาธารณรัฐเกาหลี ในปี พ.ศ. 2488 หลังสิ้นสุดสงครามโลกครั้งที่สอง เกาหลีได้รับอิสรภาพแต่ต้องแยกกันเป็นสองฝ่ายคือ เกาหลีเหนือและเกาหลีใต้ โดยมีเส้นขนานที่ 38 เป็นเส้นแบ่งเขตแดน และเกาหลีใต้ได้เรียกชื่อใหม่ว่า ประเทศสาธารณรัฐเกาหลี (Republic of Korea) และมีการบริหารประเทศภายใต้ระบอบรัฐสภา โดยมีประธานาธิบดีเป็นหัวหน้าของฝ่ายบริหาร มีคณะรัฐมนตรีและรัฐมนตรีอีก 20 คน ที่ได้รับการแต่งตั้งจากประธานาธิบดี ปกครองในระบอบสาธารณรัฐภายใต้รัฐธรรมนูญ (constitutional republic) แบ่งหน่วยการปกครอง

(administrative units) เป็น 16 หน่วย ประกอบด้วย กรุงโซล ซึ่งเป็นมหานครลักษณะพิเศษ (special city) และหน่วยการปกครองระดับรองลงมาคือ 6 มหานคร (metropolitan) และ 9 จังหวัด (provinces)

ปัจจุบัน สาธารณรัฐเกาหลี มีประชากรประมาณ 48 ล้านคน มีพื้นที่ 99,392 ตารางกิโลเมตร มีอัตราการรู้หนังสือร้อยละ 98 และมีความเจริญอย่างรวดเร็วทางเศรษฐกิจ ในด้านการเมืองการปกครองนั้น มีระบบการเมืองแบบประชาธิปไตยแนวเสรีนิยม (a liberal democratic political system) และมีรัฐบาลที่ได้มาจากการเลือกตั้งทั่วไป เมื่อปี พ.ศ. 2530 ได้กระจายอำนาจการบริหารจากส่วนกลางไปสู่ระดับท้องถิ่นให้มากขึ้น ด้วยกฎหมาย The Local Autonomy Act เมื่อปี พ.ศ. 2531 ได้กำหนดให้กรุงโซล มีฐานะเป็นมหานครรูปแบบพิเศษ (Special City) และมีมหานครอื่น ๆ ซึ่งบริหารอย่างเป็นอิสระอีก 6 แห่ง จังหวัดมีฐานะเป็นรัฐบาลท้องถิ่น ซึ่งสามารถบริหารอย่างอิสระในขอบเขตกว้าง ๆ (wide-area autonomous governments) จำนวน 9 จังหวัด ในระดับมหานครและจังหวัด เรียกว่า รัฐบาลท้องถิ่นระดับบน (upper-level local governments) Seoul Metropolitan City เป็นรัฐบาลท้องถิ่นระดับบนที่มีขนาดใหญ่ที่สุด โดยมีกฎหมายเฉพาะ ซึ่งกำหนดให้ขึ้นตรงต่อนายกรัฐมนตรี

ส่วนมหานครอื่น ๆ อีก 6 แห่ง จะมีสภาพเป็น Metropolitan City โดยจะมีเขตและอำเภอต่างๆ อยู่ในสังกัด แต่ละจังหวัดมีเมืองต่าง ๆ (cities or urban areas) อำเภอ (counties) ซึ่งเป็นพื้นที่ทางการเกษตรหรือการประมงอยู่ในสังกัด ในปัจจุบันมีทั้งสิ้น 9 จังหวัด รัฐบาลในระดับท้องถิ่นระดับล่างนี้ประกอบด้วย

1. เทศบาลเมือง (city หรือ Si) พัฒนาขึ้นมาจากพื้นที่ที่เป็นตำบล (township หรือ Eup) ปัจจุบัน มีรัฐบาลท้องถิ่นประเภท Si ทั้งสิ้น 74 แห่ง
2. อำเภอ (county หรือ Gun) เป็นรัฐบาลท้องถิ่นระดับล่างที่อยู่ในพื้นที่ชนบท มีจำนวนทั้งสิ้น 89 อำเภอ
3. เขตอิสระ (autonomous district หรือ Jachi-Gu) เป็นรัฐบาลท้องถิ่นระดับล่างที่อยู่ภายใต้มหานคร มีจำนวนทั้งสิ้น 69 แห่ง

นอกจากนี้ ยังมีหน่วยงานบริหารในระดับล่าง ที่มีสภาพเป็นสาขาย่อยของ รัฐบาลท้องถิ่นระดับบน หรือสาขาย่อยของเขตบริหารตนเอง คือ Gu, Eup, Myeon และ Dong (ในงานวิจัยนี้แปลว่า เขต ตำบล กลุ่มหมู่บ้าน หมู่บ้าน) โครงสร้างของรัฐบาลท้องถิ่นในประเทศสาธารณรัฐเกาหลี มีดังในภาพโครงสร้างการบริหารต่อไปนี้

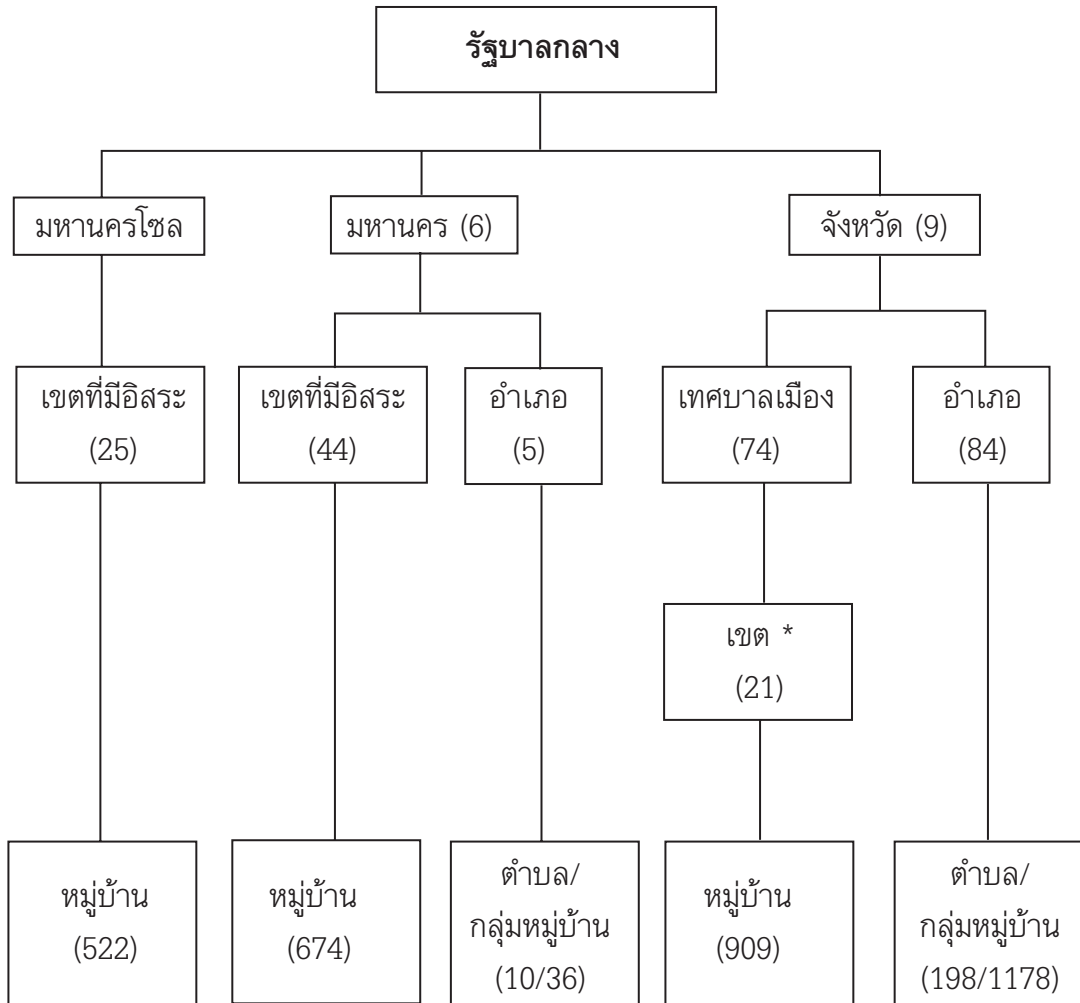

* เป็นเขตประเภทที่ไม่มีอิสระในการปกครองตนเอง

หลังจากได้รับอิสรภาพจากญี่ปุ่นในปี พ.ศ. 2488 รัฐบาลเกาหลีใต้ได้มีการเปลี่ยนแปลงใหญ่ในทุก ๆ ด้าน รวมทั้งด้านการศึกษาด้วย เริ่มจากการประกาศใช้รัฐธรรมนูญฉบับแรก เมื่อปี พ.ศ. 2488 ซึ่งกำหนดให้ประชาชนทุกคนมีสิทธิได้รับการศึกษาแบบให้เปล่า (free education) ในระดับประถมศึกษา และให้มีโอกาสเท่าเทียมกันที่จะศึกษาต่อในระดับสูงขึ้น และประกาศใช้กฎหมายแม่บทการศึกษา (Education Law) ขึ้นเมื่อปี พ.ศ. 2492 กำหนดปรัชญา เป้าหมาย หลักการ และเกณฑ์มาตรฐานในการบริหารและการจัดการศึกษาไว้อย่างชัดเจน

กฎหมายการศึกษาของสาธารณรัฐเกาหลีได้รับความสนใจจากประชาชนเกาหลีใต้เป็นอย่างมาก โดยเฉพาะเรื่องที่เกี่ยวข้องกับความมีอิสระในการบริหาร การศึกษาตามหลักการกระจายอำนาจ (educational autonomy) ซึ่งเป็นปัจจัยหลัก ของการศึกษาในระบอบประชาธิปไตยและการจัดการศึกษาที่แยกอำนาจการบริหาร การศึกษาออกจากอำนาจการบริหารทั่วไป เพื่อประกันว่าการศึกษาจะไม่ถูกแทรกแซง โดยอำนาจทางการเมือง (It is aimed at separating educational administration from political influence.)

กฎหมายแม่บทการศึกษาได้กำหนดประเด็นต่างๆ ไว้อย่างชัดเจน การขยายตัวของ การศึกษาตามแนวทางของประเทศสาธารณรัฐเกาหลีใต้ จึงได้เกิดขึ้นอย่างต่อเนื่อง แม้ กฎหมายการศึกษาในช่วงฉุกเฉินระหว่างสงคราม (Wartime Emergency Education Act) ก็มีจุดมุ่งหมายของการศึกษาที่เน้นภารกิจด้านการสร้างชาติ และได้กำหนดให้เห็นถึงความ พยายามในการปรับปรุงการศึกษาหลายประการ อาทิ

1. การปรับปรุงโครงสร้างองค์การของระบบโรงเรียนระดับมัธยมศึกษา
2. การสอบเข้าระดับมัธยมต้นด้วยข้อสอบมาตรฐานระดับชาติ
3. การจัดตั้งมหาวิทยาลัยแห่งชาติ และมหาวิทยาลัยของรัฐบาลท้องถิ่น
4. การจัดทำโครงการปรับปรุงหลักสูตร
5. การยกระดับคุณภาพครู
6. การปรับปรุงอาคารสถานที่สำหรับการศึกษา
7. การขยายการศึกษาภาคบังคับ

ความพยายามดังกล่าว ส่งผลให้อัตราการจบการศึกษาภาคบังคับ (6 ปี) ขยายตัว สูงมากถึงร้อยละ 96 และอัตราการจบการศึกษาภาคบังคับ 6 ปีก็สูงด้วย แสดงว่ามีผู้จบ การศึกษาภาคบังคับอย่างทั่วถึงแล้ว อัตราการเรียนต่อในระดับมัธยมศึกษาตอนปลายได้สูง ขึ้นถึงสามเท่าตัว ทำให้จำนวนนักศึกษาในระดับอุดมศึกษาเพิ่มขึ้นอย่างรวดเร็วด้วย มีผลให้ โรงเรียนบางแห่งมีขนาดใหญ่เกินไป (oversized schools) หรือมีห้องเรียนขนาดใหญ่เกินไป (over crowded classroom) ส่งผลถึงการขาดแคลนครูที่มีคุณสมบัติเหมาะสม ขาดแคลน อาคารสถานที่ และมีการแข่งขันกันอย่างรุนแรงในการเข้าศึกษาต่อในระดับอุดมศึกษา

ด้วยความเติบโตด้านการศึกษาในลักษณะดังกล่าว ทำให้รัฐบาลต้องปฏิรูประบบ การสอบเข้า จัดทำแผนการปฏิรูปการศึกษาที่เน้น ความเป็นประชาธิปไตยมากขึ้น การ

บริหารการศึกษา จึงมุ่งกระจายอำนาจการศึกษา (*decentralize educational administration*) และ มุ่งปรับปรุงคุณภาพการศึกษา (*improve the quality of education*)

ในการปฏิรูประบบการสอบเข้าศึกษาต่อในระดับสูงนั้น ได้ยกเลิกระบบสอบเข้าศึกษาต่อระดับมัธยมต้น และนำระบบการสอบมาตรฐาน มาใช้เป็นกลไกในการกั้นกรองเบื้องต้น และได้ประกาศใช้ธรรมนูญแห่งชาติทางการศึกษา (*The National Charter of Education*) เพื่อกำหนดเป้าหมายการศึกษา ให้สอดคล้องกับบริบทของสังคมเกาหลีได้มากยิ่งขึ้น การปฏิรูปการศึกษาในช่วงในช่วงปี พ.ศ. 2513 - 2522 เริ่มต้นด้วยการรวมการประถมศึกษาและมัธยมศึกษาให้เป็นการศึกษาเพื่อปวงชน ยกเลิกการสอบเข้าศึกษาต่อในระดับมัธยมศึกษาตอนต้น และนำระบบการจับฉลากเข้าศึกษาต่อระดับมัธยมปลาย ตั้งแต่ปี พ.ศ. 2517 ในระยะเวลาเดียวกัน ก็ได้เริ่มลดและผ่อนคลายกฎระเบียบต่างๆ ที่รัฐบาลใช้ในการควบคุมการบริหารของสถาบันอุดมศึกษา เช่น เปิดโอกาสให้มีการรวมตัวกันเป็นสภาที่ประชุมผู้บริหารมหาวิทยาลัย (*consortiums of universities*) ให้ลดจำนวนหน่วยกิตที่จำเป็นสำหรับการจบการศึกษาในเกือบทุกสาขาวิชา เปลี่ยนแปลงการรับเข้าเรียนให้เป็นลักษณะเปิดกว้าง แบบบูรณาการหลายสาขาวิชา (*broad fields of study*) ยอมให้มีการจบการศึกษาได้เร็วขึ้น ในกรณีที่ผู้เรียนมีความสามารถสูงพอ (*early graduation system by ability*)

นอกจากนี้ ได้มีการนำแนวคิดเรื่องการศึกษาตลอดชีวิต (*lifelong education*) มาใช้ มีการจัดตั้งมหาวิทยาลัยที่เปิดสอนทางไกลขึ้น เรียกชื่อว่า *The Air and Correspondence College* และในปี พ.ศ. 2517 ก็จัดตั้งโรงเรียนมัธยมปลายที่จัดสอนทางไกล (*air and correspondence high schools*) ขึ้นหลายแห่ง จัดตั้งสถาบันวิจัยทางการศึกษาขึ้นเป็นการเฉพาะ คือ *Korea Educational Development Institution* เรียกชื่อย่อว่า *KEDI* เพื่อที่จะเอื้ออำนวยให้การปฏิรูปการศึกษาประสบความสำเร็จ

ในช่วง พ.ศ. 2523-2532 เกาหลีใต้เน้นการจัดการศึกษาตลอดชีวิต และมีนโยบายปฏิรูปการศึกษาเพื่อการปฏิบัติได้จริง (*educational practice*) เน้นการปรับปรุงคุณภาพการศึกษา ให้ความสำคัญอย่างสูงกับการศึกษาเพื่อพัฒนาลักษณะนิสัยและบุคลิกภาพ (*character education*) ควบคู่ไปกับการพัฒนาวิทยาศาสตร์และเทคโนโลยี (*science and technology education*) เพื่อการเตรียมคนสู่อนาคต โดยเน้นการพัฒนาความสามารถในการเรียนรู้ด้วยตนเอง (*self-directed learning*) แต่ปรากฏว่าปัญหาการกวดวิชาเพื่อแข่งขันเข้าศึกษาต่อในระดับสูง ก็ยังเป็นปัญหาที่เรื้อรังที่ยังแก้ไขไม่ได้ เพราะสถาบันการ

ศึกษาต่าง ๆ มีคุณภาพไม่เท่าเทียมกัน จึงต้องให้ดำเนินการปฏิรูปเพื่อพัฒนาคุณภาพ การศึกษาต่อไป เช่น

1. การยกเลิกระบบสอบเอ็นทรานซ์ แล้วนำผลการเรียนระดับมัธยมศึกษา ตอนปลายมาถ่วงน้ำหนักมากขึ้น ในการพิจารณารับเข้าเรียนในสถาบันอุดมศึกษา
2. การปรับปรุงหลักสูตรในลักษณะของ “ภาระงาน” (The curriculum was readjusted in terms of work-load.)
3. การจัดการสอนแบบเต็มวัน (day-long instruction) ในมหาวิทยาลัย
4. การใช้ระบบโควตาในการรับเข้า และการขยายการรับเข้าผู้เรียนในวิทยาลัย ที่ เปิดสอนแบบทางไกล
5. การเพิ่มหลักสูตรทางไกล ซึ่งสามารถเรียนทางวิทยุและโทรทัศน์ให้มากขึ้น
6. การยกระดับวิทยาลัยครูหลักสูตร 2 ปี เป็น 4 ปี
7. การเก็บภาษีการศึกษา (education tax)
8. การขยายและปรับปรุงอาคารสถานที่เรียนในมหาวิทยาลัยต่าง ๆ
9. การปรับปรุงระบบเงินเดือนและระบบค่าตอบแทนของครู

หลังจากปี พ.ศ. 2533 เน้นการศึกษาเพื่อสร้าง “ทรัพยากรมนุษย์” เพื่อให้ส่งผล ต่อความเจริญก้าวหน้าในอนาคต (human education preparing for the future) โดยได้ ปรับโครงสร้างการบริหารการศึกษาและกำหนดบทบาทใหม่ของกระทรวงการศึกษา และได้ประกาศใช้กฎหมายใหม่หลายฉบับเพื่อส่งเสริมการกระจายอำนาจการบริหารไปสู่ระดับ ท้องถิ่น (new laws for promotion of local autonomy were legislated) และได้ กำหนดให้มี **สำนักงานการศึกษาในระดับเขตพื้นที่ (district offices of education)** ขึ้น มีการกำหนดเกณฑ์มาตรฐานขึ้นใหม่ เพื่อการเทียบเคียงและพัฒนาการศึกษา ตาม หลักการกระจายอำนาจสู่ท้องถิ่นขึ้นด้วย (setting a new benchmark in the democratization and localization of education) พร้อมกันนั้น ได้ปรับปรุงหลักสูตร ที่เน้นความสอดคล้องกับการปฏิรูปการศึกษาที่มุ่งรักษาค่านิยมและความคิดที่เหมาะสมกับ สภาพสังคม เศรษฐกิจ การเมือง ในศตวรรษที่ 21

ในขณะเดียวกันได้จัดให้มีหลักสูตรระดับปริญญาตรี ที่ผู้เรียนสามารถเรียนได้ด้วย ตนเอง และมีศักดิ์และสิทธิ์เทียบเท่ากับการจบระดับวิทยาลัย ได้ประกาศใช้ระบบใหม่ สำหรับการสอบเข้าระดับวิทยาลัย เรียกว่า the college admission test ในปี พ.ศ. 2537

ได้ตั้งคณะกรรมการปฏิรูปการศึกษา (The Commission on Education Reform) ขึ้น เพื่อกำหนดการสร้างคนที่มีความเป็นเกาหลีใหม่ (The New Korea) และช่วยประธานาธิบดีกำหนดทิศทางการศึกษาสำหรับศตวรรษที่ 21 และทำหน้าที่ทบทวนแผนการศึกษาต่าง ๆ ทั้งแผนระยะสั้นและแผนระยะยาว ประเมินความก้าวหน้าของการปฏิรูปการศึกษาในระดับชาติ

ในช่วงกลางปี 2537 คณะกรรมการปฏิรูปการศึกษา ได้เสนอประธานาธิบดีเกี่ยวกับภารกิจในการปฏิรูปการศึกษาซึ่งรวมการเพิ่มงบประมาณทางการศึกษา การสร้างความแข็งแกร่งให้การศึกษาในระดับมหาวิทยาลัยเพื่อการแข่งขันในเวทีโลก มีการยกระดับความมีอิสระในการบริหารจัดการและกำหนดความรับผิดชอบของโรงเรียนเอกชน และในยุคนั้นก็ได้ยึดเป็นแนวทางการบริหารการศึกษา รวมทั้งจัดตั้งและใช้มาตรการต่างๆ ทางการศึกษาให้สอดคล้องกับสภาพแวดล้อมเพื่อเผชิญสถานการณ์ใหม่ และการเปลี่ยนแปลงในสังคม เช่น จัดตั้งคณะกรรมการที่ปรึกษาประธานาธิบดีเพื่อการสร้างชุมชนแห่งการศึกษาแบบใหม่ (Presidential Commission for the New Educational Community) ขึ้นในปี 2541 คณะกรรมการชุดนี้ได้ทบทวนและประเมินความก้าวหน้าของการปฏิรูปการศึกษาได้จัดการฝึกอบรมเพื่อการปฏิรูปและกระตุ้นให้เกิดการเคลื่อนไหวของประชาชน เพื่อส่งเสริมการปฏิรูปการศึกษามุ่งให้เกิดการเปลี่ยนแปลงโดยทั่วไปในโรงเรียนและในชุมชนต่างๆ การดำเนินการที่สำคัญ เช่น

1. การจัดตั้งชุมชนแห่งการศึกษา (educational communities) ซึ่งมีส่วนร่วมโดยประชาชนในท้องถิ่น เช่น ครู ผู้ปกครอง สมาคมต่างๆ ของชาวบ้าน ทั้งในท้องถิ่นและในละแวกใกล้เคียงของท้องถิ่นนั้น
2. การส่งเสริมการปฏิรูปการศึกษาจากระดับล่างขึ้นไปสู่ระดับบน (promoting a bottom-up educational reform) ซึ่งใช้หน่วยปฏิบัติการเป็นฐาน

คณะกรรมการที่ปรึกษาประธานาธิบดีนี้ มีคณะอนุกรรมการช่วยอีก 4 คณะคือ

- (1) คณะอนุกรรมการเพื่อทบทวนและประเมินความก้าวหน้า ของการปฏิรูปการประถม และมัธยมศึกษา รวมทั้งการประชาสัมพันธ์ผลของการปฏิรูปการศึกษาในระดับดังกล่าว
- (2) คณะอนุกรรมการเพื่อแสวงหามาตรการต่าง ๆ ในการปรับปรุงด้านอาชีวศึกษา
- (3) คณะอนุกรรมการส่งเสริมการเคลื่อนไหวของประชาชน เพื่อสร้างชุมชนแห่งการศึกษา
- (4) คณะอนุกรรมการกำหนดมาตรการเพื่อปรับปรุงระบบมหาวิทยาลัย ให้ก้าวทันการเปลี่ยนแปลง เป็นสังคมฐานความรู้

ประเทศสาธารณรัฐเกาหลีใต้ได้พัฒนาประเทศ ตามแนวทางประชาธิปไตยในระบอบรัฐธรรมนูญ ซึ่งได้กำหนดให้ประธานาธิบดีมาจากการเลือกตั้งโดยตรง และให้กระจายอำนาจการบริหารสู่ระดับท้องถิ่นมากขึ้น **ในด้านการบริหารการศึกษา รัฐธรรมนูญได้บัญญัติว่า ให้แยกจากอำนาจการบริหารทั่วไปและให้ปลอดจากการแทรกแซงทางการเมือง** เน้นเรื่องการแก้ปัญหาความไม่เสมอภาคด้านคุณภาพของการศึกษาและปัญหาการแข่งขันกันอย่างรุนแรง เพื่อเข้าเรียนต่อในสถาบันระดับสูงที่มีชื่อเสียง มุ่งสร้างพลเมืองเกาหลีให้เป็นทรัพยากรมนุษย์ ที่มีความสามารถในการคิดและพึ่งพาตนเอง เพื่อความเจริญก้าวหน้าในอนาคต ใช้นโยบายกระจายอำนาจการบริหารการศึกษาสู่ท้องถิ่น การบริหารระดับประถมและมัธยมศึกษา ส่งเสริมการสร้างชุมชนแห่งการศึกษาโดยให้ครู ผู้ปกครองนักเรียนและผู้มีส่วนได้เสียในชุมชนมีส่วนร่วม เน้นการพัฒนาอาชีวศึกษาคู่กับการพัฒนาเศรษฐกิจภาคอุตสาหกรรม และพัฒนาอุดมศึกษาให้เป็นฐานของสังคมแห่งความรู้

ระบบบริหารการศึกษาของเกาหลีใต้ จำแนกเป็นระดับชาติ (national level) และระดับท้องถิ่น (local level) และการกระจายอำนาจการบริหารการศึกษาไปสู่ท้องถิ่นของเกาหลีถูกบัญญัติไว้ในกฎหมายการกระจายอำนาจการบริหารสู่ท้องถิ่น (local autonomy law) โดยมีกระทรวงการศึกษาและการพัฒนาทรัพยากรมนุษย์ (Ministry of Education and Human Resources Development - MOEHRD) รับผิดชอบการบริหารการศึกษาในระดับชาติ และ กระจายอำนาจส่วนใหญ่ลงสู่หน่วยในระดับท้องถิ่นทางการศึกษาในด้าน การวางแผนการเงิน และการตัดสินใจทางการบริหารการศึกษา ที่เกี่ยวกับระดับประถมและมัธยมศึกษา

กระทรวงการศึกษาและการพัฒนาทรัพยากรมนุษย์ (Ministry of Education and Human Resources Development) เป็นหน่วยงานบริหารการศึกษาในระดับชาติ มีหน้าที่กำหนดนโยบายที่เกี่ยวข้องกับกิจกรรมทางวิชาการ (academic activities) ด้านวิทยาศาสตร์ศึกษาและการศึกษาของรัฐ (sciences and public education) และการนำนโยบายไปสู่การปฏิบัติตามปรัชญาที่เน้นการพัฒนาเด็กให้เป็นพลเมืองในอนาคต ให้มีความสามารถต่าง ๆ ที่จำเป็นสำหรับความเป็นประชาธิปไตยของแต่ละบุคคล และการพัฒนาประเทศสู่ระบอบประชาธิปไตย หน้าที่หลักของกระทรวงการศึกษาและการพัฒนาทรัพยากรมนุษย์ ได้แก่

1. การวางแผนและประสานนโยบายเกี่ยวกับการศึกษา (plans and coordinates Educational policies)

2. การพัฒนาแนวคิดสำหรับการปฏิบัติตามนโยบายการประถมศึกษา การมัธยมศึกษา และการอุดมศึกษา (works out ideas for the elementary, secondary and higher educational policies)

3. จัดพิมพ์ และอนุมัติตำราเรียน (publishes and approves textbooks)

4. ให้การสนับสนุนทางการบริหารจัดการและทางการเงินแก่โรงเรียนทุกระดับ (provides administrative and financial support for all levels of schools)

5. ให้การสนับสนุนแก่หน่วยงานการศึกษาของท้องถิ่น และมหาวิทยาลัยของรัฐ (supports local educational agencies and national universities)

6. บริหารระบบการฝึกหัดครู (operates the teacher training system)

7. รับผิดชอบการศึกษาตลอดชีวิตและการพัฒนานโยบายทรัพยากรมนุษย์ (is responsible for lifelong education and developing human resource policy)

กระทรวงการศึกษาและการพัฒนาทรัพยากรมนุษย์ แบ่งงานเป็น 2 สำนักงาน 4 ทบวง 4 สภา และ 32 กอง (2 offices, 4 bureaus, 4 councils, 32 divisions) ผู้บริหารสูงสุดคือรองนายกรัฐมนตรีและรัฐมนตรีว่าการกระทรวงการศึกษาและการพัฒนาทรัพยากรมนุษย์ (Deputy Prime Minister and Minister of Education and Human Resources Development) มีผู้ช่วยที่เป็นข้าราชการการเมืองระดับสูงอีก 2 ตำแหน่ง คือ รัฐมนตรีช่วยว่าการ (a Vice-Minister) และ ผู้ช่วยรัฐมนตรี (a Deputy Minister)

หน่วยงานหลักในกระทรวงการศึกษาและการพัฒนาทรัพยากรมนุษย์ ประกอบด้วย สำนักงานวางแผนและการจัดการ (Planning and Management Office) สำนักงานนโยบายโรงเรียน (School Policy Office) ทบวงพัฒนาทรัพยากรมนุษย์ (Human Resources Development Bureau) ทบวงการศึกษาตลอดชีวิตและการอาชีวศึกษา (Lifelong and Vocational Education Bureau) ทบวงมหาวิทยาลัย (University Affairs Bureau) ทบวงบริการการศึกษาท้องถิ่น (Local Education Services Bureau) และกองกิจการทั่วไป (General Affairs Division)

โดยเฉพาะทบวงบริการการศึกษาท้องถิ่น ประกอบด้วย

1. กองวางแผนการศึกษาท้องถิ่น (Local Education Planning Division)

2. กองการเงินการศึกษาท้องถิ่น (Local Education Financing Division)

3. กองการศึกษาปฐมวัย (Early Childhood Education Division) และ

4. กองการศึกษาพิเศษและสาธารณสุข (Special Education and Public Health Division)

การจัดองค์การของกระทรวงการศึกษาและการพัฒนาทรัพยากรมนุษย์ มีดังนี้

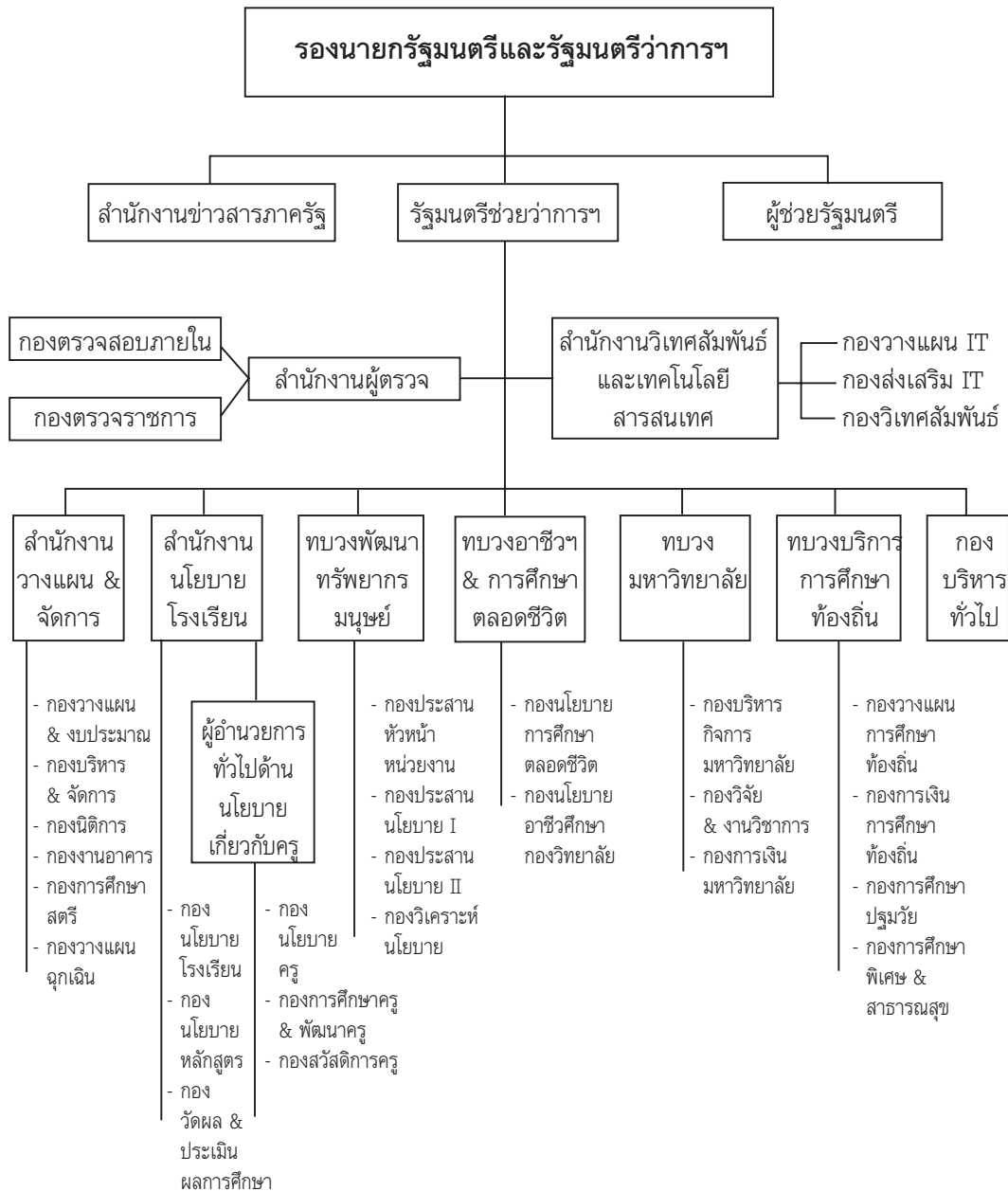

หลังจากการประกาศใช้กฎหมายการกระจายอำนาจการบริหาร ในปี พ.ศ. 2534 ได้มีการจัดตั้ง หน่วยงานบริหารการศึกษาในระดับท้องถิ่น คือ **สำนักงานการศึกษาของท้องถิ่น (district offices of education)** ขึ้นในมหานครต่าง ๆ รวม 7 แห่ง ในจังหวัดต่าง ๆ อีก 9 จังหวัด และมีสำนักงานการศึกษาเขต/อำเภอ (district หรือ county) จำนวน 175 แห่ง ให้มีหน้าที่ตัดสินใจสั่งการเกี่ยวกับการศึกษา ศิลปะและวิทยาศาสตร์ในแต่ละท้องถิ่น ภายในขอบเขตที่ได้รับการกระจายอำนาจจากกระทรวงการศึกษาและการพัฒนาทรัพยากรมนุษย์ โดยการบริหารการศึกษาในระดับมหานคร/จังหวัด และระดับเขต/อำเภอ เหล่านี้ จะเป็นอิสระจากการบริหารทั่วไปของฝ่ายปกครอง

สำนักงานการศึกษาของท้องถิ่นแต่ละสำนักงาน จะมีคณะกรรมการการศึกษา ซึ่งประกอบด้วย กรรมการ จำนวน 7 - 15 คน ได้มาโดยการลงคะแนนเสียงเลือกตั้งโดยคณะกรรมการที่มีสิทธิในการลงคะแนน (selected by the voting committee) ซึ่งได้แก่ คณะกรรมการสถานศึกษาของโรงเรียนประถมศึกษา โรงเรียนมัธยมศึกษาและโรงเรียนการศึกษาพิเศษ ที่อยู่ในท้องถิ่นนั้น ๆ แต่ละสำนักงานการศึกษาท้องถิ่น จะมีอำนาจหน้าที่ในการตรวจสอบทบทวนและตัดสินใจ (a reviewing and decision-making organ) ที่เกี่ยวกับการศึกษาของท้องถิ่น ซึ่งโดยทั่วไปจะอาศัยกระบวนการที่เปิดโอกาสให้มีการประนีประนอมกันทางความคิด ระหว่างตัวแทนภาครัฐกับนักวิชาการทางการศึกษา (provide for compromise between public opinion and professional views) การตัดสินใจของคณะกรรมการการศึกษา จะได้รับการคุ้มครองให้ปลอดจากอิทธิพลทางการเมือง (protected from political influence)

กรรมการการศึกษาของท้องถิ่น เป็นตำแหน่งเกียรติยศ (honorary positions) และไม่สามารถเลือกจากบุคคลที่เป็นสมาชิกพรรคการเมืองได้ นอกจากนี้ ยังมีข้อกำหนดว่าอย่างน้อยครั้งหนึ่งของคณะกรรมการ จะต้องเคยมีประสบการณ์ทางด้านการศึกษา หรือการบริหารการศึกษามาแล้วไม่ต่ำกว่า 10 ปี ทั้งนี้ เพื่อที่จะนำความเชี่ยวชาญและความมีอิสระทางความคิดทางการศึกษาของบุคคลเหล่านี้มาใช้ประโยชน์ จำนวนของคณะกรรมการอยู่ระหว่าง 7-15 คน ขึ้นอยู่กับขนาดของมหานครหรือจังหวัด หรือเขต

ผู้บริหารของสำนักงานการศึกษาของท้องถิ่น เป็นตำแหน่งผู้อำนวยการสำนักงานการศึกษา (Superintendent of Education) ได้มาจากการเลือกตั้งโดยสมาชิกในคณะกรรมการการศึกษาของท้องถิ่น (elected by the majority of the members) และมีวาระในการดำรงตำแหน่ง 4 ปี โดยจะต้องมีคุณสมบัติตามที่ได้กำหนดไว้ในกฎหมาย คือ จะต้องมีการสอบประเมินในวิชาชีพทางการศึกษามาแล้วอย่างน้อย 5 ปี

สำนักงานการศึกษาแห่งกรุงโซล แบ่งหน่วยงานออกเป็น 1. สำนักงานวางแผนและบริหาร (Planning and Administration Office) 2. ทบวงนโยบายการศึกษา (Educational Policy Bureau) 3. ทบวงการสนับสนุนการศึกษา (Education Support Bureau) และ 4. กองกิจการทั่วไป (General Affairs Division) ดังโครงสร้างระบบงานในแผนภูมิต่อไปนี้

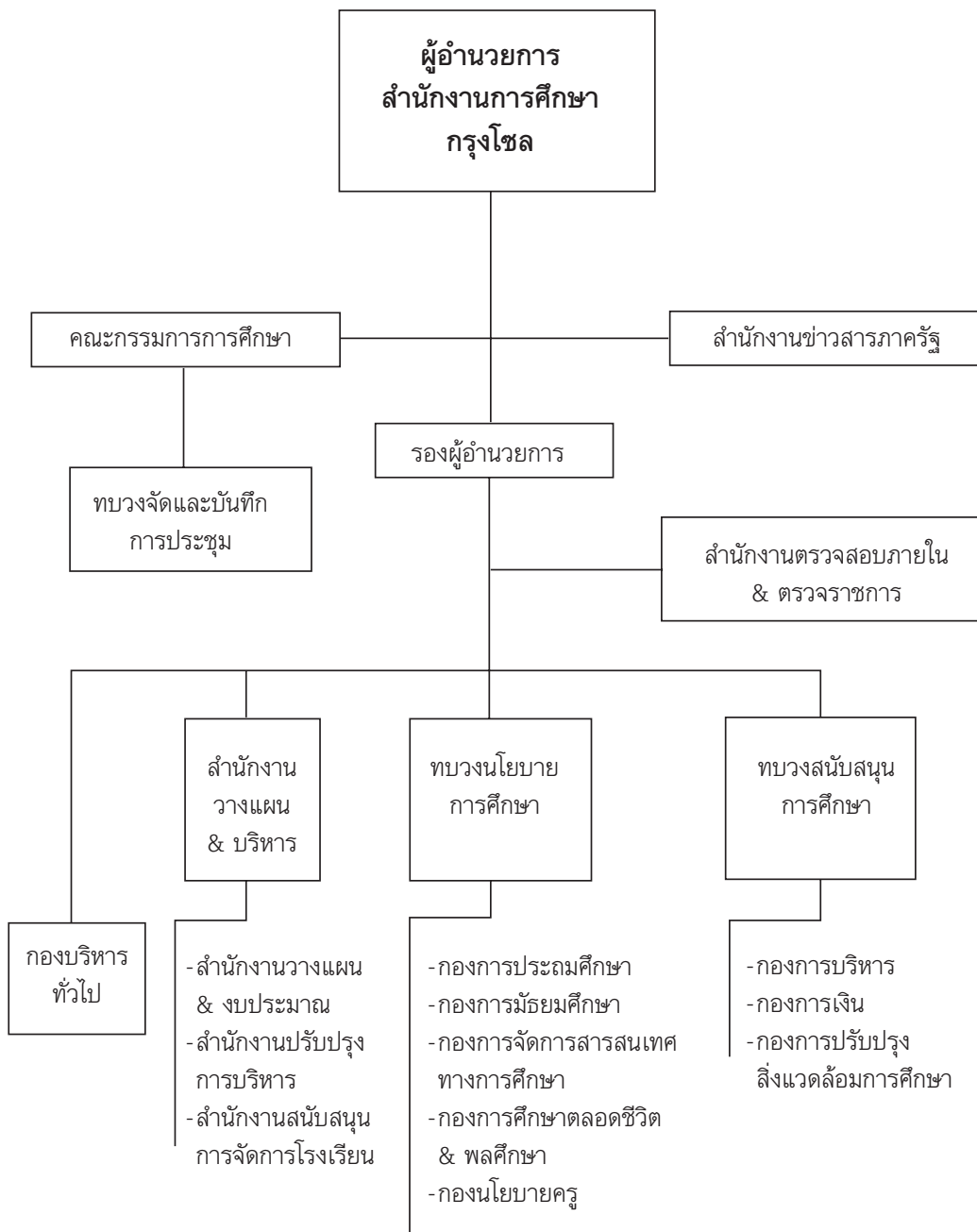

สำนักงานการศึกษาระดับมหานคร หรือจังหวัดรับผิดชอบกำกับดูแลโรงเรียน รัฐบาลและโรงเรียนเอกชนในท้องถิ่นตั้งแต่ระดับอนุบาลถึงระดับมัธยมศึกษาตอนปลาย ได้รับงบประมาณส่วนใหญ่จากกระทรวงการศึกษาและการพัฒนาทรัพยากรมนุษย์ ผู้อำนวยการ การศึกษามหานคร/จังหวัด เป็นผู้บริหารสูงสุด และได้มีการกระจายอำนาจการบริหาร บางส่วนไปยังสำนักงานการศึกษาระดับเขต/อำเภอ มีหน้าที่และความรับผิดชอบดังนี้

1. ออกระเบียบข้อบังคับต่าง ๆ ของสำนักงานการศึกษาที่ตนรับผิดชอบ
2. วางแผนงบประมาณการศึกษาของสำนักงานการศึกษาและสถานศึกษาในสังกัด
3. จัดทำรายงานด้านการเงินของสำนักงานการศึกษาและสถานศึกษาในสังกัด
4. จัดทำกฎเกณฑ์ต่างๆทางการศึกษาเพื่อให้เหมาะสมกับเขตบริการที่ตนรับผิดชอบ
5. จัดตั้ง โยกย้าย หรือปิดโรงเรียน ในพื้นที่ที่ตนรับผิดชอบ
6. บริหารหลักสูตรที่ใช้กับสถานศึกษาในเขตบริการที่ตนรับผิดชอบ
7. ส่งเสริมและสนับสนุนการจัดการเรียนการสอนวิทยาศาสตร์และเทคโนโลยี
สังคมศึกษา พลศึกษา สุขศึกษา และสิ่งแวดล้อมศึกษา
8. จัดหาและจัดสรรเครื่องมือเครื่องใช้ทางการศึกษาให้แก่สถานศึกษาในสังกัด
9. บริหารการเงินที่เกี่ยวข้องกับคณะกรรมการคณะต่างๆ และเงินค่าธรรมเนียม
ประเภทต่างๆ
10. บริหารบุคลากรที่เป็นข้าราชการพลเรือน (civil officers)

ส่วนหน้าที่และความรับผิดชอบของผู้บริหารการศึกษาเขต/อำเภอ คือ

1. การจ้างครู ระดับอนุบาล ประถมศึกษา และมัธยมศึกษาตอนต้น สำหรับ
โรงเรียนรัฐบาล ในเขต/อำเภอ ที่ตนรับผิดชอบ
2. การพิจารณา ให้ครูโรงเรียนอนุบาล ประถมศึกษา มัธยมศึกษาตอนต้น โรงเรียน
เทคนิค โรงเรียนพลเมือง (civic schools) และโรงเรียนพลเมืองชั้นสูง (higher civic schools)
ออกจากงาน
3. การออกคำสั่งแต่งตั้งผู้ช่วยผู้บริหารโรงเรียน และการให้พ้นจากหน้าที่
4. การฝึกอบรมครูประจำการในสังกัด
5. การนิเทศโรงเรียนอนุบาล ประถมศึกษา และมัธยมศึกษาตอนต้นในสังกัด
6. การจัดตั้งสถาบันการศึกษานอกโรงเรียน ในเขต/อำเภอที่รับผิดชอบ

7. การนิเทศการศึกษาขององค์การเอกชนที่ไม่มุ่งผลประโยชน์ (NPO หรือ Non-profit organizations) ในท้องถิ่นที่ตนรับผิดชอบ

8. การจัดตั้งและยุบเลิกโรงเรียนอนุบาล โรงเรียนพลเมือง และโรงเรียนพลเมือง ชั้นสูงในเขตพื้นที่ที่รับผิดชอบ

9. การก่อตั้งระบบบริหารแบบฐานโรงเรียน (school-based management system) ให้กับโรงเรียนประถมศึกษาในสังกัด

คณะกรรมการสถานศึกษา (School Management Committee) ในโรงเรียนของรัฐทุกแห่ง ทั้งในโรงเรียนระดับประถมศึกษาและมัธยมศึกษา มีวัตถุประสงค์เพื่อ

1. ประกันความเป็นอิสระในการบริหารโรงเรียน
2. ขยายขอบเขตการมีส่วนร่วมของชุมชนให้กว้างขวางที่สุดเท่าที่จะทำได้

จำนวนของคณะกรรมการสถานศึกษา มี 7-15 คน ประกอบด้วยผู้ปกครองนักเรียน ร้อยละ 40-50 เป็นครูและผู้บริหารโรงเรียน ร้อยละ 30-40 และเป็นประชาชนในชุมชน ร้อยละ 10-30 ทั้งนี้กรรมการซึ่งเป็นผู้แทนผู้ปกครองและครูได้มาโดยการเลือกตั้งจากแต่ละกลุ่ม ส่วนผู้แทนของประชาชนในชุมชน ได้มาจากการเสนอชื่อโดยประธากรรมการผู้แทนผู้ปกครองและผู้แทนครู หน้าที่ของคณะกรรมการสถานศึกษา คือ

1. จัดการเกี่ยวกับเรื่องการเงินและงบประมาณของสถานศึกษาแห่งนั้น
2. ปรับปรุงหลักสูตรของสถานศึกษา
3. จัดการกิจกรรมเสริมหลักสูตร กิจกรรมความร่วมมือระหว่างโรงเรียนกับชุมชน และสวัสดิการของนักเรียน เป็นต้น
4. ให้ข้อเสนอแนะ และให้การปรึกษาแก่ผู้บริหารสถานศึกษา ในเรื่องต่างๆ ที่ดำเนินการเป็นประจำอยู่ในสถานศึกษานั้น

ความสัมพันธ์ระหว่างกระทรวงการศึกษาและการพัฒนาทรัพยากรมนุษย์ กับ สำนักงานการศึกษาของมหานคร/จังหวัด สำนักงานการศึกษาของท้องถิ่นระดับล่างและสถานศึกษามีดังนี้

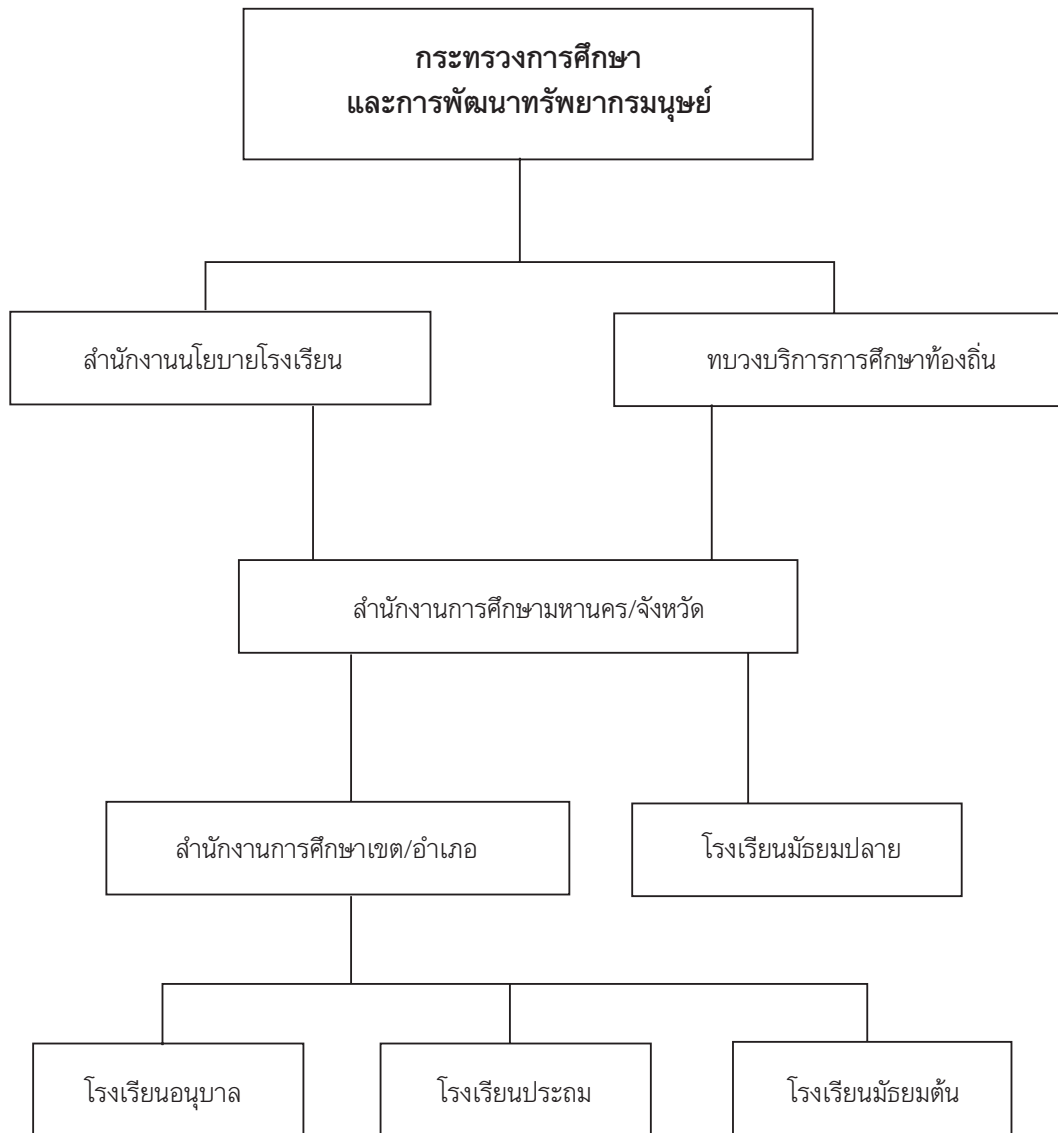

ในด้านการกระจายอำนาจการบริหารการเงินสู่ท้องถิ่นนั้น ข้อมูลจาก Country Reports on Local Government System : Republic of Korea แสดงให้เห็นว่า โครงสร้างของการบริหารเงินท้องถิ่น ระบบภาษีของท้องถิ่นและการงบประมาณในระดับท้องถิ่นของเกาหลีใต้ คือ การเงินของรัฐบาลท้องถิ่น แบ่งออกได้เป็น 2 ประเภท เรียกว่า การเงินตามบัญชีทั่วไป (settled general accounts) และตามบัญชีพิเศษ (special accounts) แต่ละประเภทมีองค์ประกอบดังนี้

บัญชีทั่วไป (settled general accounts) ประกอบด้วย 1) รายได้จากภาษี (tax revenue) 2) รายได้ที่ไม่ใช่ภาษี (non-tax revenue) 3) เงินอุดหนุนจากรัฐบาลกลาง (grants from central government) หรือเงินที่ได้รับการถ่ายโอนจากแหล่งการเงินต่าง ๆ (transfer financial resources) และ 4) เงินยืมในท้องถิ่น (local borrowings) ซึ่งอาจเป็นรูปพันธบัตรท้องถิ่น ที่จะต้องได้รับอนุมัติจากรัฐบาลกลางและต้องได้รับความเห็นชอบจากกระทรวงมหาดไทย หรือเงินกู้โดยตรงจากภาครัฐหรือภาคเอกชน

ส่วนบัญชีพิเศษ (special accounts) ประกอบด้วย 1) รายได้จากธุรกิจของท้องถิ่น (local business revenues) และ 2) รายได้จากสิ่งที่ไม่ใช่ธุรกิจของท้องถิ่น (non-business revenues)

ระบบภาษีท้องถิ่นของประเทศสาธารณรัฐเกาหลี โดยภาพรวมมี ดังนี้



ในด้านแหล่งการเงินทางการศึกษาของท้องถิ่น ปรากฏว่าแหล่งการเงินเพื่อการบริหารการศึกษาของท้องถิ่นในประเทศสาธารณรัฐเกาหลี ได้แก่ งบประมาณที่ได้รับ การจัดสรรจากส่วนกลาง งบประมาณจากรัฐบาลท้องถิ่น งบประมาณจากภาคเอกชน และค่าธรรมเนียมการศึกษาที่เก็บจากผู้เรียน

ในด้านการจัดสรรงบประมาณแผ่นดินสำหรับการศึกษา กล่าวได้ว่ารัฐบาลสาธารณรัฐเกาหลีได้ให้ความสำคัญกับการจัดการศึกษาในระดับมาก ได้พบว่าเงินงบประมาณทางการศึกษา แม้จะอยู่ในช่วงที่เกิดปัญหาทางเศรษฐกิจ (ระหว่างปี พ.ศ. 2543 ถึง พ.ศ. 2545) ก็ยังคงจัดสรรงบประมาณการศึกษาให้แก่กระทรวงการศึกษา ไม่น้อยกว่าร้อยละ 19.5 และมากถึงร้อยละ 20.3 ในปี พ.ศ. 2546

นอกจากมาตรการด้านการเพิ่มงบประมาณการศึกษา และ รักษาอัตราการจัดสรรให้อยู่ที่ประมาณร้อยละ 20 ของงบประมาณแผ่นดินแล้ว รัฐบาลของสาธารณรัฐเกาหลีก็ยังได้ปรับปรุงแก้ไขกฎหมายต่างๆ ที่เกี่ยวข้องกับการเงินและการงบประมาณ ทำให้มีการเปลี่ยนแปลงต่างๆ เกิดขึ้นกับระบบงบประมาณทางการศึกษา ตั้งแต่ปี พ.ศ. 2544 ดังนี้

1. นำหนักของภาษีระดับชาติที่จัดสรรให้เพื่อการศึกษาได้เพิ่มขึ้นจากร้อยละ 11.8 ของภาษีที่จัดเก็บทั้งหมด เป็นร้อยละ 13
2. เพิ่มเงินสวัสดิการสำหรับครู ในหมวดเงินอุดหนุนประเภทเงินเดือนครู
3. ให้จัดเก็บภาษีการศึกษา (education tax) ระหว่างปี พ.ศ. 2543 - 2548 หลังจากที่ได้หยุดจัดเก็บชั่วคราว
4. ให้กรมภาษีระดับจังหวัด (provincial department of taxation) เปลี่ยนภาษีการศึกษา (education tax) เป็นภาษีการศึกษาจังหวัด (provincial education tax)
5. ให้เพิ่มสัดส่วนของภาษีมหานคร และภาษีจังหวัด ที่จัดให้เพื่อเป็นเงินเดือนของบุคลากรในสังกัด จากร้อยละ 2.6 เป็นร้อยละ 3.6

เมื่อพิจารณาจากข้อมูลใน Education in Korea พบว่า งบประมาณแผ่นดินที่กระทรวงการศึกษาและการพัฒนาทรัพยากรมนุษย์ได้รับเมื่อปี พ.ศ. 2544 ได้ถูกนำไปใช้เพื่อจัดการศึกษาและการพัฒนาทรัพยากรมนุษย์ จำแนกตามวัตถุประสงค์หลักคือ

1. ค่าใช้จ่ายสำหรับการบริหารสำนักงาน ทบวงและกองในส่วนกลาง คิดเป็นร้อยละ 8.0 ของงบประมาณที่ได้รับการจัดสรร
2. ค่าใช้จ่ายสำหรับองค์การทางการศึกษา ได้แก่ ค่าใช้จ่ายในการบริหารในระดับ

มหาวิทยาลัยที่จัดตั้งโดยรัฐบาลกลาง และสำหรับการอุดหนุนมหาวิทยาลัยเอกชน คิดเป็นร้อยละ 7.6

3. ค่าใช้จ่ายสำหรับสถาบันต่าง ๆ ที่ให้การสนับสนุนการศึกษา เช่น สถาบันวิจัยทางการศึกษา คิดเป็นร้อยละ 0.2

4. ค่าใช้จ่ายสำหรับการถ่ายโอนการบริหารการศึกษาให้แก่ท้องถิ่น (Transfer for Local Education) คิดเป็นร้อยละ 65.1 ของงบประมาณที่ได้รับการจัดสรร

5. ค่าใช้จ่ายสำหรับการบริหารโรงพยาบาลในสังกัด คิดเป็นร้อยละ 0.2

6. ค่าใช้จ่ายสำหรับบัญชีพิเศษ (Special Account) เพื่อการศึกษาของผู้ด้อยโอกาส และเป็นทุนการศึกษาให้แก่เด็กในท้องถิ่นยากจน คิดเป็นร้อยละ 18.9

งบประมาณแผ่นดิน ปี พ.ศ. 2545 ที่กระทรวงการศึกษาและการพัฒนาทรัพยากรมนุษย์ได้รับมีทั้งสิ้นประมาณ 22.28 ล้านล้านบาท ได้ถูกจัดสรรให้กับสำนักงานการศึกษา ท้องถิ่นสูงมากคิดเป็นร้อยละ 88.9 และข้อมูลเมื่อปี พ.ศ. 2546 ระบุว่า เงินรายได้เพื่อการศึกษาของท้องถิ่น 16 ท้องถิ่น (ระดับมหานครและระดับจังหวัด) จำแนกได้ดังนี้

1. งบประมาณแผ่นดินจากส่วนกลาง 18.69 ล้านล้านบาท หรือร้อยละ 72
2. รายได้จากบัญชีทั่วไป (general account) 5.28 ล้านล้านบาท หรือร้อยละ 20
3. รายได้ที่ได้มาจากค่าเล่าเรียน ค่าธรรมเนียม การจำหน่ายทรัพย์สิน และอื่น ๆ ประมาณ 1.91 ล้านล้านบาท หรือประมาณร้อยละ 8

เมื่อเปรียบเทียบระหว่างท้องถิ่นด้วยกัน ได้พบว่ากรุงโซลมีรายได้เพื่อการศึกษาที่มาจากรัฐบาลกลางและรัฐบาลท้องถิ่นคิดเป็นร้อยละ 89.3 และที่มาจากรายได้ประเภทอิสระมีร้อยละ 10.7 ซึ่งแสดงว่ากรุงโซลมีรายได้อิสระเป็นสัดส่วนสูงที่สุด เมื่อเปรียบเทียบกับท้องถิ่นอื่นๆ ในขณะที่จังหวัดเคียงบุก (Kyongbuk) มีรายได้ประเภทอิสระเพียงร้อยละ 4.2 และต้องพึ่งพารายได้ประเภทไม่อิสระมากที่สุดคือ ร้อยละ 95.8 ของทั้งหมด

ในด้านการเงินสำหรับการบริหารการศึกษาเอกชนมีข้อมูลจาก Education in Korea. 2002-2003 แสดงให้เห็นว่า งบประมาณที่สถานศึกษาเอกชนใช้ในการบริหารการศึกษา ส่วนใหญ่ได้มาจากการเก็บค่าสมัครเข้าศึกษาและค่าเล่าเรียน การสนับสนุนการศึกษาเอกชน โดยการออกกฎหมายเพื่อยกเว้นภาษีสำหรับการซื้อขายทรัพย์สินของสถาบันการศึกษาเอกชน งบประมาณอุดหนุนเป็นค่าตอบแทนครูและค่าใช้จ่ายในการดำเนินงานบางส่วน นอกจากนี้ ทั้งรัฐบาลกลางและรัฐบาลท้องถิ่น ได้จัดให้มีระบบเงินกู้

สำหรับการขยายและปรับปรุงอาคารสถานที่ ของสถาบันการศึกษาเอกชนในสังกัด รวมทั้งเงินสนับสนุนการวิจัย เงินสนับสนุนกิจกรรมนักเรียนนักศึกษา

ส่วนการบริหารการเงินที่ระดับโรงเรียนนั้น ได้มีการถ่ายโอนอำนาจการบริหารการเงินมาไว้ที่ระดับสถานศึกษา ซึ่งได้เริ่มมาตั้งแต่ พ.ศ. 2544 โดยระบบที่เรียกว่า school-based account system โดยให้สถานศึกษาจัดการด้านการเงินอย่างเป็นอิสระ และตรงกับความต้องการ (independent and on-the-spot financial management) ให้ผู้อำนวยการสถานศึกษามีอำนาจในการจัดระบบงบประมาณได้เอง โดยการมีส่วนร่วมของคณะกรรมการสถานศึกษา สมาคมผู้ปกครองและครู ครูอาจารย์ในสถานศึกษาและนักเรียน ทำให้โรงเรียนสามารถจัดการหลักสูตรตรงกับความต้องการของนักเรียน ครูและผู้ปกครอง นักเรียนได้มากขึ้น

ในด้านการบริหารงานบุคคลในสังกัดรัฐบาลท้องถิ่น ปรากฏว่าระบบบริหารข้าราชการพลเรือนของประเทศสาธารณรัฐเกาหลี แบ่งออกเป็น 2 ระบบ คือ ระบบบริหารข้าราชการพลเรือนในส่วนกลาง กับระบบบริหารข้าราชการพลเรือนส่วนท้องถิ่น ซึ่งการสรรหา การแต่งตั้ง การจ่ายค่าตอบแทนข้าราชการส่วนท้องถิ่นกระทำโดยรัฐบาลท้องถิ่น ในขณะที่ส่วนกลางจะดำเนินการเฉพาะในส่วนของการสรรหาส่วนกลางเท่านั้น ทั้งนี้ การกำหนดจำนวนข้าราชการส่วนท้องถิ่นในแต่ละท้องถิ่น จะต้องเป็นไปตามระเบียบ ที่ออกตามอำนาจของประธานาธิบดี (Presidential Decree) และเป็นไปตามเกณฑ์ที่ระบุไว้ กฎหมายการบริหารราชการส่วนท้องถิ่น (The Local Public Service Act) ได้กำหนดรายละเอียดเกี่ยวกับการบริหารงานบุคคลสังกัดราชการส่วนท้องถิ่น ได้แก่

1. การแต่งตั้ง (appointment)
2. การสอบเข้ารับราชการ (examination)
3. คุณสมบัติ (qualification)
4. ค่าจ้างและเงินเดือน (wages)
5. การบริการต่าง ๆ (services)
6. การรับรองสถานภาพ (guarantee of status)
7. การลงโทษทางวินัย (disciplinary punishment)
8. การฝึกอบรม (educational training)

กฎหมายการบริหารราชการส่วนท้องถิ่น ได้เปิดโอกาสให้รัฐบาลท้องถิ่นจ้างข้าราชการส่วนกลางให้ปฏิบัติหน้าที่ในหน่วยงานบริหารของท้องถิ่นได้ด้วย แต่ถ้า

ข้าราชการส่วนกลางที่ทำงานในท้องถิ่น มีตำแหน่งต่ำกว่าระดับ 5 จะแต่งตั้งโดยรัฐมนตรีว่าการกระทรวงมหาดไทย กฎหมายที่เกี่ยวกับการบริหารงานบุคคลที่เป็นข้าราชการส่วนท้องถิ่นมีหลายฉบับ เช่นมีทั้งที่ระบุในรัฐธรรมนูญ ในกฎหมายการกระจายอำนาจ กฎหมายการบริหารราชการส่วนท้องถิ่น ระเบียบว่าด้วยการแต่งตั้งข้าราชการส่วนท้องถิ่น (The Local Public Official Appointment Regulation) ระเบียบว่าด้วยการจ่ายค่าตอบแทนข้าราชการส่วนท้องถิ่น (The Local Public Official Pay Regulation) ระเบียบว่าด้วยสวัสดิการข้าราชการส่วนท้องถิ่น (The Local Public Official Allowance Regulation)

ในด้านระบบบริหารงานบุคคลทางการศึกษาในระดับท้องถิ่น ปรากฏว่า ระบบบริหารงานบุคคลทางการศึกษา ในประเทศสาธารณรัฐเกาหลี หลังจากปี พ.ศ. 2534 อาศัยหลักการและวิธีการดำเนินงาน ดังนี้

1. กระจายอำนาจการบริหารงานบุคคลในโรงเรียนประถมและมัธยมศึกษาไปสู่สำนักงานการศึกษาท้องถิ่น โดยส่วนกลางเป็นผู้กำหนดกฎ ระเบียบและมาตรฐานต่าง ๆ สำหรับการบริหารงานบุคคลให้ท้องถิ่นถือปฏิบัติ
2. ควบคุมคุณภาพของการผลิตครูโดยการใช้ระบบรับรองวิทยฐานะของสถาบันฝึกหัดครู การออกไปประกอบวิชาชีพครูโดยกระทรวงการศึกษาและพัฒนาทรัพยากรมนุษย์
3. รับบุคคลเข้าเป็นครูในสถานศึกษาของรัฐโดยใช้วิธีการสอบแข่งขันแบบเปิด (open competition) สอบคัดเลือกโดยคณะกรรมการเขตพื้นที่การศึกษา แบ่งเขตตามพื้นที่ทางภูมิศาสตร์ ข้อสอบเป็นข้อเขียน สอบความรู้เกี่ยวกับวิธีสอน ร้อยละ 30 และถามความรู้เกี่ยวกับวิชาเฉพาะสาขา อีกร้อยละ 70 เมื่อผ่านแล้วจะสอบสอน (presentation) และสอบสัมภาษณ์ ทั้งนี้ ผู้สมัครเข้าสอบคัดเลือกเป็นครู จะต้องได้รับใบประกอบวิชาชีพแล้ว

ส่วนการบริหารงานบุคคลในสถานศึกษาปรากฏว่า **โรงเรียนในประเทศสาธารณรัฐเกาหลีไม่มีอำนาจในการคัดเลือกครูด้วยตนเอง** ในแต่ละปีสถานศึกษาจะต้องเสนอขออัตรากำลังครูไปยังต้นสังกัด คือสำนักงานเขตพื้นที่การศึกษา (ระดับมหานคร/จังหวัด/เขต/อำเภอตามที่กฎหมายกำหนด) และสำนักงานเขตพื้นที่การศึกษาจะพิจารณาอนุมัติอัตรากำลังโดยคำนึงถึงความพอเพียงของงบประมาณด้วย แล้วจะจัดสอบคัดเลือกโดยสำนักงานเขตพื้นที่การศึกษา ก่อนจัดส่งครูไปให้ยังโรงเรียนที่ได้รับอัตรากำลัง

นอกจากนี้ การเลื่อนตำแหน่งและการย้ายครู (promotion and transference of teachers) ก็บริหารจัดการโดยสำนักงานเขตพื้นที่การศึกษาด้วยเช่นเดียวกัน อย่างไรก็ตาม ผู้บริหารสถานศึกษามีบทบาทในฐานะผู้บังคับบัญชาเบื้องต้นของครู และมีหน้าที่ในการนำและนิเทศครู (leading and supervising)

ในด้านการเลื่อนตำแหน่งของข้าราชการครู ปรากฏว่า โครงสร้างการเลื่อนตำแหน่งของครูในสาธารณรัฐเกาหลี ทั้งสังกัดส่วนกลาง และสังกัดส่วนท้องถิ่น แบ่งออกเป็น 5 ชั้น จากชั้นต่ำสุดไปสูงสุด คือ

ครูชั้นที่ 2 → ครูชั้นที่ 1 → ครูชำนาญการ → ผู้ช่วยผู้บริหารโรงเรียน → ผู้บริหารโรงเรียน

ครูชั้นที่ 2 คือครูบรรจุใหม่ที่มีใบประกอบวิชาชีพ ซึ่งได้รับการอนุมัติจากกระทรวงการศึกษา

ครูชั้นที่ 1 คือครูชั้นที่ 2 ที่ทำงานมาแล้วอย่างน้อย 3 ปี และผ่านการฝึกอบรมเพื่อเลื่อนตำแหน่ง

ครูชำนาญการ คือครูชั้นที่ 1 ที่ได้รับการแต่งตั้งโดยผู้บริหารโรงเรียน ให้เป็นครูชำนาญการในสาขาวิชาหนึ่ง ๆ ตำแหน่งนี้ไม่ใช่สถานภาพทางกฎหมาย (not legal status) และมีวาระการดำรงตำแหน่งเพียง 1 ปี ถ้าหมดวาระแล้วจะไม่แต่งตั้งซ้ำอีก

ผู้ช่วยผู้บริหารโรงเรียน ได้รับการแต่งตั้งจากครูชั้นที่ 1 ซึ่งผ่านการฝึกอบรมและได้รับใบประกาศนียบัตรผู้ช่วยผู้บริหารแล้วผู้ที่จะมีสิทธิเข้ารับการฝึกอบรมหลักสูตรดังกล่าวนี้ นอกจากจะต้องเป็นครูชั้นที่ 1 ยังต้องเคยเป็นครูชำนาญการมาก่อนด้วย

ผู้บริหารโรงเรียน คือผู้ที่จะได้รับการแต่งตั้งให้เลื่อนตำแหน่งเป็นผู้บริหารโรงเรียน จะต้องผ่านการฝึกอบรมหลักสูตรผู้บริหารโรงเรียน และผู้มีสิทธิเข้ารับการฝึกอบรมจะต้องเคยเป็นผู้ช่วยผู้บริหารโรงเรียนมาแล้วหลายปี รวมทั้ง จะต้องได้รับใบประกาศนียบัตรจากการฝึกอบรมผู้ช่วยผู้บริหารโรงเรียนมาก่อน

ส่วนการเลื่อนตำแหน่งของครูที่สังกัดโรงเรียนเอกชน ดำเนินการคล้ายกับการเลื่อนตำแหน่งของครูที่สังกัดโรงเรียนรัฐบาล จากครูชั้นที่ 2 ไปเป็นครูชั้นที่ 1 เป็นครูชำนาญการ ผู้ช่วยผู้บริหารโรงเรียน และเป็นผู้บริหารโรงเรียน

ในด้านสถานภาพของครู ปรากฏว่าสถานภาพของครูโรงเรียนในรัฐบาลในสาธารณรัฐเกาหลีใต้ใกล้เคียงกันกับข้าราชการพลเรือนโดยทั่วไป เงินเดือนของครูตามสถิติเมื่อปี พ.ศ. 2541 ครูได้รับเงินเดือนเฉลี่ยคิดเป็นเงินไทย ประมาณปีละ 409,680 ถึง 1,171,640 บาท หรือประมาณเดือนละ 34,140 - 97,595 บาท

ในด้านภาระงานของครูในสาธารณรัฐเกาหลีนั้น ได้พบว่า ครูต้องทำงานหนัก จำนวนนักเรียนในแต่ละห้องเรียน ระดับประถมศึกษา มีค่าเฉลี่ย 34.9 คน ห้องเรียนระดับ

มัธยมศึกษาตอนต้น เฉลี่ย 40.8 คน และห้องเรียนระดับมัธยมศึกษาตอนปลาย เฉลี่ย 48.8 คน นอกจากนี้ ครูยังต้องทำงานบริหารชั้นเรียนและช่วยงานบริหารของโรงเรียนเพิ่มเติมจากการสอนอีกสัปดาห์ละหลายชั่วโมง

ในด้านการบริหารงานวิชาการและการประกันคุณภาพการศึกษา ลักษณะเด่นของการบริหารงานวิชาการ และการประกันคุณภาพการศึกษาของสาธารณรัฐเกาหลี คือ การกำหนดหลักสูตรโดยส่วนกลาง การควบคุมคุณภาพของตำราเรียนแบบผสมผสานหลายระดับ และการกระจายอำนาจการพัฒนาหลักสูตรไปสู่ระดับท้องถิ่น โดยกำหนดให้สำนักงานการศึกษาของท้องถิ่นจัดทำแนวปฏิบัติต่าง ๆ ขึ้น สำหรับโรงเรียนประถมและมัธยมศึกษา (Elementary and Secondary School Education Law) โดยมุ่งสร้างผู้สำเร็จการศึกษาที่มีคุณลักษณะดังนี้

1. เป็นผู้แสวงหาและรู้จักตัวตนของตนเอง เพื่อเป็นฐานของความสมบูรณ์ทุกด้านในทางบุคลิกภาพ
2. เป็นผู้ที่สามารถในการแสดงออก ซึ่งความสามารถเชิงสร้างสรรค์ในระดับพื้นฐาน
3. เป็นผู้บุกเบิกเส้นทางอาชีพภายในขอบเขตอันกว้างขวางของวัฒนธรรมเกาหลี
4. เป็นผู้สร้างค่านิยมใหม่ซึ่งอยู่บนพื้นฐานของความเข้าใจในวัฒนธรรมแห่งชาติ
5. เป็นผู้อุทิศตนให้กับการพัฒนาชุมชน บนพื้นฐานของจิตสำนึกประชาธิปไตย

หลักสูตรระดับการศึกษาขั้นพื้นฐาน ถูกกำหนดมาตรฐานจากส่วนกลาง ในการควบคุมคุณภาพของตำราเรียนและคู่มือครู ซึ่งเป็นเครื่องมือที่สำคัญในการควบคุมคุณภาพการศึกษาของประเทศ จะต้องสอดคล้องกับหลักสูตรที่จัดทำขึ้นโดยระดับชาติและต้องมีมาตรฐาน ตามที่ส่วนกลางและท้องถิ่นกำหนด ในส่วนของตำราเรียน ได้จำแนกเป็น 3 ประเภท ดังนี้

1. ตำราเรียนที่ลิขสิทธิ์เป็นของกระทรวงการศึกษาและการพัฒนาทรัพยากรมนุษย์
2. ตำราเรียนที่จัดพิมพ์โดยสำนักพิมพ์ของเอกชนและได้รับการอนุมัติ (authorized) โดยรองนายกรัฐมนตรีและรัฐมนตรีว่าการกระทรวงฯ (The Deputy Prime Minister and Minister of Education and Human Resources Development)
3. ตำราเรียนที่ได้รับการเห็นชอบ (recognized) ว่ามีความตรง (relevant) มีประโยชน์ (useful) จากรองนายกรัฐมนตรีและรัฐมนตรีว่าการกระทรวงฯ หรือจากผู้อำนวยการการศึกษาท้องถิ่น (ระดับมหานคร/จังหวัด)

กระทรวงการศึกษาได้กระจายอำนาจการพัฒนาหลักสูตรไปสู่ระดับท้องถิ่น และสถานศึกษา ได้เปิดโอกาสให้สำนักงานการศึกษาของท้องถิ่นและโรงเรียนมีส่วนร่วมในการตัดสินใจพัฒนาหลักสูตร โดยมีกระบวนการ ดังนี้

1. กระทรวงการศึกษา กำหนดวัตถุประสงค์หลักสูตร พัฒนามาตรฐานต่าง ๆ สำหรับหลักสูตร กำหนดเนื้อหา วิธีการ และการวัดผล รวมทั้งกำหนดแนวทางที่เป็นเสมือนพิมพ์เขียวสำหรับการบริหารวิชาการ การบริหารการเงินทางการศึกษา การฝึกหัดครูและการฝึกอบรมครู การจัดพิมพ์ตำราเรียน การสอบเข้ามหาวิทยาลัย และอาคารสถานที่ทางการศึกษา ซึ่งทุกอย่างจะเชื่อมโยงกันอย่างเป็นระบบ

2. สำนักงานการศึกษาท้องถิ่น พัฒนาชุดของแนวปฏิบัติ (a set of guidelines) สำหรับโรงเรียนแต่ละระดับ เพื่อนำไปใช้ในการจัดทำหลักสูตรระดับสถานศึกษา โรงเรียนประถมศึกษา มัธยมศึกษาตอนต้น และมัธยมศึกษาตอนปลาย พัฒนาหลักสูตรสถานศึกษา

การประกันคุณภาพการศึกษาในสาธารณรัฐเกาหลี นอกจากจะทำโดยการกำหนดให้ใช้หลักสูตรแกนกลาง ซึ่งกำหนดโดยกระทรวงการศึกษาและการพัฒนาทรัพยากรมนุษย์ เพื่อให้โครงสร้างและมาตรฐานการศึกษาเป็นแบบเดียวกัน และเปิดโอกาสให้ปรับปรุงในรายละเอียดให้เหมาะสมกับสภาพของท้องถิ่นและโรงเรียน เป็นหลักสูตรสถานศึกษา (school curriculum) แล้ว ยังมีระบบการประเมินโดยหน่วยงานของส่วนกลาง คือสถาบันหลักสูตรและการประเมินผลแห่งชาติ (The Korea Institute of Curriculum and Evaluation - KICE) ยังประเมินคุณภาพการศึกษาด้วยการทดสอบหลายรูปแบบ การทดสอบที่สำคัญ เพื่อการประกันคุณภาพการศึกษา มีดังนี้

1. การประเมินผลสัมฤทธิ์ของการศึกษาในระดับชาติ (National Assessment of Educational Achievement) มีจุดมุ่งหมายเพื่อปรับปรุงคุณภาพการศึกษาในระดับโรงเรียน โดยวัดผลสัมฤทธิ์ของวิชาต่าง ๆ ในแต่ละระดับชั้น ทั้งระดับประถมศึกษา มัธยมศึกษาตอนต้น และมัธยมศึกษาตอนปลาย เพื่อนำผลที่ได้มาใช้ในการประเมินหลักสูตร การเรียนการสอน และนโยบายการศึกษาโดยภาพรวม วิธีดำเนินงาน คือ สอบวัดผลสัมฤทธิ์ของนักเรียนชั้นประถมศึกษาปีที่ 6 มัธยมศึกษาปีที่ 3 และมัธยมศึกษาปีที่ 4, 5 และ 6 โดยการสุ่มกลุ่มตัวอย่างจากประชากรทั่วประเทศ ใช้กลุ่มตัวอย่างร้อยละ 1 ของนักเรียนแต่ละชั้นปี และสอบความรู้ 5 วิชา ได้แก่ ภาษาเกาหลี คณิตศาสตร์ สังคมศึกษา วิทยาศาสตร์ และภาษาอังกฤษ (ยกเว้นนักเรียนประถมศึกษาไม่ต้องสอบวิชาภาษาอังกฤษ) การสอบจะมีทั้งข้อเขียนและภาคปฏิบัติ (paper and pencil tests and performance-based evaluation) การประเมินผลการสอบ

2. การประเมินผลสัมฤทธิ์ของการศึกษาขั้นพื้นฐานเพื่อวินิจฉัยและแก้ปัญหา (Diagnostic Evaluation of Basic Educational Achievement) รูปแบบนี้ เป็นส่วนหนึ่งของการตรวจสอบสัมฤทธิ์ผลของการจัดการศึกษาขั้นพื้นฐาน เพื่อให้สามารถบอกได้ว่า มีนักเรียนในโรงเรียนประถมและมัธยมคนใดบ้างที่อยู่ในกลุ่มต่ำกว่าเกณฑ์ (underachievers in elementary and secondary schools) และเพื่อยกระดับผลสัมฤทธิ์ทางการเรียน และแสวงหาวิธีการแนะแนวการศึกษาที่มีประสิทธิภาพ วิธีการดำเนินงาน คือ จัดการสอบวัดผลสัมฤทธิ์ 3 ด้าน คือ การอ่าน การเขียน และคณิตศาสตร์พื้นฐาน (reading, writing, and basic mathematics หรือ 3 R's) กับนักเรียนชั้นประถมศึกษาปีที่ 3 ทุกคนทั่วประเทศ เพื่อค้นหาเด็กที่ยังอ่านหนังสือไม่ออก เขียนไม่ได้ และคิดเลขไม่เป็น เพื่อจัดให้มีการแนะแนวอย่างเป็นระบบ รวมทั้งส่งอุปกรณ์การเรียนเพื่อการสอนเสริมไปให้

การประเมินด้วยวิธีนี้ในปี พ.ศ. 2545 ได้เกิดผลดีตามมาอย่างชัดเจน คือ จำนวนของเด็กที่มีผลสัมฤทธิ์ด้านการอ่าน การเขียน และคณิตศาสตร์พื้นฐานต่ำกว่าเกณฑ์ ลดลงมาก

3. การทดสอบความสามารถทางวิชาการเพื่อเข้าสู่ระดับอุดมศึกษา เป็นการทดสอบความสามารถทางวิชาการเพื่อเข้าศึกษาต่อระดับอุดมศึกษาด้วย College Scholastic Ability Test - CSAT เป็นระบบสอบคัดเลือกเข้าศึกษาต่อในวิทยาลัยที่รัฐบาลกลางรับรอง (national level colleges) ใช้วัดความสามารถทางวิชาการ โดยข้อสอบ CSAT จะเน้นความสามารถในการคิด (thinking ability) วิชาต่าง ๆ ซึ่งเป็นวิชาแบบบูรณาการ ได้แก่ วิชาภาษา คณิตศาสตร์ สังคมศึกษา วิทยาศาสตร์ ภาษาต่างประเทศ (ภาษาอังกฤษ) และภาษาต่างประเทศที่สอง เป็นการทดสอบเพื่อปรับปรุงการคัดเลือกบุคคลเข้าสู่อุดมศึกษา ทำให้การศึกษาในระดับมัธยมศึกษาตอนปลายเป็นการศึกษาเพื่อคนทั่วไปมากขึ้น (normalization of high school education) หลักการสำคัญสำหรับการออกข้อสอบ CSAT ได้แก่

(1) ข้อคำถามเหมาะสมกับระดับมัธยมศึกษาตอนปลาย

(2) ข้อคำถามมีลักษณะเป็นพหุสาขาวิชา (inter-disciplinary) ให้มากที่สุดเท่าที่จะเป็นไปได้ โดยใช้ประเด็นที่เชื่อมโยงกับหลายวิชา หรือหลายบทในวิชาเดียวกัน

(3) หลีกเลียงข้อคำถามที่สามารถตอบได้ด้วยการท่องจำ เป็นข้อคำถามที่วัดความสามารถในการแก้ปัญหา และ ความสามารถในการคิดวิเคราะห์ให้เหมาะสมกับสถานการณ์ที่กำหนดให้

ผลจากการนำระบบ CSAT มาใช้ ได้ก่อให้เกิดการเปลี่ยนแปลงหลายอย่างในระดับโรงเรียน เช่น การสอนในห้องเรียนหันมาสู่การเน้นความสามารถในการสืบเสาะหาความรู้

(inquiry ability) และความสามารถในการคิด (thinking ability) มากกว่าการเน้นความจำ และครูได้กระตุ้นให้นักเรียนมีส่วนร่วมในกระบวนการสร้างคำถามและการอภิปรายมากขึ้น

4. การประเมินผลสัมฤทธิ์ของการศึกษาโดยข้อสอบร่วมของจังหวัดต่าง ๆ เป็นการรวมตัวกันของสำนักงานการศึกษาแห่งกรุงโซลกับสำนักงานศึกษามหานคร/จังหวัด อีก 15 สำนักงาน เพื่อจัดการสอบวัดผลสัมฤทธิ์ร่วมกัน โดยจัดสอบให้นักเรียนชั้นมัธยมศึกษาปีที่ 4 และ 5 จำนวน 2 ครั้ง ในเดือนมิถุนายน และพฤศจิกายน จัดสอบให้นักเรียนชั้นมัธยมศึกษาปีที่ 6 จำนวน 3 ครั้ง ในเดือนมีนาคม มิถุนายน และตุลาคม ด้วยข้อสอบร่วมของสำนักงานการศึกษาท้องถิ่น โดยให้ครูผู้สอนในโรงเรียนมัธยมเป็นผู้ออกข้อสอบ ซึ่งช่วยกระตุ้นนักเรียนให้พยายามปรับปรุงผลสัมฤทธิ์ทางการเรียนของตน และเปิดโอกาสให้นักเรียนได้ประเมินตนเอง รวมทั้งก่อให้เกิดการเปลี่ยนแปลงด้านวิธีการประเมินผลสัมฤทธิ์ของการศึกษานอกจากการประเมินผลโดยข้อสอบที่สำนักงานศึกษาระดับมหานครหรือจังหวัด ร่วมมือกันสร้างขึ้นดังกล่าวแล้ว แต่ละสำนักงานยังจัดให้มีการประเมินผลในระดับชั้นอื่น ๆ ด้วย

การกระจายอำนาจการบริหารการศึกษา ในสาธารณรัฐเกาหลีใต้ จำแนกออกเป็นระดับมหานคร/จังหวัด ได้แก่ กรุงโซล และมหานครอื่นอีก 6 แห่ง กับจังหวัดต่างๆ อีก 9 จังหวัด และที่ระดับเขต/อำเภอ (district หรือ county) จำนวน 175 เขต ให้มีส่วนร่วมในการบริหารการศึกษาระดับประถมถึงมัธยมปลาย โดยระดับเขต/อำเภอ ดูแลเฉพาะการศึกษาระดับอนุบาล ประถม และมัธยมต้น ภายใต้การกำกับของระดับมหานครหรือจังหวัด

ในการกระจายอำนาจการบริหารด้านการเงินได้จัดสรรงบประมาณจากส่วนกลางไปให้ระดับท้องถิ่น ประมาณร้อยละ 70 ของค่าใช้จ่ายในการบริหารการศึกษาของท้องถิ่น แต่คิดเป็นร้อยละ 90 ของงบประมาณแผ่นดินทั้งหมดที่กระทรวงการศึกษาได้รับ การจัดสรรงบประมาณจากส่วนกลางไปให้แก่สำนักงานการศึกษาท้องถิ่น มีทั้งการสนับสนุนตามจำนวนนักเรียน และการให้ความช่วยเหลือพิเศษแก่ท้องถิ่นที่มีรายได้น้อย

ส่วนการบริหารงานบุคคล ได้ใช้ระบบใบอนุญาตประกอบวิชาชีพครู และการควบคุมคุณภาพของสถาบันผลิตและฝึกอบรมครู และกระจายอำนาจไปยังท้องถิ่นระดับเขต/อำเภอ ในด้านการสรรหา บรรจุแต่งตั้ง ครูผู้สอนระดับอนุบาลจนถึงครูมัธยมต้น รวมทั้งผู้ช่วยผู้บริหารโรงเรียนเหล่านี้ด้วย แต่การบริหารบุคคลตำแหน่งครูระดับมัธยมปลาย และผู้บริหารโรงเรียนทุกระดับ เป็นหน้าที่ของสำนักงานศึกษาระดับมหานคร/จังหวัด โดยกระจายอำนาจการรับรองสถาบันฝึกอบรมครูที่จัดการฝึกอบรมเฉพาะสาขาไปให้ผู้ดำเนินการศึกษามหานคร/จังหวัดด้วย

ส่วนการกระจายอำนาจการบริหารวิชาการ ใช้ระบบหลักสูตรแกนกลางที่เป็นเสมือนพิมพ์เขียว แล้วให้สำนักงานการศึกษาของมหานคร/จังหวัดจัดทำแนวทางการใช้หลักสูตร สำหรับโรงเรียนในสังกัด และให้แต่ละโรงเรียนพัฒนาหลักสูตรสถานศึกษาของตนขึ้นมา ตามกรอบของหลักสูตรแห่งชาติและตามแนวทางการใช้หลักสูตรที่มหานครหรือจังหวัดได้กำหนดไว้ โดยมีคณะกรรมการพัฒนาหลักสูตรสถานศึกษาเป็นกลไกสำคัญ คณะกรรมการดังกล่าวประกอบด้วย ผู้บริหารสถานศึกษา ผู้ช่วยผู้บริหารสถานศึกษา หัวหน้าหมวดวิชา ผู้แทนครู และผู้แทนผู้ปกครองนักเรียน และในการพัฒนาหลักสูตรในสถานศึกษาเป็นกระบวนการวิจัยเชิงปฏิบัติการ ซึ่งจะต้องมีการศึกษาความต้องการทั้งของระดับชาติ ระดับท้องถิ่น และระดับโรงเรียน มาประกอบด้วย

การประกันคุณภาพการศึกษา เพื่อให้เกิดคุณภาพที่เท่าเทียมกันในแต่ละท้องถิ่นดำเนินการโดย 1) การสอบวัดผลสัมฤทธิ์ของวิชาหลัก 4-5 วิชา โดยข้อสอบระดับชาติ ในชั้นประถมศึกษาปีที่ 6 มัธยมศึกษาปีที่ 3 และมัธยมศึกษาปีที่ 6 ในวิชาภาษาไทย วิชาคณิตศาสตร์ วิชาสังคมศึกษา วิชาวิทยาศาสตร์ และวิชาภาษาอังกฤษ (ชั้นประถมศึกษาปีที่ 6 ไม่สอบภาษาอังกฤษ) โดยการสุ่มกลุ่มตัวอย่างจากทั่วประเทศ ร้อยละ 1 2) การสอบวัดผลสัมฤทธิ์ ความรู้พื้นฐาน (อ่าน เขียน เลขคณิต) ของเด็กชั้นประถมศึกษาปีที่ 3 ทุกคน เพื่อค้นหาผู้ที่มีมาตรฐานต่ำกว่าเกณฑ์ และช่วยเหลือเพื่อปรับพื้นฐาน 3) การสอบวัดความสามารถทางวิชาการเพื่อเข้าศึกษาในสถาบันอุดมศึกษา ด้วยข้อสอบ CSAT ซึ่งเน้นการคิดวิเคราะห์ แทนการวัดความจำอย่างเดียว และ 4) การสอบวัดผลสัมฤทธิ์ทางการศึกษา ของนักเรียนมัธยมปลาย (ม.4, 5, 6) โดยข้อสอบที่สำนักงานการศึกษาของมหานครและจังหวัดร่วมกันสร้างขึ้นเพื่อกระตุ้นให้นักเรียนตั้งใจเรียน ปรับปรุงการเรียนการสอน และเตรียมพร้อมเพื่อการสอบเข้าศึกษาต่อด้วยข้อสอบ CSAT ของระดับชาติต่อไป

นอกจากนั้น ยังให้ความสำคัญกับการใช้เทคโนโลยีสารสนเทศเพื่อการประกันคุณภาพการศึกษาด้วย โดยส่วนกลางสนับสนุนทั้งด้านฮาร์ดแวร์ ซอฟต์แวร์ การสร้างฐานข้อมูล การจัดตั้งระบบเครือข่ายที่ให้บริการในราคาถูกลงหรือให้เปล่า สนับสนุนการวิจัยและพัฒนาการใช้เทคโนโลยีสารสนเทศเพื่อจัดการเรียนการสอนในโรงเรียนนำร่องการฝึกอบรมครู นักเทคนิคคอมพิวเตอร์ ผู้บริหารการศึกษาของเขตพื้นที่การศึกษาเกี่ยวกับเทคโนโลยีสารสนเทศเพื่อการจัดการเรียนการสอน อย่างต่อเนื่องและเป็นระบบ

การกระจายอำนาจทางการศึกษาของประเทศมาเลเซีย

ประเทศมาเลเซียประกอบด้วยส่วนที่เป็นแหลมมลายูทางตอนใต้ของประเทศไทย และส่วนที่เป็นรัฐซาบฮาร์และซาราวัก ซึ่งอยู่ทางฝั่งตะวันตกเฉียงเหนือของเกาะบอร์เนียว อยู่ติดกับรัฐกาลีมันตันของอินโดนีเซียทั้งสองส่วนมีทะเลจีนใต้ชั้นกลางมีพื้นที่ทั้งหมดประมาณ 330,307 ตารางกิโลเมตร มีประชากรประมาณ 25 ล้านคน ประชากรส่วนมากเป็นมุสลิม (มลายูและชนดั้งเดิม) 59% เชื้อสายจีน 32% และเชื้อสายอินเดีย 9% ประชากรเชื้อสายมลายูนับถือศาสนาอิสลาม ชาวจีนส่วนมากนับถือพุทธศาสนา ส่วนชาวอินเดียนับถือศาสนาฮินดู มาเลเซียตกอยู่ภายใต้การปกครองของสหราชอาณาจักร จนกระทั่งสิ้นสงครามโลกครั้งที่สอง ได้รับเอกราชจากอังกฤษในวันที่ 31 สิงหาคม ค.ศ. 1957 ต่อมาสิงคโปร์ได้แยกออกมาเป็นประเทศอิสระของตน ในระหว่างที่อังกฤษปกครองได้นำชาวจีนและอินเดียเข้ามาในมาเลเซียจำนวนมาก

มาเลเซียมีเมืองหลวงชื่อ กัวลาลัมเปอร์ (Kuala Lumpur) มีรัฐ 13 รัฐ และมีเขตอิสระ 2 แห่ง รัฐแต่ละรัฐมีประมุขแห่งรัฐของตนและมีสภา ซึ่งสมาชิกมาจากการเลือกตั้ง ในจำนวนนี้ 9 รัฐ ประมุขแห่งรัฐมีสภาของตนเรียกว่า Conference of Rulers เพื่อเลือกผู้ดำรงตำแหน่งราชาธิบดีของประเทศ หรือ Yang di-pertuan Angong อยู่ในตำแหน่งวาระ 5 ปี

การแบ่งงานในระดับกระทรวงค่อนข้างจำเพาะ ทำให้การทำงานรวดเร็วและแน่นอน กระทรวงต่างๆมีหน่วยงานของตนประจำรัฐ ทำหน้าที่คล้าย Mini Ministry สามารถให้บริการประชาชนได้เบ็ดเสร็จในท้องถิ่น โดยประชาชนไม่ต้องมาติดต่องานในนครหลวง ที่ระดับท้องถิ่นหรือรัฐมีประมุขของรัฐแต่ละรัฐ มีองค์กรคล้ายกันยกเว้นซาบฮาร์และซาราวัก แต่ละรัฐมีสภาบริหารของตนเรียกว่า State Executive Council และมี Chief Ministry เป็นประธาน ทำหน้าที่คล้ายคณะรัฐมนตรีในระดับประเทศ และมีคณะกรรมการต่างๆ ช่วยในการบริหารงาน

หน่วยปฏิบัติในระดับรัฐ คือ State Secretary Office มี State Secretary เป็นหัวหน้างาน มี State Public Services Commission และหน่วยงานต่างๆ ในระดับรัฐที่จำเป็น เป็นที่น่าสังเกตว่าการแบ่งงานต่างๆ ทั้งในระดับประเทศและระดับรัฐมีจุดเน้นที่เห็นได้ชัด คือ ภาวะผู้นำจากระดับสูงลดหลั่นตามลำดับ ความมั่นคง (Security) การศึกษา (Education) และการพัฒนา (Development) ตามลำดับ

มาเลเซียพัฒนาไปได้รวดเร็วเพราะเน้นเรื่องการศึกษา การมีส่วนร่วมของประชาชนในเรื่องของสภา ภาวะผู้นำที่เข้มแข็งและมีศาสนาเป็นแนวทาง การปฏิรูปการศึกษาในมาเลเซียเกิดจากสภาพโลกาภิวัตน์ ที่ทำให้มาเลเซียต้องพยายามยกระดับคุณภาพการศึกษาของประชาชนเพื่อนำประเทศไปสู่การพัฒนาอย่างเต็มที่ใน ค.ศ. 2020 ดังนี้

1. การขยายการศึกษาให้ทั่วถึง ตั้งแต่ทศวรรษที่ 1990 เป็นต้นมา มาเลเซียได้ขยายระดับมัธยมศึกษาที่มีจำนวนนักเรียนเพิ่ม 20% จาก ค.ศ.1990 - ค.ศ.1999

2. กระจายอำนาจบริหารงบประมาณลงสู่ระดับโรงเรียนโดยกระทรวงศึกษาธิการ ได้มอบให้โรงเรียนเป็นผู้เสนอขอประมาณและบริหารงบประมาณของตนตามเกณฑ์มาตรฐานของกระทรวงศึกษาธิการ

3. ให้เอกชนจัดการศึกษาระดับอุดมศึกษาเพิ่มมากขึ้น ในปีค.ศ.1995 สถาบันอุดมศึกษาของเอกชนมีนักศึกษา 8.9% และ ค.ศ.1999 มี 43.3%

4. การปรับปรุงคุณภาพการศึกษาให้ได้มาตรฐานสากล กระทรวงศึกษาธิการมาเลเซียได้มีการปรับหลักสูตรการศึกษาขั้นพื้นฐาน ให้ใกล้เคียงกับระดับนานาชาติ และได้จัดทำหลักสูตรมัธยมศึกษาแบบบูรณาการเมื่อ ค.ศ.1988 รวมทั้งจัดตั้ง Smart School ที่ฝึกให้นักเรียนใช้ ICT เป็น รวมทั้งการศึกษาทางไกลอีกด้วย

5. การศึกษาด้านศาสนา มาเลเซียได้จัดตั้ง International Islamic University และมีการสอนศาสนา ศิลธรรม จริยธรรม และค่านิยมของศาสนาในโรงเรียนตั้งแต่ ค.ศ.1997 เป็นต้นมา

6. กระทรวงศึกษาธิการยังควบคุมหลักสูตรและตำราเรียนอย่างเข้มงวด ประกอบกับการจัดตั้งกระทรวงความมั่นคงขึ้น ทำให้การปฏิบัติงานทุกด้านอยู่ในกรอบที่กระทรวงกำหนดทุกประการ

7. แยกสถาบันอุดมศึกษาออกจากกระทรวงศึกษาธิการ เป็นกระทรวงอุดมศึกษา (Ministry of Higher Education) เมื่อ ค.ศ. 2004

8. กระทรวงศึกษาธิการมาเลเซียอนุญาตให้มีการจัดตั้ง กลุ่มโรงเรียน 15-20 โรงเรียนเข้าด้วยกัน และจัดตั้งศูนย์วิชาการเพื่อพัฒนางานวิชาการของโรงเรียนอีกด้วย

9. มาเลเซียสอนคณิตศาสตร์ วิทยาศาสตร์ และภาษาอังกฤษในโรงเรียน โดยใช้ภาษาอังกฤษเป็นสื่อกลาง โดยมุ่งหวังให้นักเรียนใช้ Internet ได้อย่างเต็มที่

10. กระทรวงศึกษาธิการมาเลเซียจัดหางบประมาณและกำหนดให้ครุมาเลเซียเข้ารับการพัฒนาวิชาชีพอย่างน้อยที่สุด ปีละ 1 รายการ

11. กำหนดให้การเรียนการสอนเป็นไปตามกฎหมายของประเทศและคำสั่งของกระทรวงศึกษาธิการ จึงเป็นการสะดวกต่อโรงเรียนในการวางแผนพัฒนาการศึกษาระยะยาว

การบริหารการศึกษาระดับประเทศ มีกระทรวงศึกษาธิการเป็นผู้รับผิดชอบ ส่วนในระดับรัฐและเขตการปกครอง จะมีหน่วยงานการศึกษาของประเทศเรียกว่า สำนักงานการศึกษาประจำรัฐและสำนักงานมนตรีแห่งรัฐฝ่ายการศึกษา สังกัดรัฐบาลของรัฐ ในระดับอำเภอมีเฉพาะสำนักงานการศึกษาของรัฐบาลกลาง ระดับกลุ่มโรงเรียน และระดับโรงเรียน

กระทรวงศึกษาธิการของมาเลเซียตั้งคณะกรรมการระดับนโยบายขึ้นมา 6 คณะ ให้ควบคุมดูแลการดำเนินงานของหน่วยงานของกระทรวง คือ

1. The Education Planning Committee รัฐมนตรีเป็นประธาน และเป็นหน่วยงานสูงสุดในการตัดสินใจของกระทรวงศึกษาธิการ

2. The Central Curriculum Committee

3. The Development Committee

4. The Finance Committee

5. The Staff Development Committee

6. The Training Committee

การบริหารการศึกษาที่ระดับรัฐ ประกอบไปด้วยสำนักงานศึกษาธิการประจำรัฐ 14 แห่ง บริหารโดย Director of the Office of State Education ทำหน้าที่บริหาร กำกับดูแล ส่งเสริมและติดตาม และรายงานข้อมูลต่อกระทรวงเกี่ยวกับการศึกษา

สำนักงานการศึกษาธิการของรัฐบาลกลางประจำ 14 รัฐ จะทำงานด้านธุรการ บุคลากร งบประมาณ การเงิน ที่ดิน และสิ่งก่อสร้าง เพื่อสนับสนุนการปฏิบัติงานของโรงเรียนในสังกัด การก่อสร้างอาคารสถานที่จะดำเนินการโดยกรมโยธาธิการของรัฐบาลกลาง

ในระดับอำเภอมีสำนักงานการศึกษาของรัฐบาลกลาง 1 แห่ง มี District Education Head Official เป็นผู้บริหารทำหน้าที่ให้บริการสนับสนุน นิเทศ และติดตามการบริหารสถานศึกษาของรัฐ และแบ่งงานออกเป็น 3 ฝ่ายคือ 1) Academic Affairs 2) School Affairs 3) Humanity Development and Academic Services นอกจากนี้ยังทำหน้าที่ประสานระหว่างกลุ่มโรงเรียนกับสำนักงานศึกษาธิการรัฐอีกด้วย ในการบริหารงานระดับอำเภอของสำนักงานมนตรีฝ่ายการศึกษาของรัฐแต่ละรัฐ จะไม่มีสำนักงานประจำของอำเภอ ส่วนที่ต่อจากสำนักงานศึกษาธิการประจำอำเภอจะเป็นกลุ่มโรงเรียน ซึ่งโรงเรียน 15-20

โรงเรียนในบริเวณใกล้เคียงกันจัดตั้งเป็นกลุ่มขึ้น มีกรรมการบริหารกลุ่มมาจากครูใหญ่ของโรงเรียนในกลุ่ม เพื่อร่วมมือกันพัฒนางานด้านวิชาการ กลุ่มจะร่วมการจัดตั้ง School Cluster Resources Center เป็นศูนย์วิชาการทำงานร่วมกัน นอกจากนี้แล้ว ยังมี Polytechnics อีก 6 แห่ง และวิทยาลัยครู 30 แห่ง และ Public College อีก 2 แห่ง คือ Institute Technology Mara และ Tuanku Abdul Rahman College ซึ่งเปิดสอนถึงระดับปริญญาตรี

พันธกิจในการจัดการศึกษาของกระทรวงศึกษาธิการมาเลเซีย (Mission of Education) คือ การพัฒนาระบบการศึกษาของชาติให้มีคุณภาพและมาตรฐานระดับสากล เน้นการจัดการศึกษาทุกรูปแบบที่สามารถพัฒนาศักยภาพของแต่ละบุคคลให้เต็มความสามารถ มีความสมบูรณ์ครบทุกด้านและสนองวิสัยทัศน์ของการพัฒนาประเทศ จุดมุ่งหมายหลักในการจัดการศึกษาของประเทศมีดังนี้

1. เสริมสร้างประชาชนมาเลเซีย ให้มีความจงรักภักดีต่อประเทศชาติ มีความสมัครสมานสามัคคี และเป็นเอกภาพ
2. พัฒนาประชาชนให้มีความศรัทธาต่อศาสนา ยึดมั่นในจริยธรรม คุณธรรม มีความรู้ความสามารถ มีวิสัยทัศน์ รักความก้าวหน้า และมุ่งสู่ความสำเร็จ
3. พัฒนาทรัพยากรมนุษย์ ให้สนองตอบการพัฒนาและความต้องการด้านกำลังคนของประเทศ
4. ให้โอกาสและความเสมอภาคทางการศึกษาแก่ประชาชนทุกคน

มาเลเซียได้กำหนดระบบการศึกษาไว้ในพระราชบัญญัติการศึกษา ค.ศ.1995 มาตรา 15 ให้เป็นระบบ 6 : 3 : 2 : 1 / (2) หมายถึง ประถมศึกษา 6 ปี มัธยมศึกษาตอนต้น 3 ปี มัธยมศึกษาตอนปลาย 2 ปี และเตรียมอุดมศึกษา 1 หรือ 2 ปี ส่วนการศึกษาระดับอุดมศึกษาอยู่ระหว่าง 3 ปีครึ่ง - 4 ปี การฝึกหัดครูระดับประถมศึกษาในวิทยาลัยครูใช้เวลา 3 ปีครึ่ง ส่วนมัธยมศึกษาตอนปลายจะต้องเรียนวิชาเอกที่จะสอนในระดับปริญญาตรีมาก่อน

สถานศึกษาในประเทศมาเลเซียแบ่งออกเป็น 1) สถานศึกษาของรัฐบาล 2) สถานศึกษาในความอุปถัมภ์ของรัฐบาล และ 3) สถานศึกษาเอกชน

ส่วนโรงเรียนระดับประถมศึกษาของรัฐบาลแบ่งไปตามเชื้อชาติ คือ

1. โรงเรียนประถมศึกษาสำหรับเด็กพูดภาษามลายู ใช้หลักสูตร 6 ปี
2. โรงเรียนประถมศึกษาสำหรับเด็กพูดภาษาจีน ใช้หลักสูตร 6 ปี และต้องเข้าเรียนชั้นเรียนปรับภาษาเป็นภาษามลายูอีก 1 ปี จึงเรียนต่อในชั้นมัธยมต้นซึ่งใช้ภาษามลายูต่อไปได้

3. โรงเรียนประถมศึกษาสำหรับเด็กพูดภาษาทมิฬ มีลักษณะเช่นเดียวกับโรงเรียนประถมศึกษาภาษาจีนในข้อ 2

การศึกษาระดับก่อนประถมศึกษา มีระยะเวลาเรียน 2-3 ปี รัฐบาลกลางจัดให้เป็นหลักสูตรบังคับเมื่อ ค.ศ. 2003 แต่ส่วนมากจัดโดยเอกชนและมูลนิธิการศึกษาของรัฐต่างๆ และจัดในวิทยาลัยครู เพื่อเป็นโรงเรียนสาธิตและเพื่อการวิจัย สำหรับเด็กช่วงอายุ 3-5 ปี

การสอบเพื่อตรวจสอบมาตรฐานทางการศึกษาจัดโดยกระทรวงศึกษาธิการ มีดังนี้

1. การสอบวัดผลสัมฤทธิ์ทางการศึกษาระดับประถมศึกษา (UPSR) สำหรับนักเรียนที่กำลังเรียนชั้นปีที่ 6 เพื่อพัฒนาการเรียนการสอนและรายงานให้ผู้ปกครองทราบ การเลื่อนชั้นเป็นไปแบบอัตโนมัติ

2. การสอบวัดผลสัมฤทธิ์ทางการศึกษาระดับมัธยมศึกษาตอนต้น (PMR) เพื่อนำผลสอบมากำหนดสายการเรียนในระดับมัธยมศึกษาตอนปลาย

3. การสอบวัดผลสัมฤทธิ์ทางการศึกษาระดับมัธยมศึกษาตอนปลาย แบ่งออกเป็น การสอบวัดผลสัมฤทธิ์สำหรับนักเรียนสายสามัญ (SPM Test) และ การสอบวัดผลสัมฤทธิ์สำหรับนักเรียนสายอาชีวศึกษา (SPUM Test)

4. การสอบวัดผลสัมฤทธิ์เพื่อเปลี่ยนสายการเรียน สำหรับนักเรียนสายศิลป์และสายอาชีวศึกษา ที่ต้องการคุณสมบัติเข้าเรียนต่อในสถาบันอุดมศึกษา สาขาวิทยาศาสตร์ หรือ เทคโนโลยี ต้องสอบ STPM Test

5. การสอบเพื่อรับประกาศนียบัตรทางศาสนา STAM เมื่อจบระดับมัธยมปลายแล้ว ระดับมัธยมปลายหลักสูตร 2 ปี แบ่งออกเป็น 1) หลักสูตรสายเทคนิคศึกษา สำหรับนักเรียนที่มีความถนัดเชิงช่างและวิชาการ 2) หลักสูตรสายสามัญศึกษา แบ่งออกเป็นสายวิทยาศาสตร์และศิลป์ สำหรับนักเรียนที่มีผลการเรียนดี และ 3) สายอาชีวศึกษา สำหรับนักเรียนที่มีผลการเรียนพอใช้ มีความถนัดทางช่างและงานอาชีพมากกว่าสายสามัญ

นักเรียนระดับยอดจะได้รับทุนรัฐบาลไปเรียนในต่างประเทศ เช่น ในประเทศ สหราชอาณาจักร สหรัฐอเมริกา เกาหลี ญี่ปุ่น และอีกหลายประเทศในยุโรป ให้เรียนตามความต้องการในการพัฒนาประเทศของรัฐ เพื่อกลับมาเป็นผู้นำประเทศในด้านต่าง ๆ ต่อไป และเป็นที่น่าสังเกตว่าโรงเรียนมาเลเซียนสอนคณิตศาสตร์และวิทยาศาสตร์เป็นภาษาอังกฤษ ทั้งนี้ เพื่อประโยชน์ในการใช้ Internet และศึกษาต่อต่างประเทศ

ในด้านการบริหารงานการเงินทางการศึกษา หน่วยงานที่ควบคุมการเงินทางการศึกษาของกระทรวงศึกษาธิการ คือ Finance Division ซึ่งมีหน้าที่ประสานงานจัดทำ

งบประมาณรายปี นิเทศและควบคุมการใช้งบประมาณของหน่วยงานต่างๆ ในสังกัดกระทรวงศึกษาธิการ งบประมาณจากรัฐบาลกลางจะจัดให้สถานศึกษา จะเป็นค่าใช้จ่ายในการบริหารงานโดยทั่วไป เงินเดือนครู และบุคคลากรทางการศึกษา ค่าบำรุงห้องสมุด สื่อการเรียนการสอน ตำราเรียนและอาหารกลางวัน ตามเกณฑ์ที่กระทรวงกำหนด ปีหนึ่งจัดให้กระทรวงศึกษา 4 งวด (ตุลาคม, มกราคม, เมษายนและกรกฎาคม) ในการขอจัดตั้งงบประมาณนั้น ทางโรงเรียนจะต้องดำเนินการตามระเบียบที่กำหนด แล้วส่งผ่านอำเภอ รัฐ และกระทรวงศึกษาธิการตามลำดับ สถานศึกษาจะได้รับงบประมาณตามเกณฑ์ที่กระทรวงกำหนดเป็นก้อน และบริหารจัดการได้เอง

ส่วนเงินนอกงบประมาณที่สถานศึกษาจัดเก็บ ให้ถือเป็นรายได้ของสถานศึกษา จะมาจากค่าธรรมเนียมต่างๆ ของนักเรียน ค่าเช่าโรงอาหาร ค่าหอพัก เงินบริจาค และกองทุนการศึกษา (ถ้ามี)

ในด้านการบริหารงานบุคคล การบริหารการศึกษาระดับการศึกษาขั้นพื้นฐาน และการฝึกหัดครูอยู่ภายใต้กระทรวงศึกษาธิการ โดยแบ่งงานออกเป็น 1) สายงานที่ขึ้นตรงต่อรัฐมนตรีว่าการกระทรวงศึกษาธิการ 2) สายงานที่กำกับดูแลโดยปลัดกระทรวง และ 3) สายงานที่กำกับดูแลโดยระดับอธิบดี (Director-General) ซึ่งมีผู้ช่วย 6 คน ทำให้การบริหารงานเป็นไปได้อย่างรวดเร็ว เพราะมีหน่วยบริหารระดับสูงน้อย สำนักงานประจำรัฐ ได้รับมอบอำนาจตามสมควรกระทรวงศึกษาธิการมีหน่วยงานในรัฐต่าง ๆ เรียกว่า **สำนักงานการศึกษาประจำรัฐ** หน่วยงานการศึกษาระดับอำเภอ กลุ่มโรงเรียนและโรงเรียน

การบริหารงานบุคคลใช้ระบบเดียวกันทุกหน่วยงาน ปัญหาการเลื่อนขั้น เรื่องขึ้นเงินเดือน มีน้อย เพราะระบบความก้าวหน้าชัดเจน สวัสดิการของครูดี เงินเดือนครูดี ครูมีความรับผิดชอบสูง และมีความพึงพอใจดีในอาชีพของตน ครูสอนคณิตศาสตร์ วิทยาศาสตร์ เทคนิค ภาษาอังกฤษ และสอนในถิ่นทุรกันดารจะได้เบี้ยเลี้ยงพิเศษเพิ่ม

การปฏิบัติงานมุ่งเน้นสนองพระราชบัญญัติการศึกษามากกว่านโยบายเฉพาะของแต่ละรัฐบาล ครูทุกคนต้องเข้ารับการพัฒนาวินิจฉัยอย่างละ 1 รายการต่อปีที่วิทยาลัยครูหรือที่ศูนย์กิจกรรม Federal Inspectorate of School ซึ่งเป็นหน่วยงานที่ตรวจและช่วยเหลือโรงเรียนให้มีคุณภาพในการเรียนการสอน และการบริหารให้เป็นไปตามกฎหมายรัฐธรรมนูญ และตามพระราชบัญญัติการศึกษา จึงทำให้การเรียน การสอน และการบริหารมีทิศทางที่แน่นอน สะดวกต่อการปฏิบัติ แต่ถ้าหากทำผิดก็จะมีการพิจารณาโทษเร็วและรุนแรงด้วย

ในการบริหารงานด้านวิชาการ ในระดับกระทรวงมีการดำเนินงานด้านวิชาการในหลายหน่วยงาน คือ

1. School Division ทำหน้าที่ในการจัดทำนโยบายของกระทรวง ประสาน นิเทศ ประเมิน นำไปปฏิบัติในโรงเรียนระดับการศึกษาพื้นฐาน รวมทั้งงานด้านสิ่งเสพติด กีฬา หลักสูตร และการวิจัยอีกด้วย

2. Teacher Education Division ผลิตครูและทำหน้าที่ฝึกอบรมบุคลากรทางการศึกษาให้กระทรวงศึกษาธิการด้วย มีวิทยาลัยครู 28 แห่ง ทำการสอนในระดับอนุปริญา เสนอข่าวความสำเร็จของครู ส่งเสริมครูและโรงเรียนเป็นประจำ นอกจากนี้กระทรวงศึกษาธิการยังจัดการให้รางวัลแก่ครูที่เขียนตำราและนวนิยายด้วย ซึ่งเป็นการส่งเสริมและยกย่องครูให้ดียิ่งขึ้น

3. Curriculum Development Center ทำหน้าที่พิจารณาหลักสูตรการศึกษาขั้นพื้นฐาน ประเมิน วิจัย จัดทำหนังสือ และ ฝึกอบรมครูด้วย

4. Aminuddin Bati Institute ทำหน้าที่วิจัย พัฒนา และฝึกอบรมการบริหาร และการจัดการให้แก่บุคลากรทางการศึกษา และเจ้าหน้าที่ระดับสูงของกระทรวง

5. Scholarship Division จัดสรรหาทุนให้กับนักเรียน ฝึกอบรมบุคลากรของกระทรวงที่ต้องการศึกษาต่อในระดับมหาวิทยาลัยในประเทศและต่างประเทศ

ในระดับกลุ่มโรงเรียน ซึ่งประกอบด้วยโรงเรียนในบริเวณใกล้เคียงกัน 15 - 20 โรงเรียน ทุกระดับจะรวมกลุ่มกันเพื่อพัฒนางานด้านวิชาการของโรงเรียน การเรียนการสอน และการพัฒนาครูจะเน้นเรื่องสิ่งแวดล้อมค่อนข้างมาก

บุคลากรของกระทรวงศึกษาธิการมาเลเซียได้รับการพัฒนาอย่างต่อเนื่องในหลายหน่วยงาน และจะมีการร่วมกันจัดตั้งศูนย์วิชาการของกลุ่ม เพื่อพัฒนางานด้านวิชาการอีกด้วย ผู้ตรวจการศึกษาจะตรวจสอบ ติดตาม เป็นรายบุคคล จึงทำให้งานด้านวิชาการเป็นไปอย่างรวดเร็ว และมีประสิทธิภาพ กระทรวงศึกษาธิการจัดตั้งงบประมาณการพัฒนาบุคลากรไว้อย่างเพียงพอ

ในด้านความสัมพันธ์ ระหว่างรัฐบาลกลาง ท้องถิ่นและสถานศึกษา ปรากฏว่า ประเทศมาเลเซียมีระบบโครงสร้างการบริหารการศึกษาที่รวมอำนาจไว้ที่ศูนย์กลางค่อนข้างมาก ประกอบกับมีกฎหมายความมั่นคงที่เข้มงวดจึงเสริมให้การบริหารส่วนกลางมีอำนาจมากยิ่งขึ้น กระทรวงศึกษาธิการมีหน่วยงานเรียกชื่อว่า สำนักงานศึกษาธิการรัฐ เป็นตัวแทนรัฐบาลกลางในระดับรัฐ ผู้อำนวยการศึกษาธิการเป็นผู้บริหารสูงสุด ทำหน้าที่บริหารสำนักงาน

ศึกษาธิการของรัฐ กำกับดูแลสำนักงานศึกษาธิการอำเภอ ประสานงานกับศูนย์วิชาการ ประจำรัฐในการพัฒนาครูและงานวิชาการ สำนักงานนี้มีลักษณะเป็น Mini-Ministry of Education งานจะครอบคลุมการศึกษาระดับพื้นฐาน ครอบคลุมงานด้านธุรการ การเจ้าหน้าที่ งบประมาณ การเงิน ที่ดินและสิ่งก่อสร้าง เพื่อสนับสนุนโรงเรียนในสังกัด

ในแต่ละรัฐจะมีสำนักงานมนตรีแห่งรัฐฝ่ายการศึกษา เป็นผู้บริหารกิจการการศึกษา ของรัฐบาลแห่งรัฐ ซึ่งมีโรงเรียนจัดตั้งในนามของมูลนิธิ โรงเรียนสอนศาสนาอิสลาม และ การศึกษาตามอัธยาศัย โดยเฉพาะกิจกรรมส่งเสริมและพัฒนาบุคลิกภาพ ด้านสังคมของ ประชาชนและชุมชน เช่น การสอนศาสนา การส่งเสริมศิลปวัฒนธรรม เป็นต้น โดยใช้ งบประมาณของรัฐ

กระทรวงศึกษาธิการแม้ว่าจะมีสำนักงานการศึกษาประจำรัฐ และประจำอำเภอ แต่ แทบจะไม่เกี่ยวข้องกับรัฐบาลส่วนท้องถิ่นเลย เพราะแยกงานกันทำ ความสัมพันธ์ระหว่าง รัฐบาลกลางและสถานศึกษา เป็นความสัมพันธ์แบบสองทาง จากกระทรวงศึกษาธิการตรง ไปยังสำนักงานการศึกษาธิการรัฐ สำนักงานศึกษาธิการอำเภอ กลุ่มโรงเรียน และโรงเรียน โรงเรียนจะเสนองบประมาณและอื่นๆ ผ่านอำเภอและรัฐมายังกระทรวงศึกษาธิการได้ตาม กรอบนโยบายที่กำหนด สำนักงานศึกษาธิการอำเภอจะทำหน้าที่ประสานงานระหว่างโรงเรียน กลุ่มโรงเรียน และสำนักงานการศึกษาธิการรัฐ

ในด้านการบริหารงานสถาบันอุดมศึกษา ในอดีตเคยรวมอุดมศึกษาไว้ในกระทรวง ศึกษาธิการ แต่ขณะนี้ได้แยกออกมาเป็นกระทรวงอุดมศึกษา(Ministry of Higher Education) ในด้านการฝึกหัดครู สถาบันการฝึกหัดครูของมาเลเซีย ผลิตครูตามความต้องการ ของกระทรวงศึกษาธิการ นักเรียนครูทุกคนเป็นนักเรียนทุนของรัฐบาล จึงไม่มีผู้สำเร็จจาก สถาบันการฝึกหัดครูที่ตกงาน การพัฒนาครูประจำการ เริ่มตั้งแต่นักศึกษาครูที่สอบได้ ลำดับสูงๆ จะได้รับทุนไปศึกษาต่อต่างประเทศหรือศึกษาต่อในมหาวิทยาลัยในประเทศ ครู ประจำการทุกคนจะต้องเข้ารับการฝึกอบรม 1 ครั้ง เป็นอย่างน้อยต่อปี จึงทำให้การพัฒนา ครูเป็นไปได้อย่างรวดเร็วและมีประสิทธิภาพ ครูดีจะรับการสนับสนุนและฝึกอบรมให้ไป ศึกษาต่อเช่นกัน

โรงเรียนในมาเลเซียส่วนมากทำการสอนสองผลัด การปฏิบัติงานของครูมาเลเซียนั้น จะทำการสอนครึ่งวัน ส่วนครึ่งวันที่เหลือจะเป็นเวลาเตรียมการสอนและตรวจงานนักเรียน เงินเดือนครูจะสูงกว่าแทบทุกอาชีพแล้ว ครูมาเลเซียจึงทำหน้าที่สอนได้อย่างเต็มที่ งาน ด้านอื่นๆ รัฐรับจัดทำทั้งหมด เช่น การจัดทำหลักสูตร แผนการสอน รถรับส่งนักเรียน และ บริการสนับสนุนอื่นๆ เป็นต้น ลักษณะการแบ่งงานในกระทรวง เป็นการแบ่งแบบเบ็ดเสร็จ

คือ มีหน่วยงานน้อยแต่ทำหน้าที่ครอบคลุม การทำงานยึดกฎหมายรัฐธรรมนูญและกฎหมายการศึกษาเป็นหลัก จึงทำให้เป้าหมายการปฏิบัติงานค่อนข้างจะลงตัวและเห็นผลได้อย่างชัดเจน

การแบ่งหน่วยงานในระดับรัฐเป็นหน่วยงานในลักษณะหน่วยงานเดียว ทำหน้าที่แทนกระทรวงศึกษาธิการได้ แม้จะมีหน่วยงานในระดับอำเภอ ก็จะทำหน้าที่เพียงประสานงานระหว่างโรงเรียนกับสำนักงานการศึกษาระหว่างรัฐเท่านั้น

โรงเรียนของมาเลเซียสามารถจัดตั้งงบประมาณตามกรอบที่กระทรวงกำหนดไว้เสนอผ่านอำเภอและรัฐแต่มาอนุมัติกันที่กระทรวง โรงเรียนสามารถใช้งบประมาณตามที่ได้รับได้ โดยจะได้รับเงินอุดหนุนปีละ 4 ครั้ง ส่วนรายได้อื่นๆ เช่น ค่าธรรมเนียม เงินบริจาค เงินกองทุนการศึกษา และอื่นๆ โรงเรียนสามารถดำเนินการตามระเบียบอยู่แล้ว

มาเลเซียมีผู้ตรวจราชการโรงเรียน คอยตรวจสอบให้คำแนะนำและช่วยเหลือครูในการปฏิบัติให้ถูกต้องตามกฎหมายและกฎกระทรวง ในด้านการประกันคุณภาพการศึกษา มาเลเซียใช้ระบบการสอบตามลำดับขั้น คือ ที่ระดับประถมศึกษาปีที่ 6 มัธยมศึกษาตอนต้น และมัธยมศึกษาตอนปลาย ซึ่งเด็กจะต้องสอบผ่านให้ได้ จึงจะเข้าสู่สายการเรียนที่ตนต้องการได้ เน้นคุณภาพที่ผลการเรียนของนักเรียนให้ได้มาตรฐานระดับสากล

ในการบริหารงานด้านวิชาการ กระทรวงศึกษาธิการของมาเลเซียจัดทำหลักสูตรตำราเรียน คู่มือครู แผนการสอน และสื่อแบบเบ็ดเสร็จ ครูมีหน้าที่เตรียมการสอนและสอนเท่านั้น จึงเป็นการสะดวกสำหรับครูมาก นอกจากนี้โรงเรียนในบริเวณใกล้เคียงกัน 15-20 โรงเรียน จะรวมตัวกันเป็นกลุ่ม และมีศูนย์วิชาการสนับสนุนการสอนของครู สิ่งเหล่านี้รัฐจะจัดงบประมาณให้เบ็ดเสร็จ

ประเทศมาเลเซียส่งเสริมการเรียนภาษาแม่ของเด็ก ดังนั้นเด็กเชื้อสายจีนและอินเดียจะเรียนระดับประถมเป็นภาษาแม่ แต่ต้องเรียนประถมปีที่ 7 เป็นการปรับเป็นภาษาแม่อีก 1 ปี จึงจะสามารถเรียนต่อในโรงเรียนมัธยมศึกษาต่อไปได้ เด็กเชื้อสายมาเลย์เรียนโรงเรียนภาษามาเลย์เพียง 6 ปีเท่านั้น ก็เรียนต่อมัธยมต้นได้

การก่อสร้างอาคารเรียนจะเป็นมาตรฐานเดียวกันทั่วประเทศ โดยมีการก่อสร้างอาคารเรียน อาคารประกอบ และสิ่งอำนวยความสะดวกเบ็ดเสร็จในครั้งเดียว โดยสำนักโยธาธิการแห่งชาติเป็นผู้ดำเนินการก่อสร้าง

การบรรจุแต่งตั้ง เลื่อนตำแหน่ง และเงินเดือนของบุคลากรแต่ละกรมของมาเลเซียเป็นไปตามมาตรฐานเดียวกันอย่างชัดแจ้ง อาชีพครูของมาเลเซียค่อนข้างจะดี ได้

รับการยอมรับนับถือจากสังคมค่อนข้างสูงเนื่องมาจากการคัดเลือกคนเข้าเรียนครูที่มีคุณภาพ เป็นนักเรียนทุน ครูมีเงินเดือนสูงและมีสวัสดิการดี การให้ค่าตอบแทนครู ปรากฏว่าครู มาเลเซียนอกจากจะมีเงินเดือนสูงแล้ว ครูที่สอนในที่ห่างไกลก็มีเงินเพิ่มพิเศษ ครูที่สอน ภาษาอังกฤษ คณิตศาสตร์ และวิทยาศาสตร์ เป็นภาษาอังกฤษก็มีเงินเดือนเพิ่มอีกส่วนหนึ่ง ครูทุกคนมีความเข้าใจในนโยบายการพัฒนาประเทศดี ปฏิบัติตามกฎระเบียบดี และจะมี ผู้ตรวจการคอยทำการตรวจช่วยอีกทางหนึ่ง จึงได้รับการยกย่องนับถือจากประชาชนดี สื่อมวลชนมักจะรายงานการทำความดีของครูเป็นประจำในการนำความรู้ทันสมัยมาใช้ปฏิบัติ ปรากฏว่าครูมาเลเซียจะทำได้ค่อนข้างดีมาก เพราะมีความสามารถด้านภาษาอังกฤษดี จึง สามารถใช้ Internet และอ่านภาษาอังกฤษได้ดี นอกจากนี้กองแปลตำราของกระทรวง ศึกษาธิการยังสามารถนำความรู้จากต่างประเทศมาแปลและเผยแพร่ และทำหน้าที่ด้าน ล่ามเป็นอย่างดี รวมทั้งการส่งคนไปฝึกอบรมก็เป็นการส่งไปฝึกอบรมมาเพื่อแก้ปัญหา และ พัฒนางาน

ที่น่าแปลกใจมากคือ สถานศึกษาในประเทศมาเลเซียจะไม่มีกรรมการสถานศึกษา จะไม่พบกรรมการสถานศึกษาในสถานศึกษาของมาเลเซีย เพราะทุกสิ่งทุกอย่างกำหนดไป จากส่วนกลาง ประชาชนทั่วไปจึงมีบทบาทในการบริหารและส่งเสริมการศึกษาค่อนข้างน้อย

สรุปโดยรวมได้ว่า โดยภาพรวมแล้วระบบการบริหารการศึกษาของมาเลเซีย เป็น ระบบการบริหารที่มีเอกภาพ เป็นรูปแบบการบริหารเชิงรวมศูนย์มากกว่าการกระจายอำนาจ การบริหารการศึกษาของมาเลเซียเป็นระบบรวมอำนาจไว้ที่ศูนย์กลางสำนักงานศึกษาธิการรัฐ สำนักงานศึกษาธิการอำเภอ กลุ่มโรงเรียนและโรงเรียน รับผิดชอบ กิจกรรม ทรัพยากร และ แนวปฏิบัติ ตรงมาจากกระทรวงศึกษาธิการ ลงตามลำดับสายงาน กระทรวงศึกษาธิการ เป็นผู้กำหนดนโยบาย แผน หลักสูตรตำราเรียน คู่มือครู สื่อ และอื่นๆ อย่างพร้อมสรรพ ครู มีหน้าที่สอนตามแนวทางที่กำหนดให้ และพัฒนางานวิชาการตามนโยบายที่กำหนด ครู สามารถสอนและพัฒนางานวิชาการได้เต็มที่และเต็มเวลา ไม่มีภาระยุ่งยากเพิ่พูนจากงาน อื่น เพราะมาเลเซียมุ่งที่จะให้การศึกษาระดับชาติมีมาตรฐานสากลเช่นเดียวกันทั่วประเทศ เป็นหลัก เพื่อสนองตอบการพัฒนาเศรษฐกิจและสังคมของประเทศ การแบ่งหน่วยงานมี ลักษณะพิเศษ มีการมอบงานแบบเบ็ดเสร็จ มีกฎหมายรองรับ เงินเดือนและสวัสดิการ ผู้ปฏิบัติงานดีและเน้นผลงานสูง งานใดที่มีความจำเป็นเร่งด่วนในการดำเนินนโยบายของ ประเทศ และงานที่หาคนทำยาก รัฐจะให้แรงจูงใจเป็นเงิน (Incentive) เช่น ครูสอน คณิตศาสตร์ วิทยาศาสตร์ เทคนิค ภาษาอังกฤษ และครูที่สอนในถิ่นทุรกันดาร เป็นต้น ที่สำคัญที่สุด คือ ครูทุกคนต้องเข้ารับการพัฒนาน้อยที่สุด 1 รายการต่อปี จึงทำให้

การเรียนการสอนได้รับการพัฒนาอย่างต่อเนื่อง ความสัมพันธ์ระหว่างรัฐบาลกลาง รัฐ
อำเภอ และโรงเรียนมีดังรายละเอียดในตารางต่อไปนี้

หน่วยงาน	พันธกิจ
กระทรวงศึกษาธิการ	พัฒนาระบบการศึกษาของชาติให้มีคุณภาพมาตรฐานระดับสากลเน้น การจัดการศึกษาทุกรูปแบบ เพื่อพัฒนาศักยภาพของแต่ละบุคคลให้เต็ม ความสามารถในทุกด้าน และสนองวิสัยทัศน์ในการพัฒนาของประเทศ จัดทำงบประมาณประจำปี สรรหา ควบคุม และกำกับ การใช้ทรัพยากร ทางการศึกษา ให้บรรลุผล และมีมาตรฐานทั้งปริมาณและคุณภาพ ตาม นโยบายพระราชบัญญัติการศึกษา และรัฐธรรมนูญของประเทศ ในระดับ มาตรฐานเดียวกันทั่วประเทศ
สำนักงานศึกษาธิการรัฐ	บริหารการศึกษาในระบบโรงเรียนของรัฐบาลกลาง ภายในรัฐ และบริหาร งานต่างๆ ของกระทรวงศึกษาธิการในระดับรัฐ กำกับดูแลสำนักงาน ศึกษาธิการอำเภอ ประสานงานกับศูนย์วิชาการประจำรัฐ ในการพัฒนาครู และงานวิชาการ
สำนักงาน ศึกษาธิการอำเภอ	ทำหน้าที่จัดการศึกษาของรัฐบาลกลางระดับอำเภอ มีหน้าที่หลักในการ บริหารให้การสนับสนุน นิเทศ ติดตาม การบริหารของสถานศึกษาของ รัฐบาลกลาง
กลุ่มโรงเรียน	มีลักษณะเป็นศูนย์กิจกรรมครู ทำหน้าที่ประสานงาน พัฒนางานวิชาการ ภายในกลุ่ม เป็นพี่เลี้ยงในด้านวิชาการ และสนับสนุนกิจกรรมส่งเสริมการ พัฒนาเทคโนโลยีการเรียนการสอนของโรงเรียนในกลุ่ม
โรงเรียน	ครูใหญ่เป็นผู้บริหารโรงเรียน บริหารงานด้านวิชาการ ให้สอดคล้องกับ พระราชบัญญัติการศึกษา หลักสูตรและนโยบายพิเศษอื่นๆ บริหารครูอัตรา กำลัง มอบหมายงานแก่ครูเป็นสายกลุ่มและรายบุคคล บริหารบุคลากร สายส่งเสริมการสอน โดยกำหนดสายงานบริหาร และสายส่งเสริมการสอน ติดตามกำกับ ให้คำแนะนำ และประเมินผลปฏิบัติงานของบุคลากร งานกิจกรรมนักเรียน งานบริหารสำนักงานการเงินและบัญชีโรงเรียน งานอาคารสถานที่ งานประชาสัมพันธ์ และการบริหารงานทั่วไป
สำนักงานมนตรี แห่งรัฐฝ่ายการศึกษา	สำนักงานมนตรีแห่งรัฐฝ่ายการศึกษา เป็นหน่วยงานของรัฐ บริหารโรงเรียน ที่จัดตั้งในนามมูลนิธิของรัฐบาลแห่งรัฐ (อนุบาล-วิทยาลัย) และโรงเรียนสอน ศาสนาอิสลาม ใช้งบประมาณของรัฐ แต่ใช้หลักสูตรกระทรวงศึกษาธิการ และ เพิ่มเติมวิชาชีพอื่นๆ เช่น วิทยาศาสตร์ศึกษา ภาษาอาหรับ การศึกษาตามอัธยาศัย การส่งเสริมศิลปวัฒนธรรม กิจกรรมส่งเสริมเยาวชน กิจกรรมส่งเสริมกีฬา ห้องสมุดประชาชน และพิพิธภัณฑ์ประจำรัฐ เป็นต้น บริหารโดยนักการเมือง รัฐบาลประจำรัฐ ไม่จัดตั้งสำนักงานการศึกษาประจำอำเภอ

แผนภูมิที่ 1 โครงสร้างของระบบการศึกษา

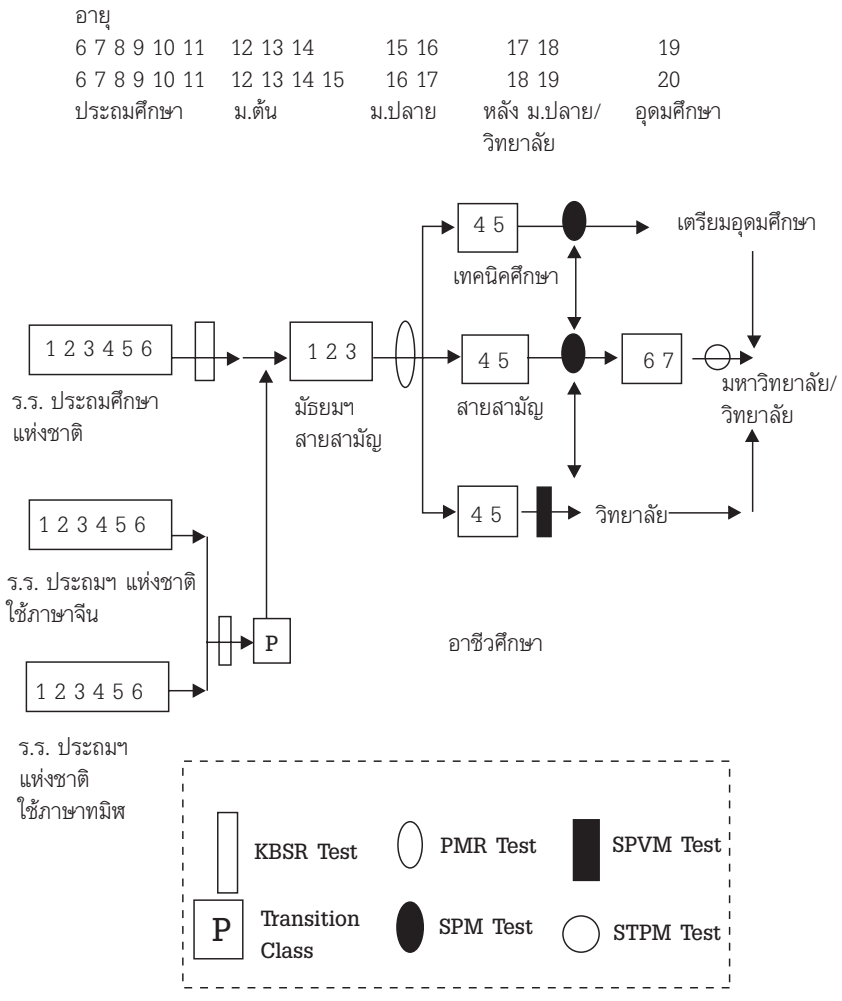

ที่มา : จิระพันธ์ เตมะ : 2542

แผนภูมิที่ 2 โครงสร้างการบริหารการศึกษาในมาเลเซีย

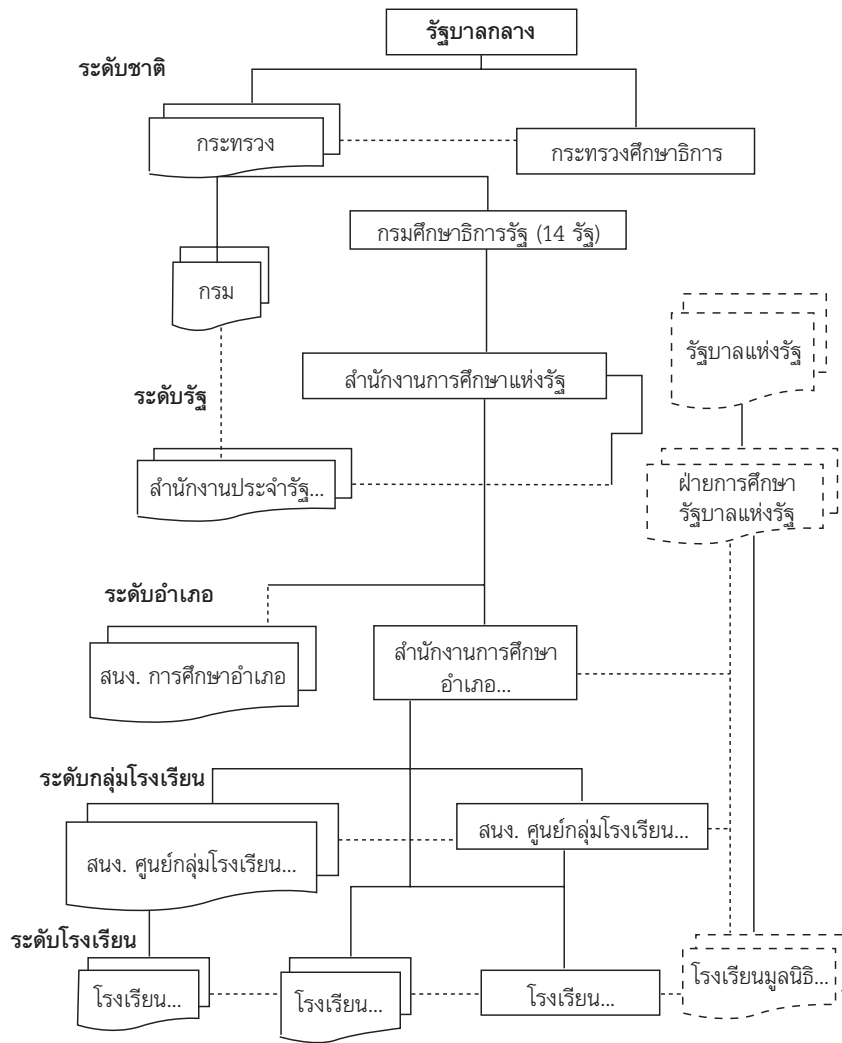

ที่มา : จิระพันธ์ เตมะ : 2542

แผนภูมิที่ 3 สำนักงานศึกษาธิการรัฐในมาเลเซีย



ที่มา : จิระพันธ์ เตมะ : 2542

แผนภูมิที่ 4 โครงสร้างการบริหารการศึกษา ระดับรัฐ
(กรณีศึกษารัฐกลันตัน และรัฐเปรัก)

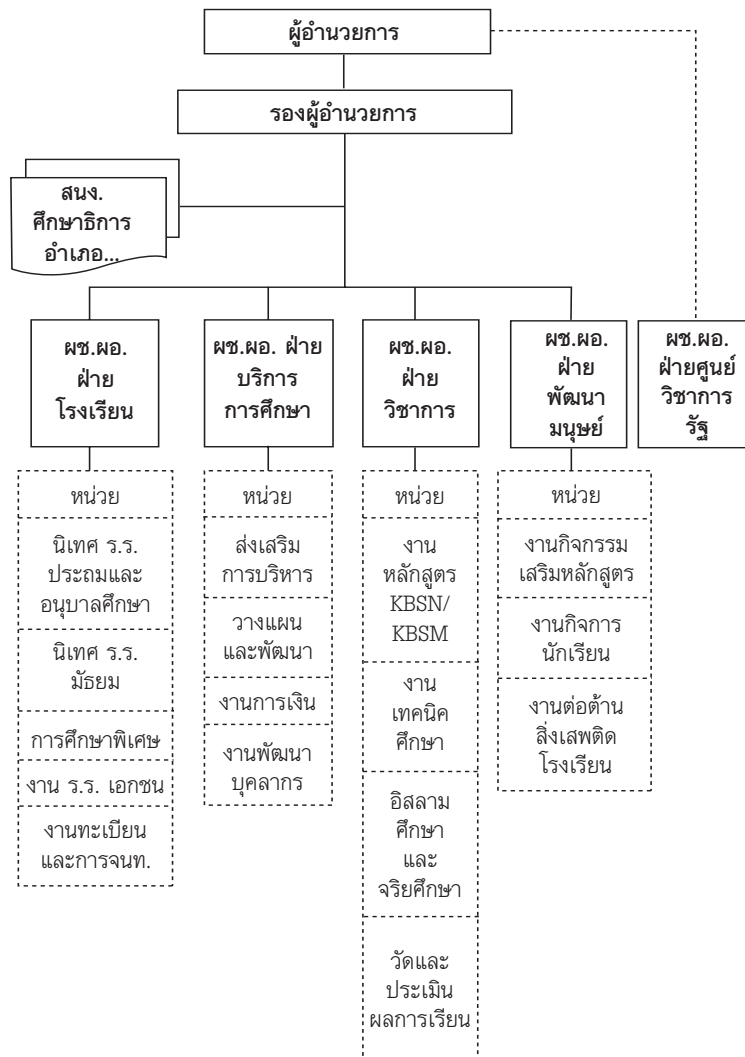

ที่มา : จิระพันธ์ เตมะ : 2542

แผนภูมิที่ 5 โครงสร้างการบริหารการศึกษา ระดับอำเภอ

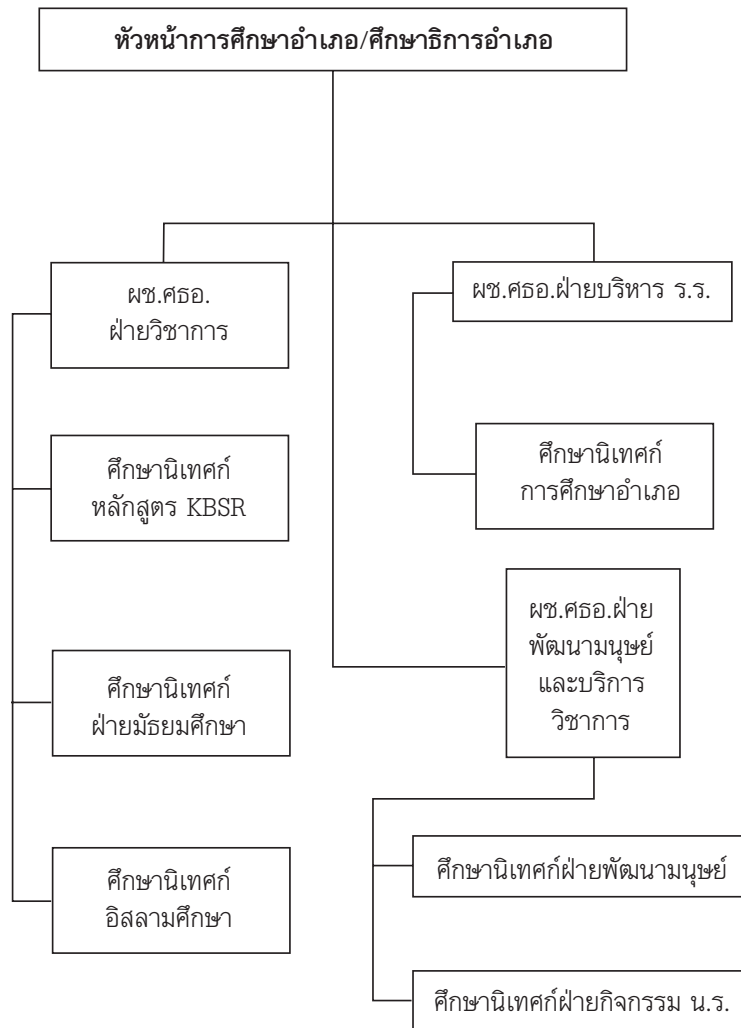

ที่มา : จิระพันธ์ เตม๊ะ : 2542

แผนภูมิที่ 6 โครงสร้างการบริหารโรงเรียน
(ร.ร.ประถมศึกษา รัฐเปรู)

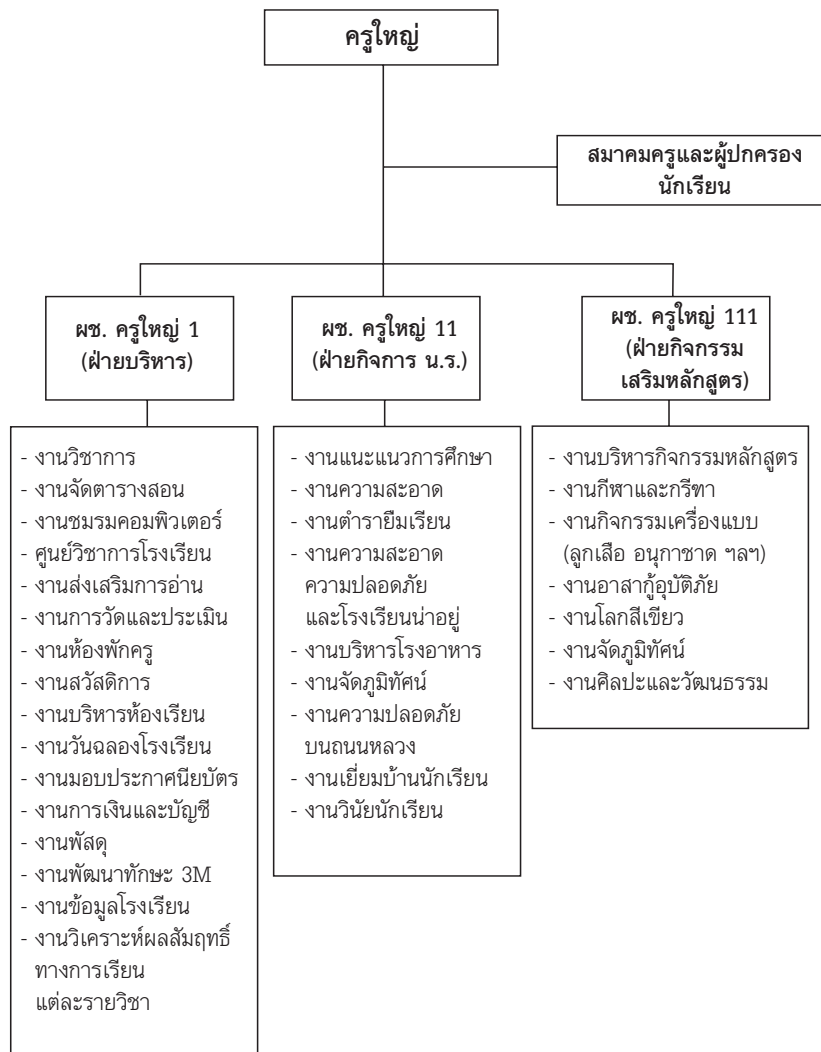

ที่มา : จิระพันธ์ เตมะ : 2542

แผนภูมิที่ 7 โครงสร้างการบริหารกลุ่มโรงเรียน

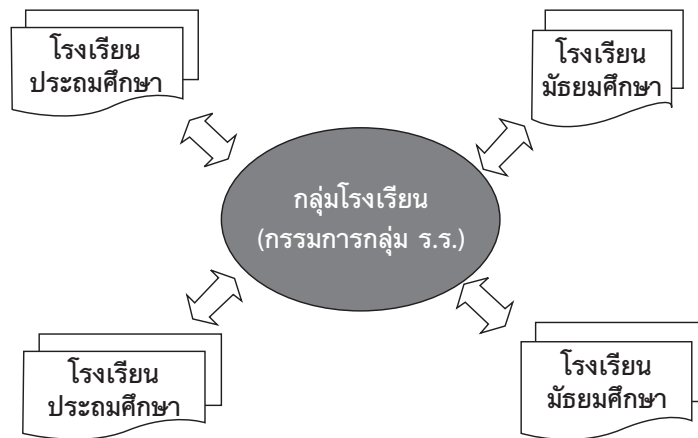

(โรงเรียนประถมศึกษาและมัธยมศึกษา 15-20 โรงเรียน เป็นสมาชิก)

กรรมการกลุ่มโรงเรียน	
1. ผู้บริหารโรงเรียน 1 คน	ประธาน
2. ผู้บริหารโรงเรียน 1 คน	รองประธาน
3. ผู้บริหารโรงเรียนในกลุ่มที่เหลือ	กรรมการ
4. ผู้แทนจากวิทยาลัยครู/คณะศึกษาศาสตร์ (ถ้ามี)	กรรมการ
5. ผู้แทนจากผู้ตรวจการโรงเรียน (ถ้ามี)	กรรมการ
6. หัวหน้าศูนย์วิชาการกลุ่ม	เลขานุการ

การกระจายอำนาจทางการศึกษาของประเทศญี่ปุ่น

ประเทศญี่ปุ่น ได้ชื่อว่าเป็นประเทศที่มีภูมิหลังหลายอย่างคล้ายกับประเทศไทย ได้เริ่มนำระบบการศึกษาแบบใหม่เข้ามาในสมัยจักรพรรดิเมจิ ซึ่งตรงกับรัชกาลที่ห้าของไทย ได้มีการปฏิรูปการศึกษาเพื่อสร้างประเทศให้ไปสู่ความทันสมัยในเวลาที่ไม่กี่ปีมากนัก แต่ความสำเร็จในการพัฒนาประเทศญี่ปุ่น เป็นแบบอย่างที่น่าสนใจสำหรับหลายประเทศ เป็นที่ยอมรับกันทั่วไปว่าความเจริญและความเข้มแข็งของประเทศญี่ปุ่น เกิดจากทรัพยากรมนุษย์ที่มีคุณภาพ และการศึกษาก็คือ เครื่องมือสำคัญในการพัฒนาคุณภาพของคนญี่ปุ่น

ประเทศญี่ปุ่นตั้งอยู่ในมหาสมุทรแปซิฟิกในเขตเอเชียตะวันออก มีเนื้อที่ 378,000 ตารางกิโลเมตร มีประชากร 127 ล้านคน พื้นที่ของประเทศ ประกอบด้วยเกาะต่าง ๆ เป็นแนวยาวจากเหนือไปใต้ มีเกาะสำคัญ ๆ ได้แก่ เกาะฮอกไกโด เกาะฮอนชู เกาะชิโกกุ และเกาะคีวชู ประเทศญี่ปุ่นมักได้รับความเสียหายจากภัยธรรมชาติอย่างรุนแรงและอยู่เนืองๆ แต่ชาวญี่ปุ่นได้พยายามคิดค้นหาวิธีป้องกันและพัฒนาเทคโนโลยีก้าวหน้ามาก จนมีระบบที่สามารถต้านทานแผ่นดินไหว และสามารถพยากรณ์อากาศได้อย่างแม่นยำมาก ทางด้านเศรษฐกิจ ประเทศญี่ปุ่นได้รับการจัดอันดับให้เป็นประเทศที่พัฒนาแล้ว สถานะทางเศรษฐกิจสูงเป็นอันดับ 2 ของโลก จัดได้ว่าเป็นประเทศมหาอำนาจทางเศรษฐกิจของโลก ปัจจุบันประเทศญี่ปุ่นมีความเจริญทั้งด้านการเกษตร อุตสาหกรรม และการคมนาคมขนส่ง และมีการพัฒนาเทคโนโลยีใหม่ ๆ อย่างไม่หยุดยั้ง

หลังจากประเทศญี่ปุ่นพ่ายแพ้ในสงครามโลกครั้งที่สอง ในปี พ.ศ. 2488 ประเทศสหรัฐอเมริกาในฐานะผู้ยึดครองประเทศญี่ปุ่น ได้กำหนดให้ปฏิวัติโครงสร้างทางสังคมใหม่ และวางรากฐานสำหรับการปฏิรูปในด้านต่างๆทุกด้านอย่างเด็ดขาด ให้ยุบกองทัพและปลดทหารทั้งหมด สั่งปิดอุตสาหกรรมอุปกรณ์ทางทหารโดยสิ้นเชิง ในด้านการปฏิรูปการเมือง ก็ได้มีร่างรัฐธรรมนูญฉบับใหม่เพื่อปฏิรูปการปกครองของญี่ปุ่น ให้เป็นแบบประชาธิปไตยแบบใหม่ ให้จัดระบบรัฐสภาใหม่ที่มีสภาผู้แทนราษฎรเป็นสถาบันที่มีอำนาจสูงกว่าวุฒิสภา ให้ผู้บริหารท้องถิ่นซึ่งได้แก่ ผู้ว่าราชการจังหวัด นายกเทศมนตรี สมาชิกสภาจังหวัดและสภาเทศบาลต้องมาจากการเลือกตั้งของประชาชนโดยตรง ให้องค์กรปกครองส่วนท้องถิ่นได้รับอำนาจในการจัดเก็บภาษีและออกกฎหมายเองมากขึ้น กระจายอำนาจในเรื่องกิจการตำรวจและการศึกษาไปยังองค์กรปกครองส่วนท้องถิ่น ปฏิวัติโครงสร้างเศรษฐกิจใหม่ ให้สลายกลุ่มนายทุนที่เคยสนับสนุนกองทัพในการรุกรานต่างประเทศ ให้พัฒนากฎหมายและชวาวนาให้มีความตื่นตัวทางการเมือง มีการปฏิรูปที่ดินโดยกระจายการถือครองเพื่อปรับปรุงฐานะของชาวนาที่เดิมต้องเช่าที่ทำการ ให้มีที่ดินเป็นของตนเอง

ทางการเมืองและการปกครองญี่ปุ่นแบ่งเขตการปกครองท้องถิ่นออกเป็น 47 จังหวัด (Prefecture) รวมกรุงโตเกียว (Tokyo Metropolis) ด้วยการปกครองส่วนท้องถิ่นภายในจังหวัดแยกออกเป็นเทศบาลนคร เทศบาลเมืองและเทศบาลตำบล ยกเว้นกรุงโตเกียวที่มีเขตการปกครองเฉพาะรวม 23 เขต รัฐบาลญี่ปุ่นได้พยายามกระจายอำนาจการปกครองไปสู่ท้องถิ่นโดยกำหนดให้ผู้ว่าราชการจังหวัด นายกเทศมนตรีของนครขนาดใหญ่ของเมืองและของตำบล ตลอดจนสมาชิกสภาส่วนท้องถิ่นทุกระดับต้องมาจากการเลือกตั้ง

มีการปฏิรูปที่สำคัญอีกประการหนึ่งคือ **การปฏิรูปการศึกษาเพื่อสร้างสังคมญี่ปุ่นใหม่ที่เป็นประชาธิปไตย** โดยคณะกรรมการทางการศึกษา (The United States Education Mission) ได้ออก “กฎหมายการศึกษาแห่งชาติ พ.ศ. 2490” (The Fundamental Law of Education 1947) ซึ่งมีวัตถุประสงค์ที่จะสร้างประเทศญี่ปุ่นใหม่ (New Japan) กำหนดให้ความมุ่งหมายของการศึกษา เป็นไปเพื่อพัฒนาบุคคลให้มีความสมบูรณ์ทั้งร่างกายและจิตใจ รักความยุติธรรมเคารพในคุณค่าของปัจเจกบุคคล เคารพแรงงาน มีความรับผิดชอบสูงเพื่อสร้างสังคมและชาติที่สงบสุข สร้างและพัฒนาวัฒนธรรมการเคารพและร่วมมือซึ่งกันและกัน และเคารพเสรีภาพทางวิชาการ และจัดการให้ประชาชนทุกคนมีโอกาสเท่าเทียมกัน ในการรับการศึกษาตามความสามารถ โดยทั้งรัฐบาลกลางและท้องถิ่นต้องสนับสนุนทางการเงินอย่างเต็มที่ ให้กับผู้มีปัญหาในการรับการศึกษาอันเนื่องมาจากเหตุผลทางเศรษฐกิจ จัดให้เยาวชนได้รับการศึกษาภาคบังคับเก้าปี ซึ่งรัฐและองค์กรปกครองส่วนท้องถิ่นจัดแบบให้เปล่า กำหนดให้โรงเรียนมีได้ทั้งของรัฐและองค์กรปกครองส่วนท้องถิ่น ส่วนของเอกชนซึ่งเป็นนิติบุคคลเท่านั้น ที่จะมีสิทธิตั้งโรงเรียนได้ สนับสนุนการศึกษาในครอบครัว ในสถานประกอบการ และอื่น ๆ ในสังคม โดยจัดตั้งแหล่งเรียนรู้ต่างๆ เช่น ห้องสมุด พิพิธภัณฑ์ อาคารศาลาประชาคม และใช้ประโยชน์จากสถาบันการศึกษาต่าง ๆ

กำหนดให้การศึกษาเป็นกลางทางการเมือง ด้วยหลักการ **การบริหารการศึกษาต้องไม่ตกอยู่ใต้การควบคุมที่ไม่เหมาะสม ยังคงถือว่าความรู้เรื่องการเมืองเป็นสิ่งที่มีความสำคัญ แต่การศึกษาจะต้องปลอดจากกิจกรรมทางการเมืองที่นิยม หรือต่อต้านพรรคการเมืองพรรคใดพรรคหนึ่งเป็นการเฉพาะ ยังคงถือว่าศาสนาเป็นสิ่งที่ต้องได้รับความสำคัญในการศึกษา แต่โรงเรียนต้องไม่สอนศาสนา หรือทำกิจกรรมเพื่อศาสนาใดศาสนาหนึ่งเป็นการเฉพาะ**

กฎหมายดังกล่าวนี้ได้วางรากฐานสำคัญ ๆ ไว้หลายด้าน โดยเฉพาะความเป็นกลางทางการเมือง เพื่อป้องกันไม่ให้เกิดการเมืองหรือพรรคการเมืองพรรคใดพรรคหนึ่ง มามี

อิทธิพลแทรกแซงการศึกษา และการป้องกันไม่ให้เกิดการศึกษาถูกผูกขาดหรืออยู่ใต้อำนาจการควบคุมที่ไม่เหมาะสม รวมทั้งการกำหนดว่าการบริหารโรงเรียน ต้องเป็นไปเพื่อเอื้อให้บรรลุความมุ่งหมายของการศึกษาเป็นหลักสำคัญ

กฎหมายดังกล่าวได้นำไปสู่การร่างกฎหมายต่าง ๆ ตามมาอีกมาก เช่น กฎหมายการศึกษาในระบบ กฎหมายการอุดมศึกษา กฎหมายการศึกษานอกโรงเรียน กฎหมายพิพิธภัณฑสถาน พิพิธภัณฑ์ หอสมุด กฎหมายการกระจายอำนาจการบริหารและจัดการศึกษา ผลก็คือ การศึกษาภาคบังคับถูกขยายออกไปเป็นเก้าปี และกำหนดระบบการศึกษาใหม่เป็น 6-3-3-4 เช่นเดียวกับสหรัฐอเมริกา

คณะกรรมการการศึกษาได้จัดทำกฎหมายเหล่านี้ เพื่อวางรากฐานระบบการศึกษา ญี่ปุ่นให้เสร็จสิ้นภายในเวลา 7 ปี (ระหว่าง พ.ศ. 2488 - 2495) และ กฎหมายเหล่านี้ได้กลายเป็นเครื่องมือในการพัฒนาการศึกษาของประเทศญี่ปุ่นมาจนถึง พ.ศ. 2527 จึงได้มีแนวคิดใหม่ที่จะปฏิรูปการศึกษาอีกครั้งหนึ่งเพื่อเตรียมคนญี่ปุ่นเข้าสู่ศตวรรษที่ 21

ในด้านการปฏิรูปการศึกษาของประเทศญี่ปุ่นมีการปฏิรูปการศึกษาครั้งใหญ่ครั้งแรกในสมัยจักรพรรดิ เมจิ (พ.ศ. 2410-2455) ซึ่งเป็นการปฏิรูปเพื่อพัฒนาประเทศไปสู่ความเป็นมหาอำนาจทางอุตสาหกรรมและความเข้มแข็งทางการทหาร มุ่งสร้างความเจริญให้ทัดเทียมประเทศตะวันตกอย่างยุโรปและสหรัฐอเมริกา มีการเร่งพัฒนาการศึกษาในทุกระดับอย่างทั่วถึง โดยเฉพาะระดับอาชีวศึกษาและระดับอุดมศึกษา เพื่อให้เป็นกำลังสำคัญในการพัฒนาอุตสาหกรรมของประเทศ

การปฏิรูปการศึกษาใหญ่ครั้งที่สอง เกิดขึ้นหลังจากญี่ปุ่นพ่ายแพ้ในสงครามโลกครั้งที่สอง และได้มีการปฏิรูปโครงสร้างประเทศใหม่ทั้งหมดทุกด้าน ทั้งในเรื่องการเมือง การปกครอง เศรษฐกิจ สังคม และการศึกษา

ในด้านการปฏิรูปศึกษา ได้มีการตรากฎหมายการศึกษาแห่งชาติ พ.ศ. 2490 (The Fundamental Law of Education 1947) ที่เน้นความเสมอภาคและความเท่าเทียมของประชาชนทั้งในด้านโอกาสการเข้ารับการศึกษาและด้านคุณภาพการศึกษา มีการกำหนดหลักสูตรใหม่ที่เน้นความเป็นมนุษย์ที่สมบูรณ์เคารพในสิทธิของบุคคลตามระบอบประชาธิปไตย ด้านการปฏิรูปครู ได้กำหนดให้มีระบบใบอนุญาตประกอบวิชาชีพครู มีการออกกฎหมายเพื่อยกระดับวิชาชีพครู โดยให้ครูได้รับเงินเดือนสูงกว่าข้าราชการพลเรือนทั่วไป

ในด้านการบริหารการศึกษา ได้มีการกระจายอำนาจการจัดการศึกษา ทั้งในและนอกระบบโรงเรียนสู่องค์กรปกครองท้องถิ่น โดยเฉพาะการศึกษาในระบบโรงเรียนนั้น

กำหนดให้เทศบาลนคร เทศบาลเมือง และเทศบาลตำบลรับผิดชอบการศึกษาภาคบังคับ ซึ่งรวมไปถึงระดับมัธยมศึกษาตอนต้น ส่วนการศึกษานอกเหนือจากการศึกษาภาคบังคับ ซึ่งได้แก่ชั้นมัธยมศึกษาตอนปลาย การศึกษาพิเศษและอุดมศึกษานั้น ส่วนใหญ่อยู่ในความดูแลขององค์การบริหารส่วนจังหวัด

กระทรวงศึกษาธิการประเทศญี่ปุ่น มีหน้าที่กำหนดนโยบายมาตรฐานการศึกษา หลักสูตร จัดสรรทรัพยากร ประเมินผล และจัดทำรายงานสถิติการศึกษาแห่งชาติเผยแพร่ต่อสาธารณชน ในขณะที่องค์กรปกครองท้องถิ่นมีหน้าที่จัดตั้งและยุบเลิกสถานศึกษา บริหาร และจัดการศึกษาทั้งในและนอกโรงเรียน ตามนโยบายและมาตรฐานของกระทรวงศึกษาธิการ ส่งเสริมวัฒนธรรม และกำหนดนโยบายการศึกษาระดับท้องถิ่น สำหรับการศึกษภาคบังคับ กระทรวงจัดงบประมาณอุดหนุนเป็นเงินเดือนครูให้โรงเรียนครึ่งหนึ่งของค่าใช้จ่ายทั้งหมด อีกครึ่งหนึ่งเป็นงบประมาณขององค์กรปกครองท้องถิ่น เพื่อสนับสนุนการจัดตั้งโรงเรียน การจัดหาอุปกรณ์ การซ่อมบำรุงอาคารสถานที่ ฯลฯ ซึ่งให้ใช้งบประมาณของท้องถิ่น

การบริหารงานบุคคลทางการศึกษา เป็นอำนาจขององค์กรปกครองท้องถิ่น โดยครูทุกคนเป็นข้าราชการสังกัดองค์กรปกครองท้องถิ่น แต่องค์กรปกครองท้องถิ่นมิได้ควบคุมหรือสั่งการได้แบบโดยพลการ เนื่องจากมีคณะกรรมการการศึกษา เป็นองค์กรที่มีอำนาจสูงสุดในการตัดสินใจ คณะกรรมการดังกล่าวมาจากประชาชนล้วน ๆ ไม่เป็นข้าราชการ และมีกฎหมายกำหนดว่า ต้องเป็นผู้ได้รับการยอมรับในสังคม มีประวัติดีเด่นและอุทิศตนเพื่อการศึกษา ข้อสำคัญคือ ต้องมีความเป็นกลางทางการเมืองด้วย

การปฏิรูปการศึกษาครั้งที่ 3 เริ่มเมื่อปี พ.ศ. 2527 และสืบเนื่องมาจนถึงทุกวันนี้ จุดประสงค์ที่สำคัญของการปฏิรูปครั้งนี้ ก็เพื่อแก้ปัญหาการเรียนแบบท่องจำ และ การมุ่งกวดวิชาเพื่อสอบเข้ามหาวิทยาลัย อันเป็นเหตุที่ทำให้นักเรียนเครียดขาดความสุขในการเรียน และเพื่อปรับปรุงวิธีการเรียนการสอนใหม่ให้เหมาะสมสำหรับยุคข้อมูลข่าวสารในศตวรรษที่ 21

ในการปฏิรูปการศึกษาครั้งนี้ ได้มีการกำหนดให้เปลี่ยนจากการสอบเข้ามหาวิทยาลัยแบบเดิมมาเป็นแบบสอบวัดความรู้เพื่อนำผลไปสมัครเข้าเรียนในคณะที่ต้องการ และให้มหาวิทยาลัยแต่ละแห่งพิจารณารับเข้าเรียนเองได้โดยตรง ส่วนการศึกษาในระบบโรงเรียนกระทรวงศึกษาธิการได้กำหนดให้มีหลักสูตรใหม่ที่เน้นการเรียนรู้แบบบูรณาการ เปิดโอกาสให้เด็กได้มีประสบการณ์ และทำกิจกรรมตามความถนัดของตนเองมากขึ้น

หลังสงครามโลกครั้งที่ 2 ประเทศญี่ปุ่นแพ้สงครามถูกยึดครองประเทศ แนวคิดเรื่องการให้ประชาชนปกครองตนเองได้ขยายตัวและพัฒนาไปมาก มีกฎหมายที่เป็นพื้นฐาน

สำหรับการปกครองท้องถิ่น คือ Local Autonomy Law (Chiho Jichi Ho) ซึ่งได้กำหนดกรอบเงื่อนไขและแนวการบริหารองค์กรปกครองท้องถิ่นที่มีผลมาจนถึงปัจจุบัน ปัจจุบันนี้ ญี่ปุ่นมีองค์กรปกครองท้องถิ่นรวม 3,193 แห่ง เป็นเทศบาลตำบล 547 แห่ง เทศบาลเมือง 1,942 แห่ง เขต 23 แห่ง เทศบาลนคร 681 แห่ง และเป็นองค์การบริหารส่วนจังหวัด 47 แห่ง กระทรวงที่มีหน้าที่ดูแลองค์กรปกครองท้องถิ่น(The Ministry of Internal Affairs and Communications) คือ กระทรวงมหาดไทย องค์กรปกครองท้องถิ่นของญี่ปุ่นได้รับการยอมรับในเรื่องความเป็นอิสระมากขึ้น มีกฎหมายสำคัญ 2 ฉบับ คือ รัฐธรรมนูญ และ Local Autonomy Law ถึงแม้ว่าองค์กรปกครองท้องถิ่นจะมีอิสระในระดับมาก แต่เนื่องจากแหล่งที่มาของเงินงบประมาณท้องถิ่นมาจากรัฐบาลกลางเป็นส่วนใหญ่ จึงอาจกล่าวได้ว่า รัฐบาลกลางยังคงมีอำนาจมากในการควบคุมอยู่ในหลายกรณี

ใน ปี 2543 ได้มีการทบทวนกฎหมายเกี่ยวกับการกระจายอำนาจทั้งระบบ เพื่อให้มีการกระจายอำนาจจากรัฐบาลกลางสู่องค์กรปกครองท้องถิ่นให้มากยิ่งขึ้น และเพื่อเป็นการเพิ่มประสิทธิภาพการบริหารในระดับท้องถิ่น ให้สามารถจัดการกับปัญหาต่างๆ ของตนเอง เช่นปัญหาการเพิ่มจำนวนประชากรผู้สูงอายุ ปัญหาการขาดแคลนงบประมาณ ฯลฯ โดยรัฐบาลกลางได้ส่งเสริมให้มีการยุบรวมองค์กรปกครองท้องถิ่นระดับเทศบาลนคร เทศบาลเมืองและเทศบาลตำบลให้เป็นหน่วยที่มีขนาดใหญ่ขึ้น

ในด้านการเงินการงบประมาณของท้องถิ่นปรากฏว่า ในแต่ละปีคณะรัฐมนตรีจะต้องเสนอเอกสารงบประมาณ เป็น “แผนการเงินท้องถิ่น” (local finance plan) ซึ่งแสดงทั้งรายได้และค่าใช้จ่ายขององค์กรปกครองท้องถิ่น เสนอต่อรัฐสภาสำหรับในปีงบประมาณต่อไป แผนดังกล่าว จะเป็นแนวทางสำหรับการบริหารงบประมาณขององค์กรปกครองท้องถิ่นต่อไป และประมาณร้อยละ 60 ของงบประมาณทั่วประเทศ เป็นงบประมาณที่จัดให้กับองค์กรปกครองท้องถิ่น องค์กรปกครองท้องถิ่น ทั้งระดับจังหวัดและระดับเทศบาลมีอำนาจในการจัดเก็บภาษีท้องถิ่น (Local Taxes) เองได้ ในปี พ.ศ. 2540 ได้มีการนำระบบภาษีผู้บริโภค (Consumption Taxes) มาใช้เพื่อเป็นการเพิ่มแหล่งรายได้ให้กับองค์กรปกครองท้องถิ่น และส่งเสริมความเป็นอิสระขององค์กรปกครองท้องถิ่น ส่วนตัวองค์กรปกครองส่วนท้องถิ่นในระดับจังหวัดจะมีรายได้ส่วนใหญ่จากภาษีการค้ามากที่สุด รองลงมาคือ ภาษีผู้บริโภค ภาษีเงินได้ และภาษีรถยนต์ เทศบาลมีรายได้ส่วนใหญ่จากภาษีทรัพย์สิน ภาษีเงินได้และภาษีการค้า จากสถิติปรากฏว่าในปี พ.ศ. 2544 องค์กรปกครองท้องถิ่นจัดเก็บรายได้เองเป็นสัดส่วนเพียงร้อยละ 35.5 ของค่าใช้จ่ายขององค์กรปกครองท้องถิ่นทั้งหมด ส่วนที่เหลือเป็นรายได้ที่มาจากแหล่งอื่น

รัฐบาลกลางจัดสรรเงินภาษีให้กับองค์กรปกครองส่วนท้องถิ่น (local Allocation Tax Grants) เป็นภาษีที่รัฐบาลกลางจัดสรรให้กับองค์กรปกครองส่วนท้องถิ่น เพื่อให้เกิดความเสมอภาคทางการบริหารทั่วทั้งประเทศ โดยให้องค์กรปกครองส่วนท้องถิ่นแต่ละแห่งพิจารณาการนำไปใช้สอยได้เองตามความเหมาะสม เป็นเงินจัดสรรที่ไม่กำหนดวัตถุประสงค์ในการนำไปใช้ นอกจากนี้ รัฐบาลกลางยังให้เงินอุดหนุนแก่องค์กรปกครองส่วนท้องถิ่นเพื่อวัตถุประสงค์เฉพาะ เพิ่มเติมอีกส่วนหนึ่งเรียกว่า National Treasury Disbursements สัดส่วนของค่าใช้จ่ายระหว่างรัฐบาลกลางกับองค์กรปกครองส่วนท้องถิ่น ที่ระดับองค์กรปกครองส่วนท้องถิ่นเป็น 2 : 3 แต่สืบเนื่องจากการที่องค์กรปกครองส่วนท้องถิ่นต้องพึ่งพาทรัพยากรจากรัฐบาลกลางในสัดส่วนที่สูงมากดังกล่าว จึงเป็นสาเหตุหนึ่งที่ทำให้องค์กรปกครองส่วนท้องถิ่นถูกวิพากษ์วิจารณ์ว่าไม่มีความเป็นอิสระ รัฐบาลจึงมีแนวโน้มที่จะพิจารณาดการจัดสรรงบประมาณแบบ Local Allocation Tax และเงินอุดหนุนประเภทอื่นๆ พร้อมกับถ่ายโอนอำนาจการจัดเก็บภาษีไปให้กับองค์กรปกครองส่วนท้องถิ่นให้มากขึ้น เพื่อให้แต่ละแห่งสามารถจัดหารายได้ในท้องถิ่นด้วยตัวเองมากขึ้น

ในด้านการบริหารการศึกษา ปรากฏว่าในส่วนกลางคือ กระทรวงการศึกษา วัฒนธรรม กีฬา วิทยาศาสตร์และเทคโนโลยี (Ministry of Education, Culture, Sports, Science and Technology - Mext) ทำหน้าที่บริหารการศึกษาในส่วนกลาง มีภารกิจตามกฎหมายในการจัดการศึกษาให้ประชาชน ให้มีความคิดสร้างสรรค์และมีจิตใจที่ดีงาม โดยเฉพาะการส่งเสริมการเรียนรู้ตลอดชีวิต สนับสนุนกิจกรรมด้านการศึกษา วัฒนธรรม ส่งเสริมความก้าวหน้าทางวิทยาศาสตร์ และส่งเสริมกิจการด้านศาสนา โดยมีองค์กรหลัก คือ สำนักงานเลขาธิการรัฐมนตรี (Minister's Secretariat) สำนักงานนโยบายการเรียนรู้ตลอดชีวิต (Lifelong Learning Policy Bureau) สำนักงานการประถมศึกษาและมัธยมศึกษา (Elementary and Secondary Education Bureau) สำนักงานการอุดมศึกษา (Higher Education Bureau) สำนักงานนโยบายวิทยาศาสตร์และเทคโนโลยี (Science and Technology Policy Bureau) สำนักงานส่งเสริมการวิจัย (Research Promotion Bureau) สำนักงานวิจัยและพัฒนา (Research and Development Bureau) สำนักงานกีฬาและเยาวชน (Sports and Youth Bureau) สำนักงานเลขาธิการคณะกรรมการแห่งชาติว่าด้วยองค์การยูเนสโกแห่งประเทศไทย (Director-General for International Affairs) และ สำนักงานวัฒนธรรม (Commissioner for Cultural Affairs) นอกจากนี้กระทรวงศึกษายังมีคณะกรรมการที่สำคัญด้านต่างๆ เป็นที่ปรึกษาและเสนอรายงานที่เกี่ยวข้องต่อกระทรวงฯ หลายคณะ คือ

1. คณะกรรมการการศึกษาแห่งชาติ (The Central Council for Education) ซึ่งแบ่งเป็น 5 คณะอนุกรรมการ ได้แก่ คณะอนุกรรมการระบบการศึกษา คณะอนุกรรมการการเรียนรู้ตลอดชีวิต คณะอนุกรรมการการศึกษาภาคบังคับ คณะอนุกรรมการการอุดมศึกษา คณะอนุกรรมการกีฬาและเยาวชน

2. คณะกรรมการวิทยาศาสตร์และเทคโนโลยี (Council for Science and Technology)

3. คณะกรรมการวัฒนธรรม (Council for Cultural Affairs)

บทบาทหลักของกระทรวงการศึกษา ได้แก่ การจัดทำนโยบายและแผนด้านการศึกษาของชาติ จัดสรรทรัพยากรซึ่งรวมถึงเงินเดือนของครูและกองทุนสำหรับพัฒนาอาคารสถานที่และวัสดุอุปกรณ์อื่น ๆ

สถานศึกษาที่จัดการศึกษาขั้นพื้นฐาน ตั้งแต่ภาคบังคับจนถึงมัธยมศึกษาตอนปลาย จะขึ้นกับระดับท้องถิ่นเกือบทั้งหมด มีสถานศึกษาเพียงไม่กี่แห่งที่เป็นโรงเรียนสังกัดส่วนกลางหรือโรงเรียนแห่งชาติ (National Schools) และโรงเรียนที่ส่วนกลางจัดตั้งขึ้นเป็นการเฉพาะเพื่อวัตถุประสงค์สำหรับการวิจัยและการสาธิต ซึ่งเป็นโรงเรียนที่มีอำนาจในการตัดสินใจได้เอง โดยไม่ต้องขึ้นกับคณะกรรมการการศึกษาอย่างโรงเรียนทั่วไป และตั้งแต่ปี พ.ศ. 2544 เป็นต้นมา มหาวิทยาลัยแห่งชาติ วิทยาลัยเทคนิค วิทยาลัยเทคโนโลยี ตลอดจนหน่วยงานที่ให้บริการการศึกษานอกโรงเรียนต่าง ๆ เช่น ศูนย์เยาวชน พิพิธภัณฑ์ ศูนย์ศิลปะ ฯลฯ นั้น ได้ทยอยปรับโครงสร้างออกเป็นสถาบันอิสระ เพื่อบริหารอย่างอิสระและหารายได้เลี้ยงตัวเองได้

ในส่วนที่เกี่ยวกับการบริหารการศึกษาในระดับท้องถิ่น การบริหารการศึกษาโดยองค์กรปกครองส่วนท้องถิ่นแบ่งออกเป็น 2 ระดับ คือ **ระดับจังหวัด และ ระดับเทศบาล** ในระดับจังหวัดของแต่ละจังหวัดจะมี **“คณะกรรมการการศึกษาจังหวัด” (Prefectural Board of Education)** รับผิดชอบการบริหารและจัดการศึกษาและกิจกรรมที่เกี่ยวข้องกับวิทยาศาสตร์และวัฒนธรรม คณะกรรมการการศึกษาจังหวัด มีจำนวน 5 ถึง 6 คน แต่งตั้งโดย Governor โดยความเห็นชอบของสภาจังหวัด (ทั้ง governor และ สมาชิกสภาจังหวัดได้รับการเลือกตั้งโดยตรงจากประชาชน) คณะกรรมการดังกล่าวเป็นผู้แต่งตั้งศึกษาธิการ (Superintendent) ซึ่งเป็นสมาชิกของกรรมการการศึกษาจังหวัดด้วยกัน ให้ดำรงตำแหน่งหัวหน้าสำนักงาน ปฏิบัติหน้าที่ตามนโยบายและมาตรการที่กำหนดโดยคณะกรรมการการศึกษาจังหวัดนั้น (เดิมการแต่งตั้งศึกษาธิการต้องได้รับความเห็นชอบ

จากรัฐมนตรีว่าการกระทรวงศึกษาฯ ก่อน แต่ปัจจุบันได้ยกเลิกกฎดังกล่าวแล้ว) ภารกิจหลักของ **คณะกรรมการการศึกษาจังหวัด** มีดังนี้

1. บริหารจัดการการศึกษาระดับมัธยมศึกษาตอนปลาย การศึกษาพิเศษสำหรับผู้พิการ พิพิธภัณฑน์ ห้องสมุดประชาชน ศูนย์ส่งเสริมการศึกษาตลอดชีวิต ศูนย์วิจัยและฝึกอบรมทางการศึกษาที่นอกเหนือจากสถาบันอุดมศึกษา
2. กำกับและส่งเสริมกิจกรรมการศึกษานอกโรงเรียนและกีฬา
3. เผยแพร่และส่งเสริมกิจกรรมด้านวัฒนธรรมและปกป้องรักษาสมบัติทางวัฒนธรรม
4. ให้คำแนะนำและสนับสนุนองค์กรทั้งของรัฐและเอกชนในการดำเนินกิจกรรมความร่วมมือกับองค์กรยูเนสโก
5. ให้คำปรึกษา แนะนำหรือสนับสนุนด้านการเงิน แก่องค์กรที่รับผิดชอบการจัดการศึกษาในระดับเทศบาล (เช่น นายกเทศมนตรี คณะกรรมการการศึกษาเทศบาล) ที่อยู่ในเขตจังหวัด
6. ให้นายกเทศมนตรี หรือคณะกรรมการการศึกษาเทศบาลจัดส่งเอกสารข้อมูลที่เป็นรายวัน รวมทั้งส่งการให้แก้ไขหรือปรับปรุงกิจกรรมการดำเนินงานทางการศึกษาของเทศบาล
7. อนุมัติการจัดตั้งและยุบเลิกโรงเรียนของเทศบาล ซึ่งได้แก่ โรงเรียนอนุบาล โรงเรียนมัธยมศึกษา โรงเรียนการศึกษาพิเศษสำหรับผู้พิการ โรงเรียนฝึกอาชีพ ฯลฯ
8. บริหารงานบุคลากรครูและบุคลากรอื่น ๆ รวมทั้งการจ่ายเงินเดือนให้กับครูและบุคลากรอื่น ๆ ที่ปฏิบัติงานในโรงเรียนประถมศึกษาและมัธยมศึกษาตอนต้นของเทศบาลโรงเรียนการศึกษาพิเศษสำหรับผู้พิการ และลูกจ้างชั่วคราวของโรงเรียนมัธยมศึกษาตอนปลาย
9. ออกใบประกอบวิชาชีพครู

นอกจากคณะกรรมการการศึกษาจังหวัดแล้ว ตัวผู้ว่าราชการจังหวัด หรือ Governor เองในฐานะผู้บริหารองค์กรปกครองท้องถิ่นระดับจังหวัด ยังมีอำนาจและความรับผิดชอบด้านการศึกษา ดังนี้

1. การบริหารและจัดการศึกษาระดับอุดมศึกษาของสถาบันอุดมศึกษาประจำจังหวัดที่จังหวัดเป็นผู้จัดตั้งขึ้น
2. อนุมัติการจัดตั้งโรงเรียนเอกชน ตั้งแต่ระดับอนุบาล ประถมศึกษา มัธยมศึกษา

ตอนต้นและตอนปลาย การศึกษาพิเศษ โรงเรียนฝึกออาซีฟ ให้การสนับสนุนและคำแนะนำแก่สถานศึกษาเหล่านี้

3. ประสานและบริหารงบประมาณในส่วนที่อยู่ภายใต้คณะกรรมการการศึกษาจังหวัด

ที่ระดับเทศบาล จะมี **คณะกรรมการการศึกษาเทศบาล (Municipal Board of Education)** มีกรรมการ 5 คน (ในกรณีเทศบาลเมืองและเทศบาลตำบลอาจมีเพียง 3 คน) แต่งตั้งโดยนายกเทศมนตรีโดยความเห็นชอบของสภาเทศบาล (นายกเทศมนตรีและสมาชิกสภาเทศบาลได้รับการเลือกตั้งโดยตรงจากประชาชน) มีวาระการดำรงตำแหน่ง 4 ปี คณะกรรมการการศึกษาเทศบาลชุดนี้ จะเป็นผู้คัดเลือกสมาชิกคนหนึ่งขึ้นดำรงตำแหน่ง Municipal Superintendent of Education ให้ทำหน้าที่หัวหน้าสำนักงานการศึกษาเทศบาล โดยมีภารกิจหลักดังนี้

1. บริหารและจัดการการศึกษาของเทศบาล ได้แก่ การศึกษาระดับประถมศึกษา และมัธยมศึกษาตอนต้น ซึ่งเป็นการศึกษาภาคบังคับ ศาลาประชาคม ห้องสมุดประชาชน ศูนย์การวิจัยและฝึกอบรมทางการศึกษา ฯลฯ

2. กำกับและส่งเสริมกิจกรรมการศึกษานอกโรงเรียนและกีฬา

3. เผยแพร่และส่งเสริมกิจกรรมทางวัฒนธรรมและปกป้องรักษาสมบัติทางวัฒนธรรม

4. ให้คำแนะนำและสนับสนุนองค์กรเอกชนในการดำเนินกิจกรรมความร่วมมือกับองค์การยูเนสโก

5. อนุมัติตำราเรียนสำหรับใช้ในโรงเรียนประถมศึกษาและมัธยมศึกษาตอนต้น

ส่วนตัว **นายกเทศมนตรี (Municipal Mayor)** ยังมีอำนาจและต้องมีความรับผิดชอบในด้านการศึกษา ดังนี้

1. บริหารและจัดการศึกษาระดับอุดมศึกษาของสถานศึกษาที่จัดตั้งโดยเทศบาล

2. ประสานและบริหารงบประมาณสำหรับการดำเนินงานภายใต้การกำกับดูแลของคณะกรรมการการศึกษาเทศบาล

จะเห็นได้ว่าในด้านการศึกษานั้น บทบาทความรับผิดชอบและอำนาจหน้าที่ในการตัดสินใจเกี่ยวกับการศึกษาขั้นพื้นฐานของประเทศญี่ปุ่นนั้น จะอยู่ที่คณะกรรมการการศึกษา (Board of Education) ซึ่งออกแบบโดยคณะผู้แทนทางการศึกษาจากสหรัฐอเมริกา แต่ได้มีการเปลี่ยนแปลงบางประการเพื่อความเหมาะสม กล่าวคือ เมื่อมีการประกาศใช้กฎหมายคณะกรรมการการศึกษา (Board of Education Law) ซึ่งกำหนดให้คณะกรรมการการ

ศึกษามาจากการเลือกตั้งโดยตรงของประชาชนในพื้นที่ ปรากฏว่าเคยมีครูซึ่งหัวรุนแรง และนิยมลัทธิซ้ายจัด ได้รับเลือกเข้ามาเป็นจำนวนมาก ทำให้ต้องมีการแก้ไขกฎหมายเสียใหม่จากการเลือกตั้งโดยตรง มาเป็นการแต่งตั้งโดยผู้บริหารองค์กรปกครองส่วนท้องถิ่นนั้นๆ ซึ่งได้รับเลือกโดยตรงมาจากประชาชนเช่นกัน

เมื่อพิจารณาถึงความสัมพันธ์ระหว่างส่วนกลางและองค์กรปกครองส่วนท้องถิ่น ในงานด้านการศึกษาแล้ว ปรากฏว่าภายใต้หลักการกระจายอำนาจตามกฎหมาย ทำให้ไม่มีความสัมพันธ์ในแนวตั้ง (Vertical Connection) หรือ การบังคับบัญชาสั่งการระหว่างกระทรวงการศึกษา กับองค์กรปกครองส่วนท้องถิ่น ในด้านการบริหารและจัดการศึกษา ระดับกระทรวง มีบทบาทเพียงการให้คำปรึกษาแนะนำ สนับสนุนทรัพยากร โดยเฉพาะเงินเดือนของครูในระดับการศึกษาภาคบังคับกำหนดนโยบายและมาตรฐานการศึกษา ที่เป็นกฎหมายให้คณะกรรมการการศึกษาขององค์กรปกครองส่วนท้องถิ่นต้องปฏิบัติตาม

การแต่งตั้งศึกษาธิการจังหวัด (Prefectural Superintendent) หรือผู้อำนวยการสำนักงานการศึกษา ซึ่งเดิมต้องได้รับความเห็นชอบจากรัฐมนตรีว่าการกระทรวงศึกษานั้น ปัจจุบันได้ยกเลิกข้อบัญญัติดังกล่าวแล้ว คณะกรรมการการศึกษาจังหวัดสามารถแต่งตั้งบุคคลดังกล่าวได้โดยไม่ต้องขอความเห็นชอบจากรัฐมนตรีอีกต่อไป ซึ่งสะท้อนให้เห็นแนวโน้มของการที่กระทรวงศึกษาฯ ได้กระจายอำนาจให้กับคณะกรรมการการศึกษาจังหวัดมากขึ้น

สิ่งที่กำหนดลักษณะความสัมพันธ์ระหว่างส่วนกลางกับองค์กรปกครองส่วนท้องถิ่น คือ กฎหมายการศึกษา ซึ่งบัญญัติขึ้นตามรัฐธรรมนูญ และ กฎหมายแม่บทการศึกษา (Fundamental Law of Education) กฎหมายหลักที่สำคัญทางการศึกษา ได้แก่ กฎหมายการศึกษาในระบบ (School Education Law) กฎหมายว่าด้วยการจัดองค์กรและหน้าที่ของการบริหารการศึกษาท้องถิ่น (Law Concerning the Organization and Functions of Local Education Administration) และ กฎหมายว่าด้วยมาตรการพิเศษสำหรับธำรงรักษาบุคลากรทางการศึกษา ผู้มีความสามารถในการศึกษาภาคบังคับ เพื่อรักษาและปรับปรุงมาตรฐานการศึกษาในระบบโรงเรียน

กฎหมายเหล่านี้กำหนดบทบาทหน้าที่ของทั้งส่วนกลางและองค์กรปกครองส่วนท้องถิ่น ทั้งในเรื่องการบริหารองค์กร การบริหารงบประมาณ และการบริหารงานบุคคล ซึ่งหน่วยงานแต่ละระดับต้องปฏิบัติตามดังลำดับต่อไปนี้

รัฐธรรมนูญ

กฎหมายการศึกษา

กฎหมายว่าด้วยการพัฒนาเทคโนโลยีและมาตรการเพื่อส่งเสริม

กฎหมายกำหนดมาตรการรักษาความเป็นกลางทางการเมืองของการศึกษาภาคบังคับ

กฎหมายว่าด้วยการศึกษาในระบบ

กฎหมายว่าด้วยขนาดชั้นเรียนและมาตรฐานสำหรับจำนวนครูในโรงเรียนระดับการศึกษาภาคบังคับ และ

กฎหมายว่าด้วยการกำหนดมาตรฐานจำนวนครูในโรงเรียนระดับมัธยมศึกษาตอนปลาย

กฎหมายว่าด้วยการจัดหนังสือแบบเรียนฟรีในโรงเรียนระดับการศึกษาภาคบังคับ

กฎหมายว่าด้วยมาตรการการจัดหนังสือแบบเรียนฟรีในโรงเรียนระดับการศึกษาภาคบังคับและกฎหมายว่าด้วยมาตรการการจัดพิมพ์หนังสือแบบเรียน

กฎหมายว่าด้วยอนามัยโรงเรียน กฎหมายว่าด้วยอาหารกลางวัน กฎหมายสนามกีฬาแห่งชาติและศูนย์อนามัยโรงเรียนแห่งประเทศไทย

กฎหมายว่าด้วยการจัดสรรงบประมาณแผ่นดินเพื่อส่งเสริมการเข้าเรียนของนักเรียนที่มีปัญหาด้านการเงิน กฎหมายว่าด้วยการส่งเสริมการเข้าเรียนสำหรับคนตาบอด หูหนวกและพิการอื่น ๆ

กฎหมายจัดตั้งกองทุนทุนการศึกษารัฐบาล

กฎหมายห้องสมุดโรงเรียน กฎหมายส่งเสริมการศึกษาวิทยาศาสตร์ กฎหมายส่งเสริมการอาชีวศึกษา

กฎหมายส่งเสริมการศึกษาทางไกลและการศึกษานอกเวลาระดับชั้นมัธยมศึกษาตอนปลาย

กฎหมายส่งเสริมการศึกษาในพื้นที่ห่างไกล

กฎหมายจัดตั้งมหาวิทยาลัยทางอากาศ

กฎหมายการศึกษา

กฎหมายส่งเสริมการศึกษาเอกชน และกฎหมายส่งเสริมสนับสนุนและร่วมมือสำหรับโรงเรียนเอกชน

กฎหมายการตั้งกระทรวง

กฎหมายจัดตั้งโรงเรียนแห่งชาติ และกฎหมายว่าด้วยการกระจายอำนาจสู่ท้องถิ่น

กฎหมายว่าด้วยการจัดองค์กรและหน้าที่ของการบริหาร

กฎหมายว่าด้วยการบริหารงบประมาณท้องถิ่น

กฎหมายว่าด้วยการร่วมรับค่าใช้จ่ายเงินเดือนครูสำหรับโรงเรียนสังกัด

กฎหมายว่าด้วยการจัดสรรงบประมาณแผ่นดินสำหรับเป็นค่าใช้จ่ายในการจัดการศึกษาภาคบังคับ

กฎหมายว่าด้วยการจัดสรรงบประมาณแผ่นดินเพื่อการก่อสร้างโรงเรียนสำหรับการศึกษาภาคบังคับ

กฎหมายว่าด้วยการจัดสรรงบประมาณแผ่นดินเพื่อฟื้นฟูโรงเรียนที่ประสบสาธารณภัย

กฎหมายว่าด้วยมาตรการการส่งเสริมการฟื้นฟูอาคารเรียนเก่าของโรงเรียนมัธยมศึกษาตอนปลาย

กฎหมายว่าด้วยมาตรการพิเศษสำหรับการก่อสร้างโรงเรียนสำหรับผู้พิการทางสมองและร่างกายขั้นรุนแรง

กฎหมายบริหารงานบุคคลสังกัดส่วนกลาง กฎหมายบริหารงานบุคคลสังกัดท้องถิ่น กฎหมายมาตรฐานแรงงาน

กฎหมายว่าด้วยระเบียบการบริหารงานบุคคลทาง

- กฎหมายว่าด้วยการลาเพื่อเลี้ยงดูบุตรสำหรับบุคลากรสังกัดส่วนกลาง
- กฎหมายว่าด้วยการลาเพื่อเลี้ยงดูบุตรสำหรับบุคลากรสังกัดท้องถิ่น
- กฎหมายว่าด้วยการลาคงบุตรของสำหรับลูกจ้าง
- กฎหมายว่าด้วยการจ้างบุคลากรชั่วคราวในมหาวิทยาลัย

กฎหมายใบอนุญาตประกอบวิชาชีพ

- กฎหมายว่าด้วยมาตรการพิเศษสำหรับธำรงรักษาบุคลากรทางการศึกษาผู้มีความสามารถในการศึกษาภาคบังคับเพื่อรักษาและปรับปรุงมาตรฐานการศึกษาในระบบโรงเรียน
- กฎหมายว่าด้วยค่าตอบแทน
- กฎหมายว่าด้วยมาตรการพิเศษเกี่ยวกับเงินเดือนบุคลากรสังกัดส่วนกลางและท้องถิ่นในระดับการศึกษาภาคบังคับและอื่น ๆ

กฎหมายการศึกษานอกระบบ

- กฎหมายห้องสมุด
- กฎหมายพิพิธภัณฑ์
- กฎหมายส่งเสริมกิจกรรมของเยาวชน
- กฎหมายส่งเสริมการศึกษา

ในด้านการบริหารงบประมาณการศึกษา ปรากฏว่างบประมาณเพื่อการศึกษาซึ่งจัดสรรให้โดยหน่วยงานส่วนกลางมี 2 ประเภท คือ **งบประมาณสำหรับสถานศึกษาแห่งชาติที่ขึ้นตรงกับส่วนกลาง** และ **เงินอุดหนุนเพื่อการศึกษาที่จัดให้กับจังหวัด เทศบาล สถานศึกษาเอกชน และองค์กรอื่น ๆ**

นอกจากนี้ รัฐบาลกลางยังจัดสรรงบประมาณ Local Allocation Tax Grants ให้กับองค์กรปกครองท้องถิ่นทั้งระดับจังหวัดและเทศบาล เพื่อเป็นหลักประกันว่าองค์กรปกครองท้องถิ่นจะมีรายได้เพียงพอที่จะให้บริการแก่ประชาชน แต่ Local Allocation Tax Grants ดังกล่าว ได้มีกำหนดไว้ในกฎหมายว่า จะต้องเป็นสัดส่วนเท่าใดของรายได้ของรัฐ และเนื่องจากงบดังกล่าวไม่มีข้อผูกพันเพื่อวัตถุประสงค์ใด ๆ เป็นการเฉพาะ ดังนั้น องค์กรปกครองท้องถิ่นจึงสามารถนำงบอุดหนุนดังกล่าวมาใช้เพื่อการศึกษาได้

ในปีงบประมาณ 2547 รัฐบาลญี่ปุ่นมีงบประมาณแผ่นดินเป็นเงินทั้งสิ้น 80,110.9 พันล้านเยน เป็นงบประมาณของกระทรวงการศึกษาจำนวน 6,059.9 พันล้านเยน ซึ่งคิดเป็นร้อยละ 12.67 ของงบประมาณที่จัดให้แก่แต่ละกระทรวง และคิดเป็นร้อยละ 7.4 ของงบประมาณแผ่นดินทั้งหมด งบประมาณค่าใช้จ่ายที่กระทรวงการศึกษาได้รับในปีงบประมาณ

พ.ศ. 2547 นี้ ร้อยละ 41.5 เป็นเงินที่จัดสรรเป็นค่าใช้จ่ายสำหรับการศึกษาระดับมัธยมศึกษา ร้อยละ 22.9 เป็นงบอุดหนุนสถาบันอุดมศึกษาแห่งชาติทั้งหมด ร้อยละ 13.4 เป็นค่าใช้จ่ายในการส่งเสริมและวิจัยด้านวิทยาศาสตร์และเทคโนโลยี ร้อยละ 8.4 เป็นค่าใช้จ่ายสำหรับการเรียนรู้ตลอดชีวิต วัฒนธรรมและกีฬา ร้อยละ 5.4 เป็นค่าใช้จ่ายสำหรับอุดหนุนสถาบันอุดมศึกษาเอกชน ร้อยละ 2.1 เป็นค่าใช้จ่ายสำหรับกองทุนสนับสนุนอาคารสถานที่ของโรงเรียนสังกัดท้องถิ่น ร้อยละ 1.8 เป็นค่าใช้จ่ายในโครงการทุนการศึกษาสำหรับนักเรียน ร้อยละ 1.7 เป็นเงินอุดหนุนโรงเรียนเอกชนระดับมัธยมศึกษาตอนปลาย ร้อยละ 1.7 เป็นค่าใช้จ่ายสำหรับนโยบายด้านพลังงาน ร้อยละ 0.7 เป็นค่าหนังสือเรียนสำหรับการศึกษาระดับมัธยมศึกษา และร้อยละ 0.4 เป็นค่าใช้จ่ายในการจ่ายอื่นหรือคืนเงินกู้ยืมตามเดิมต่อไป

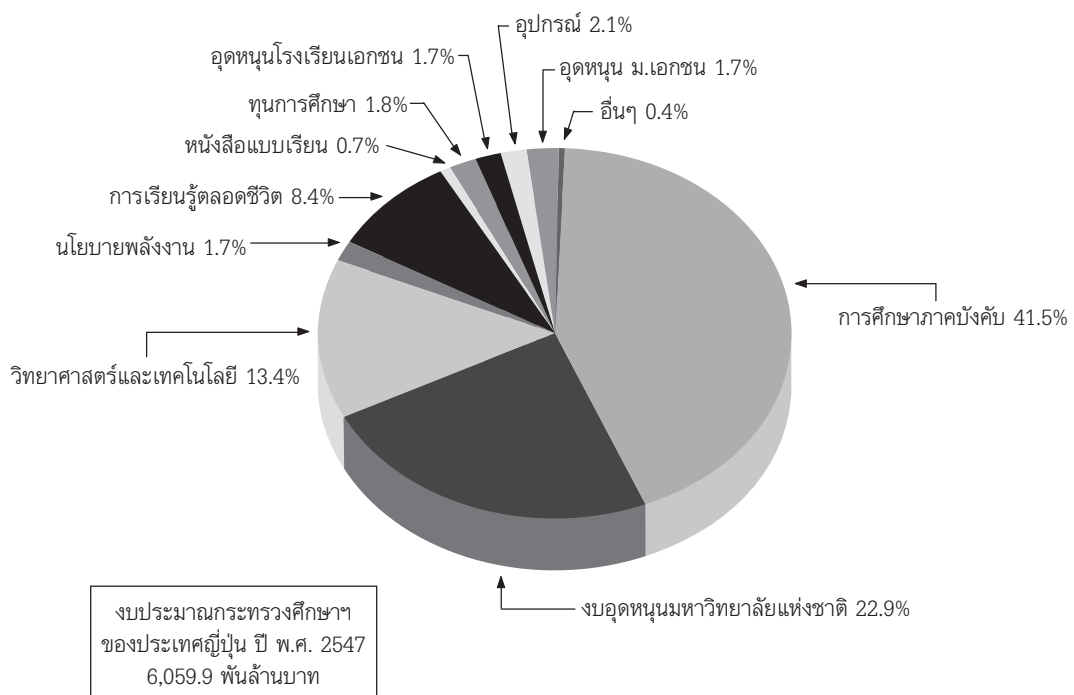

จะเห็นว่ากระทรวงศึกษา เป็นกระทรวงเดียวที่รับผิดชอบเรื่องการจัดการศึกษาของชาติ รัฐบาลได้จัดสรรงบประมาณเพื่อการศึกษาไปที่กระทรวงศึกษา เพียงกระทรวงเดียว เพื่อให้กระทรวงฯ จัดสรรงบประมาณให้กับองค์กรปกครองส่วนท้องถิ่นโดยตรง และงบประมาณเพื่อการศึกษาส่วนใหญ่ก็ใช้ไปเพื่อสนับสนุนการศึกษาระดับมัธยมศึกษา ซึ่งเป็นภาระของรัฐที่ต้องจัดการศึกษาฟรีให้เป็นเวลาเก้าปีจนถึงชั้นมัธยมศึกษาตอนต้น

นอกจากการสนับสนุนงบประมาณเพื่อเป็นค่าใช้จ่ายเงินเดือนครูการศึกษาภาคบังคับแล้ว กระทรวงฯ ยังร่วมรับผิดชอบค่าใช้จ่ายเพื่อการศึกษาในด้านอื่น ๆ อีกด้วย รายละเอียดค่าใช้จ่ายที่ส่วนกลางจัดให้กับท้องถิ่นมีดังนี้

รายการค่าใช้จ่าย	จ่ายให้กับ	สัดส่วนการสนับสนุนโดยส่วนกลาง
1. เงินเดือนและค่าตอบแทนสำหรับครูในระดับ - การศึกษาภาคบังคับและ - การศึกษาพิเศษสำหรับผู้พิการ	จังหวัด จังหวัด	1/2 1/2
2. อุปกรณ์การสอน	จังหวัดและเทศบาล และสถานศึกษาที่เป็นนิติบุคคล	1/2 หรือ 3/4
3. สนับสนุนการเข้าเรียน - สนับสนุนการเข้าเรียนอนุบาล - สนับสนุนนักเรียนที่ขาดแคลน	เทศบาล จังหวัดและเทศบาล	1/3 หรือ 1/4 1/2
4. การศึกษาในถิ่นห่างไกล - สนับสนุนการศึกษาในถิ่นห่างไกล	เทศบาล	1/2 หรือ 2/3 หรือ 1/3
5. การอาชีวศึกษา - ส่งเสริมการอาชีวศึกษา	จังหวัด เทศบาล และ สถานศึกษาที่เป็นนิติบุคคล	1/3 หรือ 6/10
6. การสร้างอาคารโรงเรียนประถมศึกษาและมัธยมศึกษา - การสร้างอาคารใหม่ การซ่อมบำรุงและการปรับปรุงอาคารเก่า	จังหวัด และเทศบาล	1/2 หรือ 1/3
7. การอุดหนุนโรงเรียนมัธยมศึกษาตอนปลายของเอกชน	จังหวัด	ตามจำนวนที่กำหนด (Fixed Amount)
8. การส่งเสริมพลศึกษา - การขยายและปรับปรุงอุปกรณ์และสิ่งอำนวยความสะดวกสำหรับการพลศึกษา	จังหวัด เทศบาล และ สถานศึกษาที่เป็นนิติบุคคล	1/2 หรือ 1/3 หรือจำนวนที่กำหนด
9. บริการอาหารกลางวัน - การขยายและปรับปรุงการอำนวยความสะดวกเกี่ยวกับอาหารกลางวัน	จังหวัดและเทศบาล	1/2 หรือ 1/3

งบประมาณการศึกษาของ **องค์กรปกครองท้องถิ่นระดับจังหวัด** ประกอบด้วย

1. งบประมาณสำหรับการให้บริการการศึกษาในความรับผิดชอบของจังหวัด
2. เงินเดือนและค่าตอบแทนสำหรับครูสังกัดเทศบาล ได้แก่ โรงเรียนประถมศึกษา โรงเรียนมัธยมศึกษาตอนต้น และหลักสูตรพิเศษโรงเรียนมัธยมศึกษาตอนปลาย
3. เงินอุดหนุนให้เทศบาลสำหรับวัตถุประสงค์ทางการศึกษา

งบประมาณการศึกษาของ **องค์กรปกครองท้องถิ่นระดับเทศบาล** ประกอบด้วย

1. งบประมาณสำหรับการให้บริการการศึกษาระดับประถมและมัธยมศึกษาตอนต้น (ยกเว้นเงินเดือนครู)
2. งบประมาณสำหรับการบริหารสถานศึกษาและหน่วยงานทางการศึกษาอื่น ๆ ที่อยู่ในความรับผิดชอบของเทศบาล

เมื่อพิจารณาสัดส่วนของค่าใช้จ่ายเพื่อการศึกษาระหว่างรัฐบาลกลางกับองค์กรปกครองส่วนท้องถิ่น จากการสำรวจในปี พ.ศ. 2545 พบว่าสัดส่วนการจัดสรรงบประมาณสำหรับเป็นค่าใช้จ่ายเพื่อการศึกษาระหว่างรัฐบาลกลางกับองค์กรปกครองส่วนท้องถิ่นอยู่ที่ร้อยละ 47 : 53 จะเห็นได้ว่างบประมาณเกือบครึ่งหนึ่งของค่าใช้จ่ายเพื่อการศึกษา อยู่ในความรับผิดชอบของรัฐบาลกลาง และ อีกกว่าครึ่งหนึ่งอยู่ในความรับผิดชอบขององค์กรปกครองส่วนท้องถิ่น

ในด้านการเงินการงบประมาณที่ระดับสถานศึกษานั้น เนื่องจากการศึกษาภาคบังคับเป็นการศึกษาที่จัดให้เปล่า โดยไม่มีการจัดเก็บค่าเล่าเรียน ทั้งในโรงเรียนประถมและมัธยมศึกษาตอนต้นของรัฐ ทั้งโรงเรียนที่ขึ้นอยู่กับส่วนกลางและโรงเรียนสังกัดองค์กรปกครองท้องถิ่น แต่มีการจัดเก็บค่าเล่าเรียนสำหรับระดับมัธยมศึกษาตอนปลาย ทั้งในโรงเรียนที่ขึ้นอยู่กับส่วนกลางและโรงเรียนสังกัดองค์กรปกครองท้องถิ่นและในระดับอุดมศึกษาทั้งของส่วนกลางและส่วนที่สังกัดองค์กรปกครองท้องถิ่น ส่วนสถานศึกษาเอกชนนั้น รายได้ส่วนหนึ่งของสถานศึกษาเอกชนมาจากเงินอุดหนุนที่ได้รับจากกระทรวงการศึกษาและองค์กรปกครองท้องถิ่นด้วย

ในการบริหารการศึกษาที่ระดับสถานศึกษา มีคณะกรรมการ 3 คณะ คือ

1. คณะกรรมการบริหารสถานศึกษา (Faculty Meeting) ซึ่งเป็นคณะกรรมการภายใน ประกอบด้วยครู ผู้ช่วยผู้บริหารและครูหัวหน้าหมวดต่างๆ

2. คณะกรรมการครูและผู้ปกครอง (Parent-Teacher Association-PTA) PTA ของโรงเรียนญี่ปุ่นมีบทบาทสูงมากในการร่วมกิจกรรมต่างๆกับโรงเรียนและดูแลความประพฤติของนักเรียน

3. คณะกรรมการสถานศึกษา(School Council) ปัจจุบันประเทศญี่ปุ่นมีการออกกฎหมายกำหนดให้ชุมชนมีส่วนร่วมในการจัดการศึกษา ซึ่งหมายถึงการจัดการศึกษาไม่ได้ผูกขาดโดยมืออาชีพอีกต่อไป จึงมีคำว่า **โรงเรียนของชุมชน** (Community Schools) เกิดขึ้น และกำหนดให้แต่ละโรงเรียนมีคณะกรรมการสถานศึกษา ที่ประกอบด้วยบุคคลอื่นๆในชุมชน ที่นอกเหนือจากผู้ปกครองและครู ดังที่เคยมีอยู่แต่เดิม

ในเรื่องการบริหารงบประมาณเพื่อการศึกษา นี้ นับตั้งแต่ประเทศญี่ปุ่นรับระบบการศึกษาแบบตะวันตกเข้ามา ได้ออกแบบระบบการบริหารการศึกษาใหม่ โดยให้การจัดการศึกษาในระดับประถมศึกษาให้เป็นหน้าที่ของชุมชน โดยในระยะแรกผู้ปกครองรับภาระค่าใช้จ่ายเอง แต่ต่อมาได้มีการออกกฎหมายจัดเก็บภาษีท้องถิ่นเพื่อการศึกษา และเมื่อการศึกษาขยายถึงระดับมัธยมศึกษา ก็มีความต้องการครูมีมากขึ้น ก็ได้มีการออกกฎหมายกำหนดให้รัฐบาลกลางสนับสนุนงบประมาณแผ่นดินในส่วนของเงินเดือนครู เพื่อช่วยแบ่งเบาภาระของท้องถิ่นเพิ่มขึ้น

การแบ่งความรับผิดชอบค่าใช้จ่ายเพื่อการศึกษาในแต่ละระดับ มีความชัดเจนมาตั้งแต่แรกแล้วว่า อุดมศึกษาอยู่ในความรับผิดชอบของรัฐบาลกลาง มัธยมศึกษาอยู่ในความรับผิดชอบของระดับจังหวัด และประถมศึกษาซึ่งเป็นภาคบังคับ ให้อยู่ในความรับผิดชอบของเทศบาล

กล่าวได้ว่าการบริหารงบประมาณการศึกษาของรัฐบาลญี่ปุ่น เป็นการบริหารแบบกระจายอำนาจ และมีการแบ่งความรับผิดชอบค่าใช้จ่ายที่ชัดเจนว่า รัฐบาลกลางรับผิดชอบการศึกษาระดับอุดมศึกษา ในขณะที่ จังหวัดรับผิดชอบการศึกษาระดับมัธยมศึกษาตอนปลายขึ้นไปและการศึกษาพิเศษ ส่วน การศึกษาภาคบังคับอยู่ในความรับผิดชอบของเทศบาล

ในขณะที่องค์กรปกครองส่วนท้องถิ่น เป็นองค์กรหลักในการบริหารและจัดการศึกษา มีภาระรับผิดชอบค่าใช้จ่ายเพื่อการศึกษาแต่ละระดับนั้น รัฐบาลกลางก็ยังมีส่วนร่วมรับผิดชอบค่าใช้จ่ายขององค์กรปกครองส่วนท้องถิ่นด้วย โดยมีการออกกฎหมายให้รัฐบาลกลางสนับสนุนการจัดการศึกษาของท้องถิ่น และจัดสรรงบประมาณโดยคำนึงถึงนโยบายและความจำเป็น เช่น สนับสนุนงบประมาณให้กับพื้นที่ที่มีความต้องการพิเศษ การลดช่องว่างระหว่างพื้นที่ การให้สวัสดิการกับผู้เรียน การส่งเสริมการศึกษาวิทยาศาสตร์ อุตสาหกรรม

และเทคโนโลยี และการสนับสนุนการศึกษาเอกชน โดยเฉพาะที่สำคัญอย่างยิ่งคือ การกำหนดให้มี “กฎหมายธำรงรักษามูลค่าครูผู้มีความสามารถ” (Law to Secure Capable Educational Personnel) ซึ่งยกระดับเงินเดือนของครูให้สูงขึ้น

ครูของญี่ปุ่นเป็นบุคลากรในสังกัดองค์กรปกครองส่วนท้องถิ่นระดับจังหวัด คณะกรรมการการศึกษาจังหวัดมีอำนาจในการสรรหา สอบคัดเลือก แต่งตั้ง พัฒนา ให้ ความดีความชอบ และให้ออกจากงาน เงินเดือนของครูระดับการศึกษาภาคบังคับจะได้มา จากเงินอุดหนุนของกระทรวงศึกษาฯ ครึ่งหนึ่ง และ อีกครึ่งหนึ่งมาจากรายได้ขององค์กร ปกครองส่วนท้องถิ่นระดับจังหวัด

เนื่องจากบุคลากรทางการศึกษาเป็นวิชาชีพที่มีกฎหมายรองรับว่าเป็นวิชาชีพชั้นสูง การคัดเลือกก็ดี การให้เงินเดือนและค่าตอบแทนก็ดี การพัฒนาวิชาชีพก็ดี จึงมีลักษณะ พิเศษแตกต่างไปจากอาชีพอื่น เช่น การคัดเลือกจะมีการทดสอบเป็นการเฉพาะโดย กระบวนการที่เข้มข้น ทั้งการสอบข้อเขียนและสัมภาษณ์ มีการทดลองงาน 1 ปีเต็ม ในปี แรกของการเข้าทำงานภายใต้การดูแลของครูพี่เลี้ยง ครูต้องมีใบอนุญาตประกอบวิชาชีพครู ซึ่งออกให้โดยคณะกรรมการการศึกษาที่ระดับจังหวัด ครูญี่ปุ่นจะได้รับเงินเดือนสูงกว่า ข้าราชการพลเรือนทั่วไป และได้รับการพัฒนาเฉพาะทางโดยแต่ละจังหวัดมีศูนย์พัฒนาครู (Education Center) ทำหน้าที่พัฒนาครูในความรับผิดชอบ

ในด้านการบริหารงานวิชาการ กระทรวงศึกษาฯ ของประเทศญี่ปุ่นมีระบบการ ควบคุมคุณภาพและมาตรฐานวิชาการอย่างเข้มงวด โดยกระทรวงกำหนดหลักสูตรกลาง เพื่อใช้กับโรงเรียนทั่วประเทศ และมีการทบทวนเพื่อปรับปรุงหลักสูตรใหม่ทุก ๆ 10 ปี หลักสูตร กลาง จึงเป็นแผนแม่บท สำหรับจัดการศึกษาทั้งชาติ ประกอบด้วยวัตถุประสงค์ของการศึกษา เนื้อหาสาระสำหรับการเรียนการสอน และจำนวนคาบ / ชั่วโมงในการสอน

การปรับปรุงหลักสูตรใหม่ในปี พ.ศ. 2541 ได้มีการเสนอให้ ออกแบบหลักสูตรที่ สอดคล้องกับศตวรรษที่ 21 และศึกษาสัปดาห์ละ 5 วัน ลักษณะพิเศษของหลักสูตรใหม่นี้ คือ

- หลักสูตรกำหนดเฉพาะเนื้อหาตามเกณฑ์ขั้นต่ำ
- เน้นการสอนเป็นรายบุคคล
- จัดให้มีชั่วโมงเรียนแบบบูรณาการ (Integrated Study Period)
- ขยายกรอบหลักสูตรให้กว้าง เพื่อให้โรงเรียนสามารถกำหนดหลักสูตรได้เอง อย่างอิสระ สามารถสะท้อนเอกลักษณ์ของแต่ละโรงเรียนได้
- ลดจำนวนชั่วโมงสอนและความเข้มงวดเรื่องเนื้อหา

- เน้นกิจกรรมการเรียนรู้แบบแก้ปัญหาและการเรียนรู้โดยประสบการณ์
- เพิ่มวิชาเลือกให้มากขึ้น
- สร้างความเข้มแข็งให้การประเมินผล โดยเปลี่ยนจากอิงกลุ่มเป็นอิงเกณฑ์

ตามแนวหลักสูตรใหม่นี้ กระทรวงฯ ได้ให้อำนาจสถานศึกษาออกแบบกิจกรรมการเรียนการสอนที่ยืดหยุ่นได้บ้าง ทั้งในด้านเนื้อหาสาระ (Content) และกระบวนการเรียนการสอน (Process) โดยให้โรงเรียนสามารถริเริ่มกิจกรรมที่เหมาะสมได้ในจำนวนเวลา 10% ของชั่วโมงเรียนทั้งหมด เพื่อให้เด็กได้เรียนรู้อย่างบูรณาการ และมีเวลาทำในสิ่งที่สอดคล้องกับความถนัดและความสนใจ จากเดิมซึ่งเด็กทุกคนต้องเรียนวิชาเหมือนกันหมด และเน้นท่องจำเป็นหลัก ทำให้เครียด และต้องแข่งขันกันสูงในการสอบเข้ามหาวิทยาลัย หลักสูตรใหม่จึงเปิดโอกาสให้อิสระเด็กได้คิดทำอะไรเพื่อตัวเองมากขึ้น กล่าวได้ว่า กระทรวงศึกษาฯ มีอำนาจในการควบคุมงานด้านวิชาการตามกฎหมาย เนื่องจากโรงเรียนและครูต้องปฏิบัติตามข้อกำหนดในหลักสูตรที่กระทรวงกำหนดดังกล่าว

ในด้านการควบคุมแบบเรียนนั้น เดิมอำนาจการอนุญาตให้ใช้แบบเรียนเคยเป็นของคณะกรรมการการศึกษาจังหวัด แต่ในปี พ.ศ. 2496 ได้มีการเปลี่ยนแปลงไป ให้กระทรวงศึกษาธิการมีอำนาจในการควบคุมและอนุญาตให้ใช้หนังสือแบบเรียนทั้งหมดเพื่อป้องกันความไม่เป็นกลางทางการเมืองในเนื้อหาของสาระของแบบเรียน และในปี พ.ศ. 2506 ได้เริ่มมีการนำระบบการแจกหนังสือเรียนฟรีมาใช้ เพื่อให้เป็นไปตามหลักการจัดการศึกษาภาคบังคับแบบให้เปล่า ที่บัญญัติไว้ในรัฐธรรมนูญแห่งประเทศญี่ปุ่น

ในส่วนที่เกี่ยวกับระบบการตรวจสอบและความโปร่งใส (Accountability) ประเทศญี่ปุ่นยังไม่มีระบบการประเมินภายนอกในระดับการศึกษาขั้นพื้นฐาน จะมีก็เพียงในระดับอุดมศึกษาเท่านั้น แต่ประเทศญี่ปุ่นมีระบบเทคโนโลยีสารสนเทศที่มีประสิทธิภาพสูงมาก สามารถเชื่อมโยงข้อมูลจากสำนักการศึกษาขององค์กรปกครองส่วนท้องถิ่นได้ทั่วประเทศ ทำให้กระทรวงฯ มีข้อมูลที่ทันสมัย มีการจัดทำสถิติข้อมูลและเผยแพร่ต่อสาธารณชนในรูปรายงานเป็นประจำทุกปี และใช้ข้อมูลดังกล่าวเพื่อประโยชน์ในการวิจัย การประเมินผลวางแผน กำหนดนโยบาย ฯลฯ

นอกจากนี้ประเทศญี่ปุ่นยังใช้วิธีการประเมินผลการศึกษาเปรียบเทียบกับประเทศสมาชิกขององค์การ OECD ซึ่งเป็นประเทศพัฒนาแล้วด้วยกันอย่างสม่ำเสมอ ทำให้รู้ความสามารถในการแข่งขันของนักเรียนญี่ปุ่นอยู่ในระดับใดของโลก

ส่วนเรื่องการควบคุมคุณภาพและมาตรฐานการศึกษานั้น กระทรวงศึกษาฯ มีบทบาทสูงมากในการควบคุมคุณภาพและมาตรฐานการศึกษา ทั้งในเรื่องการใช้หลักสูตร การอนุญาตให้ใช้แบบเรียน การกำหนดจำนวนนักเรียนต่อห้องเรียน จำนวนครู ฯลฯ ในขณะที่ระดับท้องถิ่นมีศึกษานิเทศก์เป็นผู้ติดตามผลการจัดการศึกษา และเป็นผู้เชื่อมโยงระหว่างคณะกรรมการการศึกษากับโรงเรียน อำนาจหน้าที่ของหน่วยงานบริหารการศึกษาแต่ละระดับมีโดยสรุปดังนี้

หน่วยงานบริหารการศึกษา	อำนาจหน้าที่	
กระทรวงศึกษาธิการ	<ul style="list-style-type: none"> - ให้คำปรึกษา แนะนำ สนับสนุน - ขอผลการสำรวจ สถิติ ฯลฯ - จัดสรรทรัพยากรจากส่วนกลาง 	<ul style="list-style-type: none"> - เกณฑ์การจัดตั้งโรงเรียน - การอนุญาตให้ใช้แบบเรียน - กำหนดหลักสูตร - กำหนดเกณฑ์การเข้าเรียน - มาตรฐานใบประกอบวิชาชีพครู - กฎ ระเบียบ ประกาศ - กำกับมหาวิทยาลัยแห่งชาติและโรงเรียนในสังกัดส่วนกลาง - สนับสนุนทรัพยากรมหาวิทยาลัยเอกชน
คณะกรรมการการศึกษาจังหวัด	<ul style="list-style-type: none"> - ให้คำปรึกษา แนะนำ สนับสนุน - บรรจุแต่งตั้งครู - ขอให้ส่งผลสำรวจและสถิติ - วางแผนประเมินผลงาน 	<ul style="list-style-type: none"> - จัดแสดงหนังสือแบบเรียน - อนุญาตการยกเว้นเข้าเรียนภาคบังคับ - ออกใบประกอบวิชาชีพครู - ออกกฎระเบียบการบริหาร ร.ร.
คณะกรรมการการศึกษาเทศบาล	<ul style="list-style-type: none"> - บริหารโรงเรียน - นิเทศการสอนของครู - ประเมินผลการปฏิบัติงาน 	<ul style="list-style-type: none"> - เลือกหนังสือแบบเรียน - วางแผนการศึกษา - บังคับให้มีการเข้าเรียน - ออกกฎการบริหารโรงเรียน
โรงเรียนสังกัดเทศบาล		<ul style="list-style-type: none"> - จัดทำแผนการเรียนการสอน - รายงานการขาดเรียนและปัญหาพฤติกรรมผู้เรียนต่อคณะกรรมการการศึกษา

แหล่งที่มา: The History of Japan's Educational Development, March 2004

จากการศึกษาถึงระบบบริหารและการจัดการการศึกษาของประเทศญี่ปุ่น ปรากฏว่ารูปแบบการกระจายอำนาจทางการศึกษาของประเทศญี่ปุ่น มีลักษณะพิเศษ คือ กระทรวงศึกษาฯ เป็นกระทรวงเดียวที่รับผิดชอบงานด้านการศึกษาของชาติ ตั้งแต่ระดับอนุบาลจนถึงอุดมศึกษา รวมทั้งการศึกษาตลอดชีวิต โดยรับผิดชอบทั้งในด้านนโยบายและแผน งบประมาณ การจัดทำหลักสูตรและอนุมัติแบบเรียน กำหนดมาตรฐานการศึกษา มาตรฐานใบประกอบวิชาชีพครูและการกำกับดูแลให้การจัดการศึกษาเป็นไปตามกฎหมาย ในขณะที่การปฏิบัติงานบริหารและจัดการศึกษา เป็นบทบาทหน้าที่ของคณะกรรมการการศึกษาขององค์กรปกครองส่วนท้องถิ่น

ประเทศญี่ปุ่นมีการกระจายความรับผิดชอบไปยังหน่วยงานระดับต่างๆ อย่างชัดเจน คือ สถาบันระดับอุดมศึกษาและโรงเรียนที่สังกัดส่วนกลาง จะอยู่ในความรับผิดชอบของกระทรวงศึกษาฯ การศึกษาระดับมัธยมศึกษาตอนปลายและการศึกษาพิเศษเป็นความรับผิดชอบของคณะกรรมการการศึกษาระดับจังหวัด ส่วนการศึกษาระดับประถมศึกษา และมัธยมศึกษาตอนต้น ซึ่งเป็นการศึกษาภาคบังคับ เป็นความรับผิดชอบของคณะกรรมการการศึกษาในระดับเทศบาล ซึ่งเป็นองค์กรปกครองส่วนท้องถิ่นที่เล็กที่สุด และอยู่ใกล้ชิดกับประชาชนมากที่สุด

รัฐบาลกลางของประเทศญี่ปุ่นกระจายอำนาจการจัดการศึกษา **โดยมีกฎหมายรองรับ** ให้กับองค์กรปกครองส่วนท้องถิ่นตามกฎหมายกระจายอำนาจสู่ท้องถิ่น (Local Autonomy Law) และกระทรวงศึกษาฯ กระจายอำนาจการบริหารและจัดการศึกษา ให้กับคณะกรรมการการศึกษาตามกฎหมาย (Law concerning Organization and Functions of Local Education Administration)

ในด้านวิชาการ กระทรวงศึกษาฯ คุมเข้ม โดยการกำหนดหลักสูตรและการอนุญาตให้ใช้แบบเรียน แต่เป็นไปเพื่อควบคุมคุณภาพและมาตรฐานการศึกษา และได้มีการกระจายอำนาจด้านวิชาการในบางส่วน ในด้านงบประมาณ จะมีกระทรวงมหาดไทยจัดสรรภาษีอุดหนุนท้องถิ่น (Local Allocation Tax) พร้อมทั้งกระจายอำนาจการบริหารงบประมาณ โดยให้องค์กรปกครองส่วนท้องถิ่นมีอิสระในการใช้งบประมาณโดยไม่จำกัดวัตถุประสงค์ ในขณะที่ กระทรวงศึกษาฯ จัดสรรงบประมาณเงินเดือนครูสำหรับการศึกษาภาคบังคับ และร่วมรับผิดชอบค่าใช้จ่ายอื่น ๆ กับคณะกรรมการการศึกษาขององค์กรปกครองส่วนท้องถิ่น

ในเรื่องการบริหารงานบุคคล กระทรวงศึกษาฯ กระจายอำนาจการบริหารงานบุคคล ทั้งเรื่องการออกไปประกอบวิชาชีพครู การสรรหาและคัดเลือก การแต่งตั้ง การพัฒนาวิชาชีพ และการให้ออกจากงาน ให้กับคณะกรรมการการศึกษาของจังหวัด (Prefectural Board of

Education) ครูซึ่งรวมทั้งครูโรงเรียนสังกัดเทศบาล ก็ให้เป็นบุคลากรขององค์กรปกครองส่วนท้องถิ่น แต่ต้องขึ้นอยู่กับคณะกรรมการการศึกษาจังหวัดตามที่กฎหมายกำหนด คือ ครูและบุคลากรทางการศึกษามีความแตกต่างจากบุคลากรอื่น ๆ ถือเป็นอาชีพที่ต้องใช้ความรู้ความสามารถเฉพาะทาง มีกระบวนการคัดเลือกและฝึกอบรมอย่างเป็นระบบ จึงมีใบอนุญาตประกอบวิชาชีพ มีรายได้และค่าตอบแทนที่สูงกว่าข้าราชการพลเรือนทั่วไป ถึงแม้ครูจะเป็นบุคลากรขององค์กรปกครองส่วนท้องถิ่น แต่การสรรหา การคัดเลือก และแต่งตั้งครู เป็นอำนาจหน้าที่ของคณะกรรมการการศึกษาจังหวัด โดยครูในระดับการศึกษาภาคบังคับได้รับเงินเดือนจากงบประมาณที่จัดสรรให้ โดยกระทรวงศึกษาและจากงบประมาณที่จังหวัดหามาได้เองในสัดส่วนครึ่งต่อครึ่ง

ประเทศญี่ปุ่นมีกฎหมายกำหนดให้การจัดการศึกษาเป็นอำนาจหน้าที่ของคณะกรรมการการศึกษา (Board of Education) ทั้งในระดับจังหวัดและระดับเทศบาล และเพื่อให้การศึกษาปลอดจากการเมืองจริง กฎหมายจึงได้มีการกำหนดให้มีหลักประกันว่าคณะกรรมการดังกล่าวจะต้องไม่เป็นสมาชิกพรรคการเมืองเดียวกันเกินกว่าครึ่งหนึ่งของจำนวนกรรมการ คณะกรรมการการศึกษาเป็นองค์คณะบุคคลที่ไม่อยู่ใต้การบริหารของฝ่ายปกครอง มีอำนาจในการตัดสินใจโดยอิสระ การบริหารและจัดการศึกษาเป็นภารกิจของกระทรวงศึกษาฯ เท่านั้น

นอกจากนี้ การกำหนดให้การบริหารและจัดการศึกษา เป็นอำนาจหน้าที่ของคณะกรรมการการศึกษาของท้องถิ่น เป็นการจำแนกว่า การจัดการศึกษาเป็นงานพิเศษ ที่ต้องดำเนินการโดยบุคคลที่มีความเชี่ยวชาญเฉพาะด้านคณะกรรมการการศึกษา ต้องมีความรู้ความสนใจและทุ่มเทเพื่องานการศึกษา และ ครูต้องมีใบอนุญาตประกอบวิชาชีพ

เมื่อพิจารณากระบวนการบริหารการศึกษาทั้งระบบจะเห็นได้ชัดเจนในเรื่องการกระจายอำนาจทางการศึกษา คือกระทรวงฯ มีบทบาทในการกำหนดนโยบาย มาตรฐานการศึกษา จัดสรรทรัพยากร ให้การสนับสนุน และให้คำแนะนำปรึกษา กระจายอำนาจในการตัดสินใจเกี่ยวกับการบริหารงบประมาณ และการบริหารงานบุคคล ไปยังคณะกรรมการการศึกษาของท้องถิ่น การบริหารและจัดการศึกษาจึงมีลักษณะของความสัมพันธ์ที่ไม่ใช่การสั่งการหรือบังคับบัญชา ที่เห็นได้อย่างชัดเจน เนื่องจากมีกฎหมายกำกับที่แน่นอนในทุกประเด็น

การกระจายอำนาจการศึกษาของประเทศอังกฤษ

ประเทศอังกฤษหรือประเทศสหราชอาณาจักร (United Kingdom) นั้น ประกอบด้วยเขตการปกครอง คือ อังกฤษ เวลส์ สก็อตแลนด์ และไอร์แลนด์เหนือ มีประชากรประมาณ 60.27 ล้าน ประมาณ 7.2 ล้านคนอาศัยอยู่ในกรุงลอนดอน ในด้านเศรษฐกิจ ประเทศสหราชอาณาจักรเป็นประเทศที่มีอิทธิพลด้านการค้าและการเงินมากที่สุดประเทศหนึ่งของโลก มีเศรษฐกิจดีเป็นอันดับสี่ของโลก มี Per capita GDP สูงถึง \$ 27,700 ทางด้านการปกครอง ประเทศสหราชอาณาจักรปกครองระบอบประชาธิปไตย โดยมีพระมหากษัตริย์เป็นประมุขภายใต้รัฐธรรมนูญ (Constitutional Monarchy) และระบบรัฐสภาที่ไม่มีรัฐธรรมนูญเป็นลายลักษณ์อักษร จัดระเบียบการบริหารประเทศออกเป็น 2 ส่วน คือ การบริหารส่วนกลาง (Government Department) ซึ่งมีรัฐบาลและหน่วยงานราชการเป็นผู้บริหาร กับการบริหารส่วนท้องถิ่น (Local Government) การปกครองส่วนท้องถิ่นแบ่งเป็นสภานครหลวง (Metropolitan Council) สภาเทศนคร (County Council) สภาอำเภอในเขตมหานคร (Metropolitan District Council) และสภาอำเภอในเขตจังหวัด (County District Council)

ในปี 1992-1995 ได้มีการทบทวนโครงสร้างการปกครองท้องถิ่นในพื้นที่นอกเขตมหานครกันใหม่ ซึ่งนำไปสู่การเปลี่ยนระบบการปกครองท้องถิ่นสองระดับเป็นแบบผสม คือ บางท้องถิ่นมีการปกครองแบบ 2 ระดับ บางพื้นที่ปกครองระดับเดียว คือ มีการจัดตั้งหน่วยการปกครองท้องถิ่นแบบเอกรูป (Unitary หรือ single-tier authorities) เรียกหน่วยการปกครองท้องถิ่นระดับเดียวว่า boroughs หรือ cities อย่างไรก็ตาม สภาท้องถิ่นโดยมากเป็นเอกรูป มีสมาชิกมาจากการเลือกตั้งโดยตรงจากประชาชน ซึ่งเลือกตั้งทุก 4 ปี และสมาชิกสภาท้องถิ่นจะเลือกตั้งประธานสภาท้องถิ่น ซึ่งอาจจะมีตำแหน่งเป็นประธานสภาเทศบาล (Chairman) นายกเทศมนตรี (Mayor) หรือ Lord Mayor สภาท้องถิ่นอาจแต่งตั้งคณะกรรมการชุดต่างๆ (Committee) ประกอบด้วยสมาชิกสภาท้องถิ่นและบุคคลภายนอก รวมทั้งมีอำนาจแต่งตั้งเจ้าหน้าที่ท้องถิ่นหรือเจ้าหน้าที่เทศบาล (Local authority officials) ซึ่งเป็นผู้เชี่ยวชาญเพื่อมาปฏิบัติงานประจำ เช่น Chief Executive, Treasurer เป็นต้น เจ้าหน้าที่เทศบาลเหล่านี้ต้องวางตัวเป็นกลางทางการเมือง มีบทบาทเป็นผู้ช่วยสมาชิกสภาเทศบาล และเป็นผู้ปฏิบัติตามนโยบายของสภาเทศบาล

ในด้านการศึกษา รัฐบาลจัดการศึกษาให้ประชาชนอย่างกว้างขวาง ส่งผลให้อัตราการรู้หนังสือสูงถึงร้อยละ 99 นักเรียนในอังกฤษส่วนใหญ่ประมาณ 93% เข้าเรียนในสถานศึกษาของรัฐ มีเพียงประมาณร้อยละ 7 ที่ศึกษาในสถานศึกษาเอกชน (independent

schools) ในด้านการลงทุนเพื่อการศึกษา สหราชอาณาจักรมีการลงทุนทางการศึกษาทั้งจากส่วนกลางและส่วนท้องถิ่น คิดเป็นสัดส่วนประมาณ ร้อยละ 4.9 ของมูลค่าผลิตภัณฑ์มวลรวมในประเทศ (GDP)

ระบบบริหารการศึกษาในสหราชอาณาจักรแบ่งออกเป็น 3 ระบบกับอีก 3 ระดับ คือระบบในอังกฤษและเวลส์ ในไอร์แลนด์เหนือ และในสกอตแลนด์ ทั้งสามระบบกระจายอำนาจไปสู่ท้องถิ่นและสถานศึกษา ระดับการบริหารการศึกษามี 3 ระดับคือ ระดับชาติ ระดับท้องถิ่น และระดับสถานศึกษา **ในระดับชาติ** หน่วยงานของรัฐบาลกลางที่รับผิดชอบจัดการศึกษาและการเรียนรู้ตลอดชีวิตคือ Department for Education and Employment (DfEE) หรือ Department for Education and Skills (DfES) ส่วนเขตปกครองอื่นบริหารงานโดย Welsh Office, Department for Training and Education (DfTE) ของเวลส์ โดย Scottish Executive Education Department (SEED) ของสกอตแลนด์ และ Department of Education, Northern Ireland (DENI) ของไอร์แลนด์เหนือ หน่วยงานดังกล่าวนี้ทำหน้าที่กำกับดูแลเพื่อให้การจัดการศึกษาบรรลุเป้าหมายเชิงนโยบายของรัฐ ส่วนใน **ระดับท้องถิ่น** คือองค์การบริหารการศึกษาท้องถิ่น (Local Education Authorities : LEAs) ในอังกฤษและเวลส์ องค์การบริหารท้องถิ่นสกอตแลนด์ (Scottish Local Authorities) ในไอร์แลนด์เหนือ เรียกกันว่า Education and Library Boards

ที่ระดับสถานศึกษา จะแบ่งการศึกษาเป็นระดับการศึกษาขั้นพื้นฐาน การศึกษาต่อเนื่องและการอุดมศึกษา ในแต่ละระดับมีทั้งสถานศึกษาของรัฐและเอกชน สำหรับสถานศึกษาของรัฐในอังกฤษและเวลส์ ส่วนการแบ่งประเภทของสถานศึกษา จะเป็นสถานศึกษาที่ได้รับการอุปถัมภ์ (maintained schools) ซึ่งแบ่งเป็นที่อยู่ในอุปถัมภ์ขององค์การบริหารการศึกษาท้องถิ่น (LEA-maintained) และสถานศึกษาที่ได้รับเงินอุดหนุน (grant-maintained) สถานศึกษาประเภทต่างๆ มีดังนี้

1) **สถานศึกษาที่อยู่ในอุปถัมภ์ขององค์การบริหารการศึกษาท้องถิ่น** แบ่งเป็นสถานศึกษาประจำจังหวัด (county schools) ได้รับการจัดตั้งและได้รับงบประมาณและค่าใช้จ่ายในการดำเนินการทั้งหมดจากรัฐ โดยผ่านองค์การบริหารการศึกษาท้องถิ่น บริหารงานโดยคณะกรรมการบริหารสถานศึกษาของแต่ละแห่ง **สถานศึกษาประเภทอาสาสมัคร (voluntary schools)** แบ่งเป็น **สถานศึกษาประเภทอาสาสมัครในความควบคุมของรัฐ (voluntary controlled schools)** ซึ่งตั้งขึ้นโดยองค์การกุศลหรือมูลนิธิ แต่อยู่ในการดูแลขององค์การบริหารการศึกษาท้องถิ่น ได้รับงบประมาณและงบลงทุนทั้งหมดจากองค์การบริหารการศึกษาท้องถิ่น ส่วน **สถานศึกษาอาสาสมัครในความช่วยเหลือของรัฐ (voluntary**

aided schools) บริหารงานโดยองค์กรศาสนา แต่ได้รับงบประมาณดำเนินการผ่านองค์การบริหารการศึกษาท้องถิ่นเพื่อเป็นค่าใช้จ่ายในการดำเนินงานของสถานศึกษาและมีสิทธิได้รับงบประมาณ (capital costs) ประมาณร้อยละ 85 ในการบริหารนั้น องค์กรผู้ก่อตั้งยังคงมีอำนาจควบคุม โดยมีคณะกรรมการจากองค์กรหรือมูลนิธิที่ก่อตั้ง เป็นกรรมการบริหารสถานศึกษาในจำนวนที่มากกว่ากรรมการบริหารอื่นๆ และอีกประเภทหนึ่งเป็น *โรงเรียนประเภทข้อตกลงพิเศษ (special agreement schools)* ซึ่งเป็นโรงเรียนที่เกิดขึ้นตามข้อตกลงระหว่างหน่วยงานอาสาสมัครและรัฐ ซึ่งจะได้รับงบประมาณและงบลงทุนทั้งหมดจากองค์การบริหารการศึกษาท้องถิ่นและมีสิทธิได้รับเงินลงทุนร้อยละ 85

2) **สถานศึกษาที่ได้รับเงินอุดหนุน (grant-maintained schools)** เป็นสถานศึกษาที่เลือกจะเป็นอิสระจากองค์การบริหารการศึกษาท้องถิ่น คณะกรรมการบริหารสถานศึกษามีอำนาจหน้าที่ในการบริหารกิจการของสถานศึกษาอย่างเต็มที่ จัดตั้งโดย Education Reform Act 1988 โดยให้ผู้ปกครองนักเรียนในสถานศึกษาประจำจังหวัด (county schools) เป็นผู้ลงคะแนนลับ เพื่อเลือกออกจากการควบคุมขององค์การบริหารการศึกษาท้องถิ่น และได้รับเงินอุดหนุนผ่านสำนักงานจัดสรรงบประมาณสำหรับสถานศึกษา (Funding Agency for Schools - FAS) สถานศึกษาประเภทอาสาสมัคร (voluntary schools) และโรงเรียนการศึกษาพิเศษ (special schools) ก็สามารถยื่นขอปกครองตนเองได้เช่นกัน สถานศึกษาประเภทนี้ได้รับงบประมาณเช่นเดียวกับสถานศึกษาในอุปถัมภ์ขององค์การบริหารการศึกษาท้องถิ่นอื่นๆ แต่จะได้รับเงินอุดหนุนจากรัฐบาลกลางโดยตรง ผ่านสำนักงานจัดสรรงบประมาณสำหรับสถานศึกษาเป็นเงินชดเชยเพิ่มเติม เพื่อทดแทนกิจการที่เคยได้รับการอุปถัมภ์จากองค์การบริหารการศึกษาท้องถิ่นและเป็นค่าใช้จ่ายสำหรับหน้าที่รับผิดชอบที่เพิ่มขึ้น

ปัจจุบันอังกฤษมีแนวโน้มที่จะกระจายอำนาจการบริหารการศึกษาไปยังระดับสถานศึกษามากขึ้น และมีการปรับปรุงการแบ่งประเภทสถานศึกษาของรัฐโดยแบ่งออกเป็น

- **Community Schools** หรือโรงเรียนชุมชน เทียบได้กับโรงเรียนประจำจังหวัด หรือ county school เดิม เป็นสถานศึกษาของรัฐในอังกฤษและเวลส์ที่ได้รับเงินอุดหนุนทั้งหมดจากองค์การบริหารการศึกษาท้องถิ่น โดยองค์การบริหารการศึกษาท้องถิ่นเป็นผู้จัดการดูแลการรับนักเรียนเข้าศึกษา สถานศึกษาส่วนใหญ่ในอังกฤษและเวลส์เป็นสถานศึกษาประเภทนี้
- **Community Special Schools** หรือโรงเรียนการศึกษาพิเศษของชุมชน เทียบได้กับโรงเรียนชุมชน (Community Schools) แต่รับเด็กที่มีความต้องการพิเศษเป็นหลัก
- **Maintained Nursery Schools (MNS)** หรือโรงเรียนอนุบาลในอุปถัมภ์ เป็น

โรงเรียนที่จัดการศึกษาให้เด็กอายุตั้งแต่ 3 - 5 ปี ได้รับเงินอุดหนุนจากองค์การบริหารการศึกษาท้องถิ่น

- **Foundation Schools** หรือ โรงเรียนมูลนิธิ เป็นสถานศึกษาของรัฐที่ตั้งขึ้น ตาม School Standards and Framework Act 1998 สถานศึกษาประเภทนี้มีอิสระในการบริหารและการรับนักเรียนมากกว่าโรงเรียนชุมชน (Community Schools) คณะกรรมการบริหารสถานศึกษาเป็นนายจ้างของบุคลากร และคณะกรรมการเป็นผู้รับนักเรียน (admission authority) ที่ดินและอาคารของโรงเรียนเป็นของคณะกรรมการบริหารสถานศึกษาหรือมูลนิธิการกุศล ส่วนองค์การบริหารการศึกษาท้องถิ่น - LEAs เป็นผู้ให้เงินอุดหนุนและค่าใช้จ่ายสำหรับงานก่อสร้าง

- **Foundation Special Schools** หรือโรงเรียนการศึกษาพิเศษของมูลนิธิ เป็นสถานศึกษาของรัฐที่ตั้งขึ้น ตาม School Standards and Framework Act 1998 พร้อมกับโรงเรียนมูลนิธิ (Foundation Schools) แต่รับเด็กที่มีความต้องการพิเศษเป็นหลัก

- **Voluntary Aided Schools** สถานศึกษาอาสาสมัครในความช่วยเหลือของรัฐ เหมือนกับโรงเรียน Aided School เดิม คณะกรรมการบริหารสถานศึกษาเป็นนายจ้างของบุคลากรและ admission authority ส่วนมูลนิธิการกุศลเป็นเจ้าของที่ดินและอาคารสถานที่ของโรงเรียน (ยกเว้นสนามเด็กเล่นซึ่งโดยปกติเป็นขององค์การบริหารการศึกษาท้องถิ่น)

- **Voluntary Controlled Schools** เป็นสถานศึกษาในความควบคุมของรัฐ เหมือนกับโรงเรียน Controlled School เดิม มีองค์การบริหารการศึกษาท้องถิ่น - LEAs เป็นนายจ้างของบุคลากร และมี admission authority มูลนิธิการกุศลเป็นเจ้าของที่ดินและอาคารสถานที่ของโรงเรียน (ยกเว้นสนามเด็กเล่นซึ่งโดยปกติเป็นขององค์การบริหารการศึกษาท้องถิ่น)

นอกจากนี้ยังมี *สถานศึกษาภายใต้โครงการพิเศษ (Specialist schools)* ซึ่งเป็นโรงเรียนร่วมรัฐและเอกชนที่รัฐบาลให้การอุดหนุนด้านการเงิน เพื่อให้ร่วมกันตั้งโรงเรียนที่มีความเชี่ยวชาญเฉพาะด้าน ให้การศึกษาครบทุกรายวิชา ตามข้อกำหนดในหลักสูตรการศึกษาชาติ แต่มีโครงการพิเศษที่เลือกเน้นบางรายวิชาเป็นการเฉพาะ

ในไอร์แลนด์เหนือ ได้แบ่งสถานศึกษาเป็นประเภทที่ได้รับงบประมาณสนับสนุนจากรัฐหรือ grant-aided schools เป็น *สถานศึกษาในความควบคุมของรัฐ (controlled schools)* *สถานศึกษาในความอุปถัมภ์ของรัฐ (maintained schools)* *สถานศึกษาแบบ*

บูรณาการที่ได้รับเงินอุดหนุน (grant-maintained integrated schools) สถานศึกษาแบบบูรณาการในความควบคุมของรัฐ (controlled integrated schools) และ สถานศึกษาในอุปถัมภ์ขององค์กรศาสนาซึ่งส่วนใหญ่เป็นสถานศึกษาในอุปถัมภ์ของโรมันแคธอลิก (Catholic maintained schools) บริหารงานโดยสภาโรงเรียนในอุปถัมภ์ของโรมันแคธอลิก (The Council for Catholic maintained schools)

ส่วนในสกอตแลนด์สถานศึกษามี 3 ประเภท คือ สถานศึกษาของรัฐ (state schools) อยู่ในความอุปถัมภ์และการควบคุมขององค์การบริหารการศึกษาท้องถิ่น สถานศึกษาที่ได้รับเงินอุดหนุน (grant-aided schools) ซึ่งรวมถึงสถานศึกษาสำหรับเด็กที่มีความต้องการพิเศษ และสถานศึกษาประเภทที่ปกครองตนเอง (self-governing schools) เทียบเท่ากับสถานศึกษาที่ได้รับเงินอุดหนุน (grant-maintained schools) ในอังกฤษ

ในด้านการปฏิรูปการศึกษา อังกฤษประกาศเมื่อปี 2002 ว่า การศึกษาเป็นเรื่องสำคัญที่สุดสำหรับรัฐบาล รัฐบาลจะจัดสรร เพื่อการศึกษาเพิ่มขึ้นเป็น 5.6% ของ GDP ซึ่งสูงกว่าค่าเฉลี่ยของประเทศต่างๆ ในยุโรป รัฐบาลกลางได้จัดสรรค่าใช้จ่ายรายหัวให้นักเรียนเพิ่มขึ้นอย่างมาก ในปี 2003-2004 สถานศึกษาของรัฐได้รับค่าใช้จ่ายรายหัว 5,230 ปอนด์ ขณะที่ค่าใช้จ่ายรายหัวของนักเรียนในสถานศึกษาเอกชนคิดเป็น 6,150 ปอนด์ ในปี 2007-2008 ประมาณการว่า จะเพิ่มค่าใช้จ่ายรายหัวให้สถานศึกษาของรัฐสูงถึง 7,366 ปอนด์

ในการปฏิรูปการศึกษานั้น รัฐบาลอังกฤษให้ความสำคัญกับมาตรฐานการศึกษา และผลสัมฤทธิ์ทางการเรียนของนักเรียนกลุ่มด้อยโอกาส โดยเฉพาะนักเรียนยากจน พระราชบัญญัติปฏิรูปการศึกษา หรือ Education Reform Act 1988 ได้เพิ่มอำนาจรัฐบาลกลางให้สามารถเข้าไปควบคุมดูแลงบประมาณและค่าใช้จ่ายทางการศึกษาของสถานศึกษา ที่ได้รับการอุดหนุนจากรัฐและท้องถิ่นมากขึ้น ซึ่งเป็นที่มาของ **หลักสูตรการศึกษาชาติ** (National Curriculum) ฉบับปี 1992 และ การจัดตั้ง *Qualifications and Curriculum Authorities* ให้ทำหน้าที่กำกับดูแลให้สถานศึกษาของรัฐทุกแห่ง จัดการเรียนการสอนตามหลักสูตรการศึกษาชาติ และจัดการทดสอบรายวิชาหลักใน 4 ช่วงชั้น คือ

- ช่วงชั้นที่ 1 (ชั้นปี 1, 2 นักเรียนอายุ 5-7 ปี)
- ช่วงชั้นที่ 2 (ชั้นปี 3-6 นักเรียนอายุ 7-11 ปี)
- ช่วงชั้นที่ 3 (ชั้นปี 7-9 นักเรียนอายุ 11-14 ปี)
- ช่วงชั้นที่ 4 (ชั้นปี 10-11 นักเรียนอายุ 14-16 ปี) เป็นการเตรียมตัวสำหรับการ

การศึกษาต่อสายสามัญหรือสายอาชีวะ

การประกาศใช้หลักสูตรการศึกษาชาติและการจัดระบบประเมินผลการเรียนในลักษณะเช่นนี้ จึงเป็นการดึงอำนาจการบริหารกลับจากท้องถิ่นมาสู่ส่วนกลาง นอกจากนี้ยังมีการประกาศใช้ระบบการบริหารแบบโรงเรียนเป็นฐาน (site-based management system) หรือที่เรียกกันว่า Local Management of Schools (LMS) ซึ่งเป็นหลักการที่จะดึงอำนาจบริหารจากองค์กรบริหารการศึกษาท้องถิ่น - LEAs ไปให้สถานศึกษาแต่ละแห่ง

ในปี 2003 รัฐบาลได้ตีพิมพ์สมุดปกเขียวเรื่อง “Every Child Matters” ซึ่งเรียกร้องให้ร่วมกันสร้างสังคมเฝ้าระวังและเน้นการให้บริการสำหรับเด็ก เยาวชน และครอบครัว และมีการผ่านกฎหมาย Children Act 2004 ซึ่งเป็นกฎหมายหลักสำหรับการพัฒนาบริการเพื่อเด็ก เยาวชนและครอบครัว ให้มีประสิทธิภาพ สามารถเข้าถึงการสนับสนุนและความช่วยเหลือได้มากยิ่งขึ้น ส่วนหนึ่งในกฎหมายฉบับนี้คือการเสนอให้องค์กรด้านการศึกษาท้องถิ่น (LEAs) จัดตั้งคณะกรรมการเพื่อความปลอดภัยเด็กประจำท้องถิ่น (Local Safeguarding Children Board) เพื่อประสานงานและส่งเสริมประสิทธิผลในการให้บริการเพื่อเด็กในท้องถิ่น

สำหรับนโยบายการศึกษาระดับชาติ DFES ได้กำหนดเป้าหมายที่จะจัดการศึกษาและการเรียนรู้ตลอดชีวิต สร้างสังคมที่น้อยอยู่และมีขีดความสามารถทางเศรษฐกิจ โดยการสร้างโอกาสให้ทุกคนได้เรียนรู้ ให้ได้รับการพัฒนาศักยภาพจนเต็มความสามารถ รวมทั้งจัดการศึกษาและพัฒนาทักษะทุกระดับให้มีมาตรฐานไปสู่ความเป็นเลิศ ด้วยโครงการสำคัญดังนี้

Sure Start เป็นโครงการที่ให้ความสำคัญกับการพัฒนาบริการแบบครบวงจรสำหรับเด็กและครอบครัว เพื่อสร้างคนคุณภาพและแรงงานที่มีทักษะ มีวัตถุประสงค์ในการพัฒนาทางอารมณ์และสังคมแก่เด็ก ส่งเสริมสุขภาพให้แก่เด็ก ปรับปรุงความสามารถในการเรียนรู้ของเด็ก และสร้างเสริมความแข็งแกร่งให้กับครอบครัวและชุมชน สำหรับเด็กอายุ 3 - 4 ปี สร้างความเข้าใจและส่งเสริมให้ผู้ปกครอง ให้เข้ามามีส่วนร่วมในกระบวนการเรียนรู้และพัฒนาเด็ก โครงการนี้มีแนวทางในการดำเนินงาน คือ

- ขยายและสร้างความเข้มแข็งในการบริบาลเด็ก (childcare)
- ทำงานร่วมกับ OFSTED ในการปรับปรุงคุณภาพการดูแลเด็ก
- จัดตั้งศูนย์เด็กเล็กโดยเฉพาะในพื้นที่ที่ด้อยโอกาส เพื่อให้บริการที่มีคุณภาพ และตั้งเป้าไว้ 1,700 แห่งในปี 2008

- เพิ่มผู้ช่วยดูแลเด็กด้วยระบบเครดิตภาษี (tax credit system) สำหรับครอบครัวที่มีรายได้ปานกลางและรายได้ต่ำ

Supporting Children, Young People and Families เป็นโครงการด้านบริการด้านการศึกษาและสุขภาพทำงานเกี่ยวข้องกับเยาวชนทุกคนโดยเฉพาะเด็ก”กลุ่มเสี่ยง” และ “เด็กที่ด้อยโอกาสทางสังคม” ตามแนวทาง “*Every Child Matters*” โดยดำเนินการร่วมกับองค์กรบริหารการศึกษาท้องถิ่น (LEAs) ตรวจสอบเด็กที่ไม่ได้เข้าเรียนในโรงเรียน (children missing from education) และดูแลให้ได้รับการศึกษาในทางใดทางหนึ่ง ให้เงินทุนประเภทต่างๆ สนับสนุนให้บิดามารดา ให้เข้ามามีส่วนร่วมในการศึกษาและการเรียนรู้ของเด็ก ดำเนินงานร่วมกับองค์กรสหภาพครู จัดให้มีโครงการเฝ้าระวังและดูแลสุขภาพและความปลอดภัยของเด็ก โดยรับโอนภารกิจมาจากกระทรวงสาธารณสุข แสวงหามาตรการเพื่อแก้ไขปัญหาเด็กนักเรียนตั้งครรภ์ ส่งเสริมให้เด็กและเยาวชนทำกิจกรรมเพื่อสังคม ตลอดจนจัดกิจกรรมสนับสนุนให้ทำงานเกี่ยวข้องกับเด็กและเยาวชนได้แลกเปลี่ยนข้อมูลและประสบการณ์ระหว่างกัน

- **Excellence and Enjoyment** โครงการนี้เป็นยุทธศาสตร์สำหรับโรงเรียนประถมศึกษา เพื่อเป้าหมายของชาติในการพัฒนาเด็กอายุ 11 ปีให้สามารถสอบผ่านวิชาคณิตศาสตร์และภาษาอังกฤษชั้น 4 ได้ถึงร้อยละ 85 ภายในปี 2008

Removing Barrier to Achievement เป็นโครงการที่มีวัตถุประสงค์ 4 ประการคือ

- สร้างความมั่นใจว่าเด็กที่มีความยากลำบากในการเรียน (ผิดปกติทางกายภาพ และ/หรือทางอารมณ์) จะได้รับความช่วยเหลือเท่าที่ควรจะเป็น

- ลดอุปสรรคในการเรียนรู้ สำหรับเด็กที่มีความต้องการเป็นพิเศษ (Special Educational Needs : SEN) และเด็กที่มีความบกพร่อง (Disability) ที่จะเข้าเรียนในทุกโรงเรียน

- ยกกระดับความสำเร็จ ด้วยการพัฒนาทักษะของครูและติดตามความก้าวหน้าในการเรียนของนักเรียนเหล่านี้

- ปรับปรุงความเป็นหุ้นส่วนของผู้ปกครองในการดูแลเด็ก ด้วยการจัดทำแนวทางปฏิบัติให้กับผู้ปกครองเพื่อสร้างความมั่นใจ

Key Stage 3 National Strategy เป็นยุทธศาสตร์ของรัฐสำหรับชั้นมัธยมศึกษาในการยกระดับมาตรฐานของเด็กในช่วงอายุ 11 - 14 ปี ด้วยการพัฒนาความเป็นเลิศใน

ด้านการเรียนการสอนในทุกห้องเรียน เพื่อให้ผู้เรียนมีความสมบูรณ์ 6 ด้าน คือ ภาษาอังกฤษ คณิตศาสตร์ วิทยาศาสตร์ เทคโนโลยีสารสนเทศ (ICT) วิชาพื้นฐาน รวมทั้งพฤติกรรมและการเข้าเรียนอย่างสม่ำเสมอ จัดหาวัสดุอุปกรณ์สำหรับการฝึกอบรมและการตรวจสอบ รวมทั้งให้การสนับสนุนด้านคำแนะนำแก่โรงเรียนมัธยมศึกษา โดยมีพื้นที่เป้าหมายคือ โรงเรียนในเขตที่มีความเสียเปรียบหรือด้อยโอกาส (disadvantaged areas)

Opportunity and Excellence เป็นแผนงานปฏิรูปการศึกษาและการฝึกอบรมสำหรับเด็กอายุ 14-19 ปี ซึ่งมีแนวทางการดำเนินงานในแผนปฏิบัติการดังนี้

- ปฏิรูปหลักสูตรการศึกษาสำหรับเด็กอายุ 14 - 16 ปี โดยลดวิชาบังคับและเพิ่มอิสระให้กับนักเรียน ในการจัดโปรแกรมการเรียนที่ตรงกับความต้องการและแรงบันดาลใจของตนเอง
- กำหนดข้อบังคับใหม่ในการเรียนรู้ของนักเรียนในช่วงชั้นที่ 4 (อายุ 14 - 16 ปี) ให้มีความเชื่อมโยงกับการงาน (work-related learning)
- ลงทุนเพิ่มขึ้นอีก 60 ล้านปอนด์ในกิจกรรมทางการศึกษาที่มีความสำคัญต่อการดำรงชีวิตประจำวัน
- พัฒนาคุณภาพการศึกษาสายอาชีพ เพื่อเป็นทางเลือกให้กับนักเรียน
- จัดเงินทุนในรูปแบบเงินชดเชยเพื่อการศึกษา (Education Maintenance Allowances) แก่นักศึกษาที่มีความต้องการการสนับสนุนทางการเงินเพื่อใช้ในการศึกษาอย่างต่อเนื่อง

Success for All เป็นยุทธศาสตร์เพื่อการปฏิรูปการศึกษาและการฝึกอบรมต่อเนื่องซึ่ง มีวัตถุประสงค์ดังนี้

- ปฏิรูปรูปแบบการดำเนินงาน กำลังคน และความเป็นผู้นำของการศึกษาและการฝึกอบรมต่อเนื่อง ให้ตรงกับความต้องการของผู้เรียน ผู้ว่าจ้าง และชุมชน
- พัฒนาผู้นำ ครูผู้สอน ผู้ฝึกสอนการปฏิบัติ และบุคลากรสนับสนุนสำหรับอนาคต
- ยกกระดับมาตรฐานการให้การศึกษาอบรมและคุณภาพการเรียนการสอน เช่น มีการสอนแบบ Modern Apprenticeship (MAs) ซึ่งเน้นการทำงานเป็นฐาน (work-based learning)
- สร้างกรอบการดำเนินงานใหม่ที่เน้นความเป็นภาคีการพัฒนาคุณภาพและความสำเร็จของโครงการทั้งจากหน่วยงานรัฐผู้ให้เงินอุดหนุนและภาคส่วนต่างๆ ที่เกี่ยวข้อง

The Future of Higher Education เป็นยุทธศาสตร์ในด้านการลงทุนและการปฏิรูปอุดมศึกษา มีจุดมุ่งหมายที่จะรักษาความเป็นเลิศของระบบอุดมศึกษาที่อยู่ในระดับโลก (world-class) โดยมีการตั้งเป้าหมายที่จะขยายอัตราการเข้าศึกษาต่อให้แก่ผู้เรียนอายุ 18-30 ปีได้รับการศึกษาในระดับอุดมศึกษาไม่ต่ำกว่าร้อยละ 50 ภายในปี 2010 จัดโครงการ AimHigher รณรงค์ให้โอกาสทุกคนได้ศึกษาต่อ โดยไม่มีการเลือกปฏิบัติ ปฏิรูปหลักสูตรและการเรียนการสอนโดยการเปิดหลักสูตร Foundation Degrees ซึ่งเป็นความร่วมมือระหว่างสถานประกอบการและสถาบันอุดมศึกษาในการผลิตแรงงานฝีมือระดับสูง ให้การสนับสนุนการทำวิจัยที่มีความเป็นเลิศ และให้อิสระในการบริหารจัดการและการเงินแก่สถาบันอุดมศึกษาเพิ่มขึ้น

Skills for Life มาจากการจัดทำยุทธศาสตร์ 21st Century Skills : Realising our Potential มีวัตถุประสงค์ที่จะลดช่องว่างด้านความรู้หนังสือสำหรับผู้ใหญ่ เพื่อให้กำลังแรงงานของอังกฤษมีศักยภาพในการแข่งขันทางเศรษฐกิจกับนานาประเทศ ตั้ง Employer Training Pilots (ETPs) ให้การสนับสนุนศูนย์การเรียนรู้สำหรับผู้ใหญ่ เน้นความร่วมมือระหว่างรัฐกับฝ่ายนายจ้าง (Social Partnership for Skills) ร่วมมือกันยกระดับทักษะของแรงงาน ตั้งศูนย์ความร่วมมือพัฒนาทักษะในระดับภูมิภาค (Regional Skills Partnerships)

World-Class Workforce for Education and Skills มุ่งพัฒนากำลังคนที่ทำงานกับผู้เรียนทุกวัย ทั้งที่เป็นผู้นำ ครูผู้สอน ผู้ฝึกภาคปฏิบัติ อาจารย์ที่ปรึกษา บุคลากรสายสนับสนุน มีการตั้ง Children and Young People's Sector Skills Council เพื่อพัฒนาทักษะการเฝ้าระวังทางสังคม การเลี้ยงดูเด็ก และบริการอื่นๆ ที่เกี่ยวข้อง มีการวางยุทธศาสตร์ด้านค่าจ้างและกำลังคน (Pay and Workforce Strategy) เพื่อดำเนินการตามนโยบาย "Every Child Matters" เป็นการวางมาตรฐานกลางสำหรับการทำงาน การกำหนดค่าจ้าง คุณสมบัติในการจ้างงาน นอกจากนี้ยังมีการกำหนดมาตรฐานคุณสมบัติและลักษณะงาน ตามโครงสร้างอาชีพ และจัดการนิเทศผู้นำและผู้ทำงานด้านเด็ก

สำหรับโครงการในโรงเรียน เน้นการปรับปรุงระบบการจ้างงาน การรักษาคณิตคนเก่ง การยกระดับคุณภาพและสถานภาพทางวิชาชีพ กำหนดสายวิชาชีพครูผู้สอนใหม่แบบ Advanced Skills teachers กำหนดให้พิจารณาความก้าวหน้าทางอาชีพตามผลการพัฒนาตนด้านวิชาชีพ หรือการเพิ่มศักยภาพที่ทันสมัยให้แก่ครู ปรับปรุงมาตรฐานการทำงานและพิจารณาทบทวนการกำหนดภาระงาน (workload) ใหม่ให้เหมาะสม

เพิ่มบทบาทของสถานศึกษาในการจัดจ้างบุคลากรสายสนับสนุน เพื่อให้ครูได้ทำหน้าที่สอนอย่างเต็มที่ และพัฒนาความเป็นผู้นำของบุคลากรด้านการศึกษา เช่นตั้ง National

Professional Qualification for Headship (NPOH) สำหรับผู้อำนวยการโรงเรียน หรือตั้ง National College for School Leadership กับโครงการ Fast Track Teaching programme เพื่อสร้างผู้นำด้านการสอนให้กับสถานศึกษา

ในการบริหารและการจัดการศึกษาที่ระดับชาติ จะมี Department for Education and Employment (DfEE) หรือ Department for Education and Skills (DfES) ทำหน้าที่กำกับเชิงนโยบายของรัฐ ในประเด็นหลัก ๆ ที่สำคัญดังต่อไปนี้

- กำหนดเป้าหมายและนโยบายการศึกษาชาติ หลักสูตรการศึกษาชาติ การประเมินผลการเรียนของนักเรียนตามกลุ่มอายุ
- สนับสนุนการทำวิจัย การพัฒนาหลักสูตรสถานศึกษา และการจัดทดสอบทั่วไป
- กำหนดมาตรฐานการศึกษาขั้นต่ำ ดูแลคุณภาพและประสิทธิภาพการศึกษา

รัฐบาลกลางจัดสรรงบประมาณและเงินอุดหนุนสำหรับกิจการหลักบางประการ เช่น เงินกู้ยืมสำหรับโครงการสร้างอาคารเรียน เงินอุดหนุนสำหรับโครงการเฉพาะกิจ ด้วยเหตุนี้จึงมีอำนาจเข้าแทรกแซงองค์กรบริหารการศึกษาท้องถิ่นหรือคณะกรรมการบริหารสถานศึกษา ในกรณีที่หน่วยงานดังกล่าวมีผลการดำเนินงานไม่เป็นที่น่าพอใจ และตาม Education Act 1944 รัฐบาลกลางยังเป็นผู้รับผิดชอบการผลิตครูผู้สอนในสถานศึกษาโดย Secretary of State for Education เป็นผู้กำหนดเกณฑ์มาตรฐานหลักสูตรฝึกหัดครูก่อนประจำการ ที่ผู้สำเร็จการศึกษาจะได้รับการรับรองวุฒิ (Qualified Teacher Status - QTS) และพิจารณาเงินเดือนครูและมาตรฐานการทำงานของครู โดยกระทรวงฯ จัดพิมพ์คู่มือให้แก่องค์กรบริหารการศึกษาท้องถิ่นและสถานศึกษาเป็นแนวทางในการทำงาน

ที่ระดับท้องถิ่น *องค์กรปกครองส่วนท้องถิ่น* เป็นผู้รับมอบอำนาจการบริหารจาก รัฐบาลกลางเพื่อดำเนินภารกิจที่ได้รับโอนอำนาจให้บรรลุเป้าหมายและเป็นไปตามความต้องการของประชาชนในท้องถิ่น ด้วยเหตุนี้ จึงจำเป็นต้องจ้างบุคลากรจำนวนมากมา ดำเนินกิจการ การบริหารบุคลากรท้องถิ่นเหล่านี้ ไม่ได้รวมศูนย์ขึ้นตรงกับระดับชาติ แต่ขึ้นอยู่กับท้องถิ่น และด้วยเหตุที่รัฐบาลท้องถิ่นไม่สามารถจัดเก็บรายได้ให้เพียงพอกับการใช้จ่ายเพื่อให้บริการแก่ประชาชนตามภารกิจ รัฐบาลกลางจึงต้องจัดสรรเงินอุดหนุน กิจกรรมที่สำคัญของท้องถิ่น ทำให้รัฐบาลกลางยังคงมีอำนาจควบคุมกำกับรัฐบาลท้องถิ่น

ส่วนการปกครองท้องถิ่นที่มีรูปแบบไม่เป็นทางการ หมายถึง หน่วยงานอิสระของท้องถิ่นที่ทำหน้าที่ดูแลงานบางประเภทโดยตรง เป็นหน่วยงานที่มีได้เกิดจากกระบวนการเลือกตั้ง แต่ได้รับการแต่งตั้งจากรัฐบาล โดยการเสนอชื่อจากชุมชนและภาคเอกชน เป็น

หน่วยงานที่ปกครองตนเองและมีอำนาจในการกำหนดนโยบายท้องถิ่นด้วยตนเองเช่น **การศึกษา** องค์กรปกครองส่วนท้องถิ่น จึงมิได้ทำหน้าที่บริหารและจัดการศึกษา แต่รัฐบาลกลางสนับสนุนให้จัดตั้ง **องค์การบริหารการศึกษาท้องถิ่น (Local Education Authorities - LEA)** เพื่อทำหน้าที่รับผิดชอบการศึกษาระดับประถมศึกษา มัธยมศึกษา และการศึกษาต่อเนื่องในเขตพื้นที่การศึกษาซึ่งมีขนาดต่างๆ กัน ตาม Education Act 1944 สภาท้องถิ่นมีหน้าที่จัดการศึกษาในโรงเรียนที่ได้รับการอุดหนุนจากรัฐและจัดการศึกษาผู้ใหญ่ แต่ในทางปฏิบัติ สภาท้องถิ่นมักมอบหมายให้องค์การบริหารการศึกษาท้องถิ่น (Local Education Authorities : LEAs) เป็นผู้ดำเนินการ

เดิมนั้นองค์การบริหารการศึกษาท้องถิ่นแต่ละแห่งแต่งตั้งคณะกรรมการการศึกษา (Education Committee) ให้ทำหน้าที่บริหารจัดการและกำกับดูแลการดำเนินการกิจ และมอบหมายงานประจำวันให้เจ้าหน้าที่ขององค์กรซึ่งมี Chief Education Officer หรือ Director of Education เป็นหัวหน้า คณะกรรมการการศึกษาประกอบด้วยผู้แทนจากกลุ่มต่างๆ ในท้องถิ่น รวมทั้งผู้ปกครองและกลุ่มธุรกิจเอกชน เป็นที่น่าสังเกตว่า Education Act 1993 ซึ่งประกาศใช้ในภายหลัง ไม่มีบทบังคับให้องค์การบริหารการศึกษาท้องถิ่นแต่งตั้งคณะกรรมการการศึกษา แต่จะพบว่าองค์การบริหารการศึกษาท้องถิ่นทุกแห่ง ได้แต่งตั้งคณะกรรมการการศึกษา (Education Committee) ขึ้น ซึ่งคณะกรรมการดังกล่าวประกอบด้วยสมาชิกสภาที่ได้รับการเลือกตั้ง และผู้ทรงคุณวุฒิ ซึ่งเป็นผู้แทนจากกลุ่มต่างๆ ในท้องถิ่น รวมทั้งผู้ปกครองและภาคธุรกิจเอกชน ในการปฏิบัติงาน

คณะกรรมการการศึกษานี้ จะแต่งตั้งคณะอนุกรรมการสถานศึกษา คณะอนุกรรมการการศึกษาต่อเนื่อง และคณะอนุกรรมการการอาชีพ หอสมุด พิพิธภัณฑ์ ที่ดินและอาคารฯ ในเมืองหรือจังหวัดขนาดใหญ่ อาจแบ่งเป็น 3 คณะดูแลประถมศึกษา มัธยมศึกษา และการศึกษาพิเศษ ผู้อำนวยการการศึกษา (Director of Education) ซึ่งได้รับการแต่งตั้งจากคณะกรรมการการศึกษา เป็นผู้บริหารงานองค์การบริหารการศึกษาท้องถิ่น มีวาระการทำงาน 4 ปี

อำนาจขององค์การบริหารการศึกษาท้องถิ่น (LEAs) ในด้านการศึกษา เป็นไปตามพระราชบัญญัติปฏิรูปการศึกษา (Education Reform Act - ERA) ปี 1988 โดยสรุปมีบทบาทหน้าที่ให้การสนับสนุนต่างๆ ที่จำเป็นสำหรับการทำให้สถานศึกษา ให้ได้รับการพัฒนาอย่างต่อเนื่อง จัดสรรเงินอุดหนุนและตรวจสอบการใช้เงิน สนับสนุนการพัฒนาโรงเรียน อำนวยความสะดวกในการเข้าศึกษาในโรงเรียน การรับเข้าศึกษา หาสถานที่เรียน การรับส่ง การให้บริการอาหารกลางวัน การจ่ายเงินเดือนครูและบุคลากรโรงเรียน และการ

ประกันคุณภาพการศึกษา เพื่อให้สถานศึกษาสามารถยกระดับมาตรฐานการศึกษา ให้เป็นไปตามความคาดหวังของชุมชนและรัฐบาลกลาง องค์การบริหารการศึกษาท้องถิ่น (LEAs) มีหน้าที่ดังต่อไปนี้

- วางแผนและจัดสถานที่เรียนให้เพียงพอ และดำเนินการใดๆ ให้เด็กทุกคนได้เข้าเรียนในโรงเรียน
- กำกับดูแลนโยบายการรับนักเรียนเข้าเรียนในสถานศึกษาและรับเรื่องร้องเรียนของผู้ปกครอง
- จัดสรรเงินอุดหนุน เผยแพร่ข้อมูลด้านการเงินของสถานศึกษาภายใต้การอุปถัมภ์ขององค์การบริหารการศึกษาท้องถิ่น (LEA - maintained schools) พิจารณาแผนการจัดการของสถานศึกษาในท้องถิ่น ตลอดจนเป็นกำหนดวันเปิดปิดภาคการเรียนและวันหยุดต่างๆ
- จัดบริการด้านจิตวิทยาและสวัสดิการ ให้บริการด้านอนามัยและอาหาร (Medical care and school meals) โดยจัดเงินอุดหนุนอาหารกลางวันนักเรียนที่ยากจนให้แก่สถานศึกษา ดูแลให้สถานศึกษาจัดบริการตรวจสอบสุขภาพ
- คณะกรรมการบริหารสถานศึกษาในโรงเรียน foundation และ voluntary aided ต้องกำหนดนโยบายสุขภาพและความปลอดภัยในโรงเรียนสำหรับโรงเรียนชุมชนและสถานศึกษาอาสาสมัครในความควบคุมของรัฐ
- ประกันคุณภาพการศึกษาและให้ความช่วยเหลือแก่สถานศึกษาภายใต้การอุปถัมภ์ขององค์การบริหารการศึกษาท้องถิ่นที่ได้รับการประเมินว่ากำลังอยู่ใน “ภาวะเสี่ยง”
- จัดการศึกษาสำหรับเด็กที่มีความต้องการการศึกษาเป็นพิเศษ และเด็กที่ไม่สามารถเข้าเรียนในโรงเรียนได้ (เช่น เด็กที่เจ็บป่วยในโรงพยาบาล หรือเด็กที่ถูกพักการเรียน)
- จัดบริการรถรับส่งนักเรียนในกรณีที่จำเป็น
- จัดสรรทุนหรือเงินกู้ยืมทางการศึกษาให้นักศึกษาที่เรียนในสถาบันอุดมศึกษาและการศึกษาต่อเนื่อง
- จัดการศึกษาผู้ใหญ่และจัดบริการด้านการศึกษาให้แก่เยาวชนที่อยู่นอกโรงเรียน
- บริหารงานด้านบุคลากร เป็นผู้ว่าจ้างครูและบุคลากรของสถานศึกษาประจำจังหวัด สถานศึกษาอาสาสมัครในความควบคุมของรัฐ และโรงเรียนข้อตกลงพิเศษ สนับสนุน

ครูผ่านศูนย์ทรัพยากรครู คณะทำงานด้านหลักสูตร จัดหลักสูตรพัฒนาวิชาชีพอย่างต่อเนื่อง และควบคุมดูแลการประเมินครู

■ จัดบริการการศึกษาอื่นๆ ที่เห็นควร

พระราชบัญญัติปฏิรูปการศึกษา หรือ Education Reform Act 1988 ได้บัญญัติ **หลักการจัดการศึกษาในท้องถิ่น (Local Management of Schools - LMS)** โดยกำหนดว่าให้คณะกรรมการบริหารสถานศึกษาของโรงเรียนประถมและมัธยม ภายใต้การอุปถัมภ์ขององค์การบริหารการศึกษาท้องถิ่นทุกแห่ง ได้รับเงินอุดหนุนค่าใช้จ่ายเกือบทั้งหมดที่จำเป็นในการบริหารงาน องค์การบริหารการศึกษาท้องถิ่นในอังกฤษและเวลส์ สามารถกำหนดสูตร (formula) การจัดสรรงบประมาณให้โรงเรียนประถมและมัธยมได้ แต่ต้องเป็นไปตามกรอบและอยู่ภายใต้การกำกับดูแลของรัฐบาลกลาง และจะต้องเสนอแผนการการจัดสรรเงินอุดหนุนให้แก่สถานศึกษาต่อรัฐบาลกลาง

ที่ระดับสถานศึกษา สถานศึกษาแต่ละแห่ง จะบริหารงานโดย **คณะกรรมการบริหารสถานศึกษา (school governing body)** กรรมการ หรือ **school governors** ซึ่งประกอบด้วยผู้แทนหลายฝ่าย โดยปกติคณะกรรมการบริหารสถานศึกษาของโรงเรียนในอุปถัมภ์ขององค์การบริหารการศึกษาท้องถิ่นประกอบด้วยผู้แทนจากองค์การบริหารการศึกษาท้องถิ่น ชุมชน ผู้ปกครอง และครูผู้สอนในโรงเรียน ผู้อำนวยการโรงเรียน ส่วนใหญ่ทำหน้าที่เฉพาะด้านธุรการ โรงเรียนประเภท grant-maintained school จะไม่มีผู้แทนจากองค์การบริหารการศึกษาท้องถิ่นในคณะกรรมการบริหารสถานศึกษา และผู้อำนวยการโรงเรียนต้องเป็นกรรมการ โดยคณะกรรมการบริหารสถานศึกษามักจะประกอบด้วย ผู้แทนจากผู้ปกครอง (Parent governors) ผู้แทนจากบุคลากร (Staff governors) ผู้แทนจากองค์การบริหารการศึกษาท้องถิ่น (LEA governors) ผู้แทนจากผู้มีอุปการะคุณ (Sponsor governors) ผู้แทนจากชุมชน (Community governors)

คณะกรรมการบริหารสถานศึกษามีอำนาจหน้าที่ตาม School Governance (Procedures) (England) Regulations 2003 คณะกรรมการชุดนี้มีหน้าที่บริหารจัดการให้สถานศึกษามีมาตรฐานและมีผลสัมฤทธิ์ทางการศึกษาสูง ภายใต้การบริหารงานแบบ Local Management of Schools (LMSs) ต้องรับผิดชอบการให้คำปรึกษาและตัดสินใจเกี่ยวกับแนวทางการดำเนินงานของสถานศึกษา ทั้งในด้านการบริหารงานทั่วไป การบริหารงานบุคคล ตั้งแต่การแต่งตั้งจนถึงให้ออก และประเมินผลการปฏิบัติงานของครู ส่วนการบริหารงานวิชาการนั้น องค์การบริหารการศึกษาท้องถิ่น คณะกรรมการบริหารสถานศึกษา และผู้อำนวยการโรงเรียน ร่วมกันรับผิดชอบการจัดการศึกษาให้เป็นไปตามหลักสูตรกลางของ

ชาติ และร่วมกันรับผิดชอบงานด้านการควบคุมคุณภาพการศึกษา แต่ในทางปฏิบัติ คณะกรรมการบริหารสถานศึกษามักจะมอบหมายงานประจำส่วนใหญ่ให้แก่ผู้อำนวยการโรงเรียน

ส่วนใน grant-maintained school คณะกรรมการบริหารสถานศึกษาเป็นผู้รับผิดชอบการดำเนินงานตามภารกิจทุกประการ ซึ่งรวมถึงการพิจารณางบประมาณและการเงิน การว่าจ้างบุคลากร และการเป็นนายจ้างของครูผู้สอน ในการดำเนินงานนั้น คณะกรรมการฯ อาจดำเนินการเองหรือมอบอำนาจ (delegate) ให้บุคคลหรือกลุ่มบุคคล เช่น คณะทำงาน กรรมการ หรือผู้อำนวยการโรงเรียน ดำเนินการแทนได้ในกิจการที่กฎหมายอนุญาตให้ทำได้

โดยทั่วไป คณะกรรมการบริหารสถานศึกษามีอำนาจและหน้าที่สำคัญในการกำหนดค่าตอบแทนและค่าใช้จ่ายสำหรับกรรมการสถานศึกษา จัดประชุมผู้ปกครองประจำปี จัดทำรายงานประจำปีของสถานศึกษา รับเรื่องร้องเรียน แต่งตั้ง มอบหมายงาน คณะกรรมการชุดต่างๆ ตามภารกิจสถานศึกษา เช่น คณะกรรมการด้านการเงิน และปรับปรุงวิธีแต่งตั้งคณะกรรมการบริหารสถานศึกษาและดำเนินการอื่นให้เป็นไปตาม Instrument of Government ภายในปี 2006 คณะกรรมการฯ มีอำนาจหน้าที่ดังนี้

- ช่วยยกระดับมาตรฐานการศึกษาซึ่งพิจารณาจากผลสัมฤทธิ์ทางการเรียนของนักเรียน
 - วางแผนพัฒนาโรงเรียน
 - คัดเลือกผู้อำนวยการโรงเรียน
 - พิจารณางบประมาณและการบริหารบุคลากรของโรงเรียน
 - กำหนดนโยบายเกี่ยวกับการประเมินผลงาน (performance agreement) สำหรับบุคลากรในโรงเรียนและติดตามให้มีการปฏิบัติตามนโยบาย
 - กำกับดูแลให้สถานศึกษาจัดการเรียนการสอนตามหลักสูตรการศึกษาชาติ
 - พิจารณาแนวทางการพัฒนานักเรียนในด้านจริยธรรม คุณธรรมและวัฒนธรรม
 - กำกับดูแลให้โรงเรียนจัดการศึกษาให้เด็กทุกคนโดยไม่ละเลยเด็กที่มีความต้องการพิเศษ
- รับผิดชอบผลการดำเนินงานของสถานศึกษาต่อผู้ปกครองและชุมชน

Education Act 2002 ได้บัญญัติให้คณะกรรมการบริหารสถานศึกษาจัดการประชุมหรือแต่งตั้งคณะกรรมการร่วมระหว่างสถานศึกษา เพื่อร่วมกันพิจารณาดำเนิน

กิจการที่มีความสนใจร่วมกันได้ ให้สถานศึกษาตั้งแต่สองแห่งขึ้นไปตกลงบริหารงานภายใต้ คณะกรรมการบริหารสถานศึกษาชุดเดียวกันได้ด้วย ในปัจจุบัน ถึงแม้จะมีแนวโน้มว่าส่วนกลาง จะเข้ามาดูแลการบริหารงานของท้องถิ่นให้เป็นไปตามมาตรฐานและยุทธศาสตร์ชาติมากขึ้น แต่อำนาจการบริหารจัดการส่วนใหญ่อยู่ในระดับสถานศึกษา สำหรับสถาบันการศึกษา ต่อเนื่องและอุดมศึกษา ได้รับการโอนอำนาจการบริหารจากองค์การบริหารการศึกษา ท้องถิ่นตามนัยแห่ง Further and Higher Education Act 1992 จึงมีการบริหารงานเป็น อิสระภายใต้คณะกรรมการบริหารของสถาบัน ซึ่งอาจใช้รูปแบบบริษัท (corporation) คณะกรรมการบริหารมีจำนวนประมาณ 10-20 คน ในกรณีสถาบันการศึกษาต่อเนื่อง ประกอบด้วยอาจารย์ใหญ่ กรรมการจาก Training and Enterprise Council ภาคธุรกิจ และอุตสาหกรรมในท้องถิ่น กับอาจมีผู้แทนจากบุคลากรและนักศึกษาหรือผู้ปกครอง โดย ปกติแล้ว อาจารย์ใหญ่จะเป็นผู้รับผิดชอบการจัดการงานบริหารและงานทั่วไปของสถาบัน แต่งานวิชาการและวินัยนักเรียน ต้องดำเนินการภายใต้การปรึกษาของคณะกรรมการวิชาการ ส่วนสถาบันอุดมศึกษาทุกแห่งมีความเป็นอิสระในการปกครองตนเองทั้งด้านการบริหาร และวิชาการ โดยมี Higher Education Funding Councils เป็นผู้ประเมินมาตรฐาน การศึกษา

ในการบริหารงานด้านการเงิน รัฐบาลกลางมีหน้าที่จัดสรรงบประมาณการศึกษา ให้แก่หน่วยงานในระดับชาติ แก่องค์การบริหารการศึกษาท้องถิ่นและแก่สถานศึกษา โดย ผ่านองค์การบริหารการศึกษาท้องถิ่น เพื่อให้แก่สถานศึกษาที่อยู่ในความดูแล แต่สำหรับ สถานศึกษาที่ได้รับเงินอุดหนุนจากรัฐจะได้รับงบประมาณจากรัฐบาลกลางโดยตรง

สถานศึกษาในความอุปถัมภ์ขององค์การบริหารการศึกษาท้องถิ่น รัฐบาลกลาง และองค์กรปกครองส่วนท้องถิ่น จะร่วมกันรับผิดชอบค่าใช้จ่ายด้านการศึกษาสำหรับ นักเรียนที่เข้าศึกษาในโรงเรียนภายใต้การอุปถัมภ์ขององค์การบริหารการศึกษาท้องถิ่น โดย องค์การบริหารการศึกษาท้องถิ่นแต่ละแห่งจัดสรรรายได้จากภาษีท้องถิ่น (Council Tax) และ การจัดบริการด้านต่างๆ ค่าใช้จ่ายหลักส่วนใหญ่เป็นเงินเดือนครู รัฐบาลกลางจะสมทบเงิน จำนวนหนึ่งเป็นค่าใช้จ่ายด้านการศึกษาให้กับองค์การบริหารการศึกษาท้องถิ่นและ คณะกรรมการบริหารสถานศึกษา ทั้งนี้ รัฐบาลกลางจะพิจารณาจัดสรรเงินอุดหนุนให้ตาม ความจำเป็นของท้องถิ่นโดยคำนึงถึงรายได้ที่ท้องถิ่นจัดเก็บได้ พิจารณาขบลงทุนด้าน อาคารสถานที่และวัสดุอุปกรณ์ที่จะจัดสรรให้เป็นรายปี แต่องค์การบริหารการศึกษา ท้องถิ่นสามารถขอเงินอุดหนุนเพิ่มเติมจากกองทุน Grants for Education Support and Training ของ DfES ได้ แต่เงินจำนวนนี้จะจัดสรรไปยังสถานศึกษาเป็นส่วนใหญ่ และจะ ต้องใช้ไปในโครงการตามแผนยุทธศาสตร์ตามที่กำหนดโดยรัฐมนตรีว่าการกระทรวงการศึกษา

โดยทั่วไป สถานศึกษาในอังกฤษได้รับงบประมาณและเงินอุดหนุนโดยตรงจากรัฐบาล 2 ทาง คือ **Core Funding** ซึ่งคำนวณตามจำนวนนักเรียนในกลุ่มอายุ (Age Weighted Pupil Unit) และเงินอุดหนุนสำหรับโครงการที่ดำเนินการตามยุทธศาสตร์การศึกษาของชาติ ที่มีเป้าหมายในการยกระดับคุณภาพมาตรฐานและการบริหารจัดการที่ดี นอกจากนี้ยังได้รับเงินที่จัดสรรตามสูตร **-Formula Funding** ซึ่งเป็นเงินอุดหนุนเพิ่มเติม โดยรัฐจัดอุดหนุนผ่านทางองค์การบริหารการศึกษาท้องถิ่นนอกจากนี้ยังมีเงินอุดหนุนที่จัดสรรตามสูตรที่มีการถ่วงน้ำหนักสำหรับ “ความด้อยโอกาส. (‘disadvantage’ weighting) สำหรับกลุ่มเด็กด้อยโอกาส และความต้องการการศึกษาพิเศษ (Special Educational Needs - SEN) เมื่อองค์การบริหารการศึกษาท้องถิ่นได้รับเงินอุดหนุนจากรัฐบาลกลางแล้วต้องจัดสรรเงินจำนวนดังกล่าวให้แก่สถานศึกษาตามสูตรการคำนวณซึ่งกำหนดไว้ 3 สูตรด้วยกัน คือ **Capitation formula** ซึ่งยึดจำนวนนักเรียนเป็นฐานในการคำนวณ (number of student per capita) **Pupil-driven formula** ยึดสัดส่วนครูต่อนักเรียน (pupil-teacher ratio) เป็นฐาน **Curricula-led formula** ใช้หลักสูตรเป็นฐาน

องค์การบริหารการศึกษาท้องถิ่นเป็นผู้จัดตั้งงบประมาณด้านการศึกษาทั้งหมดในเขตพื้นที่ที่รับผิดชอบ เป็นผู้พิจารณาจัดสรรเงินให้สถานศึกษาแต่ละแห่งตามสูตรที่ตกลงไว้ใน Local Management of Schools (LMSs) และต้องแจ้งให้คณะกรรมการบริหารสถานศึกษาและผู้อำนวยการโรงเรียนซึ่งเป็นผู้รับผิดชอบการบริหารงานด้านการเงินได้รับทราบ

เดิมองค์การบริหารการศึกษาท้องถิ่นได้รับเงินอุดหนุนในรูป block grant จากรัฐบาลกลาง และในขณะนั้นองค์การบริหารการศึกษาท้องถิ่น เป็นผู้จัดการศึกษาของตนเองโดยรัฐบาลกลางไม่เข้ามาควบคุมมากนัก องค์การบริหารการศึกษาท้องถิ่นจึงเป็นผู้บริหารโรงเรียน แต่งตั้งผู้อำนวยการโรงเรียน บริหารงานที่เกี่ยวกับครูและบุคลากรทางการศึกษา จัดสรรนักเรียนเข้าโรงเรียนตามเกณฑ์ที่กำหนด ตลอดจนทำหน้าที่บริหารทรัพยากรแบบรวมศูนย์ โดยโรงเรียนได้รับงบประมาณจำนวนน้อยสำหรับจัดซื้อหนังสือและวัสดุอุปกรณ์ แต่มีเสรีภาพด้านวิชาการในการบริหารหลักสูตร

แต่ต่อมาเมื่อมาตรฐานการศึกษาตกต่ำลง จึงมีเสียงเรียกร้องให้รัฐบาลกลางใช้อำนาจควบคุมการศึกษามากขึ้น ยังผลให้มีการประกาศใช้กฎหมายปฏิรูปการศึกษา หรือ 1988 Education Reform Act ที่กำหนดการใช้อำนาจเสียใหม่ โดยให้มีทั้งส่วนที่เป็นการรวมศูนย์และกระจายอำนาจการศึกษา ในส่วนที่เกี่ยวกับการบริหารการเงิน ปรากฏว่ามีกรรวมศูนย์อำนาจด้านการเงินและงบประมาณมากขึ้น พระราชบัญญัติปฏิรูปการศึกษา 1988 มีสาระสำคัญคือ

- ให้องค์การบริหารการศึกษาท้องถิ่นจัดสรรงบประมาณและเงินอุดหนุนให้สถานศึกษาโดยใช้สูตรการเงิน (funding formula) ที่ผ่านการรับรองของ Department for Education and Skills ส่วนคณะกรรมการบริหารสถานศึกษารับผิดชอบการบริหารงบประมาณ (budget) และการแต่งตั้งบุคลากรรวมทั้งครูใหญ่
- เพิ่มบทบาทของรัฐบาลกลางและหน่วยงานรัฐในการควบคุมดูแลรัฐบาลท้องถิ่นและสถานศึกษาโดยเฉพาะแห่งที่ได้รับเงินอุดหนุนจากรัฐ
- เพิ่มสิทธิผู้ปกครองในการเลือกสถานศึกษาให้บุตรและป้องกันมิให้องค์การบริหารการศึกษาท้องถิ่นใช้อำนาจช่วยเหลือโรงเรียนซึ่งไม่เป็นที่นิยมโดยน่านักเรียนไปเข้าเรียนเพื่อให้มีจำนวนตามเกณฑ์ที่กำหนด
- ประกาศใช้หลักสูตรการศึกษาชาติ (national curriculum) ซึ่งกำหนดให้นักเรียนสอบวัดผลระดับชาติเมื่อสิ้นสุดการศึกษาแต่ละช่วงชั้นเมื่ออายุ 7, 11, 14 และ 16 ปี
- ตั้งหน่วยตรวจสอบและกำกับดูแลมาตรฐานการศึกษา เช่น The Independent Office for Standards in Education (OFSTED) ในอังกฤษ เพื่อทำหน้าที่ประเมินคุณภาพภายนอกและรายงานผลการตรวจสอบต่อสาธารณชน

การบริหารการเงินแบบ Formula Funding ของอังกฤษจึงมีลักษณะกึ่งการตลาดหรือ “quasi-market” จากการที่ให้ผู้มีส่วนได้เสียโดยเฉพาะผู้ปกครองมีส่วนร่วมในการบริหารการเงิน และเน้นการจัดการแบบโรงเรียนเป็นฐาน (school-based) ทำให้สถานศึกษามีอำนาจในการบริหารการเงินมากขึ้น โดยองค์การบริหารการศึกษาท้องถิ่นต้องให้การสนับสนุนการดำเนินงานของคณะกรรมการบริหารสถานศึกษา (school governing body หรือ school councils) และผู้อำนวยการโรงเรียน โดยเฉพาะการมอบอำนาจการตัดสินใจเกี่ยวกับงบประมาณ (budget decision-making) ให้กับสถานศึกษา รวมทั้งอำนาจการตัดสินใจเกี่ยวกับการบริหารบุคลากร นับตั้งแต่การสรรหา การฝึกฝน การดำเนินการทางวินัยและการให้ออกจากงานเป็นของสถานศึกษา

การบริหารการเงินในลักษณะเช่นนี้ เป็นการเพิ่มอำนาจการบริหารการเงินให้แก่สถานศึกษาและให้อำนาจรัฐบาลกลางเพิ่มขึ้น ในการจัดสรรงบประมาณการศึกษาตามยุทธศาสตร์ของรัฐ ทำให้ DfES เข้ามามีอำนาจควบคุมการบริหารการเงินของสถานศึกษาได้โดยตรงมากขึ้น ด้วยเหตุนี้แม้สำนักงบประมาณจะเพิ่มงบประมาณด้านการศึกษาให้ DfES ได้ดำเนินโครงการตามยุทธศาสตร์ แต่ DfES ก็มีอำนาจจำกัดในการควบคุมให้เงินจำนวนดังกล่าวไปถึงสถานศึกษาได้จริง

ภายใต้ระบบบริหารการเงินที่ผ่านมา องค์กรปกครองส่วนท้องถิ่นได้รับเงินอุดหนุนเพื่อการศึกษาเป็น block grant สำหรับใช้ในกิจการทั้งปวงของท้องถิ่น แต่ระบบดังกล่าวมีแนวโน้มจะ

- เพิ่มการกระจายอำนาจด้านการบริหารจัดการการเงินให้สถานศึกษา (increased decentralization of financial management to schools) และ
- เพิ่มการรวมศูนย์อำนาจในการดำเนินโครงการตามนโยบายของรัฐบาลกลาง (increasing centralization of education policy initiatives)

ล่าสุดได้มีการเสนอร่าง Education Act 2005 สำคัญของกฎหมายฉบับนี้ คือ

- ให้โรงเรียนได้รับงบประมาณ 3 ปี (three-year budgets) ตามปีการศึกษา
- สร้างความชัดเจนในเรื่องอำนาจของ Secretary of State ตามนัยแห่ง Education Act 2002 ในการให้เงินอุดหนุนแก่องค์กรบริหารการศึกษาท้องถิ่น รวมถึงอำนาจการให้เงินอุดหนุนอย่างเพียงพอแก่ค่าใช้จ่ายหลักของโรงเรียน (core funding)
- ให้อำนาจ Secretary of State ออกกฎระเบียบข้อบังคับในการให้อำนาจตัดสินใจแก่ Schools Forums ในเรื่องที่เกี่ยวข้องกับการใช้จ่ายเงินกลางและการรับประกันการให้ค่าใช้จ่ายขั้นต่ำแก่สถานศึกษา

เดิมแหล่งรายได้หลักของสถานศึกษามาจากงบประมาณ ซึ่งจัดสรรตามรอบปีงบประมาณ ชั้นตอนแรก รัฐบาลกลางจัดสรรงบประมาณด้านการศึกษาเป็นส่วนหนึ่งของงบประมาณที่ให้ในรูปแบบ block grant แก่รัฐบาลท้องถิ่น (local government) ชั้นตอนที่สอง องค์กรบริหารการศึกษาท้องถิ่นจัดสรรเงินให้แก่สถานศึกษา เงินรายได้ทั้งหมดของสถานศึกษา แบ่งเป็น 2 ประเภท คือ **Schools Standards Grant** เป็นเงินอุดหนุนที่รัฐบาลกลางให้แก่สถานศึกษาโดยตรง และ **Schools Standards Fund** เป็นเงินอุดหนุนเฉพาะกิจตามแนว school-based เพื่อดำเนินโครงการต่างๆ ตามยุทธศาสตร์ของรัฐบาลกลาง เงินส่วนนี้จึงเป็นช่องทางที่รัฐบาลกลางใช้กำกับให้องค์กรปกครองส่วนท้องถิ่นและสถานศึกษาใช้ดำเนินการตามนโยบายของประเทศ

ในด้านองค์กรปกครองส่วนท้องถิ่น ปรากฏว่าองค์กรปกครองส่วนท้องถิ่นมีอำนาจระดมทรัพยากรจากการจัดเก็บภาษีท้องถิ่น (Council Tax) ค่าบริการสาธารณะและรายได้อื่นตามกฎหมายและอาจใช้เงินรายได้ทั้งหมดหรือบางส่วนเป็นค่าใช้จ่ายเพื่อการศึกษาในเขตพื้นที่ ซึ่งเรียกว่า “**Individual Schools Budget**” สถานศึกษาที่ได้รับเงินอุดหนุน (maintained schools) ส่วนใหญ่ได้รับเงินอุดหนุน 100% เดิมคณะกรรมการบริหารของ

องค์การบริหารการศึกษาท้องถิ่น (LEA) ที่มาจากการเลือกตั้งมีอำนาจบริหารเงินรายได้ทั้งจากงบประมาณที่ได้รับจากรัฐบาลกลางและภาษีท้องถิ่น แต่ในปี 2004 รัฐบาลกลางมีนโยบายให้จัดสรรค่าใช้จ่ายทางการศึกษาส่วนใหญ่ให้กับสถานศึกษา และกำหนดให้องค์การบริหารการศึกษาท้องถิ่นจัดสรรเงินแก่โรงเรียนเพิ่มขึ้นตามจำนวนนักเรียน ในการเสนอขอของงบประมาณ องค์การบริหารการศึกษาท้องถิ่นต้องจัดทำ **LMS/Fair Funding scheme** ตามหลักเกณฑ์ในระดับชาติ โดยมีการประสานงานระหว่างเจ้าหน้าที่องค์การบริหารการศึกษาท้องถิ่นกับสถานศึกษา

สำหรับการจัดสรรงบประมาณให้สถานศึกษาแต่ละแห่ง (Individual Schools Budget) มีข้อกำหนดให้นำจำนวนนักเรียนมาเป็นฐานในการคำนวณเงินอุดหนุนให้แก่สถานศึกษา สถานศึกษาแต่ละแห่งได้รับเงินอุดหนุนไม่น้อยกว่า 80% ของเงินที่องค์การบริหารการศึกษาท้องถิ่นจัดสรรให้ (LSB) ทั้งหมด และ องค์การบริหารการศึกษาท้องถิ่นมีหน้าที่นำส่งเงินอุดหนุนที่เป็น Standards Fund จากรัฐบาลกลางให้แก่สถานศึกษา ตามสูตรการเงินที่ได้กำหนดไว้

สถานศึกษาทุกแห่งต้องได้รับการสนับสนุนด้านทรัพยากรจากองค์การบริหารการศึกษาท้องถิ่น โดยองค์การบริหารการศึกษาท้องถิ่นต้องจัดสรรงบประมาณยอดรวม (global budget) ให้สำหรับการบริหารบุคลากรและการบริหารงานอื่นๆ คณะกรรมการบริหารสถานศึกษาซึ่งมี *school governors* และผู้อำนวยการโรงเรียนร่วมเป็นกรรมการ เป็นผู้ตัดสินใจซึ่งงบประมาณที่ได้รับการอุดหนุนตาม “Individual Schools Budget” การตัดสินใจดังกล่าวครอบคลุมการบริหารงานบุคคล การพิจารณาเงินเดือนและค่าจ้างบุคลากรให้เป็นไปตามข้อกำหนดของชาติ และการจัดซื้อจัดจ้างสินค้าและบริการ และ คณะกรรมการบริหารสถานศึกษา (Governors) จะต้องจัดทำรายงานการใช้จ่ายเงินเป็นรายงานประจำปีให้องค์การบริหารการศึกษาท้องถิ่นได้รับทราบ

ในระยะแรกองค์การบริหารการศึกษาท้องถิ่นเป็นผู้กำหนดจำนวนครู บุคลากรสนับสนุนการศึกษาที่โรงเรียนจะว่าจ้างได้และเป็นผู้ดูแลบริหารบุคลากรและเงินเดือนทั้งหมด โรงเรียนมีอิสระเฉพาะในส่วนที่เรียกว่า “capital allowance” ซึ่งจัดสรรตามรายหัวนักเรียนเป็นค่าใช้จ่ายในการจัดซื้อวัสดุอุปกรณ์ด้านการเรียน นับตั้งแต่ปี 1990 ซึ่งมีการบริหารแบบ Local Management of Schools (LMS) เป็นต้นมา องค์การบริหารการศึกษาท้องถิ่นทุกแห่งจะต้องเป็นผู้กำหนด LMS scheme โดยดำเนินการตามแนวทางและสูตรการจัดสรรด้านการเงินของ DfES แต่สามารถปรับให้เข้ากับท้องถิ่นได้ตามจำเป็น

สถานศึกษาได้รับเงินอุดหนุนเป็นก้อนโดยครูใหญ่และคณะกรรมการบริหารสถานศึกษาสามารถพิจารณานำเงินก้อนดังกล่าวไปใช้ได้ตามลำดับความจำเป็น

สูตรการเงินใหม่ (Education Formula Spending Share - EFSS) จำแนกออกเป็น Schools Block และ LEAs Block เพื่อให้สอดคล้องกับภารกิจที่แต่ละส่วนต้องรับผิดชอบ โดย ในส่วน Schools Block เป็นการคำนวณตามกลุ่มอายุนักเรียน (Age-Weighted Pupil Unit - AWPU) อายุต่ำกว่า 5 ปี กลุ่ม 5-10 ปี กลุ่ม 11-15 ปีและกลุ่มนักเรียนที่มีค่าใช้จ่ายสูง (high cost pupils) ส่วน LEAs Block แบ่งเป็น 2 sub-block คือ เงินที่จัดให้กับเยาวชนและชุมชน (Youth and Community) กับที่จัดให้ภารกิจหลัก (Central Functions) ขององค์การบริหารการศึกษาท้องถิ่นแต่ละ sub-block ดังแผนภูมิต่อไปนี้

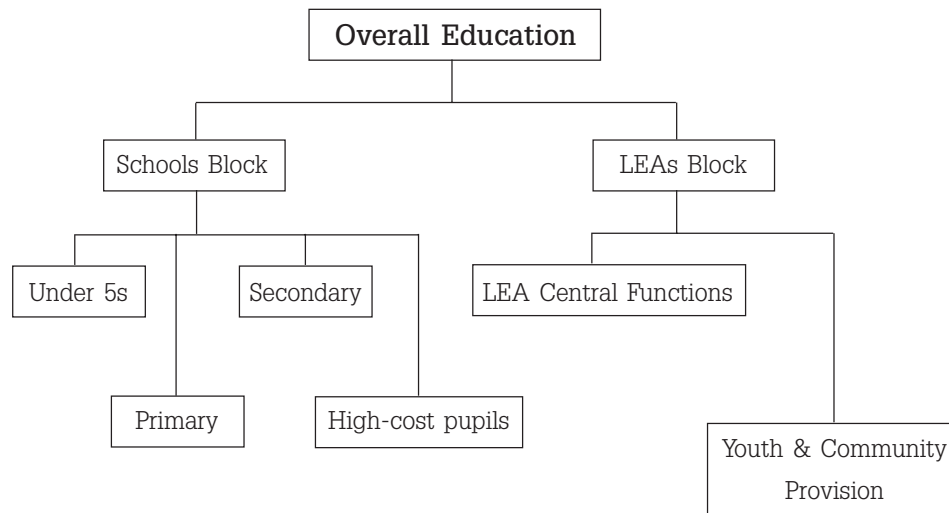

คณะกรรมการบริหารการศึกษาทุกแห่งต้องได้รับรายงานจำนวนเงินที่สถานศึกษาได้รับ สถานศึกษาบางแห่งจัดโครงการฝึกอบรมและมอบเอกสารที่จำเป็นสำหรับทำความเข้าใจระบบบริหารการเงินและมักจะคัดเลือกกรรมการบริหารสถานศึกษาจากผู้ที่มีความเชี่ยวชาญด้านบัญชีหรือธุรกิจ นอกจากนี้สถานศึกษาส่วนใหญ่ยังตั้งคณะกรรมการหรืออนุกรรมการด้านการเงินซึ่งมีหน้าที่จัดทำรายละเอียดงบประมาณของสถานศึกษาร่วมกับผู้อำนวยการโรงเรียนและต้องนำส่งรายละเอียดดังกล่าวให้องค์การบริหารการศึกษาท้องถิ่นรับรองภายในวันที่ 15 เมษายนของทุกปี แต่ในทางปฏิบัติ องค์การบริหารการศึกษา

ท้องถิ่นมักไม่เข้าไปแทรกแซงกิจการสถานศึกษา ส่วนกรรมการบริหารสถานศึกษามีหน้าที่
เสนอรายงานการเงินให้ผู้ปกครองรับทราบและตรวจสอบการจัดการด้านการเงินของ
สถานศึกษาระหว่างการประชุมผู้ปกครองประจำปี

ในด้านการบริหารงานบุคคล ตาม Education Act 1944 การจัดการงานบุคคล
ทางการศึกษามีลักษณะเป็นสามประสาน ระหว่างกระทรวงการศึกษาและพัฒนาทักษะหรือ
DfES องค์การบริหารการศึกษาท้องถิ่นและครู โดยครูสามารถมีส่วนร่วมในการกำหนด
นโยบายผ่านทางองค์กรสหภาพครู และเป็นผู้มีบทบาทสำคัญในการทำให้หลักสูตรการ
ศึกษาชาติบรรลุเป้าหมายในทางปฏิบัติ ในช่วงดังกล่าวครูมีความมั่นคงในอาชีพ จนกระทั่ง
มีการนำรูปแบบการบริหารแบบ Local Management of Schools (LMSs) ซึ่งมีจุดมุ่งหมาย
ในการยกระดับคุณภาพการเรียนการสอนและการบริหารงานมาใช้ในปี 1989 ทำให้มี
การปรับโครงสร้างวิชาชีพครูครั้งใหญ่ โดยครูจะได้รับการประเมินตามผลการปฏิบัติงานเพื่อ
ต่อสัญญาจ้างงานในทำนองเดียวกับการจ้างงานอาชีพอื่น

ในช่วงที่ผ่านมามีปัญหาการจ้างครูที่มีคุณภาพในจำนวนที่ต้องการ จึง
ได้ริเริ่มโครงการใหม่ๆ สำหรับการคัดสรรครูประจำการ เปลี่ยนแปลงโครงสร้างเงินเดือน
และกำหนดภาระงานใหม่ เพื่อดึงดูดความสนใจให้บัณฑิตเข้ามาประกอบวิชาชีพครู แต่
รัฐบาลอังกฤษเน้นส่งเสริมการผลิตครูที่มีคุณภาพ เพื่อให้สถาบันฝึกหัดครูหรือ Initial Teacher
Training (ITT) มีมาตรฐานตามเป้าหมายของชาติ ในปี 1983 รัฐบาลกลางจึงได้กำหนด
ให้สถาบันฝึกหัดครูเสนอหลักสูตรเพื่อขอรับการอนุมัติจาก Secretary of State เพื่อให้
แน่ใจว่าหลักสูตรดังกล่าวจะทำให้ให้นักศึกษามีคุณลักษณะที่จำเป็นสำหรับการขอรับรองวุฒิ
(Qualified Teacher Status : QTS)

การดำเนินการดังกล่าวเป็นการโอนอำนาจจากองค์การบริหารการศึกษาท้องถิ่น
กลับมาให้รัฐบาลกลางมากขึ้นโดยองค์การบริหารการศึกษาท้องถิ่นมีบทบาทเป็นเพียงที่ปรึกษา
ในช่วงปลายทศวรรษ 1980 เกิดปัญหาขาดแคลนครู จึงมีการเปิด Graduate and
Registered Teacher Programme ซึ่งเป็นหลักสูตรฝึกหัดครูที่เน้นการฝึกทำงานขึ้นมาแทน
และในปี 1993 ก็ได้มีการเปิดหลักสูตร School-Centered Initial Teacher Training (SCITT)
และหลักสูตรทางไกลของ Open University ให้บัณฑิตครูได้ศึกษารายวิชาเพิ่มเติม

การเปลี่ยนแปลงที่สำคัญอีกประการหนึ่งคือ การที่ Education Act 1994 ยุบ
Council for the Accreditation of Teacher Education (CATE) และกำหนดให้ DfES
จัดตั้ง Teacher Training Agency (TTA) เพื่อเป็นหน่วยงานยุทธศาสตร์ในการฝึกหัด -

พัฒนาครูและบุคลากรทางการศึกษา และจะปรับเป็น Training and Development Agency for schools (TDA) เพื่อประกันว่าสถาบันการศึกษาจะได้บุคลากร ข้อมูลข่าวสาร คำปรึกษา และการสนับสนุนที่ต้องการ ปัจจุบัน TTA ทำหน้าที่สำคัญในการสรรหาผู้ที่มีความสามารถและมีความตั้งใจให้เข้ามาเป็นครู จัดฝึกอบรมครูและบุคลากรทางการศึกษา เพื่อให้ได้รับการรับรองวุฒิ (QTS) จัดฝึกอบรมเพื่อพัฒนาครูประจำการอย่างต่อเนื่อง รมณรงค์ให้สารสนเทศเชิงการตลาด (marketing communications campaign) ผ่านสื่อต่างๆ โดยเฉพาะสื่อโทรทัศน์ ประชาสัมพันธ์ตำแหน่งว่างในสถานศึกษาท้องถิ่นตามข้อมูลขององค์การบริหารการศึกษาท้องถิ่น (LEAs) และเปิด website เพื่อการจ้างงานผ่าน The Teacher Recruitment Company หรือ Recruitment Strategy Managers

ปัจจุบันอังกฤษมีนโยบายปฏิรูปโครงสร้างบุคลากรโรงเรียนโดย DfES ได้ประกาศข้อบังคับว่าด้วยการศึกษาในปี 2005 กำหนดให้ผู้ว่าจ้าง คือ คณะกรรมการบริหารสถานศึกษา หรือองค์การบริหารการศึกษาท้องถิ่น แล้วแต่กรณี กับหน่วยงาน Pupil Referral Units (PRUs) ทบพทวนโครงสร้างบุคลากร ทั้งด้านการบริหารและการมอบหมายงานเพื่อให้เอื้อต่อการยกระดับคุณภาพมาตรฐานการเรียนการสอนมากที่สุด ข้อบังคับดังกล่าวใช้กับสถานศึกษาที่ได้รับการอุปถัมภ์ทั้งหมด ทั้งโรงเรียนประเภท community, foundation หรือ voluntary school โรงเรียนการศึกษาพิเศษ และโรงเรียนอนุบาลภายใต้อุปถัมภ์

ในด้านการพัฒนาวิชาชีพครู อังกฤษให้ความสำคัญต่อการพัฒนาวิชาชีพอย่างต่อเนื่องทั้งครูบรรจุใหม่และครูประจำการ องค์การบริหารการศึกษา ท้องถิ่นมีหน้าที่จัดหลักสูตรพัฒนาวิชาชีพอย่างต่อเนื่อง ในส่วนครูบรรจุใหม่ต้องได้รับการดูแลในระบบพี่เลี้ยง (Induction Support Programme) เป็นเวลา 3 ภาคการเรียนหรือเทียบเท่า โรงเรียนและหน่วยงานที่เกี่ยวข้องได้ร่วมกันสร้าง Career Entry and Development Profile (CEDP) เป็นแนวทางให้ครูวางแผนพัฒนาวิชาชีพอย่างต่อเนื่องร่วมกับครูผู้ฝึกในสถาบันฝึกหัดครู และครูพี่เลี้ยงในโรงเรียนในช่วง 3 ระยะ คือ ปีสุดท้ายของการฝึกสอน ช่วงเริ่มเข้าทำงานเป็นครูใหม่และรับการดูแลในระบบพี่เลี้ยง กับช่วงสุดท้ายในระบบพี่เลี้ยง เมื่อจบโครงการครูใหม่จะได้รับการประเมินตามเกณฑ์ที่กำหนดในมาตรฐานชาติสำหรับการพัฒนาวิชาชีพครูซึ่งจะมีทั้งมาตรฐานเพื่อการรับรองวุฒิ การเพิ่มพูนความรู้และทักษะในวิชาชีพ และการเพิ่มความชำนาญในเนื้อหาเฉพาะรายวิชา General Teaching Council for England (GTCE) จะรับลงทะเบียนเพื่อขอหรือต่อใบอนุญาตประกอบวิชาชีพเฉพาะครูที่ผ่านการประเมินตามเกณฑ์มาตรฐานชาติเท่านั้น

ผู้อำนวยการโรงเรียนมีหน้าที่สำคัญ 2 ประการ คือ การจัดการให้ครูใหม่ทุกคนในโรงเรียนมีพี่เลี้ยงดูแล โดยคัดเลือกครูที่มีประสบการณ์มาเป็นครูพี่เลี้ยง กับการให้ข้อเสนอแนะต่อองค์กรบริหารการศึกษาท้องถิ่นเกี่ยวกับผลการปฏิบัติงานของครู

ในด้านการบริหารงานวิชาการ ปรากฏว่า Education Reform Act 1988 ได้ส่งผลให้มีการเปลี่ยนแปลงด้านวิชาการที่สำคัญ คือ

- การประกาศใช้หลักสูตรการศึกษาชาติ (ตั้งแต่ปี 1990)
- การทดสอบในช่วงชั้น (key stage) แนวใหม่สำหรับวิชาภาษาอังกฤษ วิทยาศาสตร์ และคณิตศาสตร์ สำหรับนักเรียนอายุ 7, 11, 14 ปี
- การเผยแพร่ผลการทดสอบการเรียนรู้ในแต่ละช่วงชั้น GCSE และ GCE ต่อสาธารณะ
- การตั้งสำนักมาตรฐานการศึกษาหรือ Office for Standards in Education (OFSTED) เริ่มดำเนินการตั้งแต่ปี 1993 เฉพาะองค์กรบริหารการศึกษาท้องถิ่น (LEAs) เริ่มเมื่อปี 1998
- การกำหนดให้โรงเรียนตั้งเป้าหมายสำหรับผลการสอบวิชาการ (ตั้งแต่ปี 1998)
- การกำหนดให้องค์กรบริหารการศึกษาท้องถิ่นวางแผนพัฒนาการศึกษา (ตั้งแต่ปี 1999)

องค์กรบริหารการศึกษาท้องถิ่นและสถานศึกษามีหน้าที่จัดการศึกษาให้เป็นไปตามหลักสูตรการศึกษาแห่งชาติ เพื่อให้การจัดการเรียนการสอนตามหลักสูตรได้มาตรฐาน รัฐบาลกลางจึงได้ตั้งสำนักมาตรฐานการศึกษา (OFSTED) ขึ้น เพื่อยกระดับคุณภาพการศึกษาในท้องถิ่นให้ได้มาตรฐานกลาง และตั้งคณะกรรมการหลักสูตรและประเมินผลหลักสูตรโรงเรียน (Qualifications and Curriculum Authorities - QCA) คณะกรรมการชุดดังกล่าว ทำหน้าที่เกี่ยวกับหลักสูตรการศึกษาชาติ (National Curriculum)

รัฐบาลกลางเข้ามามีบทบาทในการกำกับดูแลการจัดการศึกษาของท้องถิ่นโดยการจัดสรร Standard fund หรือเงินอุดหนุนเพื่อเพิ่มประสิทธิภาพและการปรับปรุงโรงเรียน การปรับปรุงการเรียนการสอน การดำเนินโครงการตามยุทธศาสตร์ชาติ อาทิ National Literacy and Numeracy Strategies ซึ่งมีตัวอย่างโครงการเช่น โครงการ Excellence in the Cities ซึ่งมุ่งยกระดับมาตรฐานการศึกษาในเขตด้อยโอกาส การปฏิรูปหลักสูตรสำหรับนักเรียนช่วงอายุ 14-19 ปี หรือ Key Stage 3 National Strategy ซึ่งมีวัตถุประสงค์ที่จะยกระดับมาตรฐานการศึกษาของเด็กในช่วงอายุ 11 - 14 ปี ที่เรียนในโรงเรียนในเขตที่มี

ความเสียเปรียบ (disadvantaged areas) ด้วยการจัดการเรียนการสอนสู่ความเป็นเลิศ ด้านภาษาอังกฤษ คณิตศาสตร์ วิทยาศาสตร์ เทคโนโลยีสารสนเทศ (ICT) วิชาพื้นฐาน และความประพฤติ

องค์การบริหารการศึกษาท้องถิ่น มีบทบาทหลักในการสนับสนุนให้สถานศึกษาได้ปรับปรุงตนเองอย่างเต็มศักยภาพ จัดทำฐานข้อมูลสถานศึกษาทุกแห่งในเขตรับผิดชอบ เพื่อจะได้รับทราบขีดความสามารถและความจำเป็นในการได้รับการสนับสนุนของสถานศึกษา แลกเปลี่ยนตัวอย่างแนวปฏิบัติที่ดีที่สุด (best practice) ในสถานศึกษา ทั้งในท้องถิ่นของตนและพื้นที่อื่น องค์การบริหารการศึกษาท้องถิ่นต้องทำงานร่วมกับสมาคมกรรมการสถานศึกษา สมาคมครูและผู้ปกครอง และหุ้นส่วนด้านวิชาการอื่นๆ ในลักษณะกัลยาณมิตร (critical friend) เพื่อสร้างเครือข่ายทางวิชาการ การดำเนินงานขององค์การบริหารการศึกษาท้องถิ่นอยู่ภายใต้หลักการ “Best Value” โดยอาจเป็นผู้ดำเนินภารกิจด้านต่างๆ ด้วยตนเอง หรือดำเนินงานร่วมกับหุ้นส่วนนอกชุมชน หรือซื้อบริการ หากจำเป็นต้องอาศัยความเชี่ยวชาญเฉพาะด้าน ทั้งนี้ องค์การบริหารการศึกษาท้องถิ่นจะได้รับการประเมินโดยพิจารณาจากเป้าหมายที่ตั้งไว้ในแผนพัฒนาการศึกษา ซึ่งรวมถึงการวัดผลงานของสถานศึกษา ข้อมูลการบริหารงานด้านการเงิน และผลการประเมินคุณภาพภายนอกของ OFSTED และ คณะกรรมการตรวจสอบคุณภาพ (Audit Commission)

การให้เงินอุดหนุนภายใต้หลักการ **Fair Funding** เป็นช่องทางให้รัฐบาลกลางกำกับให้องค์การบริหารการศึกษาท้องถิ่นเพิ่มเม็ดเงินที่จัดสรรให้สถานศึกษา ปี 2001-02 องค์การบริหารการศึกษาท้องถิ่นจัดสรรเงินให้สถานศึกษา 85% ของเงินทั้งหมดที่ได้รับจากรัฐบาลกลาง และเพื่อให้การบริหารงานการศึกษาในโรงเรียนเป็นไปอย่างมีประสิทธิภาพ องค์การบริหารการศึกษาท้องถิ่นจึงจำเป็นต้องมีวิธีบริหารจัดการเชิงยุทธศาสตร์ (strategic management) เพื่อดำเนินภารกิจในด้าน 1) การจัดการศึกษาเพื่อเด็กที่มีความต้องการพิเศษ (Special Education Needs) 2) การให้โอกาสในการเข้าโรงเรียนและการรับส่งนักเรียน (Access and school transport) 3) พัฒนาสถานศึกษาและป้องกันปัญหาอุปสรรค (School improvement and tackling failure) และ 4) ให้การศึกษาแก่นักเรียนที่พักการเรียนและให้สวัสดิการนักเรียน (Educating excluded pupils and pupil welfare)

ในการดำเนินงานด้านวิชาการที่ระดับสถานศึกษา สถานศึกษาเป็นผู้รับผิดชอบโดยตรงต่อพฤติกรรมและผลการเรียนของนักเรียน คณะกรรมการบริหารสถานศึกษามีหน้าที่กำหนดเป้าหมายในการยกระดับผลสัมฤทธิ์ทางการเรียนของนักเรียน และดูแลการจัดการเรียนการสอนให้เป็นไปตามหลักสูตรการศึกษาชาติ ผู้บริหารสถานศึกษามีอำนาจใน

การบริหารหลักสูตรและเลือกรูปแบบการบริหาร เป็นผู้นำทางวิชาการ การจัดการเรียน การสอน การจัดบรรยากาศและสิ่งอำนวยความสะดวก เพื่อเอื้ออำนวยให้ครูสามารถ ปฏิบัติงานได้ตามเป้าหมายและคุณภาพที่กำหนด โดยสรุป สถานศึกษามีความรับผิดชอบ ต่อองค์การบริหารการศึกษาท้องถิ่นและผู้ปกครองนักเรียน ในการศึกษาที่จะดำเนินภารกิจด้าน การศึกษาให้มีประสิทธิภาพและประสิทธิผล ความสำเร็จของสถานศึกษาวัดที่ผลสัมฤทธิ์ ของนักเรียน ซึ่งไม่ได้หมายถึงเฉพาะผลการทดสอบทางวิชาการ แต่หมายรวมถึงความ ประพฤติและการบำเพ็ญประโยชน์ต่อชุมชนส่วนรวม สถานศึกษาจะต้องจัดพิมพ์รายงาน ประจำปีให้ผู้ปกครอง ให้ข้อมูลเกี่ยวกับผลการดำเนินงานของสถานศึกษาแต่ละแห่ง เทียบ กับสถานศึกษาอื่นในประเภทเดียวกัน จะได้รับการเผยแพร่ในระดับชาติ

ในด้านการวัดผลประเมินผลการเรียน เป็นที่น่าสังเกตว่าอังกฤษไม่เคยมีการบังคับ ให้นักเรียนเข้ารับการทดสอบในระดับชาติ จนกระทั่งมีการประกาศใช้ Educational Reform Act 1988 ซึ่งกำหนดให้นักเรียนทุกคนต้องสอบรายวิชาต่างๆ ตามหลักสูตรการศึกษาชาติ เมื่อมีอายุได้ 7, 11, 14 และ 16 ปี ซึ่งเป็นไปตามช่วงชั้นของหลักสูตรการศึกษา ข้อสอบที่ ใช้สำหรับการทดสอบ

- เป็นการวัดความสามารถทางวิชาการในเชิงพัฒนา (formative assessment) แต่ ต้องแสดงได้ว่านักเรียนคนใดควรได้รับการเรียนซ่อมเสริม
- เพิ่มการทดสอบแบบ summative assessment สำหรับนักเรียนกลุ่มอายุ 16 ปี ขึ้นไป
- สะท้อนให้เห็นคุณภาพการศึกษาของนักเรียนแต่ละคนโดยมีการเทียบผลการ เรียนรายบุคคลกับผลการเรียนของนักเรียนอื่นในกลุ่มอายุ

ผลสัมฤทธิ์ทางการเรียนของนักเรียนเป็นตัวชี้วัดคุณภาพการศึกษาที่สำคัญของ การประเมินคุณภาพมาตรฐานการศึกษาทั้งการประเมินคุณภาพภายในและภายนอก

ส่วนในเรื่องการประกันคุณภาพการศึกษา การตรวจสอบคุณภาพมาตรฐานการ ศึกษาเป็นความรับผิดชอบร่วมกันระหว่างหน่วยงานระดับชาติ คือสำนักงานมาตรฐานการ ศึกษา (Office for Standards in Education - OFSTED) องค์การบริหารการศึกษาท้องถิ่น (Local Education Authority - LEA) และ สถานศึกษาภายใต้ความรับผิดชอบของ คณะกรรมการบริหารสถานศึกษา โดย Education (Schools) Act 1992 ปฏิรูประบบการ ตรวจสอบคุณภาพมาตรฐานการศึกษาใหม่ โดยให้มีการจัดตั้งสำนักงานมาตรฐานการ ศึกษา หรือ Office for Standards in Education (OFSTED) เป็นหน่วยงานอิสระขึ้น ให้ทำ หน้าที่กำหนดหลักเกณฑ์ ขั้นตอนการประเมินคุณภาพการศึกษา และทำหน้าที่ตรวจสอบ

สถานศึกษาทุกประเภทที่ได้รับเงินอุดหนุนจากรัฐรวมทั้ง Pupil Referral Units ซึ่งให้การศึกษแก่นักเรียนที่ไม่สามารถเข้าเรียนได้ชั่วคราว

ต่อมาในปี 1997 DfES ได้จัดตั้ง Standards and Effectiveness Unit เป็นหน่วยงานที่ทำหน้าที่กำกับดูแลผลสัมฤทธิ์ของนักเรียน หน่วยงานดังกล่าวทำงานร่วมกับสถานศึกษาและผู้มีส่วนเกี่ยวข้อง เพื่อดูแลกระบวนการเรียนการสอนและสร้างความเป็นผู้นำทางการศึกษา นอกจากนี้ยังมีการประกาศกฎหมายกำหนดกรอบมาตรฐานโรงเรียนหรือ Schools Standards and Framework Act 1998 ซึ่งกำหนดเกณฑ์มาตรฐานกลางและข้อกำหนดเกี่ยวกับการจัดสอบระดับชาติ รวมทั้งมีการจัดตั้ง National College for School Leadership เป็นหน่วยงานระดับชาติ ที่ให้การฝึกอบรมและพัฒนากรอบการทำงานของผู้นำสถานศึกษา และมีการริเริ่มเส้นทางอาชีพใหม่ภายใต้แนวทาง Advanced Skills Teacher pathway เป็นเส้นทางพัฒนาอาชีพใหม่สำหรับครูที่ต้องการทำหน้าที่สอนในชั้นเรียนเพียงอย่างเดียว

Education Act 1992 กำหนดให้ผู้ตรวจสอบสถานศึกษาหรือ Her Majesty's Chief Inspector of Schools (HMCI) ซึ่งเป็นเจ้าหน้าที่ในสังกัด OFSTED เป็นผู้มีหน้าที่ประเมินคุณภาพการศึกษา แต่ให้อำนาจผู้อำนวยการสำนักงานมาตรฐานการศึกษา (Her Majesty's Chief Inspector of Schools in England - HMCI) ทำสัญญาว่าจ้างผู้ตรวจสอบอิสระ เพื่อเป็นหลักประกันว่าการตรวจสอบสถานศึกษาจะเป็นอิสระจากอำนาจรัฐ

ปัจจุบัน ผู้ตรวจสอบสถานศึกษาแบ่งออกเป็น ผู้ตรวจสอบจดทะเบียน (Registered Inspectors) ซึ่งผ่านการฝึกอบรมและได้รับการว่าจ้างตามสัญญาจาก HMCI คณะผู้ตรวจสอบวิชาชีพ (Professional Team Members) ซึ่งเป็นผู้เชี่ยวชาญในงานเฉพาะด้านของโรงเรียน เช่น งานการเงิน การบริหารจัดการ หรืองานหลักสูตร และผู้ตรวจสอบสมทบ หรือ Lay Inspectors ซึ่งเป็นผู้ประกอบวิชาชีพในภาคอุตสาหกรรม การค้า หรือสมาชิกอื่นในชุมชน ทั้งนี้ คณะผู้ตรวจสอบวิชาชีพและผู้ตรวจสอบสมทบจะต้องผ่านการฝึกอบรมเกี่ยวกับ Framework for Inspection มาก่อน

OFSTED เริ่มใช้ระบบการตรวจสอบคุณภาพใหม่ในโรงเรียนมัธยมในปี 1993 โรงเรียนประถมและโรงเรียนการศึกษาพิเศษในปี 1994 ส่วนในโรงเรียนอนุบาลที่จัดโดยรัฐองค์กรท้องถิ่นและเอกชนที่ได้รับเงินอุดหนุนจากรัฐ จะได้รับการประเมินตั้งแต่ในปี 1996 ในระยะแรกการตรวจสอบสถานศึกษาขั้นพื้นฐานดำเนินการเป็นประจำทุก 4 ปี ต่อมาเปลี่ยนเป็น 6 ปี และลดระยะเวลาแจ้งล่วงหน้าก่อนเข้ามาตรวจสอบให้สถานศึกษาทราบจาก 1 ปี เป็น 6-10 สัปดาห์

ภายใต้กฎหมาย School Inspection Act 1996 สำนักงานมาตรฐานการศึกษา (OFSTED) มีหน้าที่จัดระบบและดำเนินการตรวจสอบสถานศึกษาโดยมีเป้าหมายดังนี้

1) เป็นเครื่องมือให้สถานศึกษารับผิดชอบภารกิจของตน รายงานผลการตรวจสอบ จะได้รับการเผยแพร่ให้สาธารณชนรับทราบคุณภาพและมาตรฐานการจัดการศึกษาของ สถานศึกษาแต่ละแห่ง

2) เป็นเครื่องมือสำหรับการพัฒนา ผลการตรวจสอบของทีมผู้ประเมินจะช่วยให้ สถานศึกษาได้รับทราบจุดอ่อน จุดแข็ง เพื่อประโยชน์ในการวางแผนพัฒนา

3) เป็นการรวบรวมข้อมูลเพื่อประเมินสถานภาพของการจัดการศึกษาของรัฐ

สำหรับการศึกษาในระดับอนุบาล ภายหลังจากประกาศใช้ Care Standards Act 2000 OFSTED ได้เริ่มเข้าไปทำหน้าที่ลงทะเบียนและประเมินคุณภาพสถานศึกษาที่ให้การ บริบาลและจัดการศึกษาแก่เด็กเล็ก การตรวจคุณภาพการศึกษา ใช้กรอบมาตรฐานตามที่ กำหนดไว้ในยุทธศาสตร์ Sure Start ดำเนินการทุก 4 ปี โดยเริ่มทำการประเมินครั้งแรกใน ปี 2002

ส่วนโรงเรียนอนุบาลเอกชนและการกุศลซึ่งได้รับเงินอุดหนุนให้จัดการศึกษา สำหรับเด็กอายุ 3-4 ปี จะได้รับการตรวจสอบทั้งคุณภาพการศึกษาและคุณภาพการบริบาล เด็ก โดยการประเมินจะเป็นไปภายใต้กรอบของการเรียนรู้ตามหลักสูตรการศึกษาชาติ สำหรับขั้นพื้นฐาน (National Curriculum for the Foundation Stage) และมีการ ประเมินคุณภาพการจัดการศึกษาโดยพิจารณาจากคุณภาพการสอน ความเป็นผู้นำและการ บริหารจัดการ กับความร่วมมือระหว่างผู้จัดการศึกษากับบิดามารดาหรือผู้ปกครอง

การศึกษาในระดับและประเภทนอกที่เหนือจากการศึกษาขั้นพื้นฐาน Teaching and Higher Education Act 1998 กำหนดให้ OFSTED มีหน้าที่ตรวจสอบคุณภาพ มาตรฐานการศึกษาสถานศึกษาของรัฐที่จัดการฝึกหัดครูและผู้ช่วยสอน และมีอำนาจตาม Learning and Skills Act 2000 ในการตรวจสอบวิทยาลัยที่จัดการศึกษาต่อเนื่องสำหรับผู้ เรียนอายุ 16-18 ปี สำหรับการศึกษาสำหรับผู้เรียนที่มีอายุ 19 ปีขึ้นไป การเรียนแบบ เน้นการทำงานเป็นฐาน (work-based learning) สำหรับผู้ที่มีอายุ 16 ปีขึ้นไป การศึกษา ผู้ใหญ่และการศึกษาชุมชน ดำเนินการโดย Adult Learning Inspectorate (ALI)

ส่วนสถาบันอุดมศึกษา ซึ่งมีความเป็นอิสระในการประเมินคุณภาพภายใน ต้องรับ การประเมินคุณภาพมาตรฐาน ซึ่งดำเนินการโดยหน่วยงานอิสระที่เรียกว่า Quality Assurance Agency (QAA) ที่จัดตั้งขึ้นเมื่อปี 1997

นอกจากนี้ Education Act 1997 ยังกำหนดให้ OFSTED ทำหน้าที่ตรวจสอบองค์การบริหารการศึกษาท้องถิ่น (LEA) เพื่อประเมินคุณภาพมาตรฐานการดำเนินงานที่เกี่ยวข้องกับการศึกษาสำหรับนักเรียนในเขตท้องที่ ทั้งที่เข้าศึกษาในสถานศึกษาที่จัดโดยองค์การบริหารการศึกษาท้องถิ่นและรับการศึกษาด้วยวิธีอื่นนอกโรงเรียน การตรวจสอบในส่วนนี้อาจดำเนินการร่วมกับ Audit Commission ซึ่งเป็นองค์กรอิสระทำหน้าที่ตรวจสอบองค์กรปกครองท้องถิ่นในอังกฤษและเวลส์

ที่องค์การบริหารการศึกษาท้องถิ่น การประกันคุณภาพมาตรฐานการศึกษาไม่ได้เป็นภารกิจที่องค์การบริหารการศึกษาท้องถิ่นต้องดำเนินการเอง แต่จำเป็นต้องจัดเพื่อให้งานอื่น ๆ ที่อยู่ในพื้นที่เป็นไปอย่างมีประสิทธิภาพ ขณะเดียวกัน School Standards and Framework Act 1998 ก็ได้กำหนดให้องค์การบริหารการศึกษาท้องถิ่นมีหน้าที่ส่งเสริมการจัดการประถมและมัธยมศึกษาให้มีประสิทธิภาพสูง ให้อำนาจใช้จ่ายเงินอุดหนุนที่ได้รับจากรัฐเป็นไปเพื่อประโยชน์ในการยกระดับมาตรฐานการศึกษาสำหรับนักเรียนในวัยเรียนทุกคนในเขตท้องที่ และให้จัดทำแผนพัฒนาการศึกษา (Education Development Plan) ซึ่งเป็นแผนยุทธศาสตร์ 3 ปีที่ระบุโครงการต่างๆ ที่องค์การบริหารการศึกษาท้องถิ่นจะดำเนินการ เพื่อส่งเสริมการจัดการศึกษาของสถานศึกษา กล่าวคือ ต้องระบุเป้าหมายการเพิ่มจำนวนนักเรียนที่เข้าเรียนในโรงเรียน ตรวจสอบผลการเรียนของนักเรียนในเขตท้องที่ และโครงการต่างๆ ที่จะดำเนินการเพื่อปรับปรุงสถานศึกษาและยกระดับผลสัมฤทธิ์ทางการเรียนของนักเรียนตามรายงานผลการตรวจประเมินคุณภาพการศึกษาของท้องถิ่น และนอกจากนี้ องค์การบริหารการศึกษาท้องถิ่นยังมีหน้าที่ตาม Children Act 2004 ซึ่งกำหนดให้วางแผน Children and Young People's Plans (CYPPs) เพื่อประกันว่าเด็กและเยาวชนทุกคนในท้องที่จะได้รับบริการทั้งปวงภายในปี 2006

โดยปกติ องค์การบริหารการศึกษาท้องถิ่นจะประเมินคุณภาพการศึกษาโดยพิจารณาจากผลการดำเนินงานตามแผนพัฒนาโรงเรียนและการดำเนินโครงการต่างๆ รวมทั้งรายงานการประเมินตนเองของสถานศึกษาแต่ละแห่ง และการส่งเจ้าหน้าที่เข้าเยี่ยมสถานศึกษาด้วยตนเองเพื่อตรวจสอบ / ให้คำปรึกษาในด้านวิชาการและการบริหาร องค์การบริหารการศึกษาท้องถิ่นหลายแห่งแต่งตั้งเจ้าหน้าที่นี้เทศ / ตรวจสอบ หรือ link adviser ไปประจำสถานศึกษา เพื่อเป็นตัวกลางในการทำความเข้าใจการบริหารงานของโรงเรียน และให้คำปรึกษาที่จำเป็น ภายหลังจากประเมินคุณภาพภายนอก องค์การบริหารการศึกษาท้องถิ่นอาจออกจดหมายเตือนไปยังคณะกรรมการบริหารสถานศึกษา และองค์การบริหารการศึกษาท้องถิ่นยังสามารถเข้าไปแทรกแซงการดำเนินงานของสถานศึกษาได้ โดยอาจด

ให้เงินอุดหนุนแก่สถานศึกษาที่ได้รับการประเมินจาก OFSTED ว่าจำเป็นต้องได้รับการช่วยเหลือเป็นการเร่งด่วน หรือมีจุดอ่อนในระดับอันตราย (serious weaknesses) หรือเป็นสถานศึกษาที่ได้เคยออกจดหมายเตือนไปแล้ว ในกรณีที่พบว่ากรรมการบริหารสถานศึกษาไม่ได้ใช้เงินตามแผนงานที่ได้รับอนุมัติ หรือไม่สามารถดำเนินงานตามแผนได้เป็นที่พอใจองค์การบริหารการศึกษาท้องถิ่นมีอำนาจสั่งให้คืนเงินอุดหนุนที่ได้รับการจัดสรรไปให้ได้

ส่วนที่สถานศึกษานั้น ผู้อำนวยการโรงเรียนเป็นผู้ดำเนินการประเมินคุณภาพในสถานศึกษา แต่ผู้อำนวยการโรงเรียนอาจตั้งคณะผู้ประเมินภายในมาช่วยดำเนินการ โดยมีหลักการว่าต้องให้ประชาคมโรงเรียนเข้ามามีส่วนร่วม สถานศึกษาบางแห่งจึงตั้งผู้แทนจากประชาคมโรงเรียนทั้งในส่วนของบุคลากร ผู้ปกครอง และกรรมการบริหารสถานศึกษา ตลอดจนที่ปรึกษาภายนอกมาร่วมทำหน้าที่ สถานศึกษาอาจประเมินตนเองทุกภารกิจ และไม่มีข้อบังคับว่าจะต้องใช้เกณฑ์เดียวกันทุกแห่ง เมื่อพิจารณาภารกิจด้านการประกันคุณภาพการศึกษา สำนักงานมาตรฐานการศึกษา (OFSTED) และองค์การบริหารการศึกษาท้องถิ่น (LEA) รับผิดชอบการประกันคุณภาพภายนอก ส่วนสถานศึกษารับผิดชอบการประกันคุณภาพภายในโดยผู้อำนวยการโรงเรียนหรือทีมผู้นำเป็นผู้ดำเนินการ

นอกจากการประเมินภารกิจของสถานศึกษาแล้ว สถานศึกษาแต่ละแห่งยังมีหน้าที่ประเมินครูผู้สอนตามผลงานที่กำหนดใน Performance Management ซึ่งวัตถุประสงค์หลักสำหรับการประเมินครูผู้สอน คือการพัฒนาให้นักเรียน ด้วยเหตุนี้ การประเมินคุณภาพจึงเน้นการเรียนการสอนที่วัดความสามารถและความรู้ สำหรับครูที่ได้รับมอบหมายหน้าที่อื่น อาจได้รับการประเมินผลงานด้านอื่นด้วย อาทิ การจัดการ/ความเป็นผู้นำ เป็นต้น ผู้อำนวยการโรงเรียนขนาดเล็กเป็นผู้ทำหน้าที่ดังกล่าวด้วยตนเอง แต่ผู้อำนวยการโรงเรียนใหญ่มักให้ครูประเมินผลงานกันเองโดยจัดให้มีทีมผู้นำ (team leader) ส่วนการประเมินผลงานของผู้อำนวยการโรงเรียน คณะกรรมการบริหารสถานศึกษาเป็นผู้ประเมิน

ในระดับสถานศึกษา คณะกรรมการบริหารสถานศึกษาเป็นผู้รับผิดชอบวางระบบประเมินตนเองและการประเมินคุณภาพการเรียนการสอน เนื่องจากเกณฑ์มาตรฐานกลางกำหนดให้เน้นการประเมินผลสัมฤทธิ์ทางการเรียนของนักเรียน เป็นผู้พิจารณารายงานผลการประเมินตนเองและนำข้อมูลดังกล่าวมาใช้สำหรับการวางแผนยุทธศาสตร์ของสถานศึกษา คณะกรรมการบริหารสถานศึกษาจึงมีฐานะเป็นผู้ร่วมประเมิน (joint evaluation) คุณภาพภายในของสถานศึกษา รายงานผลการประเมินตนเองจะเป็นข้อมูลสำคัญสำหรับ OFSTED และองค์การบริหารการศึกษาท้องถิ่น เพื่อช่วยพัฒนาและยกระดับการศึกษาของประเทศในส่วนรวม

การกระจายอำนาจทางการศึกษาของประเทศนิวซีแลนด์

ประเทศนิวซีแลนด์เป็นประเทศในคาบสมุทรแปซิฟิก ที่ได้ชื่อว่าเป็นประเทศแนวหน้าของโลกที่ประสบผลสำเร็จในการปฏิรูปการศึกษาเข้าสู่ระบบการกระจายอำนาจทางการศึกษาทั้งประเทศ ทั้งด้านโครงสร้าง การบริหารการเงิน การบริหารวิชาการ การบริหารบุคคล และการติดตามประเมินผลการเรียนการสอน การประเมินผลการเรียน การพัฒนาบุคลากร รวมทั้งมีการให้ประชาชนหรือชุมชนเข้ามามีส่วนร่วมและกำหนดแนวทางในการบริหารการศึกษาของท้องถิ่นอย่างแท้จริง นิวซีแลนด์ตั้งอยู่ทางตอนใต้ของประเทศออสเตรเลีย บนพื้นที่ประมาณ 268,680 ตารางกิโลเมตร ปี พ.ศ. 2548 มีประชากรประมาณ 4.3 ล้านคน เป็นกลุ่มคนพื้นเมืองเดิมคือพวกเมารี (Maori) ประมาณร้อยละ 10 เป็นชนผิวขาว (Pakiha) ประมาณร้อยละ 75 เป็นชาวเกาะแปซิฟิก ยุโรป และอาเซียน ประมาณร้อยละ 15 ภาษาหลักที่ใช้กันทั่วไปคือภาษาอังกฤษ และภาษาเมารี

ระบอบการปกครองของนิวซีแลนด์เป็นแบบประชาธิปไตยที่มีพระมหากษัตริย์เป็นประมุขภายใต้ระบบของจักรพรรดิอังกฤษ สภานิวซีแลนด์เป็นสภาเดี่ยว มีนายกรัฐมนตรีเป็นผู้นำฝ่ายบริหารสูงสุด เป็นประเทศที่มีกระทรวงมากที่สุดประเทศหนึ่งในโลกคือ มีจำนวน 52 กระทรวง เมื่อเปรียบเทียบกับจำนวนประชากรที่มีเพียงประมาณ 4 ล้านคนเศษ

นิวซีแลนด์แบ่งการปกครองออกเป็นส่วนกลางและส่วนท้องถิ่น ส่วนกลาง ได้แบ่งการปกครองออกเป็น 16 เมืองและ 1 แคว้น องค์กรปกครองส่วนท้องถิ่นเป็นองค์กรที่มีความเป็นอิสระทางการปกครองตามกฎหมายการปกครองท้องถิ่น ประกอบด้วย สภามณฑล (regional councils) จำนวน 12 แห่ง และ องค์กรการบริหารเขต (territorial authorities) จำนวน 74 แห่ง รวมเป็น 86 แห่ง ในองค์การบริหารเขต ยังแบ่งออกเป็น สภาเมือง (city councils) จำนวน 16 แห่ง และ สภาตำบล (district councils) จำนวน 58 แห่ง

สินค้าส่งออกที่สำคัญได้แก่ ผลิตภัณฑ์นม เนื้อสัตว์ ไม้ เครื่องจักร และอาหารทะเล ปัจจุบัน นิวซีแลนด์เป็นหนึ่งในกลุ่มประเทศที่มีอัตราการเจริญเติบโตสูงสุด ทั้งในระดับภูมิภาค และในกลุ่มองค์กรความร่วมมือทางการค้าและการพัฒนา (Organization for Economic Cooperation and Development : OECD)

ในด้านการศึกษา นิวซีแลนด์ได้ชื่อว่าเป็นประเทศที่ให้ความสำคัญต่อการศึกษาอย่างยิ่ง ชาวนิวซีแลนด์มีความเชื่อร่วมกันว่า การศึกษาเป็นรากฐานสำคัญของการพัฒนา เศรษฐกิจและสังคมของประเทศ โดยเฉพาะอย่างยิ่งการที่ทั่วโลกให้ความสำคัญต่อ

การเศรษฐกิจและความสามารถในการแข่งขัน ดังนั้น เศรษฐกิจฐานของความรู้ จึงเป็นปัจจัยสำคัญของการพัฒนาประเทศ ปัจจุบันการศึกษาของประเทศนิวซีแลนด์ อยู่ในความรับผิดชอบของกระทรวงศึกษาธิการ โดยมีรัฐ เอกชน และพ่อแม่ผู้ปกครองบางส่วน ร่วมจัดการศึกษาตั้งแต่ระดับเด็กก่อนวัยเรียน จนกระทั่งถึงการอุดมศึกษา การศึกษาภาคบังคับอยู่ระหว่างอายุ 6-16 ปี ตั้งแต่ระดับประถมศึกษาถึงมัธยมศึกษาตอนปลาย คือ ตั้งแต่ชั้นปีที่ 1 ถึงปีที่ 15 แต่เด็กจะเริ่มเข้าเรียนในระบบเมื่ออายุ 5 ปี เป็นส่วนใหญ่ นิวซีแลนด์ให้การศึกษาริ่แก่ประชาชน ตั้งแต่อายุ 6-19 ปี

ก่อนปี พ.ศ. 2532 การจัดการศึกษาของประเทศนิวซีแลนด์ เป็นแบบการรวมอำนาจเข้าสู่ศูนย์กลาง (Centralization) มีระดับของการบริหารหลายระดับหลายขั้นตอน มีองค์กรและหน่วยงานหลากหลายจัดการศึกษา อำนาจการตัดสินใจด้านการศึกษา ทั้งการกำหนดนโยบาย การบริหารแผนงาน โครงการ งบประมาณและบุคลากรอยู่ที่ส่วนกลาง สภาพการจัดการศึกษาไม่สอดคล้องกับสภาพเศรษฐกิจ สังคมของนิวซีแลนด์ที่เปลี่ยนแปลงไปมาก และการจัดการมิได้ตอบสนองความต้องการของท้องถิ่นและสถานศึกษาอย่างแท้จริง ขาดการติดตามตรวจสอบอย่างเป็นระบบ ส่งผลให้นักเรียนไม่มีคุณภาพ โรงเรียนไม่มีอิสระในการบริหาร จึงไม่สามารถสนองความต้องการของผู้ปกครองและชุมชน เพราะเมื่อโรงเรียนต้องพึ่งส่วนกลางเป็นหลัก จึงไม่ได้ให้ความสำคัญต่อชุมชนเท่าที่ควร ในปี พ.ศ. 2531 นิวซีแลนด์กำหนดให้มีการปฏิรูปการศึกษาทั้งระบบบนพื้นฐานปรัชญา **การศึกษาเพื่อชีวิต** (Education for life) **ด้วยหลักการ การกระจายอำนาจทางการศึกษา** (Decentralization of Education) **ด้วยหลักการมีส่วนร่วมของประชาชน** (Charity to Community) และหลักการตรวจสอบและถ่วงดุล (Check and Balance) โดยยึดแนวคิดในการดำเนินงานเพื่อ **ปรับปรุงการบริหารการศึกษาให้มีความคล่องตัว** ทุกคนมีสิทธิเท่าเทียมกันในการได้รับการศึกษาที่มีคุณภาพ และเป็นไปตามความต้องการของท้องถิ่นและชุมชน เพื่อเตรียมการรองรับการนำประเทศสู่สังคมโลก ทั้งด้านเศรษฐกิจ สังคม การเมือง วิทยาศาสตร์และเทคโนโลยี มีมาตรการและเป้าหมายของการปฏิรูปที่สำคัญคือ

1. ลดบทบาทส่วนกลาง ทั้งด้านการบริหารและงบประมาณ รวมทั้งตัดทอนหน่วยงานบริหารการศึกษาระดับเขต/เมืองออกไป
2. ให้มีการรับรองมาตรฐานและตรวจสอบคุณภาพการศึกษา
3. ให้หน่วยงานทางการศึกษามีอิสระในการจัดการศึกษา
4. เปิดโอกาสให้ประชาชน/ท้องถิ่นเข้ามามีส่วนร่วมในการจัดการศึกษาให้มากขึ้น

ทั้งในเรื่องของการกำหนดนโยบาย แผนงาน โครงการ การบริหารงานบุคคล การจัดการเรียนการสอน และงบประมาณให้สอดคล้องกับความต้องการของชุมชนและท้องถิ่น

5. กำหนดการดำเนินการปฏิรูปให้แล้วเสร็จภายใน 15 เดือน โดยได้กำหนดให้วันที่ 1 ตุลาคม พ.ศ. 2532 เป็นวันเริ่มต้นปฏิบัติการกระจายอำนาจการศึกษาทั้งระบบ

แม้ว่าในการดำเนินงานจะมีกระแสต่อต้านและเกิดความไม่เข้าใจของผู้สูญเสียประโยชน์บ้างก็ตาม แต่ด้วยการเล็งเห็นถึงประโยชน์ของการปฏิรูปการศึกษาดังกล่าวร่วมกัน และการให้ความจริงจังต่อนโยบายของรัฐ โดยนายกรัฐมนตรี (นายเดวิด ลังจี้) สมัยนั้น จึงทำให้การดำเนินงานประสบผลสำเร็จ ด้วยการดำเนินงานที่เป็นระบบ เป็นขั้นตอน รวมทั้งการมีส่วนร่วมขององค์กรทั้งภาครัฐและภาคเอกชนทั่วประเทศ ส่งผลให้นิวซีแลนด์ประสบผลสำเร็จในการปฏิรูปการศึกษาตามรูปแบบใหม่ ตามที่ได้กำหนดไว้ได้เป็นอย่างดี

จากการปฏิรูปการศึกษาดังกล่าว ประเทศนิวซีแลนด์ได้ปรับเปลี่ยนระบบการบริหารและการจัดการศึกษาสู่แนวใหม่ทั้งระบบ จากการรวมศูนย์อำนาจที่ส่วนกลางหรือที่กระทรวงศึกษาธิการ จากการมีระดับบริหารหลายระดับหลายชั้นตอนเปลี่ยนเป็นการกระจายอำนาจการบริหารทั้งระบบ **จากกระทรวงศึกษาธิการไปสู่สถานศึกษาโดยตรง** มีการตัดทอนหน่วยงานที่ไม่จำเป็น และปรับโครงสร้างองค์กรขึ้นใหม่ ควบคู่กับระบบการตรวจสอบและถ่วงดุล มีการ **ลดบทบาทส่วนกลางและกระจายอำนาจให้สถานศึกษา** โดยกำหนดให้มีหน่วยงานรับผิดชอบการจัดการศึกษา เพียง 2 ระดับ คือ ระดับกระทรวง และระดับสถานศึกษา

ที่ระดับกระทรวง มีสำนักงานเลขาธิการกระทรวงศึกษาธิการเป็นหน่วยบริหารงานกลางทางการศึกษา และมีการจัดตั้งสาขาตัวแทนของกระทรวงศึกษาธิการ เพื่อบริหารจัดการเบ็ดเสร็จ ณ เขตเมืองต่างๆ กำหนดให้กระทรวงศึกษาธิการทำหน้าที่หลักดังนี้

- (1) ให้คำปรึกษาแนะนำนโยบายแก่รัฐบาลเกี่ยวกับการศึกษาเด็กก่อนวัยเรียน การศึกษาภาคบังคับ และการศึกษาหลังภาคบังคับ
- (2) รับผิดชอบการนำนโยบายของรัฐบาลเกี่ยวกับการศึกษาไปสู่การปฏิบัติอย่างมีประสิทธิภาพ เกิดประสิทธิผล และคุณภาพ
- (3) ให้คำปรึกษาแนะนำเกี่ยวกับการใช้ทรัพยากรทางการศึกษาที่ได้รับจัดสรรให้เกิดประโยชน์สูงสุด
- (4) พัฒนาหลักสูตรกลางของนิวซีแลนด์

- (5) ติดตามผลการจัดการศึกษา
- (6) เสริมสร้างประสิทธิภาพการจัดการศึกษา

ที่ระดับสถานศึกษา ตั้งแต่ศูนย์เด็กก่อนวัยเรียนจนถึงระดับมัธยมศึกษา (และอุดมศึกษา) จัดให้มีความเป็นอิสระในการจัดการศึกษาเป็นของตนเอง อยู่ภายใต้การบริหารงานของคณะกรรมการบริหารโรงเรียน (Board of Trustees) ที่มาจากการคัดเลือกและแต่งตั้งจากผู้ปกครอง ผู้แทนชุมชน ผู้แทนครู ผู้แทนนักเรียน (เฉพาะระดับมัธยมศึกษาตอนปลาย) และมีผู้บริหารโรงเรียนเป็นกรรมการและเลขานุการ ซึ่งได้มาจากการสรรหาและแต่งตั้งโดยการจ้างของคณะกรรมการบริหารโรงเรียน

การศึกษาระดับก่อนประถมศึกษา เป็นการศึกษาที่จัดในศูนย์เด็กก่อนวัยเรียน (Child Center) โรงเรียนอนุบาล (Kindergarten) ศูนย์เด็กเล่น (Playcenter) และศูนย์ดูแลและสอนภาษาเด็กเล็กสำหรับชาวเมารี (The Kohanga Reo) **การศึกษาระดับประถมศึกษาจนถึงมัธยมศึกษาตอนปลาย** เป็นการศึกษาภาคบังคับ โรงเรียนที่จัดโดยรัฐได้แก่โรงเรียนของรัฐ (state schools) การจัดการเรียนการสอนขึ้นอยู่กับหลักสูตรกลางของประเทศ นิวซีแลนด์ โรงเรียนของรัฐบางแห่งอาจจัดโปรแกรมวิชาพิเศษสำหรับนักศึกษาผู้ใหญ่ หรือจัดชั้นเรียนสำหรับชุมชน **โรงเรียนสำหรับชาวเมารี (Kura Kaupapa Maori)** เป็นโรงเรียนของรัฐที่จัดสอนภาษาเมารี (to reo Maori) ค่านิยม และวัฒนธรรมเมารี หลักสูตรเป็นหลักสูตรเช่นเดียวกับโรงเรียนของรัฐโดยทั่วไป แต่โรงเรียนเหล่านี้สอนเป็นภาษาเมารี เป้าหมายสำคัญของการสอนก็คือ ต้องการผลิตนักเรียนให้มีทักษะทั้งภาษาเมารีและภาษาอังกฤษ **โรงเรียนพิเศษ (Special Schools)** เป็นโรงเรียนของรัฐประเภทหนึ่ง ที่จัดการศึกษาสำหรับเด็กที่มีความต้องการพิเศษ **โรงเรียนพื้นที่เฉพาะ (Area / Composite Schools)** เป็นโรงเรียนอีกประเภทหนึ่งที่จัดการศึกษาตั้งแต่ชั้นประถมศึกษาถึงมัธยมศึกษา ตั้งอยู่ในชนบทห่างไกลและรัฐสนับสนุนค่าใช้จ่าย รวมทั้งค่าอาหารด้วย **โรงเรียนประถมศึกษาเฉพาะ (Contributing Schools)** เป็นโรงเรียนที่เปิดสอนระดับประถมศึกษาตั้งแต่ปีที่ 1 ถึงปีที่ 6 เพื่อเตรียมตัวเข้าเรียนต่อชั้นมัธยมศึกษาต่อไป ส่วนใหญ่เป็นโรงเรียนในเมือง **โรงเรียนที่มีเอกลักษณ์เฉพาะ (Designed Character Schools)** เป็นโรงเรียนของรัฐที่สอนด้วยหลักสูตรนิวซีแลนด์ แต่ได้รับอนุญาตให้พัฒนาหรือวางเป้าหมาย วัตถุประสงค์ที่สะท้อนเอกลักษณ์ หรือค่านิยมของตนเองโดยเฉพาะได้

โรงเรียนเอกชน (Independent or Private Schools) เป็นโรงเรียนที่จัดโดยเอกชน บริหารจัดการโดยคณะกรรมการของเอกชน แต่ต้องจดทะเบียนตามมาตรฐานที่กำหนด

โดยสามารถเก็บค่าธรรมเนียมต่างๆจากผู้เรียนได้ และรัฐให้การสนับสนุนเงินอุดหนุนบางส่วน **โรงเรียนแบบบูรณาการ (Integrated Schools)** เป็นโรงเรียนที่เคยเป็นของเอกชน แต่ปัจจุบันได้รวมเข้าเป็นส่วนหนึ่งของระบบรัฐสอนโดยใช้หลักสูตรกลางของประเทศนิวซีแลนด์ แต่คงเอกลักษณ์เฉพาะ (ศาสนา และปรัชญาความเชื่อ) ของตนไว้ โดยจัดเป็นโปรแกรมวิชาต่างๆ โรงเรียนแบบบูรณาการ **โรงเรียนที่บ้าน (Home - based Schools)** เป็นโรงเรียนที่พ่อแม่หรือผู้ดูแลเด็กต้องการให้การศึกษาแก่เด็กที่บ้าน และได้รับการรับรองจากกระทรวงศึกษาธิการโดยต้องจัดการศึกษาที่มีมาตรฐานสำหรับเด็กและจะต้องจดทะเบียนที่โรงเรียน

การศึกษาระดับอุดมศึกษา (Tertiary School) เป็นการศึกษาที่จัดในสถาบันอุดมศึกษา ได้แก่ มหาวิทยาลัย วิทยาลัย สถาบันฝึกอาชีพชั้นสูงหรือสารพัดช่าง การศึกษาในมหาวิทยาลัยมุ่งให้ความรู้และทักษะการวิจัย ทั้งระดับพื้นฐานและวิจัยประยุกต์ที่สำคัญเพื่อนำไปใช้ในการพัฒนาประเทศ ส่วนการศึกษาในวิทยาลัย สถาบันฝึกอาชีพชั้นสูง ส่วนใหญ่เน้นการฝึกทักษะอาชีพชั้นสูง นอกจากนี้ยังมีการจัดการศึกษา เพื่อเตรียมตัวเป็นครู มีอาชีพในวิทยาลัยครู คณะศึกษาศาสตร์ของมหาวิทยาลัย ที่พัฒนามาจากวิทยาลัยครูเดิม

นอกจากการศึกษาในระบบโรงเรียนดังกล่าวแล้ว ยังได้จัดให้มีการศึกษานอกระบบประเภทต่างๆ ได้แก่ **การศึกษาทางไกล (Distance Education)** เป็นการจัดการศึกษาผ่านการสื่อสารทางไปรษณีย์ (The Correspondence School) สำหรับเด็กก่อนวัยเรียน วัยประถมศึกษา และวัยมัธยมศึกษา ซึ่งอาจมีที่พักอยู่ใกล้โรงเรียน หรือที่อยู่ห่างไกล อยู่ในต่างประเทศ หรือไม่สามารเข้าเรียนในสถานศึกษาได้ด้วยเหตุต่างๆ ในระดับมัธยมศึกษา อาจศึกษาวิชาต่างๆ ได้โดยไม่ต้องเรียนที่โรงเรียน อาจลงทะเบียนวิชาเฉพาะโดยไม่จำเป็นต้องเรียนทั้งหมด ในกรณีนี้ จะมีการเตรียมหลักสูตรพิเศษต่างๆ ให้ได้เลือกเรียน ทั้งผู้ใหญ่และเด็ก ที่สามารถเรียนได้ทั้งโปรแกรมตั้งแต่เด็กก่อนวัยเรียน จนถึงวิชาสำหรับผู้ใหญ่ โดยโรงเรียนจะได้รับการสนับสนุน หรือการจัดเทคโนโลยีสารสนเทศ (ICT) เพื่อการพัฒนาการศึกษา

ส่วนการจัดการศึกษาทางไกลในระดับหลังมัธยมศึกษา มีการจัดตั้งวิทยาลัยสารพัดช่างที่เป็นวิทยาลัยเปิด (Open Polytechnic) และในมหาวิทยาลัยบางแห่ง ที่มีศูนย์การศึกษาทางไกลโดยเฉพาะ การจัดการศึกษาทางไกลของนิวซีแลนด์นี้ ได้ชื่อว่า มีมาตรฐานคุณภาพเท่าเทียมกับการศึกษาในโรงเรียนและสถานการศึกษา

โครงสร้างภาพรวมการจัดการศึกษาของประเทศนิวซีแลนด์ มีดังนี้



ที่มา : ข้อมูลเครือข่ายสากล <http://www.minedu.govt.nz/index.cfm?layout=document&documentid=6169&in...> วันที่ 22 เมษายน 2548

ภายหลังการปฏิรูปการศึกษาของประเทศนิวซีแลนด์ ได้มีการปรับเปลี่ยนการบริหารและการจัดการศึกษาเป็นการกระจายอำนาจให้แก่สถานศึกษา โดยการจัดให้มีส่วนร่วมของประชาชนผู้มีส่วนได้ส่วนเสียทั้งระบบ ทั้งด้านการบริหารงานการเงิน การบริหารงานบุคคล การบริหารงานวิชาการ โดยมีความสัมพันธ์ระหว่างส่วนกลาง ส่วนท้องถิ่นและสถานศึกษา ภายใต้กรอบแนวทางการศึกษาของชาติ (National Education Guidelines) ตามกรอบเป้าหมายการศึกษาของชาติ (National Education Goals) ตามกรอบหลักสูตรของนิวซีแลนด์และธรรมนูญของโรงเรียน

ในด้านการบริหารการเงิน กระจายอำนาจให้สถานศึกษาบริหารจัดการด้วยตนเอง ทั้งระดับการศึกษาปฐมวัยหรือก่อนวัยเรียน ระดับการศึกษาขั้นพื้นฐานตั้งแต่ประถมศึกษาจนถึงมัธยมศึกษาตอนปลาย โดยในแต่ละปี โรงเรียน (โดยคณะกรรมการบริหารโรงเรียน) ร่วมกับครูและชุมชน พิจารณาความจำเป็นต้องใช้งบประมาณตามที่กำหนดไว้ในธรรมนูญโรงเรียน และทำสัญญาการบริหารไว้กับกระทรวงศึกษาธิการ ทั้งงบประมาณเป็นค่าเงินเดือนและสวัสดิการครู งบลงทุน และงบดำเนินการ เสนอต่อกระทรวงศึกษาธิการในนามของคณะกรรมการบริหารโรงเรียน

ตัวธรรมนูญโรงเรียน (School Charter) จะมีลักษณะเป็นเสมือนแผนแม่บทในการจัดการศึกษาของโรงเรียน รัฐบาลจะกำหนดให้โรงเรียนทุกโรงเรียนมีธรรมนูญโรงเรียน ซึ่งจะระบุวัตถุประสงค์และเป้าหมายทางการศึกษา ตลอดจนหลักสูตรในแต่ละระดับไว้อย่างชัดเจน โดยคณะกรรมการบริหารโรงเรียน จะเป็นผู้จัดทำร่างธรรมนูญโรงเรียนร่วมกับผู้บริหารและคณะครูในโรงเรียน ภายใต้กรอบแนวทางการศึกษาของชาติ เป้าหมายการศึกษาของชาติ หลักสูตร กฎหมายที่เกี่ยวข้อง สภาพปัญหาและความต้องการของชุมชน แล้วจัดส่งให้กระทรวงศึกษาธิการพิจารณาอนุมัติธรรมนูญโรงเรียนแต่ละโรงเรียน และทางกระทรวงจะสนับสนุนงบประมาณเป็นก้อนให้คณะกรรมการบริหารโรงเรียนไปบริหารร่วมกับโรงเรียนต่อไป

ในทางปฏิบัติ รัฐบาลโดยกระทรวงศึกษาธิการ จะเป็นผู้จัดทำร่างธรรมนูญโรงเรียนเป็นแบบอย่างไว้ เมื่อโรงเรียนใดจะร่างธรรมนูญโรงเรียน คณะกรรมการบริหารโรงเรียนจะต้องนำร่างธรรมนูญที่กระทรวงศึกษาธิการกำหนดมาเป็นแนวทางดำเนินงาน และเพิ่มเติมในส่วนที่เป็นความต้องการของโรงเรียนและชุมชน ตลอดจนผู้ปกครอง แล้วจึงนำเสนอขออนุมัติจากกระทรวงศึกษาธิการ

การบริหารงานการเงินและทรัพย์สินในศูนย์เด็กก่อนวัยเรียนและการศึกษาขั้นพื้นฐานตั้งแต่ชั้นประถมศึกษาถึงมัธยมศึกษาตอนปลาย กฎหมายการศึกษา พ.ศ. 2532 ได้กำหนดไว้ให้เป็นหน้าที่ของกระทรวงศึกษาธิการ จัดสรรเงินและทรัพยากรให้แก่สถานศึกษาและศูนย์เด็กก่อนวัยเรียน โดยการจัดสรรเป็นเงินก้อนให้กับสถานศึกษาโดยตรง

การบริหารสถานศึกษาในระดับประถมศึกษาจนถึงมัธยมศึกษาตอนปลาย เป็นการบริหารโดยคณะกรรมการบริหารโรงเรียน การจัดสรรงบประมาณของรัฐจะส่งให้โรงเรียนโดยตรง ในนามของคณะกรรมการบริหารโรงเรียน ตามที่ได้ทำสัญญาในการบริหารโรงเรียนไว้กับกระทรวงศึกษาธิการ โดยให้ใช้จ่ายโดยอิสระ แต่ต้องอยู่ในขอบเขตภายใต้แนวทางการศึกษาของชาติ แนวทางการบริหารของชาติ และกฎระเบียบที่เกี่ยวข้อง ตามที่กำหนดไว้ในธรรมนูญของโรงเรียน ซึ่งคณะกรรมการบริหารโรงเรียนต้องรับผิดชอบต่อความสำเร็จตามเป้าหมายที่ได้กำหนดไว้เป็นการเฉพาะ

ในการจัดสรรงบประมาณของรัฐบาลให้กับสถานศึกษา จะมีการแบ่งระดับของโรงเรียนออกเป็น 10 กลุ่มระดับ (docile ranking) ตามเกณฑ์และองค์ประกอบทางเศรษฐกิจและสังคม กลุ่มระดับที่ 1 เป็นกลุ่มที่จัดไว้ใน 10% แรกของโรงเรียนที่มาจากพื้นที่เสียเปรียบทางด้านเศรษฐกิจและสังคมมากที่สุด ส่วนกลุ่มระดับที่ 10 จะเป็นกลุ่มที่จัดไว้ใน 10% หลังของโรงเรียนที่มาจากพื้นที่ที่มีปัญหาทางด้านเศรษฐกิจและสังคมน้อยที่สุด อาจเรียกได้ว่าเป็นกลุ่มที่มีเศรษฐกิจและสังคมดีที่สุดในโรงเรียนเหล่านี้ทั้ง 10 ระดับ นอกจากนี้จะได้รับจัดสรรจากรัฐในลักษณะที่แตกต่างกันตามระดับแล้ว ยังได้รับการสนับสนุนจากองค์กรท้องถิ่นเพิ่มเติมได้อีกด้วย

ส่วนที่เป็นงบดำเนินการ รัฐบาลจัดสรรเงินอุดหนุนการดำเนินงานให้สถานศึกษาแบบเป็นเงินก้อน ส่งให้กับคณะกรรมการบริหารโรงเรียน เพื่อนำไปใช้ตามเป้าหมายของธรรมนูญโรงเรียนและการบริหารจัดการของโรงเรียน เงินดังกล่าวไม่รวมเงินเดือนครู ลิขสิทธิ์ หรือเงินลงทุนดำเนินการขนาดใหญ่ ในปี 2548 รัฐบาล ได้จัดสรรงบประมาณเพื่อการศึกษา คิดเป็นร้อยละ 15 ของงบประมาณประเทศ และจัดสรรงบดำเนินการให้สถานศึกษา โดยจำแนกตามรายหัวและตามนโยบายในภาพรวม ดังนี้

- เงินอุดหนุนพื้นฐาน ร้อยละ 6
- เงินตามรายหัวผู้เรียน ร้อยละ 59
- เงินอุดหนุนช่วยเหลือครู ร้อยละ 5
- เงินอุดหนุนตามเป้าหมายสำหรับโรงเรียนที่อยู่ห่างชุมชน ร้อยละ 1
- เงินอุดหนุนการศึกษาพิเศษ ร้อยละ 4
- เงินโครงการภาษาเมารี ร้อยละ 2
- เงินอุดหนุนการแก้ปัญหาสังคมในโรงเรียน ร้อยละ 1
- เงินตามเป้าหมายเพื่อผลสัมฤทธิ์ทางการศึกษา ร้อยละ 11
- เงินค่าสาธารณูปโภค (น้ำ ไฟ แสงสว่าง) ร้อยละ 4
- เงินค่าบำรุงรักษา ร้อยละ 7

นอกจากนั้น ยังมีการจัดสรรตามโครงการ ตามนโยบายต่างๆ ที่มีอัตราแตกต่างกัน ออกไปตามประเภทของนโยบายหรือโครงการ งบประมาณที่รัฐจัดสรรให้ดังกล่าวนี้ คณะกรรมการบริหารโรงเรียน จะเป็นผู้รับผิดชอบในการจัดลำดับความสำคัญและบริหารจัดการใช้จ่ายยอดเงินรวม โดยต้องดำเนินการภายใต้แนวทางการศึกษาของชาติ แนวทางการบริหารของชาติ ข้อกำหนดต่างๆ ในฐานะคู่สัญญาที่ดี คณะกรรมการบริหารโรงเรียน มีหน้าที่และความรับผิดชอบในการจัดทรัพยากรและงบประมาณการเงินของโรงเรียน ซึ่งได้รับการกระจายอำนาจหรือมอบอำนาจจากกระทรวงศึกษาธิการ เกี่ยวกับ

- การจัดสรรเงินอุดหนุนตามลำดับความสำคัญของสถานศึกษา
- ควบคุมการใช้จ่ายของโรงเรียน
- เตรียมการและรับรองรายงานประจำปี รวมทั้งการรายงานการเงินประจำปีแก่ชุมชนและรัฐบาล

การกระจายอำนาจการบริหารงานการเงินและงบประมาณ มีลักษณะดังนี้

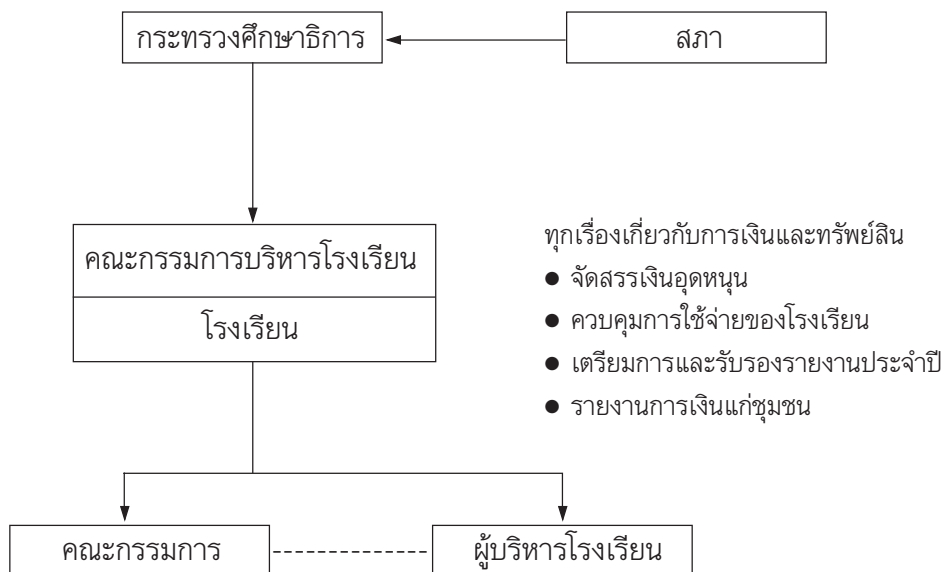

- จัดทำร่างงบประมาณ

- วางแผนการเงิน
 - การจัดสรรเงิน
 - เตรียมตารางการเงิน
- ติดตามความก้าวหน้าการใช้

แหล่งรายได้ของสถานศึกษานั้น นอกจากสถานศึกษาจะได้รับงบประมาณจากรัฐตามที่กล่าวมาแล้ว สถานศึกษายังมีแหล่งรายได้จากการสนับสนุนภายนอก และอาจจัดทำรายได้เองได้อีกด้วย ดังนี้

(1) การสนับสนุนภายนอก จะได้จากการสนับสนุนของชุมชน การบริจาคของภาคเอกชน องค์กรปกครองส่วนท้องถิ่น รวมทั้ง เงินอุดหนุนจากลอตเตอรี่ เป็นต้น

(2) รายได้ของสถานศึกษา ได้แก่ รายได้จากค่าเล่าเรียนของนักเรียนต่างชาติ จากการจัดกิจกรรมของสถานศึกษา และการลงทุน เป็นต้น

ในด้านการบริหารงานบุคคล เดิมการบริหารงานบุคคลเป็นอำนาจของส่วนกลาง และมีระดับการบริหารลดหลั่นกันหลายระดับตามองค์กรที่รับผิดชอบ **ภายหลังการปฏิรูปการศึกษา รัฐได้กระจายอำนาจการบริหารงานบุคคลทั้งระบบไปยังสถานศึกษาโดยตรง** โดยกรรมการบริหารโรงเรียน จะเป็นผู้มีอำนาจเบ็ดเสร็จในการสรรหา การพัฒนา การบำรุงรักษา และการให้ออกจากงาน คณะกรรมการบริหารโรงเรียนเป็นองค์คณะบุคคลที่ได้รับการกระจายอำนาจการบริหารโรงเรียนตามกฎหมายการศึกษา ทำหน้าที่รับนโยบายจากกระทรวงศึกษาธิการมาปฏิบัติให้เป็นไปตามนโยบาย ตามเป้าหมายการศึกษาของชาติ ตามแนวหลักสูตรแห่งชาติและธรรมนูญโรงเรียน โดยให้สอดคล้องกับสภาพปัญหาและความต้องการของชุมชน โดยการทำสัญญาการบริหารกับกระทรวงศึกษาธิการ

คณะกรรมการบริหารโรงเรียนประกอบด้วย ผู้แทนชุมชน และผู้ปกครอง จำนวน 5 - 7 คน (เป็นไปตามขนาดของโรงเรียน ปัจจุบันอาจมีการแต่งตั้งจากกระทรวงศึกษาธิการด้วย) ผู้แทนครู จำนวน 1 คน ผู้แทนนักเรียน (ระดับมัธยมศึกษา) จำนวน 1 คน และมีผู้อำนวยการโรงเรียน (principal) เป็นกรรมการและเลขานุการ

กฎหมายการศึกษาได้กำหนดให้คณะกรรมการบริหารโรงเรียนมีหน้าที่ในทุกเรื่องเกี่ยวกับผลสัมฤทธิ์ทางการเรียน การจ้างงาน และการบริหารงานบุคคล การเงินและทรัพย์สิน อาคารสถานที่และสิ่งก่อสร้าง เอกสารและการตรวจสอบตนเอง สุขภาพ สวัสดิภาพและความปลอดภัย รวมทั้งการดำเนินงานต่างๆ ของโรงเรียน

ในการบริหารงานบุคคล คณะกรรมการบริหารโรงเรียน (Board of Trustees) เป็นผู้จ้างผู้อำนวยการโรงเรียน และมอบอำนาจให้ผู้อำนวยการโรงเรียนเป็นผู้ว่าจ้างครูและบุคลากรในโรงเรียนอีกชั้นหนึ่ง ทำหน้าที่ในการพัฒนาและติดตามการปฏิบัติงานของโรงเรียนตามนโยบายที่รัฐบาลกำหนดในการเพิ่มพูนศักยภาพการทำงานของบุคลากร การใช้ทรัพยากรทางการศึกษาให้เป็นไปอย่างมีประสิทธิภาพ ตระหนักในความต้องการของเด็ก การ

เป็นนายจ้างที่ดีตามกฎหมายของรัฐ และ ปฏิบัติตามเงื่อนไขการจ้างงาน ทั้งต่อผู้สอนและผู้สนับสนุนการสอน ในด้านการบริหารงานบุคคลจะมีลักษณะดังนี้

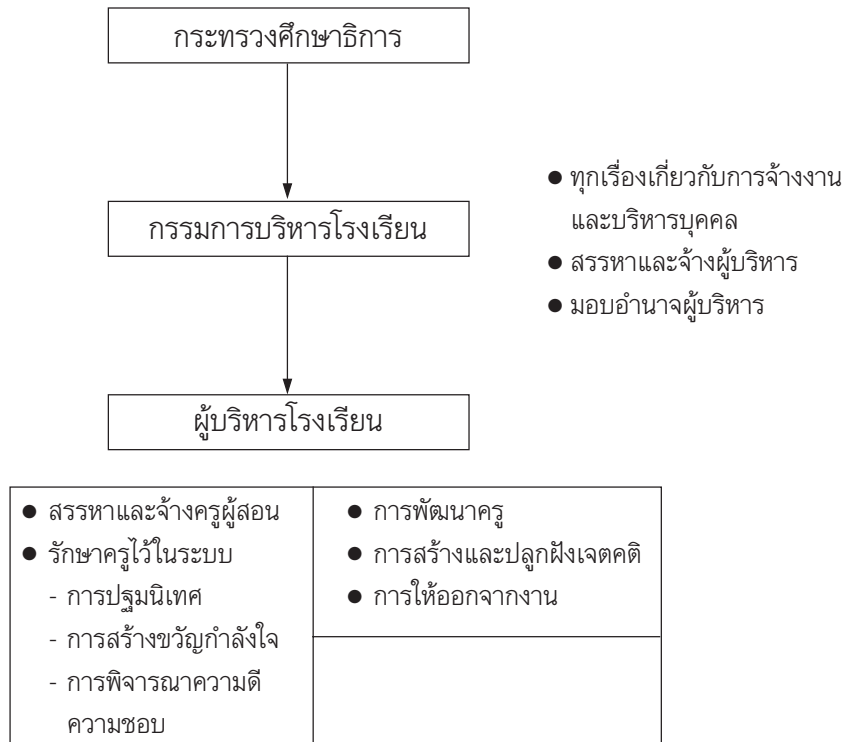

ในการบริหารงานด้านต่างๆ นั้น กระทรวงศึกษาธิการจะสั่งการไปยังโรงเรียนโดยตรง ซึ่งผู้บริหารสถานศึกษา ที่ได้รับการมอบอำนาจจากคณะกรรมการบริหารโรงเรียน จะเป็นผู้รับผิดชอบการบริหารงาน ทั้งในเรื่องของการบริหารงานบุคคล หลักสูตร / แผนงาน และการเงิน ภายใต้การกำกับดูแลของคณะกรรมการการบริหารโรงเรียน ให้เป็นไปตามกฎหมายและธรรมนูญของโรงเรียน (School Charter) สอดคล้องตามหลักสูตรที่กำหนดในแต่ละระดับ ตลอดจนคำนึงถึงปัญหาและความต้องการทางการศึกษาของชุมชน

ส่วนในด้านการบริหารงานวิชาการ การบริหารงานวิชาการของนิวซีแลนด์ภายหลังการปฏิรูปการศึกษา มีการกระจายอำนาจที่ชัดเจน ควบคู่กับการตรวจสอบคุณภาพและมาตรฐาน โดยกระจายอำนาจให้คณะกรรมการบริหารโรงเรียนมีอำนาจหน้าที่ทุกเรื่อง ที่เกี่ยวกับผลสัมฤทธิ์ทางการเรียน และทุกเรื่องเกี่ยวกับการดำเนินงานในโรงเรียน เช่น การ

เข้าเรียน จำนวน และระยะเวลาการเรียนการสอน ฯลฯ ตามที่ได้กำหนดไว้ในแนวทางการบริหารของชาติ (National Administration Guidelines)

ในการนี้ หน้าที่การบริหารงานวิชาการ คืออำนาจการให้มีหลักสูตรที่เหมาะสมและสอดคล้องกับแนวทางว่าด้วยการศึกษาของชาติ พัฒนาโปรแกรมการเรียนรู้ของเด็ก โดยยึดหลักการ สารการเรียนรู้ และทักษะที่จำเป็นและเหมาะสมสำหรับเด็ก ตามวัตถุประสงค์ที่วางไว้ ติดตามพัฒนาการของเด็ก โดยยึดวัตถุประสงค์เป็นเกณฑ์ วิเคราะห์ปัญหาและอุปสรรคของการเรียนรู้และผลสัมฤทธิ์ของเด็ก พัฒนาและปรับกลยุทธ์ เพื่อเสนอความต้องการการเรียนรู้ของเด็ก รวมทั้งการจัดอุปสรรคปัญหาที่ส่งผลกระทบต่อผลสัมฤทธิ์ของเด็ก เก็บรักษาประวัติและรายงานความก้าวหน้าของเด็ก

ในทางปฏิบัติคณะกรรมการบริหารโรงเรียน จะมอบอำนาจการบริหารงานให้กับผู้อำนวยการโรงเรียนและครู รวมทั้งนักเรียน ในการนี้ นิวซีแลนด์ ได้กำหนดแนวทางการศึกษาของชาติ เป้าหมายการศึกษาของชาติ และกรอบหลักสูตรของนิวซีแลนด์ เพื่อเป็นแนวทางการบริหารวิชาการของโรงเรียน เป้าหมายการศึกษาของชาติเป็นเป้าหมายการศึกษาของประเทศนิวซีแลนด์ ที่สถานศึกษาโดยผู้บริหารและครูจะยึดถือและปฏิบัติให้บรรลุผลใน 8 ข้อดังนี้

- (1) สัมฤทธิ์ผลทางการศึกษาตามที่กำหนดไว้ในมาตรฐานทางการศึกษาต่างๆ
- (2) ความเสมอภาคในโอกาสที่เท่าเทียมกันของทุกคน
- (3) ความสามารถในการแข่งขันกับนานาชาติ
- (4) ความสามารถในการอ่านออกเขียนได้ การคำนวณ วิทยาศาสตร์และเทคโนโลยีเป็นอย่างดี
- (5) เป็นเลิศในการเรียนให้บรรลุวัตถุประสงค์
- (6) ติดตามตรวจสอบพฤติกรรมของนักเรียนกับวัตถุประสงค์ และแผนการสอนเพื่อทราบความต้องการของแต่ละบุคคล
- (7) เพิ่มการมีส่วนร่วมและความสำเร็จของชาวเมารี
- (8) การยอมรับนับถือในวัฒนธรรมเชื้อชาติและเผ่าพันธุ์ต่างๆ ของชาวนิวซีแลนด์

ในส่วนที่เกี่ยวกับกรอบหลักสูตร การกำหนดหลักสูตรของนิวซีแลนด์ เริ่มจากการที่กระทรวงศึกษาธิการ นำแนวทางการศึกษาของชาติ เป้าหมายทางการศึกษาของชาติ มากำหนดเป็นกรอบหลักสูตรแห่งชาติของนิวซีแลนด์ (The New Zealand Curriculum

Framework) ซึ่งสถานศึกษาจะต้องยึดเป็นกรอบ ในการจัดการเรียนการสอนให้บรรลุ เป้าหมายตามที่กำหนดไว้ในหลักสูตร ดังแผนภาพกรอบหลักสูตรของประเทศนิวซีแลนด์ดังนี้

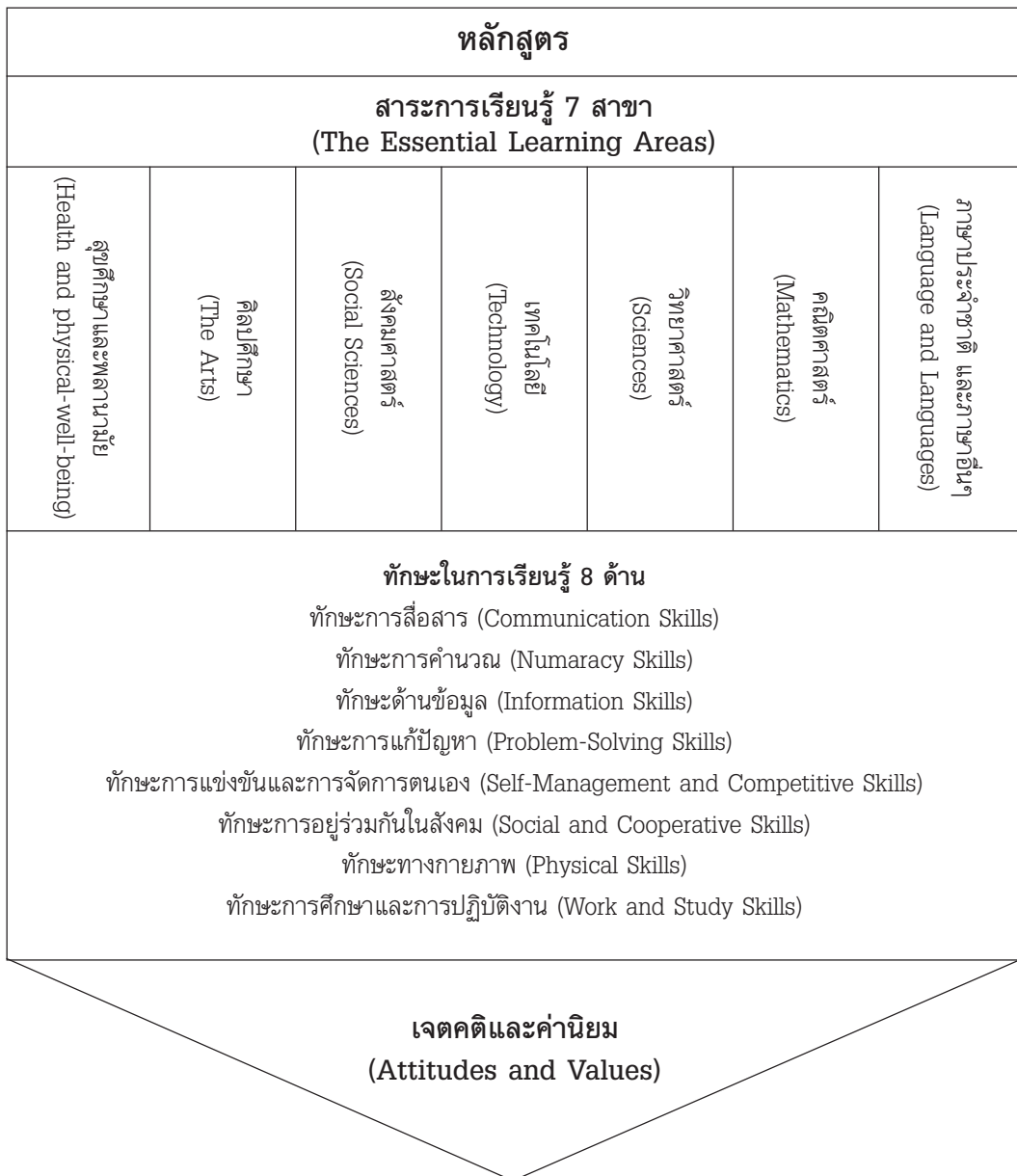

ในกรอบหลักสูตรของประเทศนิวซีแลนด์ จะแสดงถึง

1. หลักการ (Principles)
2. สารการเรียนรู้ (The Essential Learning Areas)
3. ทักษะที่จำเป็นในการเรียนรู้ (The Essential Skills)
4. เจตคติและค่านิยม (Attitudes and Values)

ในการนี้ ประเทศนิวซีแลนด์ได้กำหนดเกณฑ์เพื่อเป็นการประกันคุณภาพของการใช้หลักสูตร เพื่อให้มีการใช้หลักสูตรได้อย่างมีคุณภาพ การกระจายอำนาจการบริหารงานวิชาการ มีลักษณะดังนี้

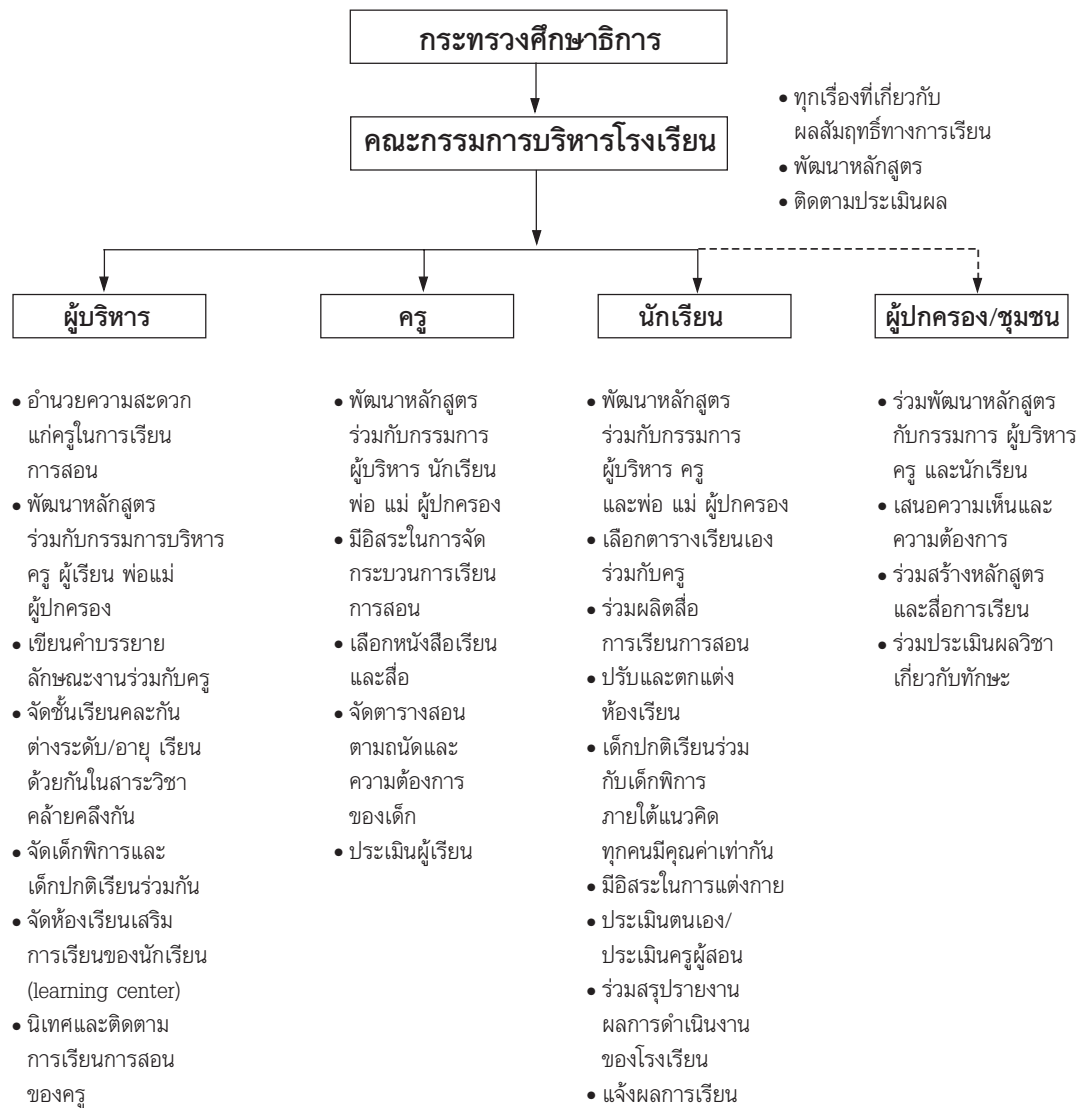

ในด้านความสัมพันธ์ระหว่างส่วนกลาง ส่วนท้องถิ่นและสถานศึกษา *กฎหมายการศึกษา พ.ศ. 2532 ของนิวซีแลนด์* มิได้กำหนดให้องค์กรปกครองส่วนท้องถิ่นทำหน้าที่จัดการศึกษาแต่ประการใด ขณะเดียวกันกฎหมายเกี่ยวกับการปกครองท้องถิ่นได้กำหนดให้องค์กรปกครองส่วนท้องถิ่น มีหน้าที่รับผิดชอบเฉพาะการดูแลรักษาถนนในท้องถิ่น การจัดสรรและดูแลเรื่องสำหรับบริการประชาชน และเรื่องอื่นที่เห็นว่าเป็นความจำเป็นและมีความสำคัญของท้องถิ่นนั้นๆ เท่านั้น ขณะที่ส่วนกลางหรือรัฐบาลรับผิดชอบภารกิจในภาพรวมตามโครงสร้างของกระทรวงต่างๆ รวมทั้งการบริการสาธารณะ ได้แก่ ไฟฟ้า ระบบสุขภาพ ความเป็นระเบียบเรียบร้อย และความปลอดภัยของประชาชน

อย่างไรก็ตาม มีบางท้องถิ่นที่ให้ความสำคัญกับการศึกษาโดยมีการจัดงบประมาณสนับสนุนการศึกษาของโรงเรียนในท้องถิ่น ตามที่โรงเรียนเสนอขอ หรือตามที่กรรมการขององค์กรปกครองส่วนท้องถิ่นเห็นความสำคัญ และเห็นความจำเป็นที่จะช่วยเหลือโรงเรียนในท้องถิ่นของตน

ความสัมพันธ์ระหว่างส่วนกลาง ท้องถิ่น และสถานศึกษาเป็นความสัมพันธ์ดังปรากฏตารางความสัมพันธ์ระหว่างส่วนกลาง ท้องถิ่น และสถานศึกษา ดังต่อไปนี้

ตารางที่ 1 ความสัมพันธ์ระหว่างส่วนกลาง ท้องถิ่น และสถานศึกษา

ส่วนกลาง	ท้องถิ่น	สถานศึกษา
<p>ส่วนกลางมีหน้าที่รับผิดชอบด้านการศึกษาคือ</p> <p>1. กระทรวงศึกษาธิการทำหน้าที่ด้านการกำหนดนโยบาย การนำนโยบายไปสู่การปฏิบัติ การพัฒนาหลักสูตร การจัดสรรทรัพยากร การติดตามประเมินผล และการเสริมประสิทธิภาพของโรงเรียน โดยมีองค์กรในมารับผิดชอบ ทำหน้าที่เสริมสร้างประสิทธิภาพ ดังนี้</p>	<ul style="list-style-type: none"> ● องค์การปกครองส่วนท้องถิ่น ระดับต่าง ๆ ไม่มีหน้าที่จัดหรือสนับสนุนการศึกษา แต่มีหน้าที่อำนวยความสะดวกภายในท้องถิ่น การสนับสนุนการศึกษาเป็นไปตามความสำคัญและความจำเป็นของท้องถิ่น ที่คณะกรรมการของท้องถิ่นให้ความสำคัญและเห็นความจำเป็นโดยพิจารณาสนับสนุนงบประมาณบางส่วน ● ประชาชนในท้องถิ่น มีส่วนร่วมในการจัดการศึกษา และสนับสนุนการศึกษา โดย <ul style="list-style-type: none"> - ตัวแทน พ่อ แม่ ผู้ปกครอง เป็นกรรมการสถานศึกษา แห่งละประมาณ 5 คน - เสนอความเห็นการจัดการศึกษาของโรงเรียนตามความต้องการ - บริจาคทรัพย์สิน วัสดุ อุปกรณ์สนับสนุนโรงเรียน 	<p>สถานศึกษา มีหน้าที่ จัดการศึกษาตามระดับและประเภท โดยมีคณะกรรมการสถานศึกษา (ตั้งแต่ การศึกษา ปฐม วัย ถึงมัธยมศึกษาตอนปลาย) ที่มีผู้แทนจากพ่อแม่ ผู้ปกครอง ครู และผู้บริหารสถานศึกษา มีหน้าที่บริหารสถานศึกษา ตามกฎหมายการศึกษา พ.ศ. 2532 ที่ได้รับการกระจายอำนาจเบ็ดเสร็จโดยตรงทั้งด้านการบริหารงานการเงิน การบริหารงานบุคคล การบริหารงานวิชาการ การบริหารกิจการนักเรียน และอื่น ๆ</p>
<p>1.1 สำนักงานรับรองคุณวุฒิการศึกษาของนิวซีแลนด์ มีหน้าที่รับรองคุณวุฒิผู้บริหาร และการประกันคุณภาพ การจัดระบบการสอบกลาง และการพัฒนากรอบคุณวุฒิแห่งชาติ</p>	<p>ดังปรากฏ การมีส่วนร่วมในการจัดการศึกษาของประชาชนตาม ข้อ 2.5</p>	<ul style="list-style-type: none"> ● ผู้บริหารสถานศึกษา ต้องผ่านการรับรองคุณวุฒิจากสำนักงานรับรองคุณวุฒิการศึกษาของนิวซีแลนด์ ● จัดส่งนักเรียนเข้าสอบในระดับมัธยมศึกษาตอนปลาย ชั้นปีที่ 11 และการทดสอบ ชั้นปีที่ 13 เพื่อนำผลการสอบไปสมัครเข้าเรียนในมหาวิทยาลัย

ส่วนกลาง	ท้องถิ่น	สถานศึกษา
<p>1.2 สภาครูมีหน้าที่จดทะเบียนครู การออกประกาศนียบัตรครู ฝึกหัด การออกใบอนุญาตประกอบวิชาชีพ และการรับรองการเป็นครู</p>		<ul style="list-style-type: none"> ● ครูของทุกโรงเรียนต้องผ่านการจดทะเบียนเป็นครูจากสภาครูฯ ● โรงเรียนจัดส่งรายชื่อครู (ที่ไม่มีวุฒิและไม่จบปริญญาตรี) และผ่านการฝึกเป็นครูของโรงเรียนเพื่อขึ้นทะเบียนเป็นครูต่อสภาครูฯ
<p>1.3 ศูนย์บริการการศึกษา มีหน้าที่ ให้บริการการศึกษาโดยผู้เชี่ยวชาญ และการให้บริการด้านอาชีพ</p>		
<p>2. สำนักงานตรวจสอบคุณภาพการศึกษา เป็นองค์กรอิสระในความรับผิดชอบของรัฐมนตรี ผู้รับผิดชอบสำนักงานตรวจสอบคุณภาพการศึกษา มีหน้าที่ ประเมินโรงเรียน และศูนย์เด็กก่อนวัยเรียน และรายงานผลการประเมินต่อสาธารณะ</p>	<ul style="list-style-type: none"> ● ประชาชนในท้องถิ่นรับทราบผลการประเมินโรงเรียน และเสนอแนะการจัดการศึกษาของโรงเรียน 	<ul style="list-style-type: none"> ● รับการประเมินจากสำนักงานตรวจสอบคุณภาพการศึกษา และมีการยื่นยันรายงานการประเมินร่วมกัน ● หากผลการประเมินจากสำนักงานตรวจสอบคุณภาพการศึกษา เป็นเช่นไร โรงเรียนมีหน้าที่นำไปปรับปรุงหรือพัฒนาต่อไป

และอาจสรุปเป็นแผนภาพแสดงความสัมพันธ์ได้ดังนี้

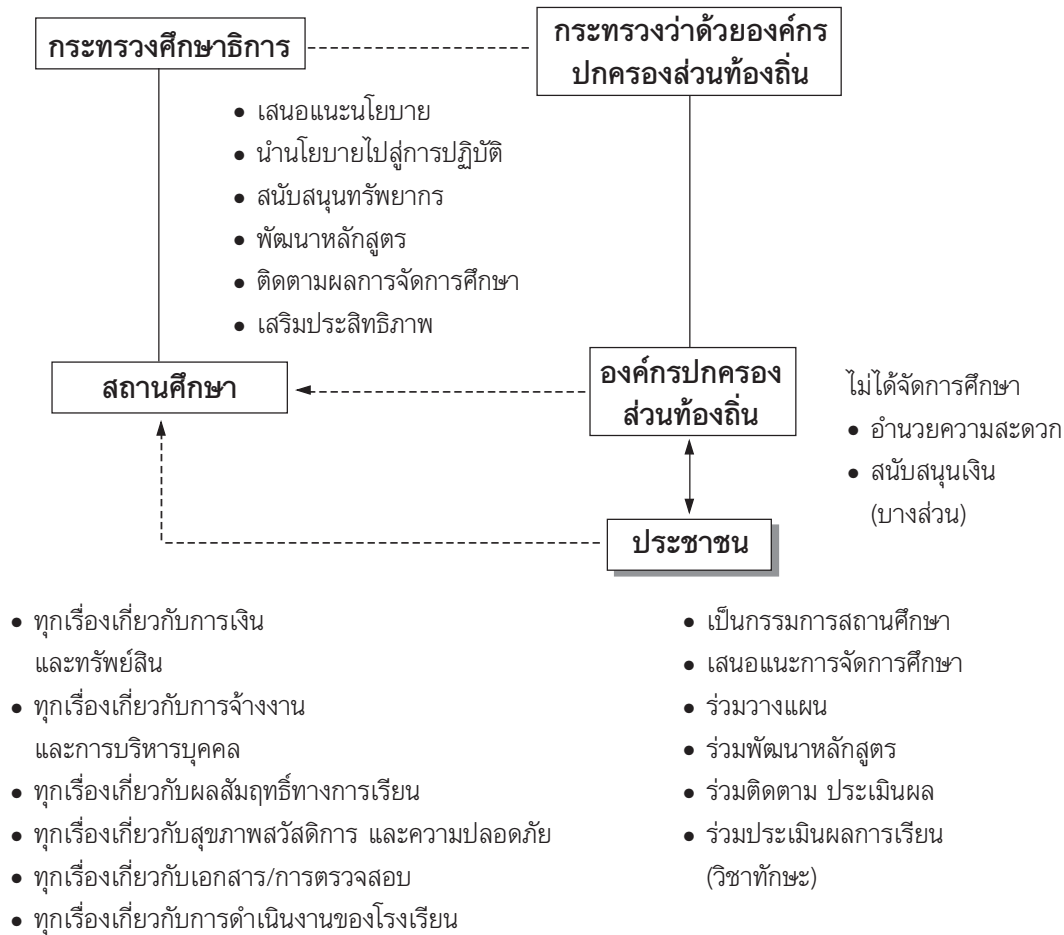

การมีส่วนร่วมในการจัดการศึกษาของประชาชน การมีส่วนร่วมในการจัดการศึกษาของประชาชนเป็นองค์ประกอบหนึ่งของการกระจายอำนาจทางการศึกษา การจัดการศึกษาหลังการปฏิรูปการศึกษาของนิวซีแลนด์ ได้ให้ความสำคัญกับประชาชน สาธารณชนให้มีส่วนร่วมจัดการศึกษาเป็นอย่างยิ่ง ทั้งด้านการเป็นคณะกรรมการบริหารโรงเรียน การวางแผน งบประมาณและทรัพยากรทางการศึกษา หลักสูตร การจัดการเรียน และการประเมินผลการเรียน ในลักษณะของการร่วมคิด ร่วมปฏิบัติและร่วมติดตามผล คือ การเป็นคณะกรรมการบริหารโรงเรียน (*Board of Trustees*) โดยให้สัดส่วนกรรมการที่มาจาก พ่อแม่ ผู้ปกครอง ประมาณ 50 - 70% ของกรรมการทั้งหมด ซึ่งประกอบด้วย

ผู้บริหารสถานศึกษา 1 คน ผู้แทนครู 1 คน ผู้แทนนักเรียน (หากเป็นโรงเรียนระดับมัธยมศึกษา) 1 คน ผู้แทนผู้ปกครองและประชาชน 3 - 7 คน ทำหน้าที่ในการบริหารงานโรงเรียนตามบทบาทหน้าที่ที่กล่าวมาแล้วข้างต้น โดยนัยนี้ การบริหารและการจัดการศึกษาจึงขึ้นอยู่กับประชาชนเป็นส่วนใหญ่ โดยพื้นฐานความเชื่อในสังคมประชาธิปไตยของนิวซีแลนด์ที่เคารพสิทธิซึ่งกันและกัน คนทุกคนมีสิทธิเท่าเทียมกัน รัฐจึงเปิดโอกาสให้ประชาชนกำหนดทิศทางการจัดการศึกษาในท้องถิ่นของตนเอง มากกว่าที่รัฐจะเป็นผู้กำหนด

ในการวางแผนการศึกษาหรือการวางแผนของโรงเรียน นอกจากจะพิจารณาดำเนินการจากกรอบนโยบายที่ประมวลจากแนวทางการศึกษาของชาติ จากเป้าหมายทางการศึกษาของชาติ จากกรอบของหลักสูตรแล้ว ยังมีการพิจารณาจากความต้องการของชุมชนด้วย โดยการระดมความคิดเห็นของชุมชนผ่านคณะกรรมการบริหารโรงเรียนที่เป็นผู้แทนประชาชน การประชุมร่วมกันระหว่างผู้ปกครองและโรงเรียน การรับฟังความคิดเห็นของสื่อมวลชน สาธารณชน แล้วจึงมากำหนดเป็นแผนของโรงเรียน ทั้งแผนยุทธศาสตร์ (Strategic Plan) และแผนพัฒนา (Development Plan)

ในเรื่องหลักสูตร งานด้านหลักสูตรของนิวซีแลนด์ทั้งในเรื่องกรอบหลักสูตรแห่งชาติ การพัฒนาหลักสูตร การนำหลักสูตรไปใช้หรือการประเมินผลหลักสูตร ในทุกขั้นตอนจะเปิดโอกาสให้ประชาชนมีส่วนร่วม ในการกำหนดนโยบายหรือกรอบของหลักสูตร รัฐจะใช้วิธีระดมความคิดเห็นของประชาชน สื่อมวลชน ครู ผู้ปกครองและนักธุรกิจต่างๆ แล้วจึงทำการยกร่าง และเมื่อยกร่างได้แล้ว ยังต้องขอความเห็นชอบจากประชาชนโดยการประชาพิจารณ์ ด้วยการจัดประชุมสัมมนาและการเผยแพร่สู่มวลชนเพื่อรับการวิพากษ์วิจารณ์แล้วจึงแก้ไข การใช้หลักสูตรระดับโรงเรียน คณะกรรมการบริหารโรงเรียน ครู ผู้ปกครอง และชุมชน พิจารณากำหนดความต้องการร่วมกันว่าจะเปิดสอนหลักสูตรใด โดยหลักสูตรนั้นต้องเป็นประโยชน์ต่อวิถีชีวิตของคนในชุมชน รวมทั้งการร่วมกันพัฒนาหลักสูตรให้สอดคล้องกับสภาพความต้องการของชุมชน ในการประเมินผลหลักสูตร คณะกรรมการบริหารโรงเรียนร่วมกับครูประเมินผลและจะรายงานผลการประเมินให้ผู้ปกครองและสาธารณชนทราบ

ส่วนการประเมินผลการเรียนในรายวิชาทักษะอาชีพ โรงเรียนเปิดโอกาสให้ประชาชนเข้ามามีส่วนร่วมโดยการเชิญผู้ทรงคุณวุฒิในสาขาวิชาชีพต่างๆ เป็นกรรมการประเมินร่วมกับครูผู้สอนในวิชานั้นๆ ด้วย ในการจัดการเรียนการสอน โรงเรียนจะเปิดโอกาสให้ผู้ปกครองและประชาชนเข้ามาดูการเรียนการสอนและเสนอแนะวิธีการได้ ทั้งโดยผ่านทางคณะกรรมการบริหารโรงเรียน หรือในคราวประชุมร่วมกันระหว่างครู ผู้ปกครอง

ในด้านการสนับสนุนทรัพยากรทางการศึกษา การลงทุนทางการศึกษาของนิวซีแลนด์ นอกจากจะใช้งบประมาณของรัฐบาล ส่วนหนึ่งยังได้รับเงิน วัสดุ ครุภัณฑ์ และอาคารสถานที่จากการสนับสนุนและการบริจาคของประชาชน ทั้งในรูปของการจัดงานหารายได้ การรวมตัวของคณะกรรมการจากชุมชน องค์การเอกชนที่เห็นความสำคัญของการศึกษา รวมทั้งการสนับสนุนจากองค์กรปกครองส่วนท้องถิ่น ด้วยสำนึกที่ว่าโรงเรียนเป็นของชุมชน ในกรณีโรงเรียนที่ประสบผลสำเร็จหรือโรงเรียนที่มีชื่อเสียงของนิวซีแลนด์ส่วนใหญ่ จะเป็นโรงเรียนที่ได้รับการสนับสนุนจากชุมชนค่อนข้างสูง การมีส่วนร่วมในการจัดการศึกษาของประชาชน อาจสรุปเป็นแผนภาพ การมีส่วนร่วมของประชาชน การกระจายอำนาจทางการศึกษา และการกระจายอำนาจให้แก่สถานศึกษาตามกฎหมายการศึกษา การมีส่วนร่วมของประชาชนมีลักษณะดังนี้

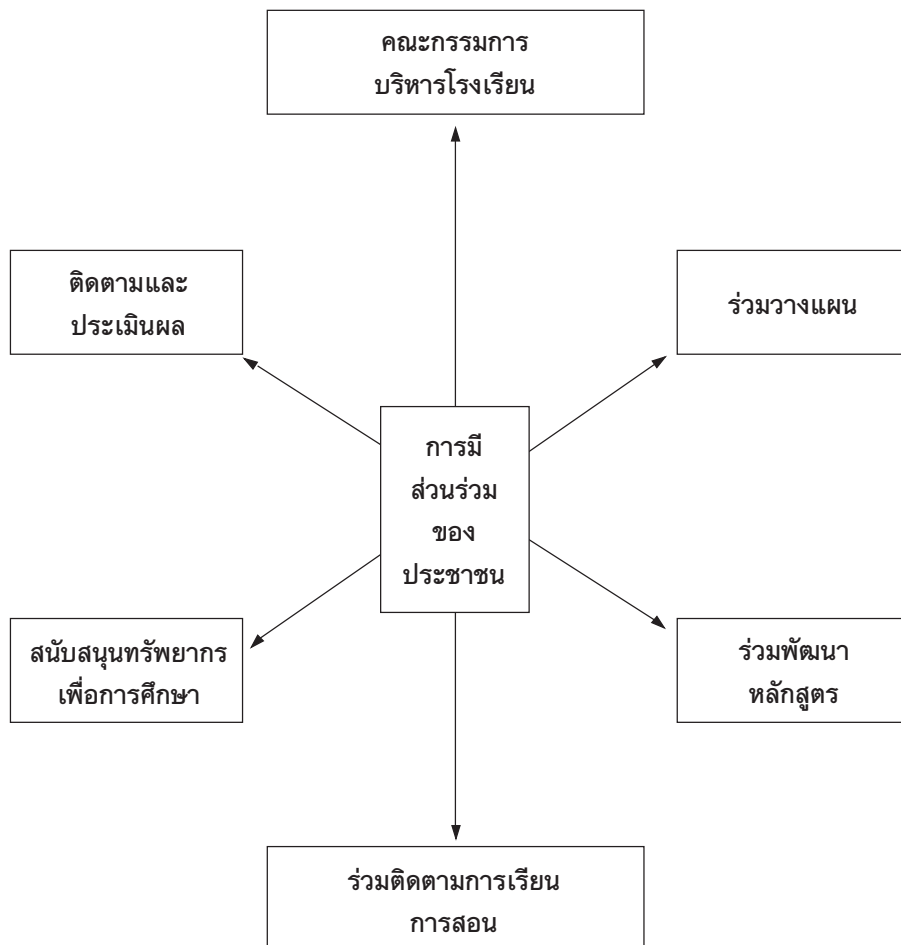

การกระจายอำนาจทางการศึกษาของประเทศนิวซีแลนด์

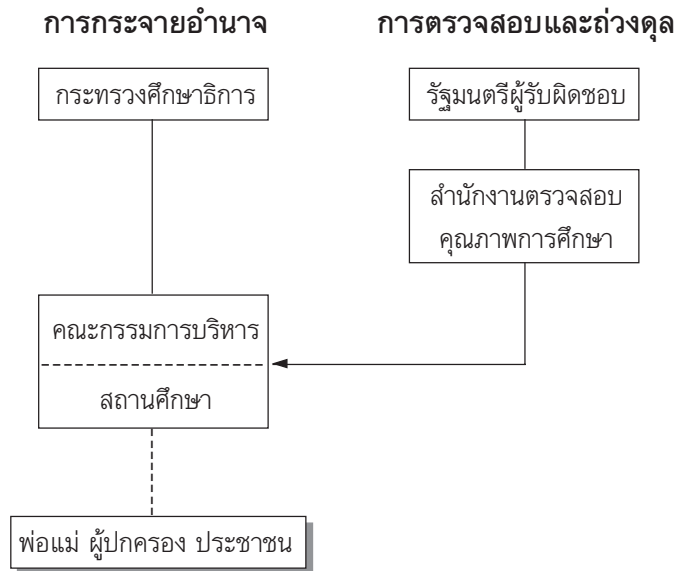

การกระจายอำนาจให้แก่อำนาจศึกษาตามกฎหมายการศึกษา

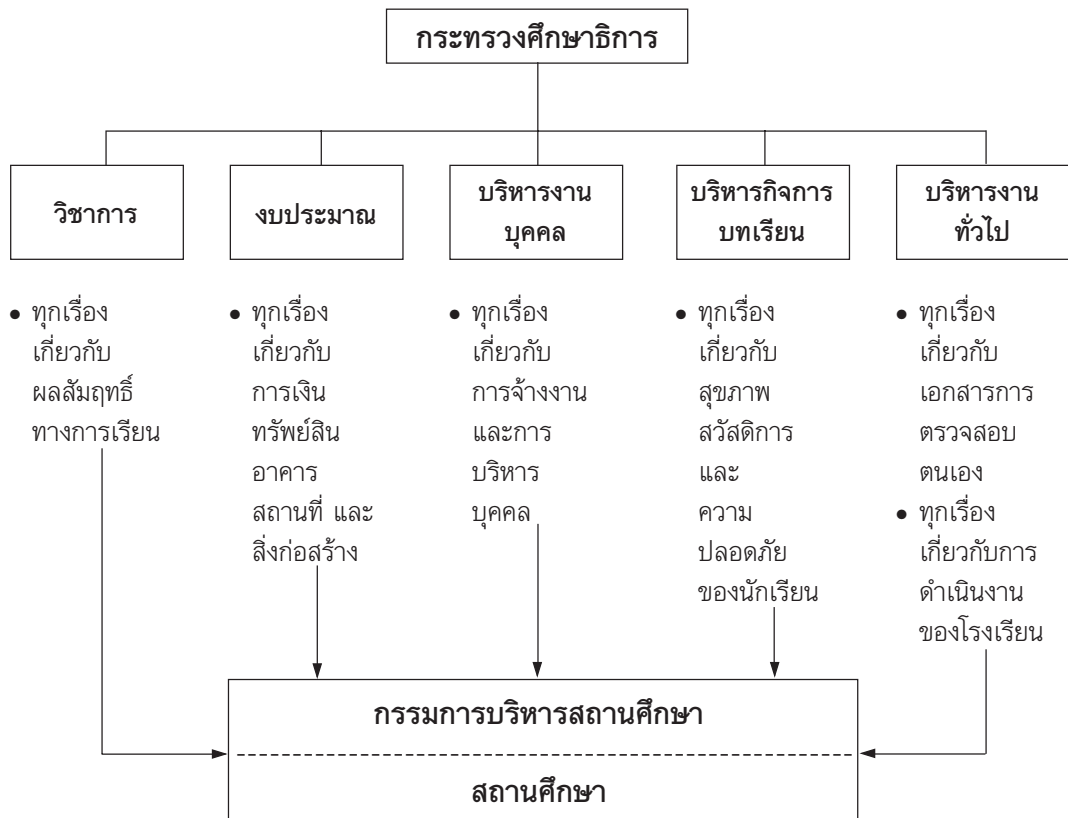

การกระจายอำนาจทางการศึกษาของประเทศสหรัฐอเมริกา

ประเทศสหรัฐอเมริกา (United States of America) เป็นประเทศใหญ่ มีอาณาเขตกว้างขวาง (9,830,000 ตารางกิโลเมตร) ตั้งอยู่ในทวีปอเมริกาเหนือ ซึ่งอพยพหรือพวกที่เรียกกันว่า ชาวอาณานิคมจากประเทศในทวีปยุโรป ค้นพบและอพยพมาอยู่ในประเทศสหรัฐอเมริกาเมื่อประมาณ 200 กว่าปีมาแล้ว ชาวอาณานิคมเหล่านั้นได้สร้างสังคมใหม่ในดินแดนที่ค้นพบนี้โดย ยึดหลักของความมีอิสรภาพและโอกาส (the Ideals of Freedom and Opportunity) ซึ่งได้ใช้ตลอดมาจนถึงปัจจุบัน

ประเทศสหรัฐอเมริกาประกอบไปด้วย 50 มลรัฐ อาณานิคมภายใต้ปกครองอีก 6 แห่ง มีเขตปกครองอิสระที่เรียกว่า ดิสตริค ออฟ โคลัมเบีย (District of Columbia) ซึ่งเป็นศูนย์กลางการปกครองของประเทศสหรัฐอเมริกาทั้งประเทศ มีกรุงวอชิงตัน (Washington) เป็นเมืองหลวงของรัฐบาลกลางตั้งอยู่ในเขตอิสระนี้ โดยเรียกชื่อเต็มๆ ว่า วอชิงตัน ดี.ซี. (Washington D.C.)

ประเทศสหรัฐอเมริกา เป็นประเทศประชาธิปไตยที่มีการเลือกตั้งรัฐบาลมาปกครองประเทศโดยใช้เสียงจากประชาชน หลักการปกครองใหญ่ๆ ที่เป็นที่ยอมรับในประเทศสหรัฐอเมริกา คือ หลักประชาธิปไตย (Democracy) และ หลักการกระจายอำนาจ (Decentralization) ซึ่งก็เป็นหลักการที่ยึดถือสืบเนื่องมาจากความเชื่อในเรื่องอิสรภาพและโอกาส (the Ideals of Freedom and Opportunity) ตั้งแต่แรกค้นพบดินแดนแห่งนี้ในเรื่องการปกครองของสหรัฐอเมริกา อาจแบ่งการปกครองเป็น 2 ระดับ คือ การปกครองที่ระดับชาติ เป็นรัฐบาลกลาง (Federal Government) และการปกครองระดับมลรัฐ ที่นิยมเรียกกันว่า รัฐ เป็นรัฐบาลของแต่ละมลรัฐ (State Government) ซึ่งเป็นคนละส่วนกับรัฐบาลกลางและไม่ขึ้นแก่กันแบบประเทศอื่นๆ โดยแต่ละรัฐมีกฎหมายเป็นของตนเองแตกต่างกันไปตามสภาพหรือบริบทของรัฐนั้นๆ

รัฐธรรมนูญสหรัฐอเมริกาได้แบ่งอำนาจการปกครองที่ระดับชาติออกเป็น ฝ่ายบริหาร (Executive) ฝ่ายนิติบัญญัติ (Legislative) และฝ่ายตุลาการ (Judicial) ฝ่ายบริหาร มีประธานาธิบดี (the President) เป็นประมุข ฝ่ายนิติบัญญัติมีรัฐสภาหรือองครักษ์ (Congress) ซึ่งประกอบด้วยสภาสูงหรือวุฒิสภา (the Senate) และสภาผู้แทนราษฎร (the House of Representatives) ส่วนฝ่ายตุลาการจะมีศาลระดับต่างๆ และมีศาลฎีกา (Supreme Court) เป็นศาลสูงสุด แต่ละฝ่ายทำการตรวจสอบการทำงานและสร้างสมดุลระหว่างกันได้อยู่ตลอดเวลา แต่ก็มีระบบการป้องกันการก้าวก่ายอำนาจซึ่งกันและกันไว้ชัดเจนด้วย

ฝ่ายบริหารของรัฐบาลกลางมีประธานาธิบดีเป็นประมุขสูงสุดและทำการรัฐบาลโดยประธานาธิบดีเป็นผู้เลือกและแต่งตั้งรัฐมนตรีในรัฐบาลของตน โดยเรียกตำแหน่งรัฐมนตรีว่า Secretary ส่วนรัฐมนตรีช่วยว่าการเรียกว่า Deputy Secretary ปลัดกระทรวงของรัฐบาลกลางเรียกว่า Under Secretary ส่วนในระดับมลรัฐนั้น ฝ่ายบริหารที่ระดับรัฐจะมีผู้ว่าการรัฐ (Governor) เป็นประมุขสูงสุดในรัฐ และมีคณะทำงานบริหารด้านต่างๆ ซึ่งเป็นกิจการภายในของรัฐ โดยมีหน่วยงานหลักๆ ซึ่งมักใช้ชื่อเรียกเดียวกับของรัฐบาลกลาง เช่น Department of เช่น Department of Education ในระดับรัฐแม้จะใช้ชื่อเรียกเหมือนกันว่า Department of Education แต่ผู้ดำรงตำแหน่งบริหารสูงสุดของหน่วยงานนี้ ในบางรัฐจะไม่เรียกว่า Secretary (รัฐมนตรี) ตามแบบของรัฐบาลกลาง แต่เรียกว่า Commissioner

จากการที่สหรัฐอเมริกาแบ่งการปกครองออกเป็นรัฐ (State) และแต่ละรัฐมีความเป็นเอกเทศในการดูแลการบริหารจัดการการปกครอง ซึ่งรวมถึงการจัดการศึกษาของตนเองด้วย จะไม่ขึ้นแก่กันและไม่ขึ้นกับรัฐบาลกลางในด้านการศึกษาในระดับชาติ รัฐธรรมนูญของประเทศสหรัฐอเมริกากำหนดไว้ว่า การศึกษาเป็นความรับผิดชอบของรัฐ รัฐบาลกลาง (Federal Government) จึงมีบทบาทน้อยมากในการจัดการศึกษา รัฐบาลกลางเพียงวางนโยบายการศึกษาแห่งชาติ ประสานงาน เก็บรวบรวมข้อมูล แนะนำ ช่วยเหลือด้านการเงินในโครงการต่างๆ ซึ่งในปัจจุบันกระทรวงศึกษาธิการของรัฐบาลกลางบริหารงานในรูปบริหารโครงการ ทุกๆ ปีรัฐสภาจะจัดสรรเงินกองทุนช่วยรัฐต่างๆ เพื่อขยายโครงการการศึกษาให้แก่ประชาชน กองทุนของรัฐบาลกลางนี้มีเป็นจำนวนมาก ที่จะช่วยรัฐต่างๆ ในการปรับปรุงคุณภาพการศึกษาของตนให้ดียิ่งขึ้น รัฐต่างๆ มีสิทธิเสนอขอรับทุนหรืองบประมาณอุดหนุนจากเงินกองทุนที่รัฐบาลกลางตั้งไว้ แต่ต้องให้เป็นไปตามกฎเกณฑ์ที่กำหนดไว้

การจัดการเรียนการสอนให้แก่ประชาชนทุกวัยนับตั้งแต่เด็ก วัยรุ่น จนถึงวัยผู้ใหญ่ ในประเทศสหรัฐอเมริกาจัดโดยรัฐและท้องถิ่น เช่นเดียวกับที่จัดโดยเอกชนและองค์กรทางศาสนาต่างๆ วิวัฒนาการของการจัดการศึกษาอย่างเป็นระบบเริ่มขึ้นในศตวรรษที่ 19 และเป็นการจัดการโดยใช้หลักการกระจายอำนาจโดยรัฐต่างๆ และองค์การปกครองส่วนท้องถิ่น (local authorities) เป็นผู้รับผิดชอบมากกว่ารัฐบาลกลาง ด้วยความเป็นผู้รักอิสระมีความเป็นเอกเทศ ในปัจจุบันการเรียนการสอนในระดับประถมและมัธยมของสหรัฐอเมริกาจึงทำได้ในหลากหลายรูปแบบ บ้างก็ยึดการเรียนการสอนแบบเก่าดั้งเดิม บ้างก็พยายามเสาะหาและใช้การเรียนการสอนที่เป็นนวัตกรรมใหม่ๆ แต่ส่วนใหญ่ก็จะใช้แบบผสมปนเปไป

การจัดการศึกษาในโรงเรียนของรัฐเริ่มครั้งแรกที่ รัฐแมสซาชูเซตส์ (Massachusetts) ในปี ค.ศ. 1852 และตามมาด้วยรัฐนิวยอร์ก (New York) ในปี ค.ศ. 1853 กฎหมายการศึกษาภาคบังคับ (Compulsory School Attendance Laws) เกิดขึ้นครบทุกรัฐในปี ค.ศ. 1918 และเป็นการจัดการศึกษาแบบให้เปล่า (Free Public Education) ระบบการศึกษาของประเทศสหรัฐอเมริกาเป็นระบบที่ใหญ่มาก เนื่องจากทำการรับผิดชอบผู้เรียนจำนวนมหาศาล ในการจัดการศึกษาในทุกระดับของชาติ งบประมาณราว ๆ 90% เป็นเงินที่ได้มาจากรัฐ(State) ท้องถิ่น(local) และเอกชน(private sources) ตามที่บทบัญญัติกฎหมายแล้ว หน่วยงานที่รับผิดชอบต่อการจัดการศึกษามากและสำคัญที่สุดคือ **เขตการศึกษาท้องถิ่น** (Local School District)

การปฏิรูปการศึกษา (Education Reform) ในประเทศสหรัฐอเมริกา เริ่มขึ้นเมื่อประมาณ 50 ปีที่ผ่านมา จากการศึกษาอเมริกันเริ่มเกิดความไม่แน่ใจว่า การจัดการศึกษาของโรงเรียนรัฐบาล (Public Schools) จะยังคงเชื่อถือได้ คือ เมื่อปี ค.ศ. 1940 ได้มีการสำรวจความคิดเห็นของชาวอเมริกันต่อการศึกษาผลปรากฏว่า ชาวอเมริกันจำนวน 87% มีความพอใจในการจัดการศึกษาในระบบโรงเรียนรัฐ (Public School System) แต่พอมาถึงช่วงปลายของปี ค.ศ. 1990 ชาวอเมริกันกลับคิดว่าถึงเวลาแล้วที่โรงเรียนรัฐ (Public School System) ต้องการการยกเครื่องใหม่หมด (Overhaul) ประกอบกับที่ใน ค.ศ. 1998 ผู้สมัครเข้าชิงตำแหน่งในสภาจากแทบทุกรัฐได้ยกเรื่องการศึกษา (Education Reform) เป็นประเด็นสำคัญในการหาเสียง ทำให้ความต้องการในการปฏิรูปการศึกษาเด่นชัดขึ้น เป็นกระแสการเคลื่อนไหวตั้งแต่ระดับประเทศจนมาสู่ระดับรัฐ และเอกชน

ในปี ค.ศ. 1983 สมัยประธานาธิบดีเรแกน (President Ronald Reagan, 1981-1989) กระทรวงศึกษาธิการ (Department of Education) ได้แถลงรายงานเรื่อง ชาติกำลังตกอยู่ในความเสี่ยง (A Nation at Risk) ซึ่งแสดงถึงปัญหาเศรษฐกิจของชาติในช่วงปี ค.ศ. 1970 - 1980 และชี้ให้เห็นถึงความสัมพันธ์ระหว่างปัญหาทางเศรษฐกิจของชาติที่มีผลเกิดจากการจัดการศึกษาที่ล้มเหลว รายงานนี้จึงเป็นตัวเร่งที่สำคัญทำให้เกิดการปฏิรูปการศึกษา นักวิชาการ นักการศึกษา ตลอดจนถึงนักธุรกิจ นักกฎหมายที่เป็นผู้เสนอร่างและผู้พิจารณาผ่านกฎหมายก็เห็นด้วยในประเด็นนี้ จากรายงานการศึกษาหลายฉบับที่แสดงข้อมูลเรื่องความบกพร่องหรือผิดพลาดในการจัดการศึกษาในโรงเรียนรัฐด้วย รัฐต่างๆ ได้ออกกฎหมายและนโยบายทางการศึกษากันมาก ถือได้ว่าเป็นการเคลื่อนไหวครั้งใหญ่ การปฏิรูปการศึกษาได้เน้นเรื่อง 1) มาตรฐานการศึกษา 2) นโยบายเกี่ยวกับวิชาชีพครู 3) การพัฒนาหลักสูตร

จากรายงานเรื่อง ชาติกำลังตกอยู่ในความเสี่ยง (A Nation at Risk) นั้น มีการอ้างว่าโรงเรียนรัฐกำลังเสื่อมถอยลง เพราะว่าขาดการสนใจในจุดมุ่งหมายของการจัดการศึกษาและมีผลการเรียนจากเด็กนักเรียนต่ำเกินไป เนื่องจากในปี ค.ศ. 1970 โรงเรียนรัฐจำนวนมากได้เพิ่มวิชาเลือก (elective courses) ให้ผู้เรียนเลือกมากมายเกินไป จนกระทั่งทำให้หลักสูตรดูเหมือนห่างสรรพสินค้าที่มีสินค้า หรือมีวิชาเลือกให้มากมาย จึงมีข้อเสนอให้ตัดจำนวนวิชาเลือกลงและเพิ่มน้ำหนักให้วิชาแกนให้มากขึ้นเพื่อยกมาตรฐานทางวิชาการ (academic standard) ทำให้โรงเรียนมีการตื่นตัวปรับมาตรฐานทางวิชาการสูงขึ้นทั่วประเทศ

แม้จะมีความพยายามในการปฏิรูปการศึกษาอย่างมาก แต่ก็ปรากฏว่า การปฏิรูปการศึกษาในช่วงปี ค.ศ. 1980 ถึง 1990 ส่วนใหญ่เป็นไปตามกระแสหรือการหวังผลของการเมืองในช่วงนั้น บ้างก็ต้องการให้ปรับปรุงหลักสูตรให้เข้มข้น บ้างก็ต้องการให้มีการเพิ่มเงินเดือนครูเพื่อให้ได้ครูที่มีคุณภาพมากขึ้น บ้างก็เห็นว่าการศึกษาตกต่ำลงไม่ใช่ผลจากการจัดการศึกษาที่ล้มเหลว แต่เป็นผลมาจากการเลี้ยงดูของพ่อแม่ (poor parenting) และปัญหาความยากจน (poverty) บ้างก็เสนอให้พ่อแม่เลือกโรงเรียนได้ตามความต้องการ (school choice) โดยจัดเปิดโรงเรียนแบบใหม่ๆ (new types of schools) ซึ่งน่าจะแข่งขันกับโรงเรียนของรัฐที่มีอยู่แล้วได้ ในช่วงท้ายในราวปี ค.ศ. 1990 เป็นต้นมา นักปฏิรูปการศึกษาได้เรียนรู้ว่าการกำหนดมาตรฐานทางวิชาการให้สูงขึ้น ไม่ได้ทำให้การเรียนรู้อะไรของเด็กสูงขึ้นโดยอัตโนมัติ แต่การปฏิรูปการศึกษาจะได้ผลดีมีผลต่อเด็ก ก็ต่อเมื่อผู้จัดการศึกษาในระดับท้องถิ่น (local authorities) มีความสามารถในการนำการปฏิรูปการศึกษามาใช้ให้เกิดผลได้สูงเพียงใด หรือรัฐสามารถจัดการให้ท้องถิ่นนำการปฏิรูปการศึกษามาใช้ให้เกิดผลได้มากเพียงใดมากกว่า ในปี ค.ศ. 1995 (พ.ศ. 2538) ได้มีการทดสอบด้านคณิตศาสตร์และวิทยาศาสตร์ (the Third International Math and Science Study) ได้พบว่าเด็กอเมริกันมีทักษะด้านนี้ลดถอย และได้คะแนนต่ำสุดเมื่อเทียบในระดับนานาชาติ (international rankings)

ด้วยเหตุที่คะแนนทดสอบต่างๆ ซ้ำไปในทางลบ จึงได้มีการปฏิรูปการศึกษาโดยใช้การกำหนดมาตรฐานการศึกษา (Standards-based systemic reform) เป็นหลัก พยายามส่งเสริมให้เด็กเรียนรู้อย่างจริงจัง ให้หลักสูตรมีเนื้อหาที่เข้มข้นขึ้น แต่ยังคงเน้นให้เด็กสามารถนำไปประยุกต์ใช้ได้ในชีวิตจริงด้วย ซึ่งหลักการนี้เป็นที่ยอมรับของทั้งนักการศึกษา นักธุรกิจ และประชาชนทั่วไปด้วย ประเทศสหรัฐอเมริกายังแสวงหาหนทางที่จะปฏิรูปการศึกษาให้ดียิ่งๆ ขึ้น มีการคิดวิธีการต่างๆ หลากหลาย ที่คิดว่าจะช่วยให้การศึกษาของประเทศสหรัฐอเมริกาดีขึ้น เช่น การทดสอบต่างๆ การปรับปรุงหลักสูตร การปรับกำหนด

เวลาเรียน การปฏิบัติการในห้องทดลอง นอกจากนี้ยังได้ไปเน้นในการปฏิรูปครู ด้วยการทดสอบความสามารถครูเป็นระยะๆ ให้มีการกำหนดเกณฑ์การได้ไปประกอบวิชาชีพครูให้สูงขึ้นอีก และการให้ครูได้มีสิทธิมีเสียงและมีส่วนร่วมในการตัดสินใจในการจัดทำพัฒนาหลักสูตรและวิธีการเรียนการสอนมากขึ้นด้วยกำหนดการเพิ่มตัวเลือกหรือโรงเรียนแบบใหม่ๆ ให้ผู้ปกครองได้ตัดสินใจส่งบุตรหลานเข้าเรียน (concept of school choice) ได้มีการสำรวจการศึกษาหาแนวทางปฏิรูปการศึกษา และเสนอแนะที่นำไปสู่การปฏิรูปการศึกษาหลายเรื่องเช่น

- (1) สร้างความเข้าใจเรื่องการศึกษาให้แก่มหาวิทยาลัยที่เกี่ยวข้อง
- (2) ทำการวางแผนการปฏิรูปการศึกษาระยะยาว
- (3) สร้างความมีส่วนร่วมแก่มหาวิทยาลัยที่เกี่ยวข้อง
- (4) สำรวจความต้องการของท้องถิ่นและเขตการศึกษา
- (5) สร้างความเข้าใจเรื่องความสัมพันธ์ระหว่างรัฐและท้องถิ่น
- (6) ใช้งานวิจัยเป็นฐานในการปฏิรูปการศึกษา
- (7) ปรับโครงสร้างหน่วยงานต่างๆให้เหมาะกับการปฏิรูปการศึกษา
- (8) สรรหาบุคลากรที่มีคุณสมบัติเหมาะสม
- (9) สร้างบรรยากาศที่ดีในการทำงานร่วมกันของทุกฝ่ายที่เกี่ยวข้อง
- (10) เปิดโอกาสให้รัฐบาลกลางเข้ามามีส่วนร่วมในการปฏิรูปการศึกษาในระดับรัฐให้มากขึ้น

เนื่องจากประเทศสหรัฐอเมริกาได้แบ่งการปกครองออกเป็นรัฐ (State) แต่ละรัฐมีความเป็นเอกราชในการดูแลการบริหารจัดการการปกครองและการจัดการศึกษาของตนเอง รัฐบาลกลาง (Federal Government) มีบทบาทน้อยมากในการจัดการศึกษา จนมีการกล่าวได้ว่าสหรัฐอเมริกาไม่มีระบบการศึกษาในระดับชาติ แม้ว่ารัฐบาลกลางจะมีบทบาทน้อยมากในการจัดการศึกษา การดูแลด้านการศึกษาก็ต้องเป็นไปตามรัฐธรรมนูญ จึงมีอำนาจหน้าที่และความรับผิดชอบต่อการศึกษาของชาติในภาพรวมด้วย เช่นฝ่ายบริหารทำงานโดยผ่านทางกระทรวงศึกษาธิการ (Department of Education) ฝ่ายนิติบัญญัติก็ทำหน้าที่ออกกฎหมายต่างๆ ที่เกี่ยวข้องกับการศึกษา ส่วนฝ่ายตุลาการ ก็ทำหน้าที่ผ่านศาลแห่งรัฐบาลกลาง ซึ่งปรากฏว่ามีอิทธิพลต่อการจัดระบบในการศึกษาของอเมริกา ในการตัดสินใจประเด็นปัญหาทางการศึกษาหลายอย่าง เช่น ศาลสูงของอเมริกาได้ตัดสินใจเกี่ยวกับการสอนศาสนา ความช่วยเหลือโรงเรียนศาสนา การสวดมนต์ในโรงเรียน การ

แยกตัวของกลุ่มผิวสี การแสดงออกทางเสรีภาพของนักศึกษา การศึกษาสองภาษา ซึ่งผลการตัดสินใจที่มีผลกระทบต่อการจัดการศึกษาอย่างมาก

หน่วยงานที่สำคัญที่ดูแลการศึกษาในส่วนกลาง ได้แก่ กระทรวงศึกษาธิการของสหรัฐอเมริกา (Department of Education) รับผิดชอบบริหารโครงการและนำโครงการจากรัฐบาลกลางสู่การปฏิบัติ ด้วยความเห็นชอบจากรัฐสภา จะมีคณะกรรมการด้านการศึกษาศิลปะ และมนุษย ซึ่งเป็นคณะย่อยจากคณะกรรมการด้านแรงงานและทรัพยากรมนุษย์ ทำหน้าที่ด้านกฎหมายการศึกษา และในการออกกฎหมายแต่ละฉบับ จะผ่านการตรวจสอบและจัดทำประชาพิจารณ์เพื่อให้กฎหมายนั้นๆ เป็นประเด็นสาธารณะที่ประชาชนมีส่วนร่วมในการพิจารณาด้วย

สภาผู้แทนราษฎรเป็นศูนย์กลางของการออกกฎหมายทั้งมวลทางการศึกษา สมาชิกสภาผู้แทนราษฎรจึงมีบทบาทในการเสนอแต่งตั้งคณะกรรมการเฉพาะด้านในการออกกฎหมาย มีการแต่งตั้งกรรมการด้านการประถมศึกษา มัธยมศึกษาและการศึกษาวิชาชีพ กรรมการด้านการศึกษาหลังมัธยมศึกษา มีสำนักงานตรวจสอบทั่วไป (The General Accounting Office : GAO) ของสภาผู้แทนราษฎร รัฐบาลกลางมีสำนักงานประมาณ รับผิดชอบเรื่องการจัดงบประมาณเงินทุนเพื่อการศึกษา

การบริหารจัดการศึกษาของสหรัฐอเมริกาที่ระดับท้องถิ่น เริ่มที่รัฐหรือมลรัฐ ซึ่งเป็นส่วนที่ใหญ่ที่สุดในรูปท้องถิ่น แม้ว่าแต่ละรัฐจะมีความเป็นอิสระมีการบริหารจัดการต่างๆ เป็นของตนเอง แต่ส่วนใหญ่แล้ว มักจะเป็นไปในแนวทางที่ใกล้เคียงกัน จากการที่รัฐธรรมนูญกำหนดให้การจัดการศึกษาเป็นหน้าที่ของรัฐ ทำให้รัฐมีอำนาจตามกฎหมายที่จะให้ดูแลการจัดการบริการทางการศึกษาของโรงเรียนในรัฐ รัฐจะออกกฎหมายเพื่อกำหนดภาษีและให้ความช่วยเหลือด้านการเงินแก่โรงเรียนในท้องถิ่น กำหนดมาตรฐานการฝึกอบรมทางการศึกษา การให้การรับรองวุฒิและเงินเดือนของบุคลากร กำหนดหลักสูตร รวมทั้งบริการพิเศษต่างๆ ภารกิจของรัฐบาลแห่งรัฐเกี่ยวกับการศึกษามีดังนี้

1. การเงิน โดยการควบคุมวิธีการจัดสรรเงินกองทุนเพื่อการศึกษา บุคลากรและงบประมาณเพื่อการศึกษาไปยังสถานศึกษา
2. การฝึกอบรมบุคลากรโรงเรียนและการออกประกาศนียบัตร โดยการควบคุมสภาพการรับและดำรงรักษางานที่หลากหลายในระบบของโรงเรียน
3. การทดสอบและการประเมินผลนักเรียน คือ การกำหนดเวลาและการจัดลำดับการทดสอบ ซึ่งรวมถึงเนื้อหาวิชาและการนำข้อมูลการทดสอบไปใช้

4. การกำหนดแผนงานโรงเรียน โดยการควบคุมการวางแผนงานโครงการ และการรับรอง หรือกำหนดคุณลักษณะพิเศษที่หลากหลาย
5. การปกครองและการจัดองค์กรโรงเรียน การสั่งการทางการบริหารและความรับผิดชอบแก่หมู่คณะและบุคคล
6. การจัดหลักสูตร การควบคุม การพัฒนาและหรือการเลือกตำราเรียน หรือวัสดุ อุปกรณ์การเรียนการสอนอื่น
7. การก่อสร้างอาคารเรียนและสิ่งอำนวยความสะดวก คือ การกำหนดคุณลักษณะประเภท สถานที่ และการรักษาสภาพอาคารและสิ่งอำนวยความสะดวกอื่นๆ ของโรงเรียน

ผู้ว่าการรัฐ (Governor) เป็นผู้มีอิทธิพลในการกำหนดนโยบายทางการศึกษาและภารกิจเพื่อการศึกษา ผู้ว่าการรัฐส่วนใหญ่จะให้ความสำคัญกับการศึกษา และมักจัดลำดับความสำคัญของงบประมาณเพื่อการศึกษาไว้ในลำดับแรกๆ แม้จะมีการเมืองเข้ามาเกี่ยวข้องในเรื่องของการจัดการศึกษา แต่ผู้ว่าการรัฐต้องคงรักษาหลักการไว้ได้ ทั้งในเรื่องของการวางแผนการจ่ายเงินเดือนครูที่เป็นธรรม ความเข้มแข็งทางวิชาการด้านคณิตศาสตร์และวิทยาศาสตร์ การกำหนดมาตรฐานเพื่อการออกไปประกาศนียบัตรครู เป็นต้น

ฝ่ายนิติบัญญัติของรัฐจะประกอบด้วย สภาสูง (Senate) และสภาล่าง (House) ฝ่ายนิติบัญญัติชอบในการสร้างและดูแลรักษาโรงเรียนของรัฐ ใช้อำนาจออกกฎหมายเกี่ยวกับการศึกษา เป็นผู้กำหนดวิธีเลือกคณะกรรมการการศึกษา กำหนดความรับผิดชอบ กำหนดวิธีการเลือกหัวหน้าหน่วยงาน กำหนดหน้าที่ความรับผิดชอบ รวมทั้งออกกฎหมายการจัดการในด้านการศึกษาต่างๆ เช่น เรื่องงบประมาณ การวางแผนการศึกษา การศึกษาภาคบังคับ การจัดการศึกษาวิทยาลัยชุมชน การกำหนดให้มีกระบวนการทดสอบและประเมินผล

หน่วยงานทางการศึกษาของรัฐ (State education agencies or State system of education) ประกอบด้วย สภาการศึกษาของรัฐ (State Board of Education) ผู้ว่าการการศึกษาของรัฐ (Chief State School Officer) และ สำนักว่าการศึกษาแห่งรัฐ (State Department of Education) โดยผู้ว่าการรัฐจะเป็นผู้แต่งตั้งคณะกรรมการสภาการศึกษาและผู้ว่าการการศึกษาของรัฐ แต่ก็มีบางรัฐที่ใช้วิธีการเลือกตั้ง

สภาการศึกษาของรัฐ เป็นหน่วยงานที่มีบทบาทหน้าที่ที่หลากหลาย แต่ที่สำคัญอย่างหนึ่งก็คือ การบริหารจัดการงบประมาณของรัฐบาลกลางและของรัฐที่จะใช้ในการศึกษา กำหนดอัตราเงินเดือนขั้นต่ำสำหรับครูและผู้บริหารการศึกษา ในบางมลรัฐ สภาการศึกษา

เป็นผู้เลือกและแต่งตั้งผู้ว่าการการศึกษาของรัฐเอง ผู้ว่าการการศึกษาของรัฐ (Chief State School Officer) ส่วนใหญ่ จะเป็นนักการศึกษามืออาชีพ หน้าที่ที่เกี่ยวกับการเงินการงบประมาณ คือ การให้คำแนะนำและการบริหารงบประมาณในกระทรวงศึกษาของรัฐ ในบางรัฐผู้ว่าการการศึกษาของรัฐ อาจเรียกเป็นภาษาอังกฤษได้อีกว่า Secretary หรือ Commissioner มาจากการเลือกตั้ง แต่ภายหลังมีแนวโน้มว่าส่วนใหญ่จะมาจากแต่งตั้งของสภาการศึกษา ภายในสำนักว่าการศึกษาแห่งรัฐ (State Department of Education) โดยทั่วไปจะแบ่งเป็นแผนก (Divisions) และมีผู้อำนวยการ (Directors) เป็นหัวหน้า มีแผนกต่างๆ ดังต่อไปนี้

- การอาชีวศึกษา (Vocational Education)
- การฟื้นฟูอาชีพ (Vocational Rehabilitation)
- การสอน (Instruction)
- อาหารกลางวันของโรงเรียน (School Lunch)
- การบริหาร (Administration)
- มัธยมศึกษา (Secondary)
- ประถมศึกษา (Elementary Education)
- การศึกษาพิเศษ (Special Education)
- การรับรอง ออกประกาศนียบัตร (Certification)
- การเงิน (Finance)
- การศึกษาครู (Teacher Education)
- การขนส่งนักเรียน (Transportation)
- การศึกษาพลานามัย (Health and Physical Education)
- การห้องสมุด (Libraries) ปัจจุบันรวมสื่อ (Media)
- อาคารเรียน (School Plant)
- วิจัย (Research)
- โครงการจากรัฐบาลกลาง (Federal Programs)

สำนักว่าการศึกษาแห่งรัฐ ทำหน้าที่บริหารจัดการศึกษาโรงเรียนภายใต้กฎหมายของรัฐ และจะทำหน้าที่ในลักษณะของหน่วยงานให้บริการวิชาการ (Technical Assistance) แก่องค์กรปกครองท้องถิ่น (Local Districts) โดยผ่านสภาการศึกษาของรัฐ (State Board

of Education) รวมทั้งการนำแผนงานโครงการจากรัฐบาลกลางไปสู่การปฏิบัติ และกำกับติดตามแผนการใช้งบประมาณของรัฐบาลกลาง เป็นผู้จัดเตรียมนโยบายทางการศึกษาในแต่ละปี

การจัดบริการทางการศึกษาในสหรัฐอเมริกา ที่แท้จริงเป็นหน้าที่ขององค์กรการศึกษาที่ระดับท้องถิ่น คือที่ **เขตพื้นที่การศึกษา** ที่เรียกกันว่า **School Districts** การศึกษาในระดับพื้นฐานของสหรัฐอเมริกา จึงมาจากการมีส่วนร่วมของประชาชน โดยเฉพาะจากชุมชนในท้องถิ่นเป็นหลัก ในเขตพื้นที่การศึกษาของอเมริกาจะประกอบไปด้วย **District Board of Education** ซึ่งนิยมเรียกกันสั้นๆ ว่า **School Board** หมายถึง คณะกรรมการบริหารการศึกษาของแต่ละเขตพื้นที่การศึกษานั้นเอง คณะกรรมการชุดนี้จะมาจากการเลือกตั้งและจะมี **District Superintendent** หรือ ศึกษาธิการเขต ส่วนใหญ่ก็มาจากการเลือกตั้ง ทำหน้าที่รับผิดชอบการจัดการศึกษาในเขตพื้นที่ ทำงานภายใต้การดูแลของคณะกรรมการบริหารการศึกษา (District Board of Education) ในสหรัฐฯ มีเขตการศึกษาทั้งสิ้นทั่วประเทศประมาณ 15,600 เขต เขตการศึกษาเหล่านี้ ส่วนใหญ่จะมีอาณาเขตพื้นที่ตรงกับอาณาเขตของเมือง ที่เรียกว่า county หรือ city

การตัดสินใจใดๆ ในการจัดการศึกษานั้น ในบางรัฐรวมอำนาจการตัดสินใจบางอย่างไว้ที่สภาการศึกษาของรัฐ บางรัฐก็ไม่เก็บอำนาจไว้เลย แต่จะกระจายอำนาจการตัดสินใจไปให้เป็นภาระของเขตพื้นที่การศึกษาหรือให้สภาการศึกษาของเขต และบางแห่งก็โอนอำนาจไปให้โรงเรียนหรือสถานศึกษาโดยตรง

ที่สถานศึกษาหรือที่ตัวโรงเรียน ซึ่งเป็นหน่วยย่อยที่สุดในการจัดการศึกษา โรงเรียนของประเทศสหรัฐอเมริกา มีหลายประเภท เช่น โรงเรียนรัฐ (public school) และโรงเรียนเอกชน (private school) โดยปกติโรงเรียนจะมีสภาที่ปรึกษาโรงเรียน (School Advisory Council) มีกรรมการบริหารโรงเรียน (School Council) ซึ่งบางแห่งเรียกว่า คณะกรรมการโรงเรียน (School Board) และมีองค์กรครู-ผู้ปกครอง (PTO) คอยดูแลการบริหารจัดการศึกษาธิการเขตเมื่อทำหน้าที่วางนโยบายและกำหนดหลักการในเรื่องต่างๆ ให้สอดคล้องกับนโยบายของรัฐแล้ว ทั้งคณะกรรมการบริหารการศึกษาของแต่ละเขตพื้นที่การศึกษา และศึกษาธิการเขตจะต้องทำงานร่วมกับครูใหญ่ ครู ผู้ปกครอง และสภาที่ปรึกษาโรงเรียน ทำหน้าที่พัฒนาหลักสูตรของสถานศึกษา ศึกษาธิการเขตเป็นผู้กำหนดเงินเดือนของครูอาจารย์ เป็นผู้กำหนดแผนพัฒนาโรงเรียน เป็นผู้ตั้งมาตรฐานคุณวุฒิครูและผู้บริหารโรงเรียนด้วย

ความสัมพันธ์ระหว่างส่วนกลาง ส่วนท้องถิ่นและโรงเรียนนั้น เมื่อมองจากมุมที่โรงเรียน มีลักษณะคล้ายกับว่า โรงเรียนเป็นฝ่ายรับนโยบาย และถือว่าเขตพื้นที่การศึกษา

มีอำนาจและบทบาทในการบริหารโรงเรียนในเขตพื้นที่ที่ตนรับผิดชอบ เช่น ในเรื่องการจัดทำหลักสูตรและนโยบายการศึกษา การจ้างครูบุคลากรโรงเรียน การนิเทศบุคลากร การงบประมาณการจัดการด้านการเงินต่างๆ หน้าที่เหล่านี้บางอย่างอยู่ใต้การควบคุมของรัฐ ซึ่งเขตการศึกษาก็ต้องรับฟังและทำตามนโยบายจากรัฐ และยังคงพึ่งทั้งรัฐและองค์กรส่วนท้องถิ่นในเรื่องเงิน ตัวครูใหญ่และผู้บริหารโรงเรียนต้องรับนโยบายจากศึกษาธิการเขต โดยครูใหญ่ทำหน้าที่ประเมินความต้องการของโรงเรียนและสนับสนุนให้มีการตอบสนองปฏิบัติให้เป็นไปตามนั้น หรือทำโครงการเสนอต่อศึกษาธิการเขตเพื่อพิจารณาต่อไป การบริหารการจัดการการศึกษาที่ระดับพื้นที่หรือท้องถิ่น มีงานสำคัญๆ 6 อย่างคือ

(1) การบริหารความสัมพันธ์ระหว่างโรงเรียนกับชุมชน (School-Community Relationships) เช่น การกำหนดวิสัยทัศน์ทางการศึกษาร่วมกัน จัดทำแผนปรับปรุงโรงเรียนประกันคุณภาพทางการศึกษา วางระบบจัดการข้อมูล ข่าวสารของโรงเรียน (Management Information system) ฯลฯ

(2) การบริหารหลักสูตรการเรียนการสอน (Curriculum and instruction) เช่น กำหนดเป้าหมายและมาตรฐานการเรียนรู้ของนักเรียน (Standards และ Benchmarks) ของแต่ละชั้น (Cycle) การพัฒนาการเรียนการสอนได้แก่ การสอนด้วยการบูรณาการในรูปแบบต่าง ๆ เช่น การสอนเป็นเรื่อง (Thematic Interdisciplinary Approach) ชุดการเรียนแบบบูรณาการ (Integrated Module) การพัฒนาสื่อการเรียนการสอน การสร้างศูนย์สื่อ (Media Centers) เป็นต้น

(3) การบริหารกิจการนักเรียน (Pupil Personnel) เช่น การรับเด็กเข้าเรียน การมาเรียนของนักเรียน การบริการนักเรียนด้านต่างๆ การควบคุมความประพฤติของนักเรียน

(4) การบริหารบุคลากร (Staff Personnel) เป็นการบริหารงานหลักของเขตการศึกษา โรงเรียน/สถานศึกษา เริ่มตั้งแต่การรับรองคุณวุฒิครูผู้สอน ครูแนะแนว ตลอดจนผู้บริหารโรงเรียน การพัฒนานโยบายบุคลากรที่เหมาะสม การรับครูที่มีความสามารถ การนิเทศครูและบุคลากร การประเมินประสิทธิภาพทางการสอน เป็นต้น

(5) การบริหารอาคารสถานที่ (Physical Facilities) ได้แก่อาคารสำหรับการเรียนการสอน อาคารสำหรับงานโครงการ เป็นต้น

(6) การบริหารการเงินและธุรการ (Finance and Business Management) ได้แก่ การจัดทำงบประมาณซึ่งมาจากแหล่งต่างๆ สาม ส่วน คือ จากท้องถิ่น จากรัฐ และจากรัฐบาลกลาง การจัดซื้อจัดจ้าง เหล่านี้เป็นต้น

โดยภาพรวมสรุปได้ว่า รัฐส่วนใหญ่จะมีผู้ดูแลการศึกษา โดยจะมี สภากการศึกษาของรัฐ (State Board of Education) และจะมีผู้ที่มีอำนาจหน้าที่รับผิดชอบสูงสุดเรียกว่า Superintendent บุคคลผู้นี้จะแตกต่างจาก Superintendent ที่เราได้ยินจากที่เรียกในประเทศอื่นๆ Superintendent ในกรณีของประเทศสหรัฐอเมริกาจะมี 2 ระดับที่เรียกในภาษาไทยว่า ศึกษาธิการ หรือ ผู้อำนวยการศึกษา จะเป็น Superintendent ในระดับ State กับ Superintendent ในระดับ District คือ หมายถึงระดับเขตการศึกษาในท้องถิ่น (Local)

Superintendent ในระดับรัฐ (State) ในหลายๆ รัฐ เป็น Commissioner หรือเป็น Director แต่ในบางรัฐเรียกว่า Secretary of Education เหมือนกับรัฐมนตรีการศึกษาหรือผู้ว่าการการศึกษาแห่งรัฐ ส่วนใหญ่จะได้รับการแต่งตั้งจากสภากการศึกษาของรัฐ (State Board of Education) นั้น แต่ในบางรัฐก็มาจากการเลือกตั้ง จะทำหน้าที่ดูแลหลักสูตรเป็นเรื่องแรก แต่ไม่ได้เป็นผู้ที่ทำหน้าที่พัฒนาหลักสูตรโดยตรง เป็นเพียงผู้ให้แนวทาง (Guideline) ว่าในหลักสูตรควรมีทิศทางเป็นอย่างไร และจัดการให้ความช่วยเหลือด้านการเงินกับท้องถิ่น (Local District) นอกจากนี้รัฐบาลของมลรัฐ (State Government) จะดูแลเรื่องใบอนุญาตวิชาชีพ (License) ของครูและของผู้บริหารสถานศึกษา และจะต้องจัดทำรายงาน (Report) ให้กับรัฐบาลกลางแสดงให้เห็นว่า ในรัฐของตนมีความก้าวหน้าทางการจัดการศึกษาอย่างไร ผลสัมฤทธิ์ทางการเรียนของเด็กในรัฐเป็นอย่างไร ผลสัมฤทธิ์ทางการเรียนของเด็กจากเขตการศึกษา (District) ต่างๆ ในแต่ละรัฐมีผลสัมฤทธิ์แค่ไหนอย่างไร รวมทั้งต้องจัดการเรื่องการทดสอบ (Test หรือ Exam) ให้รู้ว่าเด็กในรัฐของตนมีความสามารถเพียงใด สามารถแข่งขันกับเด็กในรัฐอื่นได้หรือไม่

เมื่อกระจายอำนาจลงมาถึงที่ระดับท้องถิ่น ในระดับท้องถิ่นจะมีศึกษาธิการเขต (District Superintendent) เป็นผู้ดูแลการจัดการศึกษาระดับโรงเรียนต่างๆ ในเขตการศึกษานั้นๆ โดยทำหน้าที่จัดจ้าง สรรหาครู กำหนดคุณสมบัติของครูที่ต้องการ เป็นผู้ดูแลเรื่องการจัดสรรงบประมาณที่ได้มาจากรัฐ และดูแลเรื่องหลักสูตรอย่างละเอียดว่า จะต้องครอบคลุมเนื้อหาใดบ้างอย่างไร ศึกษาธิการเขตในบางท้องถิ่นทำหน้าที่ดังกล่าวด้วยตัวเอง แต่ในขณะที่บางท้องถิ่นก็มอบหมายหรือกระจายอำนาจ (Delegate) ไปให้โรงเรียนทำเอง โดยผ่านครูใหญ่ (Principal) และคณะกรรมการสถานศึกษา (School Council) ให้โรงเรียนจัดทำหลักสูตรได้เอง ให้โรงเรียนดำเนินการจัดจ้างสรรหาบุคลากรเอง ไม่จำกัดตายตัวตามแบบหนึ่งแบบใด ซึ่งแสดงถึงการมีความหลากหลายของการบริหารจัดการ และมีการกระจายอำนาจทางการศึกษาเป็นอย่างมากในประเทศสหรัฐอเมริกา

ในประเด็นที่เกี่ยวกับการกระจายอำนาจทางการศึกษาของประเทศสหรัฐอเมริกา อาจกล่าวได้ว่า การกระจายอำนาจในประเทศสหรัฐอเมริกาโดยรวมแล้ว มีลักษณะเป็นการกระจายอำนาจโดยการโอนกิจการบริการสาธารณะบางเรื่องจากรัฐหรือองค์การปกครองส่วนกลางไปให้ชุมชนซึ่งตั้งอยู่ในท้องถิ่นในส่วนต่างๆ ของประเทศ รับผิดชอบนำไปจัดทำได้อย่างอิสระ แนวคิดในเรื่องการกระจายอำนาจนี้ อาจแบ่งเป็นกลุ่มใหญ่ๆ ได้ 2 แนวคิด คือ แนวคิดทฤษฎีดั้งเดิมและแนวทฤษฎีสสมัยใหม่ ซึ่งแนวทฤษฎีสสมัยใหม่ ให้ความสำคัญกับเรื่อง **สิทธิในการใช้การวินิจฉัยตัดสินใจ** โดยอธิบายว่าในการที่จะพิจารณาว่าการใดจะเป็นการรวมอำนาจหรือกระจายอำนาจ ควรจะพิจารณาว่าอำนาจที่จะวินิจฉัยชี้ขาด ตกอยู่กับองค์การปกครองเดียวหรือหลายองค์การปกครอง ถ้าตกรวมอยู่ในองค์การปกครองเดียวก็จะเรียกว่า การรวมอำนาจ แต่ถ้าอำนาจนี้ตกอยู่แก่หลายองค์การ เรียกว่า *กระจายอำนาจ* ให้หลักว่าการพิจารณาว่ากระจายอำนาจหรือไม่ ควรพิจารณาในจุดที่ว่า องค์การนั้นมีอำนาจวินิจฉัยชี้ขาดหรือไม่

เมื่อได้ศึกษาความหมายของการกระจายอำนาจแล้ว พอจะสรุปประเด็นหลักๆ ของการกระจายอำนาจได้ว่า การกระจายอำนาจจะเกี่ยวข้องกับสิ่งต่างๆ ดังต่อไปนี้เสมอ

1. การตัดสินใจในการปฏิบัติงานหรือการดำเนินการ กระจายจากส่วนกลางไปสู่อื่นๆ เช่นภูมิภาค ท้องถิ่น
2. การให้ท้องถิ่นได้มีอิสระในการดำเนินการต่างๆ ด้วยตนเอง
3. การมีส่วนร่วมของประชาชน
4. การลดขนาดของอำนาจส่วนกลาง ซึ่งอาจทำให้มีผลต่อพื้นที่หรือท้องถิ่น ในด้านการจัดให้มีงบประมาณเป็นของตนเอง ให้มีเจ้าหน้าที่หรือบุคลากรเป็นของตนเอง จัดให้มีฐานะเป็นนิติบุคคล

ในการกระจายอำนาจทางการศึกษาของประเทศไทยนั้น ประเทศไทยได้รับการกล่าวอ้างถึงว่า ใช้ระบบการกระจายอำนาจในลักษณะที่นับได้ว่าเป็นประเทศที่มีการกระจายอำนาจอย่างสูง (Highly Decentralization System) รัฐบาลกลางทำหน้าที่เป็นเพียงผู้วางนโยบายรวม โดยการประกาศแนวทางหรือพันธะแห่งชาติ (National Goals and Priority) มีรัฐบาลกลาง (Federal State) เป็นศูนย์กลางการปกครอง ทำหน้าที่ผลักดันให้ผ่านเป็นกฎหมาย กฎหมายที่ออกมาจึงย่อมจะมีอิทธิพล และมีผลกระทบต่อการจัดการศึกษาในระดับรัฐและท้องถิ่นและสถานการศึกษา แต่ละรัฐมีการบริหารจัดการกิจการภายในของตนเอง รวมทั้งในเรื่องการศึกษาด้วย ที่ตกเป็นหน้าที่ความรับผิดชอบของรัฐ (State) และท้องถิ่น (District) ตามลำดับ

การจัดการศึกษาของสหรัฐอเมริกามีความหลากหลาย เพราะแต่ละรัฐมีความเป็นเอกเทศของตนเอง ต้องการที่จะดูแลการจัดการศึกษาของตนเอง โดยอาศัยหลักการให้ความสำคัญตามความจำเป็นตามลำดับ (Based on Priority) ของรัฐ คือ ในขณะนั้นรัฐมีแนวทางแห่งรัฐในด้านใดหรือให้ความสำคัญต่อสิ่งใดก็จะจัดการศึกษาให้สอดคล้องไปตามนั้นตามคุณค่า (Based on Value) และตามทัศนคติของคนในชุมชน (Community) ในรัฐนั้นๆ นับเป็นการกระจายอำนาจตัดสินใจให้กับประชาชนเป็นหลัก การให้ความสำคัญในการจัดการศึกษา ก็อาจจะเน้นการมีหลักสูตรที่มีเนื้อหาสนับสนุนในด้านที่สอดคล้องหรือตอบสนองความต้องการได้ดี

การกระจายอำนาจการศึกษาก็มีรากฐานมาจากการกระจายอำนาจการปกครอง ซึ่งรัฐบาลกลางมีหน้าที่กำหนดนโยบายระดับชาติ กระจายอำนาจไปยังรัฐทั้งในการบริหารและการปฏิบัติกิจการต่างๆ อย่างเป็นอิสระ แต่ละรัฐมีอำนาจในการจัดการศึกษา โดยรัฐบาลแห่งรัฐ (State Government) กระจายอำนาจไปยังสำนักว่าการการศึกษาแห่งรัฐ (State Department of Education) ซึ่งมีสภาการศึกษาแห่งรัฐ (State Board/Council of Education) ทำหน้าที่กำกับดูแล เขตการศึกษา ซึ่งมีคณะกรรมการเขตพื้นที่การศึกษา (District Board of Education) ทำหน้าที่บริหารจัดการร่วมกับสำนักว่าการการศึกษาแห่งรัฐ ซึ่งได้กระจายอำนาจการศึกษาไปยังท้องถิ่น (Local District) เป็นส่วนใหญ่ แต่ก็ยังคงรักษาอำนาจในบางเรื่องไว้ เช่น เรื่องการควบคุมการกำหนดมาตรฐานการประกอบวิชาชีพของบุคลากรทางการศึกษา (Teacher/Staff Certification) และกฎระเบียบต่างๆ ไปเกี่ยวกับเรื่องสุขภาพอนามัยและความปลอดภัยของผู้เรียน (Student Safety and Security)

ในทางปฏิบัติในปัจจุบัน บางรัฐกระจายอำนาจการตัดสินใจไปที่เขตพื้นที่การศึกษา (School District) บางรัฐกระจายอำนาจไปที่โรงเรียนหรือที่สถานศึกษาโดยตรง ซึ่งเป็นการบริหารตามหลักการแบบการใช้โรงเรียนเป็นฐาน (School / Site - Based Management) นอกจากการกระจายอำนาจแล้ว การบริหารโดยใช้โรงเรียนเป็นฐานยังมีจุดมุ่งเน้นที่การเพิ่มคุณภาพและประสิทธิภาพของการเรียนการสอน ด้วยการให้ชุมชนเข้ามามีบทบาทมากยิ่งขึ้น ในขณะที่เดียวกันบทบาทของรัฐก็จะปรับเปลี่ยนเป็นการช่วยเหลือสนับสนุนแทน

การบริหารโดยใช้โรงเรียนเป็นฐานในประเทศสหรัฐอเมริกา จึงเป็นแนวคิดในการกระจายอำนาจสู่โรงเรียน เพื่อให้โรงเรียนมีอำนาจเต็มในการบริหารงาน ตามวิธีการที่ต่างๆ ตามความเหมาะสม โดยให้เกิดความสอดคล้องกับสภาพความพร้อมของโรงเรียนและความต้องการของชุมชน มีการพัฒนาบุคลากรและใช้ทรัพยากรที่มีอยู่ให้เกิดประสิทธิภาพ ใน

การดำเนินงานของโรงเรียน จะเป็นในรูปแบบของคณะกรรมการที่ประกอบด้วย ผู้บริหาร ครู นักเรียน เจ้าหน้าที่จากเขตพื้นที่การศึกษา ผู้แทนชุมชน และผู้แทนจากรัฐ แม้ว่าการบริหารโดยใช้โรงเรียนเป็นฐานจะเป็นที่ปฏิบัติกันอย่างแพร่หลาย

ในด้านการบริหารการเงิน ปรากฏว่า ด้วยการที่ประเทศสหรัฐอเมริกาแบ่งการปกครองออกเป็นรัฐ (State) และแต่ละรัฐมีความเป็นเอกเทศในการดูแลการบริหารจัดการ การปกครองและการจัดการศึกษาของตนเอง รัฐบาลกลาง (Federal Government) จึงมีบทบาทน้อยมากในการจัดการศึกษา รัฐบาลกลางเพียงวางนโยบายการศึกษาแห่งชาติและจัดงบประมาณเพื่อการศึกษาในระดับชาติ งบประมาณเพื่อการศึกษาที่รัฐบาลกลางจัดสรรนั้น คิดเป็นงบประมาณจำนวนมหาศาล เมื่อเทียบกับผลผลิตมวลรวมของประชาชาติและงบประมาณในด้านอื่นๆ เฉพาะงบประมาณที่ใช้สำหรับโรงเรียนรัฐ (public schools) ซึ่งเป็นระบบที่ใหญ่มากที่สุดในประเทศ ดังนั้น การจัดงบประมาณการศึกษาจึงเป็นเรื่องใหญ่และสำคัญมาก ทั้งในระดับชาติและท้องถิ่น ในระดับชาตินั้น งบประมาณการศึกษามักถูกจัดลำดับความสำคัญ อยู่ในลำดับต้นๆ คือ เป็นที่สองรองจากงบประมาณในการป้องกันประเทศเท่านั้น แสดงให้เห็นว่าผู้บริหารประเทศให้ความสำคัญกับการศึกษาเป็นอย่างยิ่ง

การจัดสรรงบประมาณของรัฐบาลกลางจะทำทุกปีงบประมาณ โดยที่ประธานาธิบดีจะประกาศแนวทางที่เรียกว่า พันธะแห่งชาติ เป็นเป้าหมายหลักในการบริหารประเทศ (the President's Goals and Priorities) หรือ (the National Commission) ตัวอย่างเช่น ในสมัยของประธานาธิบดีเรแกน (President, Ronald Reagan, 1981-1989) ได้ชูประเด็นเรื่อง **Excellence in Education** จากรายงานเรื่อง A Nation at Risk ของกระทรวงศึกษาธิการในสมัยนั้น ทำให้มีการตื่นตัวอย่างมากในการปฏิรูปการศึกษา เมื่อเป็นในสมัยประธานาธิบดีคลินตัน (President, William Jefferson Clinton, 1993-2001) ก็มีประเด็น **Goals 2000** เป็นหลักใหญ่ ส่วนในปัจจุบันยุคประธานาธิบดี จอร์จ ดับเบิลยู บุช (President, George W. Bush, 2001-present) ก็ได้ประกาศใช้หลักการเรื่อง **No Child Left Behind** เป็นพันธะทางการศึกษาแห่งชาติ

ดังนั้นการตั้งงบประมาณที่ส่วนกลาง ก็จะต้องทำให้สอดคล้องกับพันธะแห่งชาติที่ผู้บริหารประเทศได้ประกาศการสนับสนุนและผลักดันให้เป็นกฎหมาย ซึ่งประธานาธิบดีบุชก็ได้ผลักดันเรื่องนี้จนได้เป็นกฎหมาย ชื่อ **No Child Left Behind Act** หรือ **NCLB** ในปี ค.ศ. 2001 ฝ่ายบริหารของรัฐบาลกลาง จะเป็นผู้กำหนดวิธีการจัดงบประมาณ ซึ่งในการศึกษานั้นกระทรวงศึกษาธิการ (Department of Education) เป็นผู้จัดทำร่างเสนองบประมาณในเดือนพฤษภาคมของทุกปี และตามกฎหมายจะต้องเสร็จให้ทัน เพื่อ

ประธานาธิบดียื่นเสนอต่อรัฐสภา (Congress) ไม่เกินวันจันทร์แรกของเดือนกุมภาพันธ์ปีถัดมา และกระบวนการงบประมาณนี้จะแบ่งออกได้เป็น 3 ส่วน คือ 1) การร่างงบประมาณ (budget formulation) 2) การเสนองบประมาณ (budget presentation and the congressional process) และ 3) การบริหาร/ใช้งบประมาณ (budget execution)

เมื่อเสนองบประมาณเข้าสู่สภานั้นหน่วยงานตัวแทนผู้บริหารระดับสูง และ คณะกรรมาธิการงบประมาณของสภาผู้แทนราษฎรทำหน้าที่พิจารณา ในการตัด/ลดหรือเพิ่มงบประมาณ ปัจจุบันงบประมาณการศึกษาของประธานาธิบดีบุช จะเน้นการสนับสนุน และส่งเสริมโครงการพิเศษต่างๆ ตามกฎหมาย No Child Left Behind Act เช่น โครงการการศึกษาของผู้ด้อยโอกาส โครงการการศึกษาเพื่อคนพิการ โครงการการศึกษาเพื่อการประกอบอาชีพ เป็นต้น

ในขณะเดียวกัน โรงเรียนก็จะได้รับเงินงบประมาณจากท้องถิ่นหรือเรียกว่า เขตพื้นที่การศึกษา (School District) ซึ่งขึ้นอยู่กับแต่ละมลรัฐ เงินสนับสนุนทางการศึกษาหรืองบประมาณทางการศึกษาของโรงเรียนในแต่ละรัฐนั้น ได้มาจาก 1) จากท้องถิ่น ซึ่งส่วนใหญ่เก็บจากภาษีในท้องถิ่นโดยเฉพาะภาษีทรัพย์สิน (property tax) โดยเฉลี่ยทั่วประเทศคิดเป็นร้อยละ 56 ของงบประมาณทั้งหมด 2) จากรัฐซึ่งเก็บจากภาษีสำหรับรัฐเช่น ภาษียาได้ ภาษีการค้ำสวนของรัฐ คิดเป็นร้อยละ 40 ของงบประมาณทั้งหมด 3) จากรัฐบาลกลาง ซึ่งส่วนใหญ่ได้จากภาษีต่างๆ อีกประมาณร้อยละ 4 ของงบประมาณรวมของประเทศ โดยแหล่งเงินจากรัฐและท้องถิ่นจะเป็นแหล่งรายได้พื้นฐานของการจัดการศึกษาของโรงเรียน

แต่ละรัฐหรือมลรัฐจะออกกฎหมายเพื่อกำหนดภาษีและให้ความช่วยเหลือด้านการเงินแก่โรงเรียนในท้องถิ่น โดยผู้ว่าการรัฐรับผิดชอบกำหนดงบประมาณการศึกษาและคำนวณงบประมาณที่จะมาใช้ในการศึกษา โดยมีหน่วยงานหรือทีมงานช่วยวิเคราะห์ข้อมูลที่เกี่ยวข้อง มีสำนักว่าการการศึกษาแห่งรัฐ (State Department of Education) เป็นหน่วยงานที่จัดการดำเนินงานทางการศึกษา ตามที่สภาการศึกษาของรัฐ (State Board of Education) กำหนด และทำหน้าที่กำกับติดตามแผนการใช้งบประมาณของรัฐบาลกลาง เพื่อให้เกิดความมั่นใจว่ามีการปฏิบัติตามกฎหมาย

ผู้ว่าการการศึกษาของแต่ละรัฐ (Secretary / Commissioner / Superintendent) จะเป็นผู้ดำเนินการเรื่องของงบประมาณ และมักจะนำพันธะแห่งชาติที่รัฐบาลกลางกำหนดมาใช้ในการดำเนินการ ทั้งนี้เพื่อให้การดำเนินงานสอดคล้องกับพันธะแห่งชาติ และเพื่อที่จะได้รับการสนับสนุนงบประมาณตามโครงการของรัฐบาลกลาง จะเห็นได้ว่า แม้แต่ละรัฐ

จะมีอิสระในการจัดการศึกษาเองตามหลักการกระจายอำนาจ แต่รัฐก็ยังคงต้องให้ความสำคัญกับพันธะแห่งชาติตามนโยบายหลักของรัฐบาลกลางอีกด้วย ในระดับท้องถิ่นนั้น จะมีศึกษาธิการเขต (District Superintendent) เป็นผู้ทำเรื่องงบประมาณในการสนับสนุนการศึกษาจากรัฐบาลท้องถิ่นในเขตพื้นที่การศึกษา (District Board of Education) นั้นๆ อีกส่วนหนึ่งทำเพื่อขอรับการสนับสนุนจากรัฐ (State) และยังมีอีกส่วนหนึ่งที่อาจทำโครงการเพื่อขอรับการสนับสนุนงบประมาณภายใต้โครงการต่างๆ ของรัฐบาลกลางได้ด้วยตามกฎหมายที่กำหนดไว้ ซึ่งบางกรณีผู้ที่มีหน้าที่ดูแลให้เกิดการปฏิบัติตามกฎหมายที่กำหนดไว้ก็คือ เจ้าหน้าที่ที่ถูกส่งมาจากรัฐบาลกลางเพื่อดูแลเอง หรือบางกรณีอาจเป็นเจ้าหน้าที่หน้าทีจากสำนักว่าการการศึกษาแห่งรัฐ การของงบประมาณให้โรงเรียนในเขตนั้นศึกษาธิการเขตก็มักจะจัดให้โรงเรียนในเขตได้มีส่วนร่วมในการตัดสินใจ ซึ่งการตัดสินใจนี้ทั้งในระดับโรงเรียนระดับเขต และระดับรัฐ อาจถือได้ว่าเป็นการตัดสินใจภายใต้หลักการการกระจายอำนาจ

วิธีการที่รัฐใช้เพื่อกำหนดการให้เงินสนับสนุนต่อเขตการศึกษามี 5 วิธี แต่บางรัฐอาจจะใช้มากกว่า 1 วิธีก็ได้ ดังนี้

1. Flat - Grant Model เป็นวิธีการเก่าแก่และง่ายที่สุด แต่เป็นวิธีการที่เป็นการให้ที่เท่าเทียมกันมาก ไม่พิจารณาความจำเป็นอื่นๆ เช่น ให้เงินช่วยเหลือตามรายหัวนักเรียนที่เข้าเรียนโดย โรงเรียนที่จัดโปรแกรมพิเศษ ค่าใช้จ่ายมักจะสูงกว่าโรงเรียนปกติหรือโรงเรียนในเขตมั่งคั่งก็จะได้เท่ากับโรงเรียนในเขตยากจน ดังนั้นจึงต้องมีงบประมาณสนับสนุนที่จะช่วยให้เกิดความเท่าเทียมกัน

2. Foundation Plan เป็นวิธีการที่มีวัตถุประสงค์เพื่อประกันว่าค่าใช้จ่ายที่สนับสนุนจะครอบคลุมค่าใช้จ่ายขั้นต่ำประจำปีงบประมาณ โดยไม่พิจารณาถึงสภาพที่ต่างกันของแต่ละเขตพื้นที่การศึกษาว่า เป็นเขตที่มีความมั่งคั่ง-ร่ำรวย หรือมีรายได้ต่ำ

3. Power-Equalizing Plan วิธีนี้เป็นวิธีการที่รัฐจะจัดสรรค่าใช้จ่ายให้ โดยพิจารณาถึงความมั่งคั่ง-ร่ำรวยของเขต และคิดให้การสนับสนุนการจัดการศึกษาเป็นอัตราส่วนที่ผกผันกัน

4. Guaranteed-Tax Base Plan เป็นวิธีการที่เชื่อว่า น่าจะก่อให้เกิดความเท่าเทียมกัน โดยจะประเมินค่าใช้จ่ายต่อนักเรียนเป็นรายคน ซึ่งรัฐต้องให้การรับรองว่าเป็นระดับที่เพียงพอที่จะทำให้เกิดผลประโยชน์ทางการจัดการศึกษา จะให้การช่วยเหลือค่าใช้จ่ายส่วนต่างที่เขตพื้นที่การศึกษาตั้งไว้ กับที่รัฐประเมิน

5. Weighted-Student Plan เป็นการกำหนดน้ำหนักการจัดสรรให้ตามรายหัวนักเรียนตามสัดส่วนในคุณลักษณะพิเศษ เช่น ความพิการ ความด้อยโอกาส หรือโปรแกรม

การเรียนที่พิเศษอื่นๆ เช่น โปรแกรม 2 ภาษา หรือโปรแกรมทางวิชาชีพ ซึ่งกลุ่มนี้จะได้รับเงินสนับสนุนสูงกว่า

การจัดทำงบประมาณและการบริหารงบประมาณในแต่ละเขตพื้นที่การศึกษานั้น ศึกษานิเทศก์เขตพื้นที่การศึกษาเป็นผู้ที่มีความรับผิดชอบมากที่สุด แต่สามารถกระจายอำนาจโดยมอบอำนาจการบริหารงบประมาณให้แก่โรงเรียนได้ ส่วนบทบาทของครูใหญ่หรือผู้บริหารสถานศึกษา คือ 1) วางแผนงบประมาณ 2) วิเคราะห์งบประมาณ 3) ขอใช้งบประมาณ และ 4) ควบคุมการใช้งบประมาณ และเขตพื้นที่การศึกษารวมใหญ่มักจะได้รับการงบประมาณจากภาษีท้องถิ่น กองทุนของรัฐ เงินอุดหนุนจากรัฐบาลกลางและความช่วยเหลือจากภาคเอกชน

เขตพื้นที่การศึกษาจะมีเงินรายได้ดั้งเดิมจากการเก็บภาษีทรัพย์สินของท้องถิ่น แต่เพื่อความเสมอภาคในแต่ละท้องถิ่น ซึ่งมีแหล่งทรัพยากรและคุณภาพทางการศึกษาที่แตกต่างกันภายในรัฐเดียวกัน รัฐก็จะเพิ่มเงินสนับสนุนการศึกษาให้จากแหล่งภาษีของรัฐ ซึ่งต้องเอื้อประโยชน์ต่อโรงเรียนของรัฐ มีความเหมาะสมในการสนับสนุนโรงเรียน และการผสมผสานอย่างเหมาะสมระหว่างภาษีรายได้ของท้องถิ่นและรัฐ ในกรณีที่เขตการศึกษามีเงินรายได้ไม่เพียงพอรัฐก็อาจเพิ่มงบประมาณพิเศษสำหรับการจัดสรรให้เขตพื้นที่การศึกษาได้ เช่น โครงการคุ้มครองการศึกษา การใช้สูตรของความเท่าเทียมกัน การให้เงินอุดหนุนและความช่วยเหลือเป็นกลุ่มชั้น ซึ่งทางเลือกเหล่านี้เป็นกลไกที่มีผลต่อความเสมอภาค แหล่งเงินทุนที่สำคัญในการจัดการด้านการเงินของโรงเรียนของรัฐ เงินเหล่านี้ได้มาจาก 1) ภาษีทรัพย์สิน 2) ค่าธรรมเนียม และ 3) แหล่งรายได้อื่นๆ เช่น กองทุนที่เกิดจากการออกสลากกินแบ่งของรัฐเพื่อการศึกษา (State Lottery) ซึ่งรัฐอาจจัดขึ้นเป็นครั้งเป็นคราว เงินจากกองทุนที่ได้จากค่าปรับที่บริษัทเอกชนต้องเสียให้กับรัฐเมื่อแพ็คดีในศาล เช่น บริษัทผลิตบุหรี่หรือบริษัทผลิตยา ซึ่งเป็นเงินจำนวนมหาศาล นอกจากนี้ ก็ยังมีเงินที่หน่วยงานทางการศึกษาหรือโรงเรียนหารายได้ (School Fund Raising) เช่น จากการจัดการออกบ้านขายของ การจัดการแข่งขันโบว์ลิ่ง การแข่งแรลลี่ และเงินที่ได้รับจากการบริจาคจากเอกชน ซึ่งได้ถูกนำมาใช้กันอย่างกว้างขวางในโรงเรียนหรือในสถานศึกษาต่างๆ

แต่ในหลายแห่งผู้บริจาคตั้งใจที่จะบริจาคเงินให้กับโครงการหรือโปรแกรมใดโปรแกรมหนึ่งในสถานศึกษาโดยเฉพาะ เช่น เพื่อใช้ในการขยายห้องสมุด การสร้างอาคารเรียนพิเศษสำหรับวัตถุประสงค์ใดวัตถุประสงค์หนึ่ง การสนับสนุนเงินเดือนให้แก่ครูที่บำเพ็ญประโยชน์ เป็นต้น

อีกแหล่งหนึ่งเป็นเงินสนับสนุนจากรัฐบาลกลาง นับเป็นแหล่งรายได้อีกแหล่งหนึ่งของรายได้สถานศึกษา แต่เงินอุดหนุนจากรัฐบาลกลางเกือบทั้งหมด มักจะเป็นเงินช่วยเหลือเฉพาะกิจ

ปัจจุบันมีนโยบายทางการบริหารเน้นเรื่องการจัดการแบบโปร่งใส สามารถหรือพร้อมให้ตรวจสอบได้ ในการจัดการงบประมาณการศึกษาในประเทศสหรัฐอเมริกา ก็ปรากฏว่า ผู้เสียภาษีเรียกร้องให้มีการตรวจสอบการใช้เงินของโรงเรียน การจัดการงบประมาณจึงต้องรัดกุมเข้มงวด การใช้จ่ายต้องทำอย่างละเอียดรอบคอบ การลดขนาดของการดำเนินการทางการศึกษา ขนาดของบุคลากร และสิ่งอำนวยความสะดวกอื่น ๆ ที่ไม่มีความจำเป็นลง นับว่าเป็นแนวทางใหม่ในการจัดการศึกษาของสหรัฐอเมริกา ซึ่งเชื่อว่าจะทำให้การตัดสินใจของผู้เกี่ยวข้องกับการจัดการศึกษาเป็นไปอย่างรวดเร็วขึ้น การตรวจสอบต่างๆ ทำได้ชัดเจนขึ้น ซึ่งแนวโน้มจะมีการลดค่าใช้จ่ายและจัดให้มีการดำเนินการในเรื่อง การลดขนาดชั้นเรียน การปรับปรุงอาคารเก่าให้มีความทันสมัย การทำให้โรงเรียนเล็กลง การประหยัดพลังงาน การให้ครูออกจากงาน การให้ผู้บริหารออกจากงาน เป็นต้น

ในด้านการบริหารงานบุคคลนั้น มลรัฐและเขตการศึกษา มีอำนาจในการบริหารบุคลากรเอง เพียงแต่กฎหมาย No Child Left Behind Act ได้กำหนดให้รัฐต้องทำแผนประจำปี ต้องมีวัตถุประสงค์ที่สามารถประเมินได้ และประเมินได้อย่างเห็นเป็นรูปธรรม มีการกำหนดเรื่องบุคลากรทางการศึกษา ในการรับ การพัฒนาบุคลากร รวมทั้งบุคลากรที่เป็นครูและบุคลากรที่เป็นผู้ช่วยครูหรือเป็นเจ้าหน้าที่ด้านอื่นด้วยต้องมีบรรจุไว้ในแผนประจำปี กฎหมาย No Child Left Behind ได้กำหนดเกณฑ์ขั้นต่ำไว้ว่า บุคลากรต้องมีคุณสมบัติอย่างน้อยเพียงใด ในเรื่องกำหนดคุณสมบัติ เกณฑ์มาตรฐานในการประกอบวิชาชีพของบุคลากรทางการศึกษา ซึ่งการมีใบประกอบวิชาชีพนั้นมาจากการที่โรงเรียนต้องจ้างบุคลากรในวิชาชีพหลายประเภท การจ้างบุคคลที่เหมาะสมกับตำแหน่งเป็นสิ่งสำคัญและมีผลต่อผลสัมฤทธิ์ของการเรียนรู้ ใบประกอบวิชาชีพเป็นเครื่องช่วยแสดงความเหมาะสมหรือความมีคุณลักษณะอันพึงประสงค์ ในแต่ละรัฐจะกำหนดผู้รับผิดชอบและวิธีการดำเนินการในเรื่องนี้ต่างกันไป บางรัฐก็มอบอำนาจให้คณะกรรมการการศึกษาของรัฐ (State Board of Education) บางรัฐก็ให้กับสำนักว่าการการศึกษาแห่งรัฐ (State Department of Education) แต่พบว่าคุณสมบัติของบุคลากรตามตำแหน่งต่างๆ นั้น มักจะมีมาตรฐานที่ไม่แตกต่างกันมากนัก เช่นบุคลากรครูในระดับประถมศึกษา โดยทั่วไปต้องจบการศึกษาอย่างน้อยในระดับปริญญาตรี และการศึกษาที่สูงกว่าระดับปริญญาตรีสำหรับครูระดับมัธยมศึกษา และมีความเชี่ยวชาญอย่างน้อยหนึ่งวิชาในระดับที่สอน จะต้องมีความรู้พื้นฐาน

ความรู้ทางการศึกษาทั่วไปและความรู้เฉพาะสำหรับวิชาชีพครู ซึ่งรวมถึงความรู้เกี่ยวกับจิตวิทยาเด็กและวัยรุ่น (Psychology of children or adolescents) หลักและเทคนิคทางการสอน (Principles and techniques of teaching) และประวัติศาสตร์พื้นฐานการศึกษา (historical foundations of education)

ใบรับรองส่วนใหญ่จะเริ่มจากใบรับรองเริ่มต้น ซึ่งใช้ได้ในระยะเวลานึงและจะพัฒนาเป็นใบรับรองชั่วคราว ใบรับรองฉุกเฉินแบบมีเงื่อนไข แบบมาตรฐาน แบบตลอดชีพ ผู้ถือใบรับรองจะต้องรับผิดชอบทำตามกฎเกณฑ์ที่กำหนด เช่น ต้องรับการอบรมศึกษาเพิ่มเติมเป็นระยะๆ สิทธิในการเพิกถอนใบรับรองวิชาชีพเป็นของรัฐเท่านั้น เมื่อจะย้ายถิ่นฐานและใบประกอบวิชาชีพที่ถิ่นฐานอื่น ก็จะต้องตรวจสอบว่าตนมีคุณสมบัติตามที่กำหนดในท้องถิ่นนั้นหรือไม่ และจะต้องปฏิบัติตามกฎระเบียบของท้องถิ่นใหม่นั้น ก่อนที่จะประกอบวิชาชีพในท้องถิ่นได้ การมีใบประกอบวิชาชีพทำให้ครูมีความมั่นใจตนเองในด้านความรู้ ความชำนาญ ประสบการณ์ในการสอน แต่ในโรงเรียนของบางรัฐก็มีที่ไม่อนุญาตให้ครูเป็นผู้ที่ตัดสินใจเลือกวิธีสอนได้ ทำให้ครูเกิดความขัดแย้งในบทบาทความเป็นวิชาชีพ (Professional) และไม่พอใจกับกฎข้อบังคับของสภาการศึกษาและคณะกรรมการโรงเรียน ในการเข้าปฏิบัติหน้าที่ของบุคลากรทางการศึกษา มีการกำหนดให้ทำสัญญาว่าจ้าง ซึ่งเป็นไปตามกฎหมาย หลายรัฐกำหนดให้คณะกรรมการการศึกษาเขต (District Board of Education) มีอำนาจตามกฎหมายในการทำสัญญาว่าจ้างบุคลากรวิชาชีพทางการศึกษา ตามหลักเกณฑ์การเสนอและการยอมรับเกี่ยวกับลักษณะงาน ลิงตอบทแทนและเวลาปฏิบัติงาน คณะกรรมการโรงเรียนจะทำสัญญา พิจารณาความเหมาะสมและความสามารถของบุคลากรที่สมัคร

การประเมินผลงานของผู้บริหารและบุคลากรในโรงเรียนก็ 1) เพื่อการพัฒนาผลงาน 2) เป็นเครื่องมือในการตัดสินใจของฝ่ายบริหาร เช่น การว่าจ้าง การขึ้นเงินเดือน และการไล่ออก

ในประเทศสหรัฐอเมริกา มีการกระจายอำนาจไปสู่องค์กรวิชาชีพด้วย ในวงการศึกษาก็มีสมาคมการศึกษาแห่งชาติ (NEA) และสมาพันธ์ครูอเมริกา (AFT) สมาคมการศึกษาแห่งชาติจะดูแลเฉพาะปัญหาในวิชาชีพและสวัสดิการครูเท่านั้น ต่อมาได้เปลี่ยนแปลงลำดับความสำคัญใหม่ โดยเน้นสวัสดิการครูเป็นอันดับแรก ปัจจัยอื่น เช่น การต่อสู้แข่งขันกับสมาพันธ์ครูอเมริกา การขยายอิทธิพลในการเคลื่อนย้ายแรงงาน ความพยายามที่จะพัฒนาแนวทางไปสู่อำนาจทางการเมือง สมาคมการศึกษาแห่งชาติจึงกลายเป็นกลุ่มผลประโยชน์เฉพาะที่มีอำนาจทั้งในระดับชาติ ระดับรัฐ และระดับท้องถิ่น องค์กรครูถูกมองว่าเป็นกลุ่มผลประโยชน์ที่มีอิทธิพลในเวทีด้านกฎหมาย กลุ่มครูที่มีอยู่จำนวนมาก เช่น

จำนวนสมาชิก งบประมาณ ความรู้ความสามารถของเจ้าหน้าที่ และกลยุทธ์ทางการเมือง เพื่อที่จะใช้อิทธิพลครอบงำในการดำเนินการตามกฎหมาย

ในระบบโรงเรียน ศึกษาธิการเขต (Superintendent) มีหน้าที่กำกับดูแลครูใหญ่ ครูใหญ่มีหน้าที่กำกับดูแลครู และครูมีหน้าที่กำกับดูแลนักเรียน ซึ่งตามตำแหน่งแต่ละคน ก็จะใช้อำนาจตามที่ได้รับตามกฎหมาย (Legitimate Power) ปกติผู้บริหารมักจะจัดทำ โครงสร้างเป้าหมายและกฎระเบียบ (Rational Legal Authority) ตามลำดับขั้นของการ ปฏิบัติไว้ เพื่อแสดงถึงอำนาจหน้าที่ทำให้รู้ว่า ใครมีหน้าที่ทำอะไร รับผิดชอบเท่าใด ควรจะ ประพฤติตนอย่างไร เพื่อให้อยู่ในระเบียบ และในการดูแลนักเรียน หากนักเรียนไม่เชื่อฟัง ครูสามารถใช้อำนาจได้ตามระเบียบตามที่กำหนดไว้ แต่หากมีปัญหาผู้ปกครองก็สามารถ ดำเนินการตามขั้นตอนร้องเรียนและที่สวดอาจยื่นเรื่องถึงระดับศาลได้

ในด้าน การบริหารงานวิชาการ การกระจายอำนาจทางวิชาการในประเทศ สหรัฐอเมริกาถือว่ามี การกระจายอำนาจไปสู่ประชาชน โดยให้ประชาชนในชุมชนเข้ามีส่วน ร่วมกิจกรรมทางวิชาการต่างๆได้ ตั้งแต่การจัดทำหลักสูตรไปจนถึงการจัดกิจกรรม นันทนาการต่างๆของโรงเรียนซึ่งในระบบโรงเรียนในประเทศสหรัฐอเมริกาถือว่าเป็นเรื่อง การบริหารวิชาการด้วย ทั้งนี้เพราะแนวคิดที่ว่า การพัฒนาโรงเรียนต้องมาจากฐานของ ชุมชนท้องถิ่น ที่ได้รับการสนับสนุนจากเขตพื้นที่การศึกษา แต่ความสำเร็จในการจัดการ ศึกษาขึ้นอยู่กับผู้บริหารโรงเรียน (Principal) ครู นักเรียนและผู้ปกครองที่มาร่วมหาทาง แก้ไขปัญหาร่วมกัน ซึ่งเป็นการจัดการแบบพื้นที่เป็นฐาน (Site-Based Management) หรือ โรงเรียนเป็นฐาน (School-Based Management)

การกระจายอำนาจทางวิชาการ ทำโดยผ่านช่องทางให้เขตการศึกษาสร้าง หลักสูตรเองโดยในเขตการศึกษาขนาดใหญ่จะมีการตั้ง Curriculum department เป็น หน่วยงานกลาง รับผิดชอบในการพัฒนาหลักสูตร เป็นการกำหนดหลักสูตรจากเขตพื้นที่ การศึกษาให้โรงเรียนใช้ ส่วนในเขตการศึกษาขนาดเล็ก ครู ครูใหญ่และผู้ปกครองเป็น ผู้ร่วมกันจัดทำหลักสูตรในความเป็นจริงแล้วบุคลากรที่มีบทบาทสำคัญในการพัฒนาหลักสูตร ควรจะเป็นครูใหญ่ ไม่ใช่ศึกษาธิการเขต เพราะศึกษาธิการเขตมีหน้าที่รับผิดชอบเกี่ยวกับ งานบริหารและงานในชุมชนมากกว่า สำหรับโรงเรียนขนาดใหญ่ ครูใหญ่เองก็จะพบกับ ปัญหามากมายและต้องให้ความสนใจเกี่ยวกับงานบริหารมากกว่า ดังนั้นในสภาพการณ์ เช่นนี้ การที่เขตการศึกษาขนาดใหญ่จัดทำหลักสูตรเพื่อให้โรงเรียนในพื้นที่ไปใช้ ก็จะเป็นการแบ่งเบาภาระของครูใหญ่และบุคลากรในโรงเรียนไปได้

อย่างไรก็ตามในบางท้องถิ่นแม้เขตพื้นที่การศึกษาจะเป็นผู้จัดทำหลักสูตร ก็มักจะมีการเปิดโอกาสให้ครูใหญ่และผู้ปกครอง ชุมชนมีส่วนเกี่ยวข้องเข้าร่วมในการจัดทำด้วย หลักการของการกระจายอำนาจทางวิชาการ เมื่อมองในมุมของการทำหลักสูตรจะเห็นว่า รัฐมีอำนาจในการกำหนดหลักสูตรในโรงเรียนของรัฐ ซึ่งจะต้องเป็นหลักสูตรที่จะสร้างความ เป็นพลเมืองดี ทุกรัฐจะสอนให้รู้เกี่ยวกับรัฐธรรมนูญของรัฐบาลกลาง และ ประวัติศาสตร์ ของประเทศสหรัฐอเมริกา โดยกำหนดให้มีวิชาแกนหลักเป็นวิชาบังคับ และเปิดโอกาสให้ คณะกรรมการโรงเรียนสามารถกำหนดหลักสูตรเพิ่มเติมในบางส่วนอีกได้

นอกจากนี้ก็จะเป็นการกระจายอำนาจผ่านแนวนโยบาย ตามกฎหมายต่างๆ เช่น กฎหมาย No Child Left Behind Act ซึ่งประกาศใช้เมื่อปี 2001 ผลทางวิชาการจาก กฎหมายนี้ ได้เกิดจากการกำหนดไว้ว่า โรงเรียนต้องทำอะไรบ้าง แต่โรงเรียนก็มีสิทธิทำใน ขอบเขตที่ตนเลือกตามกฎหมายของรัฐด้วย ตราบเท่าที่ไม่ขัดต่อรัฐธรรมนูญ สิ่งที่โรงเรียน จะต้องทำคือ การทำข้อมูลผลสัมฤทธิ์ของนักเรียน มาแสดงในแบบลักษณะที่เป็นหมวดหมู่ ตามลักษณะของนักเรียน เพื่อการดูแลจัดการไม่ให้นักเรียนคนใดล้าหลัง ในลักษณะที่ตกใน ที่เหมือนกับถูกทิ้งไว้ ซึ่งอาจทำได้โดยวิธีการที่หลากหลาย เช่น การแบ่งตามเชื้อชาติ ตาม ภาษาที่ใช้ แบ่งตามความสามารถ แบ่งประเภทนักเรียน และประเมินนักเรียนตามนั้น จะ ไม่ใช่วิธีประเมินนักเรียนจากผลการเรียนในกลุ่มนักเรียนทั้งหมดแต่เพียงอย่างเดียว โดยไม่ แยกปัจจัยย่อยอื่นที่เป็นปัจจัยประกอบ การแบ่งนักเรียนเป็นหลายๆกลุ่ม เช่น แบ่งตาม ภาษาที่ใช้ กรณีนักเรียนที่พูดภาษาสเปนเป็นภาษาแม่ผลการเรียนจะเป็นอย่างไร เนื่องจาก ประเทศสหรัฐอเมริกามีความหลากหลาย มีกลุ่มคนมาจากหลายเชื้อชาติมาก ฉะนั้นการจะ ประเมินนักเรียนจึงไม่ควรสนับสนุนการประเมินแบบภาพรวม แต่จะประเมินโดยการ ประเมินจากประเภทของนักเรียน เพื่อที่จะป้องกันไม่ให้มี No Child Left Behind เกิดขึ้น และจะต้องทำรายงานผลสัมฤทธิ์ในการเรียนของนักเรียนส่งท้องถิ่น (Local School District) แล้วส่งต่อไปที่ส่วนการศึกษาของรัฐ (State) และต่อไปถึงส่วนจัดการศึกษาของ รัฐบาลกลาง (Federal) เพื่อที่จะให้รัฐบาลทราบว่ามีปัญหาทางวิชาการอย่างไรบ้าง เพื่อจะ ได้ค้นหาวิธีการช่วยแก้ไขต่อไป

เมื่อออกกฎหมาย No Child Left Behind นี้มาแล้ว ก็ได้กระตุ้นทำให้มีการ ปรับปรุงและฟื้นฟูกฎหมายเก่าอีกฉบับหนึ่ง ที่เรียกว่ากฎหมาย ESEA (Elementary and Secondary Education Act) เป็นกฎหมายที่ดูแลการจัดการศึกษาพื้นฐานระดับประถมกับ มัธยม ซึ่งถือว่าเป็นการศึกษาของพื้นฐานของประชากรส่วนใหญ่ของประเทศ เมื่อกฎหมาย ฉบับนี้ถูกปรับปรุงและนำมาบังคับใช้อย่างเข้มงวดอีกครั้งหนึ่งโดยกฎหมายนี้บังคับให้โรงเรียน

ต้องทำแผนกลยุทธ์ของโรงเรียน ที่จะจัดการเรียนการสอนให้มีประสิทธิภาพในรายวิชาที่นักเรียนยังอ่อนอยู่ โดยเฉพาะอย่างยิ่งคือ การอ่าน (Reading) คณิตศาสตร์ (Mathematic) และวิทยาศาสตร์ (Science) นอกจากนี้กฎหมายฉบับนี้ยังครอบคลุมไปถึงเรื่องบุคลากรด้วย คือเรื่องของครู โดยจัดให้โรงเรียนจำเป็นต้องทำเรื่องครูพี่เลี้ยง (Teacher Mentoring Program) เมื่อพบว่าครูมีความต้องการความช่วยเหลือในการเรียนการสอนหรือการทำงานใด กฎหมาย (Elementary and Secondary Education Act - ESEA) นี้ มีความพยายามที่จะช่วยให้เกิดการยกระดับผลสัมฤทธิ์ทางวิชาการ (Improve Academic Achievement) และมีเป้าหมายสำคัญที่กลุ่มคนที่เป็นพวกด้อยโอกาส (Disadvantage) ซึ่งไม่ได้หมายความถึงเด็กที่มีความพิการด้านต่างๆ ที่ด้อยโอกาสโดยการพิการหรือมีความบกพร่องทางสติปัญญาเท่านั้น แต่หมายถึงคนที่ด้อยโอกาสจากผลของเศรษฐกิจ (Economic Disadvantage) อีกด้วย

นอกจากนี้แล้วยังมีการกระจายอำนาจทางวิชาการในรูปของการเปิดโรงเรียนตามโครงการโรงเรียนตัวเล็ก (School Choice Programs) ซึ่งในหลายๆ รัฐได้ให้โอกาสผู้ปกครองในการตัดสินใจเลือกส่งบุตรหลานเข้าเรียนในโรงเรียนที่ต้องการได้ โดยไม่จำเป็นต้องเรียนในโรงเรียนที่อยู่ในเขตที่บ้านเรือนตั้งอยู่ แม้แต่จะเป็นโรงเรียนเอกชนก็สามารถทำได้โดยได้รับการสนับสนุนจากรัฐ ซึ่งอาจเป็นในรูปแบบบัตรรับรอง (School Vouchers) คูปอง (School Coupons) หรืออาจเป็นการเลือกโรงเรียนแบบใหม่ เช่น โรงเรียนกำกับตามพันธะสัญญา (Charter Schools) โรงเรียนระดับประถมและมัธยมที่ได้รับเงินและการสนับสนุนจากรัฐ แต่ทำการบริหารแบบเอกชนเป็นอิสระไม่ต้องอยู่ใต้กฎเกณฑ์ของรัฐแบบโรงเรียนรัฐ มีหลักสูตรและนโยบายการบริหารเป็นของตนเอง โรงเรียนที่บริหารโดยบริษัทเอกชน (For-Profit School Development Company) ซึ่งบริษัทเอกชนลงทุนจัดตั้งโรงเรียนขึ้น ซึ่งอาจมีหลายๆ แห่งเป็นสาขาๆ ในท้องถิ่นที่แตกต่างกัน แต่อยู่ภายใต้การบริหารของบริษัทเอกชนเดียวกัน ซึ่งขณะนี้ก็มีแล้วเป็นจำนวนมากพอสมควร

การที่รัฐหรือท้องถิ่นยอมให้มีการจัดตั้งโรงเรียนรูปแบบใหม่ๆ เพิ่มรูปแบบของโรงเรียนเพื่อให้ผู้ปกครองมีสิทธิเลือกมากขึ้น ตามที่ต้องการให้บุตรหลานเข้าเรียน การทำเช่นนี้ไม่ได้เป็นผลเฉพาะในเรื่องของการกระจายอำนาจทางวิชาการเท่านั้น แต่เป็นการที่รัฐต้องการเร่งเร้าให้โรงเรียนรัฐและโรงเรียนลักษณะอื่นที่มีอยู่ก่อนแล้วรู้สึกว่ามีคู่แข่ง ซึ่งไม่ใช่คู่แข่งด้านวิชาการเท่านั้น แต่ในทางปฏิบัติยังรวมถึงการแข่งขันในแง่ของการได้รับการสนับสนุนทางการเงินด้วยเพราะโรงเรียนที่เปิดใหม่ในเขตนั้นๆ ย่อมต้องดึงเงินงบประมาณที่มีอยู่ไปบ้าง ทำให้เกิดมีคู่แข่งเพิ่มขึ้น

การกระจายอำนาจทางการศึกษาของประเทศออสเตรเลีย

ประเทศออสเตรเลียเป็นประเทศที่เป็นเกาะขนาดใหญ่ มีประชากรประมาณ 20 ล้านคน เป็นประเทศที่อุดมสมบูรณ์ด้วยทรัพยากรธรรมชาติ โดยเฉพาะอย่างยิ่งเป็นแหล่งถ่านหินที่สำคัญของโลก ปัจจุบันมีประชากรหลายเชื้อชาติจากทั่วโลกอพยพเข้ามาอาศัยอยู่เป็นจำนวนมาก จนเป็นลักษณะเด่นที่เรียกได้ว่า เป็นสังคมที่มีวัฒนธรรมหลากหลาย (multicultural society)

ประเทศออสเตรเลีย มีโครงสร้างการบริหารปกครองของประเทศ ประกอบด้วยรัฐบาลกลาง (Commonwealth/Federal government) มีหน้าที่รับผิดชอบงานต่างประเทศ การทหารและการคมนาคมทางอากาศ ตลอดจนมีบทบาทสำคัญในการดูแลความมั่นคงทางสังคม (social security) และการจ่ายเงินสวัสดิการแก่ประชาชน **รัฐบาลมลรัฐ** (state government) ซึ่งมี 6 มลรัฐ และ 2 แคว้น (Territory) ซึ่งแต่ละมลรัฐมีอำนาจในการปกครองตนเอง (self-government) โดยมีรัฐธรรมนูญ อำนาจทางรัฐสภา การบริหาร และกฎหมายของตนเอง (ในเอกสารการศึกษานี้จะกล่าวรวมกันเป็น มลรัฐโดยหมายรวมถึงแคว้น) รัฐบาลมลรัฐของประเทศออสเตรเลียนับว่าเป็นรัฐบาลที่มีอำนาจมาก มีความเป็นอิสระ (autonomy) ตามสิทธิที่ระบุไว้ในรัฐธรรมนูญ มีภารกิจที่กว้างขวาง สามารถกำหนดนโยบายหรือกลไกในการปฏิบัติงานของตนเอง และมีบทบาทสำคัญในการให้บริการสาธารณะให้แก่ประชาชน และ **รัฐบาลขององค์กรปกครองส่วนท้องถิ่น** (local government) ซึ่งมีบทบาทค่อนข้างน้อยเมื่อเปรียบเทียบกับประเทศประชาธิปไตยอื่นๆ และมักมีปัญหาเกี่ยวกับความไม่เป็นระบบและความเป็นอิสระ (autonomy) ขององค์กร เช่น สามารถกำหนดนโยบายเองได้แต่ต้องอยู่ภายใต้ขอบเขตที่รัฐบาลมลรัฐกำหนด มีสภาองค์กรปกครองส่วนท้องถิ่น ซึ่งสมาชิกจากการเลือกตั้งจำนวน 9-21 คน สำหรับระบบการเลือกตั้งจะแตกต่างกันไปในแต่ละมลรัฐ โดยทั้งระบบเลือกตั้งรายบุคคล และแบบกลุ่มคน แต่มีงานสำคัญบางประการที่ทับซ้อน ต้องมีการรับผิดชอบร่วมระหว่างรัฐบาลกลางกับรัฐบาลมลรัฐ ได้แก่ การศึกษา การสาธารณสุข และการคมนาคมขนส่ง ซึ่งถึงแม้จะเป็นงานในความรับผิดชอบของมลรัฐตามรัฐธรรมนูญ แต่รัฐบาลกลางก็ต้องให้ความช่วยเหลือด้านการเงินแก่รัฐบาลมลรัฐ เพื่อเป็นหลักประกันว่าทุกมลรัฐมีงบประมาณเพียงพอในการจัดบริการสาธารณะดังกล่าวให้แก่ประชาชนอย่างมีคุณภาพได้มาตรฐานที่เหมาะสม รัฐบาลกลางจึงจัดสรรงบประมาณให้มลรัฐในรูปเงินอุดหนุนทั่วไป และเงินอุดหนุนที่มีวัตถุประสงค์เฉพาะ

ในด้านการจัดการศึกษานั้น ตามรัฐธรรมนูญของประเทศแล้ว ภารกิจการจัดการศึกษาเป็นหน้าที่และความรับผิดชอบของรัฐบาลของแต่ละมลรัฐ เฉพาะการจัดการศึกษา

ของรัฐ (public education) ปัจจุบันปรากฏว่านักเรียนออสเตรเลียประมาณร้อยละ 70 เข้าเรียนในโรงเรียนของรัฐ (government schools) ขณะที่ประมาณร้อยละ 20 เข้าเรียนในโรงเรียนของศาสนาแคทอลิก (Catholic schools) และอีกประมาณร้อยละ 10 เข้าเรียนในโรงเรียนประเภทอื่น (Other non-government schools) โดยนักเรียนระดับการศึกษาภาคบังคับอายุ 6-15 ปี (16 ปีในมลรัฐแทสมาเนีย) จะต้องเข้าเรียนในโรงเรียน (หรือจดทะเบียนเรียน home-school)

การปฏิรูปการศึกษาจึงเป็นภารกิจของแต่ละมลรัฐในการออกแบบการปฏิรูปการศึกษาของตนเอง เช่น มลรัฐวิกตอเรีย มีแนวคิดในการปฏิรูปการจัดการศึกษาเนื่องจากปัญหาภาวะเศรษฐกิจถดถอย และการว่างงาน ซึ่งส่งผลต่อการจัดสรรงบประมาณของรัฐบาลกลาง และเกิดความห่วงใยในมาตรฐานการศึกษาของมลรัฐ โดยในช่วงเริ่มต้นได้เน้น

1. การปรับปรุงโครงสร้างการจัดการโรงเรียนโดยให้โรงเรียนมีอิสระ (autonomy) ในการบริหารจัดการตนเอง ซึ่งเชื่อว่าโรงเรียนที่มีอิสระจะจัดการศึกษาได้ดีกว่าโรงเรียนที่ควบคุมโดยรัฐ

2. การเพิ่มผลผลิตโดยรวม (overall productivity) ของโรงเรียน โดยการเพิ่มขนาดของโรงเรียน หรือการปรับจำนวนนักเรียนต่อโรงเรียนจากค่าเฉลี่ยรายโรง 263 คนเป็น 312 คนซึ่งเป็นค่าเฉลี่ยของขนาดโรงเรียนทั่วประเทศ (โดยได้มีการยุบรวมโรงเรียนขนาดเล็กไปจำนวนหนึ่ง) และในปี 1998 ขนาดของโรงเรียนเพิ่มขึ้นเป็น 315 ซึ่งสูงกว่าค่าเฉลี่ยของทั้งประเทศ การดำเนินการ ดังกล่าว ทำให้รัฐบาลมลรัฐวิกตอเรียประหยัดงบประมาณไปได้ถึงปีละ 270 ล้านดอลลาร์

3. การเน้นมาตรฐานการศึกษา โดยการประเมินผลคุณภาพภายนอกและการอ่านออกเขียนได้ (literacy) ของ นักเรียน

การกระจายอำนาจการตัดสินใจ การเพิ่มอำนาจและความเป็นอิสระให้แก่โรงเรียน ได้รับการพัฒนาและกลายเป็นลักษณะสำคัญของการจัดการศึกษาในประเทศออสเตรเลีย และของประเทศ OECD ทั้งหมด การปฏิรูปการศึกษาในประเทศพัฒนาในปัจจุบันต่างมุ่งที่จะลดการแทรกแซงการปฏิบัติงานประจำวันของโรงเรียน แต่มุ่งจะกระจายอำนาจในการบริหารจัดการ และ ความรับผิดชอบลงสู่โรงเรียน รัฐบาลประเทศต่าง ๆ จึงมีนโยบายการจัดการโรงเรียนของรัฐเพื่อให้โรงเรียนมีอำนาจ มีความรับผิดชอบที่เพิ่มขึ้นและสามารถตัดสินใจในการพัฒนาการจัดการศึกษาสำหรับนักเรียนให้มีคุณภาพ ความเคลื่อนไหวลักษณะนี้นำไปสู่การพัฒนา รูปแบบการบริหาร จัดการตนเองของโรงเรียน ซึ่งใน

ออสเตรเลียเรียกว่า **self-managing school** หรือที่นิยมเรียกกันในสหรัฐอเมริกาว่า **school-based management**

การปฏิรูปการศึกษาของออสเตรเลียมุ่งที่จะมีส่วนแก้ปัญหาอันซับซ้อนด้านเศรษฐกิจ สังคม และสิ่งแวดล้อม โดยเชื่อว่า การศึกษาสำหรับคนรุ่นใหม่ต้องดีกว่าคนในอดีต และต้องตอบสนองต่อเป้าหมายเชิงสังคมและประชาธิปไตยของประเทศ โดยมีจุดเน้นที่เปิดโอกาสให้ทุกคนได้รับการศึกษาอย่างมีคุณภาพ แนวคิดพื้นฐานของการปฏิรูปการศึกษาเชื่อว่า **การปฏิรูปการศึกษาจะไม่เกิดผลสำเร็จชัดเจนหากไม่จัดการที่โรงเรียนและห้องเรียน การพัฒนาคุณภาพการศึกษาที่แท้จริงจึงเป็นการจัดโครงสร้างใหม่ให้โรงเรียนมีอำนาจในการตัดสินใจในการบริหารจัดการศึกษาด้วยตนเอง และเชื่อว่าโรงเรียนที่มีอิสระในการบริหารจัดการศึกษาเพื่อบุคลากรของตนเองย่อมจัดการศึกษาได้อย่างมีคุณภาพ ประสิทธิภาพ และสอดคล้องกับความต้องการของท้องถิ่นมากกว่าการจัดการศึกษาโดยโรงเรียนที่ควบคุมโดยรัฐ หรือองค์กรของรัฐหรือองค์กรส่วนท้องถิ่น** แนวคิดดังกล่าวสะท้อนการดำเนินการโดยการจัดเงินก้อนอุดหนุนโรงเรียนที่เรียกว่า School Global Budget ซึ่งมีจำนวนสูงมากถึงประมาณร้อยละ 95 เพื่อให้โรงเรียนได้บริหารจัดการให้เป็นไปตามวัตถุประสงค์ที่กำหนดในธรรมนูญโรงเรียน

การกระจายอำนาจ โดยเฉพาะอย่างยิ่ง การให้โรงเรียนจัดการงบประมาณด้วยตนเองเป็นลักษณะสำคัญของการปฏิรูปการศึกษาของประเทศออสเตรเลีย ในการปฏิรูปทางการเงินดังกล่าว ได้ทำอย่างค่อยเป็นค่อยไปเพื่อหลีกเลี่ยงการต่อต้าน การพัฒนาการศึกษาของออสเตรเลียมีสิ่งหนึ่งที่มีพลังและผลักดันให้เกิดการเปลี่ยนแปลงอย่างต่อเนื่องคือ เจตนารมณ์ทางการเมือง

การปฏิรูปการศึกษาของออสเตรเลียโดยการกระจายอำนาจทางการเงินสู่โรงเรียนทำให้เกิดการยกระดับผลสัมฤทธิ์ทางการเรียนของนักเรียนอย่างชัดเจน ทำให้โรงเรียนสามารถจัดทรัพยากรเพื่อตอบสนองความต้องการของผู้เรียนได้มากขึ้น มีการปฏิรูปหลักสูตรให้มีมาตรฐานสูงขึ้น มีความพยายามพัฒนา วิจัย สภาพ และความสามารถของครู ตลอดจนทำให้โรงเรียนมีความรับผิดชอบต่อผลของการจัดการเรียนการสอนที่เกิดจากการใช้ทรัพยากรนั้นมากขึ้น ระบบการจัดการศึกษาจึงเน้นการประเมินมาตรฐานคุณภาพการศึกษา มีการวัดผลสัมฤทธิ์ทางการเรียนระดับชาติ และรายงานต่อ สาธารณชนอย่างต่อเนื่อง โดยเฉพาะอย่างยิ่งการจัดการงบประมาณเพื่อการศึกษา ในมลรัฐวิกตอเรียและมลรัฐออสเตรเลียใต้ ซึ่งถือเป็นรูปแบบที่ประสบผลสำเร็จในประสิทธิภาพการจัดการศึกษาและการกระจายอำนาจการตัดสินใจลงสู่ระดับโรงเรียน

การกระจายอำนาจทางการศึกษาของประเทศออสเตรเลีย ในช่วงประมาณสามทศวรรษที่ผ่านมาได้มีการพัฒนามาอย่างต่อเนื่อง และได้รับความสำเร็จเป็นอย่างสูงคือกระจายอำนาจทางการศึกษา ไปสู่หน่วยปฏิบัติที่ใกล้ชิดกับนักเรียนหรือผู้เรียนมากที่สุดคือโรงเรียน หรือสถานศึกษา โดยเฉพาะอย่างยิ่งการจัดการงบประมาณเพื่อการศึกษาในมลรัฐวิกตอเรีย และมลรัฐออสเตรเลียใต้ ซึ่งถือเป็นรูปแบบที่ประสบผลสำเร็จ ในประสิทธิภาพการจัดการศึกษาและการกระจายอำนาจการตัดสินใจลงสู่ระดับโรงเรียน โดยทั้งสองมลรัฐมีเหตุผลและลักษณะการดำเนินการที่แตกต่างกัน กลไกสำคัญของความสำเร็จในการจัดการศึกษาของมลรัฐวิกตอเรีย คือ การบริหารจัดการศึกษาโดยใช้โรงเรียนเป็นฐาน (self-managing school) ซึ่งแตกต่างจากโรงเรียน รูปแบบอิสระ (autonomous school) และโรงเรียนปกครองตนเอง (self-governing school) โดยจัดให้โรงเรียนมีอิสระในการบริหารจัดการตนเองอย่างเต็มที่ ปลอดจากเงื่อนไขหรือข้อผูกมัดแบบตายตัวจากรัฐ มีการกระจายอำนาจอย่างเป็นระบบสู่โรงเรียน ให้โรงเรียนมีอำนาจ และความรับผิดชอบในการตัดสินใจดำเนินการกิจการต่างๆ ภายใต้กรอบ นโยบาย เป้าหมาย มาตรฐานและความรับผิดชอบที่ส่วนกลางกำหนด การกระจายอำนาจทางการศึกษาในมลรัฐวิกตอเรีย ที่สำคัญคือ การกระจายอำนาจด้านงบประมาณ การกระจายอำนาจด้านวิชาการ และการกระจายอำนาจด้านบุคคล

ตามรัฐธรรมนูญของประเทศ ความรับผิดชอบในการจัดการศึกษา ไม่ใช่หน้าที่ของรัฐบาลกลาง หน้าที่และความรับผิดชอบดังกล่าวเป็นของรัฐบาลของแต่ละมลรัฐ ในการจัดการศึกษาให้แก่ประชากรในแต่ละมลรัฐ ซึ่งต้องจัดให้แก่ประชากรของตนแบบให้เปล่า ด้วยการจัดสรรงบประมาณสนับสนุนให้สูงถึงประมาณร้อยละ 90 ของค่าใช้จ่ายทั้งหมดของมลรัฐ และรัฐบาลกลางยังสนับสนุนงบประมาณให้อีกส่วนหนึ่ง เพื่อให้โรงเรียนดำเนินงานตอบสนองนโยบายบางประการของรัฐบาล แต่โดยรวมแล้วสถานศึกษาของรัฐจะได้รับงบประมาณสนับสนุนจากรัฐบาลมลรัฐมากกว่าจากรัฐบาลกลาง

งบประมาณส่วนที่เป็นการสนับสนุนจากรัฐบาลกลาง จะเป็นงบสำหรับการศึกษาระดับขั้นพื้นฐาน ส่วนใหญ่ได้มาจากเงินภาษีที่เก็บโดยรัฐบาลกลาง แล้วส่งผ่านให้รัฐบาลมลรัฐในรูปของเงินอุดหนุนทั่วไป และอีกส่วนเป็นเงินที่จัดสรรให้โดยมีวัตถุประสงค์เฉพาะ (general and specific purpose payments) การจัดสรรเงินจากรัฐบาลกลางได้พิจารณาจากต้นทุนจริง (actual cost) ของการจัดการศึกษาของมลรัฐต่างๆ ที่แตกต่างกัน งบประมาณที่รัฐบาลกลางสนับสนุนส่วนใหญ่เป็น งบลงทุนเพื่อซ่อมแซม หรือก่อสร้างโรงเรียนใหม่ ห้องเรียน อเนกประสงค์ การจัดสิ่งแวดล้อมและสิ่งอำนวยความสะดวกเป็นพิเศษ เป็นต้น

ออสเตรเลียเคยใช้ระบบงบประมาณแบบแสดงรายการ (line-item budgeting) ที่ส่วนกลางใช้วิธีการควบคุมการใช้จ่ายตามรายการวัสดุ อุปกรณ์ เพื่อใช้จัดการศึกษา แต่ได้พบว่า ระบบดังกล่าวขาดประสิทธิภาพ ค่าใช้จ่ายและไม่ยืดหยุ่น ต่อมาจึงได้ลดการควบคุมจากส่วนกลางลง โดยการกระจายอำนาจทางด้านงบประมาณไปสู่ระดับโรงเรียน ให้โรงเรียนมีอิสระในการตัดสินใจใช้ในการจัดการศึกษาที่ส่งผลต่อการพัฒนานักเรียน ตามลักษณะของแต่ละโรงเรียนที่แตกต่างกัน ลักษณะการทำงานดังกล่าวทำให้เกิดพัฒนาการที่โรงเรียน โดยโรงเรียนสามารถริเริ่มและบริหารจัดการตนเองด้านงบประมาณ และต่อมาได้พัฒนาไปสู่รูปแบบการบริหารงบประมาณโดยใช้โรงเรียนเป็นฐาน (school-based funding model) ก็โดยการเพิ่มสัดส่วนการควบคุมงบประมาณให้แก่ โรงเรียน

การบริหารจัดการด้วยตนเองด้านงบประมาณของโรงเรียนที่เห็นได้ชัดเจนคือ ในมลรัฐวิกตอเรีย โดยการดำเนินโครงการ *School of the Future* ซึ่งมีงบประมาณแบบ *School Global Budget - SGB* ซึ่งเป็นการ **จัดสรรงบประมาณตรงสู่โรงเรียน** พิจารณานบนฐานความจำเป็น (basis of needs) เป็นหลักสำคัญ ทำให้โรงเรียนมีความมั่นใจว่าจะได้รับงบประมาณเพียงพอและครอบคลุมค่าใช้จ่ายที่จำเป็นได้ทุกอย่าง และเนื่องจากเป็นงบประมาณที่มีความยืดหยุ่น โรงเรียนสามารถตัดสินใจรับงบประมาณ และบุคลากรให้สอดคล้องกับความจำเป็นในการเรียนรู้ของนักเรียนได้

การตัดสินใจเกี่ยวกับการใช้จ่ายงบประมาณจะต่างกันในระดับโรงเรียนให้มากที่สุด โดยที่ระดับมลรัฐจะทำเฉพาะงบประมาณที่โรงเรียนไม่สามารถควบคุมการใช้จ่ายได้ด้วยตนเองหรือเป็นค่าใช้จ่ายที่ผันแปร หรือไม่สามารถคาดการณ์ล่วงหน้าได้ เช่น ค่าสาธารณูปโภค ค่าซ่อมแซม เงินค่าจ้างครูสอนแทนกรณีที่มีครูลา เงินค่าจ้างครูฝึกพูด และนักจิตวิทยาที่ต้องดูแล นักเรียนของโรงเรียนหลายแห่ง ดังนั้น งบประมาณทางการศึกษาประมาณร้อยละ 95 เป็นเงินอุดหนุน SGB ที่ถูกจัดไปให้โรงเรียนได้ใช้จ่ายเพื่อการจัดการเรียนการสอนได้อย่างมีประสิทธิภาพตามสภาพความต้องการจำเป็นของนักเรียน และเพื่อให้การจัดงบประมาณสามารถตอบสนองต่อความจำเป็นของนักเรียน อย่างมีประสิทธิภาพ ในสูตรการจัดงบประมาณจึงต้องมีการจัดลำดับความสำคัญ และให้ค่าน้ำหนักประเด็นบริการที่จัดให้นักเรียนและโรงเรียนตามลักษณะที่แตกต่างกัน โดยพิจารณาองค์ประกอบต่อไปนี้

1. องค์ประกอบพื้นฐานที่ทำให้นักเรียนเข้าถึงการจัดการศึกษาที่มีคุณภาพทุกระดับชั้น และเข้าถึงบริการต่างๆ ของโรงเรียน
2. องค์ประกอบที่แตกต่างกันเพื่อทำให้เกิดความเสมอภาค เป็นธรรม โดยการสนับสนุนงบประมาณเพิ่มให้กับกลุ่มนักเรียนที่มีความต้องการพิเศษ

3. องค์ประกอบเชิงมาตรการที่จะปกป้องให้นักเรียนได้เรียนต่อจนจบการศึกษาโดยไม่ออกกลางคัน (safety net)

4. การสนองตอบต่อความจำเป็นของนักเรียนพิการ

การกำหนดงบประมาณที่จัดสรรให้โรงเรียน SGB จะต้องคำนึงถึงหลักการว่า นักเรียนทุกคนจะต้องได้รับการศึกษาอย่างมีคุณภาพ โดยจะต้องไม่มีใครตกหล่น ต้องนำเอาความแตกต่างเกี่ยวกับความด้อยโอกาสของนักเรียนมาคำนวณด้วย จึงต้องคิดทั้งที่เป็น **“รายหัว-รายโรง”** และงบประมาณชดเชยหรือช่วยเหลือตามความจำเป็นของนักเรียนที่มีความต้องการพิเศษ และตามนโยบายของรัฐ ด้วย 1) เงินอุดหนุนหลัก (core funding) เป็นเงินที่คำนวณจ่ายเป็น **“รายหัว”** ตามจำนวนนักเรียน โดยมีความแตกต่างกันตามระดับชั้นเรียน เพื่อให้ครอบคลุมค่าใช้จ่ายทั้งหมดในการบริหารจัดการโรงเรียน การจัดการเรียนการสอน รวมไปถึงเงินเดือนครู และเจ้าหน้าที่ (non teaching staff) ค่าวัสดุ และค่าดำเนินการ การจัดสรรเงินอุดหนุนหลักในระดับประถมศึกษาคิดเป็นค่ารายหัวนักเรียน แต่ในระดับมัธยมศึกษาเพิ่มขึ้นประมาณร้อยละ 43 จากระดับประถมศึกษา สำหรับการจัดสรรงบประมาณสนับสนุนชั้นเตรียมประถม และชั้น ป.1 จะคิดต่อหัวสูงกว่าชั้น ป.3-4 ถึงร้อยละ 20 เพื่อให้สามารถจัดชั้นเรียนที่มีขนาดเล็กสำหรับชั้นเตรียมประถม และเน้นการสอนอ่านเขียน (literacy) ในระดับชั้น ป.1 สำหรับชั้น ม.3-6 สูงกว่าชั้น ป.3-4 คือ นักเรียน ม.3-4 จะได้รับงบประมาณสูงกว่าชั้น ป.3-4 คิดเป็นร้อยละ 50 ขณะที่ ม.5 จะได้มากกว่าร้อยละ 80 และ ร้อยละ 100 ในระดับชั้น ม.6 และการจัดสรรเงินโดยพิจารณาจากขนาดของโรงเรียน เพื่อให้สะท้อนค่าใช้จ่ายที่เพิ่มขึ้น หากเป็นโรงเรียนขนาดเล็กที่มีเด็กนักเรียนจำนวนน้อย โดยเฉพาะโรงเรียนในท้องถิ่นห่างไกล โดยกำหนดค่าแฟกเตอร์ปรับงบประมาณตามขนาดโรงเรียน (size adjustment factor) 2) ค่าใช้จ่ายด้านอาคารสถานที่ เพื่อการดูแลรักษาอาคารสถานที่ สิ่งอำนวยความสะดวก และสาธารณูปโภค ค่าทำความสะอาด ค่าน้ำประปา ไฟฟ้า การกำจัดขยะและน้ำเสีย การซ่อมแซมอุปกรณ์ ค่าใช้จ่ายดังกล่าวจัดให้โรงเรียนเป็น **“รายโรง”** มากกว่าเป็นรายหัว และ 3) งบประมาณที่จัดสรรให้ตามลักษณะพิเศษของโรงเรียนและนักเรียน โดยจัดสรรงบประมาณเพิ่มพิเศษสำหรับการสอนภาษาอังกฤษเป็นภาษาที่สอง ซึ่งเป็นปัญหาในการเรียนรู้ เพราะโรงเรียน ต้องใช้ภาษาอังกฤษในการเรียนการสอน งบประมาณเพิ่มพิเศษสำหรับการศึกษาสำหรับเด็กที่มีความต้องการพิเศษ (Students with Special Learning Needs) งบประมาณเพิ่มพิเศษสำหรับการศึกษาสำหรับเด็กพิการ และงบประมาณเพิ่มพิเศษสำหรับโรงเรียนในพื้นที่ชนบทห่างไกล

นอกจากนี้ ยังเป็นงบประมาณที่จัดสรรให้โรงเรียนเพื่อดำเนินโครงการสำคัญๆ ตามนโยบายของรัฐบาล ซึ่งมุ่งส่งเสริมโครงการพิเศษของโรงเรียน เช่น โครงการดนตรี โครงการภาษาต่างประเทศ โครงการพัฒนาเด็กชาวพื้นเมือง โครงการพัฒนาโรงเรียน และรวมถึงเงินกองทุนพัฒนาวิชาชีพครู

โดยสรุป ตัวแปรที่กำหนดในโครงสร้างเงิน SGB คือ ค่าใช้จ่ายรายหัวนักเรียนที่คิดตามระดับชั้นเรียน ขนาดของโรงเรียน และ ค่าใช้จ่ายชดเชยหรือเพิ่มเติมให้สำหรับโรงเรียนในชนบทห่างไกล และนักเรียนที่มีความต้องการพิเศษ งบประมาณที่จัดสรรให้โรงเรียนเพื่อดำเนินโครงการสำคัญๆ ตามนโยบายของรัฐบาล ดังแผนภูมิต่อไปนี้

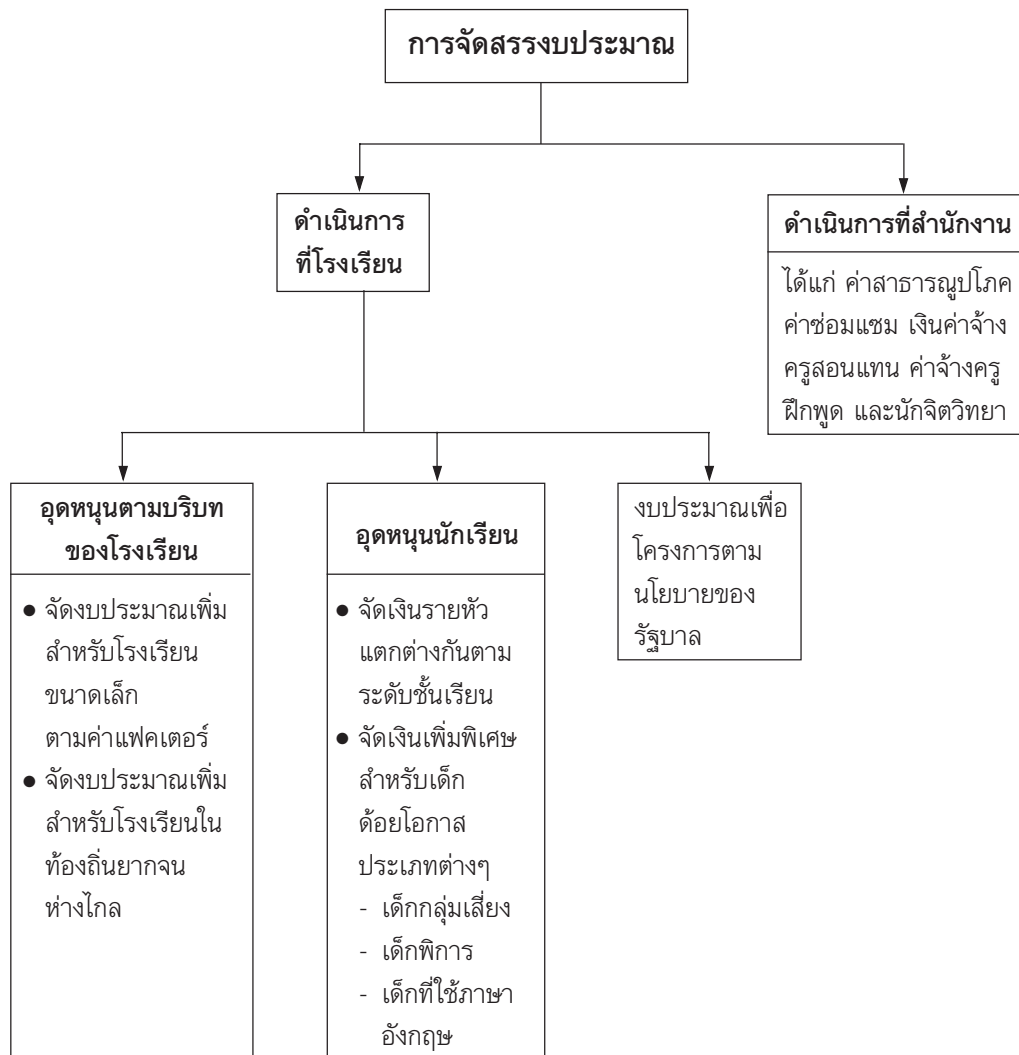

ในมลรัฐออสเตรเลียใต้ โรงเรียนทุกโรงเรียนได้รับงบประมาณ “รายโรงเรียน” เป็นพื้นฐานก่อน แล้วได้รับเพิ่มขึ้นตามจำนวนนักเรียนซึ่งขึ้นอยู่กับระดับชั้นเรียน และความจำเป็นเป็นพิเศษ โดยมีการจำแนกโรงเรียนทั้งหมด ออกเป็น 7 กลุ่มตามดัชนีระดับความด้อยโอกาสทางการศึกษา (Index of Educational Disadvantage) ซึ่งขึ้นอยู่กับจำนวน และประเภทความด้อยโอกาสของนักเรียน โรงเรียนประเภทที่ 1 เป็นโรงเรียนที่มีความด้อยโอกาส (disadvantage schools) สูงสุด จะได้รับงบประมาณเพิ่มเติมมากที่สุด ขณะที่โรงเรียนประเภทที่ 6-7 ซึ่งมีความด้อยโอกาสต่ำสุดจะไม่ได้รับงบประมาณสนับสนุนตามดัชนีนี้

นอกจากการจัดงบประมาณให้สะท้อนการแก้ปัญหาการจัดการศึกษาในโรงเรียนด้อยโอกาสอันเป็นเป้าหมายหลักแล้ว รัฐบาลมลรัฐออสเตรเลียใต้ยังจัดงบประมาณให้สะท้อนจุดเน้นที่ตอบสนองปรัชญาพื้นฐานของการจัดการศึกษาด้วย ในโรงเรียน 4 ประเภทตามระดับช่วงชั้นการศึกษา คือ

- 1) นักเรียนชั้นมัธยมศึกษาจะได้รับงบประมาณน้อยกว่าชั้นประถมศึกษาร้อยละ 30
- 2) นักเรียนชั้นประถมศึกษาช่วงชั้น 1 จะได้รับงบประมาณมากกว่านักเรียนชั้นประถมศึกษาช่วงชั้น 2 ร้อยละ 10 สะท้อนจุดเน้นในการเรียนการสอนเพื่อให้อ่านออก เขียนได้ของนักเรียนชั้นประถมศึกษาช่วงต้น ซึ่งเป็นพื้นฐานสำคัญในการเรียนรู้ในชั้นต่อไป อันเป็นประโยชน์ในระยะยาวมากกว่าการลงทุนในปีหลังๆ
- 3) ชั้นมัธยมศึกษาช่วงชั้น 3 จะได้รับงบประมาณสนับสนุนมากกว่านักเรียนชั้นมัธยมศึกษาช่วงชั้น 4 ร้อยละ 10 ซึ่งสะท้อนถึงการให้ความสำคัญในชั้นการศึกษาภาคบังคับ

งบประมาณ SGB ของมลรัฐออสเตรเลียใต้ ประกอบด้วย 1) การสนับสนุนงบประมาณพื้นฐานรายโรงเรียน (Per School Funding) โรงเรียนแต่ละโรงเรียนจะได้รับงบประมาณ “รายโรงเรียน” เพื่อมั่นใจว่าโรงเรียนไม่ว่าจะมีขนาดเล็กเพียงใดก็จะได้ไม่เสียเปรียบ จะมีงบประมาณเพียงพอที่จะดำเนินงานจัดการศึกษาได้ 2) การสนับสนุนงบประมาณรายหัวนักเรียนตามระดับชั้นเรียน (Year Level Per Capita Funding) นักเรียนทุกคนจะได้รับงบรายหัวจำนวนแตกต่างกันขึ้นอยู่กับระดับชั้นที่เรียนอยู่ 3) การสนับสนุนงบประมาณสำหรับนักเรียนชาวพื้นเมือง (Funding for Aboriginal Students) นักเรียนพื้นเมืองทุกคนนอกจากจะได้รับงบประมาณจำนวนหนึ่งแล้ว หากนักเรียนชาวพื้นเมืองคนใดเรียนในโรงเรียนด้อยโอกาส (disadvantage schools) ก็จะได้รับงบประมาณเพิ่มอีกคนละ 500 เหรียญ 4) การสนับสนุนงบประมาณสำหรับเด็กพิการ (Students with Disabilities Funding) เด็กพิการทุกคนจะได้รับงบประมาณสนับสนุนพื้นฐานเหมือนเด็กปกติก่อน แล้วจึงได้รับงบประมาณเพิ่มพิเศษอีกจำนวนหนึ่งซึ่งแตกต่างกันตามระดับชั้นที่เรียน 5) การสนับสนุน

งบประมาณสำหรับเด็กพิการกลุ่มเสี่ยง (Challenging Behaviors Funding- Disability Only) 6) การสนับสนุนงบประมาณสำหรับการสอนภาษาอังกฤษเป็นภาษาที่สอง (English as a Second Language) 7) การสนับสนุนงบประมาณสำหรับนักเรียนที่มีจากครอบครัวฐานะยากจน (Low Socio-Economic Background Funding) 8) การสนับสนุนงบประมาณตามดัชนีความด้อยโอกาสทางการศึกษา (Index of Educational Disadvantage Funding) โดยโรงเรียนทุกโรงเรียนจะถูกจำแนกออกเป็น 7 กลุ่มตามดัชนีความด้อยโอกาสทางการศึกษา และ 9) การสนับสนุนงบประมาณสำหรับนักเรียนจากชนบทห่างไกล (Rural and Isolated Students Funding) ซึ่งพิจารณาจำนวนนักเรียนในโรงเรียน 250 โรงเรียนตั้งอยู่ห่างจากเมือง Adelaide (เมืองหลวงของมลรัฐออสเตรเลียใต้) เกิน 80 กิโลเมตร

ลักษณะสำคัญของการจัดสรรงบประมาณของมลรัฐออสเตรเลียใต้ มีดังนี้

1. การจัดสรรงบประมาณสำหรับ “รายโรงเรียน” เป็นพื้นฐานก่อน แล้วจึงจัดสรรเพิ่มเติมตามตามดัชนีความด้อยโอกาสซึ่งมีการแบ่งประเภทโรงเรียนออกเป็น 7 กลุ่ม ทำให้การจัดสรร งบประมาณมุ่งไปสู่โรงเรียนที่สมควรได้รับการดูแล ช่วยเหลือเป็นพิเศษ

2. การจัดสรรงบประมาณอุดหนุน “รายหัว” นักเรียนแตกต่างกันตามประเภทของโรงเรียน 7 กลุ่ม และระดับชั้นเรียน และจัดสรรเงินเพิ่มเติมสำหรับนักเรียนด้อยโอกาสประเภทต่างๆ

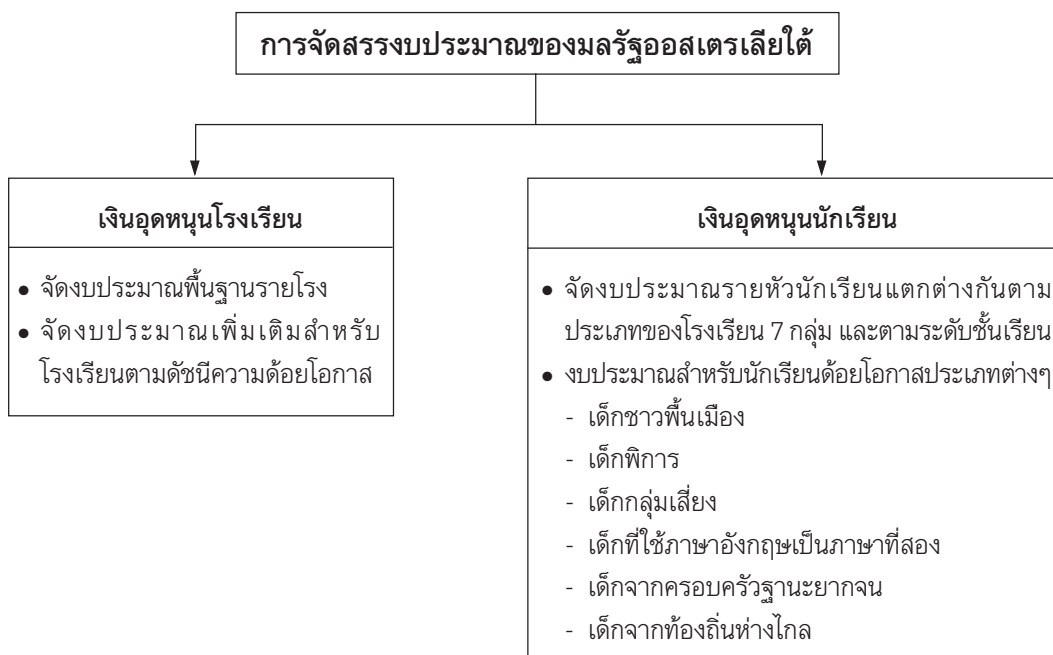

จากการศึกษาการจัดการงบประมาณของมลรัฐต่างๆ ข้างต้น ได้พบว่า แต่ละมลรัฐมีแนวคิดและวิธีการจัดสรรงบประมาณที่แตกต่างกันแต่ยึดเป้าหมายเดียวกันคือ การจัดการงบประมาณเพื่อให้เกิดความเท่าเทียมกันในสังคม โดยเน้นการดูแลช่วยเหลือผู้ด้อยโอกาสเป็นพิเศษ เช่น

- การจัดสรรงบประมาณรายหัวระดับประถมศึกษาอาจจะแตกต่างจากระดับมัธยมศึกษา
- การชดเชยความเสียเปรียบด้านราคาของสินค้าสำหรับโรงเรียนในพื้นที่ห่างไกล
- การชดเชยความเสียเปรียบด้านการเรียนรู้สำหรับนักเรียนที่อยู่ห่างไกล
- การชดเชยความเสียเปรียบเนื่องจากขนาด และที่ตั้งของสถานศึกษา โดยเฉพาะโรงเรียนขนาดเล็ก และอยู่ห่างไกล
- เงินเพิ่มเติมสำหรับตัวแปรด้านสถานะด้านเศรษฐกิจและสังคมของนักเรียนยากจน
- เงินเพิ่มเติมสำหรับเด็กที่มีความสามารถพิเศษ เด็กปัญญาเลิศ เด็กพิการ และเด็กกลุ่มเสี่ยง

ในด้านการบริหารงานบุคคล ได้ปรากฏมีปัญหามลรัฐจัดการบุคลากรที่สำคัญอย่างหนึ่งเกิดขึ้น คือ มีแนวโน้มว่าครูที่มีประสบการณ์การสอนและเงินเดือนแพงมักกระจุกตัวกันอยู่ในเขตเมือง มลรัฐวิกตอเรีย แก้ไขโดยการกำหนดให้โรงเรียนมีหน้าที่และความรับผิดชอบในการคัดเลือกครู และผู้บริหารโรงเรียน และบรรจุแต่งตั้งรวมถึงการให้ออก (hire and fire) ภายใต้กรอบงานของรัฐ วิธีการนี้ทำให้ได้บุคคลที่มีความรู้ความสามารถสูง และมีความชำนาญสอดคล้องกับความต้องการของโรงเรียนและชุมชน โรงเรียนรับผิดชอบในการจัดการด้านบุคลากรและเงินเดือนอย่างเต็มที่

ส่วนในด้านการพัฒนาบุคลากรนั้น มลรัฐวิกตอเรียก็ได้ดำเนินการอย่างมีประสิทธิภาพ คือมีทั้งการฝึกอบรม การให้ทุนศึกษาต่อ และการนำเสนอข่าวสารความรู้ผ่านทางอินเทอร์เน็ต (knowledge bank) โดยเฉพาะอย่างยิ่งความรู้ที่จำเป็นสำหรับผู้บริหารโรงเรียน ซึ่งได้แก่ความรู้ด้านการบริหารจัดการและการควบคุมภายใน การพัฒนาโรงเรียน การสร้างความเป็นผู้นำ การพัฒนาการเรียนของนักเรียน การพัฒนาวิชาชีพ และการทำงานร่วมกับชุมชน เช่น โครงการพัฒนาผู้บริหารโรงเรียนที่มีผลงานดีเด่น โครงการฝึกอบรมเพื่อพัฒนาศักยภาพผู้บริหารโรงเรียนปีละ 100 คนเป็นเวลา 3 ปี โครงการฝึกอบรมผู้บริหารโรงเรียนที่เข้าสู่ตำแหน่งใหม่-บรรจุใหม่ โครงการเร่งรัดพัฒนาศักยภาพผู้นำ โครงการพัฒนาครูผู้นำในวิชาชีพ เป็นต้น

ด้านการบริหารงานวิชาการ ปรากฏว่า ในช่วงทศวรรษ 1960 การจัดการศึกษาของภาครัฐมีการเติบโตอย่างรวดเร็ว เนื่องจากอัตราการเกิดสูงหลังสงครามโลก (baby boom) และรัฐไม่สามารถบริหารจัดการได้ดี จึงเกิดแรงกดดันรัฐบาลเพื่อให้เกิดการเปลี่ยนแปลงไปสู่แนวคิดที่ให้ครูและนักเรียนมีส่วนร่วมในการตัดสินใจมากขึ้น และแรงกดดันนี้ส่งผลต่อมาจนถึงทศวรรษ 1970 โดยให้รัฐบาลพิจารณาข้อดีข้อเสียของการมีส่วนร่วมของบุคลากรในห้องเรียน ตลอดจนมีการเรียกร้องให้ทบทวนหลักสูตรเก่า และพัฒนาหลักสูตรใหม่ ในช่วงทศวรรษ 1980 มีการทบทวนระบบการจัดการ โรงเรียนของรัฐ โดยได้พัฒนาหลักสูตรให้มีความเข้มแข็งขึ้น และมีการดึงความรับผิดชอบการพัฒนาหลักสูตรจากโรงเรียนกลับคืนให้รัฐบาล ในช่วงทศวรรษ 1990 รัฐบาลยังคงควบคุมหลักสูตร (ในขณะที่ได้กระจายอำนาจให้โรงเรียนมีอำนาจในการบริหารจัดการงบประมาณและบุคลากรอย่างเบ็ดเสร็จ) และดูแลให้โรงเรียน เกิดความรับผิดชอบในผลงาน ซึ่งโรงเรียนจะต้องนำเสนอผลงานอย่างเปิดเผยต่อผู้ปกครองนักเรียน ชุมชน และหน่วยงานต้นสังกัด ในช่วงปี 1990 นี้ ผลการจัดการศึกษาของออสเตรเลียมีความก้าวหน้าอย่างชัดเจนจนเป็นยอมรับในระดับนานาชาติ โดยเฉพาะอย่างยิ่งเกี่ยวกับการจัดการโรงเรียนซึ่งสะท้อนถึงกรอบการทำงานที่มีประสิทธิภาพ และครูทั่วประเทศปฏิบัติงานอย่างมีคุณภาพ

สำหรับการบริหารจัดการด้านวิชาการภายในโรงเรียน ได้พบว่าหัวหน้าหมวด (Department Heads) เป็นผู้มีความสำคัญมากกว่าครูผู้สอน โดยเฉพาะความรับผิดชอบเบื้องต้นในเรื่องการเลือกแบบเรียน นโยบาย การให้คะแนนนักเรียน การกำหนดการบ้าน และการจัดนักเรียนเข้าชั้นเรียน เป็นต้น และในมลรัฐวิกตอเรียมีองค์กร 2 แห่งที่ทำหน้าที่และรับผิดชอบด้านคุณภาพการศึกษา คือ 1) องค์กรด้านหลักสูตรและประเมินผลแห่งวิกตอเรีย (Victorian Curriculum and Assessment Authority-VCAA) โดยมีการจัดทำข้อกำหนด (requirements) ของหลักสูตร มีการประเมินผล และติดตามผลการพัฒนาผลสัมฤทธิ์ทางการเรียน (the Achievement Improvement Monitor - AIM) ของโรงเรียนต่าง ๆ และ 2) องค์กรสำหรับกำหนดและการพัฒนาคุณภาพของวิกตอเรีย (Victorian Qualifications Authority - VQA) ตั้งขึ้นเพื่อพัฒนามาตรฐานการศึกษาและการฝึกอบรมสำหรับนักเรียนหลังชั้นมัธยมศึกษาปีที่ 4 (ยกเว้นนักศึกษาระดับอุดมศึกษา) สำนักงานนี้ทำหน้าที่พิจารณาจัดทำมาตรฐานหรือข้อกำหนด (requirements) ของคุณวุฒิรับรองและจดทะเบียนคุณวุฒิใหม่ และรับรอง (approve) สถานศึกษาและสถานที่ฝึกอบรมสำหรับคนในประเทศ และนักศึกษาต่างชาติ

รัฐบาลกลาง ไม่มีอำนาจและความรับผิดชอบในการจัดการศึกษาสำหรับประชาชน แต่มีบทบาทส่งเสริมและดูแลให้การดำเนินงานจัดการศึกษาของรัฐบาลมลรัฐเป็นไปอย่างมี

มาตรฐานและคุณภาพ และตัดเทียมกันโดยการจัดสรรงบประมาณอุดหนุนทั่วไป และงบประมาณอุดหนุนที่มีวัตถุประสงค์เฉพาะให้แก่รัฐบาลมลรัฐ

กระทรวงศึกษาธิการของมลรัฐ รัฐธรรมนูญกำหนดให้มีอำนาจและความรับผิดชอบในการจัดการศึกษา แต่รัฐบาลมลรัฐก็กระจายอำนาจนั้นลงสู่โรงเรียนโดยตรง และกำหนดบทบาทตนเองว่า ไม่ใช่หน่วยงานสั่งการ แต่มีพันธกิจทางสังคม (social mission) ที่สำคัญ คือ การทำงานเป็นหุ้นส่วน (partner) โดยรับผิดชอบภารกิจร่วมกับโรงเรียนและชุมชน กระทรวงฯของมลรัฐจึงมีลักษณะเป็นระบบที่สนับสนุนการปฏิบัติงานของโรงเรียนอย่างเต็มที่ และด้วยความเจริญทางด้าน ICT การคมนาคม และระดับการศึกษาของชุมชน ทำให้การทำงานของกระทรวงฯ มีคุณภาพและประสิทธิภาพมากยิ่งขึ้น แต่กระทรวงฯ รับผิดชอบจัดสรรงบประมาณ และการจัดการโครงสร้างพื้นฐานทางการศึกษา (educational infrastructure) เป็นหน่วยงานสนับสนุนเพื่อให้ทุกโรงเรียนจัดการศึกษาได้อย่างมีคุณภาพทัดเทียมกัน จัดทำแนวปฏิบัติ (guideline) และการจัดสรรทรัพยากรอย่างยืดหยุ่น และหลากหลาย เหมาะสมกับวัตถุประสงค์ และนโยบายเฉพาะเรื่อง ตลอดจนเหมาะสมกับลักษณะเฉพาะ หรือความแตกต่างกันของนักเรียน และโรงเรียนด้วย กระทรวงฯ ต้องมีรับผิดชอบต่อสังคมและโรงเรียนเกี่ยวกับคุณภาพ ประสิทธิภาพและความเป็นธรรมในการสนับสนุนทรัพยากร ในขณะที่เดียวกัน หากมีโรงเรียนใดปฏิบัติงานไม่ได้คุณภาพ ก็มีความจำเป็นที่กระทรวงฯ ต้องเข้าไปแทรกแซง และช่วยเหลือกระทรวงฯ ต้องปรับบทบาทของตนเองเพื่อให้เป็นหุ้นส่วนกับโรงเรียน และมีหน้าที่ความรับผิดชอบ ทั้งต่อรัฐบาลและโรงเรียน ความสามารถในการประสานประโยชน์กับโรงเรียนจึงเป็นบทบาทสำคัญของกระทรวงฯ เพราะเป็นหน่วยสนับสนุนการทำงานของโรงเรียน เช่น การปฏิรูปและพัฒนาระบบโรงเรียน การพัฒนาการเรียนและการวิจัยและนวัตกรรม การวางนโยบายและแผนเชิงกลยุทธ์และการปรับปรุงผลงาน การจัดสรรงบประมาณสนับสนุน การตรวจสอบผลการดำเนินงานของโรงเรียน หรือการช่วยเหลือหรือแทรกแซงหากโรงเรียนปฏิบัติงานไม่ได้คุณภาพ การพัฒนาระบบเทคโนโลยีสารสนเทศเพื่อให้สามารถติดต่อ สื่อสารกับทางโรงเรียนได้อย่างทั่วถึงรวดเร็ว

สำหรับเรื่องการจัดการศึกษาในประเทศออสเตรเลียนี้ เป็นที่น่าสังเกตว่า **องค์กรปกครองท้องถิ่น** หรือ **รัฐบาลท้องถิ่น** (local government) ของประเทศออสเตรเลียไม่มีอำนาจ ความรับผิดชอบหรือมีบทบาทใดๆ ในการจัดการโรงเรียน หากมีส่วนเกี่ยวข้องบ้าง ก็เป็น บทบาทในการให้บริการชุมชนด้านแหล่งเรียนรู้ตามอัธยาศัยในชุมชนมากกว่า เช่น การจัดพิพิธภัณฑ์ ห้องสมุดชุมชน เป็นต้น

โรงเรียน จึงเป็นองค์กรระดับรากหญ้า (grassroot organization) ของระบบการศึกษา เป็นหน่วยสำคัญที่สุดของระบบเนื่องจากรับผิดชอบการจัดการเรียนการสอน การพัฒนานักเรียนอันเป็น หัวใจของภารกิจการศึกษา การกระจายอำนาจทางการศึกษาในประเทศออสเตรเลียเป็นการกระจายอำนาจอย่างเป็นระบบไปสู่โรงเรียน เพื่อให้โรงเรียนมีอำนาจและความรับผิดชอบในการตัดสินใจดำเนินภารกิจสำคัญต่างๆ ได้ภายใต้กรอบนโยบาย เป้าหมาย มาตรฐานและความรับผิดชอบตามที่กำหนด ในรูปแบบการจัดการโรงเรียนแบบใช้โรงเรียนเป็นฐาน

ในระบบการจัดการศึกษาแบบใช้โรงเรียนเป็นฐานนั้น จำเป็นต้องมีการกำหนดข้อตกลงของการทำงานร่วมกัน (Partnership Agreement) หรือธรรมนูญโรงเรียน (School Charter) ระหว่างโรงเรียน หน่วยงานรัฐ และชุมชน ข้อตกลงดังกล่าวจะแจกแจงเป้าหมาย และยุทธศาสตร์ของการพัฒนาโรงเรียนและนักเรียนอย่างชัดเจน วางเกณฑ์ประกันคุณภาพ ทั้งภายในและภายนอก และโรงเรียนจะต้องรายงานผลการปฏิบัติงานรายปี และราย 3 ปี ต่อรัฐบาล และชุมชนตามตัวชี้วัดที่กำหนด ซึ่งการดำเนินการตามกิจกรรมต่างๆ ดังกล่าวนั้นจะต้องผ่านความเห็นชอบของคณะกรรมการโรงเรียน กล่าวคือ คณะกรรมการโรงเรียนเป็นกลไกสำคัญอย่างยิ่งของการจัดการแบบใช้โรงเรียนเป็นฐาน โดยมีข้อกำหนดว่า สมาชิกของคณะกรรมการจำนวน 2 ใน 3 เป็นบุคคลภายนอกระบบการศึกษา คณะกรรมการโรงเรียนจะรับผิดชอบในการพัฒนา และเห็นชอบธรรมนูญของโรงเรียน เห็นชอบงบประมาณของโรงเรียนและการใช้จ่ายงบประมาณดังกล่าว ตลอดจนการรายงานผลการดำเนินการประจำปีของโรงเรียน ทั้งยังรับผิดชอบในการตัดสินใจด้านบุคลากร รวมถึงให้ความเห็นชอบในการคัดเลือกผู้ดำรงตำแหน่งผู้บริหารโรงเรียน

ในด้านการตรวจสอบ เนื่องจากโรงเรียนมีอำนาจในการตัดสินใจด้านงบประมาณถึงร้อยละ 95 ระบบการจัดการศึกษาของออสเตรเลีย จึงต้องมีระบบการตรวจสอบที่เข้มแข็งและมีหลายมิติ เช่น ระบบการตรวจสอบและถ่วงดุล โดยการกำหนดให้มีการวางแผนการใช้จ่ายงบประมาณทั้งรายปี และราย 3 ปี การขอความเห็นชอบแผนเหล่านั้นจากคณะกรรมการโรงเรียน และหน่วยงานต้นสังกัด การรายงานผลการใช้จ่ายงบประมาณต่อคณะกรรมการโรงเรียนทุกเดือน และทำรายงานผลการดำเนินงานประจำปี รายงานในรอบ 3 ปีตามตัวชี้วัดที่กำหนดเสนอต่อหน่วยงานต้นสังกัด ผู้ปกครองและชุมชน โดยผ่านความเห็นชอบของคณะกรรมการโรงเรียน จึงถือว่าเป็นระบบการตรวจสอบและถ่วงดุลที่สำคัญ จัดให้โรงเรียนมีระบบควบคุมภายใน (internal control) เพื่อให้มั่นใจว่าทรัพย์สินทุกอย่างของโรงเรียนได้รับการดูแลอย่างดี และมีการจัดทำบัญชีการเงินที่ถูกต้อง สมบูรณ์ และ

เชื่อถือได้ ให้มีการจ้างบริษัทเอกชนตรวจสอบบัญชี (audit) ประจำปี ตามการทำบัญชี พึงรับ-พึงจ่าย (accrual accounting) เน้นการตรวจสอบการรับและใช้จ่ายด้วยเงินสด ตามข้อกำหนดของกฎหมายการศึกษา ในผลการตรวจสอบบัญชี ผู้ตรวจสอบบัญชีจะระบุคำแนะนำสำหรับการพัฒนาระบบการควบคุมภายในที่เกี่ยวข้องกับการรับและใช้จ่ายด้วยเงินสด โดยจัดทำหนังสือการจัดการ (Management Letter) ให้คณะกรรมการโรงเรียนได้รับทราบ

การกระจายอำนาจทางการศึกษาของประเทศฝรั่งเศส

ประเทศฝรั่งเศส เป็นประเทศที่มีพื้นที่กว้างที่สุดในกลุ่มประเทศยุโรปตะวันตก ในปี 2002 มีประชากร 60.7 ล้านคน เป็นประชากรที่อยู่ในวัยทำงานประมาณ 26.3 ล้านคน มีเนื้อที่ทำการเพาะปลูกและป่าไม้คิดเป็นพื้นที่ประมาณ 82% ของพื้นที่ทั้งประเทศ โดยเฉลี่ยประชากรมีรายได้สุทธิต่อปี 19,938 ยูโร มีเงินเก็บสะสมเฉลี่ยต่อครอบครัว 1,829 ยูโรหรือ 15.6% ของรายได้ เป็นประเทศมหาอำนาจทางเศรษฐกิจอันดับ 4 ของโลก เป็นประเทศผู้ส่งออก อันดับ 4 ของโลก ทางด้านสินค้าอุปโภคบริโภคและเครื่องใช้ต่าง ๆ

ในภาคการเกษตร ฝรั่งเศสมีผลิตผลทางการเกษตรที่สำคัญได้แก่ ธัญพืช ซึ่งเป็นอันดับ 1 สหภาพยุโรป ด้านปศุสัตว์ฝรั่งเศสระบุว่า มีฟาร์มวัว 20 ล้านตัว มีสุกร 16 ล้านตัว มีแกะ 9.4 ล้านตัว แพะ 1 ล้านตัว ในด้านพลังงานนั้นฝรั่งเศสเป็นประเทศที่ผลิตพลังงานขึ้นใช้เองคิดเป็น 49% ของพลังงานทั้งหมด โดยมีปริมาณการผลิตไฟฟ้าสุทธิถึง 509 พันล้านเมกะวัตต์ ซึ่ง 76% เป็นพลังงานนิวเคลียร์

ประเทศฝรั่งเศสเป็นประเทศที่มีหลากหลายเชื้อชาติ เป็นประเทศที่นับถือศาสนาคริสต์นิกายคาทอลิก มีผู้นับถือศาสนาคริสต์นิกายคาทอลิกมากเป็นอันดับหนึ่ง รองลงมาเป็นศาสนาอิสลาม ศาสนายิว ศาสนาคริสต์นิกายโปรเตสแตนต์ แต่ให้เสรีภาพแก่ประชาชนในการนับถือศาสนาได้อย่างเสรี เป็นประเทศที่ได้จัดระบบการประกันสังคมให้แก่พลเมืองทุกคน เรียกว่า La Sécurité sociale (la Sécu) โดยเรียกเก็บเงินจากผู้ที่มีการทำงานมาจัดเป็นกองทุนรองรับการเข้ารับการรักษา ให้เบิกค่ารักษาพยาบาลได้ตามอัตราและเงื่อนไขที่กำหนด โดยผู้เข้ารับการรักษาต้องจ่ายค่ารักษาพยาบาลบางส่วน

ในด้านแรงงานและสวัสดิภาพของแรงงาน ฝรั่งเศสมีกฎหมายว่าด้วยการกำหนดจำนวนชั่วโมงการทำงาน (loi d'aménagement de la réduction du temps de travail : RTT) ให้เป็นสัปดาห์ละ 35 ชั่วโมง และมีระเบียบประกันอัตราค่าจ้างขั้นต่ำ (Salaire minimum : Smic)

ในด้านการเมืองการปกครอง ประเทศฝรั่งเศสมีการปกครองแบบสาธารณรัฐ มีประธานาธิบดีที่มาจากการเลือกตั้งโดยตรงเป็นประมุขของประเทศ วาระการดำรงตำแหน่ง 5 ปี ประธานาธิบดีแต่งตั้งนายกรัฐมนตรี เป็นประธานคณะรัฐมนตรี เป็นผู้มีอำนาจประกาศใช้กฎหมายและผู้นำกองทัพ มีสิทธิประกาศยุบสภาผู้แทนราษฎรและสามารถใช้อำนาจพิเศษในภาวะวิกฤติ

รัฐสภามีอำนาจนิติบัญญัติ (pouvoir législatif) ประกอบด้วย สภาผู้แทนราษฎร (Assemblée Nationale) ที่มาจากการเลือกตั้งทั่วไปโดยตรง ดำรงตำแหน่งคราวละ 5 ปี และมีวุฒิสภา (Sénat) มาจากการเลือกโดยทางอ้อม ดำรงตำแหน่งคราวละ 9 ปี โดยให้มีการเลือกตั้งแทนจำนวน 1 ใน 3 ทุกๆ ปี

ประเทศฝรั่งเศสแบ่งส่วนการบริหารออกเป็น ส่วนกลางและส่วนท้องถิ่น ที่ส่วนกลางหมายถึงรัฐบาลกลาง ที่ส่วนท้องถิ่นแบ่งออกเป็น 3 ระดับ คือ ระดับเขต (Région) มีจำนวน 26 เขต รวม เขตในดินแดนโพ้นทะเลไว้ด้วย 4 เขต ระดับแคว้น (Département) มีจำนวน 100 แคว้น รวมแคว้นโพ้นทะเลด้วย 4 แคว้น และที่ระดับอำเภอหรือชุมชน (Commune) มีจำนวน 36,862 อำเภอ

ประเทศฝรั่งเศสเคยบริหารในรูปแบบรวมอำนาจ (Centralisation) อย่างเข้มข้นชัดเจนมาก่อน ในภายหลัง (ค.ศ. 1982) ได้ใช้วิธีถ่ายโอนอำนาจการบริหารและความรับผิดชอบไปสู่องค์กรส่วนท้องถิ่น ด้วยวิธีการกระจายอำนาจ (Décentralisation) ซึ่งในความหมายของการกระจายอำนาจ (Décentralisation) ของประเทศฝรั่งเศส หมายถึงกระบวนการของรัฐ (Etat) ในการถ่ายโอนอำนาจไปสู่องค์กรปกครองระดับภูมิภาค คือ ถ่ายโอนสู่สภาเขต (Collectivités territoriales) โดยการกระจายให้มีอิสระในการตัดสินใจ และสามารถบริหารงบประมาณได้ด้วยตนเอง แต่ยังคงอยู่ภายใต้การควบคุมดูแลการดำเนินงานโดยผู้แทนของรัฐ ซึ่งจะไม่มีอำนาจการบังคับบัญชาโดยตรง การจัดระบบบริหารเช่นนี้ รัฐให้เหตุผลว่าเป็นเพราะต้องการให้ประเทศฝรั่งเศสมีลักษณะเป็นเอกภาพ

ด้วยรูปแบบการกระจายอำนาจในลักษณะดังกล่าว มีผลให้ประเทศฝรั่งเศสแบ่งองค์กรระดับท้องถิ่นของประเทศออกเป็น 3 ระดับ คือ ระดับเขต (Région) มีจำนวน 26 เขต ระดับแคว้น (Département) มีจำนวน 100 แคว้น และระดับอำเภอ (Commune) มีจำนวน 36,862 อำเภอ และรัฐ (Etat) ได้กระจายอำนาจการบริหารไปสู่ภาคคณะกรรมการบริหารระดับที่เรียกชื่อว่า Collectivités territoriales โดยรัฐก็ยังคงรักษาอำนาจและบทบาทสำคัญ ที่เกี่ยวกับการบริการสาธารณะและการจัดการศึกษา ไว้ในอำนาจของรัฐบาลกลาง

ในการบริหารระดับภูมิภาคหรือระดับท้องถิ่น ที่เรียกว่า Collectivités Territoriales มีการแบ่งภาระงานและความรับผิดชอบแตกต่างกัน ดังนี้

ระดับเขต (régions)	ระดับแคว้น (départments)	ระดับอำเภอ / ท้องถิ่น (communes/municipalités)
<ul style="list-style-type: none"> - การวางแผนการใช้พื้นที่ และการพัฒนาเศรษฐกิจ เช่น การฝึกอบรมด้านอาชีพ - ด้านการศึกษา : การสร้างโรงเรียน การบำรุงรักษา การดำเนินงานของโรงเรียนระดับมัธยมศึกษา (lycée) - การสร้างถนน การขนส่ง - กำหนดมาตรการสนับสนุนด้านงบประมาณ 	<ul style="list-style-type: none"> - การบริหารจัดการงานประจำ - งานด้านสวัสดิการ - งานดูแลด้านสุขภาพอนามัยรวมทั้งการกำหนดมาตรการป้องกันด้านสุขภาพอนามัย - จัดหางาน - ด้านการศึกษา : การสร้างโรงเรียนบำรุงรักษา การดำเนินงานของสถาบันการศึกษาระดับวิทยาลัย (collège) - การคมนาคม และขนส่ง การจัดการโรงเรียน 	<ul style="list-style-type: none"> - การวางผังเมือง - เครื่องอำนวยความสะดวกในท้องถิ่น - สนับสนุนด้านที่อยู่อาศัย - สาธารณูปโภค (ไฟฟ้า น้ำประปา การกำจัดขยะ การขนส่งมวลชน) - ด้านอนามัยและการบริหารสังคม เช่น การบำรุงสนับสนุน / ดูแลโรงพยาบาล การให้ความช่วยเหลือผู้สูงอายุ - ด้านการศึกษา : ดูแลการก่อสร้างและบำรุงรักษาโรงเรียนระดับประถมศึกษา - ด้านวัฒนธรรม : พิพิธภัณฑ์ โรงละคร - กำหนดนโยบายด้านความปลอดภัย การจัดระเบียบสังคม สุขอนามัย - การจัดหางานให้แก่ภาคธุรกิจ

ในด้านการบริหารจัดการศึกษา การปฏิรูปการศึกษาของประเทศฝรั่งเศสมีจุดเริ่มต้นมาตั้งแต่การปฏิวัติฝรั่งเศส ในปี ค.ศ. 1789 โดยในสมัยนั้น รัฐได้จัดการศึกษาออกเป็น 3 ระดับคือ ระดับประถมศึกษา ระดับมัธยมศึกษา และระดับอุดมศึกษา ในสมัยนั้นผู้จัดการศึกษาของประเทศคือ ฝ่ายศาสนา ในปี 1882 ได้มีการผ่านกฎหมายว่าด้วยการศึกษาภาคบังคับ และกฎหมายว่าด้วยการจัดการศึกษาโดยเอกชน กำหนดให้เพิกถอนสิทธิบางประการในการจัดการศึกษาออกจากฝ่ายศาสนา

การปฏิรูปการศึกษาของประเทศฝรั่งเศส เป็นการปฏิรูปการบริหารจัดการศึกษา โดยการปรับเปลี่ยนการบริหารจากการรวมศูนย์อำนาจที่ส่วนกลาง (Centralisation) เป็นการกระจายอำนาจ (Décentralisation) โดยคงให้รัฐ (Etat)เป็นผู้จัดการศึกษาร่วมกับองค์กร

การบริหารระดับภูมิภาค (Collectivités territoriales) ซึ่งเป็นคณะบุคคลที่มาจาก การแต่งตั้งตามกระบวนการเลือกตั้งเพื่อให้ดำเนินงานตามที่ได้รับมอบหมายจากรัฐ

ในการจัดการศึกษาของประเทศฝรั่งเศสนั้น คนฝรั่งเศสให้ความสำคัญต่อคติประจำชาติในเรื่อง “เสรีภาพ ความเสมอภาค และ ภราดรภาพ” เป็นอย่างยิ่ง ถือว่าเป็นสิ่งที่ไม่สามารถแยกออกจากกันได้ ต้องให้ความเคารพทั้งในด้านเสรีภาพและความเสมอภาคเสมอ จึงจัดการศึกษาโดยยึดหลักสำคัญ 4 ประการ คือ

1. ความเท่าเทียมกันทางโอกาสในการเข้ารับการศึกษา
2. การไม่แบ่งแยกเพศ เชื้อชาติ ผิวพรรณ และฐานะทางสังคม
3. ความมีสถานะเป็นกลาง
4. ความไม่เกี่ยวข้องกับศาสนาใด ๆ

การจัดการศึกษาของประเทศฝรั่งเศส เป็นการให้การศึกษาโดยไม่เก็บค่าเล่าเรียน โดยรัฐธรรมนูญให้การป้องกันและรักษาไว้ซึ่งสิทธิ และโอกาสของแต่ละบุคคล ในเรื่องความเสมอภาคกันทางการศึกษา ถือว่าเป็นสิ่งสำคัญพื้นฐาน ที่รัฐจะต้องมอบให้แก่ทุกคนที่อยู่ในฝรั่งเศส นอกจากนี้ รัฐยังได้จัดระบบการให้ทุนการศึกษา เพื่อให้ทุกคนมีความเท่าเทียมกันทางด้านโอกาส โดยไม่คำนึงถึงเชื้อชาติ เพศ ผิวพรรณหรือฐานะทางสังคมแต่อย่างใด

รัฐธรรมนูญฝรั่งเศสได้กำหนดให้รัฐมีหน้าที่จัดการศึกษา โดยระบุไว้ว่า *รัฐบาลกำหนดหลักเกณฑ์ทั่วไปของระบบการศึกษา คือ การกำหนดนโยบาย กำหนดโครงสร้างของระบบการศึกษา กำหนดปริญญาบัตร การบริหารบุคคล ระบบการศึกษาของประเทศฝรั่งเศสเป็นการบริการฟรีจากรัฐเว้นแต่บางกรณีที่จะต้องจ่ายค่าลงทะเบียนเข้ามหาวิทยาลัย ซึ่งมีอัตราไม่สูงมาก การศึกษาภาคบังคับอยู่ที่ช่วงอายุระหว่าง 6-16 ปี ระบบการศึกษาของรัฐรับเด็กเข้าศึกษา 80% ของจำนวนเด็กทั้งหมด โดยไม่มีการสอนศาสนาแต่อย่างใด และยังมีข้อห้ามไม่ให้มีการแสดงออกที่ชัดเจนทางศาสนา*

สถานศึกษามี 2 ประเภทคือ สถานศึกษาของรัฐ และ สถานศึกษาของเอกชน สถานศึกษาเอกชนเป็นสถานศึกษาที่อยู่ภายใต้การบริหารของฝ่ายศาสนจักรคาทอลิก เป็นสถานศึกษาที่รัฐอนุญาตให้เก็บค่าเล่าเรียนได้ บางแห่งอยู่ภายใต้การดูแลของรัฐ หมายถึงสถานศึกษาใช้โครงสร้างหลักสูตรของรัฐที่ใช้กับโรงเรียนรัฐบาลทั่วไป และรัฐเป็นผู้รับผิดชอบการจ่ายเงินเดือนของครู เป็นต้น *การศึกษาก่อนวัยเรียน 2-5 ขวบ (Élémentaire) ไม่เป็นการศึกษาภาคบังคับ แต่ถือเป็นประเพณีปฏิบัติของฝรั่งเศส ในปัจจุบันมีเด็กที่อายุตั้งแต่*

3 ขวบขึ้นไปเข้าโรงเรียนถึง 99% ของจำนวนเด็กทั้งหมด โรงเรียนอนุบาลของรัฐเป็นบริการฟรี แต่ในโรงเรียนเอกชนผู้ปกครองต้องเสียค่าเล่าเรียนเอง โดยทั่วไปโรงเรียนอนุบาลแยกออกเป็น 3 ระดับชั้นเรียน คือ ชั้นเล็ก (Petite Section) ชั้นกลาง (Moyenne Section) และชั้นสูง (Grande Section) ส่วนการศึกษาในระดับประถมศึกษา สำหรับเด็กอายุ 6-10 ขวบ (École primaire) เป็นการศึกษาภาคบังคับสำหรับเด็กฝรั่งเศสและเด็กต่างชาติในฝรั่งเศส ให้การศึกษาฟรีจากภาครัฐ โรงเรียนระดับประถมประกอบด้วย 5 ชั้น คือ ชั้นเตรียมประถมศึกษา Classe Préparatoire (CP) ชั้นประถมศึกษาตอนต้นปีที่ 1 Cours Élémentaire 1 (CE1) ชั้นประถมศึกษาตอนต้นปีที่ 2 Cours Élémentaire 2 (CE2) ชั้นประถมศึกษาตอนปลายปีที่ 1 Cours Moyen 1 (CM1) และชั้นประถมศึกษาตอนปลายปีที่ 2 Cours Moyen 2 (CM2)

การศึกษาระดับมัธยมศึกษา (École Secondaire) ยังคงเป็นการบริการฟรี จัดสำหรับเยาวชนในช่วงอายุ 11-18 ปี และส่วนหนึ่งยังคงเป็นการศึกษาภาคบังคับสำหรับเด็กฝรั่งเศสและเด็กต่างชาติในฝรั่งเศส ซึ่งแยกออกเป็น 2 ระดับ คือระดับมัธยมต้น (11-14 ปี) เรียกว่า “Collège” รับเด็กทุกคนที่สำเร็จจากชั้นประถมศึกษา ประกอบด้วย 4 ชั้น ตั้งแต่ชั้นประถมศึกษาปีที่ 6 (Sixième) จนถึงชั้นมัธยมศึกษาปีที่ 3 (Troisième) เป็นการเรียนการสอนทั่วไปในวิชาการสายสามัญ โดยยังไม่แยกออกเป็นวิชาเฉพาะด้าน

ที่ระดับมัธยมปลาย (15-17 ปี) เรียกว่า “Lycée” เริ่มให้แยกการศึกษาออกเป็น 2 สายคือ 1) โรงเรียนมัธยมศึกษาสายสามัญและทางเทคโนโลยี (Lycée d’enseignement général et technologique) ใช้ระยะเวลาศึกษา 3 ปี คือ ชั้นปีที่ 2 (Seconde) ชั้นปีที่ 1 (Première) และชั้นปลาย (Terminale) เพื่อเตรียมสอบรับประกาศนียบัตรสายสามัญ (Baccalauréat général) หรือประกาศนียบัตรสายเทคโนโลยี (Baccalauréat technologique) หรือประกาศนียบัตรสายช่างเทคนิค (Brevet de technicien) ส่วนสายที่ 2 เรียกว่าโรงเรียนมัธยมศึกษาสายวิชาชีพ (Lycée Professionnel) เพื่อเตรียมสอบรับประกาศนียบัตรวิชาชีพ Certificat d’Aptitude Professionnelle (CAP) หรือประกาศนียบัตรอาชีวศึกษา Brevet d’Etudes Professionnelles (BEP) และประกาศนียบัตรมัธยมปลายสายอาชีพ (Baccalauréat professionnel)

ในระบบการศึกษาของประเทศฝรั่งเศสนั้น ประกาศนียบัตรมัธยมศึกษาตอนปลาย (Baccalauréate) เป็นกุญแจสำคัญสู่การศึกษาต่อในระดับอุดมศึกษา โดยประกาศนียบัตรดังกล่าวนี้จะต้องเป็นประกาศนียบัตรแห่งชาติ ที่ได้มาจากผลการสอบทั่วไป โดยข้อสอบกลางของรัฐ ไม่ใช่ประกาศนียบัตรของสถานศึกษา

ในด้านการศึกษาระดับอุดมศึกษา (Enseignement supérieur) สาธารณรัฐฝรั่งเศสมีประวัติทางการศึกษาระดับมหาวิทยาลัยที่ยาวนาน มหาวิทยาลัยแห่งแรกก่อตั้งขึ้นเมื่อศตวรรษที่ 12-13 เช่น มหาวิทยาลัยที่มีชื่อเสียง “ลา ซอร์บอนน์ (La Sorbonne)” ก่อตั้งขึ้นเมื่อปี ค.ศ. 1257 หรือ พ.ศ. 1800 สถานศึกษาระดับอุดมศึกษาของฝรั่งเศสส่วนมากเป็นของรัฐ มีมหาวิทยาลัยของรัฐ 90 แห่ง มหาวิทยาลัยคาทอลิก 5 แห่ง สถาบันโปรเตสแตนต์ 3 แห่ง และอื่นๆ อีก 4 แห่ง ตามกฎหมายการให้บริการของรัฐด้านการศึกษาระดับอุดมศึกษาระบุหน้าที่ของระบบการศึกษาระดับอุดมศึกษา คือ

- การฝึกอบรมเบื้องต้นให้กับนักเรียนที่เข้าศึกษาต่อในระดับอุดมศึกษาและให้การศึกษาคู่ต่อเนื่อง ตลอดช่วงการดำเนินชีวิต และเปิดกว้างให้ผู้ที่ต้องการศึกษาทุกระดับ ซึ่งหมายความว่าผู้ใดก็สามารถเข้าไปเรียนในสาขาวิชาต่างๆ ที่เปิดสอนในมหาวิทยาลัยได้ทุกเพศทุกวัยและทุกระดับพินความรู้

- การดำเนินการเผยแพร่การวิจัยทางวิทยาศาสตร์และเทคโนโลยี
- การเผยแพร่วัฒนธรรมและข้อมูลข่าวสารทางวิทยาศาสตร์และเทคโนโลยี
- ความร่วมมือระหว่างประเทศ

สถาบันการศึกษาระดับอุดมศึกษามีหลายประเภท การจัดองค์กร และเงื่อนไขการเข้ารับการศึกษาจะแปรเปลี่ยนไปตามลักษณะของสถาบัน และความความมุ่งหมายในการจัดการศึกษาแบ่งออกเป็นประเภทใหญ่ๆ ได้ 2 ประเภทดังนี้

1. มหาวิทยาลัยของรัฐ ซึ่งเปิดรับผู้ได้รับประกาศนียบัตร Baccalaureat (หรือเทียบเท่า) ทุกคน โดยไม่มีการสอบคัดเลือก เว้นแต่ด้านการศึกษายแพทย์และเภสัชกร และสถาบัน IUT หรือ IUP มหาวิทยาลัยของรัฐเหล่านี้ให้การศึกษอย่างกว้างขวางหลากหลายสาขาวิชา ซึ่งแบ่งออกเป็นการให้ความรู้ซึ่งเป็นหลักการทางทฤษฎี และการฝึกปฏิบัติ

2. สถาบันที่เรียกว่าโรงเรียน (Ecole) มีทั้งที่เป็นของรัฐและของเอกชน ส่วนใหญ่เป็นของกระทรวง ทบวง กรมต่างๆ ให้การศึกษา เพื่อความมุ่งหมายด้านวิชาชีพ ภาษาที่ใช้ในการเรียนการสอนโดยทั่วไปใช้ภาษาฝรั่งเศส แต่จากการเปิดกว้างทางการศึกษาระหว่างประเทศและการพัฒนาทางการแลกเปลี่ยนระหว่างมหาวิทยาลัย ทำให้สถานศึกษาบางแห่งเริ่มเลือกเปิดหลักสูตรเป็นภาษาอังกฤษซึ่งมีการขยายตัวอย่างรวดเร็วของหลักสูตรต่างๆ เป็นภาษาอังกฤษ ซึ่งต้องเสียค่าใช้จ่ายเพิ่มขึ้น เพราะสถานศึกษาต้องจ้างครู อาจารย์ที่ใช้ภาษาอังกฤษเพิ่มมากขึ้น และส่วนใหญ่จะเป็นโรงเรียนแบบธุรกิจ

การศึกษาระดับอุดมศึกษาของฝรั่งเศสเป็นการศึกษาต่อจาก Baccalauréat (เทียบเท่าประกาศนียบัตร มัธยมศึกษาปีที่ 6 ของไทย) นักศึกษามีทางเลือก 3 ทางคือ หลักสูตรระยะสั้น หลักสูตรโรงเรียนชั้นสูง (Grandes Ecoles) และหลักสูตรมหาวิทยาลัย หลักสูตรระยะสั้น 2-3 ปี เป็นการศึกษาทางด้านวิชาชีพหรือความชำนาญทางด้านเทคนิคสาขาใดสาขาหนึ่ง ภายในเวลา 2-3 ปี สถานศึกษาคือ STS (Section de Technicien Supérieur) หรือ IUT (Instituts Universitaires de technologie) ปริญญาบัตรที่ได้คือ BTS (Brevet de Technicien Supérieur) มีประกาศนียบัตรสาขาวิชาต่างๆ มากมาย ตั้งแต่ระดับเลขานุการ จนถึงกิจการโรงแรมหรือภัตตาคาร พาณิชยกรรม การท่องเที่ยวและการใช้คอมพิวเตอร์ การจัดการบริหาร ส่วน DUT (Diplôme Universitaire de Technologie) เป็นประกาศนียบัตรทางด้าน การก่อสร้างและโยธาธิการ การบำรุงรักษาสำหรับอุตสาหกรรม อาชีพทางสารสนเทศ และการบริหารบริษัท

นักศึกษาที่สำเร็จ BTS หรือ DUT และมีคะแนนเรียนสูง สามารถเรียนต่อในระดับมหาวิทยาลัยหรือโรงเรียนวิศวกรรม ตามที่สถานศึกษาจะพิจารณาคัดเลือก โดยจะพิจารณาจากผลการเรียนที่ผ่านมาหรือการสอบคัดเลือก สำหรับนักศึกษาต่างชาติ จะได้รับโอกาสให้เข้าศึกษาทางด้านนี้โดยไม่ต้องสอบความรู้พื้นฐานทางด้านภาษาขณะเมื่อลงทะเบียนเป็นนักศึกษา แต่การที่ไม่มีการทดสอบพื้นฐานความรู้ภาษาฝรั่งเศส ไม่ได้หมายความว่าพื้นฐานภาษาไม่มีความจำเป็น

หลักสูตรโรงเรียนชั้นสูง (Grandes Ecoles) เป็นระบบการศึกษาเฉพาะของฝรั่งเศส ซึ่งประเทศอื่นๆ ไม่มี ระบบนี้ถือว่ามีระบบการศึกษาที่จัดขึ้นมาสำหรับผู้ที่มีความสามารถพิเศษโดยเฉพาะ (ผู้มีปัญญาเลิศ) โรงเรียนชั้นสูง หรือ Grandes Ecoles มีหลักสูตรที่เปิดทำการสอน 3 ด้าน คือ การบริหารธุรกิจ วิศวกรรมศาสตร์ และรัฐศาสตร์ มีระบบการสอบคัดเลือกเข้าที่เข้มงวดมาก การเตรียมการในการสอบคัดเลือก (Concours d'entrée) ใช้เวลาศึกษา 2 ปี ในโรงเรียนเตรียมการ (Ecoles Préparatoires) ส่วนโรงเรียนชั้นสูงในด้านธุรกิจเริ่มนิยมเปิดหลักสูตร BBA และ MBA ภาษาอังกฤษ หรือสอนภาษาอังกฤษ-ฝรั่งเศส

หลักสูตรมหาวิทยาลัย เป็นสถาบันการศึกษาที่รับนักศึกษาจำนวนมากที่สุด มหาวิทยาลัยของรัฐดำเนินงานโดยมีอิสระในด้านการบริหารการเงิน วิธีการสอน และทางวิทยาศาสตร์ การศึกษาระดับมหาวิทยาลัยแยกออกเป็น 3 ระดับ (3 Cycles d'études) ที่ต่อเนื่อง ซึ่งแต่ละระดับจะมีปริญญาบัตรแห่งชาติ

1. ระดับที่หนึ่ง (1 Cycle) ซึ่งเป็นระดับการศึกษาทั่วไปในสาขาวิชาหนึ่งใช้เวลา 2 ปี และได้อนุปริญญา DEUG (Diplôme d'Études Universitaires Général) อนุปริญญานี้มีคุณค่าน้อยมากในตลาดแรงงานแต่ถือว่าการเตรียมนักศึกษาในระดับต่อไปมากกว่า

2. ระดับที่สอง (2 Cycle) เป็นระดับการศึกษาที่เจาะลึกลงไปในสาขาวิชาต่างๆ เป็นการฝึกอบรมขั้นสูงด้านวิทยาศาสตร์ เทคโนโลยี และการฝึกอบรมทั่วไป ซึ่งเตรียมการเพื่อให้สามารถรับหน้าที่ในวิชาชีพหลังสำเร็จการศึกษาได้ใช้เวลา 1 ปี เมื่อสำเร็จจะได้รับปริญญาบัตร Licence (เทียบเท่า Bachelor Degree) หมายถึง DEUG + 1 ปี แลหากศึกษาต่อไปอีก 1 ปี จะได้รับปริญญา Maîtrise (เทียบเท่า Master Degree) หมายถึง DEUG + 2 ปี (ทั้ง 2 ปีนี้ถือเป็นการศึกษาหน่วยเดียวกัน และมีบางสาขาที่บังคับให้ศึกษาต่อ ในสาขาวิชาเดียวกันระหว่าง Licence กับ Maîtrise)

3. ระดับที่ 3 (3 Cycle) ในภาษาอังกฤษ เรียกว่า Post Graduate ซึ่งเป็นระดับผู้เชี่ยวชาญและการฝึกการวิจัย นักศึกษาต้องสำเร็จปริญญาบัตร Maîtrise หรือเทียบเท่า เช่น ปริญญาบัตรของโรงเรียนชั้นสูงการเข้าศึกษาใช้วิธีการพิจารณาผลการศึกษาที่ผ่านมา และการสัมภาษณ์ การศึกษาระดับนี้เปิดโอกาสให้นักศึกษาเลือกรับปริญญาบัตร 2 ประเภทคือ

- ปริญญาบัตร DESS (Diplôme d' Études Supérieures Spécialisées) เป็นการศึกษาด้านวิชาชีพ 1 ปี และมีการฝึกงานในบริษัท
- ปริญญาบัตร DEA (Diplôme d' Études Approfondies) เป็นการศึกษาการวิจัยใช้เวลา 1 ปี และสามารถทำปริญญาเอก Doctorat) ภายหลังสำเร็จการศึกษาได้โดยใช้เวลาอีก 3-4 ปี ซึ่งต้องสอบวิทยานิพนธ์ต่อคณะกรรมการการศึกษา หรือมีผลงานวิจัย 1 ชุด

ในการกระจายอำนาจทางการศึกษาการกระจายอำนาจทางการศึกษา รัฐบาลฝรั่งเศสได้การกระจายอำนาจทางการศึกษาไปสู่องค์กรปกครองส่วนท้องถิ่น โดยยึดหลักการกระจายอำนาจทางการศึกษา ดังนี้

1. สร้างระบบความร่วมมือในการบริหารทางการศึกษาโดยการถ่ายโอนให้เป็นเรื่องๆ โดยอาศัยกฎหมายเกี่ยวกับการกระจายอำนาจทางการศึกษา ค.ศ. 1982
2. รัฐบาลรับผิดชอบการจัดการศึกษา กำหนดกิจกรรมและการจัดองค์กรทางการศึกษา การบริหารบุคคลและสถานศึกษาที่จะต้องมีการสอบแข่งขันเข้าเรียน
3. ให้มีคณะกรรมการระดับท้องถิ่น (Collectivités locales) ระดับแคว้น (département) และระดับเขต (région) ให้มีอำนาจหน้าที่และความรับผิดชอบในการจัดการศึกษาร่วมกับรัฐ

และในการดำเนินการกระจายอำนาจทางการศึกษา ประเทศฝรั่งเศสได้กำหนดมาตรการสำหรับถือปฏิบัติ 5 ประการ คือ

1. ให้มีความร่วมมือระหว่างรัฐ (Etat) กับคณะที่ปรึกษาระดับเขต (Conseil Régional) ในการดำเนินการด้านการพัฒนาบุคลากรฝีมืออาชีพ (Qualification professionnelle) โดยจะต้องมีการทำแผนร่วมกันในกรณีที่มีข้อขัดแย้งรัฐจะเป็นผู้ตัดสินใจโดยยึดหลักการให้บริการแก่สาธารณชน

2. ให้มีการกำหนดเขต โดยยึดสภาพทางภูมิศาสตร์ (secteurs géographiques) เพื่อการแบ่งสถานศึกษาให้อยู่ในความรับผิดชอบของเขต และให้มีการแต่งตั้งคณะกรรมการที่ปรึกษา (Conseils généraux) เพื่อพิจารณาการจัดตั้ง / ก่อสร้าง / จัดรื้อโรงเรียน ซึ่งคณะกรรมการชุดนี้จึงจำเป็นต้องมีภาระสืบเนื่อง คือ การพิจารณาการจัดกลุ่มสถานศึกษาด้วยส่วนการพัฒนาศักยภาพผู้เรียนเป็นภาระหน้าที่ของคณะกรรมการวิชาการ (Autorités académiques)

3. ให้มีการโอนสถานศึกษาไปสู่ชุมชน ตามที่กฎหมายระบุ ซึ่งในปัจจุบันจะมีนายกเทศมนตรี (Le maire) เป็นผู้บริหารจัดการในนามรัฐ และได้มีการแต่งตั้งคณะกรรมการที่ปรึกษาระดับท้องถิ่น (Conseil municipal) ร่วมบริหารสถานศึกษา

4. กำหนดให้มีหน่วยงานระดับชาติ และศูนย์ระดับเขต ขึ้นตรงกับชุมชน มีหน้าที่ดูแลรับผิดชอบงานมหาวิทยาลัย โดยให้ดูแลด้านสวัสดิการที่อยู่อาศัยให้แก่นักศึกษา ทั้งในด้านการจัดหาและการบูรณะซ่อมแซม ได้แก่ CNOUS (Centre National des oeuvres universitaires et scolaires) และ CROUS (Centre régionaux des oeuvres universitaires et scolaires)

5. ให้มีกฎหมายกำหนดการถ่ายโอนการจัดการศึกษาไปให้ระดับเขต (Régions) และระดับแคว้น (Départments) ให้รับผิดชอบดูแลการรับนักเรียน การฟื้นฟูที่พัก การทำนุบำรุงรักษา ทิวทัศน์และด้านเทคนิค รวมทั้งการรับสมัครและการบริหารบุคลากรทุกระดับในสถานศึกษา (ระดับมัธยมศึกษาและวิทยาลัย 91,000 แห่ง)

ประเทศฝรั่งเศสมีการบริหารแบบผสมผสานใช้ทั้งรูปแบบรวมศูนย์อำนาจ (Centralisation) รูปแบบการกระจายอำนาจ (Décentralisation) และรูปแบบการแยกอำนาจ (Déconcentration) และอาศัยกฎหมายว่าด้วยการกระจายอำนาจที่ประกาศใช้ในช่วงปี ค.ศ. 1982-1983 มีผลให้ ระบบการศึกษาอยู่ภายใต้การควบคุมของรัฐแต่ผู้เดียว รัฐถือว่าการศึกษาคือเรื่องที่เกี่ยวข้องกับการพัฒนาพลเมืองในอนาคตของชาติ รัฐจึงต้องเป็นผู้กำหนด

นโยบายการศึกษาชาติ ตามที่กฎหมายรัฐธรรมนูญฝรั่งเศสระบุไว้ โดยประเทศฝรั่งเศสได้กำหนดเรื่องการจัดการศึกษาของชาติไว้ในรัฐธรรมนูญว่าด้วยเรื่องของความหมายและการถือปฏิบัติ คือรัฐเป็นผู้กำหนดนโยบาย โดยแต่งตั้งให้รัฐมนตรีกระทรวงศึกษาธิการ (Ministre de l' Education nationale) กระทรวงเยาวชน (Ministre de la Jeunesse) รัฐมนตรีกระทรวงค้นคว้าและวิจัย (Ministre de la recherché) และรัฐมนตรีกระทรวงอื่นๆ ที่เกี่ยวข้องเป็นผู้ร่วมดำเนินการ เช่น รัฐมนตรีผู้รับผิดชอบด้านเกษตรกรรมร่วมพิจารณาเรื่องการจัดการเรียนการสอนด้านเกษตรกรรม รัฐมนตรีแรงงานและความมั่นคงร่วมพิจารณาเรื่องการฝึกอบรมด้านอาชีพ รัฐมนตรีการศึกษาและวัฒนธรรมร่วมพิจารณาเรื่องการจัดกิจกรรมเชิงวิชาการให้แก่เยาวชน เป็นต้น

โดยอาศัยกฎหมายว่าด้วยการกระจายอำนาจที่ประกาศใช้ในช่วงปี ค.ศ. 1982-1983 เช่นเดียวกัน ประเทศฝรั่งเศสได้จัดโครงสร้างการบริหารประเทศออกเป็น ส่วนกลางคือรัฐ (Etat) และส่วนท้องถิ่นคือ เขต (Région) แคว้น (Département) และอำเภอ (Commune) และกำหนดให้องค์กรท้องถิ่นเหล่านี้ให้มีบทบาท มีหน้าที่ความรับผิดชอบในการจัดการศึกษา คือ ที่ระดับชาติ (Etat) เป็นอำนาจนิติบัญญัติ รัฐแต่งตั้งให้มีคณะกรรมการระดับชาติ ทำงานร่วมกับคณะกรรมการระดับเขต ที่เรียกชื่อว่า collectivités territoriales ทำหน้าที่รับผิดชอบกำหนดนโยบายระดับชาติ ให้สอดคล้องกับท้องถิ่น ที่ระดับท้องถิ่น (Commune/ Municipalités) รัฐมอบให้ท้องถิ่น รับผิดชอบการก่อสร้างและทำนุบำรุงรักษาโรงเรียน ระดับประถมศึกษา รวมทั้งดูแลเรื่องเครื่องอำนวยความสะดวกต่างๆ และให้การสนับสนุนการจ้างบุคลากรที่ไม่ใช่ฝ่ายผู้สอนเป็นเจ้าของสถานที่ต่างๆ และสนับสนุนด้านการก่อสร้าง การรื้อถอนสำหรับการก่อสร้างใหม่ การขยาย การซ่อมแซมใหญ่ สนับสนุนด้านวัสดุ อุปกรณ์และการบริหารสถานศึกษา ชุมชนเป็นผู้ตัดสินใจเกี่ยวกับการก่อสร้างโรงเรียน การเปิดโรงเรียนรัฐแห่งใหม่ ในความเห็นชอบของรัฐ นายกเทศมนตรี (Le Maire) เป็นผู้กำหนดการเปิด-ปิด เรียนของสถานศึกษา ร่วมกับคณะที่ปรึกษาของสถานศึกษา (conseil d'administration) ที่ระดับแคว้น (Départements) ตั้งแต่ปี 1986 เป็นต้นมา แคว้นต่างๆ รับผิดชอบดูแลด้านวัสดุอุปกรณ์ของสถานศึกษาระดับวิทยาลัย (collèges) การก่อสร้าง การซ่อมแซมสถานศึกษา รวมทั้งรับผิดชอบด้านการจัดการศึกษา และการบริหารจัดการด้านรถรับส่งนักศึกษา และในระดับแคว้น (département) มีคณะกรรมการตรวจการด้านวิชาการ (inspections) ให้คำแนะนำเกี่ยวกับการจัดการด้านการเรียนการสอน การบริหารบุคลากร โดยเฉพาะอย่างยิ่งด้านการจัดการเรียนการสอนระดับประถมศึกษา การจัดรอบ และการสอบแข่งขัน ต่อมาวงการศึกษามีความเคลื่อนไหวและเรียกร้องความเป็นอิสระในการบริหารในระดับพื้นที่ / ท้องถิ่นมากขึ้น ส่วนที่ ระดับเขต (Région) รับผิดชอบการจัดหา

อุปกรณ์ต่างๆ ให้แก่สถานศึกษาระดับมัธยมศึกษา ค่าใช้จ่ายในการก่อสร้าง การซ่อมแซม สถานศึกษาระดับมัธยมศึกษา สถานศึกษาสำหรับการจัดการศึกษาพิเศษ โรงเรียนเดินเรือ ทางทะเล โรงเรียนด้านการเกษตรกรรม การจัดทำแผนการอบรมครูและแผนงบประมาณ สำหรับสถานศึกษาต่างๆ จัดอบรมครู และการฝึกงาน สำหรับการให้การสนับสนุนการศึกษาระดับอุดมศึกษา เขตจะมีงานหลักคือ ดูแลด้านอาคารสถานที่ของมหาวิทยาลัย และ กำหนดหลักสูตรการอบรมระดับสูง และการศึกษาวิจัย

ในด้านการบริหารการเงินการงบประมาณสำหรับการจัดสรรงบประมาณ รัฐจะจัดสรรงบประมาณด้านการศึกษาให้แก่กระทรวงศึกษาธิการและกระทรวงมหาดไทยซึ่งเป็นหน่วยงานที่ดูแลรับผิดชอบการบริหารส่วนท้องถิ่น ผ่านไปยังหน่วยงานบริหารระดับภูมิภาค คือเขต (Région) แคว้น (Département) และอำเภอ (Commune) รวมทั้งจัดสรรให้แก่กระทรวงศึกษาธิการไปให้แก่เขตพื้นที่การศึกษา (Académies) เพื่อนำไปใช้ในการดำเนินงานโครงการ งาน และกิจกรรมต่างๆ

การบริหารงบประมาณในส่วนกลางรัฐบาลกลางได้แบ่งการบริหารออกเป็นหน่วยงานย่อยเช่นเดียวกับการบริหารงานในระดับท้องถิ่น ส่วนกลางจัดการบริหารงบประมาณออกเป็น 3 ระดับ คือ ระดับการบริการในส่วนกลาง (Service centraux) การบริการแยกจากรัฐ (services de l' Etat) และการบริการหน่วยงานของรัฐ (services déconcentré d' établissements) การบริการในส่วนกลาง (Service centraux) เป็นการบริหารงบประมาณในส่วนงานของคณะรัฐมนตรี และโครงการหลักระดับประเทศ

การบริการแยกจากรัฐ (services déconcentrés de l' Etat) เป็นการบริหารงบประมาณในส่วนภาระงานที่สภาระดับภูมิภาค (Collectivités territoriales) และผู้บริหารระดับล่าง ได้แก่ เขต (région) แคว้น (département) และ อำเภอ (commune) รับผิดชอบ

การบริการหน่วยงานของรัฐ (services déconcentré d' établissements) เป็นการบริหารงบประมาณสำหรับหน่วยงานของรัฐ ซึ่งในภาคการศึกษามีหน่วยงานที่ตั้งขึ้นเพื่อการส่งเสริมและสนับสนุนการศึกษา เช่น หน่วยงานด้านวิจัย หน่วยงานด้านวัฒนธรรม หน่วยงานด้านการคุ้มครองสวัสดิภาพทางสังคมและความสามัคคี หน่วยงานด้านแรงงาน หน่วยงานด้านการออกแบบและการก่อสร้าง เป็นต้น

ส่วนการบริหารงบประมาณระดับภูมิภาคนั้นประเทศฝรั่งเศสแบ่งส่วนการบริหารประเทศออกเป็นเขต (régions) แคว้น (départements) และอำเภอ (communes) และในการบริหารงบประมาณ แต่ละองค์กรมีภาระความรับผิดชอบ คือเขต (région) รับผิดชอบ

ในการบริหารงบประมาณสำหรับการวางผังเมืองของเขตที่อยู่ในความรับผิดชอบ การพัฒนาด้านเศรษฐกิจ การฝึกอบรมด้านวิชาชีพ การศึกษาระดับมัธยมศึกษา การขนส่งทางรถไฟ ทางน้ำ และการสนับสนุนการพัฒนาในด้านต่างๆ ที่แคว้น (département) รับผิดชอบ การบริหารงบประมาณสำหรับการก่อสร้างและการบำรุงรักษาถนนในแคว้น สวัสดิการสังคม ด้านอนามัย สวัสดิการสำหรับคนว่างงาน บริหารจัดการสถานศึกษาระดับมัธยมศึกษา และการบริการด้านขนส่งและการคมนาคมของแคว้น ที่ระดับอำเภอ (commune) รับผิดชอบ การบริหารงานสำหรับปัญหาในท้องถิ่น เกี่ยวกับการวางผังเมือง การจัดโครงสร้างของท้องถิ่น ที่พักอาศัย การบริการสาธารณะ (การกำจัดขยะ ระบบการวางท่อระบายน้ำ การขนส่งมวลชน ไฟฟ้า) อนามัย สวัสดิการสังคม การศึกษา (การก่อสร้างอาคาร บริหารจัดการสถานศึกษา ระดับประถมศึกษา กิจกรรมด้านวัฒนธรรม (พิพิธภัณฑ์ และโรงละคร) ความปลอดภัย การจัดระเบียบสังคม สุขอนามัย การให้ความช่วยเหลือด้านแรงงานและสถานประกอบการ

ในด้านการบริหารงานบุคลากร ปรากฏว่า ประเทศฝรั่งเศสบริหารงานบุคลากรโดยรัฐบาลกลาง โดยกระทรวงศึกษาธิการเป็นผู้ดำเนินการครบวงจร นับตั้งแต่การรับสมัครบุคลากร การจัดสอบคัดเลือก การฝึกอบรมก่อนประจำการ การบรรจุแต่งตั้ง รวมทั้งการกำหนดอัตราเงินเดือนและการเลื่อนวิทยฐานะ ในประเทศฝรั่งเศสนั้น การได้รับการแต่งตั้งให้ดำรงตำแหน่งเป็นเจ้าหน้าที่ของรัฐ ในภาคการศึกษา และการเป็นครูผู้สอนทุกระดับ จะต้องผ่านการสอบแข่งขันที่จัดขึ้นทุกปีโดยกระทรวงศึกษาธิการ โดยมีแผนกบริหารอัตรากำลัง (Direction de l'encadrement : DE) กระทรวงศึกษาธิการ และแผนกบุคลากรผู้สอน (Direction des personnels enseignants : DPE) เป็นหน่วยงานรับผิดชอบ

บุคลากรจำแนก เป็น 2 ประเภท ได้แก่ บุคลากรภาคเอกชนและบุคลากรภาครัฐ ซึ่งได้รับการจ้างตามกฎหมายว่าด้วยแรงงานและกฎหมายสาธารณะ มีการกำหนดคุณสมบัติของบุคลากรโดยหน่วยงานภาครัฐ ได้แก่ หน่วยงาน CDG (Centre de gestion) ซึ่งรับผิดชอบดูแลด้านการอาชีพและหน่วยงาน CNFPD (Centre national de la fonction publique territoriale) ซึ่งดูแลรับผิดชอบด้านจัดอบรม พัฒนาบุคลากร การจัดการสอบแข่งขันเพื่อบรรจุเป็นเจ้าหน้าที่ของรัฐในระดับต่าง ๆ

ในภาคการศึกษา ครูระดับประถมศึกษาและระดับมัธยมศึกษาเป็นเจ้าหน้าที่ของรัฐ มีระบบการสอบแข่งขันเปิดรับสมัครผู้ที่จบปริญญาตรี ปริญญาโทหรือเทียบเท่า ผู้ที่สมัครเป็นครูจะต้องผ่านการอบรมจัดโดยสถาบันของมหาวิทยาลัย ที่เรียกชื่อว่า Instituts universitaires de formation des maîtres : IUFM ผู้ที่สอบผ่านการคัดเลือกจะต้องเข้ารับการอบรมทั้งภาคทฤษฎีวิชาการและภาคปฏิบัติ เพื่อเป็นครูมืออาชีพเป็นเวลา 1 ปี

สำหรับครูของโรงเรียนเอกชน จะต้องสอบแข่งขันเช่นเดียวกัน ซึ่งดำเนินการภายใต้กฎหมายเรียกว่า private law ซึ่งไม่แตกต่างจาก public law แม้ว่ารัฐบาลจะเป็นผู้จ่ายเงินเดือน

รัฐจะเป็นผู้รับสมัครครู จัดการสอบแข่งขัน จัดอบรมครู และจัดอัตราค่าจ้างครูให้แก่สถานศึกษาทั่วประเทศ รวมทั้งรัฐเป็นผู้กำหนดระบบการประเมินมาตรฐานคุณภาพการจัดการศึกษา รัฐกำหนดเกณฑ์การประเมินครูเพื่อการเลื่อนวิทยะฐานะ กำหนดอัตราเงินเดือน เงินค่าตอบแทนพิเศษ

การสมัครเข้าเป็นเจ้าหน้าที่ในภาคการศึกษา จะต้องผ่านการสอบแข่งขัน ซึ่งรัฐได้แบ่งการแข่งขันออกเป็น 3 ประเภท (Catégories) ตามวุฒิการศึกษา คือ

ประเภท A (Catégorie A) เปิดสอบสำหรับผู้ที่จบการศึกษาระดับปริญญาตรีหรือสูงกว่า

ประเภท B (Catégorie B) เปิดสอบสำหรับผู้ที่จบชั้นมัธยมศึกษาตอนปลายหรือสูงกว่า เพื่อทำหน้าที่ในตำแหน่งผู้ช่วยงานต่างๆ

ประเภท C (Catégorie C) เปิดสอบสำหรับผู้ที่จบการศึกษาระดับประกาศนียบัตรหรือสูงกว่า

ผู้ที่เป็นครูผู้สอนจะถูกแบ่งเป็น **ครูระดับที่ 1** ครูระดับก่อนวัยเรียนและประถมศึกษา ครูระดับนี้ทำการสอนนักเรียนที่มีอายุระหว่าง 2 - 11 ปี คือตั้งแต่ชั้นระดับชั้นอนุบาล 1 จนถึงระดับชั้นสูงสุดของระดับประถมศึกษา ครูระดับนี้จะต้องสามารถสอนวิชาที่หลากหลาย ได้แก่ ภาษาฝรั่งเศส คณิตศาสตร์ ประวัติศาสตร์และภูมิศาสตร์ วิทยาศาสตร์ ภาษา ดนตรี ศิลปะ พลลาตีก งานศิลปะหัตถกรรม กีฬา

ครูระดับ 2 หมายถึงครูที่สมัครสอนในระดับวิทยาลัย และโรงเรียนระดับมัธยมศึกษาและโรงเรียนระดับมัธยมศึกษาสายอาชีพ ครูระดับนี้จะต้องทำการสอนในสถานศึกษาและสถาบันการจัดฝึกอบรม และจะต้องทำหน้าที่แนะแนวการศึกษาต่อให้แก่ นักเรียนด้วย

ครูระดับ 3 หมายถึงครูผู้สอนในระดับอุดมศึกษา

ในด้านการบริหารวิชาการ เนื่องจากการจัดการศึกษาในประเทศฝรั่งเศส รัฐเป็นผู้กำหนดเป้าหมายของหลักสูตร กำหนดโครงสร้างหลักสูตรในรูปแบบต่างๆ กำหนดเนื้อหาหลักสูตรให้แก่โรงเรียนทั่วประเทศ รวมทั้งการกำหนดประกาศนียบัตรในระดับต่างๆ และ

กำหนดให้ครูเป็นผู้กำหนดวิธีการสอนของตนเองและเลือกใช้หนังสือและแบบเรียนให้สอดคล้องกับเป้าหมายและวัตถุประสงค์ของหลักสูตร หลักสูตรระดับประถมศึกษาเน้นการพัฒนาทักษะพื้นฐาน ด้านการอ่าน การเขียน และคณิตศาสตร์ รวมทั้งด้านพลศึกษา และการสร้างจิตสำนึก ส่วนหลักสูตรมัธยมศึกษาตอนต้นกำหนดให้จัดการเรียนการสอนใน 8 - 9 วิชาบังคับและวิชาเลือก และในหลักสูตรมัธยมศึกษาตอนปลายและระดับสูงกว่า กำหนดโครงสร้างหลักสูตรเป็น 3 โครงสร้างให้นักเรียนเลือกเรียน ได้แก่ 1) โครงสร้างหลักสูตรวิชาทั่วไป เวลาเรียน 3 ปี เมื่อจบการศึกษานักเรียนจะจบหลักสูตรเรียกว่า Baccalauréat general 2) โครงสร้างหลักสูตรวิชาทางเทคนิค เวลาเรียน 3 ปี เมื่อจบการศึกษานักเรียนจะจบหลักสูตร เรียกว่า Baccalauréat technique และ 3) โครงสร้างการฝึกอบรมด้านอาชีพ หลักสูตร 2 ปี นักเรียนจะจบหลักสูตร ที่เรียกว่า certificat d'aptitude professionnelle (CAP) หรือ brevet d'études professionnelles (BEP) และหากเรียนต่ออีก 2 ปี นักเรียนจะจบหลักสูตรมัธยมศึกษาตอนปลาย เรียกว่า Baccalauréat professionnel

การจัดการศึกษาระดับอุดมศึกษา ประเทศฝรั่งเศสจัดโครงสร้างการศึกษา อุดมศึกษาในระดับปริญญาเพื่อให้สอดคล้องกับการจัดการอุดมศึกษาในยุโรป ตามลำดับ คือ Diplôme d'études universitaires générale : DEUG ศึกษาต่อเป็นระยะเวลา 2 ปี หลังจากจบ baccalauriate ได้แก่ Licence ระดับปริญญาตรี Maîtrise ระดับปริญญาโท และ Doctorat ระดับปริญญาเอก

นอกจากนี้ประเทศฝรั่งเศสให้ความสำคัญกับการจัดการศึกษาพิเศษอย่างมาก โดยกำหนดเป็นนโยบายให้มีการจัดการเรียนร่วมของนักเรียนพิการในชั้นเรียนปกติ เรียกว่า classe d'intégration scolaire : CLIS คือที่ ระดับประถมศึกษา จัดการเรียนร่วมให้แก่เด็กนักเรียนที่พิการทางสมอง บกพร่องทางการได้ยิน พิการทางสายตาและร่างกาย โดยให้เข้าเรียนในโรงเรียนใกล้บ้าน ที่ ระดับมัธยมศึกษา กระทรวงศึกษาได้มอบหมายให้หน่วยงานผู้รับผิดชอบการจัดการศึกษาด้านสามัญและด้านอาชีพ 2 หน่วยงาน Sections d'enseignement général et professionnel adapté : SEGPA และ Unités pédagogiques d'intégration : UPI เป็นผู้จัดหลักสูตรบูรณาการให้แก่เด็กนักเรียนผู้พิการที่มีอายุระหว่าง 11 - 18 ปี ตามความเหมาะสม

ในด้านการควบคุมคุณภาพ ประเทศฝรั่งเศสมีระบบการตรวจการเรียกว่า Inspection Générale ซึ่งรัฐได้จัดตั้งสำนักผู้ตรวจการศึกษาในทุกเขตการศึกษา (académie) เรียกว่า Inspectorat และรัฐโดยกระทรวงศึกษาธิการแต่งตั้งคณะผู้ตรวจการจำนวน 159 คน ให้ดำรงตำแหน่งผู้ตรวจการศึกษา 2 ระดับ คือ 1) ผู้ตรวจการศึกษาระดับชาติ

(Inspecteur Général) ทำหน้าที่ควบคุมตรวจสอบและประเมินคุณภาพการบริหารโรงเรียนระดับประถมศึกษาและระดับมัธยมศึกษา และ 2) ผู้ตรวจการศึกษาระดับเขตการศึกษา (Inspecteur Régional) ทำหน้าที่นิเทศและประเมินผลการสอนของครูผู้สอน และให้คำแนะนำการปฏิบัติงานแก่ครู

ในการประเมินผลสัมฤทธิ์การเรียนการสอน รัฐบาลให้มีระบบการประเมินผลสัมฤทธิ์ทางการเรียนการสอนอย่างต่อเนื่อง ในระดับประถมศึกษาและระดับมัธยมศึกษา มีการจัดสอบวัดผลความรู้นักเรียนในปีที่ 3 และ 6 ของการศึกษาภาคบังคับ เพื่อให้ครูมีผลการพัฒนาการของผู้เรียนรับรู้จุดอ่อนและจุดแข็งของผู้เรียนในวิชาภาษาฝรั่งเศสและคณิตศาสตร์ นอกจากนี้การประเมินคุณภาพการจัดการศึกษาของสถานศึกษา ประเทศฝรั่งเศสจัดให้มีระบบประเมินคุณภาพการจัดการศึกษาของสถานศึกษา โดยกำหนดให้ประเมินภายนอกและการประเมินภายใน โดยประเมินตามตัวชี้วัดหลัก 2 ด้าน คือ **ด้านการจัดการศึกษา** และ **ด้านการบริหารจัดการ**

บทที่ 3

สาระสำคัญของประเด็นที่สำคัญเกี่ยวกับการกระจายอำนาจทางการศึกษา

บทนำ

เนื้อหาสาระในบทนี้จะเสนอเป็นสองส่วนด้วยกัน คือส่วนแรกจะเป็นการนำเสนอสาระเป็นรายประเด็น เสนอเป็นรายข้อ แสดงเป็นรายประเด็นที่สำคัญ ที่เกี่ยวกับการกระจายอำนาจทางการศึกษาของแต่ละประเทศตามลำดับ คาดว่าส่วนนี้ จะมีส่วนช่วยให้สามารถเห็นประเด็นต่างๆ ชัดเจนเป็นรายประเด็น ซึ่งเมื่อใดที่ต้องการพิจารณาเฉพาะเรื่องเฉพาะประเด็นก็จะสามารถหยิบยกเฉพาะเรื่องเฉพาะประเด็นมาดำเนินการได้สะดวก

ในส่วนที่สองเป็นบทสรุป จะเสนอเป็นลักษณะตารางเปรียบเทียบลักษณะเฉพาะเป็นรายด้านตามกรอบการวิจัย ซึ่งประกอบด้วยสาระสำคัญ 1. ด้านระบบบริหารและการบริหารการศึกษาในระดับต่างๆ 2. ระบบด้านการเงินการงบประมาณการศึกษา 3. ระบบบริหารงานบุคคลทางการศึกษา และ 4. ระบบบริหารงานวิชาการและการประกันคุณภาพการศึกษา ดังรายละเอียดในแต่ละส่วนต่อไปนี้

ประเทศสาธารณรัฐเกาหลี

1. หน่วยงานบริหารการศึกษาในระดับท้องถิ่น คือ สำนักงานการศึกษาของท้องถิ่น (district offices of education) ซึ่งตั้งอยู่ในกรุงโซลและในมหานครต่างๆ รวม 7 แห่ง ในระดับจังหวัดต่างๆ อีก 9 จังหวัด และมีสำนักงานศึกษาระดับเขตหรืออำเภอ (district หรือ county) จำนวน 175 แห่ง มีหน้าที่ตัดสินใจสั่งการเกี่ยวกับการศึกษา ศิลปะและวิทยาศาสตร์ในแต่ละท้องถิ่น ภายในขอบเขตที่ได้รับการกระจายอำนาจจากกระทรวงการศึกษาและการพัฒนาทรัพยากรมนุษย์ โดยการบริหารการศึกษาในระดับมหานคร/จังหวัด และระดับเขต/อำเภอเหล่านี้ จะเป็นอิสระจากการบริหารทั่วไปของฝ่ายปกครอง

2. สำนักงานการศึกษาของท้องถิ่นแต่ละสำนักงาน จะมีคณะกรรมการการศึกษา ซึ่งประกอบด้วยกรรมการจำนวน 7-15 คนได้มาโดยการลงคะแนนเสียงเลือกตั้งโดยคณะกรรมการที่มีสิทธิในการลงคะแนน (selected by the voting committee) ซึ่งได้แก่

คณะกรรมการสถานศึกษาของโรงเรียนประถมศึกษา โรงเรียนมัธยมศึกษา และโรงเรียนการศึกษาพิเศษ ที่อยู่ในท้องถิ่นนั้นๆ

3. กรรมการการศึกษาของท้องถิ่น เป็นตำแหน่งเกียรติยศ (honorary positions only) และ ไม่สามารถเลือกจากบุคคลที่เป็นสมาชิกพรรคการเมืองได้ และมีข้อกำหนดว่าอย่างน้อยครึ่งหนึ่งของคณะกรรมการ จะต้องเคยมีประสบการณ์ทางด้านการศึกษา หรือการบริหารการศึกษามาแล้วไม่ต่ำกว่า 10 ปี จำนวนของคณะกรรมการอยู่ระหว่าง 7-15 คน ขึ้นอยู่กับขนาดของมหานครหรือจังหวัด หรือเขต หรืออำเภอ

4. ผู้อำนวยการสำนักงานการศึกษา (Superintendent of Education) เป็นตำแหน่งผู้บริหารสูงสุดของสำนักงานการศึกษาของท้องถิ่น เป็นตำแหน่งที่ได้มาจากการเลือกตั้งโดยสมาชิกในคณะกรรมการการศึกษาของท้องถิ่น (elected by the majority of the members) และมีวาระในการดำรงตำแหน่ง 4 ปี โดยจะต้องมีคุณสมบัติตามที่ได้กำหนดไว้ในกฎหมาย และจะต้องมีประสบการณ์ในวิชาชีพทางการศึกษามาแล้วอย่างน้อย 5 ปี

5. จำนวนของคณะกรรมการสถานศึกษา มี 7-15 คน ประกอบด้วยผู้ปกครองนักเรียน ร้อยละ 40-50 เป็นครูและผู้บริหารโรงเรียน ร้อยละ 30-40 และเป็นประชาชนในชุมชน ร้อยละ 10-30 กรรมการซึ่งเป็นผู้แทนผู้ปกครองและครู ได้มาโดยการเลือกตั้งจากแต่ละกลุ่ม ส่วนผู้แทนประชาชนในชุมชน ได้มาจากการเสนอชื่อโดยผู้แทนผู้ปกครองและผู้แทนครู

6. ระบบบริหารการศึกษาของเกาหลีใต้ จำแนกเป็นระดับชาติ (national level) และระดับท้องถิ่น (local level) และการกระจายอำนาจการบริหารการศึกษาไปสู่ท้องถิ่นของเกาหลี ถูกบัญญัติไว้ในกฎหมายการกระจายอำนาจการบริหารสู่ท้องถิ่น (local autonomy law) โดยมีกระทรวงการศึกษาและการพัฒนาทรัพยากรมนุษย์ (Ministry of Education and Human Resources Development-MOEHRD) เป็นหน่วยงานบริหารการศึกษาในระดับชาติที่รับผิดชอบการบริหารการศึกษา ทำหน้าที่กำหนดนโยบาย ที่เกี่ยวข้องกับกิจกรรมทางวิชาการ (academic activities) วิทยาศาสตร์ศึกษาและการศึกษาโดยรัฐ (sciences and public education) และการนำนโยบายไปสู่การปฏิบัติตามปรัชญาที่เน้นการพัฒนาเด็กให้เป็นพลเมืองในอุดมคติ รับผิดชอบการบริหารการศึกษาในระดับชาติและกระจายอำนาจส่วนใหญ่สู่หน่วยงานในระดับท้องถิ่นในด้านการวางแผน การเงินและการตัดสินใจในการบริหารการศึกษาที่เกี่ยวกับระดับประถมและมัธยมศึกษา

7. กระทรวงการศึกษาและการพัฒนาทรัพยากรมนุษย์ (The Ministry of Education and Human Resources Development-MOEHRD) รับผิดชอบการศึกษา

ทั้งชั้นพื้นฐาน อุดมศึกษา อาชีวศึกษา และการประสานงานระหว่างหน่วยงานที่รับผิดชอบ การจัดการศึกษาในระบบโรงเรียน ทบวงพัฒนาศึกษาการศึกษานอกระบบ เน้นการศึกษานอกระบบ โรงเรียน

8. การกระจายอำนาจการบริหารการศึกษา สัมพันธ์กับการกระจายอำนาจการปกครองส่วนท้องถิ่นและคำนึงถึงความพร้อม โดยการกระจายอำนาจการบริหารการศึกษาสู่ท้องถิ่น คำนึงถึงการป้องกันการถูกแทรกแซงทางการเมือง และการคุ้มครองความเป็นวิชาชีพของการศึกษา ในด้านการบริหารการศึกษานั้น รัฐธรรมนูญได้บัญญัติว่า ให้แยกจากอำนาจบริหารทั่วไป และให้ปลอดจากการแทรกแซงทางการเมือง

9. กระจายอำนาจการบริหารการศึกษาควบคู่ไปกับการกระจายอำนาจการปกครองไปสู่ท้องถิ่นโดยมีกฎหมายรองรับ คือ รัฐธรรมนูญ พ.ศ. 2533 และ Local Autonomy Law เป็นการกระจายอำนาจการบริหารการศึกษาที่สัมพันธ์กับเขตการปกครองของท้องถิ่น ซึ่งประกอบด้วย มหานครหรือจังหวัด (Metropolitan-7 หรือ Province-9) และเขต/อำเภอ (county หรือ district-175) แต่ไม่ได้หมายความว่า จะมีสิทธิจัดการศึกษาได้ทุกระดับ

10. ระดับเขต หรืออำเภอ ให้ดูแลเฉพาะระดับประถมศึกษาถึงมัธยมศึกษาตอนต้น ซึ่งเป็นภาคบังคับ ระดับมัธยมศึกษาตอนปลายให้ท้องถิ่นระดับมหานครหรือจังหวัดบริหารจัดการ

11. มีกฎหมายป้องกันอิทธิพลทางการเมือง และการคุ้มครองความเป็นวิชาชีพ กำหนดให้การบริหารการศึกษา ปลอดจากการแทรกแซงทางการเมือง การบริหารจัดการศึกษาโดยท้องถิ่นต้องเป็นไปตามข้อบัญญัติดังกล่าว จึงต้องปลอดจากสมาชิกพรรคการเมืองในคณะกรรมการการศึกษา

12. มีบทบัญญัติกำหนดให้คณะกรรมการการศึกษาของท้องถิ่น เป็นผู้ที่มีประสบการณ์ในวิชาชีพครูมากกว่า 10 ปี โดยต้องเกินครึ่งหนึ่งของทั้งหมด หรืออย่างน้อย 4-8 คนในจำนวน 7-15 คน

13. แหล่งการเงินเพื่อการศึกษาของท้องถิ่นในประเทศสาธารณรัฐเกาหลี คือ งบประมาณที่ได้รับจัดสรรจากส่วนกลาง งบประมาณจากรัฐบาลท้องถิ่น จากภาคเอกชน และค่าธรรมเนียมการศึกษาที่เก็บจากผู้เรียน

14. ในด้านการจัดสรรงบประมาณสำหรับการศึกษา กล่าวได้ว่า รัฐบาลของสาธารณรัฐเกาหลีได้ให้ความสำคัญกับการจัดการศึกษาในระดับมาก ได้พบว่า เงิน

งบประมาณทางการศึกษา แม้จะอยู่ในช่วงที่เกิดปัญหาทางเศรษฐกิจ ก็ยังคงจัดสรรงบประมาณการศึกษาให้แก่กระทรวงการศึกษา ไม่น้อยกว่าร้อยละ 19.5 และมากถึงร้อยละ 20.3 และรักษาอัตราการจัดสรรให้อยู่ที่ประมาณร้อยละ 20 ของงบประมาณแผ่นดินเสมอมา

15. งบประมาณแผ่นดิน ซึ่งกระทรวงการศึกษาและการพัฒนาทรัพยากรมนุษย์ได้รับ ได้ถูกจัดสรรให้กับสำนักงานการศึกษาท้องถิ่น คิดเป็นประมาณร้อยละ 88.9

16. การบริหารการเงินที่ระดับโรงเรียนนั้น มีการถ่ายโอนอำนาจการบริหารการเงินมาที่ระดับสถานศึกษา โดยใช้ระบบที่เรียกว่า school-based account system ให้สถานศึกษาจัดการด้านการเงินอย่างเป็นอิสระและตรงกับความต้องการ (independent and on-the-spot financial management) ให้ผู้อำนวยการสถานศึกษามีอำนาจในการจัดระบบงบประมาณได้เอง โดยการมีส่วนร่วมของคณะกรรมการสถานศึกษา สมาคมผู้ปกครองและครู ครูอาจารย์ในสถานศึกษาและนักเรียน ทำให้โรงเรียนสามารถจัดการได้ตรงกับความต้องการของนักเรียน ครู และผู้ปกครองนักเรียนได้มากขึ้น

17. การบริหารงานบุคคลทางการศึกษาในระดับท้องถิ่น อาศัยหลักการและวิธีการกระจายอำนาจการบริหารงานบุคคลในโรงเรียนประถมและมัธยมศึกษา ไปสู่สำนักงานการศึกษาท้องถิ่น โดยส่วนกลางเป็นผู้กำหนดกฎ ระเบียบและมาตรฐานต่างๆ สำหรับการบริหารงานบุคคลให้ท้องถิ่นถือปฏิบัติ

18. ควบคุมคุณภาพของการผลิตครู โดยการใช้ระบบรับรองวิทยฐานะของสถาบันฝึกหัดครูและการออกไปประกอบวิชาชีพครู โดยกระทรวงการศึกษาและพัฒนาทรัพยากรมนุษย์ การรับบุคคลเข้าเป็นครูในสถานศึกษาของรัฐ ใช้วิธีการสอบแข่งขันแบบเปิด (open competition) จัดสอบคัดเลือกโดยคณะกรรมการเขตพื้นที่การศึกษา แบ่งเขตตามพื้นที่ทางภูมิศาสตร์ สอบเป็นข้อเขียน สอบความรู้เกี่ยวกับวิธีสอน ร้อยละ 30 และถามความรู้เกี่ยวกับวิชาเฉพาะสาขา อีกร้อยละ 70 เมื่อผ่านแล้วจะสอบสอน (presentation) และสอบสัมภาษณ์ ทั้งนี้ ผู้สมัครเข้าสอบคัดเลือกเป็นครู จะต้องได้รับใบประกอบวิชาชีพแล้ว

19. โรงเรียนในประเทศสาธารณรัฐเกาหลีไม่มีอำนาจในการคัดเลือกครูด้วยตนเอง ในแต่ละปีสถานศึกษา จะต้องเสนอขออัตรากำลังครูไปยังต้นสังกัด คือสำนักงานเขตพื้นที่การศึกษา (ระดับมหานคร / จังหวัด / เขต / อำเภอ ตามที่กฎหมายกำหนด) และสำนักงานเขตพื้นที่การศึกษาจะพิจารณาอนุมัติอัตรากำลัง โดยคำนึงถึงความพอเพียงของงบประมาณด้วย แล้วจะจัดสอบคัดเลือกที่เขตพื้นที่การศึกษา ก่อนจัดส่งครูไปให้ยังโรงเรียนที่ได้รับอัตรากำลัง

20. ครูโรงเรียนรัฐบาลในสาธารณรัฐเกาหลีมีสถานภาพใกล้เคียงกันกับข้าราชการพลเรือนโดยทั่วไป แต่ในด้านภาระงานของครูนั้น ได้พบว่า ครูต้องทำงานหนัก จำนวนนักเรียนในแต่ละห้องเรียน ระดับประถมศึกษา เฉลี่ย 34.9 คน ห้องเรียนระดับมัธยมศึกษาตอนต้น เฉลี่ย 40.8 คน และห้องเรียนระดับมัธยมศึกษาตอนปลาย เฉลี่ย 48.8 คน นอกจากนี้ ครูยังต้องทำงานบริหารชั้นเรียน และช่วยงานบริหารของโรงเรียนเพิ่มเติมจากการสอนอีกสัปดาห์ละหลายชั่วโมง

21. ในด้านการบริหารงานวิชาการและการประกันคุณภาพการศึกษา ลักษณะเด่นของการบริหารงานวิชาการและการประกันคุณภาพการศึกษาของสาธารณรัฐเกาหลี คือ การกำหนดหลักสูตรโดยส่วนกลาง การควบคุมคุณภาพของตำราเรียนแบบผสมผสานหลายระดับ และการกระจายอำนาจการพัฒนาหลักสูตรไปสู่ระดับท้องถิ่น ให้สำนักงานการศึกษาท้องถิ่นจัดทำแนวปฏิบัติสำหรับโรงเรียนประถมและมัธยมศึกษา

22. มีระบบการประกันคุณภาพ ที่เน้นทั้งการประเมินและการพัฒนา มีการทดสอบเพื่อพัฒนาคุณภาพการศึกษา ควบคู่กับการทดสอบเพื่อวัดผลสัมฤทธิ์เชิงแข่งขัน มีการทดสอบหลายรูปแบบ การทดสอบที่สำคัญ คือ 1) การประเมินผลสัมฤทธิ์ของการศึกษาในระดับชาติ (National Assessment of Educational Achievement) 2) การประเมินผลสัมฤทธิ์ของการศึกษาขั้นพื้นฐานเพื่อวินิจฉัยและแก้ปัญหา (Diagnostic Evaluation of Basic Educational Achievement) 3) การทดสอบความสามารถทางวิชาการเพื่อเข้าสู่ระดับอุดมศึกษา 4) การทดสอบความสามารถแบบบูรณาการเพื่อเข้าศึกษาต่อระดับอุดมศึกษา (College Scholastic Ability Test-CSAT) และ 5) การประเมินผลสัมฤทธิ์ของการศึกษา โดยข้อสอบร่วมของสำนักงานการศึกษาแห่งกรุงโซลกับสำนักงานศึกษามหานคร/จังหวัดต่างๆ

ประเทศมาเลเซีย

1. การบริหารการศึกษาของมาเลเซีย เป็นการบริหารที่ค่อนข้างรวมอำนาจ มีเอกภาพทางการบริหารการศึกษาขั้นพื้นฐาน ซึ่งดำเนินการโดยกระทรวงศึกษาธิการ กระทรวงเดียว การแบ่งงานในระดับกระทรวงค่อนข้างจำเพาะ ทำให้การทำงานรวดเร็วและแน่นอน กระทรวงต่างๆมีหน่วยงานของตนประจำแต่ละรัฐ ซึ่งทำหน้าที่คล้าย Mini Ministry สามารถให้บริการประชาชนได้เบ็ดเสร็จในท้องถิ่น โดยประชาชนไม่ต้องมาติดต่องานในนครหลวง การบริหารศึกษาดำเนินการโดยกระทรวงศึกษาธิการกระทรวงเดียว

ทั้งที่ระดับชาติ ระดับรัฐ และระดับโรงเรียน ดังนั้นการบริหารการศึกษาจึงมีมาตรฐานระดับเดียวกันทุกหน่วยทั่วประเทศ และมีเป้าหมายต่อไปสู่ความเป็นมาตรฐานระดับสากลใน ค.ศ.2020

2. การบริหารการศึกษาระดับประเทศ มีกระทรวงศึกษาธิการเป็นผู้รับผิดชอบ และในระดับรัฐและเขตการปกครอง จะมีหน่วยงานการศึกษาของประเทศ เรียกว่า สำนักงานการศึกษาประจำรัฐและสำนักงานมนตรีแห่งรัฐฝ่ายการศึกษาสังกัดรัฐบาลของรัฐ ในระดับอำเภอจะมีเฉพาะสำนักงานการศึกษาของรัฐบาลกลาง ระดับกลุ่มโรงเรียน และระดับโรงเรียน

การบริหารการศึกษาของกระทรวงศึกษาธิการจะบริหารเพื่อสนองพระราชบัญญัติการศึกษาแห่งชาติ มากกว่านโยบายเฉพาะรัฐบาล (ฝ่ายการเมือง) การบริหารการศึกษาของรัฐบาลต้องสนองรัฐธรรมนูญ และพระราชบัญญัติการศึกษาแห่งชาติ ทำให้การศึกษามีทิศทางที่แน่นอนต่อเนื่องและมั่นคง

3. การพัฒนาและรักษาคุณภาพการศึกษา กระทำโดยกระบวนการสอบตามช่วงชั้นต่างๆ ของนักเรียน ทำให้ครูต้องปรับปรุงการสอนและนักเรียนต้องเรียนตลอดเวลา ทำให้การศึกษามีมาตรฐานที่ดี รัฐกำหนดไว้ชัดเจนว่า การศึกษาของมาเลเซียต้องได้คุณภาพและมาตรฐานระดับสากล

การตรวจสอบมาตรฐานทางการศึกษาจัดโดยกระทรวงศึกษาธิการ ประกอบด้วย 1) การสอบวัดผลสัมฤทธิ์ทางการศึกษาระดับประถมศึกษา (UPSR) สำหรับนักเรียนที่กำลังเรียนชั้นปีที่ 6 เพื่อพัฒนาการเรียนการสอนและรายงานให้ผู้ปกครองทราบ การเลื่อนชั้นเป็นไปแบบอัตโนมัติ 2) การสอบวัดผลสัมฤทธิ์ทางการศึกษาระดับมัธยมศึกษาตอนต้น (PMR) เพื่อนำผลสอบมากำหนดสายการเรียนในระดับมัธยมศึกษาตอนปลาย 3) การสอบวัดผลสัมฤทธิ์ทางการศึกษาระดับมัธยมศึกษาตอนปลายแบ่งออกเป็น การสอบวัดผลสัมฤทธิ์สำหรับนักเรียนสายสามัญ (SPM Test) และการสอบวัดผลสัมฤทธิ์สำหรับนักเรียนสายอาชีวศึกษา (SPUM Test) 4) การสอบวัดผลสัมฤทธิ์เพื่อเปลี่ยนสายการเรียน สำหรับนักเรียนสายศิลป์และสายอาชีวศึกษา ที่ต้องการคุณสมบัติเข้าเรียนต่อในสถาบันอุดมศึกษา สาขาวิทยาศาสตร์ หรือ เทคโนโลยี ต้องสอบ STPM Test และ 5) การสอบเพื่อรับประกาศนียบัตรทางศาสนา STAM เมื่อจบระดับมัธยมปลายแล้ว ระดับมัธยมปลายหลักสูตร 2 ปี แบ่งออกเป็น 3 สาย คือ 1) หลักสูตรสายเทคนิคศึกษา สำหรับนักเรียนที่มีความถนัดเชิงช่างและวิชาการ 2) หลักสูตรสายสามัญศึกษา แบ่งออกเป็นสายวิทยาศาสตร์และศิลป์ สำหรับนักเรียนที่มีผลการเรียนดี และ 3) สายอาชีวศึกษา สำหรับนักเรียนที่มีผลการเรียนพอใช้ มีความถนัดทางช่าง และงานอาชีพมากกว่าสายสามัญ

4. หน่วยงานที่ควบคุมการเงินทางการศึกษาของกระทรวงศึกษาธิการ คือ Finance Division ซึ่งมีหน้าที่ประสานงานจัดทำงบประมาณรายปี นิเทศ และควบคุมการใช้งบประมาณของหน่วยงานต่างๆ ในสังกัดกระทรวงศึกษาธิการ งบประมาณจากรัฐบาลกลางจะจัดให้สถานศึกษาเป็นค่าใช้จ่ายในการบริหารงานโดยทั่วไป เงินเดือนครูและบุคลากรทางการศึกษา ค่าบำรุงห้องสมุด สื่อการเรียนการสอน ตำราเรียนและอาหารกลางวัน ตามเกณฑ์ที่กระทรวงกำหนด ปีหนึ่งจัดให้กระทรวงศึกษา 4 งวด ในการขอจัดตั้งงบประมาณทางโรงเรียนจะต้องดำเนินการตามระเบียบที่กำหนด แล้วส่งผ่านอำเภอ รัฐและกระทรวงศึกษาธิการตามลำดับ สถานศึกษาจะได้รับงบประมาณตามเกณฑ์ที่กระทรวงกำหนดเป็นก้อน และบริหารจัดการได้เอง ส่วนเงินนอกงบประมาณที่สถานศึกษาจัดเก็บ ถือเป็นรายได้ของสถานศึกษา จะมาจากค่าธรรมเนียมต่างๆ ของนักเรียน ค่าเช่าโรงอาหาร ค่าหอพัก เงินบริจาค และกองทุนการศึกษา

5. ในการบริหารงานด้านวิชาการ กระทรวงศึกษาธิการของมาเลเซียจัดทำหลักสูตร ตำราเรียน คู่มือครู แผนการสอน และสื่อแบบเบ็ดเสร็จ ครูมีหน้าที่เตรียมการสอนและสอนเท่านั้น จึงเป็นการสะดวกสำหรับครูมาก นอกจากนี้โรงเรียนในบริเวณใกล้เคียงกัน 15-20 โรงเรียน จะรวมตัวกันเป็นกลุ่ม และมีศูนย์วิชาการสนับสนุนการสอนของครู สิ่งเหล่านี้รัฐจะจัดงบประมาณให้เบ็ดเสร็จ

6. สถานศึกษาในประเทศมาเลเซียจะไม่มีกรรมการสถานศึกษา จะไม่พบในสถานศึกษาของมาเลเซีย เพราะทุกสิ่งทุกอย่างกำหนดไปจากส่วนกลาง ประชาชนทั่วไปจึงมีบทบาทในการบริหารและส่งเสริมการศึกษาค่อนข้างน้อย ครูมีหน้าที่สอนตามแนวทางที่กำหนดให้ และพัฒนางานวิชาการตามนโยบายที่กำหนด ครูสามารถสอนและพัฒนางานวิชาการได้เต็มที่และเต็มเวลา ไม่มีภาระยุ่งยากเพิ่พูนจากงานอื่น

7. บริการสนับสนุนการศึกษามีหลากหลาย ตั้งแต่กองตำรา ศูนย์พัฒนาหลักสูตร สำนักงานทดสอบและวัดผลการศึกษา สำนักงานตรวจการโรงเรียน งานวิจัยการก่อสร้าง และพัฒนามืออยู่ทุกหน่วยงาน และบริการอื่นๆ เช่น รถโรงเรียน ส่วนกลางรับไปปฏิบัติ ทำให้ครูมีเวลาพัฒนาตนเองและสอนได้อย่างเต็มที่ และสามารถติดตามการพัฒนาการศึกษาในต่างประเทศได้รวดเร็ว

การบริหารการศึกษาของมาเลเซียเป็นระบบรวมอำนาจไว้ที่ศูนย์กลาง สำนักงานศึกษาธิการรัฐ สำนักงานศึกษาธิการอำเภอ กลุ่มโรงเรียนและโรงเรียน รับนโยบาย กิจกรรมทรัพยากร และแนวปฏิบัติ ตรงมาจากกระทรวงศึกษาธิการ ลงตามลำดับสายงาน กระทรวง

ศึกษาธิการเป็นผู้กำหนดนโยบาย แผน หลักสูตรตำราเรียน คู่มือครู สื่อ และอื่นๆ อย่างพร้อมสรรพ

8. ค่าตอบแทนครูค่อนข้างสูง นอกจากเงินเดือนของครูมาเลเซียจะสูงแล้ว ค่าตอบแทนอื่นๆ จะเพิ่มตามลักษณะการเพิ่มของงาน เช่น การสอนวิชาที่ยากๆ การปฏิบัติงานงานในที่ทุรกันดาร เป็นต้น

9. การตั้งงบประมาณในระดับโรงเรียน ทำให้โรงเรียนมีงบประมาณที่แน่นอน ไม่ตกหล่นในระดับอำเภอหรือระดับรัฐ ทำให้การบริหารการสอนเป็นไปอย่างมีประสิทธิภาพ งานอื่นๆ เช่น งานก่อสร้างโรงเรียนก็เป็นของระบบโดยส่วนกลาง โดยที่โรงเรียนไม่ต้องเป็นภาระ

10. สังคมมาเลเซียให้ความสำคัญเกี่ยวกับศึกษาอย่างสูง จึงมีการยกย่องครูมาก ทำให้ชีวิตความเป็นอยู่ของครูค่อนข้างดี มีความปลอดภัยสูง นอกจากนี้แล้วศาสนาอิสลามในมาเลเซียมีระบบการยกย่องคน โดยให้มีการสะสมความดีตามลำดับขั้น มีตำแหน่งนำหน้าชื่อเป็นที่ประจักษ์และมีเกียรติประวัติในชีวิตอีกด้วย

11. รัฐบาลมาเลเซียใช้วิธีคัดเลือกนักเรียนในระดับยอดไปศึกษาในต่างประเทศที่พัฒนาก้าวหน้าแล้วเป็นจำนวนมาก ให้ฝึกอบรมตามความต้องการของประเทศในประเทศ รวมทั้งการพัฒนาข้าราชการในต่างประเทศเป็นจำนวนมากอีกด้วย จึงทำให้มาเลเซียมีคัลมองเป็นผู้ผู้นำในทุกระดับชั้นอย่างมากมาย ทำให้การบริหารงานและการพัฒนาประเทศเป็นไปด้วยดีและมีความก้าวหน้า

12. มีการรับนักศึกษาครูโดยการคัดเลือกและให้ทุนเรียนตามความต้องการของสถานศึกษา ทำให้ได้นักศึกษาที่มีคุณภาพมาเรียนและจบออกไปเป็นครูที่มีคุณภาพ ไม่มีครูตกงาน

13. มีการจัดงบประมาณการพัฒนาครูประจำการ โดยกำหนดให้ครูต้องเข้ารับการพัฒนาวิชาชีพ เพื่อนำมาพัฒนาโรงเรียนคนละอย่างน้อย ปีละ 1 รายการ โดยความร่วมมือกับวิทยาลัยครู

14. มีการจัดหลักสูตรวิชาศาสนา จริยธรรม และศีลธรรม เป็นหลักสูตรแกน จึงนำไปสู่การส่งเสริมศีลธรรมและจริยธรรมของประชาชนได้อีกทางหนึ่ง

15. มีการส่งเสริมนวัตกรรมและวิจัยเพื่อพัฒนาการศึกษา โดยมีทุนการวิจัยให้ทำ โดยความร่วมมือกับคณะศึกษาศาสตร์และวิทยาลัยครู นำไปสู่การนำสิ่งใหม่มาสู่วงการการศึกษา

16. หน่วยงานในกระทรวงศึกษาธิการทำหน้าที่แปลและเผยแพร่ผลงานที่ปฏิบัติ

แล้วได้ผลจากภาษาต่างประเทศสู่ภาษามาลาเลย์เซีย ทำให้ครูได้รับความรู้ใหม่ที่สามารนำไปปฏิบัติได้อย่างสม่ำเสมอ

17. รัฐบาลมีนโยบายเน้นการศึกษา มองเห็นว่าการศึกษจะเป็นพาหนะในการพัฒนาประเทศ จึงเกิดเป็นประเพณีที่ผู้จะดำรงตำแหน่งนายกรัฐมนตรี ต้องเคยเป็นรัฐมนตรีกระทรวงศึกษาธิการ ความสำคัญของการศึกษาจึงยังคงอยู่ตลอดถึงระดับนายกรัฐมนตรี

18. ครูมาเลเซียมักจะมองการศึกษาไทยและสิงคโปร์เป็นเกณฑ์เปรียบเทียบและพยายามทำให้ดีกว่าอยู่เสมอ

ประเทศไทย

1. กระทรวงการศึกษา วัฒนธรรม กีฬา วิทยาศาสตร์และเทคโนโลยี (Ministry of Education, Culture, Sports, Science and Technology - Mext) เป็นกระทรวงเดียวที่รับผิดชอบงานด้านการศึกษาของทั้งชาติ ตั้งแต่อนุบาลถึงอุดมศึกษา รวมทั้งการศึกษตลอดชีวิต โดยรับผิดชอบทั้งในด้านนโยบายและแผน งบประมาณ การจัดทำหลักสูตรและอนุมัติแบบเรียน กำหนดมาตรฐานการศึกษา มาตรฐานใบประกอบวิชาชีพครู และกำกับดูแลให้การจัดการศึกษาเป็นไปตามกฎหมาย ในขณะที่การปฏิบัติงานบริหารและจัดการศึกษาเป็นบทบาทหน้าที่ของ คณะกรรมการการศึกษาขององค์กรปกครองส่วนท้องถิ่นแต่ละแห่ง

2. การบริหารการศึกษาในระดับท้องถิ่น เป็นการบริหารโดยองค์กรปกครองส่วนท้องถิ่นแบ่งออกเป็น 2 ระดับ คือ **ระดับจังหวัดและระดับเทศบาล** โดยในระดับจังหวัดของแต่ละจังหวัดจะมี **คณะกรรมการการศึกษาจังหวัด (Prefectural Board of Education)** รับผิดชอบการบริหารจัดการศึกษา และกิจกรรมที่เกี่ยวข้องกับวิทยาศาสตร์และวัฒนธรรม คณะกรรมการการศึกษาจังหวัด มีจำนวน 5 ถึง 6 คน แต่งตั้งโดย Governor โดยความเห็นชอบของสภาจังหวัด (ทั้ง governor และสมาชิกสภาจังหวัดได้รับการเลือกตั้งโดยตรงจากประชาชน) คณะกรรมการดังกล่าวเป็นผู้แต่งตั้งศึกษาธิการ (Superintendent) ซึ่งเป็นสมาชิกของกรรมการการศึกษาจังหวัดด้วยกันให้ดำรงตำแหน่งหัวหน้าสำนักงานปฏิบัติหน้าที่ตามนโยบายและมาตรการที่กำหนดโดยคณะกรรมการการศึกษาจังหวัดนั้นๆ (เดิมการแต่งตั้งศึกษาธิการต้องได้รับความเห็นชอบจากรัฐมนตรีว่าการกระทรวงศึกษาฯ ก่อนแต่ปัจจุบันได้ยกเลิกกฎดังกล่าวแล้ว)

3. ที่ *ระดับเทศบาล* จะมีคณะกรรมการการศึกษาเทศบาล (Municipal Board of Education) มีกรรมการ 5 คน (ในกรณีเทศบาลเมืองและเทศบาลตำบลอาจมีเพียง 3 คน) แต่งตั้งโดยนายกเทศมนตรี โดยความเห็นชอบของสภาเทศบาล (ทั้งนายกเทศมนตรีและสมาชิกสภาเทศบาลได้รับการเลือกตั้งโดยตรงจากประชาชน) มีวาระการดำรงตำแหน่ง 4 ปี คณะกรรมการการศึกษาเทศบาลชุดดังกล่าวจะเป็นผู้คัดเลือกสมาชิกคนหนึ่งขึ้นดำรงตำแหน่ง Municipal Superintendent of Education ให้ทำหน้าที่หัวหน้าสำนักงานการศึกษาเทศบาล

4. ที่ *ระดับสถานศึกษา* มีคณะกรรมการ 3 คณะ คือ 1) คณะกรรมการบริหารสถานศึกษา (Faculty Meeting) ซึ่งเป็นคณะกรรมการภายในประกอบด้วยครู ผู้ช่วยผู้บริหาร และครูหัวหน้าหมวดต่างๆ 2) คณะกรรมการครูและผู้ปกครอง (Parent-Teacher Association-PTA) ซึ่ง PTA ของโรงเรียนญี่ปุ่นมีบทบาทสูงมากในการร่วมกิจกรรมต่างๆ กับโรงเรียนและดูแลความประพฤติของนักเรียน และ 3) คณะกรรมการสถานศึกษา (School Council) ปัจจุบันประเทศญี่ปุ่นมีการออกกฎหมายกำหนดให้ชุมชนมีส่วนร่วมในการจัดการศึกษา ซึ่งหมายถึงการจัดการศึกษาไม่ได้ผูกขาดโดยข้าราชการมืออาชีพอีกต่อไป และกำหนดให้โรงเรียนแต่ละแห่งมีคณะกรรมการสถานศึกษาที่ประกอบด้วยบุคคลอื่นๆ ในชุมชน นอกเหนือจากผู้ปกครองและครูดังที่เคยมีอยู่เดิม

5. ประเทศญี่ปุ่นมีการกระจายความรับผิดชอบไปยังหน่วยงานระดับต่างๆ อย่างชัดเจน คือ สถาบันระดับอุดมศึกษาและโรงเรียนที่สังกัดส่วนกลาง อยู่ในความรับผิดชอบของกระทรวงศึกษาฯ การศึกษาระดับมัธยมศึกษาตอนปลายและการศึกษาพิเศษเป็นความรับผิดชอบของคณะกรรมการการศึกษาระดับจังหวัด การศึกษาระดับประถมศึกษาและมัธยมศึกษาตอนต้น ซึ่งเป็นการศึกษาภาคบังคับ เป็นความรับผิดชอบของคณะกรรมการการศึกษาระดับเทศบาล

6. การกระจายอำนาจโดยมีกฎหมายรองรับชัดเจน รัฐบาลกลางกระจายอำนาจให้กับองค์กรปกครองส่วนท้องถิ่นตามกฎหมายกระจายอำนาจสู่ท้องถิ่น (Local Autonomy Law) และกระทรวงศึกษากระจายอำนาจการบริหารและจัดการศึกษา ให้กับคณะกรรมการการศึกษาตามกฎหมาย *Law concerning Organization and Functions of Local Education Administration*

7. กฎหมายการศึกษาแห่งชาติ มีวัตถุประสงค์ที่จะสร้างประเทศญี่ปุ่นใหม่ (New Japan) กำหนดให้การศึกษาเป็นกลางทางการเมือง ด้วยหลักการการบริหารการศึกษาต้องไม่ตกอยู่ใต้การควบคุมที่ไม่เหมาะสม ยังคงถือว่าความรู้เรื่องการเมืองเป็นสิ่งที่มีความสำคัญ แต่การศึกษาจะต้องปลอดจากกิจกรรมทางการเมือง ที่นิยมหรือต่อต้านพรรค

การเมืองพรรคใดพรรคหนึ่งเป็นการเฉพาะ และยังคงถือว่าศาสนาเป็นสิ่งที่ต้องได้รับความสำคัญในการศึกษา แต่โรงเรียนต้องไม่สอนศาสนา หรือทำกิจกรรมเพื่อศาสนาใดศาสนาหนึ่งเป็นการเฉพาะ

กฎหมายดังกล่าวนี้ได้วางรากฐานสำคัญไว้หลายด้าน โดยเฉพาะความเป็นกลางทางการเมือง เพื่อป้องกันไม่ให้เกิดการเมืองหรือพรรคการเมืองพรรคใดพรรคหนึ่ง มาใช้อิทธิพลแทรกแซงการศึกษา และการป้องกันไม่ให้เกิดการศึกษาถูกผูกขาดหรืออยู่ใต้อำนาจการควบคุมที่ไม่เหมาะสม รวมทั้งการกำหนดว่าการบริหารโรงเรียน ต้องเป็นไปเพื่อเอื้อให้บรรลุความมุ่งหมายของการศึกษาเป็นหลักสำคัญ

8. กระทรวงศึกษาธิการฯ ประเทศญี่ปุ่น มีหน้าที่กำหนดนโยบายมาตรฐานการศึกษาหลักสูตร จัดสรรทรัพยากร ประเมินผล และจัดทำรายงานสถิติการศึกษาแห่งชาติ เผยแพร่ต่อสาธารณชน ในขณะที่องค์กรปกครองท้องถิ่นมีหน้าที่จัดตั้งและยุบเลิกสถานศึกษา บริหารและจัดการศึกษาทั้งในและนอกโรงเรียน ตามนโยบายและมาตรฐานของกระทรวงศึกษาธิการฯ ส่งเสริมวัฒนธรรม และกำหนดนโยบายการศึกษาระดับท้องถิ่น

สำหรับการศึกษาภาคบังคับ กระทรวงจัดงบประมาณอุดหนุนเป็นเงินเดือนครูให้โรงเรียนครึ่งหนึ่งของค่าใช้จ่ายทั้งหมด ส่วนอีกครึ่งหนึ่ง เป็นงบประมาณขององค์กรปกครองท้องถิ่น เพื่อสนับสนุนการจัดตั้งโรงเรียน การจัดหาอุปกรณ์ การซ่อมบำรุงอาคารสถานที่ ฯลฯ ซึ่งให้ใช้งบประมาณของท้องถิ่น

9. ในด้านวิชาการ กระทรวงศึกษาฯ คุมอำนาจค่อนข้างเข้มข้น โดยเฉพาะในเรื่องการกำหนดหลักสูตรและการอนุญาตให้ใช้แบบเรียน แต่เป็นไปเพื่อควบคุมคุณภาพและมาตรฐานการศึกษา และได้มีการกระจายอำนาจด้านวิชาการในบางส่วน คือ การให้โอกาสสถานศึกษาจัดหลักสูตรสถานศึกษา 10% ของเนื้อหาและชั่วโมงเรียน เพื่อให้ครูออกแบบกิจกรรมที่ตรงกับความสนใจของนักเรียน เปิดโอกาสให้เอกชนจัดพิมพ์และจัดส่งแบบเรียน (Privatization) และให้อิสระเทศบาลและสถานศึกษาในการเลือกแบบเรียน

10. ในด้านการงบประมาณ กระทรวงมหาดไทยจัดสรรภาษีอุดหนุนท้องถิ่น (Local Allocation Tax) พร้อมทั้งกระจายอำนาจการบริหารงบประมาณ โดยให้องค์กรปกครองส่วนท้องถิ่นมีอิสระในการใช้งบประมาณนี้โดยไม่จำกัดวัตถุประสงค์ ในขณะที่กระทรวงศึกษาฯ จัดสรรงบประมาณเงินเดือนครูสำหรับการศึกษาภาคบังคับ และร่วมรับผิดชอบค่าใช้จ่ายอื่นๆ กับคณะกรรมการการศึกษาขององค์กรปกครองส่วนท้องถิ่น ตามสัดส่วนที่กำหนดไว้อย่างชัดเจน

11. กระทรวงศึกษาฯ ประเทศญี่ปุ่นเป็นกระทรวงเดียวที่รับผิดชอบเรื่องการจัดการศึกษาของชาติ รัฐบาลได้จัดสรรงบประมาณเพื่อการศึกษาไปที่กระทรวงศึกษาฯ เพียงกระทรวงเดียว เพื่อให้กระทรวงฯ จัดสรรงบประมาณให้กับองค์กรปกครองส่วนท้องถิ่นโดยตรง และงบประมาณเพื่อการศึกษาส่วนใหญ่ใช้ไปเพื่อสนับสนุนการศึกษาภาคบังคับ ซึ่งเป็นภาระของรัฐที่ต้องจัดการศึกษาฟรี ให้เป็นเวลาเก้าปีจนถึงชั้นมัธยมศึกษาตอนต้น

นอกจากการสนับสนุนงบประมาณเพื่อเป็นค่าใช้จ่ายเงินเดือนครูการศึกษาภาคบังคับแล้ว กระทรวงฯ ยังร่วมรับผิดชอบค่าใช้จ่ายเพื่อการศึกษาในด้านอื่นๆ อีกด้วย ตามสัดส่วนรายละเอียดค่าใช้จ่ายที่ส่วนกลางจัดให้กับท้องถิ่น

12. กระทรวงศึกษาฯ กระจายอำนาจการบริหารงานบุคคล ทั้งเรื่องการออกไปประกอบวิชาชีพครู การสรรหาและคัดเลือก การแต่งตั้ง การพัฒนาวิชาชีพ และการให้ออกจากงาน ให้กับคณะกรรมการการศึกษาของจังหวัด (Prefectural Board of Education) ครูซึ่งรวมทั้งครูโรงเรียนสังกัดเทศบาลเป็นบุคลากรขององค์กรปกครองส่วนท้องถิ่น แต่ขึ้นอยู่กับคณะกรรมการการศึกษาที่ระดับจังหวัด มีรายได้และค่าตอบแทนที่สูงกว่าข้าราชการพลเรือนทั่วไป ครูคงเป็นบุคลากรขององค์กรปกครองส่วนท้องถิ่น แต่การสรรหาคัดเลือก และแต่งตั้งครูเป็นอำนาจหน้าที่ของคณะกรรมการการศึกษาจังหวัด โดยครูในระดับการศึกษาภาคบังคับจะได้รับเงินเดือนจากงบประมาณที่จัดสรรให้โดยกระทรวงศึกษา และจากงบประมาณที่จังหวัดหามาได้เองในสัดส่วนครึ่งต่อครึ่ง

13. ในด้านการบริหารงานบุคคลทางการศึกษา เป็นอำนาจขององค์กรปกครองส่วนท้องถิ่น โดยครูทุกคนเป็นข้าราชการสังกัดองค์กรปกครองส่วนท้องถิ่น แต่องค์กรปกครองส่วนท้องถิ่นมิได้ควบคุมหรือสั่งการได้แบบ/โดยพลการ เนื่องจากมีคณะกรรมการการศึกษาเป็นองค์กรที่มีอำนาจสูงสุดในการตัดสินใจ คณะกรรมการดังกล่าวเป็นผู้ที่มาจากประชาชนล้วนๆ ไม่เป็นข้าราชการ และมีกฎหมายกำหนดว่าต้องเป็นผู้ได้รับการยอมรับในสังคม มีประวัติดีเด่นและอุทิศตนเพื่อการศึกษา ข้อสำคัญคือ ต้องมีความเป็นกลางทางการเมืองด้วย

14. ด้านการปฏิรูปครู ได้กำหนดให้มีระบบใบอนุญาตประกอบวิชาชีพครู มีการออกกฎหมายเพื่อยกระดับวิชาชีพครูโดยให้ครูได้รับเงินเดือนสูงกว่าข้าราชการพลเรือนทั่วไป

15. ประเทศญี่ปุ่นมีระบบเทคโนโลยีสารสนเทศที่มีประสิทธิภาพสูง สามารถเชื่อมโยงข้อมูลจากสำนักงานการศึกษาขององค์กรปกครองส่วนท้องถิ่นได้ทั่วประเทศ ทำให้กระทรวงฯ มีข้อมูลที่ทันสมัย มีการจัดทำสถิติข้อมูลและเผยแพร่ต่อสาธารณชนในรูปแบบรายงานเป็นประจำทุกปีและใช้ข้อมูลดังกล่าวเพื่อประโยชน์ในการวิจัย การประเมินผลวางแผน กำหนดนโยบาย ฯลฯ

16. ประเทศญี่ปุ่นใช้วิธีการประเมินผลการศึกษาแบบเปรียบเทียบกับประเทศสมาชิกขององค์การ OECD ซึ่งเป็นประเทศพัฒนาแล้วด้วยกันอย่างสม่ำเสมอ ทำให้รู้ความสามารถในการแข่งขันของนักเรียนญี่ปุ่นอยู่ในระดับใดของโลกอยู่เสมอ

17. ในเรื่องการควบคุมคุณภาพและมาตรฐานการศึกษานั้น กระทรวงศึกษาฯ มีบทบาทสูงมาก คือคุมเข้มในคุณภาพและมาตรฐานการศึกษา ทั้งในเรื่องการใช้หลักสูตร การอนุญาตให้ใช้แบบเรียน การกำหนดจำนวนนักเรียนต่อห้องเรียน จำนวนครู ฯลฯ ในขณะที่ระดับท้องถิ่นมีศึกษานิเทศก์เป็นผู้ติดตามผลการจัดการศึกษา และเป็นผู้เชื่อมโยงระหว่างคณะกรรมการการศึกษากับโรงเรียน อำนาจหน้าที่ของหน่วยงานบริหารการศึกษาแต่ละระดับ

18. ประเทศญี่ปุ่นมีกฎหมายกำหนดให้การจัดการศึกษา เป็นอำนาจหน้าที่ของคณะกรรมการการศึกษา (Board of Education) ทั้งในระดับจังหวัดและระดับเทศบาล และเพื่อให้การศึกษาปลอดจากการเมืองจริง กฎหมายจึงได้กำหนดให้มีหลักประกันว่า คณะกรรมการดังกล่าวจะต้องไม่เป็นสมาชิกพรรคการเมืองเดียวกันเกินกว่าครึ่งหนึ่งของจำนวนกรรมการ คณะกรรมการการศึกษาเป็นองค์คณะบุคคลที่ไม่อยู่ใต้การบริหารของฝ่ายปกครอง มีอำนาจในการตัดสินใจโดยอิสระ การบริหารและจัดการศึกษาเป็นภารกิจของกระทรวงศึกษาฯ เท่านั้น นอกจากนี้ การกำหนดให้การบริหารและจัดการศึกษาเป็นอำนาจหน้าที่ของคณะกรรมการการศึกษาของท้องถิ่น เป็นการจำแนกว่าการจัดการศึกษาเป็นงานพิเศษ ที่ต้องดำเนินการโดยบุคคลที่มีความเชี่ยวชาญเฉพาะด้านคณะกรรมการการศึกษาต้องมีความรู้ความสนใจและทุ่มเทเพื่องานการศึกษาและครูต้องมีใบอนุญาตประกอบวิชาชีพ

19. เมื่อพิจารณาระบบบริหารการศึกษาทั้งระบบ จะเห็นได้ชัดเจนในเรื่องการกระจายอำนาจทางการศึกษา คือกระทรวงฯ มีบทบาทในการกำหนดนโยบาย มาตรฐานการศึกษา จัดสรรทรัพยากร ให้การสนับสนุนและให้คำแนะนำปรึกษา กระจายอำนาจในการตัดสินใจเกี่ยวกับการบริหารงบประมาณและการบริหารงานบุคคล ไปยังคณะกรรมการการศึกษาของท้องถิ่น การบริหารและจัดการศึกษาจึงมีลักษณะของความล้มพันธ์ที่ไม่ใช่การสั่งการหรือบังคับบัญชา ที่เห็นได้อย่างชัดเจน เนื่องจากมีกฎหมายกำกับที่แน่นอนในทุกๆระดับและทุกประเด็น

ประเทศสหราชอาณาจักร (ประเทศอังกฤษ)

1. ประเทศอังกฤษกระจายอำนาจการปกครองมาและการบริหารการศึกษาในลักษณะการมอบอำนาจ (devolution) แต่มีแนวโน้มว่า จะมีการบริหารการศึกษาในลักษณะรวมศูนย์มากขึ้น โดยรัฐบาลกลางจะมีบทบาทในการจัดการศึกษาเพิ่มขึ้น นอกเหนือจากการเป็นผู้กำหนดนโยบายและแผนการศึกษาในระดับชาติ ขณะเดียวกัน องค์การบริหารการศึกษาท้องถิ่นก็กระจายอำนาจไปยังสถานศึกษามากขึ้น แต่ยังทำหน้าที่บริหารการศึกษาในเชิงยุทธศาสตร์และให้การสนับสนุนบรรดาล้างจำเป็นเพื่อให้สถานศึกษาจัดการศึกษาได้ตามเป้าหมายของชาติ ท้องถิ่น และชุมชน

2. ปัจจุบัน Department for Education and Employment (DfEE) หรือ Department for Education and Skills (DfES) เป็นหน่วยงานระดับชาติ มีหน้าที่วางแผนนโยบาย และกำกับดูแลให้การจัดการศึกษาบรรลุเป้าหมายเชิงนโยบายของรัฐ มีหน้าที่กำหนดเป้าหมายและนโยบายการศึกษาชาติ กำหนดหลักสูตรการศึกษาชาติ กำหนดการประเมินผลการเรียนของนักเรียนตามกลุ่มอายุ สนับสนุนการทำวิจัย พัฒนาหลักสูตรสถานศึกษา และการจัดสอบแก่บุคคลทั่วไป กำหนดมาตรฐานการศึกษาขั้นต่ำ ดูแลคุณภาพและประสิทธิภาพการศึกษา จัดสรรงบประมาณและเงินอุดหนุนสำหรับกิจการหลักบางประการ

3. รัฐบาลกลางสนับสนุนให้จัดตั้งองค์การบริหารการศึกษาท้องถิ่น (Local Education Authorities - LEA) ขึ้นในองค์กรปกครองส่วนท้องถิ่น เป็นหน่วยงานอิสระของท้องถิ่น ที่ทำหน้าที่ดูแลด้านการศึกษาในระดับประถมศึกษา มัธยมศึกษาและการศึกษาต่อเนื่อง ภายในเขตพื้นที่การศึกษา เป็นหน่วยงานที่มีอำนาจปกครองตนเอง มีอำนาจกำหนดนโยบายท้องถิ่น เช่น นโยบายการศึกษา แต่องค์การบริหารการศึกษาท้องถิ่นทุกแห่งแต่งตั้งคณะกรรมการการศึกษา (Education Committee) ทั่วๆ ที่ไม่มีระบุเป็นบทบัญญัติกำหนดไว้เป็นกฎหมาย

4. องค์กรปกครองท้องถิ่นมีแหล่งรายได้สำคัญ คือ ภาษีท้องถิ่นหรือ property tax ขณะเดียวกันก็ได้รับเงินอุดหนุนจากรัฐบาลกลางในรูป block grant เพื่อใช้ในการศึกษาในจำนวนค่อนข้างมากคิดเป็น 3 ใน 4 ของค่าใช้จ่ายทั้งหมดในการดำเนินงาน ทั้งนี้ เพื่อให้แน่ใจว่าเงินดังกล่าวจะได้รับการนำมาใช้เพื่อการศึกษาโดยแท้และมีความเท่าเทียมกันระหว่างท้องถิ่นต่างๆ และระหว่างผู้เรียนกลุ่มต่างๆ ในท้องถิ่น รัฐบาลกลางจึงเข้ามาแทรกแซงโดยการปรับสูตรการจัดสรรเงินเสียใหม่ และหากสถานศึกษาใดเลือกเป็นอิสระจากการปกครองขององค์การบริหารการศึกษาท้องถิ่น (grant-maintained schools) รัฐบาลกลางก็จะให้งบประมาณและเงินอุดหนุนเพิ่มเติม เพื่อให้สามารถบริหารกิจการได้อย่างมี

ประสิทธิภาพ อย่างไรก็ตาม การที่องค์กรปกครองส่วนท้องถิ่นมีความสามารถในการจัดเก็บรายได้และไม่ได้ขึ้นตรงกับกระทรวงการศึกษาฯ DfES จึงไม่ได้เป็นผู้จัดสรรงบประมาณให้ท้องถิ่นโดยตรงและมีอำนาจจำกัดในการควบคุมให้เงินจำนวนดังกล่าวไปถึงสถานศึกษา

5. ภายหลังจากการที่ให้องค์การบริหารการศึกษาส่วนท้องถิ่นจัดการศึกษาของตนเองโดยรัฐบาลกลางไม่เข้ามาควบคุมมากนักก็มากระยะหนึ่ง กลับพบว่ามาตรฐานการศึกษาที่ตกต่ำลงและผู้ว่าจ้างเริ่มไม่พอใจคุณภาพของผู้สำเร็จการศึกษาที่รับเข้าทำงานรัฐบาลกลางจึงจำเป็นต้องเข้ามาแทรกแซงการบริหารจัดการศึกษา Education Reform Act 1988 กำหนดอำนาจของรัฐบาลกลาง รัฐบาลท้องถิ่นและสถานศึกษาใหม่ โดยให้มีส่วนที่เป็นการบริหารแบบรวมศูนย์ด้วย เช่น การวางหลักสูตรการศึกษาชาติ จัดระบบการทดสอบระหว่างช่วงชั้น วางเกณฑ์มาตรฐานการศึกษาชาติ และกำหนดสูตรการคำนวณงบประมาณและจัดสรรเงินอุดหนุนการศึกษา (National Formula Funding) เป็นเกณฑ์กลางสำหรับองค์การบริหารการศึกษาท้องถิ่น เป็นต้น เพื่อให้แน่ใจว่าเด็กทุกคนจะได้รับการศึกษาอย่างทั่วถึงและมีคุณภาพมาตรฐานในระดับเดียวกัน

6. การมีทางเลือกการจัดการศึกษาที่หลากหลาย จากเดิมที่สถานศึกษาอยู่ภายใต้การอุปถัมภ์ขององค์การบริหารการศึกษาท้องถิ่นเป็นส่วนใหญ่ School Standards and Framework Act 1998 ได้ปรับประเภทของสถานศึกษาเสียใหม่ โดยแบ่งสถานศึกษาที่ได้รับการอุปถัมภ์ (maintained schools) เป็นสถานศึกษาที่อยู่ในอุปถัมภ์ขององค์การบริหารการศึกษาท้องถิ่น (LEA-maintained) และสถานศึกษาที่ได้รับเงินอุดหนุนจากรัฐ (grant-maintained) ซึ่งเป็นอิสระจากองค์การบริหารการศึกษาท้องถิ่น และมีการจัดตั้งโรงเรียนเฉพาะทาง (special agreement schools) หรือโรงเรียนการศึกษาพิเศษขึ้น

นอกจากนี้ยังมีการปรับประเภทสถานศึกษาเป็นโรงเรียนชุมชน (community schools) และโรงเรียนการกุศล (foundation schools) ด้วย ประกอบกับการกำหนดให้หน่วยงานที่เกี่ยวข้องรายงานผลการประเมินคุณภาพการศึกษาภายนอก โดยเทียบระหว่างสถานศึกษา จึงเป็นการให้ข้อมูลที่จำเป็นและเป็นการเพิ่มทางเลือกให้ผู้ปกครอง สามารถ เลือกส่งบุตรหลานไปเข้าศึกษาตามที่ต้องการได้มากขึ้น

7. ในด้านการบริหารการเงิน รัฐบาลกลางและองค์กรปกครองส่วนท้องถิ่นร่วมกันรับผิดชอบค่าใช้จ่ายด้านการศึกษาสำหรับนักเรียนที่เข้าศึกษาในโรงเรียนภายใต้การอุปถัมภ์ขององค์การบริหารการศึกษาท้องถิ่น โดยองค์การบริหารการศึกษาท้องถิ่นแต่ละแห่งจัดสรรรายได้จากภาษีท้องถิ่น (Council Tax) และการจัดบริการด้านต่างๆ เป็นค่าใช้จ่ายหลักซึ่งส่วนใหญ่เป็นเงินเดือนครุ และรัฐบาลกลางสมทบเงินจำนวนหนึ่งเป็นค่าใช้จ่ายด้าน

การศึกษาให้กับองค์การบริหารการศึกษาท้องถิ่นและคณะกรรมการบริหารสถานศึกษา โดยรัฐบาลกลางจะพิจารณาจัดสรรเงินอุดหนุนให้ตามความจำเป็นของท้องถิ่นแต่ละแห่ง โดยคำนึงถึงรายได้ที่ท้องถิ่นจัดเก็บได้ Office of Deputy Prime Minister (ODPM) จัดสรร Revenue Support Grant-RSG ให้องค์กรปกครองส่วนท้องถิ่นในรูปแบบ block grant สำหรับทุกกิจการรวม ทั้งการจัดการศึกษาโดยมีเป้าหมายหลักคือ การศึกษาภาคบังคับที่จัดให้แก่ผู้เรียนอายุระหว่าง 3-16 ปี และส่วนหนึ่งให้กับการศึกษาผู้ใหญ่ เมื่อเทียบระดับการศึกษาจะพบว่า การศึกษาปฐมวัยจนถึงมัธยมศึกษาเป็นส่วนที่ได้รับเงินอุดหนุนมากที่สุด

DfES จัดสรร Standards Fund ให้สถานศึกษาผ่านองค์การบริหารการศึกษาท้องถิ่น 2 ประเภท คือ Schools Standards Grant และ Schools Standards Fund เป็นเงินอุดหนุนเฉพาะกิจเพื่อดำเนินโครงการต่างๆ ตามยุทธศาสตร์ของรัฐบาลกลาง เงินส่วนนี้จึงเป็นช่องทางหลักที่รัฐบาลกลางใช้กำกับให้องค์การบริหารการศึกษาท้องถิ่นและสถานศึกษาให้ดำเนินการตามนโยบายของประเทศ และรัฐบาลกลางยังเป็นผู้พิจารณาขบลงทุนด้านอาคารสถานที่และวัสดุอุปกรณ์ที่จะจัดสรรให้เป็นรายปีด้วย

องค์การบริหารการศึกษาท้องถิ่นเป็นผู้จัดตั้งงบประมาณด้านการศึกษาทั้งหมดในเขตรับผิดชอบตามสูตรการเงิน (funding formula) เพื่อเสนอต่อ DfES สูตรการเงินใหม่นี้แบ่งเป็น LEAs Block และ Schools Block ในแต่ละ Block จะมี Sub-Block ซึ่งมีสูตรคำนวณเป็นการเฉพาะ ในส่วนของ Schools Block แบ่งออกเป็น 4 Sub-Block คือ กลุ่มนักเรียนอายุต่ำกว่า 5 ปี กลุ่มประถมศึกษา (อายุ 5-11 ปี) กลุ่มมัธยมศึกษา (อายุ 11-16 ปี) และกลุ่มนักเรียนที่มีค่าใช้จ่ายสูง (high cost pupils)

8. ในด้านการบริหารงานบุคคล รัฐบาลกลางมีหน้าที่ให้การสนับสนุนและกำกับดูแลการบริหารบุคคลทั้งระบบ ตั้งแต่การผลิต การว่าจ้างและการใช้ การรักษา และการพัฒนาครู โดยมีการตั้ง Teacher Training Agency (TTA) เป็นหน่วยงานยุทธศาสตร์ นโยบายสำคัญในปัจจุบันคือ School Workforce Remodelling ในส่วนการผลิต รัฐบาลให้ทุนเป็น training bursary และ / หรือทุนการศึกษาอื่นๆ แก่นักศึกษาวิชาครู เพื่อดึงดูดความสนใจให้บัณฑิตเข้ามาประกอบวิชาชีพครู โดยเฉพาะผู้ที่ศึกษาในสาขาวิชาขาดแคลน

9. ในด้านการบริหารงานวิชาการและการประกันคุณภาพการศึกษา รัฐบาลกลางเป็นผู้กำหนดยุทธศาสตร์การศึกษา เกณฑ์มาตรฐานกลาง หลักสูตรการศึกษาชาติ การจัดทดสอบระหว่างช่วงชั้น และในการประเมินคุณภาพการศึกษา สำนักมาตรฐานการศึกษา (Office for Standards in Education-OFSTED) ทำหน้าที่ตรวจสอบสถานศึกษาขั้นพื้นฐาน คณะกรรมการบริหารสถานศึกษาและผู้อำนวยการโรงเรียน ร่วมกันรับผิดชอบ

การจัดการศึกษาให้เป็นไปตามหลักสูตรการศึกษาชาติ และร่วมกันรับผิดชอบงานด้านการประกันคุณภาพการศึกษา เพื่อให้สถานศึกษามีมาตรฐานการศึกษาและผลสัมฤทธิ์ทางการเรียนสูงตามเป้าหมาย สถานศึกษาทุกระดับมีหน้าที่ประเมินตนเอง โดยอยู่ในความรับผิดชอบของคณะกรรมการบริหารสถานศึกษา ผู้อำนวยการโรงเรียนหรือครูใหญ่มีหน้าที่จัดการประเมินองค์กรและมาตรฐานการศึกษาและรายงานผลการประเมินต่อคณะกรรมการบริหารสถานศึกษา องค์กรบริหารการศึกษาท้องถิ่น รวมทั้งรายงานต่อผู้ปกครอง องค์กรบริหารการศึกษาท้องถิ่นมีหน้าที่กำหนดแผนพัฒนาการศึกษา (Education Development Plan - EDP) ของท้องถิ่น ให้คำปรึกษาเพื่อปรับปรุงคุณภาพการศึกษาของสถานศึกษา ให้การสนับสนุนด้านหลักสูตร การประกันคุณภาพ การติดตามประเมินผลและการตรวจสอบคุณภาพ องค์กรบริหารการศึกษาท้องถิ่นจะเข้าไปดูแลสถานศึกษาเป็นพิเศษ หากสถานศึกษานั้นได้รับการประเมินว่า **ต่ำกว่าเกณฑ์มาตรฐาน** หรืออยู่ใน **สภาวะเสี่ยง**

10. จัดสรรงบประมาณและการเงินภายใต้หลักการ Fair Funding ซึ่งสร้างคุณธรรม ความเสมอภาคทั้งแนวราบและแนวตั้ง ความแน่นอนในแง่ของเม็ดเงิน เนื่องจากใช้สูตรการจัดสรรเงินของรัฐสูตรเดียวกันทั่วประเทศ การแก้ไขสูตรการเงินให้ลดความซับซ้อนและเข้าใจได้ง่าย การจัดงบประมาณคราวเดียว 3 ปี เป็นสิ่งที่ดีสำหรับการจัดสรรงบประมาณและเงินอุดหนุน

11. การให้ความสำคัญต่อวิชาชีพครู วิชาชีพครูเป็นวิชาชีพที่รัฐบาลกลางให้ความสำคัญเป็นพิเศษ โดยการให้ทุนการศึกษา (training bursary) แก่นักศึกษาวิชาครู โดยเฉพาะผู้ที่ศึกษาสาขาวิชาขาดแคลนและจำเป็นต่อการพัฒนาประเทศ ให้ครูผู้สอนได้รับเงินเดือนและค่าตอบแทนเพียงพอที่จะทำให้ดำรงชีวิตอยู่ได้อย่างมีศักดิ์ศรี และมีอำนาจต่อรองร่วมได้ เนื่องจากครูสามารถรวมตัวกันได้ ในรูปองค์กรสหภาพที่แข็งแกร่ง

12. การบริหารการศึกษาของอังกฤษมีความต่อเนื่องในเชิงนโยบาย แม้จะมีการเปลี่ยนรัฐบาล ดังจะเห็นว่าเมื่อรัฐบาลจากพรรคแรงงานได้รับการเลือกตั้ง ก็นำรูปแบบการจัดการศึกษาที่มีลักษณะรวมศูนย์อำนาจไว้ที่รัฐบาลกลาง ซึ่งรัฐบาลชุดก่อนจากพรรคอนุรักษ์นิยมเสนอไว้กลับมาใช้อย่างต่อเนื่อง ทำให้ไม่เกิดความชะงักงันทางนโยบายที่ต้องการขจัดความเหลื่อมล้ำควบคู่ไปกับการยกระดับมาตรฐานโรงเรียนและเพิ่มสัดส่วนงบประมาณรัฐที่จัดสรรให้กับการศึกษา

ประเทศนิวซีแลนด์

1. นิวซีแลนด์แบ่งการปกครองออกเป็น ส่วนกลางและส่วนท้องถิ่น ส่วนกลางได้แบ่งออกเป็น 16 เมือง และ 1 แคว้น องค์กรปกครองส่วนท้องถิ่นประกอบด้วย สภามณฑล (regional councils) 12 แห่ง องค์กรการบริหารเขต (territorial authorities) 74 แห่ง ใน องค์กรการบริหารเขต ยังแบ่งออกเป็น สภามือเมือง (city councils) 16 แห่ง และสภามือตำบล (district councils) 58 แห่ง องค์กรปกครองส่วนท้องถิ่น เป็นองค์กรที่มีความเป็นอิสระทางการปกครองตามกฎหมายการปกครองท้องถิ่น

2. ในด้านการศึกษา นิวซีแลนด์ได้ชื่อว่าเป็นประเทศที่ให้ความสำคัญต่อการศึกษามากมายยิ่งต่อการ พัฒนาเศรษฐกิจฐานความรู้ และเศรษฐกิจฐานของความรู้เป็นปัจจัยสำคัญของการพัฒนาประเทศ

3. การศึกษาของประเทศนิวซีแลนด์อยู่ในความรับผิดชอบของกระทรวงศึกษาธิการ จัดการศึกษาตั้งแต่ระดับเด็กก่อนวัยเรียนจนกระทั่งถึงการอุดมศึกษา การศึกษาภาคบังคับอยู่ระหว่างอายุ 6-16 ปี ตั้งแต่ระดับประถมศึกษาถึงมัธยมศึกษาตอนปลาย คือ ตั้งแต่ชั้นปีที่ 1 ถึงปีที่ 15 แต่เด็กจะเริ่มเข้าเรียนในระบบเมื่ออายุ 5 ปีเป็นส่วนใหญ่ นิวซีแลนด์ให้การศึกษานี้ฟรีแก่ประชาชน ตั้งแต่อายุ 6-19 ปี

4. การจัดการศึกษาของประเทศนิวซีแลนด์ เคยเป็นแบบรวมอำนาจเข้าสู่ส่วนกลาง (Centralization) มาก่อน มีระดับของการบริหารหลายระดับหลายขั้นตอน และอำนาจการตัดสินใจด้านการศึกษา ทั้งการกำหนดนโยบาย การบริหารแผนงาน โครงการ งบประมาณ และบุคลากรอยู่ที่ส่วนกลาง การจัดการศึกษาไม่สอดคล้องกับสภาพเศรษฐกิจ สังคมของนิวซีแลนด์ที่เปลี่ยนแปลงไป และการจัดการ มิได้ตอบสนองความต้องการของท้องถิ่นและสถานศึกษาอย่างแท้จริง ขาดการติดตามตรวจสอบอย่างเป็นระบบ ส่งผลให้การศึกษาค่าคุณภาพ โรงเรียนไม่มีอิสระในการบริหาร ไม่สามารถสนองความต้องการของผู้ปกครอง และชุมชนได้ เพราะเมื่อโรงเรียนต้องพึ่งส่วนกลางเป็นหลัก จึงไม่ได้ให้ความสำคัญต่อชุมชนเท่าที่ควร จึงต้องมีการปฏิรูปการศึกษาทั้งระบบ ด้วยปรัชญา *การศึกษาเพื่อชีวิต* (Education for life) *ด้วยหลักการ การกระจายอำนาจทางการศึกษา* (Decentralization of Education) *หลักการมีส่วนร่วมของประชาชน* (Charity to Community) และ *หลักการตรวจสอบและถ่วงดุล* (Check and Balance) เพื่อ *ปรับปรุงการบริหารการศึกษาให้มีความคล่องตัว*

5. ประเทศนิวซีแลนด์ได้ปรับระบบการบริหารและการจัดการศึกษาทั้งระบบ จากการรวมศูนย์อำนาจที่ส่วนกลางหรือกระทรวงศึกษาธิการ เปลี่ยนเป็นการกระจายอำนาจการบริหารทั้งระบบ **จากกระทรวงศึกษาธิการไปสู่สถานศึกษาโดยตรง** มีการตัดทอนหน่วยงานที่ไม่จำเป็นและปรับโครงสร้างองค์กรขึ้นใหม่ ควบคู่กับการ**ลดบทบาทส่วนกลางและกระจายอำนาจให้สถานศึกษา** โดยกำหนดให้มีหน่วยงานรับผิดชอบการจัดการศึกษาเพียง 2 ระดับ คือ **ระดับกระทรวง** และ **ระดับสถานศึกษา**

6. ที่ระดับกระทรวงมีสำนักงานเลขาธิการกระทรวงศึกษาธิการ เป็นหน่วยบริหารงานกลาง และมีการจัดตั้งสาขาตัวแทนของกระทรวงศึกษาธิการเพื่อบริหารจัดการเบ็ดเสร็จ ณ เขตเมืองต่างๆ

7. ที่ระดับโรงเรียนหรือสถานศึกษา ตั้งแต่ศูนย์เด็กก่อนวัยเรียนจนถึงระดับมัธยมศึกษา และอุดมศึกษา มีความเป็นอิสระในการจัดการศึกษาเป็นของตนเอง อยู่ภายใต้การบริหารงานของคณะกรรมการบริหารโรงเรียน (Board of Trustees) ที่มาจากการคัดเลือกและแต่งตั้งจากผู้ปกครอง ผู้แทนชุมชน ผู้แทนครู ผู้แทนนักเรียน (เฉพาะระดับมัธยมศึกษาตอนปลาย) และมีผู้บริหารโรงเรียน เป็นกรรมการและเลขานุการ ซึ่งได้มาจากการสรรหาและแต่งตั้งโดยการจ้างของคณะกรรมการบริหารโรงเรียน

8. การศึกษาระดับก่อนประถมศึกษา จัดในศูนย์เด็กก่อนวัยเรียน (Child Center) โรงเรียนอนุบาล (Kindergarten) ศูนย์เด็กเล่น (Playcenter) และศูนย์ดูแลและสอนภาษาเด็กเล็กสำหรับชาวเมารี (The Kohanga Reo) **การศึกษาระดับประถมศึกษาถึงมัธยมศึกษาตอนปลาย** เป็นการศึกษาภาคบังคับ

9. หลังการปฏิรูปการศึกษาประเทศนิวซีแลนด์ได้ปรับเปลี่ยนการบริหารและการจัดการศึกษา เป็นการกระจายอำนาจให้แก่สถานศึกษา โดยการจัดให้มีส่วนร่วมของประชาชนผู้มีส่วนได้ส่วนเสียทั้งระบบ ทั้งด้านการบริหารงานการเงิน การบริหารงานบุคคล การบริหารงานวิชาการ โดยมีความสัมพันธ์ระหว่างส่วนกลาง ท้องถิ่น และสถานศึกษา ภายใต้กรอบแนวทางการศึกษาของชาติ (National Education Guidelines) ตามกรอบเป้าหมายการศึกษาของชาติ (National Education Goals) ตามกรอบหลักสูตรของนิวซีแลนด์และธรรมนูญของโรงเรียน

10. กระจายอำนาจในด้านการบริหารการเงินให้สถานศึกษาบริหารจัดการด้วยตนเอง ทั้งระดับการศึกษาปฐมวัยหรือก่อนวัยเรียน ระดับการศึกษาขั้นพื้นฐานตั้งแต่ประถมศึกษาถึงมัธยมศึกษาตอนปลาย โรงเรียน (คณะกรรมการบริหารโรงเรียน) ร่วมกับครูและชุมชน

พิจารณางบประมาณตามที่กำหนดไว้ในธรรมนูญโรงเรียน ซึ่งได้ใช้ทำสัญญาการบริหารไว้กับกระทรวงศึกษาธิการ ทั้งงบเงินเดือนและสวัสดิการครู งบลงทุนและงบดำเนินการ เสนอต่อกระทรวงศึกษาธิการในนามของคณะกรรมการบริหารโรงเรียน

11. ธรรมนูญโรงเรียน (School Charter) เป็นแผนแม่บทในการจัดการศึกษาของโรงเรียน รัฐบาลจะกำหนดให้โรงเรียนทุกโรงจัดทำธรรมนูญโรงเรียน ซึ่งระบุวัตถุประสงค์และเป้าหมายทางการศึกษา หลักสูตรในแต่ละระดับ โดยคณะกรรมการบริหารโรงเรียนจะจัดทำร่างธรรมนูญโรงเรียนร่วมกับผู้บริหารและคณะครูในโรงเรียน ภายใต้กรอบแนวทางการศึกษาของชาติ เป้าหมายการศึกษาของชาติ หลักสูตร กฎหมายที่เกี่ยวข้อง สภาพปัญหาและความต้องการของชุมชน แล้วจัดส่งให้กระทรวงศึกษาธิการพิจารณาอนุมัติธรรมนูญโรงเรียน และทางกระทรวงจะสนับสนุนงบประมาณเป็นก้อนให้คณะกรรมการบริหารโรงเรียนไปบริหารร่วมกับโรงเรียนต่อไป

12. การบริหารการเงินและทรัพย์สินในศูนย์เด็กก่อนวัยเรียนและการศึกษาขั้นพื้นฐานตั้งแต่ชั้นประถมศึกษาถึงมัธยมศึกษาตอนปลาย กฎหมายการศึกษากำหนดให้กระทรวงศึกษาธิการทำหน้าที่จัดสรรงบประมาณให้แก่สถานศึกษาและศูนย์เด็กก่อนวัยเรียน โดยการจัดสรรเป็นเงินก้อนให้กับสถานศึกษาโดยตรง

13. การบริหารสถานศึกษาชั้นประถมศึกษาถึงมัธยมศึกษาตอนปลาย บริหารโดยคณะกรรมการบริหารโรงเรียน การจัดสรรงบประมาณของรัฐจะส่งให้โรงเรียนโดยตรง ในนามของคณะกรรมการบริหารโรงเรียน ตามที่ได้ทำสัญญาในการบริหารโรงเรียนไว้กับกระทรวงศึกษาธิการ ให้ใช้จ่ายโดยอิสระ แต่ต้องอยู่ในขอบเขตภายใต้แนวทางการศึกษาของชาติ แนวทางการบริหารของชาติ และกฎระเบียบที่เกี่ยวข้องตามที่กำหนดไว้ในธรรมนูญของโรงเรียน ซึ่งคณะกรรมการบริหารโรงเรียนต้องรับผิดชอบต่อความสำเร็จตามเป้าหมายที่ได้กำหนดไว้เป็นการเฉพาะ

14. ในด้านการบริหารงานบุคคล เดิมเป็นอำนาจของส่วนกลาง **ภายหลังการปฏิรูปการศึกษา รัฐได้กระจายอำนาจการบริหารงานบุคคลทั้งระบบไปยังสถานศึกษาโดยตรง** ให้กรรมการบริหารโรงเรียนเป็นผู้มีอำนาจเบ็ดเสร็จ ในการสรรหา การพัฒนา การบำรุงรักษา และการให้ออกจากงาน คณะกรรมการบริหารโรงเรียนเป็นองค์คณะบุคคลที่ได้รับการกระจายอำนาจการบริหารโรงเรียน

15. ตามกฎหมายการศึกษา คณะกรรมการบริหารโรงเรียนประกอบด้วย ผู้แทนชุมชนและผู้ปกครอง จำนวน 5 - 7 คน (เป็นไปตามขนาดของโรงเรียน ปัจจุบันอาจมีการแต่งตั้ง

จากกระทรวงศึกษาธิการด้วย) ผู้แทนครู จำนวน 1 คน ผู้แทนนักเรียน (ระดับมัธยมศึกษา) จำนวน 1 คน และมีผู้อำนวยการโรงเรียน (principal) เป็นกรรมการและเลขานุการ

กฎหมายการศึกษาได้กำหนดให้คณะกรรมการบริหารโรงเรียนมีหน้าที่ในทุกเรื่องเกี่ยวกับผลสัมฤทธิ์ทางการเรียน การจ้างงานและการบริหารงานบุคคล การเงิน และทรัพย์สิน อาคารสถานที่และสิ่งก่อสร้าง เอกสารและการตรวจสอบตนเอง สุขภาพ สวัสดิภาพและความปลอดภัย รวมทั้งการดำเนินงานต่างๆ ของโรงเรียน

16. ในการบริหารงานบุคคล คณะกรรมการบริหารโรงเรียน (Board of Trustees) เป็นผู้จ้างผู้อำนวยการโรงเรียน และมอบอำนาจให้ผู้อำนวยการโรงเรียนเป็นผู้ว่าจ้างครูและบุคลากรในโรงเรียนอีกชั้นหนึ่ง พัฒนาและติดตามการปฏิบัติงานของโรงเรียนตามนโยบายที่รัฐบาลกำหนดในการเพิ่มพูนศักยภาพการทำงานของบุคลากร การใช้ทรัพยากรทางการศึกษาอย่างมีประสิทธิภาพ การตระหนักในความต้องการของเด็ก การเป็นนายจ้างที่ดีตามกฎหมายของรัฐ และปฏิบัติตามเงื่อนไขการจ้างงานทั้งต่อผู้สอนและผู้สนับสนุนการสอน

17. ในด้านการบริหารงานวิชาการ ภายหลังการปฏิรูปการศึกษาของนิวซีแลนด์ มีการกระจายอำนาจที่ชัดเจน ควบคู่กับการตรวจสอบคุณภาพและมาตรฐาน โดยกระจายอำนาจให้คณะกรรมการบริหารโรงเรียนมีอำนาจหน้าที่ทุกเรื่องที่เกี่ยวข้องกับผลสัมฤทธิ์ทางการเรียน และทุกเรื่องที่เกี่ยวข้องกับการดำเนินงานในโรงเรียน ในทางปฏิบัติคณะกรรมการบริหารโรงเรียน จะมอบอำนาจการบริหารงานให้กับผู้อำนวยการโรงเรียนและครู

18. การกำหนดหลักสูตรของนิวซีแลนด์ เริ่มจากการที่กระทรวงศึกษาธิการนำแนวทางการศึกษาของชาติ เป้าหมายทางการศึกษาของชาติ มากำหนดเป็นกรอบหลักสูตรแห่งชาติของนิวซีแลนด์ (The New Zealand Curriculum Framework) ซึ่งทุกสถานศึกษาจะต้องยึดเป็นกรอบในการจัดการเรียนการสอนให้บรรลุเป้าหมายตามที่กำหนดไว้

19. **กฎหมายการศึกษา พ.ศ. 2532 ของนิวซีแลนด์ มิได้กำหนดให้องค์กรปกครองส่วนท้องถิ่นทำหน้าที่จัดการศึกษาแต่ประการใด ขณะเดียวกันกฎหมายเกี่ยวกับการปกครองท้องถิ่น ได้กำหนดให้องค์กรปกครองส่วนท้องถิ่น มีหน้าที่รับผิดชอบเฉพาะการดูแลรักษาถนนในท้องถิ่น การจัดสรรและดูแลเรื่องสำหรับบริการประชาชน และเรื่องอื่นที่เห็นว่าเป็นความจำเป็นและมีความสำคัญของท้องถิ่นนั้นๆ เท่านั้น** ขณะที่ส่วนกลางหรือรัฐบาลรับผิดชอบภารกิจในภาพรวมตามโครงสร้างของกระทรวงต่างๆ รวมทั้งการบริการสาธารณะ ได้แก่ ไฟฟ้า ระบบสุขภาพ ความเป็นระเบียบเรียบร้อย และความปลอดภัยของประชาชน แต่ก็มีบางท้องถิ่นที่ให้ความสำคัญกับการศึกษา โดยมีการจัด

งบประมาณสนับสนุนการศึกษาของโรงเรียนในท้องถิ่น ตามที่โรงเรียนเสนอขอหรือตามที่กรรมการขององค์กรปกครองส่วนท้องถิ่นเห็นความสำคัญและเห็นความจำเป็นที่จะช่วยเหลือโรงเรียนในท้องถิ่นของตน

20. กระทรวงศึกษาธิการทำหน้าที่ ด้านการกำหนดนโยบาย การนำนโยบายไปสู่การปฏิบัติ การพัฒนาหลักสูตร การจัดสรรทรัพยากร การติดตามประเมินผล และการเสริมประสิทธิภาพของโรงเรียน โดยมีองค์กรในความรับผิดชอบ ทำหน้าที่เสริมสร้างประสิทธิภาพ

21. สำนักงานรับรองคุณวุฒิการศึกษาของนิวซีแลนด์ มีหน้าที่ รับรองคุณวุฒิผู้บริหารและการประกันคุณภาพ การจัดระบบการสอบกลาง และการพัฒนากรอบคุณวุฒิแห่งชาติ

22. ครูของทุกโรงเรียนต้องผ่านการจดทะเบียนเป็นครูจากสภาครูฯ โรงเรียนมีหน้าที่จัดส่งรายชื่อครู (ที่ไม่มีวุฒิและไม่จบปริญญาตรี) และผ่านการฝึกเป็นครูของโรงเรียนเพื่อขึ้นทะเบียนเป็นครูต่อสภาครูฯ สภาครู มีหน้าที่ จดทะเบียนครู ออกประกาศนียบัตรครูฝึกหัด ออกใบอนุญาตประกอบวิชาชีพ และการรับรองการเป็นครู

23. สำนักงานตรวจสอบคุณภาพการศึกษา เป็นองค์กรอิสระในความรับผิดชอบของรัฐมนตรีผู้รับผิดชอบสำนักงานตรวจสอบคุณภาพการศึกษา มีหน้าที่ประเมินโรงเรียนและศูนย์เด็กก่อนวัยเรียน และรายงานผลการประเมินต่อสาธารณะ โรงเรียนมีหน้าที่นำผลการประเมินจากสำนักงานตรวจสอบคุณภาพการศึกษา ไปปรับปรุงหรือพัฒนาต่อไป

24. สถานศึกษามีหน้าที่ จัดการศึกษาตามระดับและประเภท โดยมีคณะกรรมการสถานศึกษา (ตั้งแต่การศึกษาปฐมวัยถึงมัธยมศึกษาตอนปลาย) ที่มีผู้แทนจากพ่อแม่ ผู้ปกครองครูและผู้บริหารสถานศึกษา มีหน้าที่บริหารสถานศึกษา ตามกฎหมายการศึกษา ได้รับการกระจายอำนาจเบ็ดเสร็จโดยตรง ทั้งด้านการบริหารงานการเงิน การบริหารงานบุคคล การบริหารงานวิชาการ การบริหารกิจการนักเรียน และอื่นๆ

25. ผู้บริหารสถานศึกษา ต้องผ่านการรับรองคุณวุฒิจากสำนักงานรับรองคุณวุฒิการศึกษาของนิวซีแลนด์ รับผิดชอบในการจัดส่งนักเรียนเข้าสอบในระดับมัธยมศึกษาตอนปลาย ชั้นปีที่ 11 และทดสอบชั้นปีที่ 13 เพื่อนำผลการสอบไปสมัครเข้าเรียนในมหาวิทยาลัย

26. การมีส่วนร่วมในการจัดการศึกษาของประชาชนเป็นองค์ประกอบสำคัญในการกระจายอำนาจทางการศึกษา การจัดการศึกษาหลังการปฏิรูปการศึกษาของนิวซีแลนด์ ได้ให้ความสำคัญกับประชาชน สาธารณชนให้มีส่วนร่วมจัดการศึกษาเป็นอย่างยิ่ง ทั้งด้าน

การเป็นคณะกรรมการบริหารโรงเรียน การวางแผน การงบประมาณและทรัพยากรทางการศึกษา หลักสูตร การจัดการเรียน และการประเมินผลการเรียน ในลักษณะของการร่วมคิด ร่วมปฏิบัติและร่วมติดตามผล คือ *การเป็นคณะกรรมการบริหารโรงเรียน (Board of Trustees)* โดยให้สัดส่วนกรรมการที่มาจาก พ่อแม่ ผู้ปกครอง ประมาณ 50 - 70% ของกรรมการทั้งหมด ซึ่งประกอบด้วย ผู้บริหารสถานศึกษา 1 คน ผู้แทนครู 1 คน ผู้แทนนักเรียน (หากเป็นโรงเรียนระดับมัธยมศึกษา) 1 คน ผู้แทนผู้ปกครองและประชาชน 3 - 7 คน ทำหน้าที่ในการบริหารงานโรงเรียนตามบทบาทหน้าที่ โดยนัยนี้ การบริหารและการจัดการศึกษาจึงขึ้นอยู่กับประชาชนเป็นส่วนใหญ่ รัฐจึงเปิดโอกาสให้ประชาชนกำหนดทิศทางการจัดการศึกษาในท้องถิ่นของตนเอง มากกว่าที่รัฐจะเป็นผู้กำหนด

27. โรงเรียนเปิดโอกาสให้ประชาชนเข้ามามีส่วนร่วมโดยการเชิญผู้ทรงคุณวุฒิในสาขาวิชาชีพต่างๆ เป็นกรรมการประเมินร่วมกับครูผู้สอนในวิชานั้นๆ *ในการจัดการเรียนการสอน* โรงเรียนจะเปิดโอกาสให้ผู้ปกครองและประชาชนเข้ามาดูการเรียนการสอนและเสนอแนะวิธีการได้ ทั้งโดยผ่านทางคณะกรรมการบริหารโรงเรียน หรือในคราวประชุมร่วมกันระหว่างครู ผู้ปกครอง

ประเทศออสเตรเลีย

1. รัฐบาลมลรัฐของประเทศออสเตรเลียนับว่าเป็นรัฐบาลที่มีอำนาจมาก มีความเป็นอิสระ (autonomy) ตามสิทธิในรัฐธรรมนูญ มีภารกิจที่กว้างขวาง สามารถกำหนดนโยบายหรือกลไกในการปฏิบัติงานของตนเอง และมีบทบาทสำคัญในการให้บริการสาธารณะให้แก่ประชาชน และ รัฐบาลขององค์กรปกครองส่วนท้องถิ่น (local government) จะมีบทบาทค่อนข้างน้อยมาก เมื่อเปรียบเทียบกับประเทศประชาธิปไตยอื่นๆ

2. ภารกิจการจัดการศึกษาเป็นหน้าที่และความรับผิดชอบของรัฐบาลของแต่ละมลรัฐ โดยแต่ละมลรัฐจะกระจายอำนาจการตัดสินใจ เพิ่มอำนาจและให้ความเป็นอิสระแก่โรงเรียนลดการแทรกแซงการปฏิบัติงานประจำวันของโรงเรียน แต่มุ่งจะกระจายอำนาจในการบริหารจัดการและความรับผิดชอบลงสู่โรงเรียน มีนโยบายการจัดการโรงเรียนของรัฐให้โรงเรียนที่มีอำนาจ มีความรับผิดชอบและสามารถตัดสินใจในการพัฒนาการจัดการศึกษาสำหรับนักเรียนให้มีคุณภาพได้เอง

3. พัฒนารูปแบบการบริหารจัดการตนเองของโรงเรียน เรียกว่า **self-managing school** หรือ ที่นิยมเรียกกันในสหรัฐอเมริกาว่า **school-based management**

4. มีความเชื่อเกี่ยวกับการปฏิรูปการศึกษาว่า การปฏิรูปการศึกษาจะไม่เกิดผลสำเร็จชัดเจน หากไม่จัดการที่โรงเรียนและห้องเรียน การพัฒนาคุณภาพการศึกษาที่แท้จริงจึงเป็นการจัดโครงสร้างใหม่ ให้โรงเรียนมีอำนาจในการตัดสินใจในการบริหารจัดการศึกษาด้วยตนเอง และเชื่อว่าโรงเรียนที่มีอิสระในการบริหารจัดการศึกษาเพื่อบูรณาการของตนเองย่อมจัดการศึกษาได้อย่างมีคุณภาพ มีประสิทธิภาพสูง และจะดำเนินงานสอดคล้องหรือตอบสนองกับความต้องการของท้องถิ่นได้ดีกว่า หรือมากกว่าการจัดการศึกษาโดยโรงเรียนที่ควบคุมโดยรัฐ หรือองค์กรของรัฐ หรือองค์กรส่วนท้องถิ่น รัฐบาลประเทศออสเตรเลียสะท้อนแนวคิดดังกล่าวโดยการจัดเงินก้อนอุดหนุนโรงเรียนที่เรียกว่า School Global Budget ซึ่งมีจำนวนสูงมากถึงประมาณร้อยละ 95 ของงบประมาณทั้งหมด

5. กระจายอำนาจโดยการให้โรงเรียนจัดการงบประมาณด้วยตนเอง เป็นลักษณะสำคัญของการปฏิรูปการบริหารจัดการศึกษาของประเทศออสเตรเลีย

6. ความรับผิดชอบในการจัดการศึกษา ไม่ใช่หน้าที่ของรัฐบาลกลาง แต่เป็นหน้าที่และความรับผิดชอบของรัฐบาลของแต่ละมลรัฐซึ่งต้องจัดให้แก่ประชากรของตนแบบให้เปล่า ด้วยการจัดสรรงบประมาณสนับสนุนให้สูงถึงประมาณร้อยละ 90 ของค่าใช้จ่ายทั้งหมดของมลรัฐ และรัฐบาลกลางยังสนับสนุนงบประมาณให้อีกส่วนหนึ่ง เพื่อให้โรงเรียนดำเนินงานตอบสนองนโยบายบางประการของรัฐบาลด้วย แต่โดยรวมแล้ว สถานศึกษาของรัฐจะได้รับงบประมาณสนับสนุนจากรัฐบาลมลรัฐมากกว่า

7. งบประมาณจากรัฐบาลกลาง จะเป็นงบสำหรับการศึกษาขั้นพื้นฐาน ส่วนใหญ่ได้มาจากเงินภาษีที่เก็บโดยรัฐบาลกลางแล้วส่งผ่านให้รัฐบาลมลรัฐในรูปของเงินอุดหนุนทั่วไป และอีกส่วนเป็นเงินที่จัดสรรให้โดยมีวัตถุประสงค์เฉพาะ (general and specific purpose payments) งบประมาณที่รัฐบาลกลางสนับสนุนส่วนใหญ่เป็น งบลงทุนเพื่อซ่อมแซม หรือก่อสร้างโรงเรียนใหม่ ห้องเรียนนอกประสงค์ การจัดสิ่งแวดล้อม และสิ่งอำนวยความสะดวกเป็นพิเศษ เป็นต้น

8. ออสเตรเลียเคยใช้ระบบงบประมาณแบบแสดงรายการ (line-item budgeting) มาก่อน โดยส่วนกลางควบคุมการใช้จ่ายตามรายการวัสดุ อุปกรณ์ เพื่อใช้จัดการศึกษา แต่ได้พบว่า ระบบดังกล่าวขาดประสิทธิภาพ ค่าใช้จ่ายไม่ยืดหยุ่น ต่อมาจึงได้ลดการควบคุมจากส่วนกลางลง โดยกระจายอำนาจทางด้านงบประมาณไปสู่ระดับโรงเรียน ให้โรงเรียนมีอิสระในการตัดสินใจใช้ในการจัดการศึกษา ลักษณะดังกล่าวทำให้เกิดพัฒนาการที่โรงเรียนโดยโรงเรียนสามารถริเริ่มและบริหารจัดการตนเองด้านงบประมาณ และต่อมาได้พัฒนาไป

สู่รูปแบบการบริหารงบประมาณโดยใช้โรงเรียนเป็นฐาน (school-based funding model) ก็โดยการเพิ่มสัดส่วนการควบคุมงบประมาณให้แก่ โรงเรียน

9. มลรัฐวิกตอเรีย จัดงบประมาณแบบ *School Global Budget-SGB* ซึ่งเป็นการ **จัดสรรงบประมาณตรงสู่โรงเรียน** เป็นหลักสำคัญ ทำให้โรงเรียนมีความมั่นใจว่าจะได้รับงบประมาณเพียงพอและครอบคลุมค่าใช้จ่ายที่จำเป็นได้ทุกอย่าง และเนื่องจากเป็นงบประมาณที่มีความยืดหยุ่น โรงเรียนสามารถตัดสินใจรับงบประมาณ และบุคลากรให้สอดคล้องกับความจำเป็นในการเรียนรู้ของนักเรียนได้ การตัดสินใจเกี่ยวกับการใช้จ่ายงบประมาณจะทำงานในระดับโรงเรียนมากที่สุด

10. งบประมาณที่จัดสรรให้โรงเรียนในแบบ SGB เป็นงบประมาณทางการศึกษาประมาณร้อยละ 95 เป็นเงินอุดหนุน SGB จะต้องนำเอาความแตกต่างเกี่ยวกับความด้อยโอกาสของนักเรียนมาคำนวณด้วย จึงต้องใช้หลักคิดที่หลัก **รายหัว-รายโรงเรียน** และงบประมาณ **ชดเชย** หรือ **ช่วยเหลือ** ตามความจำเป็นของนักเรียนที่มีความต้องการพิเศษ และตามนโยบายของรัฐบาลกลางด้วย

11. ตัวแปรที่กำหนดในโครงสร้างงบประมาณแบบ SGB คือ ค่าใช้จ่ายรายหัวนักเรียนที่คิดตามระดับชั้นเรียน ขนาดของโรงเรียน และค่าใช้จ่ายชดเชย หรือเพิ่มเติมให้สำหรับโรงเรียนในชนบทห่างไกล ลักษณะนักเรียนที่มีความต้องการพิเศษ และงบประมาณพิเศษที่จัดสรรให้โรงเรียนเพื่อดำเนินโครงการสำคัญๆ ตามนโยบายของรัฐบาล

12. ในมลรัฐออสเตรเลียใต้ โรงเรียนทุกโรงเรียนได้รับงบประมาณ **รายโรงเรียนเป็นพื้นฐานก่อน** (Per School Funding) ส่วนที่จะได้รับเพิ่ม จะเพิ่มขึ้นตามจำนวนนักเรียน ซึ่งขึ้นอยู่กับระดับชั้นเรียนและความจำเป็นเป็นพิเศษ โดยมีการจำแนกโรงเรียนทั้งหมดออกเป็น 7 กลุ่มตามดัชนีระดับความด้อยโอกาสทางการศึกษา (Index of Educational Disadvantage) ซึ่งขึ้นอยู่กับจำนวน และประเภทความด้อยโอกาสของนักเรียน โดยโรงเรียนประเภทที่ 1 ถือว่าเป็นโรงเรียนที่มีความด้อยโอกาส (disadvantage schools) สูงสุด จะได้รับงบประมาณเพิ่มเติมมากที่สุด ในขณะที่โรงเรียนประเภทที่ 6-7 มีความด้อยโอกาสต่ำสุด จะไม่ได้รับงบประมาณสนับสนุนตามที่ดัชนีกำหนด

13. การจัดการงบประมาณการศึกษาของมลรัฐต่างๆ ของแต่ละมลรัฐ มีแนวคิดและวิธีการจัดสรรงบประมาณที่แตกต่างกัน แต่ยึดเป้าหมายเดียวกันคือ การจัดการงบประมาณเพื่อให้เกิดความเท่าเทียมกันในสังคม โดยเน้นการดูแลช่วยเหลือผู้ด้อยโอกาสเป็นพิเศษ

14. ในด้านการบริหารบุคคล ได้ปรากฏมีปัญหาแนวโน้มว่า ครูที่มีประสบการณ์ การสอนและเงินเดือนแพงมักกระจุกตัวกันอยู่ในเขตเมือง มลรัฐวิกตอเรีย แก้ไขโดยการ กำหนดให้โรงเรียนมีหน้าที่และความรับผิดชอบในการคัดเลือกครูและผู้บริหารโรงเรียนเอง รวมการบรรจุแต่งตั้ง รวมถึงการให้ออก (hire and fire) ภายใต้กรอบงานของรัฐ วิธีการนี้ ทำให้ได้บุคคลที่มีความรู้ความสามารถสูง และมีความชำนาญสอดคล้องกับความต้องการ ของโรงเรียนและชุมชน ซึ่งโรงเรียนเองจะต้องรับผิดชอบในการจัดการด้านบุคลากรและ เงินเดือนอย่างเต็มที่

15. ด้านการบริหารงานวิชาการ ปรากฏว่า ในช่วงทศวรรษ 1980 มีการทบทวน ระบบการจัดการโรงเรียนของรัฐ โดยได้พัฒนาหลักสูตรให้มีความเข้มแข็งขึ้น และมีการดึง ความรับผิดชอบการพัฒนาหลักสูตรจากโรงเรียนกลับคืนให้รัฐบาล ในช่วงทศวรรษ 1990 รัฐบาลยังคงควบคุมหลักสูตรอยู่ (ในขณะที่ได้กระจายอำนาจให้โรงเรียนมีอำนาจในการ บริหารจัดการงบประมาณและบุคลากรอย่างเบ็ดเสร็จ) ดูแลให้โรงเรียนรับผิดชอบในผลงาน ให้โรงเรียนเปิดเผยผลงานต่อผู้ปกครองนักเรียน ชุมชน สาธารณชนและหน่วยงานต้นสังกัด ในช่วงนี้ผลการจัดการศึกษาของออสเตรเลียมีความก้าวหน้าอย่างชัดเจน จนเป็นยอมรับใน ระดับนานาชาติ

16. ในการบริหารจัดการด้านวิชาการภายในโรงเรียน ปรากฏว่าหัวหน้าหมวด (Department Heads) เป็นผู้มียุทธศาสตร์สำคัญมาก มากกว่าครูผู้สอน โดยเฉพาะความ รับผิดชอบในเรื่องการเลือกแบบเรียน นโยบายการให้คะแนนนักเรียน การกำหนดการบ้าน และการจัดนักเรียนเข้าชั้นเรียน

17. ในมลรัฐวิกตอเรีย องค์กรที่ทำหน้าที่และรับผิดชอบด้านคุณภาพการศึกษา คือ 1) องค์กรด้านหลักสูตรและประเมินผลแห่งวิกตอเรีย (Victorian Curriculum and Assessment Authority-VCAA) มีหน้าที่จัดทำข้อกำหนด (requirements) ของหลักสูตร ทำหน้าที่ประเมินผลและติดตามผลการพัฒนาผลสัมฤทธิ์ทางการเรียน (the Achievement Improvement Monitor - AIM) ของโรงเรียนต่างๆ และ 2) องค์กรกำหนดและการ พัฒนาคุณภาพของวิกตอเรีย (Victorian Qualifications Authority-VQA) มีหน้าที่ พัฒนามาตรฐานการศึกษาและการฝึกอบรมสำหรับนักเรียนหลังชั้นมัธยมศึกษาปีที่ 4 (ยกเว้น นักศึกษาระดับอุดมศึกษา) พิจารณาจัดทำมาตรฐานคุณวุฒิ (requirements) รับรองและ จดทะเบียนคุณวุฒิใหม่ และรับรอง (approve) สถานศึกษาและสถานที่ฝึกอบรม

18. รัฐบาลกลางมีบทบาทสำคัญอยู่ที่การส่งเสริมและดูแลให้การดำเนินงาน จัดการศึกษาของรัฐบาลมลรัฐ เป็นไปอย่างมีมาตรฐานและคุณภาพ และทัดเทียมกัน โดย

การจัดสรรงบประมาณอุดหนุนทั่วไปและงบประมาณอุดหนุนที่มีวัตถุประสงค์เฉพาะให้แก่รัฐบาลมลรัฐ

19. กระทรวงศึกษาธิการของมลรัฐ ไม่ใช่หน่วยงานสังการ แต่มีพันธกิจทางสังคม (social mission) ที่สำคัญแบบเป็นหุ้นส่วน (partner) โดยรับผิดชอบภารกิจร่วมกับโรงเรียน และเป็นระบบที่สนับสนุนการปฏิบัติงานของโรงเรียนอย่างเต็มที่ รับผิดชอบจัดสรรงบประมาณและการจัดการโครงสร้างพื้นฐานทางการศึกษา (educational infrastructure) เป็นหน่วยงานสนับสนุนเพื่อให้ทุกโรงเรียนจัดการศึกษาได้อย่างมีคุณภาพทัดเทียมกัน จัดทำแนวปฏิบัติ (guideline) และจัดสรรทรัพยากรให้เหมาะสมกับวัตถุประสงค์และนโยบายเฉพาะเรื่อง ตลอดจนให้เหมาะสมกับลักษณะเฉพาะหรือความแตกต่างกันของนักเรียน และรับผิดชอบต่อสังคมและโรงเรียนเกี่ยวกับคุณภาพ ประสิทธิภาพ และเป็นหน่วยสนับสนุนการทำงานของโรงเรียน เช่น การปฏิรูปและพัฒนาระบบโรงเรียน การพัฒนาการเรียนและการวิจัยและนวัตกรรม การวางนโยบายและแผนเชิงกลยุทธ์และการปรับปรุง

20. องค์กรปกครองท้องถิ่นหรือรัฐบาลท้องถิ่น (local government) ของประเทศออสเตรเลียไม่มีอำนาจ ความรับผิดชอบ หรือมีบทบาทใดๆ ในการจัดการศึกษา หรือจัดการเกี่ยวกับโรงเรียน ส่วนที่อาจเกี่ยวข้องบ้างก็เป็นบทบาทในการให้บริการชุมชนด้านแหล่งเรียนรู้ตามอัธยาศัยในชุมชนมากกว่า เช่น การจัดพิพิธภัณฑ์ ห้องสมุดชุมชน เป็นต้น

21. การกระจายอำนาจทางการศึกษาในประเทศออสเตรเลีย เป็นการกระจายอำนาจอย่างเป็นระบบไปสู่โรงเรียน เพื่อให้โรงเรียนมีอำนาจและความรับผิดชอบในการตัดสินใจดำเนินภารกิจสำคัญต่างๆ ได้เอง ภายใต้กรอบนโยบาย เป้าหมาย มาตรฐานและความรับผิดชอบตามที่กำหนด ในรูปแบบการจัดการโรงเรียนแบบใช้โรงเรียนเป็นฐาน ดังนั้นคณะกรรมการโรงเรียนเป็นกลไกสำคัญยิ่งของการจัดการแบบใช้โรงเรียนเป็นฐาน โดยมีข้อกำหนดว่าสมาชิกของคณะกรรมการจำนวน 2 ใน 3 เป็นบุคคลภายนอกระบบการศึกษา คณะกรรมการนี้จะรับผิดชอบการพัฒนา และให้ความเห็นชอบธรรมนูญของโรงเรียน เห็นชอบในงบประมาณและการใช้จ่ายงบประมาณดังกล่าวของโรงเรียน ตลอดจนการรายงานผลการดำเนินการประจำปีของโรงเรียน ทั้งยังรับผิดชอบในการตัดสินใจด้านบุคลากร รวมถึงให้ความเห็นชอบในการคัดเลือกผู้ดำรงตำแหน่งผู้บริหารโรงเรียนด้วย

ประเทศสหรัฐอเมริกา

1. สหรัฐอเมริกาแบ่งการปกครองออกเป็นรัฐ (State) และ แต่ละรัฐมีความเป็นเอกราชในการดูแลการบริหารจัดการการปกครองและการจัดการศึกษาของตนเอง จะไม่ขึ้นแก่กันและไม่ขึ้นกับรัฐบาลกลาง

ในด้านการศึกษารัฐธรรมนูญของประเทศสหรัฐอเมริกากำหนดไว้ว่า การศึกษาเป็นความรับผิดชอบของรัฐ รัฐบาลกลาง (Federal Government) จึงมีบทบาทน้อยมากในการจัดการศึกษา รัฐบาลกลางเพียงวางนโยบายการศึกษาแห่งชาติ ประสานงาน เก็บรวบรวมข้อมูล แนะนำ ช่วยเหลือด้านการเงินในโครงการต่างๆ ซึ่งกระทรวงศึกษาธิการของรัฐบาลกลางบริหารงานในรูปแบบบริหารโครงการ

2. หน่วยงานที่ดูแลการศึกษาของส่วนกลางได้แก่ กระทรวงศึกษาธิการของประเทศสหรัฐอเมริกา (Department of Education) รับผิดชอบบริหารโครงการและนำโครงการจากรัฐบาลกลางสู่การปฏิบัติ ด้วยความเห็นชอบจากรัฐสภา สมาชิกสภาผู้แทนราษฎรเป็นศูนย์กลางของการออกกฎหมายทางการศึกษาของส่วนกลาง มีสำนักงบประมาณรับผิดชอบเรื่องการจัดงบประมาณเงินทุนเพื่อการศึกษา

3. การจัดการเรียนการสอนให้แก่ประชาชนทุกวัย นับตั้งแต่เด็ก วัยรุ่น จนถึงวัยผู้ใหญ่ในประเทศสหรัฐอเมริกา **จัดโดยรัฐและท้องถิ่น** และเป็นการจัดการโดยใช้หลักการกระจายอำนาจ โดยรัฐต่างๆ และองค์กรส่วนท้องถิ่น (local authorities) การเรียนการสอนในระดับประถมและมัธยมของประเทศสหรัฐอเมริกา ทำได้ในหลากหลายรูปแบบ บ้างก็ยึดการเรียนการสอนแบบเก่าดั้งเดิม บ้างก็ใช้การเรียนการสอนที่เป็นนวัตกรรมใหม่ๆ แต่ส่วนใหญ่ก็จะใช้แบบผสมผสาน และแม้ว่าแต่ละรัฐจะมีความเป็นอิสระ มีระบบและรูปแบบการบริหารจัดการต่างๆ เป็นของตนเอง ส่วนใหญ่แล้วมักจะเป็นไปในแนวทางที่ใกล้เคียงกัน

4. ตามบทบัญญัติ ตามกฎหมายและตามพหุตินัยนิยมแล้ว หน่วยงานที่รับผิดชอบต่อการจัดการศึกษามากและมีบทบาทสำคัญที่สุดของประเทศสหรัฐอเมริกา คือ **เขตพื้นที่การศึกษาที่ท้องถิ่น (Local School District)**

5. รัฐธรรมนูญกำหนดให้การจัดการศึกษาเป็นหน้าที่ของรัฐ ทำให้รัฐ (State) มีอำนาจตามกฎหมาย ที่จะดูแลการจัดการทางการศึกษาของโรงเรียนในรัฐ รัฐจะออกกฎหมายเพื่อกำหนดภาษีและให้ความช่วยเหลือด้านการเงินแก่โรงเรียนในท้องถิ่น กำหนดมาตรฐานการฝึกอบรมทางการศึกษา ให้การรับรองวุฒิและเงินเดือนของบุคลากร กำหนดหลักสูตร รวมทั้งบริการพิเศษต่างๆ ภารกิจของรัฐบาลแห่งรัฐเกี่ยวกับการศึกษา

6. หน่วยงานทางการศึกษาแห่งรัฐ (State education agencies or State system of education) ประกอบด้วย สภาการศึกษาแห่งรัฐ (State Board of Education) ผู้ว่าการการศึกษาแห่งรัฐ (Chief State School Officer) และ สำนักงานว่าการศึกษาแห่งรัฐ (State Department of Education) โดยผู้ว่าการรัฐจะเป็นผู้แต่งตั้งคณะกรรมการสภาการศึกษา แต่งตั้งผู้ว่าการการศึกษาแห่งรัฐ บางรัฐใช้วิธีการเลือกตั้ง

สภาการศึกษาแห่งรัฐ เป็นหน่วยงานที่มีบทบาทหน้าที่หลากหลายทางด้านการศึกษา แต่ที่มีบทบาทสำคัญมากก็คือ การบริหารจัดการงบประมาณ ทั้งส่วนที่มาจากรัฐบาลกลางและงบประมาณของรัฐเองที่จะใช้ในการศึกษา กำหนดอัตราเงินเดือนขั้นต่ำสำหรับครูและผู้บริหารการศึกษา ในบางรัฐ สภาการศึกษาแห่งรัฐเป็นผู้เลือกและแต่งตั้งผู้ว่าการการศึกษาแห่งรัฐเอง (Chief State School Officer) ซึ่งผู้ว่าการการศึกษาแห่งรัฐส่วนใหญ่จะเป็นนักการศึกษามืออาชีพ ในบางรัฐมีชื่อตำแหน่งว่า Secretary หรือ Commissioner ส่วนใหญ่มาจากการเลือกตั้ง แต่ภายหลังมีแนวโน้มว่าจะมาจากการแต่งตั้งโดยสภาการศึกษาแห่งรัฐมากขึ้น

7. สำนักงานการศึกษาแห่งรัฐ ทำหน้าที่บริหารจัดการศึกษาโรงเรียนภายใต้กฎหมายของรัฐ และจะมีบทบาทในลักษณะหน่วยให้บริการวิชาการ (Technical Assistance) แก่องค์กรปกครองท้องถิ่น (Local Districts) โดยผ่านสภาการศึกษาแห่งรัฐ (State Board of Education) รวมทั้งการนำแผนงานโครงการจากรัฐบาลกลางไปสู่การปฏิบัติ กำกับติดตามแผนการใช้งบประมาณของรัฐบาลกลาง และเป็นผู้จัดเตรียมนโยบายทางการศึกษาในระดับรัฐในแต่ละปี

8. การบริหารจัดการทางการศึกษาในสหรัฐอเมริกาที่แท้จริง เป็นหน้าที่ขององค์กรการศึกษาที่ระดับท้องถิ่น คือที่ **เขตพื้นที่การศึกษา** ที่เรียกกันว่า **School Districts** ในเขตพื้นที่การศึกษาจะประกอบไปด้วย **District Board of Education** ซึ่งนิยมเรียกกันสั้นๆว่า **School Board** หมายถึง คณะกรรมการบริหารการศึกษาของแต่ละเขตพื้นที่การศึกษานั้นเอง คณะกรรมการชุดนี้จะมาจากการเลือกตั้งและจะมี **District Superintendent** หรือ ศึกษาธิการเขต ซึ่งส่วนใหญ่ได้มาจากการเลือกตั้ง ทำหน้าที่รับผิดชอบการจัดการศึกษาในเขตพื้นที่ ทำงานภายใต้การดูแลของคณะกรรมการบริหารการศึกษา (District Board of Education)

9. ในระดับท้องถิ่นจะมีศึกษาธิการเขต (District Superintendent) พื้นที่การศึกษาเป็นผู้ดูแลการจัดการศึกษาระดับโรงเรียนต่างๆ ในเขตพื้นที่การศึกษานั้นๆ โดยทำหน้าที่จัดจ้าง สรรหาครู กำหนดคุณสมบัติของครูที่ต้องการ เป็นผู้ที่ดูแลเรื่องการจัดสรร

งบประมาณที่ได้มาจากรัฐ และดูแลเรื่องหลักสูตรอย่างละเอียดว่า จะต้องครอบคลุมเนื้อหาได้บ้างอย่างไร ศึกษาธิการเขตในบางท้องถิ่นทำหน้าที่ดังกล่าวด้วยตัวเอง แต่ในบางท้องถิ่นก็มอบหมายหรือกระจายอำนาจ (Delegate) ไปให้โรงเรียนทำเอง โดยผ่านครูใหญ่ (Principal) และคณะกรรมการสถานศึกษา (School Council) ให้โรงเรียนจัดทำหลักสูตรได้เอง ให้โรงเรียนดำเนินการจัดจ้างสรรหาบุคลากรเอง ไม่จำกัดตายตัวตามแบบหนึ่งแบบใด สะท้อนถึงความหลากหลายของการบริหารจัดการ และการมีการกระจายอำนาจทางการศึกษาเป็นอย่างมาก

10. ที่สถานศึกษาหรือที่ตัวโรงเรียน ซึ่งเป็นหน่วยย่อยที่สุดและใกล้ชิดตัวผู้เรียนมากที่สุดในการจัดการศึกษา จะมีสภาที่ปรึกษาโรงเรียน (School Advisory Council) มีกรรมการบริหารโรงเรียน (School Council) ซึ่งบางแห่งเรียกว่า คณะกรรมการโรงเรียน (School Board) และมีองค์กรครู-ผู้ปกครอง (PTO) คอยดูแลการบริหารจัดการ

คณะกรรมการบริหารการศึกษาของแต่ละเขตพื้นที่การศึกษาและศึกษาธิการเขตจะต้องทำงานร่วมกับครูใหญ่ ครู ผู้ปกครอง และสภาที่ปรึกษาโรงเรียน ทำหน้าที่พัฒนาหลักสูตรของสถานศึกษา กำหนดแผนพัฒนาโรงเรียน

11. ในทางปฏิบัติในปัจจุบันบางรัฐกระจายอำนาจการตัดสินใจไปที่เขตพื้นที่การศึกษา (School District) บางรัฐกระจายอำนาจไปที่โรงเรียนหรือที่สถานศึกษาโดยตรง ซึ่งเป็นการบริหารตามหลักการแบบการใช้โรงเรียนเป็นฐาน (School / Site - Based Management) กระจายอำนาจและเน้นการเพิ่มคุณภาพและประสิทธิภาพของการเรียนการสอนด้วยการให้ชุมชนเข้ามามีบทบาทมากยิ่งขึ้น ปรับเปลี่ยนบทบาทของรัฐเป็นการช่วยเหลือสนับสนุนแทน

12. โรงเรียนก็จะได้รับเงินงบประมาณการศึกษาจากเขตพื้นที่การศึกษา (School District) ซึ่งขึ้นอยู่กับแต่ละมลรัฐ เงินสนับสนุนทางการศึกษาหรืองบประมาณทางการศึกษาจากแต่ละรัฐนั้นได้มาจาก 1) ภาษีทรัพย์สิน (property tax) จากท้องถิ่น ซึ่งเก็บจากภาษีในท้องถิ่นโดยเฉพาะ โดยเฉพาะเฉลี่ยทั้งประเทศคิดเป็นร้อยละ 56 ของงบประมาณทั้งหมด 2) ภาษีจากรัฐ ซึ่งเก็บจากภาษีที่ระดับรัฐ เช่นภาษีรายได้ ภาษีการค้าส่วนของรัฐ คิดเป็นร้อยละ 40 ของงบประมาณทั้งหมด และ 3) เงินอุดหนุนจากรัฐบาลกลาง ซึ่งส่วนใหญ่ได้จากภาษีต่างๆ อีกประมาณร้อยละ 4 ของงบประมาณรวมของประเทศ โดยแหล่งเงินจากรัฐและท้องถิ่นจะเป็นแหล่งรายได้พื้นฐานของการจัดการศึกษาของโรงเรียน

แต่ละรัฐหรือมลรัฐจะออกกฎหมายเพื่อกำหนดภาษีและให้ความช่วยเหลือด้านการเงินแก่โรงเรียนในท้องถิ่น โดยผู้ว่าการรัฐรับผิดชอบกำหนดงบประมาณการศึกษาและ

คำนวณงบประมาณที่จะมาใช้ในการศึกษา โดยมีหน่วยงานหรือทีมงานช่วยวิเคราะห์ข้อมูลที่เกี่ยวข้อง มีสำนักว่าการการศึกษาแห่งรัฐ (State Department of Education) เป็นหน่วยจัดการดำเนินงานทางการศึกษาตามที่สภาการศึกษาของรัฐ (State Board of Education) กำหนด และทำหน้าที่กำกับติดตามแผนการใช้งบประมาณของรัฐบาลกลาง เพื่อให้เกิดความมั่นใจว่ามีการปฏิบัติตามกฎหมาย

13. ในกรณีที่เขตพื้นที่การศึกษามีเงินรายได้ไม่เพียงพอ รัฐก็อาจเพิ่มงบประมาณพิเศษให้เขตพื้นที่การศึกษาได้ เช่น ด้วยโครงการคุ้มครองการศึกษา การใช้สูตรของความเท่าเทียมกัน การให้เงินอุดหนุนและความช่วยเหลือเป็นกลุ่มชั้น ซึ่งทางเลือกเหล่านี้เป็นกลไกที่มีผลต่อความเสมอภาค จากแหล่งรายได้อื่นๆ เช่น กองทุนที่เกิดจากการออกสลากกินแบ่งของรัฐเพื่อการศึกษา (State Lottery) ซึ่งรัฐอาจจัดขึ้นเป็นครั้งเป็นคราว จากเงินจากกองทุนที่ได้จากค่าปรับที่บริษัทเอกชนต้องเสียให้กับรัฐเมื่อแพ็คดีในศาล นอกจากนี้ก็ยังมีเงินที่โรงเรียนหารายได้ (School Fund Raising) เสริม เป็นการเพิ่มเติมกันเอง เช่น จากการจัดการออกร้านขายของ การจัดการแข่งขันโบลิ่ง การแข่งแรลลีย์ และเงินที่ได้รับจากการบริจาคจากเอกชน ซึ่งได้ถูกนำมาใช้กันอย่างกว้างขวางในโรงเรียนหรือในสถานศึกษาต่าง ๆ และอีกแหล่งหนึ่งเป็นเงินสนับสนุนจากรัฐบาลกลาง นับเป็นแหล่งรายได้อีกแหล่งหนึ่ง แต่เงินอุดหนุนจากรัฐบาลกลางเกือบทั้งหมด มักจะเป็นเงินช่วยเหลือเฉพาะกิจ

14. ในด้านการบริหารงานบุคคล มลรัฐและเขตพื้นที่การศึกษามีอำนาจบริหารบุคลากรของตนเอง รัฐ (State) มีอำนาจตามกฎหมายดูแลการจัดการทางการศึกษาของโรงเรียนในรัฐ ให้ความช่วยเหลือด้านการเงินแก่โรงเรียนในท้องถิ่น กำหนดมาตรฐานการฝึกอบรมทางการศึกษา ให้การรับรองวุฒิและเงินเดือนของบุคลากร กำหนดอัตราเงินเดือนขั้นต่ำสำหรับครูและผู้บริหารการศึกษา ควบคุมและกำหนดมาตรฐานการประกอบวิชาชีพของบุคลากรทางการศึกษา (Teacher / Staff Certification)

บางรัฐมอบอำนาจให้คณะกรรมการการศึกษาแห่งรัฐ (State Board of Education) บางรัฐก็มอบสำนักว่าการการศึกษาแห่งรัฐ (State Department of Education) แต่พบว่าคุณสมบัติของบุคลากรตามตำแหน่งต่างๆ นั้น มักจะมีมาตรฐานที่ไม่แตกต่างกันมากนักสำหรับบุคลากรครู โดยทั่วไปต้องจบการศึกษาอย่างน้อยในระดับปริญญาตรี และมีความเชี่ยวชาญในวิชาในระดับที่สอน จะต้องมีความรู้พื้นฐานความรู้ทางการศึกษาทั่วไปและความรู้เฉพาะสำหรับวิชาชีพครู ซึ่งจะรวมถึงความรู้เกี่ยวกับจิตวิทยาเด็กและวัยรุ่น (Psychology of children or adolescents) หลักและเทคนิคทางการสอน (Principles and techniques of teaching) และประวัติศาสตร์พื้นฐานการศึกษา (historical foundations of education)

และเมื่อย้ายถิ่นฐานไปประกอบวิชาชีพครูที่ถิ่นฐานอื่น ก็จะต้องปฏิบัติตามกฎระเบียบการมีใบประกอบวิชาชีพครูของท้องถิ่นใหม่นั้น ก่อนที่จะประกอบวิชาชีพในถิ่นนั้นได้

15. ที่ระดับโรงเรียน ศึกษาธิการเขต (Superintendent) มีหน้าที่กำกับดูแลครูใหญ่ ครูใหญ่มีหน้าที่กำกับดูแลครู และครูมีหน้าที่กำกับดูแลนักเรียน ซึ่งตามแต่ละตำแหน่งแต่ละคนก็จะมีสิทธิ์ใช้อำนาจตามที่ได้รับตามกฎหมาย (Legitimate Power) ปกติผู้บริหารมักจะจัดทำโครงสร้างเป้าหมายและกฎระเบียบ (Rational Legal Authority) ตามลำดับขั้นของการปฏิบัติไว้ เพื่อแสดงถึงอำนาจหน้าที่ ทำให้รู้ว่า ใครมีหน้าที่ทำอะไร รับผิดชอบเท่าใด ควรจะประพฤติตนอย่างไร เพื่อให้อยู่ในระเบียบ และในการดูแลนักเรียน ครูสามารถใช้อำนาจได้ตามระเบียบตามที่ได้กำหนดไว้ แต่หากมีปัญหาผู้ปกครองก็สามารถดำเนินการตามขั้นตอนร้องเรียนและที่สุดอาจยื่นเรื่องได้ถึงระดับศาลได้

16. ในด้านการบริหารงานวิชาการ การกระจายอำนาจทางวิชาการในประเทศสหรัฐอเมริกาถือหลัก *การกระจายอำนาจไปสู่ประชาชน* โดยให้ประชาชนในชุมชนเข้ามีส่วนร่วมกิจกรรมทางวิชาการต่างๆ ได้ ตั้งแต่การจัดทำหลักสูตรไปจนถึงการจัดกิจกรรมนันทนาการต่างๆ ของโรงเรียน ซึ่งถือว่าเป็นส่วนของการบริหารวิชาการด้วย และแนวคิดการพัฒนาโรงเรียนที่ว่า การพัฒนาโรงเรียนต้องมาจากฐานของชุมชนท้องถิ่น ที่ได้รับการสนับสนุนจากเขตพื้นที่การศึกษาแต่ความสำเร็จในการจัดการศึกษาขึ้นอยู่กับผู้บริหารโรงเรียน (Principal) ครู นักเรียนและผู้ปกครอง ที่มาร่วมหาทางแก้ไขปัญหาาร่วมกัน ซึ่งเป็นการจัดการแบบพื้นที่เป็นฐาน (Site-Based Management) หรือโรงเรียนเป็นฐาน (School-Based Management)

17. การกระจายอำนาจทางวิชาการ ยังมีในรูปของการเปิดโรงเรียนตามโครงการโรงเรียนตัวเล็ง (School Choice Programs) หลายๆ รัฐเปิดโอกาสให้ผู้ปกครองตัดสินใจเลือกส่งบุตรหลานเข้าเรียนในโรงเรียนที่ต้องการได้ โดยไม่จำเป็นต้องเรียนในโรงเรียนที่อยู่ในเขตที่บ้านเรือนตั้งอยู่ จะเลือกเป็นโรงเรียนเอกชนก็อาจทำได้และยังมีสิทธิ์ได้รับเงินสนับสนุนจากรัฐ ซึ่งอาจเป็นในรูปบัตรรับรอง (School Vouchers) คูปอง (School Coupons) หรืออาจเป็นการเลือกโรงเรียนแบบใหม่ เช่นโรงเรียนกำกับตามพันธสัญญา (Charter Schools) โรงเรียนที่บริหารโดยบริษัทเอกชน (For-Profit School Development Company) ซึ่งบริษัทเอกชนลงทุนจัดตั้งโรงเรียนขึ้น ซึ่งขณะนี้ก็มีเป็นจำนวนมาก

ประเทศฝรั่งเศส

1. ประเทศฝรั่งเศสแบ่งการบริหารออกเป็น **ส่วนกลางและส่วนท้องถิ่น** ที่ส่วนกลางหมายถึงรัฐบาลกลาง ที่ส่วนท้องถิ่นแบ่งออกเป็น **เขต (Région) แคว้น (Département) และอำเภอหรือชุมชน (Commune)**

2. **รัฐ (Etat)** ได้กระจายอำนาจการบริหารไปสู่สภาคณะกรรมาธิการบริหารระดับที่เรียกชื่อว่า Collectivités territoriales ที่ระดับท้องถิ่น

3. **ที่ระดับเขต (régions)** งานด้านการศึกษารับผิดชอบการสร้างโรงเรียนระดับมัธยมศึกษา (lycée) การบำรุงรักษา การดำเนินงานของโรงเรียนระดับมัธยมศึกษา (lycée) **ที่ระดับแคว้น (départements)** งานด้านการศึกษารับผิดชอบ การสร้าง บำรุงรักษา การดำเนินงานของสถาบันการศึกษาระดับวิทยาลัย (collège) **ที่ระดับอำเภอ / ท้องถิ่น (communes/municipalités)** งานด้านการศึกษารับผิดชอบดูแลการก่อสร้าง และบำรุงรักษาโรงเรียนระดับประถมศึกษา

4. ฝรั่งเศสปฏิรูปการบริหารจัดการศึกษา โดยการปรับเปลี่ยนจากการรวมศูนย์อำนาจที่ส่วนกลาง (Centralisation) เป็นการกระจายอำนาจ (Décentralisation) โดยคงให้รัฐ (Etat) เป็นผู้จัดการศึกษาร่วมกับองค์กรการบริหารระดับภูมิภาค (Collectivités territoriales) ซึ่งเป็นคณะบุคคลที่มาจากการแต่งตั้งตามกระบวนการเลือกตั้งเพื่อให้ดำเนินงานตามที่ได้รับมอบหมายจากรัฐ

5. รัฐธรรมนูญฝรั่งเศสได้กำหนดให้รัฐมีหน้าที่จัดการศึกษา การศึกษาเป็นเรื่องของรัฐ รัฐมีบทบาทสำคัญในการกำหนดหลักเกณฑ์ทั่วไปของระบบการศึกษา กำหนดนโยบาย กำหนดโครงสร้างของระบบการศึกษา กำหนดปริญญาบัตร การบริหารบุคคล และระบบการศึกษาของประเทศเป็นการบริการฟรีจากรัฐ เป็นการให้การศึกษาโดยไม่เก็บค่าเล่าเรียน และการศึกษาภาคบังคับอยู่ที่ช่วงอายุระหว่าง 6-16 ปี

6. **การศึกษาก่อนวัยเรียน (Élémentaire)** ไม่เป็นการศึกษาภาคบังคับ แต่ถือเป็นประเพณีปฏิบัติของฝรั่งเศส ในปัจจุบันมีเด็กที่อายุตั้งแต่ 3 ขวบขึ้นไปเข้าโรงเรียนถึง 99% ของจำนวนเด็กทั้งหมด โรงเรียนอนุบาลของรัฐเป็นบริการฟรี โรงเรียนอนุบาลแยกออกเป็น 3 ระดับชั้นเรียน คือ ชั้นเล็ก (Petite Section) ชั้นกลาง (Moyenne Section) และ ชั้นสูง (Grande Section) **ในระดับประถมศึกษา** สำหรับเด็กอายุ 6-10 ขวบ (École primaire) เป็นการศึกษภาคบังคับ ประกอบด้วย 5 ชั้น คือ ชั้นเตรียมประถมศึกษา Classe Préparatoire (CP) ชั้นประถมศึกษาตอนต้นปีที่ 1 Cours Élémentaire 1 (CE1) ชั้นประถมศึกษา

ตอนต้นปีที่ 2 Cours Elementaire 2 (CE2) ชั้นประถมศึกษาตอนปลายปีที่ 1 Cours Moyen 1 (CM1) และชั้นประถมศึกษาตอนปลายปีที่ 2 Cours Moyen 2 (CM2) ระดับมัธยมศึกษา (École Secondaire) ยังคงเป็นการบริการฟรี จัดสำหรับเยาวชนในช่วงอายุ 11-18 ปี แยกออกเป็น 2 ระดับ คือระดับมัธยมต้น (11-14 ปี) เรียกว่า Collège ประกอบด้วย 4 ชั้น ตั้งแต่ชั้นประถมศึกษาปีที่ 6 (Sixième) จนถึงชั้นมัธยมศึกษาปีที่ 3 (Troisième) เป็น การเรียนการสอนทั่วไปในวิชาการสายสามัญ โดยยังไม่แยกออกเป็นวิชาเฉพาะด้าน

ที่ระดับมัธยมปลาย (15-17 ปี) เรียกว่า Lycée เริ่มแยกออกเป็น โรงเรียนมัธยมศึกษาสายสามัญและทางเทคโนโลยี (Lycée d'enseignement général et technologique) ส่วนสายที่ 2 เรียกว่าโรงเรียนมัธยมศึกษาสายวิชาชีพ (Lycée Professionnel) ส่วนระดับอุดมศึกษา (Enseignement supérieur) สถานศึกษาระดับ อุดมศึกษาของฝรั่งเศสส่วนมากเป็นของรัฐ แบ่งออกเป็นประเภทใหญ่ๆ ได้ 2 ประเภทคือ มหาวิทยาลัยของรัฐ และ สถาบันที่เรียกว่าโรงเรียน (Ecole)

7. การกระจายอำนาจทางการศึกษาการกระจายอำนาจทางการศึกษา รัฐบาลฝรั่งเศสได้การกระจายอำนาจทางการศึกษาไปสู่องค์กรปกครองส่วนท้องถิ่น โดยยึดหลักการกระจายอำนาจทางการศึกษา โดยการถ่ายโอนให้เป็นเรื่องๆ โดยอาศัยกฎหมาย เกี่ยวกับการกระจายอำนาจทางการศึกษา ค.ศ. 1982 ให้มีคณะกรรมการระดับท้องถิ่น (Collectivités locales) ระดับแคว้น (département) และระดับเขต (région) ให้มีอำนาจ หน้าที่และความรับผิดชอบในการจัดการศึกษาร่วมกับรัฐ ให้มีการกำหนดเขต โดยยึดสภาพ ทางภูมิศาสตร์ (secteurs géographiques) เพื่อการแบ่งสถานศึกษาให้อยู่ในความ รับผิดชอบของเขต และให้มีการแต่งตั้งคณะกรรมการที่ปรึกษา (Conseils généraux) เพื่อ พิจารณาการจัดตั้ง / ก่อสร้าง / จัดถรณ์โรงเรียน

8. ระบบการศึกษาอยู่ภายใต้การควบคุมของรัฐแต่ผู้เดียว รัฐถือว่าการศึกษาเป็น เรื่องที่เกี่ยวกับการพัฒนาพลเมืองในอนาคตของชาติ รัฐจึงต้องเป็นผู้กำหนดนโยบายการ ศึกษาชาติ ตามที่กฎหมายรัฐธรรมนูญฝรั่งเศสระบุไว้

9. ที่ระดับท้องถิ่น (Commune/ Municipalités) รัฐมอบให้ท้องถิ่นรับผิดชอบการ ก่อสร้างและทำนุบำรุงรักษาโรงเรียนระดับประถมศึกษา ดูแลเครื่องอำนวยความสะดวก ต่าง ๆ และให้การสนับสนุนการจ้างบุคลากรที่ไม่ใช่ฝ่ายผู้สอน เป็นเจ้าของสถานที่ต่างๆ และ สนับสนุนด้านการก่อสร้าง การรื้อถอน การก่อสร้างใหม่ การขยาย การซ่อมแซมใหญ่ สนับสนุน ด้านวัสดุอุปกรณ์และการบริหารสถานศึกษาชุมชนเป็นผู้ตัดสินใจเกี่ยวกับการก่อสร้างโรงเรียน การเปิดโรงเรียนรัฐแห่งใหม่อยู่ในความเห็นชอบของรัฐ

10. ที่ระดับแคว้น (Départments) รับผิดชอบดูแลระดับวิทยาลัย (collèges) การก่อสร้าง การซ่อมแซมสถานศึกษา การจัดการศึกษา และการบริหารจัดการด้านรถรับส่งนักศึกษา และมีคณะกรรมการตรวจการด้านวิชาการ (inspections) ให้คำแนะนำเกี่ยวกับการจัดการด้านการเรียนการสอน การบริหารบุคลากร โดยเฉพาะอย่างยิ่งด้านการจัดการเรียนการสอนระดับประถมศึกษา การจัดรอบ และการสอบแข่งขัน ต่อมาวางแผนการศึกษามีความเคลื่อนไหวและเรียกร้องความเป็นอิสระในการบริหารในระดับพื้นที่ / ท้องถิ่นมากขึ้น

11. ที่ระดับเขต (Région) รับผิดชอบสถานศึกษาระดับมัธยมศึกษา ค่าใช้จ่ายในการก่อสร้าง การซ่อมแซมสถานศึกษาระดับมัธยมศึกษา สถานศึกษาสำหรับการจัดการศึกษาพิเศษ โรงเรียนเดินเรือทางทะเล โรงเรียนด้านการเกษตรกรรม การจัดทำแผนการอบรมครูและแผนงบประมาณสำหรับสถานศึกษาต่างๆ จัดอบรมครู และการฝึกงาน ดูแลด้านอาคารสถานที่ของมหาวิทยาลัย และกำหนดหลักสูตรการอบรมระดับสูง และการศึกษาวิจัย

12. ด้านการบริหารการเงินการงบประมาณสำหรับการจัดสรรงบประมาณ รัฐจะจัดสรรงบประมาณด้านการศึกษาให้แก่กระทรวงมหาดไทย เพื่อส่งผ่านไปยังหน่วยงานบริหารระดับภูมิภาค คือเขต (Région) แคว้น (Département) และอำเภอ (Commune) รวมทั้งจัดสรรให้แก่กระทรวงศึกษาธิการ เพื่อส่งผ่านไปให้แก่อำเภอพื้นที่การศึกษา (Académies) เพื่อนำไปใช้ในการดำเนินงานโครงการ งาน และกิจกรรมต่างๆ ด้านการศึกษา

13. ในด้านการบริหารงานบุคลากร ประเทศฝรั่งเศสบริหารงานบุคลากรโดยรัฐวิสาหกิจกลาง โดยกระทรวงศึกษาธิการเป็นผู้ดำเนินการครบวงจร นับตั้งแต่การรับสมัครบุคลากร การจัดสอบคัดเลือก การฝึกอบรมก่อนประจำการ การบรรจุแต่งตั้ง รวมทั้งการกำหนดอัตราเงินเดือนและการเลื่อนวิทยฐานะ การดำรงตำแหน่งเป็นเจ้าหน้าที่ของรัฐ ในภาคการศึกษา และการเป็นครูผู้สอนทุกระดับ จะต้องผ่านการสอบแข่งขันที่จัดขึ้นทุกปีโดยกระทรวงศึกษาธิการ โดยมีแผนกบริหารอัตรากำลัง (Direction de l'encadrement : DE) กระทรวงศึกษาธิการและแผนกบุคลากรผู้สอน (Direction des personnels enseignants : DPE) เป็นหน่วยงานรับผิดชอบรับผิดชอบ

14. ผู้ที่สมัครเป็นครูจะต้องผ่านการอบรมจัดโดยสถาบันของมหาวิทยาลัย ที่เรียกว่า Instituts universitaires de formation des maîtres : IUFM ผู้ที่สอบผ่านการคัดเลือกจะต้องเข้ารับการอบรมทั้งภาคทฤษฎีวิชาการและภาคปฏิบัติ เพื่อเป็นคร่อมืออาชีพเป็นเวลา 1 ปี สำหรับครูของโรงเรียนเอกชน จะต้องสอบแข่งขันเช่นเดียวกัน ซึ่งดำเนินการภายใต้กฎหมายเรียกว่า private law ซึ่งไม่แตกต่างจาก public law แม้ว่ารัฐบาลจะเป็น

ผู้จ่ายเงินเดือน รัฐจะเป็นผู้รับสมัครครู จัดการสอบแข่งขัน จัดอบรมครู และจัดอัตรากำลังครูให้แก่สถานศึกษาทั่วประเทศ รวมทั้งรัฐเป็นผู้กำหนดระบบการประเมินมาตรฐานคุณภาพการจัดการศึกษา รัฐกำหนดเกณฑ์การประเมินครูเพื่อการเลื่อนวิทยะฐานะ กำหนดอัตราเงินเดือน เงินค่าตอบแทนพิเศษ

15. ครูผู้สอนจะถูกแบ่งเป็น 3 ประเภทคือ**ครูระดับที่ 1** ได้แก่ครูผู้สอนระดับก่อนวัยเรียนและประถมศึกษา ครูระดับนี้ทำการสอนนักเรียนที่มีอายุระหว่าง 2-11 ปี ชั้นระดับชั้นอนุบาล 1 จนถึงระดับชั้นสูงสุดของระดับประถมศึกษา ครูระดับนี้จะต้องสามารถสอนวิชาที่หลากหลาย ได้แก่ ภาษาฝรั่งเศส คณิตศาสตร์ ประวัติศาสตร์และภูมิศาสตร์ วิทยาศาสตร์ ภาษา ดนตรี ศิลปะพลาสติก งานศิลปะทัศนกรรม กีฬา **ครูระดับที่ 2** หมายถึงครูที่สมัครสอนในระดับวิทยาลัย และโรงเรียนระดับมัธยมศึกษาและโรงเรียนระดับมัธยมศึกษาสายอาชีพ ครูระดับนี้จะต้องทำการสอนในสถานศึกษาและสถาบันการจัดฝึกอบรม และจะต้องทำหน้าที่แนะนำการศึกษาต่อให้แก่แก่นักเรียนด้วย ส่วน**ครูระดับที่ 3** หมายถึงครูผู้สอนในระดับอุดมศึกษา

16. ในด้านการบริหารวิชาการ รัฐเป็นผู้กำหนดเป้าหมายของหลักสูตร กำหนดโครงสร้างหลักสูตรในรูปแบบต่างๆ กำหนดเนื้อหาหลักสูตรให้แก่โรงเรียนทั่วประเทศ รวมทั้งการกำหนดประกาศนียบัตรในระดับต่างๆ และกำหนดให้ครูเป็นผู้กำหนดวิธีการสอน และเลือกใช้หนังสือและแบบเรียนให้สอดคล้องกับเป้าหมายและวัตถุประสงค์ของหลักสูตร

17. ในด้านการควบคุมคุณภาพ ประเทศฝรั่งเศสมีระบบการตรวจการเรียกว่า Inspection Générale รัฐตั้งสำนักผู้ตรวจการศึกษาในทุกเขตการศึกษา (académie) เรียกว่า Inspectorat และกระทรวงศึกษาธิการแต่งตั้งคณะผู้ตรวจการจำนวน 159 คน ให้ดำรงตำแหน่งผู้ตรวจการการศึกษาเป็นผู้ตรวจการศึกษาระดับชาติ (Inspecteur Général) ทำหน้าที่ควบคุมตรวจสอบและประเมินคุณภาพการบริหารโรงเรียนระดับประถมศึกษา และระดับมัธยมศึกษา และผู้ตรวจการศึกษาระดับเขตการศึกษา (Inspecteur Régional) ทำหน้าที่นี้เทศและประเมินผลการสอนของครูผู้สอนและให้คำแนะนำการปฏิบัติงานแก่ครู

นอกจากการประเมินผลสัมฤทธิ์การเรียนการสอน รัฐยังจัดให้มีระบบการประเมินผลสัมฤทธิ์ทางการเรียนการสอนอย่างต่อเนื่อง ในระดับประถมศึกษาและระดับมัธยมศึกษา มีการจัดสอบวัดผลความรู้นักเรียนในปีที่ 3 และ 6 ของการศึกษาภาคบังคับ เพื่อให้ครูมีผลการพัฒนาการของผู้เรียน รู้จุดอ่อนและจุดแข็งของผู้เรียน ในวิชาภาษาฝรั่งเศสและคณิตศาสตร์ และจัดให้มีระบบประเมินคุณภาพการจัดการศึกษาของสถานศึกษา โดยกำหนดให้ประเมินภายนอกและการประเมินภายใน โดยประเมินตามตัวชี้วัดหลัก 2 ด้าน คือ **ด้านการจัดการศึกษา** และ **ด้านการบริหารจัดการ**

สรุป

ส่วนต่อไปนี้เป็นตารางสรุปเสนอการประมวลลักษณะเปรียบเทียบรายประเทศ และรายด้าน ในด้านระบบบริหารและการบริหารการศึกษาในระดับต่างๆ ระบบการเงิน และการงบประมาณการศึกษา ระบบการบริหารงานบุคคลทางการศึกษา ด้านการบริหารงานวิชาการและการประกันคุณภาพทางการศึกษา

1. ระบบบริหารและการบริหารการศึกษาในระดับต่างๆ

ประเทศสาธารณรัฐเกาหลี	ประเทศมาเลเซีย	ประเทศญี่ปุ่น	ประเทศอังกฤษ
<p>1. ระบบบริหารการศึกษาของเกาหลีได้จำแนกเป็นระดับชาติ (national level) และระดับท้องถิ่น (local level)</p> <p>2. กระทรวงการศึกษาและการพัฒนาทรัพยากรมนุษย์ (The Ministry of Education and Human Resources Development-MOEHRD) รับผิดชอบการศึกษาทั้งชั้นพื้นฐาน อุดมศึกษา อาชีวศึกษาและการประสานงานระหว่างหน่วยงานที่รับผิดชอบการจัดการศึกษาในระบบโรงเรียน ทบวงพัฒนาทรัพยากรมนุษย์ เน้นการศึกษานอกระบบโรงเรียน</p> <p>3. การกระจายอำนาจการบริหารการศึกษาสัมพันธ์กับการกระจายอำนาจการปกครองส่วนท้องถิ่นและคำนึงถึงความพร้อม โดยการกระจายอำนาจการบริหารการศึกษาสู่ท้องถิ่น มีการป้องกันการถูกแทรกแซงทางการเมือง และการคุ้มครองความเป็นวิชาชีพ</p>	<p>1. การบริหารการศึกษาของมาเลเซีย เป็นการบริหารที่รวมอำนาจที่ส่วนกลาง มีเอกภาพทางการบริหาร การศึกษาขั้นพื้นฐาน ดำเนินการโดยกระทรวงศึกษาธิการกระทรวงเดียว กระทรวงมีหน่วยงานของตนเองประจำแต่ละรัฐ ซึ่งทำหน้าที่คล้าย Mini Ministry ให้บริการประชาชนได้เบ็ดเสร็จในท้องถิ่น โดยประชาชนไม่ต้องมาติดต่องานในนครหลวง</p> <p>2. การบริหารการศึกษา ดำเนินการโดยกระทรวงศึกษาธิการกระทรวงเดียว ทั้งที่ระดับชาติ ระดับรัฐ และระดับโรงเรียน ดังนั้นการบริหารการศึกษาจึงมีมาตรฐานเดียวกันในทุกหน่วยทั่วประเทศ และมีเป้าหมายสู่ความเป็นมาตรฐานระดับสากลใน ค.ศ. 2020</p> <p>3. การบริหารการศึกษาของมาเลเซียเป็นระบบรวมอำนาจไว้ที่ศูนย์กลาง โดยมีสำนักงานศึกษาธิการรัฐ สำนักงานศึกษาธิการอำเภอ กลุ่มโรงเรียนและโรงเรียน รับนโยบาย กิจกรรม ทรัพยากร และแนวปฏิบัติ</p>	<p>1. กระทรวงที่ทำหน้าที่เกี่ยวกับการศึกษาคือ กระทรวงการศึกษา วัฒนธรรม กีฬา วิทยาศาสตร์ และเทคโนโลยี (Ministry of Education, Culture, Sports, Science and Technology - Mext) เป็นกระทรวงเดียวที่รับผิดชอบงานด้านการศึกษาของทั้งชาติ ตั้งแต่อนุบาลถึงอุดมศึกษา รวมทั้งการศึกษาด้านนโยบายและแผนงบประมาณ การจัดทำหลักสูตรและอนุมัติแบบเรียน กำหนดมาตรฐานการศึกษา มาตรฐานใบประกอบวิชาชีพครู และกำกับดูแลให้การจัดการศึกษาเป็นไปตามกฎหมาย ในขณะที่ภาคปฏิบัติงานบริหารและจัดการศึกษา ให้เป็นบทบาทหน้าที่ของ คณะกรรมการการศึกษาขององค์กรปกครองส่วนท้องถิ่นแต่ละแห่ง</p> <p>2. การบริหารการศึกษาในระดับท้องถิ่น เป็นการบริหารโดยองค์กรปกครองส่วนท้องถิ่น ซึ่งแบ่งออกเป็น</p>	<p>1. ประเทศอังกฤษหรือประเทศสหราชอาณาจักร (United Kingdom) จัดระเบียบการบริหารประเทศออกเป็น 2 ส่วน คือ การบริหารส่วนกลาง (Government Department) ซึ่งมีรัฐบาลและหน่วยงานราชการส่วนกลาง กับ การบริหารส่วนท้องถิ่น (Local Government) ซึ่งแบ่งเป็นสภานครหลวง (Metropolitan Council) สภาเขตนคร (County Council) สภาอำเภอในเขตมหานคร (Metropolitan District Council) และสภาอำเภอในเขตจังหวัด (County District Council)</p> <p>2. ระบบบริหารการศึกษามีใน ระดับชาติ การศึกษาและในระดับท้องถิ่นการศึกษาและในระดับสถานศึกษา ใน ระดับชาติ คือ Department for Education and Employment (DfEE) หรือ Department for Education and Skills (DfES) ส่วนเขตปกครองของเวลส์คือ Welsh Office,</p>

ประเทศสาธารณรัฐเกาหลี	ประเทศมาเลเซีย	ประเทศญี่ปุ่น	ประเทศอังกฤษ
<p>การศึกษา ในด้านการบริหาร การศึกษานั้น รัฐธรรมนูญ ได้บัญญัติว่า ให้แยกจาก อำนาจการบริหารทั่วไป และให้ปลอดจากการแทรกแซงทางการเมือง</p> <p>4. การกระจายอำนาจ การบริหารการศึกษาไปสู่ท้องถิ่นของเกาหลี ถูกบัญญัติไว้ในกฎหมาย การกระจายอำนาจ การบริหารสู่ท้องถิ่น (local autonomy law) โดยมี กระทรวงการศึกษาและการพัฒนาทรัพยากรมนุษย์ (Ministry of Education and Human Resources Development-MOEHRD) เป็นหน่วยงานบริหาร การศึกษาในระดับชาติที่ รับผิดชอบการบริหาร ทำหน้าที่กำหนดนโยบายที่ เกี่ยวข้องกับกิจกรรมทาง วิชาการ (academic activities) วิทยาศาสตร์ ศึกษาและการศึกษาโดยรัฐ (sciences and public education) และการนำ นโยบายไปสู่การปฏิบัติตาม ปรัชญาที่เน้นการพัฒนาเด็ก ให้เป็นพลเมืองในอุดมคติ และกระจายอำนาจส่วนใหญ่ สู่หน่วยงานในระดับท้องถิ่น ในด้านการวางแผน การเงิน และการตัดสินใจในการ บริหารการศึกษาที่เกี่ยวข้องกับ ระดับประถมและ มัธยมศึกษา</p> <p>5. หน่วยงานบริหาร การศึกษาในระดับท้องถิ่น คือ สำนักงานการศึกษา ของท้องถิ่น (district offices of education)</p>	<p>ตรงมาจากกระทรวง ศึกษาธิการ ลงตามลำดับ สายงาน กระทรวงศึกษาธิการ เป็นผู้กำหนดนโยบาย แผน หลักสูตรตำราเรียน คู่มือครู ลี้อ และอื่นๆอย่างพร้อมสรรพ</p> <p>4. ในระดับรัฐและเขต การปกครอง จะมีหน่วยงาน การศึกษาของประเทศ เรียกว่า สำนักงานการศึกษา ประจำรัฐและสำนักงาน มนตรีแห่งรัฐฝ่ายการศึกษา สังกัดรัฐบาลของรัฐ ในระดับ อำเภอจะมีเฉพาะสำนักงาน การศึกษาของรัฐบาลกลาง ถัดไปเป็นกลุ่มโรงเรียน และ โรงเรียน</p> <p>5. การบริหารการศึกษา ของกระทรวงศึกษาธิการ จะ บริหารเพื่อสนองรัฐธรรมนูญ และพระราชบัญญัติการศึกษา แห่งชาติเป็นหลัก ทำให้ การศึกษามีทิศทางที่แน่นอน ต่อเนื่อง และมั่นคง</p> <p>6. สถานศึกษาในประเทศ มาเลเซียไม่มีคณะกรรมการ สถานศึกษา จะไม่พบใน สถานศึกษาของมาเลเซีย ทุกแห่ง ทุกสิ่งทุกอย่าง กำหนดไปจากส่วนกลาง ประชาชนทั่วไปจึงมีบทบาท ในการบริหารและส่งเสริม การศึกษาค่อนข้างน้อย ครูมีหน้าที่สอนตามแนวทาง ที่กำหนดให้และพัฒนางาน วิชาการตามนโยบายที่ กำหนด ครูสามารถสอนและ พัฒนางานวิชาการได้เต็มที่ และเต็มเวลา ไม่มีภาระ ยุ่งยากเพิ่มพูนจากงานอื่น</p>	<p>ระดับจังหวัดและระดับ เทศบาล</p> <p>3. ในระดับจังหวัดจะมี คณะกรรมการการศึกษา จังหวัด (Prefectural Board of Education) รับผิดชอบการบริหารจัดการ การศึกษาและกิจกรรมที่ เกี่ยวกับวิทยาศาสตร์และ วัฒนธรรม คณะกรรมการ การศึกษาจังหวัด มีจำนวน 5 ถึง 6 คน แต่งตั้งโดย Governor โดยความเห็นชอบ ของสภาจังหวัด คณะกรรมการ ดังกล่าวเป็นผู้แต่งตั้ง ศึกษาธิการ (Superintendent) ซึ่งเป็นสมาชิกของกรรมการ การศึกษาจังหวัดด้วยกัน ให้ ดำรงตำแหน่งหัวหน้า สำนักงาน ปฏิบัติหน้าที่ตาม นโยบายและมาตรการที่ กำหนดโดยคณะกรรมการ การศึกษาจังหวัดนั้นๆ (เดิมการแต่งตั้งศึกษาธิการ ต้องได้รับความเห็นชอบจาก รัฐมนตรีว่าการกระทรวง ศึกษาฯ ก่อน แต่ปัจจุบันได้ ยกเลิกกฎดังกล่าวแล้ว)</p> <p>4. ที่ระดับเทศบาล จะมี คณะกรรมการการศึกษา เทศบาล (Municipal Board of Education) มีกรรมการ 5 คน (ในกรณีเทศบาลเมือง และเทศบาลตำบลอาจมีเพียง 3 คน) แต่งตั้งโดย นายกเทศมนตรี โดย ความเห็นชอบของ สภาเทศบาล มีวาระการ ดำรงตำแหน่ง 4 ปี คณะกรรมการการศึกษา เทศบาลชุดดังกล่าว จะเป็น ผู้คัดเลือกสมาชิกคนหนึ่งขึ้น ดำรงตำแหน่ง Municipal</p>	<p>Department for Training and Education(DfTE) และ ของสกอตแลนด์เป็น Scottish Executive Education Department (SEED) ส่วนของไอร์แลนด์เหนือเป็น Department of Education, Northern Ireland (DENI)</p> <p>ในระดับท้องถิ่น</p> <p>การศึกษา คือองค์การบริหาร การศึกษาท้องถิ่น (Local Education Authorities : LEAs) ในอังกฤษและเวลส์ องค์การบริหารท้องถิ่น สกอตแลนด์หรือ Scottish Local Authorities ใน ไอร์แลนด์เหนือ เรียกกันว่า Education and Library Boards</p> <p>3. หน่วยงานระดับชาติ มีหน้าที่วางแผน นโยบาย และกำกับดูแลให้การ จัดการศึกษาบรรลุเป้าหมาย เชิงนโยบายของรัฐคือ Department for Education and Employment (DfEE) หรือ Department for Education and Skills (DfES) มีหน้าที่กำหนด เป้าหมายและนโยบาย การศึกษาชาติ กำหนด หลักสูตรการศึกษาชาติ กำหนดการประเมินผล การเรียนของนักเรียนตาม กลุ่มอายุ สนับสนุนการทำ วิจัย พัฒนาหลักสูตร สถานศึกษา และการจัด สอบแก่บุคคลทั่วไป กำหนด มาตรฐานการศึกษาขั้นต่ำ ดูแลคุณภาพการศึกษา ประสิทธิภาพการศึกษา</p>

ประเทศสาธารณรัฐเกาหลี	ประเทศมาเลเซีย	ประเทศญี่ปุ่น	ประเทศอังกฤษ
<p>ตั้งอยู่ในกรุงโซลและในมหานครต่างๆ รวม 7 แห่ง ในระดับจังหวัดต่างๆ อีก 9 จังหวัด และมีสำนักงานการศึกษาระดับเขตหรืออำเภอ (district หรือ county) จำนวน 175 แห่ง มีหน้าที่ตัดสินใจสั่งการเกี่ยวกับการศึกษา ศิลปะ และวิทยาศาสตร์ในแต่ละท้องถิ่น ภายในขอบเขตที่ได้รับการกระจายอำนาจจากกระทรวงการศึกษา และการพัฒนาทรัพยากรมนุษย์ โดยการบริหารการศึกษาในระดับมหานคร/จังหวัด และระดับเขต/อำเภอเหล่านี้จะเป็นอิสระจากการบริหารทั่วไปของฝ่ายปกครอง</p> <p>6. แต่ละสำนักงานการศึกษาของท้องถิ่น จะมีคณะกรรมการการศึกษา มีกรรมการจำนวน 7-15 คน ได้มาโดยการลงคะแนนเสียงเลือกตั้งโดยคณะกรรมการสถานศึกษา โรงเรียนประถมศึกษา โรงเรียนมัธยมศึกษา โรงเรียนการศึกษาพิเศษ ที่อยู่ในท้องถิ่นนั้นๆ</p> <p>7. การเป็นกรรมการการศึกษาของท้องถิ่น มีข้อกำหนดว่า อย่างน้อยครึ่งหนึ่งของกรรมการ จะต้องเคยมีประสบการณ์ทางด้านการศึกษา หรือการบริหารการศึกษามาแล้ว ไม่ต่ำกว่า 10 ปี จำนวนของคณะกรรมการอยู่ระหว่าง 7-15 คน ขึ้นอยู่กับขนาดของมหานครหรือจังหวัด หรือ เขตหรืออำเภอ เป็น</p>		<p>Superintendent of Education ให้ทำหน้าที่หัวหน้าสำนักงานการศึกษาเทศบาล</p> <p>5. ที่ระดับสถานศึกษามี</p> <p>1) คณะกรรมการบริหารสถานศึกษา (Faculty Meeting) ซึ่งเป็นคณะกรรมการภายในประกอบด้วยครู ผู้ช่วยผู้บริหาร และครูหัวหน้าหมวดต่างๆ</p> <p>2) คณะกรรมการครูและผู้ปกครอง (Parent-Teacher Association-PTA) ซึ่ง PTA ของโรงเรียนญี่ปุ่นมีบทบาทสูงมากในการร่วมกิจกรรมต่างๆ กับโรงเรียนและดูแลความประพฤติของนักเรียน และ</p> <p>3) คณะกรรมการสถานศึกษา (School Council) ปัจจุบันมีการออกกฎหมายกำหนดให้ชุมชนมีส่วนร่วมในการจัดการศึกษา ซึ่งหมายถึงการจัดการศึกษาไม่ได้ผูกขาดโดยข้าราชการและนักการศึกษามืออาชีพ ฝ่ายเดียวอีกต่อไป และยังกำหนดให้โรงเรียนแต่ละแห่งมีคณะกรรมการสถานศึกษาที่ประกอบด้วยบุคคลอื่นๆ ในชุมชน นอกเหนือจากผู้ปกครองและครูที่ตั้งใจอยู่แล้ว</p> <p>6. ประเทศญี่ปุ่นมีการกระจายความรับผิดชอบไปยังหน่วยงานระดับต่างๆ อย่างชัดเจน คือ สถาบันระดับอุดมศึกษาและโรงเรียนที่สังกัดส่วนกลาง อยู่ในความรับผิดชอบของกระทรวงศึกษา การศึกษา</p>	<p>จัดสรรงบประมาณและเงินอุดหนุนสำหรับกิจการหลักบางประการตามนโยบายของชาติ</p> <p>4. รัฐบาลกลางให้จัดตั้งองค์การบริหารการศึกษาท้องถิ่น (Local Education Authorities - LEA) ขึ้นในองค์กรปกครองส่วนท้องถิ่น ให้เป็นหน่วยงานอิสระของท้องถิ่นที่ทำหน้าที่ดูแลด้านการศึกษาในระดับประถมศึกษา มัธยมศึกษา และการศึกษาต่อเนื่องภายในเขตพื้นที่การศึกษาเป็นหน่วยงานที่มีอำนาจปกครองตนเอง มีอำนาจกำหนดนโยบายท้องถิ่น เช่น นโยบายการศึกษา ทุกแห่งมีการแต่งตั้งคณะกรรมการการศึกษาท้องถิ่น (Education Committee)</p> <p>5. รัฐบาลกลางเคยให้องค์กรปกครองส่วนท้องถิ่นและองค์การบริหารการศึกษาส่วนท้องถิ่นจัดการศึกษาของตนเอง โดยรัฐบาลกลางไม่เข้ามาควบคุมมากมาระยะหนึ่ง ได้พบว่ามาตรฐานการศึกษาที่ตกต่ำลง ผู้ว่าจ้างแรงงานเริ่มไม่พอใจคุณภาพของผู้สำเร็จการศึกษาที่รับเข้าทำงาน รัฐบาลกลางจึงจำเป็นต้องเข้ามาแทรกแซงการบริหารจัดการศึกษาตาม Education Reform Act โดยกำหนดอำนาจของรัฐบาลกลาง รัฐบาลท้องถิ่นและสถานศึกษาใหม่ โดยให้มีส่วนที่เป็นการบริหารแบบรวมศูนย์</p>

ประเทศสาธารณรัฐเกาหลี	ประเทศมาเลเซีย	ประเทศญี่ปุ่น	ประเทศอังกฤษ
<p>ตำแหน่งเกียรติยศ (honorary positions) และไม่เป็นสมาชิกพรรคการเมือง</p> <p>8. ผู้อำนวยการสำนักงานการศึกษา (Superintendent of Education) เป็นตำแหน่งผู้บริหารสูงสุดของสำนักงานการศึกษาของท้องถิ่น ได้มาจากการเลือกตั้งโดยสมาชิกในคณะกรรมการการศึกษาของท้องถิ่น (elected by the majority of the members) และมีวาระในการดำรงตำแหน่ง 4 ปี จะต้องมีความประพฤติดีที่กำหนดไว้ในกฎหมาย และจะต้องมีประสบการณ์ในวิชาชีพทางการศึกษามาแล้วอย่างน้อย 5 ปี</p> <p>9. คณะกรรมการสถานศึกษาประกอบด้วยผู้แทนผู้ปกครองนักเรียนร้อยละ 40-50 เป็นผู้แทนครูและผู้บริหารโรงเรียนร้อยละ 30-40 และผู้แทนเป็นประชาชนในชุมชนร้อยละ 10-30</p> <p>10. ระดับเขตหรืออำเภอ ให้เป็นผู้ดูแลเฉพาะระดับประถมศึกษาถึงมัธยมศึกษาตอนต้น ซึ่งเป็นภาคบังคับ ในระดับมัธยมศึกษาตอนปลายให้ขึ้นอยู่กับท้องถิ่นระดับมหานครหรือจังหวัดบริหารจัดการ</p> <p>11. มีกฎหมายป้องกันอิทธิพลทางการเมือง และการคุ้มครองความเป็นวิชาชีพ กำหนดให้การ</p>		<p>ระดับมัธยมศึกษาตอนปลายและการศึกษาพิเศษอยู่ในความรับผิดชอบของคณะกรรมการการศึกษา ระดับจังหวัด การศึกษาระดับประถมศึกษาและมัธยมศึกษาตอนต้น ซึ่งเป็นการศึกษาภาคบังคับ อยู่ในความรับผิดชอบของคณะกรรมการศึกษาระดับเทศบาล</p>	<p>ด้วยเช่น การวางหลักสูตร การศึกษาชาติ จัดระบบ การทดสอบระหว่างช่วงชั้น วางเกณฑ์มาตรฐาน การศึกษาชาติ และการกำหนดสูตรการคำนวณงบประมาณและจัดสรรเงินอุดหนุนการศึกษา (National Formula Funding) ใหม่ เป็นเกณฑ์กลางสำหรับองค์การบริหารการศึกษาท้องถิ่น เป็นต้น เพื่อให้แน่ใจว่าเด็กทุกคนจะได้รับการศึกษาอย่างทั่วถึงและมีคุณภาพ มีมาตรฐานในระดับเดียวกัน</p> <p>6. ประเทศอังกฤษ กระจายอำนาจการปกครองมาและการบริหารการศึกษาในลักษณะการมอบอำนาจ (devolution) แต่มีแนวโน้มว่า จะมีการบริหารการศึกษาในลักษณะรวมศูนย์ (Recentralization) เพิ่มมากขึ้น โดยรัฐบาลกลางจะมีบทบาทในการจัดการศึกษาเพิ่มขึ้น นอกเหนือจากการเป็นผู้กำหนดนโยบายและแผนการศึกษาในระดับชาติ ขณะเดียวกันองค์การบริหารการศึกษาท้องถิ่น ก็กระจายอำนาจไปยังสถานศึกษามากขึ้น แต่ยังทำหน้าที่บริหารการศึกษาในเชิงยุทธศาสตร์และให้การสนับสนุนบรรดาดำเนินการ เพื่อให้สถานศึกษาจัดการศึกษาได้ตามเป้าหมายของชาติ ท้องถิ่น และชุมชนอย่างมีคุณภาพ</p> <p>7. องค์การบริหารการศึกษาท้องถิ่น มีบทบาทหลักในการสนับสนุนที่จำเป็น</p>

ประเทศสาธารณรัฐเกาหลี	ประเทศมาเลเซีย	ประเทศญี่ปุ่น	ประเทศอังกฤษ
<p>บริหารการศึกษาปลอดจากการแทรกแซงทางการเมือง มีบทบัญญัติกำหนดให้คณะกรรมการการศึกษาของท้องถิ่น เป็นผู้ที่มีประสบการณ์ในวิชาชีพครูมากกว่า 10 ปี โดยต้องมีเกินครึ่งหนึ่งของทั้งหมดหรืออย่างน้อย 4-8 ในจำนวน 7-15 คน</p>			<p>สำหรับการทำให้สถานศึกษาได้รับการพัฒนาอย่างต่อเนื่องได้ปรับปรุงตนเองอย่างเต็มศักยภาพ จัดสรรเงินอุดหนุนและตรวจสอบการใช้เงินสนับสนุนการพัฒนาโรงเรียน การรับเข้าศึกษาหาสถานที่เรียน การรับส่งการให้บริการอาหารกลางวัน การจ่ายเงินเดือนครูและบุคลากรของโรงเรียน การประกันคุณภาพการศึกษา เพื่อให้สถานศึกษาสามารถยกระดับมาตรฐานการศึกษาให้เป็นไปตามความคาดหวังของชุมชนและนโยบายของรัฐบาลกลาง</p> <p>8. ที่ระดับสถานศึกษาบริหารโดย คณะกรรมการบริหารสถานศึกษา (school governing body) หรือ school governors มีอำนาจหน้าที่ตาม School Governance Regulations 2003 บริหารจัดการให้สถานศึกษามีมาตรฐานและมีผลสัมฤทธิ์ทางการศึกษาสูง ภายใต้การบริหารงานแบบ Local Management of Schools (LMSs) รับผิดชอบการให้คำปรึกษาและตัดสินใจเกี่ยวกับแนวทางดำเนินงานของสถานศึกษา ทั้งในด้านการบริหารงานทั่วไป การบริหารงานบุคคลพิจารณางบประมาณและการเงิน การว่าจ้างบุคลากร เป็นนายจ้างของครูผู้สอน คัดเลือกและจัดจ้างผู้บริหารหรือผู้อำนวยการโรงเรียน</p>

ประเทศสาธารณรัฐเกาหลี	ประเทศมาเลเซีย	ประเทศญี่ปุ่น	ประเทศอังกฤษ
			ร่วมจัดการศึกษาให้เป็นไปตามหลักสูตรกลางของชาติ และร่วมดำเนินการควบคุมคุณภาพการศึกษา แต่ในทางปฏิบัติมักจะมอบหมายงานประจำส่วนใหญ่ให้แก่ผู้อำนวยการโรงเรียน

ระบบบริการและการบริหารการศึกษาในระดับต่างๆ (ต่อ)

ประเทศนิวซีแลนด์	ประเทศออสเตรเลีย	ประเทศสหรัฐอเมริกา	ประเทศฝรั่งเศส
<p>1. นิวซีแลนด์แบ่งการปกครองออกเป็น ส่วนกลางและส่วนท้องถิ่น ส่วนกลาง ได้แบ่งการปกครองออกเป็น 16 เมือง และ 1 แคว้น ส่วนท้องถิ่นประกอบด้วย สภามณฑล (regional councils) 12 แห่ง และ องค์การบริหารเขต (territorial authorities) 74 แห่ง ในองค์การบริหารเขตแบ่งออกเป็น สภาเมือง (city councils) จำนวน 16 แห่ง และ สภาตำบล (district councils) จำนวน 58 แห่ง องค์การปกครองส่วนท้องถิ่นเป็นองค์การที่มีความเป็นอิสระทางการปกครองตามกฎหมายการปกครองท้องถิ่น</p> <p>2. ในด้านการศึกษา นิวซีแลนด์ได้ชื่อว่า เป็นประเทศที่ให้ความสำคัญต่อการศึกษาอย่างยิ่ง ถือว่า การศึกษาเป็นรากฐานสำคัญของการพัฒนาเศรษฐกิจและสังคมของ</p>	<p>1. รัฐบาลแห่งมลรัฐของประเทศออสเตรเลียมีอำนาจมาก มีความเป็นอิสระ (autonomy) ตามสิทธิในรัฐธรรมนูญ มีการกึ่งที่กว้างขวาง สามารถกำหนดนโยบายหรือกลไกในการปฏิบัติงานของตนเอง และมีบทบาทสำคัญในการให้บริการสาธารณะให้แก่ประชาชน แต่ รัฐบาลขององค์การปกครองส่วนท้องถิ่น (local government) จะมีบทบาทค่อนข้างน้อยมาก เมื่อเปรียบเทียบกับประเทศประชาธิปไตยอื่น ๆ</p> <p>2. ความรับผิดชอบในการจัดการศึกษา ไม่ใช่หน้าที่ของรัฐบาลกลาง แต่เป็นหน้าที่และความรับผิดชอบของรัฐบาลของแห่งมลรัฐ ซึ่งต้องจัดให้แก่ประชากรของตนแบบให้เปล่า ด้วยการจัดสรรงบประมาณสนับสนุนให้สูงถึงประมาณร้อยละ 90 ของค่าใช้จ่ายทั้งหมดของมลรัฐ และรัฐบาลกลางยังสนับสนุน</p>	<p>1. ประเทศสหรัฐอเมริกาแบ่งการปกครองออกเป็นรัฐ (State) แต่ละรัฐมีความเป็นเอกเทศในการดูแลการบริหารจัดการการปกครองและการจัดการศึกษาของตนเอง ไม่ขึ้นแก่กันและไม่ขึ้นกับรัฐบาลกลาง ในด้านการศึกษารัฐธรรมนูญของประเทศกำหนดไว้ว่า การศึกษาเป็นความรับผิดชอบของรัฐ ดังนั้นรัฐบาลกลาง (Federal Government) จึงมีบทบาทในการจัดการศึกษาน้อยมาก รัฐบาลกลางเพียงวางนโยบายการศึกษาแห่งชาติ ประสานงาน เก็บรวบรวมข้อมูล แนะนำ ช่วยเหลือด้านการเงินในโครงการต่างๆ โดยมีกระทรวงศึกษาธิการของรัฐบาลกลางบริหารงานในรูปแบบบริหารโครงการ</p> <p>2. ทั้งตามบทบัญญัติในรัฐธรรมนูญแห่งชาติ ตามกฎหมายและตามพหุตินัยนิยมแล้วหน่วยงานที่รับผิดชอบต่อการจัดการศึกษามากและมีบทบาทสำคัญที่สุดของ</p>	<p>1. ประเทศฝรั่งเศสแบ่งส่วนการบริหารออกเป็น ส่วนกลางและส่วนท้องถิ่น ที่ส่วนกลางหมายถึงรัฐบาลกลาง ที่ส่วนท้องถิ่นแบ่งออกเป็นระดับเขต (Région) ระดับแคว้น (Département) และที่ระดับอำเภอหรือชุมชน (Commune)</p> <p>2. ประเทศฝรั่งเศสเคยบริหารในรูปแบบรวมอำนาจ (Centralisation) แบบเข้มมาก่อน ในภายหลังได้ใช้วิธีถ่ายโอนอำนาจการบริหารและความรับผิดชอบไปสู่องค์กรส่วนท้องถิ่น ด้วยวิธีการกระจายอำนาจ (Décentralisation) ซึ่งหมายถึงถ่ายโอนอำนาจของรัฐ (Etat) ไปสู่องค์กรปกครองระดับภูมิภาค คือ สหภาพ (Collectivités territoriales) โดยการกระจายให้มีอิสระในการตัดสินใจ และสามารถบริหารงบประมาณได้ด้วยตนเอง แต่ยังคงอยู่ภายใต้การควบคุมดูแลการดำเนินงาน</p>

ประเทศ นิวซีแลนด์	ประเทศ ออสเตรเลีย	ประเทศ สหรัฐอเมริกา	ประเทศ ฝรั่งเศส
<p><i>ประเทศ</i> โดยเฉพาะเศรษฐกิจฐานความรู้และความสามารถในการแข่งขัน เป็นปัจจัยสำคัญของการพัฒนาประเทศ</p> <p>3. การศึกษาของประเทศนิวซีแลนด์อยู่ในความรับผิดชอบของกระทรวงศึกษาธิการ ซึ่งดูแลการจัดการศึกษาตั้งแต่ระดับเด็กก่อนวัยเรียน จนกระทั่งถึงการอุดมศึกษา การศึกษามหาวิทยาลัย บังคับ อยู่ระหว่างอายุ 6-16 ปี ตั้งแต่ระดับประถมศึกษาถึงมัธยมศึกษาตอนปลาย คือ ตั้งแต่ชั้นปีที่ 1 ถึงปีที่ 15 นิวซีแลนด์ให้การศึกษาฟรีแก่ประชาชน ตั้งแต่อายุ 6-19 ปี</p> <p>4. การจัดการศึกษาของประเทศนิวซีแลนด์เคยเป็นแบบรวมอำนาจเข้าสู่ศูนย์กลาง (Centralization) มาก่อน มีระดับของการบริหารหลายระดับหลายชั้นตอน มีองค์กรและหน่วยงานจัดการศึกษาหลากหลาย แต่อำนาจการตัดสินใจด้านการศึกษา ทั้งการกำหนดนโยบาย การบริหารแผนงาน โครงการ งบประมาณและบุคลากรอยู่ที่ส่วนกลาง การจัดการศึกษาจึงไม่สอดคล้องกับสภาพเศรษฐกิจ สังคมของนิวซีแลนด์ที่เปลี่ยนแปลงไป และมีได้ตอบสนองความต้องการของท้องถิ่น และสถานศึกษาอย่างแท้จริง ขาดการติดตามตรวจสอบอย่างเป็นระบบ</p>	<p>งบประมาณให้เพิ่มเติมอีกส่วนหนึ่ง เพื่อให้โรงเรียนดำเนินงานตอบสนองนโยบายบางประการของรัฐบาลกลางด้วย แต่โดยรวมแล้ว สถานศึกษาของรัฐจะได้รับงบประมาณสนับสนุนจากรัฐบาลแห่งมลรัฐมากกว่า</p> <p>3. ออสเตรเลียมีความเชื่อเกี่ยวกับการปฏิรูปการศึกษาว่า การปฏิรูปการศึกษาจะไม่เกิดผลสำเร็จชัดเจน หากไม่ จัดการที่โรงเรียนและห้องเรียน การพัฒนาคุณภาพการศึกษาที่แท้จริงจึงเป็นการจัดโครงสร้างใหม่ ให้โรงเรียนมีอำนาจในการตัดสินใจในการบริหารจัดการ การศึกษาด้วยตนเอง และเชื่อว่าโรงเรียนที่มีอิสระในการบริหารจัดการศึกษาเพื่อบุตรหลานของตนเองย่อมจัดการศึกษาได้อย่างมีคุณภาพ มีประสิทธิภาพสูง และจะดำเนินงานสอดคล้องหรือตอบสนองกับความต้องการของท้องถิ่นได้ดีกว่าหรือมากกว่าการจัดการศึกษาโดยโรงเรียนที่ควบคุมโดยรัฐ หรือองค์กรของรัฐ หรือองค์กรส่วนท้องถิ่น รัฐบาล ประเทศออสเตรเลียสะท้อนแนวคิดดังกล่าวโดยการ จัดเงินก้อนอุดหนุนโรงเรียนที่เรียกว่า School Global Budget ซึ่งมีจำนวนสูงมากถึง <i>ประมาณร้อยละ 95 ของงบประมาณทั้งหมดตรงไปยังโรงเรียน</i></p> <p>4. ทั้งๆ ที่ตามกฎหมายแล้ว ภารกิจการจัดการศึกษา เป็นหน้าที่และความรับผิดชอบของรัฐบาลแห่งมลรัฐ</p>	<p>ประเทศสหรัฐอเมริกา คือ เขตพื้นที่การศึกษาที่ท้องถิ่น (Local School District)</p> <p>3. หน่วยงานของรัฐบาลกลางที่ทำหน้าที่ดูแล การศึกษาคือ กระทรวงศึกษาธิการของประเทศสหรัฐอเมริกา (Department of Education) หน่วยงานทางการศึกษาแห่งรัฐ (State education agencies or State system of education) ประกอบด้วย สภากาการศึกษาแห่งรัฐ (State Board of Education) ผู้ว่าการการศึกษาแห่งรัฐ (Chief State School Officer) และ สำนักงานว่าการการศึกษาแห่งรัฐ (State Department of Education)</p> <p>4. การบริหารจัดการทางการศึกษาในสหรัฐอเมริกา ที่แท้จริง เป็นหน้าที่ขององค์กรการศึกษาที่ระดับท้องถิ่น คือที่ เขตพื้นที่การศึกษา (School Districts) ในเขตพื้นที่ การศึกษาจะประกอบไปด้วย District Board of Education หรือ School Board ซึ่งเป็นคณะกรรมการบริหารการศึกษาของแต่ละเขตพื้นที่การศึกษา คณะกรรมการชุดนี้มาจากการเลือกตั้ง และจะมี District Superintendent หรือ ศึกษาธิการเขต ซึ่งส่วนใหญ่ได้มาจากการเลือกตั้ง ทำหน้าที่รับผิดชอบ การจัดการศึกษาในเขตพื้นที่ ทำงานภายใต้การดูแลของ คณะกรรมการบริหาร</p>	<p>โดยผู้แทนของรัฐ ซึ่งจะไม่มีอำนาจการบังคับบัญชาโดยตรง การจัดระบบบริหาร เช่นนี้ รัฐให้เหตุผลว่าเป็น เพราะต้องการให้ประเทศฝรั่งเศสมีลักษณะเป็นเอกภาพ</p> <p>3. การกระจายอำนาจการบริหารเป็นการกระจายไปสู่สภาคณะกรรมการบริหารระดับที่เรียกชื่อว่า Collectivités territoriales โดยรัฐยังคงรักษาอำนาจและบทบาทสำคัญที่เกี่ยวกับการบริการสาธารณะและการจัดการศึกษา ไว้ในอำนาจของรัฐบาลกลาง</p> <p>4. ในการบริหารระดับภูมิภาคหรือระดับท้องถิ่น มีการแบ่งภาระงานและความรับผิดชอบแตกต่างกัน คือ ที่ระดับเขต (Région) วางแผนการใช้พื้นที่ การพัฒนาเศรษฐกิจ การฝึกอบรมด้านอาชีพ ในด้านการศึกษา: สร้างโรงเรียนบำรุงรักษา ดูแลการดำเนินงานของโรงเรียนระดับมัธยมศึกษา (lycée) สร้างถนน การขนส่ง และกำหนดมาตรการสนับสนุนด้านงบประมาณเขต ที่ระดับแคว้น (Département) บริหารจัดการงานประจำ งานด้านสวัสดิการ งานดูแลด้านสุขภาพอนามัย การกำหนดมาตรการป้องกันด้านสุขภาพอนามัย จัดหา งานในด้านการศึกษา : การสร้างโรงเรียนบำรุงรักษา การดำเนินงานของสถาบันการศึกษาระดับวิทยาลัย (collège) ดูแลใน</p>

ประเทศ นิวซีแลนด์	ประเทศ ออสเตรเลีย	ประเทศ สหรัฐอเมริกา	ประเทศ ฝรั่งเศส
<p>ส่งผลให้การจัดการศึกษาขาดประสิทธิภาพและนักเรียนขาดคุณภาพ โรงเรียนไม่มีอิสระในการบริหาร จึงไม่สามารถสนองความต้องการของผู้ปกครองและชุมชน เพราะต้องพึ่งส่วนกลางเป็นหลัก จึงไม่ได้ให้ความสำคัญต่อชุมชนเท่าที่ควร</p> <p>5. นิวซีแลนด์ได้ปฏิรูปการศึกษาใหม่ทั้งระบบด้วยปรัชญาการศึกษา เพื่อชีวิต (Education for life) ด้วยหลักการกระจายอำนาจทางการศึกษา (Decentralization of Education) ด้วยหลักการมีส่วนร่วมของประชาชน (Charity to Community) และด้วย หลักการตรวจสอบและถ่วงดุล (Check and Balance) และการดำเนินงานเพื่อ ปรับปรุงการบริหารการศึกษาให้มีความคล่องตัว</p> <p>6. ประเทศนิวซีแลนด์ได้เปลี่ยนระบบการบริหารและการจัดการศึกษาสู่แนวใหม่ทั้งระบบ การกระจายอำนาจการบริหารทั้งระบบ จากกระทรวงศึกษาธิการไปสู่สถานศึกษาโดยตรง มีการตัดทอนหน่วยงานที่ไม่จำเป็น และปรับโครงสร้างองค์กรขึ้นใหม่ ควบคู่กับการลดบทบาทส่วนกลางและกระจายอำนาจให้สถานศึกษา โดยกำหนดให้มีหน่วยงานรับผิดชอบการจัดการศึกษา เพียง 2 ระดับคือ ระดับกระทรวง และระดับสถานศึกษา</p>	<p>ปรากฏว่าแต่เมื่อรัฐกระจายอำนาจการตัดสินใจ เพิ่มอำนาจและให้ความเป็นอิสระแก่โรงเรียน ลดการแทรกแซงการปฏิบัติงานประจำวันของโรงเรียน แต่มุ่งจะกระจายอำนาจในการบริหารจัดการและความรับผิดชอบลงสู่โรงเรียน มีนโยบายจัดการโรงเรียนของรัฐให้เป็นโรงเรียนที่มีอำนาจ มีความรับผิดชอบและสามารถตัดสินใจในการพัฒนาการจัดการศึกษาสำหรับนักเรียนให้มีคุณภาพได้เอง โดยพัฒนารูปแบบการบริหารจัดการตนเองของโรงเรียนที่เรียกว่า self-managing school หรือ แบบที่นิยมเรียกกันในสหรัฐอเมริกาว่า school-based management</p> <p>5. การกระจายอำนาจโดยการให้โรงเรียนจัดการงบประมาณด้วยตนเอง เป็นลักษณะพิเศษที่สำคัญของการปฏิรูปการบริหารจัดการศึกษาของประเทศออสเตรเลีย มลรัฐวิกตอเรียได้จัดงบประมาณแบบ School Global Budget-SGB ซึ่งเป็นการ จัดสรรงบประมาณแบบตรงสู่โรงเรียน ในมลรัฐออสเตรเลียได้ จัดให้โรงเรียนทุกโรงได้รับงบประมาณรายโรงเรียนพื้นฐานก่อน (Per School Funding) ส่วนที่จะได้รับเพิ่ม จะเพิ่มขึ้นตามจำนวนนักเรียน ซึ่งขึ้นอยู่กับระดับชั้นเรียนและความจำเป็นพิเศษ</p>	<p>การศึกษา (District Board of Education) ศึกษาธิการเขต (District Superintendent) เป็นผู้ดูแลการจัดการศึกษา ระดับโรงเรียนต่างๆ ในเขตพื้นที่การศึกษานั้นๆ โดยทำหน้าที่จัดจ้าง สรรหาครู กำหนดคุณสมบัติของครูที่ต้องการ เป็นผู้ดูแลเรื่องการจัดสรรงบประมาณที่ได้มาจากรัฐ และดูแลเรื่องหลักสูตรอย่างละเอียดจะ ต้องครอบคลุมเนื้อหาได้บ้างอย่างไร ศึกษาธิการเขตในบางท้องถิ่นทำหน้าที่ดังกล่าวด้วยตัวเอง แต่ในบางท้องถิ่นก็มอบหมายหรือกระจายอำนาจ (Delegate) ไปให้โรงเรียนทำเอง โดยผ่านครูใหญ่ (Principal) และคณะกรรมการสถานศึกษา (School Council) ให้โรงเรียนจัดทำหลักสูตรได้เอง ให้โรงเรียนดำเนินการจัดจ้าง สรรหาบุคลากรเอง ไม่จำกัดตายตัวตามแบบหนึ่งแบบใด สะท้อนถึงความหลากหลายของการบริหารจัดการ และการมีการกระจายอำนาจทางการศึกษาเป็นอย่างมาก</p> <p>5. ที่สถานศึกษาหรือที่ตัวโรงเรียน ซึ่งเป็นหน่วยย่อยมากที่สุดในการจัดการศึกษาจะมีสภาที่ปรึกษาโรงเรียน (School Advisory Council) มีกรรมการบริหารโรงเรียน (School Council) ซึ่งบางแห่งเรียกว่า คณะกรรมการโรงเรียน (School Board) และเมืองคอร์ทครู-ผู้ปกครอง (PTO) คอยดูแลการบริหารจัดการ คณะกรรมการ</p>	<p>ด้านการคมนาคมและการขนส่ง และที่ ระดับอำเภอ (Commune) ดูแลการวางผังเมือง เครื่องอำนวยความสะดวกในท้องถิ่น การสนับสนุนด้านที่อยู่อาศัย สาธารณูปโภค (ไฟฟ้า น้ำประปา การกำจัดขยะ การขนส่งมวลชน) ด้านอนามัยและการบริหารสังคม การบำรุงสนับสนุนดูแลโรงพยาบาล การให้ความช่วยเหลือผู้สูงอายุ ดูแลด้านความปลอดภัย การจัดระเบียบสังคม สุขอนามัย ด้านการศึกษา : ดูแลการก่อสร้าง และบำรุงรักษาโรงเรียนระดับประถมศึกษา ในด้านวัฒนธรรม ดูแลพิพิธภัณฑ์ โรงละคร</p> <p>5. ประเทศฝรั่งเศสปฏิรูปการบริหารจัดการศึกษา โดยการปรับเปลี่ยนการบริหารจากการรวมศูนย์อำนาจที่ส่วนกลาง (Centralisation) เป็นการกระจายอำนาจ (Décentralisation) โดยคงให้รัฐ (Etat) เป็นผู้จัดการศึกษา ร่วมกับองค์กรการบริหารระดับภูมิภาค (Collectivités territoriales) ซึ่งเป็นคณะบุคคลที่มาจากการแต่งตั้งตามกระบวนการเลือกตั้ง เพื่อให้ดำเนินงานตามที่ได้รับมอบหมายจากรัฐ</p> <p>6. รัฐธรรมนูญของประเทศฝรั่งเศสระบุให้รัฐบาลทำหน้าที่กำหนดหลักเกณฑ์ทั่วไปของระบบการศึกษา กำหนดนโยบายการศึกษา</p>

ประเทศ นิวซีแลนด์	ประเทศ ออสเตรเลีย	ประเทศ สหรัฐอเมริกา	ประเทศ ฝรั่งเศส
<p>7. ที่ระดับกระทรวง ให้มีสำนักงานเลขาธิการกระทรวงศึกษาธิการเป็นหน่วยงานกลาง และจัดตั้งสาขาตัวแทนของกระทรวงศึกษาธิการ เพื่อบริหารจัดการแบบเบ็ดเสร็จ ณ เขตเมืองต่างๆ</p> <p>8. ที่ระดับสถานศึกษา บริหารภายใต้คณะกรรมการบริหารโรงเรียน (Board of Trustees) ที่มาจากการคัดเลือกและแต่งตั้งจากผู้ปกครอง ผู้แทนชุมชน ผู้แทนครู ผู้แทนนักเรียน (เฉพาะระดับมัธยมศึกษาตอนปลาย) และมีผู้บริหารโรงเรียนเป็นกรรมการและเลขานุการ ซึ่งได้มาจากการสรรหาและแต่งตั้งโดยการจ้างของคณะกรรมการบริหารโรงเรียน มีความเป็นอิสระในการจัดการศึกษาเป็นของตนเอง</p> <p>9. การศึกษาในระดับก่อนประถมศึกษา จัดในศูนย์เด็กก่อนวัยเรียน (Child Center) โรงเรียนอนุบาล (Kindergarten) ศูนย์เด็กเล่น (Playcenter) และศูนย์ดูแลและสอนภาษาเด็กเล็กสำหรับชาวเมารี (The Kohanga Reo) การศึกษาระดับประถมศึกษาจนถึงมัธยมศึกษาตอนปลาย เป็นการศึกษาภาคบังคับ</p> <p>10. หลังการปฏิรูปการศึกษา ประเทศนิวซีแลนด์ได้ปรับเปลี่ยนการบริหารและการจัดการศึกษา เป็นการกระจายอำนาจให้แก่สถานศึกษา</p>	<p>6. คณะกรรมการโรงเรียน เป็นกลไกสำคัญยิ่งของการจัดการแบบใช้โรงเรียนเป็นฐาน โดยมีข้อกำหนดว่าสมาชิกของคณะกรรมการจำนวน 2 ใน 3 เป็นบุคคลภายนอกระบบการศึกษา คณะกรรมการนี้จะรับผิดชอบการพัฒนา ให้ความเห็นชอบ ธรรมนูญของโรงเรียน ให้ความเห็นชอบในงบประมาณ และการใช้จ่ายงบประมาณของโรงเรียน และการรายงานผลการดำเนินการประจำปีของโรงเรียน และรับผิดชอบการตัดสินใจด้านบุคลากร รวมถึงการให้ความเห็นชอบในการคัดเลือกผู้ดำรงตำแหน่งผู้บริหารโรงเรียนด้วย</p> <p>7. องค์กรปกครองท้องถิ่น (local government) ของประเทศออสเตรเลียไม่มีอำนาจหน้าที่หรือความรับผิดชอบ หรือมีบทบาทใดๆ ในการจัดการศึกษา หรือจัดการเกี่ยวกับโรงเรียน ส่วนที่อาจเกี่ยวข้องบ้างก็เป็นบทบาทในการให้บริการชุมชนด้านแหล่งเรียนรู้ตามอัธยาศัยในชุมชนมากกว่า เช่น การจัดพิพิธภัณฑ์ ห้องสมุดชุมชน เป็นต้น</p>	<p>บริหารการศึกษาของแต่ละเขตพื้นที่การศึกษาและศึกษาธิการเขต จะต้องทำงานร่วมกับครูใหญ่ ครูผู้ปกครอง และสภาที่ปรึกษาโรงเรียน ทำหน้าที่พัฒนาหลักสูตรของสถานศึกษา กำหนดแผนพัฒนาโรงเรียน</p> <p>6. ในทางปฏิบัติในปัจจุบัน บางรัฐกระจายอำนาจการตัดสินใจไปที่เขตพื้นที่การศึกษา (School District) บางรัฐกระจายอำนาจไปที่โรงเรียนหรือที่สถานศึกษาโดยตรง ซึ่งเป็นการบริหารตามหลักการแบบการใช้โรงเรียนเป็นฐาน (School/Site-Based Management) โดยการกระจายอำนาจและเน้นการเพิ่มคุณภาพและประสิทธิภาพของการเรียนการสอนด้วยการให้ชุมชนเข้ามามีบทบาทมากยิ่งขึ้น ปรับเปลี่ยนบทบาทของรัฐและเขตเป็นการช่วยเหลือสนับสนุนแทน</p>	<p>กำหนดโครงสร้างของระบบการศึกษา กำหนดปริญญาบัตร การบริหารบุคคล ระบบการศึกษาของประเทศฝรั่งเศส เป็นการบริการฟรีจากรัฐ การศึกษาภาคบังคับอยู่ที่ช่วงอายุระหว่าง 6-16 ปี</p> <p>7. การศึกษา ก่อนวัยเรียน (Élémentaire) ไม่เป็นการศึกษาภาคบังคับ ถ้าเป็นโรงเรียนอนุบาลของรัฐ เป็นบริการฟรี ในโรงเรียนเอกชนผู้ปกครองต้องเสียค่าเล่าเรียนเอง โดยทั่วไปโรงเรียนอนุบาลแยกออกเป็น 3 ระดับชั้นเรียน คือ ชั้นเล็ก (Petite Section) ชั้นกลาง (Moyenne Section) และชั้นสูง (Grande Section) ในระดับประถมศึกษา สำหรับเด็กอายุ 6-10 ขวบ (École primaire) เป็นการบริการฟรีภาคบังคับสำหรับเด็กฝรั่งเศสและเด็กต่างชาติในฝรั่งเศส โรงเรียนระดับประถมประกอบด้วย 5 ชั้น คือ ชั้นเตรียมประถมศึกษา Classe Préparatoire (CP) ชั้นประถมศึกษาตอนต้นปีที่ 1 Cours Élémentaire 1 (CE1) ชั้นประถมศึกษาตอนต้นปีที่ 2 Cours Élémentaire 2 (CE2) ชั้นประถมศึกษาตอนปลายปีที่ 1 Cours Moyen 1 (CM1) และชั้นประถมศึกษาตอนปลายปีที่ 2 Cours Moyen 2 (CM2) ระดับมัธยมศึกษา (École Secondaire) ยังคงเป็นการบริการฟรี จัดสำหรับเยาวชนในช่วงอายุ 11-18 ปี และส่วนหนึ่งยัง</p>

ประเทศ นิวซีแลนด์	ประเทศ ออสเตรเลีย	ประเทศ สหรัฐอเมริกา	ประเทศ ฝรั่งเศส
<p>โดยการจัดให้มีส่วนร่วมของประชาชนผู้มีส่วนได้ส่วนเสียทั้งระบบ ทั้งด้านการบริหารงานการเงิน การบริหารงานบุคคล การบริหารงานวิชาการ โดยมีความสัมพันธ์ระหว่างส่วนกลาง ส่วนท้องถิ่นและสถานศึกษา ภายใต้กรอบแนวทางการศึกษาของชาติ (National Education Guidelines) ตามกรอบเป้าหมายการศึกษาของชาติ (National Education Goals) ตามกรอบหลักสูตรของนิวซีแลนด์ (The New Zealand Curriculum Framework) และธรรมนูญของโรงเรียน (School Charter)</p> <p>11. ธรรมนูญโรงเรียน (School Charter) เป็นแผนแม่บทในการจัดการศึกษาของโรงเรียน รัฐบาลจะกำหนดให้ทุกโรงเรียนจัดทำธรรมนูญโรงเรียน ซึ่งจะระบุวัตถุประสงค์และเป้าหมายทางการศึกษา หลักสูตรในแต่ละระดับไว้อย่างชัดเจน โดยคณะกรรมการบริหารโรงเรียน จะร่วมจัดทำธรรมนูญโรงเรียนกับผู้บริหารและคณะครูในโรงเรียน ภายใต้กรอบแนวทางการศึกษาของชาติ เป้าหมายการศึกษาของชาติ หลักสูตร กฎหมายที่เกี่ยวข้อง สภาพปัญหาและความต้องการของชุมชน แล้วจัดส่งให้กระทรวงศึกษาธิการพิจารณาอนุมัติ และทางกระทรวงจะ</p>			<p>คงเป็นการศึกษาภาคบังคับแยกออกเป็นระดับมัธยมต้น (11-14 ปี) เรียกว่า Collège รับเด็กทุกคนที่สำเร็จจากชั้นประถมศึกษา ประกอบด้วย 4 ชั้น ตั้งแต่ชั้นประถมศึกษาปีที่ 6 (Sixième) จนถึงชั้นมัธยมศึกษาปีที่ 3 (Troisième) เป็นการเรียนการสอนทั่วไป ในวิชาการสายสามัญ โดยยังไม่แยกออกเป็นวิชาเฉพาะด้าน</p> <p>ที่ระดับมัธยมปลาย (Lycée) 15-17 ปี เริ่มให้แยกการศึกษาออกเป็น</p> <p>1) โรงเรียนมัธยมศึกษาสายสามัญและทางเทคโนโลยี (Lycée d'enseignement général et technologique) ใช้ระยะเวลาศึกษา 3 ปี คือ ชั้นปีที่ 2 (Seconde) ชั้นปีที่ 1 (Première) และชั้นปลาย (Terminale) เพื่อเตรียมสอบรับประกาศนียบัตรสายสามัญ (Baccalauréat général) หรือประกาศนียบัตรสายเทคโนโลยี (Baccalauréat technologique) หรือประกาศนียบัตรสายช่างเทคนิค (Brevet de technicien) ส่วนสายที่ 2 เรียกว่าโรงเรียนมัธยมศึกษาสายวิชาชีพ (Lycée Professionnel) เพื่อเตรียมสอบรับประกาศนียบัตรวิชาชีพ Certificat d'Aptitude Professionnelle (CAP) หรือประกาศนียบัตรอาชีวศึกษา Brevet d'Etudes Professionnelles (BEP) และประกาศนียบัตร</p>

ประเทศ นิวซีแลนด์	ประเทศ ออสเตรเลีย	ประเทศ สหรัฐอเมริกา	ประเทศ ฝรั่งเศส
<p>สนับสนุนงบประมาณเป็น ก้อนให้ตามธรรมเนียมของ แต่ละโรงเรียน โดย คณะกรรมการบริหาร โรงเรียนรับไปบริหารร่วม กับโรงเรียนต่อไป</p> <p>12. การบริหาร สถานศึกษาในระดับประถม ศึกษาจนถึงมัธยมศึกษา ตอนปลาย เป็นการบริหาร โดยคณะกรรมการบริหาร โรงเรียน การจัดสรร งบประมาณของรัฐจะส่งให้ โรงเรียนโดยตรง ในนาม ของคณะกรรมการบริหาร โรงเรียน ตามที่ได้ทำสัญญา ในการบริหารโรงเรียนไว้ กับกระทรวงศึกษาธิการ โดยให้ใช้จ่ายอิสระ แต่ต้อง อยู่ในขอบเขตภายใต้ แนวทางการศึกษาของชาติ แนวทางการบริหารของชาติ และกฎระเบียบที่เกี่ยวข้อง ตามที่กำหนดไว้ในธรรมนูญ ของโรงเรียน ซึ่ง คณะกรรมการบริหาร โรงเรียนต้องรับผิดชอบต่อ ความสำเร็จตามเป้าหมาย ที่ได้กำหนดไว้เป็นการเฉพาะ</p> <p>13. กฎหมายการศึกษา ได้กำหนดให้คณะกรรมการ บริหารโรงเรียนมีหน้าที่ใน ทุกเรื่องเกี่ยวกับผลสัมฤทธิ์ ทางการเรียน การจ้างงาน และการบริหารงานบุคคล การเงินและทรัพย์สิน อาคารสถานที่และสิ่ง ก่อสร้าง เอกสารและการ ตรวจสอบ สุขภาพ สวัสดิภาพและความปลอดภัย รวมทั้งการดำเนินงานต่างๆ ของโรงเรียน</p>			<p>มัธยมปลายสายอาชีพ (Baccalauréat professionnel)</p> <p>8. การกระจายอำนาจ ทางการศึกษา รัฐบาล ฝรั่งเศสได้กระจายอำนาจ ทางการศึกษาไปสู่องค์กร ปกครองส่วนท้องถิ่น โดย ยึดหลักการกระจายอำนาจ ทางการศึกษา คือ 1) สร้าง ระบบความร่วมมือในการ บริหารทางการศึกษา โดย การถ่ายโอนให้เป็นเรื่องๆ ตามที่กฎหมายเกี่ยวกับการ กระจายอำนาจทางการ ศึกษากำหนด 2) รัฐบาลรับผิดชอบ การจัดการศึกษา กำหนด กิจกรรมและการจัดองค์กร ทางการศึกษา การบริหาร บุคคลและสถานศึกษาที่จะ ต้องมีการสอบแข่งขันเข้า เรียน และ 3) ให้ คณะกรรมการระดับท้องถิ่น (Collectivités locales) ระดับแคว้น (département) และระดับเขต (région) มี อำนาจหน้าที่และความ รับผิดชอบในการจัด การศึกษาร่วมกับรัฐ</p>

2. ระบบการเงินการงบประมาณการศึกษา

ประเทศสาธารณรัฐเกาหลี	ประเทศมาเลเซีย	ประเทศญี่ปุ่น	ประเทศอังกฤษ
<p>1. แหล่งการเงินเพื่อการศึกษาของท้องถิ่นในประเทศสาธารณรัฐเกาหลีคืองบประมาณที่ได้รับจัดสรรจากส่วนกลาง งบประมาณจากรัฐบาลท้องถิ่น จากภาคเอกชน และค่าธรรมเนียมการศึกษาที่เก็บจากผู้เรียน</p> <p>2. รัฐบาลของสาธารณรัฐเกาหลีให้ความสำคัญกับการจัดการศึกษาในระดับสูงมาก ปรากฏว่า เงินงบประมาณทางการศึกษานั้น แม้จะอยู่ในช่วงที่เกิดปัญหาทางเศรษฐกิจ รัฐบาลก็ยังคงจัดสรรงบประมาณการศึกษาให้แก่กระทรวงการศึกษา ไม่น้อยกว่าร้อยละ 19.5 และมากถึงร้อยละ 20.3 และรักษาอัตราการจัดสรรให้อยู่ที่ประมาณร้อยละ 20 ของงบประมาณแผ่นดินเสมอ</p> <p>3. งบประมาณแผ่นดินซึ่งกระทรวงการศึกษาและการพัฒนาทรัพยากรมนุษย์ได้รับ ได้ถูกจัดสรรให้กับสำนักงานการศึกษาท้องถิ่นคิดเป็นประมาณร้อยละ 88.9</p> <p>4. มีการถ่ายโอนอำนาจการบริหารการเงินมาที่ระดับสถานศึกษา โดยใช้ระบบที่เรียกว่า school-based account system ให้สถานศึกษาจัดการด้านการเงินอย่างเป็นอิสระและตรงกับความต้องการ</p>	<p>1. หน่วยงานที่ควบคุมการเงินทางการศึกษาของกระทรวงศึกษาธิการ คือ Finance Division มีหน้าที่ประสานงานจัดทำงบประมาณรายปี นิเทศและควบคุมการใช้งบประมาณของหน่วยงานต่างๆ ในสังกัดกระทรวงศึกษาธิการ</p> <p>2. งบประมาณจากรัฐบาลกลางจะจัดให้สถานศึกษาเป็นค่าใช้จ่ายในการบริหารงานโดยทั่วไป เงินเดือนครูและบุคลากรทางการศึกษา ค่าบำรุงห้องสมุด สื่อการเรียนการสอน ตำราเรียนและอาหารกลางวัน ตามเกณฑ์ที่กระทรวงกำหนด ปีหนึ่งจัดให้กระทรวงศึกษา 4 งวด</p> <p>3. ในการขอจัดตั้งงบประมาณ ทางโรงเรียนจะต้องดำเนินการตามระเบียบที่กำหนด แล้วส่งผ่านอำเภอรัฐและกระทรวงศึกษาธิการตามลำดับ สถานศึกษาจะได้รับงบประมาณตามเกณฑ์ที่กระทรวงกำหนดให้ขเป็นก่อน และบริหารจัดการได้เอง</p> <p>4. เงินนอกงบประมาณที่สถานศึกษาจัดเก็บได้เอง ถือเป็นรายได้ของสถานศึกษา ซึ่งจะมาจากค่าธรรมเนียมต่างๆ ของนักเรียน ค่าเช่าโรงอาหาร ค่าหอพัก เงินบริจาค และกองทุนการศึกษา</p> <p>5. งบประมาณสำหรับงานก่อสร้างโรงเรียนก็เป็นของระบบโดยส่วนกลาง</p>	<p>1. กระทรวงมหาดไทยจัดสรรภาษีอุดหนุนท้องถิ่น (Local Allocation Tax) พร้อมทั้งกระจายอำนาจการบริหารงบประมาณ โดยให้องค์กรปกครองส่วนท้องถิ่นมีอิสระในการใช้งบประมาณนี้ โดยไม่จำกัดวัตถุประสงค์ ในขณะที่กระทรวงศึกษา จัดสรรงบประมาณเงินเดือนครูสำหรับการศึกษาระดับมัธยม และร่วมรับผิดชอบค่าใช้จ่ายอื่นๆ กับคณะกรรมการการศึกษาขององค์กรปกครองส่วนท้องถิ่นตามสัดส่วนที่ได้กำหนดไว้ อย่างแน่นอนชัดเจน</p> <p>2. รัฐบาลให้จัดสรรงบประมาณการศึกษาไปที่กระทรวงศึกษา เพียงกระทรวงเดียว เพื่อให้จัดสรรให้กับองค์กรปกครองส่วนท้องถิ่นโดยตรง และงบประมาณเพื่อการศึกษาส่วนใหญ่ใช้ไปเพื่อสนับสนุนการศึกษาภาคบังคับ ซึ่งเป็นภาระของรัฐที่ต้องจัดการศึกษาฟรี ให้เป็นเวลาเก้าปี จนถึงชั้นมัธยมศึกษาตอนต้น</p> <p>3. นอกจากการสนับสนุนงบประมาณเพื่อเป็นค่าใช้จ่ายเงินเดือนครูการศึกษาภาคบังคับแล้ว กระทรวงศึกษายังร่วมรับผิดชอบค่าใช้จ่ายเพื่อการศึกษาในด้านอื่นๆ อีกด้วย ตามสัดส่วนรายละเอียดค่าใช้จ่ายที่ส่วนกลางจัดให้กับท้องถิ่น</p>	<p>1. องค์กรปกครองท้องถิ่นมีแหล่งรายได้สำคัญคือ ภาษีท้องถิ่นหรือ property tax ขณะเดียวกันก็ได้รับเงินอุดหนุนจากรัฐบาลกลางในรูป block grant เพื่อใช้ในการศึกษา ในจำนวนค่อนข้างมากคิดเป็น 3 ใน 4 ของค่าใช้จ่ายทั้งหมดในการดำเนินงานองค์กรปกครองท้องถิ่น</p> <p>2. เพื่อให้แน่ใจว่าเงินดังกล่าวจะได้รับการนำมาใช้เพื่อการศึกษาโดยแท้ และมีความเท่าเทียมกันระหว่างท้องถิ่นต่างๆ และระหว่างผู้เรียนกลุ่มต่างๆ ในท้องถิ่น รัฐบาลกลางจึงเข้ามาแทรกแซงโดยการปรับสูตรการจัดสรรเงินเสียใหม่ และเปิดเงื่อนไขให้หากสถานศึกษาใดเลือกเป็นอิสระจากการปกครองขององค์การบริหารการศึกษาท้องถิ่น (grant-maintained schools) รัฐบาลกลางก็จะให้งบประมาณและเงินอุดหนุนเพิ่มเติม เพื่อให้สามารถบริหารจัดการได้อย่างมีประสิทธิภาพ</p> <p>3. ในด้านการบริหารการเงิน รัฐบาลกลางและองค์กรปกครองส่วนท้องถิ่นร่วมกันรับผิดชอบค่าใช้จ่ายด้านการศึกษาสำหรับนักเรียนที่เข้าศึกษาในโรงเรียนภายใต้การอุปถัมภ์ขององค์การบริหารการศึกษาท้องถิ่น โดยองค์การบริหารการศึกษาท้องถิ่น</p>

ประเทศสาธารณรัฐ เกาหลี	ประเทศ มาเลเซีย	ประเทศ ญี่ปุ่น	ประเทศ อังกฤษ
<p>(independent and on-the-spot financial management) ให้ผู้อำนวยการสถานศึกษามีอำนาจในการจัดระบบงบประมาณได้เอง โดยมีส่วนร่วมของคณะกรรมการสถานศึกษา สมาคมผู้ปกครองและครู ครูอาจารย์ในสถานศึกษา และนักเรียน ทำให้โรงเรียนสามารถจัดการได้ตรงกับความต้องการของนักเรียน ครู และผู้ปกครองนักเรียนได้มากขึ้น</p>	<p>โดยที่โรงเรียนไม่ต้องเป็นภาระ</p> <p>6. มีการจัดงบประมาณสำหรับสนับสนุนการพัฒนาครูประจำการ โดยกำหนดให้ครูต้องเข้ารับการพัฒนาวิชาชีพ เพื่อนำมาพัฒนาโรงเรียนคนละอย่างน้อยปีละ 1 รายการ</p>		<p>แต่ละแห่งจัดสรรรายได้จากภาษีท้องถิ่น (Council Tax) และการจัดบริการด้านต่างๆ เป็นค่าใช้จ่ายหลัก ซึ่งส่วนใหญ่เป็นเงินเดือนครู และรัฐบาลกลางสมทบเงินจำนวนหนึ่งเป็นค่าใช้จ่ายด้านการศึกษาให้กับองค์การบริหารการศึกษาท้องถิ่นและคณะกรรมการบริหารสถานศึกษา โดยรัฐบาลกลางจะพิจารณาจัดสรรเงินอุดหนุนให้ตามความจำเป็นของท้องถิ่นแต่ละแห่ง โดยคำนึงถึงรายได้ที่ท้องถิ่นจัดเก็บได้</p> <p>4. Office of Deputy Prime Minister (ODPM) จัดสรร Revenue Support Grant-RSG ให้องค์กรปกครองส่วนท้องถิ่นในรูปแบบ block grant สำหรับทุกกิจการรวม ทั้งการจัดการศึกษาโดยมีเป้าหมายหลักคือ การศึกษาภาคบังคับที่จัดให้แก่ผู้เรียนอายุระหว่าง 3-16 ปี และส่วนหนึ่งให้กับการศึกษาผู้ใหญ่ เมื่อเทียบระดับการศึกษาจะพบว่า การศึกษาปฐมวัยจนถึงมัธยมศึกษาเป็นส่วนที่ได้รับเงินอุดหนุนมากที่สุด</p> <p>5. DfES จัดสรร Standards Fund ให้สถานศึกษาผ่านองค์การบริหารการศึกษาท้องถิ่น 2 ประเภท คือ Schools Standards Grant และ Schools Standards Fund เป็นเงินอุดหนุนเฉพาะกิจเพื่อดำเนินโครงการต่างๆ ตามยุทธศาสตร์ของรัฐบาลกลาง เงินส่วนนี้จึงเป็นช่องทางหลักที่รัฐบาลกลางใช้</p>

ประเทศสาธารณรัฐเกาหลี	ประเทศมาเลเซีย	ประเทศญี่ปุ่น	ประเทศอังกฤษ
			<p>กำกับให้องค์การบริหารการศึกษาท้องถิ่นและสถานศึกษาให้ดำเนินการตามนโยบายของประเทศและรัฐบาลกลางยังเป็นผู้พิจารณาขออนุญาตด้านอาคารสถานที่และวัสดุอุปกรณ์ที่จะจัดสรรให้เป็นรายปีด้วย</p> <p>6. องค์กรบริหารการศึกษาท้องถิ่นเป็นผู้จัดตั้งงบประมาณด้านการศึกษาทั้งหมดในเขตรับผิดชอบตามสูตรการเงิน (funding formula) เพื่อเสนอต่อ DfES สูตรการเงินนี้แบ่งเป็น LEAs Block และ Schools Block ในแต่ละ Block จะมี Sub-Block ซึ่งมีสูตรคำนวณเป็นการเฉพาะในส่วนของ Schools Block แบ่งออกเป็น 4 Sub-Block คือ กลุ่มนักเรียนอายุต่ำกว่า 5 ปี กลุ่มประถมศึกษา (อายุ 5-11 ปี) กลุ่มมัธยมศึกษา (อายุ 11-16 ปี) และกลุ่มนักเรียนที่มีค่าใช้จ่ายสูง (high cost pupils)</p> <p>7. การจัดสรรงบประมาณและการเงินภายใต้หลักการ Fair Funding สร้างความยุติธรรม ความเสมอภาค ทั้งแนวราบและแนวตั้ง ความแน่นอนในแง่ของเม็ดเงิน เนื่องจากใช้สูตรการจัดสรรเงินของรัฐสูตรเดียวกัน การแก้ไขสูตรการเงินให้ลดความซับซ้อน เข้าใจได้ง่ายขึ้น การจัดงบประมาณคราวเดียว 3 ปีเป็นสิ่งที่ดีสำหรับการจัดสรรงบประมาณและเงินอุดหนุน</p>

ระบบการเงินการงบประมาณการศึกษา (ต่อ)

ประเทศ นิวซีแลนด์	ประเทศ ออสเตรเลีย	ประเทศ สหรัฐอเมริกา	ประเทศ ฝรั่งเศส
<p>1. ในการบริหารการเงิน รัฐกระจายอำนาจให้สถานศึกษาบริหารจัดการด้วยตนเอง ทั้งระดับการศึกษาปฐมวัยหรือก่อนวัยเรียน ระดับการศึกษาขั้นพื้นฐานตั้งแต่ประถมศึกษาถึงมัธยมศึกษาตอนปลาย โดยในแต่ละปีโรงเรียน โดยคณะกรรมการบริหารโรงเรียน ร่วมกับครูและชุมชน พิจารณางบประมาณตามที่กำหนดไว้ในธรรมนูญโรงเรียน และทำสัญญาการบริหารที่ทำกับกระทรวงศึกษาธิการ ทั้งงบประมาณเดือน และสวัสดิการครู งบประมาณและงบดำเนินการ ที่เสนอต่อกระทรวงศึกษาธิการในนามของคณะกรรมการบริหารโรงเรียน</p> <p>2. การบริหารงานการเงินและทรัพย์สินในศูนย์เด็กก่อนวัยเรียนและการศึกษาขั้นพื้นฐานตั้งแต่ชั้นประถมศึกษาถึงมัธยมศึกษาตอนปลาย กฎหมายการศึกษาที่กำหนดให้กระทรวงศึกษาธิการจัดสรรเงินและทรัพยากรให้ โดยการจัดสรรเป็นเงินก้อนให้กับสถานศึกษาโดยตรง</p> <p>3. การจัดสรรงบประมาณ รัฐจะส่งให้โรงเรียนโดยตรง ในนามของคณะกรรมการบริหารโรงเรียน</p> <p>4. ในการจัดสรรงบประมาณให้กับสถานศึกษา</p>	<p>1. มีความเชื่อเกี่ยวกับการปฏิรูปการศึกษาว่า การพัฒนาคุณภาพการศึกษาที่แท้จริงจึงเป็นการจัดโครงสร้างให้โรงเรียนมีอำนาจในการตัดสินใจในการบริหารจัดการศึกษาด้วยตนเอง และเชื่อว่าโรงเรียนที่มีอิสระในการบริหารจัดการศึกษาย่อมจัดการศึกษาได้อย่างมีคุณภาพ มีประสิทธิภาพสูง และจะดำเนินงานสอดคล้องหรือตอบสนองกับความต้องการของท้องถิ่นได้ดีกว่าหรือมากกว่าการจัดการศึกษาโดยโรงเรียนที่ควบคุมโดยรัฐ หรือองค์กรของรัฐ หรือองค์กรส่วนท้องถิ่น รัฐบาลประเทศออสเตรเลียจึงจัดเงินก้อนอุดหนุนโรงเรียนที่เรียกว่า School Global Budget ซึ่งมีจำนวนสูงมากถึงประมาณร้อยละ 95 ของงบประมาณทั้งหมด</p> <p>2. กระจายอำนาจโดยงบประมาณด้วยตนเอง เป็นลักษณะสำคัญของการปฏิรูปการบริหารจัดการศึกษาของประเทศออสเตรเลีย</p> <p>3. ความรับผิดชอบในการจัดการศึกษาเป็นหน้าที่และความรับผิดชอบของรัฐบาลของแต่ละมลรัฐ ซึ่งต้องจัดให้แก่ประชากรของตนแบบให้เปล่า ด้วยการจัดสรรงบประมาณสนับสนุนให้สูงถึงประมาณร้อยละ 90 ของค่าใช้จ่ายทั้งหมดของมลรัฐ และรัฐบาลกลางยัง</p>	<p>1. รัฐธรรมนูญของประเทศสหรัฐอเมริกากำหนดไว้ว่า การศึกษาเป็นความรับผิดชอบของรัฐ ดังนั้นรัฐบาลกลาง (Federal Government) จึงมีบทบาทจริงไม่มากนักในการจัดการศึกษา</p> <p>2. หน่วยงานที่ดูแลการศึกษาของส่วนกลางของประเทศได้แก่ กระทรวงศึกษาธิการของประเทศสหรัฐอเมริกา (Department of Education) รับผิดชอบบริหารโครงการและนำโครงการจากรัฐบาลกลางสู่การปฏิบัติ ด้วยความเห็นชอบจากรัฐสภา สมาชิกแทนราษฎรเป็นศูนย์กลางของการออกกฎหมายทางการศึกษาของส่วนกลาง มีสำนักงบประมาณรับผิดชอบเรื่องการจัดงบประมาณเงินทุนเพื่อการศึกษา</p> <p>3. การจัดการเรียนการสอนให้แก่ประชาชนทุกวัย นับตั้งแต่เด็ก วัยรุ่น จนถึงวัยผู้ใหญ่ในประเทศสหรัฐอเมริกาจัด โดย รัฐ และ ท้องถิ่น และเป็นการจัดการโดยใช้หลักการกระจายอำนาจ โรงเรียนก็จะได้รับเงินงบประมาณการศึกษาจากเขตพื้นที่การศึกษา (School District) ซึ่งขึ้นอยู่กับแต่ละมลรัฐ เงินสนับสนุนทางการศึกษาหรืองบประมาณทางการศึกษาจากแต่ละรัฐนั้นได้มาจาก</p> <p>1) ภาษีทรัพย์สิน (property tax) จากท้องถิ่น ซึ่งเก็บจาก</p>	<p>1. รัฐธรรมนูญฝรั่งเศสกำหนดให้การจัดการศึกษาเป็นหน้าที่ของรัฐ รัฐมีบทบาทสำคัญในการกำหนดหลักเกณฑ์ทั่วไปของระบบการศึกษา กำหนดนโยบายกำหนดโครงสร้างของระบบการศึกษา กำหนดปริญญาบัตรการบริหารบุคคล และระบบการศึกษาของประเทศเป็นการบริการฟรีจากรัฐ เป็นการให้การศึกษาโดยไม่เก็บค่าเล่าเรียน และการศึกษามากับบังคับอยู่ที่ช่วงอายุระหว่าง 6-16 ปี</p> <p>2. ด้านการเงินการงบประมาณสำหรับการศึกษารัฐจะจัดสรรงบประมาณด้านการศึกษาให้แก่กระทรวงมหาดไทย เพื่อส่งผ่านไปยังหน่วยงานบริหารระดับภูมิภาค คือ เขต (Région) แคว้น (Département) และอำเภอ (Commune) รวมทั้งจัดสรรให้แก่กระทรวงศึกษาธิการ เพื่อส่งผ่านต่อไปให้แก่เขตพื้นที่การศึกษา (Académies) เพื่อนำไปใช้ในการดำเนินงานโครงการงาน และกิจกรรมต่างๆ ด้านการศึกษา</p>

ประเทศ นิวซีแลนด์	ประเทศ ออสเตรเลีย	ประเทศ สหรัฐอเมริกา	ประเทศ ฝรั่งเศส
<p>มีการแบ่งระดับของโรงเรียนเป็น 10 กลุ่มระดับ (docile ranking) ตามเกณฑ์ และองค์ประกอบทางเศรษฐกิจและสังคม กลุ่มระดับ 1 เป็นกลุ่มที่จัดไว้ใน 10% แรกของโรงเรียนที่มาจากพื้นที่เสียเปรียบทางด้านเศรษฐกิจและสังคมมากที่สุด</p> <p>กลุ่มระดับ 10 เป็นกลุ่มที่จัดไว้ใน 10% หลังของโรงเรียนที่มาจากพื้นที่ที่มีปัญหาทางด้านเศรษฐกิจและสังคมน้อยที่สุด หรือเรียกได้ว่าเป็นกลุ่มที่มีเศรษฐกิจและสังคมดีที่สุด</p> <p>โรงเรียนเหล่านี้ทุกระดับ นอกจากจะได้รับการจัดสรรจากรัฐในลักษณะที่แตกต่างกันตามระดับแล้ว ยังได้รับการสนับสนุนจากองค์กรท้องถิ่นอีกด้วย</p> <p>5. ส่วนที่เป็นงบประมาณดำเนินการ รัฐบาลจัดสรรเงินอุดหนุนการดำเนินงานให้สถานศึกษาแบบเป็นเงินก้อนส่งให้กับคณะกรรมการบริหารโรงเรียน เพื่อนำไปใช้ตามเป้าหมายของธรรมนูญโรงเรียนและเป้าหมายการบริหารจัดการของโรงเรียน เงินดังกล่าวไม่รวมเงินเดือนครู สนิททรัพย์ หรือเงินลงทุนดำเนินการขนาดใหญ่</p> <p>6. แหล่งรายได้ของสถานศึกษานั้น นอกจากสถานศึกษาจะได้รับงบประมาณจากรัฐตามที่กล่าวมาแล้ว สถานศึกษายังมีแหล่งรายได้จากการสนับสนุนภายนอก และจัดการรายได้เองได้อีกด้วย</p>	<p>สนับสนุนงบประมาณให้อีกส่วนหนึ่ง เพื่อให้โรงเรียนดำเนินงานตอบสนองนโยบายบางประการของรัฐบาลด้วย แต่โดยรวมแล้วสถานศึกษาของรัฐจะได้รับงบประมาณสนับสนุนจากรัฐบาลมากกว่า</p> <p>4. งบประมาณจากรัฐบาลกลาง จะเป็นงบประมาณสำหรับการศึกษาขั้นพื้นฐานส่วนใหญ่ได้มาจากเงินภาษีที่เก็บโดยรัฐบาลกลาง แล้วส่งผ่านให้รัฐบาลมลรัฐในรูปแบบของเงินอุดหนุนทั่วไป และอีกส่วนเป็นเงินที่จัดสรรให้โดยมีวัตถุประสงค์เฉพาะ (general and specific purpose payments)</p> <p>งบประมาณที่รัฐบาลกลางสนับสนุนส่วนใหญ่เป็นงบลงทุนเพื่อซ่อมแซม หรือก่อสร้างโรงเรียนใหม่ ห้องเรียนนอกประสงค์ การจัดสิ่งแวดล้อม และสิ่งอำนวยความสะดวกเป็นพิเศษ เป็นต้น</p> <p>5. รัฐบาลออสเตรเลียเคยใช้ระบบงบประมาณแบบแสดงรายการ (line-item budgeting) มาก่อน โดยส่วนกลางควบคุมการใช้จ่ายตามรายการวัสดุ อุปกรณ์ เพื่อใช้จัดการศึกษา แต่ได้พบว่าระบบดังกล่าวขาดประสิทธิภาพ ลำช้าและไม่ยืดหยุ่น ต่อมาจึงได้ลดการควบคุมจากส่วนกลางลง โดยกระจายอำนาจทางด้านงบประมาณไปสู่ระดับโรงเรียนให้โรงเรียนมีอิสระในการตัดสินใจใช้ในการจัดการศึกษา ลักษณะดังกล่าวทำให้เกิด</p>	<p>ภาษีในท้องถิ่นโดยเฉพาะโดยเฉลี่ยทั้งประเทศคิดเป็นร้อยละ 56 ของงบประมาณทั้งหมด 2) ภาษิจากรัฐ ซึ่งเก็บจากภาษีที่ระดับรัฐ เช่น ภาษีรายได้ ภาษีการค้า ส่วนของรัฐ คิดเป็นประมาณร้อยละ 40 ของงบประมาณทั้งหมด และ 3) เงินอุดหนุนจากรัฐบาลกลาง ซึ่งส่วนใหญ่ได้จากภาษีต่างๆ อีกประมาณร้อยละ 4 ของงบประมาณรวมของประเทศ โดยแหล่งเงินจากรัฐและท้องถิ่นจะเป็นแหล่งรายได้พื้นฐานของการจัดการศึกษาของโรงเรียน</p> <p>4. แต่ละรัฐหรือมลรัฐจะออกกฎหมายเพื่อกำหนดภาษีและให้ความช่วยเหลือด้านการเงินแก่โรงเรียนในท้องถิ่น โดยผู้ว่าการรัฐรับผิดชอบกำหนดงบประมาณการศึกษาและมีอำนาจการศึกษาแห่งรัฐ (State Department of Education) เป็นหน่วยช่วยและจัดดำเนินการทางการศึกษาตามสภาการศึกษาของรัฐ (State Board of Education) กำหนด และทำหน้าที่กำกับติดตามแผนการใช้งบประมาณ</p> <p>5. ในกรณีนี้เขตพื้นที่การศึกษามีเงินรายได้ไม่เพียงพอ รัฐก็อาจเพิ่มงบประมาณพิเศษให้เขตพื้นที่การศึกษาได้ เช่น ด้วยโครงการคูปองการศึกษา การใช้สูตรเพื่อความเท่าเทียมกัน การให้เงินอุดหนุนและความช่วยเหลือเป็นกลุ่มชั้น ซึ่งทางเลือกเหล่านี้เป็นกลไกที่มีผลต่อความเสมอภาค และ</p>	

ประเทศ นิวซีแลนด์	ประเทศ ออสเตรเลีย	ประเทศ สหรัฐอเมริกา	ประเทศ ฝรั่งเศส
<p>การสนับสนุนภายนอก จะได้จากการสนับสนุนของชุมชน การบริจาคของภาคเอกชน องค์กรปกครองส่วนท้องถิ่น รวมทั้ง เงินอุดหนุนจากลอตเตอรี่ ฯลฯ ส่วน รายได้ของสถานศึกษา ได้แก่ รายได้จากค่าเล่าเรียนของนักเรียนต่างชาติ รายได้จากการจัดกิจกรรมของสถานศึกษา และรายได้การลงทุน เป็นต้น</p> <p>7. องค์กรปกครองส่วนท้องถิ่นระดับต่างๆ ไม่มีหน้าที่จัดหรือสนับสนุนการศึกษา แต่มีหน้าที่อำนวยความสะดวกภายในท้องถิ่น การสนับสนุนการศึกษาเป็นไปตามการให้ความสำคัญและเห็นความจำเป็นของท้องถิ่น ตามที่คณะกรรมการของท้องถิ่นให้ความสำคัญและเห็นความจำเป็น โดยพิจารณาสนับสนุนงบประมาณบางส่วน</p>	<p>พัฒนาการที่โรงเรียน โดยโรงเรียนสามารถริเริ่มและบริหารจัดการตนเองด้านงบประมาณ และต่อมาได้พัฒนาไปสู่รูปแบบการบริหารงบประมาณโดยใช้โรงเรียนเป็นฐาน (school-based funding model) ก็โดยการเพิ่มสัดส่วนการควบคุมงบประมาณให้แก่โรงเรียน</p> <p>6. มลรัฐวิกตอเรียจัดงบประมาณแบบ School Global Budget-SGB เป็นการ จัดสรรงบประมาณแบบตรงสู่โรงเรียน เป็นงบประมาณแบบที่ยืดหยุ่นได้ โรงเรียนสามารถตัดสินใจปรับงบประมาณและบุคลากรให้สอดคล้องกับความจำเป็นของโรงเรียนได้ การตัดสินใจเกี่ยวกับการใช้จ่ายงบประมาณจะทำการในระดับโรงเรียนมากที่สุด</p> <p>7. มลรัฐออสเตรเลียได้ให้โรงเรียนทุกโรงเรียนได้รับงบประมาณรายโรงเรียนเป็นพื้นฐานก่อน (Per School Funding) อีกส่วนที่จะมีโอกาสได้รับเพิ่มจะเพิ่มขึ้นตามจำนวนนักเรียน ซึ่งขึ้นอยู่กับระดับชั้นเรียนและความจำเป็นเป็นพิเศษ และการจำเป็นเป็นโรงเรียนทั้งหมดออกเป็น</p> <p>7 กลุ่มตามดัชนีระดับความด้อยโอกาสทางการศึกษา (Index of Educational Disadvantage) ซึ่งขึ้นอยู่กับจำนวน และประเภทความด้อยโอกาสของนักเรียน โดยโรงเรียนประเภทที่ 1 ถือว่าเป็นโรงเรียนที่มีความด้อยโอกาส (disadvantage)</p>	<p>จากแหล่งรายได้อื่นๆ เช่น กองทุนที่เกิดจากการออกสลากกินแบ่งของรัฐเพื่อการศึกษา (State Lottery) ซึ่งรัฐอาจจัดขึ้นเป็นครั้งเป็นคราว หรือจากเงินจากกองทุนที่ได้จากค่าปรับที่บริษัทเอกชนต้องเสียให้กับรัฐเมื่อแพ้คดีในศาล นอกจากนี้ก็ยังมีเงินที่โรงเรียนหารายได้ (School Fund Raising) เสริมเป็นการเพิ่มเติมกันเอง เช่น จากการจัดการออกร้านขายของ การจัดการแข่งขันโบลิ่ง การแข่งแรลลี่ และเงินที่ได้รับจากการบริจาคจากเอกชน ซึ่งได้ถูกนำมาใช้กันอย่างกว้างขวางในโรงเรียนหรือในสถานศึกษาต่างๆ และอีกแหล่งหนึ่งเป็นเงินสนับสนุนจากรัฐบาลกลาง นับเป็นแหล่งรายได้อีกแหล่งหนึ่ง แต่เงินอุดหนุนจากรัฐบาลกลางเกือบทั้งหมด มักจะเป็นเงินช่วยเหลือเฉพาะกิจ</p>	

ประเทศนิวซีแลนด์	ประเทศออสเตรเลีย	ประเทศสหรัฐอเมริกา	ประเทศฝรั่งเศส
	schools) สูงสุด จะได้รับงบประมาณเพิ่มเติมมากที่สุด ในขณะที่โรงเรียนประเภทที่ 6-7 มีความด้อยโอกาสต่ำสุด จะได้รับน้อยที่สุด หรืออาจไม่ได้รับงบประมาณสนับสนุนตามที่ดัชนีกำหนด		

3. ระบบการบริหารงานบุคคลทางการศึกษา

ประเทศสาธารณรัฐเกาหลี	ประเทศมาเลเซีย	ประเทศญี่ปุ่น	ประเทศอังกฤษ
<p>1. การบริหารงานบุคคลทางการศึกษาในระดับท้องถิ่น อาศัยหลักการและวิธีการกระจายอำนาจการบริหารงานบุคคลในโรงเรียนประถมและมัธยมศึกษาไปสู่สำนักงานการศึกษาท้องถิ่น โดยส่วนกลางเป็นผู้กำหนดกฎระเบียบ และมาตรฐานต่างๆ สำหรับการบริหารงานบุคคลให้ท้องถิ่นถือปฏิบัติ</p> <p>2. การควบคุมคุณภาพของการผลิตครู โดยการใช้ระบบรับรองวิทยฐานะของสถาบันฝึกหัดครูและการออกใบประกอบวิชาชีพครู โดยกระทรวงการศึกษาและพัฒนาทรัพยากรมนุษย์ การรับบุคคลเข้าเป็นครูในสถานศึกษาของรัฐ ใช้วิธีการสอบแข่งขันแบบเปิด (open competition) จัดสอบคัดเลือกโดยคณะกรรมการที่เขตพื้นที่การศึกษา ซึ่งแบ่งเขตตามพื้นที่ทางภูมิศาสตร์ สอบเป็นข้อเขียน สอบความรู้เกี่ยวกับวิธีสอน ร้อยละ 30</p>	<p>1. สังคมมาเลเซียให้ความสำคัญเกี่ยวกับการศึกษาอย่างสูง จึงมีการยกย่องครูมาก ชีวิตความเป็นอยู่ของครูค่อนข้างดี มีความปลอดภัยสูง นอกจากนี้แล้วศาสนาอิสลามในมาเลเซียมีระบบการยกย่องคน โดยให้มีการสะสมความดีตามลำดับขั้น มีตำแหน่งนำหน้าชื่อเป็นที่ประจักษ์และมีเกียรติประวัติในชีวิตอีกด้วย</p> <p>2. รัฐบาลมาเลเซียใช้วิธีคัดเลือกนักเรียนในระดับยอดไปศึกษาต่อในต่างประเทศที่พัฒนาก้าวหน้าแล้วเป็นจำนวนมาก ให้ฝึกอบรมตามความต้องการของประเทศในประเทศ รวมทั้งการพัฒนาข้าราชการในต่างประเทศ เป็นจำนวนมากอีกด้วยจึงทำให้มาเลเซียมีกำลังเป็นผู้นำในทุกระดับชั้นอย่างมากมาย ทำให้การบริหารงานและการพัฒนาประเทศเป็นไปด้วยดี และมีความก้าวหน้า ในด้านการศึกษา มีการรับนักศึกษาครูโดยการคัดเลือกและให้ทุนเรียนตามความต้องการของสถานศึกษา ทำให้ได้</p>	<p>1. กระทรวงศึกษาฯ กระจายอำนาจการบริหารงานบุคคล ทั้งเรื่องการออกใบประกอบวิชาชีพครู การสรรหาและคัดเลือก การแต่งตั้ง การพัฒนาวิชาชีพ และการให้ออกจากงาน ไปให้กับคณะกรรมการการศึกษาที่ระดับจังหวัด (Prefectural Board of Education) ครูซึ่งรวมทั้งครูโรงเรียนสังกัดเทศบาลเป็นบุคลากรขององค์กรปกครองส่วนท้องถิ่น แต่ขึ้นอยู่กับคณะกรรมการการศึกษาที่ระดับจังหวัด มีรายได้และค่าตอบแทนที่สูงกว่าข้าราชการพลเรือนทั่วไป</p> <p>2. ครูเป็นบุคลากรขององค์กรปกครองส่วนท้องถิ่น แต่การสรรหา คัดเลือก และแต่งตั้งครูเป็นอำนาจหน้าที่ของคณะกรรมการการศึกษาจังหวัด โดยครูในระดับการศึกษาภาคบังคับจะได้รับเงินเดือนจากงบประมาณที่จัดสรรให้โดยกระทรวงศึกษา และจากงบประมาณที่จังหวัดหามาได้เองในสัดส่วนครึ่งต่อครึ่ง</p>	<p>1. คณะกรรมการบริหารสถานศึกษา (school governing body) หรือ school governors. มีอำนาจหน้าที่ตาม School Governance Regulations 2003 ทั้งในด้านการบริหารงานทั่วไป การบริหารงานบุคคล พิจารณางบประมาณ และการเงิน การว่าจ้างบุคลากร เป็นนายจ้างของครูผู้สอน คัดเลือกและจัดจ้างผู้บริหารหรือผู้อำนวยการโรงเรียน</p> <p>2. ในด้านการบริหารงานบุคคล รัฐบาลกลางมีหน้าที่ให้การสนับสนุนและกำกับดูแลการบริหารบุคคลทั้งระบบ ตั้งแต่การผลิต การว่าจ้างและการใช้ การรักษา และการพัฒนาครู โดยมีการตั้ง Teacher Training Agency (TTA) เป็นหน่วยงานยุทธศาสตร์ นโยบายสำคัญในปัจจุบันคือ School Workforce Remodelling ในส่วนการผลิต รัฐบาลให้ทุนเป็น training bursary และ/หรือทุนการศึกษาอื่นๆ แก่</p>

ประเทศสาธารณรัฐเกาหลี	ประเทศมาเลเซีย	ประเทศญี่ปุ่น	ประเทศอังกฤษ
<p>และถามความรู้เกี่ยวกับวิชาเฉพาะสาขา อีกร้อยละ 70 เมื่อสอบผ่านขั้นต้นแล้วจะต้องสอบสอน (presentation) และสอบสัมภาษณ์ ทั้งนี้ ผู้สมัครเข้าสอบคัดเลือกเป็นครู จะต้องได้รับใบประกอบวิชาชีพมาแล้ว</p> <p>3. โรงเรียนในประเทศสาธารณรัฐเกาหลี ไม่มีอำนาจในการคัดเลือกครูด้วยตนเอง ในแต่ละปีสถานศึกษา จะต้องเสนอขออัตรากำลังครูไปยังต้นสังกัด คือ สำนักงานเขตพื้นที่การศึกษา (ระดับมหานคร / จังหวัด / เขต / อำเภอ ตามที่กฎหมายกำหนด) และ สำนักงานเขตพื้นที่การศึกษาจะพิจารณานอมนัดอัตรากำลังแล้วจะจัดสอบคัดเลือกที่เขตพื้นที่การศึกษา ก่อนจัดส่งครูไปให้ตามอัตรากำลังที่ได้รับ</p> <p>4. ครูโรงเรียนรัฐบาลในสาธารณรัฐเกาหลีมีสถานภาพใกล้เคียงกันกับข้าราชการพลเรือนโดยทั่วไป แต่ในด้านการระงับของครุนั้น ได้พบว่า ครูต้องทำงานหนัก จำนวนนักเรียนในแต่ละห้องเรียนระดับประถมศึกษา เฉลี่ย 34.9 คน ห้องเรียนระดับมัธยมศึกษาตอนต้น เฉลี่ย 40.8 คน และห้องเรียนระดับมัธยมศึกษาตอนปลาย เฉลี่ย 48.8 คน นอกจากนี้ ครูยังต้องทำงานบริหารชั้นเรียน และช่วยงานบริหารของโรงเรียนเพิ่มเติมจากการสอนอีกสัปดาห์ละหลายชั่วโมง</p>	<p>นักศึกษาที่มีคุณภาพมาเรียนและจบออกไปเป็นครูที่มีคุณภาพ ไม่มีครูตกงาน</p> <p>3. ค่าตอบแทนครูค่อนข้างสูงมาก นอกจากเงินเดือนของครูมาเลเซียจะสูงแล้ว ค่าตอบแทนอื่นๆ จะเพิ่มตามลักษณะการเพิ่มของงาน เช่น การสอนวิชาที่ยากๆ การปฏิบัติงานในที่ทุรกันดาร นอกจากนี้ยังมี การจัดงบประมาณการพัฒนาครูประจำการ โดยกำหนดให้ครูต้องเข้ารับการพัฒนาวิชาชีพ เพื่อนำมาพัฒนาโรงเรียนคนละอย่างน้อย ปีละ 1 รายการ โดยความร่วมมือกับวิทยาลัยครู</p> <p>4. ครูมาเลเซียมักจะถูกส่งเสริมให้ทำงานและมองการศึกษาไทยและสิงคโปร์เป็นเกณฑ์เปรียบเทียบ และพยายามทำให้ดีกว่าอยู่เสมอ</p>	<p>3. ในด้านการบริหารงานบุคคลทางการศึกษา เป็นอำนาจขององค์กรปกครองท้องถิ่น ครูทุกคนเป็นข้าราชการสังกัดองค์กรปกครองท้องถิ่น แต่องค์กรปกครองท้องถิ่นได้ควบคุมหรือสั่งการได้เอง เนื่องจากมีคณะกรรมการการศึกษาเป็นองค์กรที่มีอำนาจสูงสุดในการตัดสินใจ คณะกรรมการดังกล่าวเป็นผู้ที่มาจากประชาชนล้วนๆ ไม่เป็นข้าราชการ และมีกฎหมายกำหนดว่าต้องเป็นผู้ได้รับการยอมรับในสังคม มีประวัติดีเด่นและอุทิศตนเพื่อการศึกษา ข้อสำคัญคือต้องมีความเป็นกลางทางการเมืองด้วย</p> <p>4. ด้านการปฏิรูปครู ได้กำหนดให้มีระบบใบอนุญาตประกอบวิชาชีพครู มีการออกกฎหมายเพื่อยกระดับวิชาชีพครู โดยให้ครูได้รับเงินเดือนสูงกว่าข้าราชการพลเรือนทั่วไป</p>	<p>นักศึกษาวิชาครู เพื่อดึงดูดความสนใจให้บัณฑิตเข้ามาประกอบวิชาชีพครู โดยเฉพาะผู้ที่ศึกษาในสาขาวิชาขาดแคลน</p> <p>3. การให้ความสำคัญต่อวิชาชีพครู วิชาชีพครู เป็นวิชาชีพที่รัฐบาลกลางให้ความสำคัญเป็นพิเศษ โดยการให้ทุนการศึกษา (training bursary) แก่นักศึกษาวิชาครู โดยเฉพาะผู้ที่ศึกษาสาขาวิชาขาดแคลนและจำเป็นต่อการพัฒนาประเทศ ให้ครูผู้สอนได้รับเงินเดือนและค่าตอบแทนเพียงพอที่จะทำให้ดำรงชีวิตอยู่ได้อย่างมีศักดิ์ศรี และมีอำนาจต่อรองร่วมได้ เนื่องจากครูสามารถรวมตัวกันได้ ในรูปองค์กรสหภาพที่แข็งแกร่ง</p>

ระบบการบริหารงานบุคคลทางการศึกษา (ต่อ)

ประเทศ นิวซีแลนด์	ประเทศ ออสเตรเลีย	ประเทศ สหรัฐอเมริกา	ประเทศ ฝรั่งเศส
<p>1. ในด้านการบริหารงานบุคคล เดิมเคยเป็นอำนาจของส่วนกลาง ภายหลังการปฏิรูปการศึกษา รัฐได้กระจายอำนาจบริหารงานบุคคลทั้งระบบไปยังสถานศึกษาโดยตรง ให้กรรมการบริหารโรงเรียนมีอำนาจเบ็ดเสร็จในการสรรหา การพัฒนา การบำรุงรักษา และการให้ออกจากงาน คณะกรรมการบริหารโรงเรียนเป็นองค์คณะบุคคลที่ได้รับการกระจายอำนาจการบริหารโรงเรียน</p> <p>2. คณะกรรมการบริหารโรงเรียน (Board of Trustees) เป็นผู้จ้าง ผู้อำนวยการโรงเรียน และมอบอำนาจให้ผู้ช่วยผู้อำนวยการโรงเรียนเป็นผู้ว่าจ้างครู และบุคลากรในโรงเรียนอีกชั้นหนึ่ง ทำหน้าที่พัฒนาและติดตามการปฏิบัติงานของโรงเรียนตามนโยบายที่รัฐบาลกำหนดในการเพิ่มพูนศักยภาพการทำงานของบุคลากร การใช้ทรัพยากรทางการศึกษาอย่างมีประสิทธิภาพ การตระหนักในความต้องการของเด็ก การเป็นนายจ้างที่ดีตามกฎหมายของรัฐ และปฏิบัติตามเงื่อนไขการจ้างงานทั้งต่อผู้สอนและผู้สนับสนุนการสอน</p> <p>3. ครูของทุกโรงเรียนต้องจดทะเบียนเป็นครูกับสภาครูฯ โรงเรียนมีหน้าที่</p>	<p>1. ด้านการบริหารบุคคล กำหนดให้โรงเรียนมีหน้าที่และความรับผิดชอบในการคัดเลือกครูและผู้บริหารโรงเรียนเอง รวมการบรรจุแต่งตั้ง รวมถึงการให้ออก (hire and fire) ภายใต้กรอบของรัฐวิธีการณ์ทำให้ได้บุคคลที่มีความรู้ความสามารถสูง และมีความชำนาญสอดคล้องกับความต้องการของโรงเรียน และชุมชน ซึ่งโรงเรียนเองจะต้องรับผิดชอบในการจัดการด้านบุคลากรและเงินเดือนอย่างเต็มที่ หลักการที่สำคัญคือ การกระจายอำนาจสู่โรงเรียนโดยตรง</p> <p>2. การกระจายอำนาจทางการศึกษาในประเทศออสเตรเลีย เป็นการกระจายอำนาจอย่างเป็นระบบไปสู่โรงเรียน เพื่อให้โรงเรียนมีอำนาจและความรับผิดชอบในการตัดสินใจดำเนินการที่สำคัญๆได้เอง กระจายอำนาจให้โรงเรียนมีอำนาจในการบริหารจัดการงบประมาณ และบุคลากรอย่างเบ็ดเสร็จ ภายใต้กรอบนโยบาย เป้าหมาย มาตรฐานและความรับผิดชอบตามที่กำหนด ในรูปแบบการจัดการโรงเรียนแบบใช้โรงเรียนเป็นฐาน ดังนั้นคณะกรรมการโรงเรียนเป็นกลไกสำคัญยิ่งของการจัดการแบบใช้โรงเรียนเป็นฐาน โดยมีข้อกำหนดว่าสมาชิกของคณะกรรมการจำนวน 2 ใน 3 เป็นบุคคลภายนอกระบบการศึกษา</p>	<p>1. ในด้านการบริหารงานบุคคล มลรัฐและเขตพื้นที่การศึกษามีอำนาจบริหารบุคลากรของตนเอง รัฐ (State) มีอำนาจตามกฎหมายดูแลการจัดการทางการศึกษาของโรงเรียนในรัฐ ให้ความช่วยเหลือด้านการเงินแก่โรงเรียนในท้องถิ่น กำหนดมาตรฐานการฝึกอบรมทางการศึกษา ให้การรับรองวุฒิและเงินเดือนของบุคลากร กำหนดอัตราเงินเดือนขั้นต่ำสำหรับครูและผู้บริหารการศึกษา ควบคุมและกำหนดมาตรฐานการประกอบวิชาชีพของบุคลากรทางการศึกษา (Teacher / Staff Certification)</p> <p>บางรัฐมอบอำนาจให้คณะกรรมการการศึกษาแห่งรัฐ (State Board of Education) บางรัฐก็มอบสำนักงานว่าการการศึกษาแห่งรัฐ (State Department of Education) โดยทั่วไปต้องจบการศึกษาอย่างน้อยในระดับปริญญาตรี และมีความเชี่ยวชาญในวิชาใน ระดับที่สอน จะต้องมีพื้นฐานความรู้ทางการศึกษาทั่วไป และความรู้เฉพาะสำหรับวิชาชีพครู ซึ่งจะรวมถึงความรู้เกี่ยวกับจิตวิทยาเด็ก และวัยรุ่น (Psychology of children or adolescents) หลักและเทคนิคทางการสอน (Principles and techniques of teaching) และประวัติศาสตร์พื้นฐาน</p>	<p>1. ประเทศฝรั่งเศส บริหารงานด้านบุคลากรโดยรัฐ รัฐบาลกลางโดยกระทรวงศึกษาธิการเป็นผู้ดำเนินการครบวงจร นับตั้งแต่การรับสมัครบุคลากร การจัดสอบคัดเลือก การฝึกอบรมก่อนประจำการ การบรรจุแต่งตั้ง รวมทั้งการกำหนดอัตราเงินเดือน และการเลื่อนวิทยฐานะ การดำรงตำแหน่งเป็นเจ้าหน้าที่ของรัฐ</p> <p>ในภาคการศึกษา การเป็นครูผู้สอนในทุกระดับ จะต้องผ่านการสอบแข่งขันที่จัดขึ้นทุกปีโดยกระทรวงศึกษาธิการ โดยมีแผนกบริหารอัตรากำลัง (Direction de l'encadrement:DE) กระทรวงศึกษาธิการและแผนกบุคลากรผู้สอน (Direction des personnels enseignants:DPE) เป็นหน่วยงานรับผิดชอบ</p> <p>2. ผู้ที่สมัครเป็นครูจะต้องผ่านการอบรมจัดโดยสถาบันของมหาวิทยาลัย ที่เรียกชื่อว่า Instituts universitaires de formation des maîtres : IUFM ผู้ที่สอบผ่านการคัดเลือกจะต้องเข้ารับการอบรมทั้งภาคทฤษฎีวิชาการและภาคปฏิบัติ เพื่อเป็นครูมืออาชีพเป็นเวลา 1 ปี สำหรับครูของโรงเรียนเอกชน จะต้องสอบ</p>

ประเทศ นิวซีแลนด์	ประเทศ ออสเตรเลีย	ประเทศ สหรัฐอเมริกา	ประเทศ ฝรั่งเศส
<p>จัดสร้างรายชื่อครู (ที่ไม่มีวุฒิและไม่จบปริญญาตรี) และผ่านการฝึกเป็นครูของโรงเรียน เพื่อขึ้นทะเบียนเป็นครูต่อสภาครูฯ สภาครูมีหน้าที่จดทะเบียนครู ออกประกาศนียบัตรครูฝึกหัด ออกใบอนุญาตประกอบวิชาชีพ และรับรองการเป็นครู</p> <p>4. ผู้บริหารสถานศึกษา ต้องผ่านการรับรองคุณวุฒิจากสำนักงานรับรองคุณวุฒิการศึกษาของนิวซีแลนด์</p>	<p>คณะกรรมการนี้จะรับผิดชอบการพัฒนาและให้ความเห็นชอบธรรมนูญของโรงเรียน เห็นชอบงบประมาณและการใช้จ่ายงบประมาณของโรงเรียน ตลอดจนการรายงานผลการดำเนินการประจำปีของโรงเรียน</p> <p>รับผิดชอบในการตัดสินใจด้านบุคลากร รวมทั้งให้ความเห็นชอบในการคัดเลือกผู้ดำรงตำแหน่งผู้บริหารโรงเรียนด้วย</p> <p>3. องค์กรปกครองท้องถิ่นหรือรัฐบาลท้องถิ่น (local government) ของประเทศออสเตรเลียไม่มีอำนาจ ความรับผิดชอบหรือมีบทบาทใดๆ ในการจัดการศึกษา หรือจัดการเกี่ยวกับโรงเรียน ส่วนที่อาจเกี่ยวข้องบ้างก็เป็นบทบาทในการให้บริการชุมชนด้านแหล่งเรียนรู้ตามอัธยาศัยในชุมชนมากกว่า เช่น การจัดพิพิธภัณฑ์ ห้องสมุดชุมชน</p>	<p>การศึกษา (historical foundations of education) และเมื่อย้ายถิ่นฐานไปประกอบวิชาชีพครูที่ถิ่นฐานอื่น ก็จะต้องปฏิบัติตามกฎระเบียบการมีใบประกอบวิชาชีพครูของท้องถิ่นใหม่นั้น ก่อนที่จะประกอบวิชาชีพในท้องถิ่นได้</p> <p>2. ในระดับท้องถิ่นจะมีศึกษาธิการเขต (District Superintendent) เป็นผู้ดูแลการจัดการศึกษาระดับโรงเรียนต่างๆ ในเขตการศึกษานั้นๆ โดยทำหน้าที่จัดจ้าง สรรหาครู กำหนดคุณสมบัติของครูที่ต้องการ ศึกษาธิการเขตในบางท้องถิ่นทำหน้าที่ดังกล่าวด้วยตัวเอง แต่ในขณะที่บางท้องถิ่นก็มอบหมายหรือกระจายอำนาจ (Delegate) ไปให้โรงเรียนทำเองโดยผ่านครูใหญ่ (Principal) ร่วมกับคณะกรรมการสถานศึกษา (School Council) ให้โรงเรียนดำเนินการจัดจ้าง สรรหาบุคลากรเอง ไม่จำกัดตายตัวตามแบบหนึ่งแบบใด ซึ่งแสดงถึงการมีความหลากหลายของการบริหารจัดการ และมีการกระจายอำนาจทางการศึกษาเป็นอย่างมาก ในประเทศสหรัฐอเมริกา</p> <p>3. เมื่อพิจารณาทั้งระบบแล้วที่ระดับโรงเรียน ศึกษาธิการเขต (Superintendent) มีหน้าที่กำกับดูแลครูใหญ่ ครูใหญ่มีหน้าที่กำกับดูแลครู และครูมีหน้าที่กำกับดูแลนักเรียน ซึ่งตามแต่ละตำแหน่งแต่ละ</p>	<p>แข่งขันเช่นเดียวกัน ซึ่งดำเนินการภายใต้กฎหมายเรียกว่า private law ซึ่งไม่แตกต่างจาก public law แม้ว่ารัฐบาลจะเป็นผู้จ่ายเงินเดือนรัฐจะเป็นผู้รับสมัครครู จัดการสอบแข่งขัน จัดอบรมครู และจัดอัตรา กำลังครูให้แก่สถานศึกษาทั่วประเทศ รวมทั้งรัฐเป็นผู้กำหนดระบบการประเมินมาตรฐานคุณภาพการจัดการศึกษา รัฐกำหนดเกณฑ์การประเมินครูเพื่อ การเลื่อนวิทยฐานะ กำหนดอัตราเงินเดือน</p> <p>3. ครูผู้สอนของประเทศฝรั่งเศส จัดเป็น 3 ประเภทคือ ครูระดับที่ 1 ได้แก่ครูผู้สอนระดับก่อนวัยเรียนและประถมศึกษา ครูระดับนี้ทำการสอนนักเรียนที่มีอายุระหว่าง 2-11ปี ชั้นระดับชั้นอนุบาล 1 จนถึงระดับชั้นสูงสุดของระดับประถมศึกษา ครูระดับนี้จะต้องสามารถสอนวิชาที่หลากหลาย ได้แก่ ภาษาฝรั่งเศส คณิตศาสตร์ ประวัติศาสตร์และ ภูมิศาสตร์ วิทยาศาสตร์ ภาษา ดนตรี ศิลปะ พลาสติก ศิลปะหัตถกรรม กีฬา ครูระดับที่ 2 หมายถึงครูที่สมัครสอนในระดับ วิทยาลัย โรงเรียนระดับมัธยมศึกษาและโรงเรียนระดับมัธยมศึกษาสายอาชีพ ครูระดับนี้จะต้องทำการสอนในสถานศึกษา และสถาบันการจัดฝึกอบรม และจะต้องทำหน้าที่แนะแนว</p>

ประเทศ นิวซีแลนด์	ประเทศ ออสเตรเลีย	ประเทศ สหรัฐอเมริกา	ประเทศ ฝรั่งเศส
		<p>คนก็จะมีสิทธิ์ใช้อำนาจตามที่ได้รับตามกฎหมาย (Legitimate Power) ปกติผู้บริหารมักจะจัดทำโครงสร้างเป้าหมายและกฎระเบียบ (Rational Legal Authority) ตามลำดับขั้นของการปฏิบัติไว้เพื่อแสดงถึงอำนาจหน้าที่ทำให้รู้ว่า ใครมีหน้าที่ทำอะไร รับผิดชอบเท่าใด ควรจะประพฤติตนอย่างไร เพื่อให้อยู่ในระเบียบ และในการดูแลนักเรียน ครูสามารถใช้อำนาจได้ตามระเบียบตามที่ได้กำหนดไว้ แต่หากมีปัญหา ผู้ปกครองก็สามารถดำเนินการตามขั้นตอนร้องเรียนและที่สุดอาจยื่นเรื่องได้ถึงระดับศาลได้</p> <p>4. ในการรับบุคคลเข้าปฏิบัติหน้าที่บุคลากรทางการศึกษา มีการกำหนดให้ทำสัญญาว่าจ้าง ซึ่งจะต้องเป็นไปตามกฎหมาย บางรัฐกำหนดให้กรรมการการศึกษาเขต (District Board of Education) มีอำนาจตามกฎหมายในการทำสัญญาว่าจ้าง แต่ต้องเป็นไปตามหลักเกณฑ์การเสนอ และการยอมรับเกี่ยวกับลักษณะงาน ค่าตอบแทนและเวลาปฏิบัติงาน</p> <p>บางแห่งถือว่าเป็นเรื่องของ คณะกรรมการโรงเรียนที่จะพิจารณาความเหมาะสมความสามารถของบุคลากร และการว่าจ้างผู้ที่มีคร</p>	<p>การศึกษาต่อให้แก่นักเรียนด้วย ส่วน ครูระดับที่ 3 หมายถึงครูผู้สอนในระดับอุดมศึกษา</p>

4. ระบบการบริหารงานวิชาการและคุณภาพการศึกษา

ประเทศสาธารณรัฐเกาหลี	ประเทศมาเลเซีย	ประเทศญี่ปุ่น	ประเทศอังกฤษ
<p>1. ในด้านการบริหารงานวิชาการและการประกันคุณภาพการศึกษา ลักษณะเด่นของการบริหารงานวิชาการและการประกันคุณภาพการศึกษาของสาธารณรัฐเกาหลี คือ การกำหนดหลักสูตรโดยส่วนกลาง การควบคุมคุณภาพของตำราเรียนแบบผลผลิตหลายระดับ และการกระจายอำนาจการพัฒนาหลักสูตรไปสู่ระดับท้องถิ่น ให้สำนักงานการศึกษาท้องถิ่นจัดทำแนวปฏิบัติสำหรับโรงเรียนประถมและมัธยมศึกษา</p> <p>2. มีระบบการประกันคุณภาพที่เน้นทั้งการประเมินและการพัฒนา มีการทดสอบเพื่อพัฒนาคุณภาพการศึกษาควบคู่กับการทดสอบเพื่อวัดผลสัมฤทธิ์เชิงแข่งขัน มีการทดสอบหลายรูปแบบ เช่น 1) การประเมินผลสัมฤทธิ์ของการศึกษาในระดับชาติ (National Assessment of Educational Achievement) 2) การประเมินผลสัมฤทธิ์ของการศึกษาขั้นพื้นฐานเพื่อวินิจฉัยและแก้ปัญหา (Diagnostic Evaluation of Basic Educational Achievement) 3) การทดสอบความสามารถทางวิชาการเพื่อเข้าสู่ระดับอุดมศึกษา 4) การทดสอบความสามารถแบบบูรณาการเพื่อเข้า</p>	<p>1. การบริหารการศึกษาของมาเลเซีย เป็นการบริหารที่เป็นแบบรวมอำนาจ มีเอกภาพทางการบริหาร การศึกษาดำเนินการโดยกระทรวงศึกษาธิการ กระทรวงเดียว ทั้งที่ระดับชาติ ระดับรัฐ และระดับโรงเรียน ดังนั้นการบริหารการศึกษาจึงมีมาตรฐานเดียวกันทุกหน่วยทั้งประเทศ และมีเป้าหมายก้าวต่อไปสู่ความเป็นมาตรฐานระดับสากลใน ค.ศ. 2020</p> <p>2. การพัฒนาและรักษาคุณภาพการศึกษา กระทำโดยกระบวนการสอบตามช่วงชั้นต่างๆ ทำให้ครูต้องปรับปรุงการสอนและนักเรียนต้องเรียนตลอดเวลา ทำให้การศึกษามีมาตรฐานที่ดี รัฐกำหนดไว้อย่างชัดเจนว่า การศึกษาของมาเลเซียต้องได้คุณภาพและมาตรฐานระดับสากล</p> <p>3. การตรวจสอบมาตรฐานทางการศึกษาจัดโดยกระทรวงศึกษาธิการ ประกอบด้วย 1) การสอบวัดผลสัมฤทธิ์ทางการศึกษาระดับประถมศึกษา (UPSR) สำหรับนักเรียนที่กำลังเรียนชั้นปีที่ 6 เพื่อพัฒนาการเรียนการสอนและรายงานให้ผู้ปกครองทราบ การเลื่อนชั้นเป็นไปแบบอัตโนมัติ 2) การสอบวัดผลสัมฤทธิ์ทางการศึกษาระดับมัธยมศึกษาตอนต้น (PMR) เพื่อนำผลสอบมากำหนดสายการเรียนในระดับ</p>	<p>1. กระทรวงศึกษาธิการฯ ประเทศญี่ปุ่น มีหน้าที่กำหนดนโยบาย กำหนดมาตรฐาน การศึกษา กำหนดหลักสูตร กำหนดการจัดสรรทรัพยากร ประเมินผลการศึกษาและจัดทำรายงานสถิติการศึกษาแห่งชาติเผยแพร่ต่อสาธารณชน ในขณะที่องค์กรปกครองท้องถิ่นมีหน้าที่จัดตั้งและยุบเลิกสถานศึกษา บริหารและจัดการศึกษาทั้งในและนอกโรงเรียน ตามนโยบายและมาตรฐานของกระทรวงศึกษาธิการฯ ส่งเสริมวัฒนธรรม และกำหนดนโยบายการศึกษา ระดับท้องถิ่น</p> <p>2. ในด้านวิชาการ กระทรวงศึกษาฯ คุมาฮานากอนข้างเข้ม โดยเฉพาะในเรื่องการกำหนดหลักสูตร และการอนุญาตให้ใช้แบบเรียน แต่เป็นไปเพื่อควบคุมคุณภาพและมาตรฐานการศึกษา และได้มีการกระจายอำนาจด้านวิชาการในบางส่วน คือ การให้โอกาสสถานศึกษาจัดหลักสูตร สถานศึกษาประมาณ 10% ของเนื้อหาและชั่วโมงเรียน เพื่อให้ครูออกแบบกิจกรรมที่ตรงกับความสนใจของนักเรียน เปิดโอกาสให้เอกชนจัดพิมพ์และจัดส่งแบบเรียน (Privatization) และให้อิสระเทศบาลและสถานศึกษาในการเลือกแบบเรียนที่อนุญาตให้ใช้ได้</p> <p>3. ประเทศญี่ปุ่นใช้วิธีการประเมินผลการศึกษา</p>	<p>1. Department for Education and Employment (DfEE) หรือ Department for Education and Skills (DfES) เป็นหน่วยงานระดับชาติ มีหน้าที่วางแผนนโยบาย และกำกับดูแลให้การจัดการศึกษาบรรลุเป้าหมายเชิงนโยบายของรัฐ กำหนดเป้าหมายและนโยบายการศึกษาชาติ กำหนดหลักสูตรการศึกษา กำหนดการประเมินผลการเรียนของนักเรียนตามกลุ่มอายุ สนับสนุนการทำวิจัย พัฒนาหลักสูตรสถานศึกษา และการจัดสอบแก่บุคคลทั่วไป กำหนดมาตรฐานการศึกษาขั้นต่ำดูแลคุณภาพและประสิทธิภาพการศึกษา</p> <p>2. หลังจากที่ได้รับบัลกลางปล่อยให้้องการบริหารการศึกษาส่วนท้องถิ่นจัดการศึกษาของตนเอง ระยะเวลาหนึ่งโดยรัฐบาลกลางไม่เข้ามาควบคุมมากนัก ระยะเวลาหนึ่ง ได้พบว่ามาตรฐานการศึกษาตกต่ำลง และผู้ว่าจ้างเริ่มไม่พอใจคุณภาพของผู้สำเร็จการศึกษาที่รับเข้าทำงาน รัฐบาลกลางจึงจำเป็นต้องเข้ามาแทรกแซงการบริหารจัดการศึกษาตาม Education Reform Act ซึ่งกำหนดอำนาจของรัฐบาลกลาง รัฐบาลท้องถิ่น และสถานศึกษาใหม่ โดยให้มีส่วนที่เป็นการบริหารแบบ</p>

ประเทศสาธารณรัฐเกาหลี	ประเทศมาเลเซีย	ประเทศญี่ปุ่น	ประเทศอังกฤษ
<p>ศึกษาต่อระดับอุดมศึกษา (College Scholastic Ability Test-CSAT) และ 5) การประเมินผลสัมฤทธิ์ของการศึกษาโดยข้อสอบร่วมของสำนักงานการศึกษาแห่งกรุงโซลกับสำนักงานการศึกษามหานคร/จังหวัดต่าง ๆ</p> <p>3. หลักสูตรระดับการศึกษาขั้นพื้นฐานถูกกำหนดมาตรฐานจากส่วนกลางในการควบคุมคุณภาพของตำราเรียนและคู่มือครู ซึ่งเป็นเครื่องมือที่สำคัญในการควบคุมคุณภาพการศึกษาของประเทศ สาธารณรัฐเกาหลี เพราะจะต้องสอดคล้องกับหลักสูตรที่จัดทำขึ้นโดยระดับชาติและต้องมีมาตรฐาน ตามที่ส่วนกลางและท้องถิ่นกำหนด</p> <p>4. กระทรวงการศึกษา กำหนดวัตถุประสงค์ หลักสูตร พัฒนามาตรฐานต่างๆ สำหรับหลักสูตร กำหนดเนื้อหา วิธีการ และการวัดผล รวมทั้งกำหนดแนวทางที่เป็นเสมือนพิมพ์เขียวสำหรับการบริหารวิชาการ การบริหารการเงินทางการศึกษา การฝึกหัดครูและการฝึกอบรมครู การจัดทำตำราเรียน การสอบเข้ามหาวิทยาลัย และอาคารสถานที่ทางการศึกษา ซึ่งทุกอย่างจะเชื่อมโยงกันอย่างเป็นระบบ</p> <p>5. สำนักงานการศึกษาท้องถิ่น พัฒนาชุดของแนวปฏิบัติ (a set of guidelines) สำหรับ</p>	<p>มัธยมศึกษาตอนปลาย 3) การสอบวัดผลสัมฤทธิ์ทางการศึกษาระดับมัธยมศึกษาตอนปลาย แบ่งออกเป็น การสอบวัดผลสัมฤทธิ์สำหรับนักเรียนสายสามัญ (SPM Test) และการสอบวัดผลสัมฤทธิ์สำหรับนักเรียนสายอาชีวศึกษา (SPUM Test) 4) การสอบวัดผลสัมฤทธิ์เพื่อเปลี่ยนสายการเรียน สำหรับนักเรียนสายศิลป์และสายอาชีวศึกษา ที่ต้องการคุณสมบัติเข้าเรียนต่อในสถาบันอุดมศึกษา สาขาวิทยาศาสตร์ หรือเทคโนโลยี ต้องสอบ STPM Test และ 5) การสอบเพื่อรับประกาศนียบัตรทางศาสนา STAM เมื่อจบระดับมัธยมปลายแล้วในระดับมัธยมปลายหลักสูตร 2 ปี คือ 1) หลักสูตรสายเทคนิคศึกษาสำหรับนักเรียนที่มีความถนัดเชิงช่างและวิชาการ 2) หลักสูตรสายสามัญศึกษาสายวิทยาศาสตร์และศิลป์ สำหรับนักเรียนที่มีผลการเรียนดี และ 3) สายอาชีวศึกษา สำหรับนักเรียนที่มีผลการเรียนพอใช้ มีความถนัดทางช่างและงานอาชีพมากกว่าสายสามัญ</p> <p>4. กระทรวงศึกษาธิการของมาเลเซียควบคุมมาตรฐานการบริหารงานด้านวิชา ด้วยการจัดทำหลักสูตร ตำราเรียน คู่มือครู แผนการสอนและสื่อแบบเบ็ดเสร็จ ครูมีหน้าที่เตรียมการสอนและสอนเท่านั้น จึงเป็นการสะดวกสำหรับครู</p>	<p>เปรียบเทียบกับประเทศสมาชิกขององค์การ OECD ซึ่งเป็นประเทศพัฒนาแล้วด้วยกันอย่างสม่ำเสมอ ทำให้รู้ความสามารถในการแข่งขันของนักเรียนญี่ปุ่นอยู่ในระดับใดของโลกอยู่เสมอ</p> <p>4. ในเรื่องการควบคุมคุณภาพและมาตรฐานการศึกษานั้น กระทรวงศึกษา มีบทบาทสูงมาก คือคุมเข้มในคุณภาพและมาตรฐานการศึกษา ทั้งในเรื่องการใช้หลักสูตร การอนุญาตให้ใช้แบบเรียน การกำหนดจำนวนนักเรียนต่อห้องเรียน จำนวนครู ฯลฯ ในขณะที่ระดับท้องถิ่นมีศึกษานิเทศก์เป็นผู้ติดตามผลการจัดการศึกษาและเป็นผู้เชื่อมโยงระหว่างคณะกรรมการการศึกษากับโรงเรียน</p> <p>5. กระทรวงกำหนดหลักสูตรกลางเพื่อใช้กับโรงเรียนทั่วประเทศ และมีการทบทวนเพื่อปรับปรุงหลักสูตรใหม่ทุกๆ 10 ปี</p> <p>6. ประเทศญี่ปุ่นมีกฎหมายกำหนดให้การจัดการศึกษา เป็นอำนาจหน้าที่ของคณะกรรมการการศึกษา (Board of Education) ทั้งในระดับจังหวัดและระดับเทศบาล และเพื่อให้การศึกษาลอดจากการเมือง กฎหมายจึงได้กำหนดให้มีหลักประกันว่าคณะกรรมการดังกล่าวจะต้องไม่เป็นสมาชิกพรรคการเมืองเดียวกันเกินกว่าครึ่งหนึ่งของจำนวนกรรมการ คณะกรรมการการศึกษาเป็นองค์คณะบุคคลที่ไม่อยู่ใต้การบริหาร</p>	<p>รวมศูนย์ด้วย เช่น การวางหลักสูตรการศึกษาชาติ การจัดระบบการทดสอบระหว่างช่วงชั้น การวางเกณฑ์มาตรฐานการศึกษาชาติ</p> <p>3. มีการกำหนดให้รายงานผลการประเมินคุณภาพการศึกษาภายนอก โดยเทียบระหว่างสถานศึกษา จึงเป็นการให้ข้อมูลที่จำเป็นและเป็นการเพิ่มทางเลือกให้ผู้ปกครอง</p> <p>4. ด้านการบริหารงานวิชาการและการประกันคุณภาพการศึกษา รัฐบาลกลางเป็นผู้กำหนด ยุทธศาสตร์การศึกษา เกณฑ์มาตรฐานกลาง หลักสูตรการศึกษาชาติ การทดสอบระหว่างช่วงชั้น และในการประเมินคุณภาพการศึกษา สำนักมาตรฐานการศึกษา (Office for Standards in Education-OFSTED) ทำหน้าที่ตรวจสอบสถานศึกษาขั้นพื้นฐาน คณะกรรมการบริหารสถานศึกษาและผู้อำนวยการโรงเรียน ร่วมกันรับผิดชอบการจัดการศึกษาให้เป็นไปตามหลักสูตรการศึกษาชาติ และร่วมกันรับผิดชอบงานด้านการประกันคุณภาพการศึกษา เพื่อให้สถานศึกษามีมาตรฐานการศึกษาและผลสัมฤทธิ์ทางการเรียนสูงตามเป้าหมาย สถานศึกษาทุกระดับมีหน้าที่ประเมินตนเอง โดยอยู่ในความรับผิดชอบของคณะกรรมการบริหารสถานศึกษา ผู้อำนวยการโรงเรียนหรือ</p>

ประเทศสาธารณรัฐเกาหลี	ประเทศมาเลเซีย	ประเทศญี่ปุ่น	ประเทศอังกฤษ
<p>โรงเรียนแต่ละระดับ เพื่อนำไปใช้ในการจัดทำหลักสูตรระดับสถานศึกษา โรงเรียนประถมศึกษา มัธยมศึกษาตอนต้น และมัธยมศึกษาตอนปลาย พัฒนาหลักสูตรสถานศึกษา</p> <p>6. การประกันคุณภาพการศึกษาในสาธารณรัฐเกาหลี นอกจากจะทำโดยการกำหนดให้ใช้หลักสูตรแกนกลาง ซึ่งกำหนดโดยกระทรวงการศึกษาและการพัฒนาทรัพยากรมนุษย์ เพื่อให้โครงสร้างและมาตรฐานการศึกษาเป็นแบบเดียวกัน และเปิดโอกาสให้ปรับปรุงในรายละเอียดให้เหมาะสมกับสภาพของท้องถิ่นและโรงเรียน ในหลักสูตรสถานศึกษา (school curriculum) แล้ว ยังมีระบบการประเมินโดยหน่วยงานของส่วนกลางคือ สถาบันหลักสูตรและการประเมินผลแห่งชาติ (The Korea Institute of Curriculum and Evaluation - KICE) ซึ่งประเมินคุณภาพการศึกษาด้วยการทดสอบหลายรูปแบบเพื่อการประกันคุณภาพการศึกษา</p> <p>7. การทดสอบที่สำคัญเพื่อการประกันคุณภาพการศึกษา มีดังต่อไปนี้</p> <p>1) การประเมินผลสัมฤทธิ์ของการศึกษาในระดับชาติ (National Assessment of Educational Achievement) มีจุดมุ่งหมาย</p>	<p>มาก นอกจากนี้โรงเรียนในบริเวณใกล้เคียงกัน 15-20 โรงเรียน จะรวมตัวกันเป็นกลุ่ม และมีศูนย์วิชาการสนับสนุนการสอนของครู</p> <p>สิ่งเหล่านี้รัฐจะจัดงบประมาณให้เบ็ดเสร็จ</p> <p>5. มีบริการสนับสนุนการศึกษาหลากหลาย มีกองตำรา ศูนย์พัฒนาหลักสูตร สำนักงานทดสอบและวัดผลการศึกษา สำนักงานตรวจการโรงเรียน งานวิจัย การก่อสร้างและพัฒนาที่อยู่ทุกหน่วยงาน และบริการอื่นๆ ทำให้ครูมีเวลาพัฒนาตนเองและสอนได้อย่างเต็มที่ และสามารถติดตามการพัฒนาการศึกษาในต่างประเทศได้รวดเร็ว</p> <p>6. รัฐบาลมาเลเซียใช้วิธีคัดเลือกนักเรียนในระดับยอดไปศึกษาต่อในต่างประเทศ ที่พัฒนาก้าวหน้าแล้วเป็นจำนวนมาก ให้ฝึกอบรมตามความต้องการของประเทศในประเทศ รวมทั้งการพัฒนาข้าราชการในต่างประเทศ เป็นจำนวนมากอีกด้วย มีการรับนักศึกษาครูโดยการคัดเลือกและให้ทุนเรียนตามความต้องการของสถานศึกษา ทำให้ได้นักศึกษาที่มีคุณภาพมาเรียนและจบออกไปเป็นครูที่มีคุณภาพ</p> <p>7. มีหน่วยงานในกระทรวงศึกษาธิการ ทำหน้าที่แปลและเผยแพร่ผลงานที่ปฏิบัติแล้วได้ผลจากภาษาต่างประเทศสู่ภาษามาเลเซีย ทำให้ครูได้รับความรู้ใหม่ที่ก้าวหน้าและสามารถนำไปปฏิบัติได้อย่างสม่ำเสมอ</p>	<p>ของฝ่ายปกครอง มีอำนาจในการตัดสินใจด้านการศึกษาโดยอิสระ</p> <p>นอกจากนี้การกำหนดให้การบริหารและจัดการศึกษาเป็นอำนาจหน้าที่ของคณะกรรมการการศึกษาของท้องถิ่น จำแนกการจัดการศึกษาเป็นงานพิเศษ ที่ต้องดำเนินการโดยบุคคลที่มีความเชี่ยวชาญเฉพาะด้าน คณะกรรมการการศึกษาต้องมีความรู้ความสนใจและทุ่มเทเพื่องานการศึกษา และครูผู้สอนต้องมีใบอนุญาตประกอบวิชาชีพ</p> <p>7. ครูซึ่งรวมทั้งครูโรงเรียนสังกัดเทศบาล เป็นบุคลากรขององค์กรปกครองส่วนท้องถิ่น แต่ต้องขึ้นอยู่กับคณะกรรมการการศึกษาจังหวัดตามที่กฎหมายกำหนด คือครูและบุคลากรทางการศึกษามีความแตกต่างจากบุคลากรอื่นๆ ถือเป็นอาชีพที่ต้องความสามารถเฉพาะทาง มีกระบวนการคัดเลือกและฝึกอบรมอย่างเป็นระบบ จึงต้องมีใบอนุญาตประกอบวิชาชีพ มีรายได้และค่าตอบแทนที่สูงกว่าข้าราชการพลเรือนทั่วไป</p> <p>ถึงแม้ครูจะเป็นบุคลากรขององค์กรปกครองส่วนท้องถิ่น แต่การสรรหา การคัดเลือกและแต่งตั้งครูเป็นอำนาจหน้าที่ของคณะกรรมการการศึกษาจังหวัด โดยครูในระดับการศึกษาภาคบังคับจะได้รับเงินเดือนจากงบประมาณที่จัดสรรให้โดยกระทรวงศึกษา และจากงบประมาณที่จังหวัด</p>	<p>ครูใหญ่มีหน้าที่จัดการประเมินองค์กรและมาตรฐานการศึกษาและรายงานผลการประเมินต่อคณะกรรมการบริหารสถานศึกษา องค์การบริหารการศึกษาท้องถิ่น รวมทั้งรายงานต่อผู้ปกครอง</p> <p>5. รัฐบาลอังกฤษให้ความสำคัญกับมาตรฐานการศึกษาและผลสัมฤทธิ์ทางการเรียนของนักเรียนกลุ่มด้อยโอกาส โดยเฉพาะนักเรียนยากจน พระราชบัญญัติปฏิรูปการศึกษาหรือ Education Reform Act 1988 จึงได้เพิ่มอำนาจรัฐบาลกลางให้สามารถเข้าไปควบคุมดูแลงบประมาณและค่าใช้จ่ายทางการศึกษาของสถานศึกษาที่ได้รับการอุดหนุนจากรัฐและท้องถิ่นมากขึ้น ซึ่งเป็นที่มาของหลักสูตรการศึกษาชาติ (National Curriculum) ฉบับปี 1992 และการจัดตั้ง Qualifications and Curriculum Authorities ให้ทำหน้าที่กำกับดูแลให้สถานศึกษาของรัฐทุกแห่งจัดการเรียนการสอนตามหลักสูตรการศึกษาชาติ</p> <p>6. องค์กรบริหารการศึกษาท้องถิ่นมีหน้าที่กำหนดแผนพัฒนาการศึกษา (Education Development Plan - EDP) ของท้องถิ่น ให้คำปรึกษาเพื่อปรับปรุงคุณภาพการศึกษาของสถานศึกษา ให้การสนับสนุน</p>

ประเทศสาธารณรัฐเกาหลี	ประเทศมาเลเซีย	ประเทศญี่ปุ่น	ประเทศอังกฤษ
<p>เพื่อปรับปรุงคุณภาพการศึกษาในระดับโรงเรียน วัดผลสัมฤทธิ์ของวิชาต่างๆ ในแต่ละระดับชั้น ทั้งระดับประถมศึกษา มัธยมศึกษาตอนต้น และมัธยมศึกษาตอนปลาย เพื่อนำผลที่ได้มาใช้ในการประเมินหลักสูตร การเรียนการสอน และนโยบายการศึกษาโดยรวม วิธีดำเนินงาน คือ สอบวัดผลสัมฤทธิ์ของนักเรียนชั้นประถมศึกษาปีที่ 6 มัธยมศึกษาปีที่ 3 และมัธยมศึกษาปีที่ 4, 5 และ 6 โดยการสุ่มกลุ่มตัวอย่างจากประชากรทั่วประเทศ ใช้กลุ่มตัวอย่างร้อยละ 1 ของนักเรียนแต่ละชั้นปี และสอบความรู้ 5 วิชา ได้แก่ ภาษาเกาหลี คณิตศาสตร์ สังคมศึกษา วิทยาศาสตร์ และภาษาอังกฤษ (ยกเว้นนักเรียนประถมศึกษาไม่ต้องสอบวิชาภาษาอังกฤษ) การสอบจะมีทั้งข้อเขียนและภาคปฏิบัติ (paper and pencil tests and performance-based evaluation) และการประเมินผลการสอบ</p> <p>2) การประเมินผลสัมฤทธิ์ของการศึกษาขั้นพื้นฐานเพื่อวินิจฉัยและแก้ปัญหา (Diagnostic Evaluation of Basic Educational Achievement) เป็นส่วนของการตรวจสอบสัมฤทธิ์ผลของการจัดการศึกษาขั้นพื้นฐาน เพื่อให้สามารถ</p>	<p>8. ครูมาเลเซียมักจะได้รับการลงใจให้ใช้การศึกษาไทยและสิงคโปร์เป็นเกณฑ์เปรียบเทียบและพยายามทำให้ดีกว่าอยู่เสมอ</p>	<p>หามาได้เองในสัดส่วนครึ่งต่อครึ่ง</p>	<p>ด้านหลักสูตร การประกันคุณภาพ การติดตามประเมินผลและการตรวจสอบคุณภาพ องค์การบริหารการศึกษาท้องถิ่นจะเข้าไปดูแลสถานศึกษาเป็นพิเศษ หากสถานศึกษานั้นได้รับการประเมินว่า ต่ำกว่าเกณฑ์มาตรฐาน หรืออยู่ใน สภาวะเสี่ยง</p> <p>7. รัฐบาลกลางเป็นผู้รับผิดชอบการผลิตครูผู้สอนในสถานศึกษาโดย Secretary of State for Education เป็นผู้กำหนดเกณฑ์มาตรฐานหลักสูตร ฝึกหัดครูก่อนประจำการ ที่ผู้สำเร็จการศึกษาจะได้รับ การรับรองวุฒิ (Qualified Teacher Status - QTS) เป็นผู้พิจารณาเงินเดือนครู และมาตรฐานการทำงาน ของครู โดยกระทรวงฯ จัดพิมพ์คู่มือให้แก่องค์กรบริหารการศึกษาท้องถิ่น และสถานศึกษาเป็นแนวทางในการทำงาน</p> <p>รัฐบาลกลางให้ความสำคัญต่อวิชาชีพครูเป็นพิเศษมีการให้ทุนการศึกษา (training bursary) แก่ นักศึกษาวิชาครู โดยเฉพาะผู้ที่ศึกษาในสาขาวิชาขาดแคลนและจำเป็นต่อการพัฒนาประเทศ ให้ครูผู้สอนได้รับเงินเดือนและค่าตอบแทนเพียงพอที่จะ ทำให้ดำรงชีวิตอยู่ได้อย่างมีศักดิ์ศรี และมีอำนาจต่อรองร่วมได้ เนื่องจากครูสามารถรวมตัวกันได้ ในรูปองค์กรสหภาพที่แข็งแกร่ง</p>

ประเทศสาธารณรัฐเกาหลี	ประเทศมาเลเซีย	ประเทศญี่ปุ่น	ประเทศอังกฤษ
<p>บอกได้ว่า มีนักเรียนในโรงเรียนประถมและมัธยมคนใดบ้างที่อยู่ในกลุ่มต่ำกว่าเกณฑ์ (underachievers in elementary and secondary schools) และเพื่อยกระดับผลสัมฤทธิ์ทางการเรียน และแสวงหาวิธีการแนะแนวการศึกษาที่มีประสิทธิภาพ วิธีการดำเนินงาน คือ จัดการสอบวัดผลสัมฤทธิ์ 3 ด้าน คือ การอ่าน การเขียน และคณิตศาสตร์พื้นฐาน (reading, writing, and basic mathematics หรือ 3 R's) กับนักเรียนชั้นประถมศึกษาปีที่ 3 ทุกคนทั่วประเทศ เพื่อค้นหานักเรียนที่ยังอ่านหนังสือไม่ออก เขียนไม่ได้ และคิดเลขไม่เป็น เพื่อจัดให้มีการแนะแนวอย่างเป็นระบบ รวมทั้งเพื่อส่งอุปกรณ์การเรียนเพื่อการสอนเสริมไปให้</p> <p>การประเมินด้วยวิธีนี้ในปี พ.ศ. 2545 ได้เกิดผลดีตามมาอย่างชัดเจน คือ จำนวนของเด็กที่มีผลสัมฤทธิ์ด้านการอ่าน การเขียน และคณิตศาสตร์พื้นฐานต่ำกว่าเกณฑ์ลดลงมาก</p> <p>3) การทดสอบความสามารถทางวิชาการเพื่อเข้าสู่ระดับอุดมศึกษาเป็นการทดสอบเพื่อเข้าศึกษาต่อระดับอุดมศึกษาเรียกว่า College Scholastic Ability Test - CSAT เป็นระบบการสอบคัดเลือกเข้าศึกษา</p>			<p>8. มีการเพิ่มบทบาทของสถานศึกษาในการจัดจ้างบุคลากรสายสนับสนุนเพื่อให้ครูได้ทำหน้าที่สอนอย่างเต็มที่ และพัฒนาความเป็นผู้นำของบุคลากรด้านการศึกษา เช่น ตั้ง National Professional Qualification for Headship (NPQH) สำหรับผู้อำนวยการโรงเรียน หรือตั้ง National College for School Leadership กับโครงการ Fast Track Teaching programme เพื่อสร้างผู้นำด้านการสอนให้กับสถานศึกษา</p> <p>9. ในด้านการพัฒนาวิชาชีพครู ประเทศอังกฤษให้ความสำคัญต่อการพัฒนาวิชาชีพอย่างต่อเนื่อง ทั้งครูบรรจุใหม่และครูประจำการ องค์กรบริหารการศึกษาท้องถิ่นมีหน้าที่จัดหลักสูตรพัฒนาวิชาชีพอย่างต่อเนื่อง ในส่วนครูบรรจุใหม่ต้องได้รับการดูแลในระบบพี่เลี้ยง (Induction Support Programme) เป็นเวลา 3 ภาคการเรียนหรือเทียบเท่า โรงเรียนและหน่วยงานที่เกี่ยวข้องร่วมกันทำ Career Entry and Development Profile (CEDP) เป็นแนวทางให้ครูวางแผนพัฒนาวิชาชีพอย่างต่อเนื่องร่วมกับครูผู้ฝึกในสถาบันฝึกหัดครูและครูพี่เลี้ยงในโรงเรียนในช่วง 3 ระยะ คือ ปีสุดท้ายของการฝึกสอน ช่วงเริ่มเข้า</p>

ประเทศสาธารณรัฐเกาหลี	ประเทศมาเลเซีย	ประเทศญี่ปุ่น	ประเทศอังกฤษ
<p>ต่อในวิทยาลัย ที่รัฐบาลกลางรับรอง (national level colleges) ใช้วัดความสามารถทางวิชาการ โดยข้อสอบ CSAT ซึ่งเน้นการทดสอบความสามารถในการคิด (thinking ability) ในวิชาต่างๆในแบบบูรณาการ ได้แก่ วิชาภาษา คณิตศาสตร์ สังคมศึกษา วิทยาศาสตร์ ภาษา ต่างประเทศ (ภาษา อังกฤษ) และภาษา ต่างประเทศซึ่งเป็นภาษาที่สอง เป็นการทดสอบเพื่อปรับปรุงการคัดเลือกบุคคลเข้าสู่การอุดมศึกษา ทำให้การศึกษาในระดับมัธยมศึกษาตอนปลาย เป็นการศึกษาเพื่อคนทั่วไปมากขึ้น (normalization of high school education)</p> <p>ผลจากการนำระบบ CSAT มาใช้ คือ ได้ก่อให้เกิดการเปลี่ยนแปลงหลายอย่างในระดับโรงเรียน เช่น การสอนในห้องเรียนหันมาสู่การเน้นความสามารถในการสืบเสาะหาความรู้ (inquiry ability) และความสามารถในการคิด (thinking ability) มากกว่าการเน้นความจำแบบไม่คิด และครูได้กระตุ้นให้นักเรียนมีส่วนร่วมในกระบวนการสร้างคำถามและการอภิปรายมากขึ้น</p> <p>4) การประเมินผลสัมฤทธิ์โดยข้อสอบร่วมของจังหวัดต่างๆ ซึ่งเป็นการรวมตัวกันของสำนักงานการศึกษาแห่ง</p>			<p>ทำงานเป็นครูใหม่และรับการดูแลในระบบพี่เลี้ยง กับช่วงสุดท้ายในระบบพี่เลี้ยง เมื่อจบโครงการ ครูใหม่จะได้รับการประเมินตามเกณฑ์ที่กำหนดในมาตรฐานชาติสำหรับการพัฒนาวิชาชีพครู ซึ่งจะมีทั้งมาตรฐานเพื่อการรับรองวุฒิ การเพิ่มพูนความรู้และทักษะในวิชาชีพ และการเพิ่มความชำนาญในเนื้อหาเฉพาะรายวิชา</p> <p>General Teaching Council for England (GTCE) จะรับลงทะเบียนเพื่อขอหรือต่อใบอนุญาตประกอบวิชาชีพ เฉพาะครูที่ผ่านการประเมินตามเกณฑ์มาตรฐานชาติ</p> <p>10. มีการทดสอบรายวิชาหลักใน 4 ช่วงชั้น คือ ช่วงชั้นที่ 1 (ชั้นปี 1, 2 นักเรียนอายุ 5-7 ปี) ช่วงชั้นที่ 2 (ชั้นปี 3-6 นักเรียนอายุ 7-11 ปี) ช่วงชั้นที่ 3 (ชั้นปี 7-9 อายุ 11-14 ปี) ช่วงชั้นที่ 4 (ชั้นปี 10-11 อายุ 14-16 ปี) เป็นการเตรียมตัวสำหรับการศึกษาต่อสายสามัญหรือสายอาชีวะ</p> <p>11. ในการดำเนินงานด้านวิชาการที่ระดับสถานศึกษารับผิดชอบโดยตรงต่อพฤติกรรมและผลการเรียนของนักเรียน คณะกรรมการบริหารสถานศึกษามีหน้าที่กำหนดเป้าหมายในการยกระดับผลสัมฤทธิ์ทางการเรียนของนักเรียนและดูแลการจัดการเรียนการสอนให้เป็นไปตามหลักสูตรชาติ</p>

ประเทศสาธารณรัฐเกาหลี	ประเทศมาเลเซีย	ประเทศญี่ปุ่น	ประเทศอังกฤษ
<p>กรุงโซลกับสำนักงานการศึกษามหานคร/จังหวัดอีก 15 สำนักงาน เพื่อจัดการสอบวัดผลสัมฤทธิ์ร่วมกัน โดยจัดสอบให้นักเรียนชั้นมัธยมปีที่ 4 และ 5 จำนวน 2 ครั้ง ในเดือนมิถุนายน และพฤศจิกายน จัดสอบให้นักเรียนชั้นมัธยมปีที่ 6 จำนวน 3 ครั้ง ในเดือนมีนาคม มิถุนายนและตุลาคม ด้วยข้อสอบร่วมของสำนักงานการศึกษาท้องถิ่นโดยให้ครูผู้สอนในโรงเรียนมัธยม เป็นผู้ออกข้อสอบ ซึ่งช่วยกระตุ้นนักเรียน ให้พยายามปรับปรุงผลสัมฤทธิ์ทางการเรียนของตน และเปิดโอกาสให้นักเรียนได้ประเมินตนเอง และได้ก่อให้เกิดการเปลี่ยนแปลงด้านวิธีการประเมินผลสัมฤทธิ์ของการศึกษา</p> <p>นอกจากการประเมินผลโดยข้อสอบที่สำนักงานการศึกษาระดับมหานครหรือจังหวัดร่วมมือกันสร้างขึ้นแล้ว แต่ละสำนักงานยังจัดให้มีการประเมินผลในระดับชั้นอื่นเพิ่มขึ้นด้วย</p>			<p>ผู้บริหารสถานศึกษามีอำนาจในการบริหารหลักสูตรและเลือกรูปแบบการบริหารเป็นผู้นำทางวิชาการ การจัดการเรียนการสอน การจัดบรรยากาศและสิ่งอำนวยความสะดวก เพื่อเอื้ออำนวยให้ครูสามารถปฏิบัติงานได้ตามเป้าหมาย และคุณภาพที่กำหนด</p> <p>12. ในเรื่องการประกันคุณภาพการศึกษา การตรวจสอบคุณภาพมาตรฐานการศึกษาเป็นความรับผิดชอบร่วมกันระหว่างหน่วยงานระดับชาติ คือ สำนักงานมาตรฐานการศึกษา (Office for Standards in Education-OFSTED) องค์การบริหารการศึกษาท้องถิ่น(Local Education Authority - LEA) และสถานศึกษา โดย Education (Schools) Act ปฏิรูประบบการตรวจสอบคุณภาพมาตรฐานการศึกษาโดยมีการจัดตั้งสำนักงานมาตรฐานการศึกษาหรือ Office for Standards in Education (OFSTED) เป็นหน่วยงานอิสระขึ้น OFSTED ทำหน้าที่กำหนดหลักเกณฑ์ ขั้นตอนการประเมินคุณภาพการศึกษา และทำหน้าที่ตรวจสอบสถานศึกษาทุกประเภทที่ได้รับเงินอุดหนุนจากรัฐรวมทั้ง Pupil Referral Units ซึ่งให้การศึกษแก่นักเรียนที่ไม่สามารถเข้าเรียนได้ชั่วคราว</p>

ประเทศสาธารณรัฐเกาหลี	ประเทศมาเลเซีย	ประเทศญี่ปุ่น	ประเทศอังกฤษ
			<p>13. นอกจากนี้ Education Act ยังกำหนดให้ OFSTED ทำหน้าที่ตรวจสอบองค์การบริหารการศึกษาท้องถิ่น (LEA) เพื่อประเมินคุณภาพมาตรฐานการดำเนินงานที่เกี่ยวข้องกับการศึกษาสำหรับนักเรียนในเขตท้องที่ ทั้งที่เข้าศึกษาในสถานศึกษาที่จัดโดยองค์การบริหารการศึกษาท้องถิ่นและรับการศึกษาด้วยวิธีอื่นนอกโรงเรียน การตรวจสอบในส่วนนี้ดำเนินการร่วมกับ Audit Commission ซึ่งเป็นองค์กรอิสระทำหน้าที่ตรวจสอบองค์กรปกครองท้องถิ่นในอังกฤษและเวลส์</p> <p>14. หลังการประเมินคุณภาพภายนอก องค์กรบริหารการศึกษาท้องถิ่น นอกจากสามารถออกจดหมายเตือนไปยังคณะกรรมการบริหารสถานศึกษาได้แล้ว ยังสามารถเข้าไปแทรกแซงการดำเนินงานของสถานศึกษาได้อีกด้วย โดยอาจงดให้เงินอุดหนุนแก่สถานศึกษาที่ได้รับการประเมินจาก OFSTED ว่าจำเป็นต้องได้รับการช่วยเหลือเป็นการเร่งด่วน หรือมีจุดอ่อนในระดับอันตราย (serious weaknesses) หรือเป็นสถานศึกษาที่ได้เคยออกจดหมายเตือนไปแล้ว พบว่ากรรมการบริหารสถานศึกษาไม่ได้ใช้เงินตามแผนงานที่ได้รับอนุมัติ หรือไม่สามรถดำเนินงานตามแผนได้เป็นที่พอใจ องค์กร</p>



ประเทศสาธารณรัฐ เกาหลี	ประเทศ มาเลเซีย	ประเทศ ญี่ปุ่น	ประเทศ อังกฤษ
			<p>บริหารการศึกษาท้องถิ่นมีอำนาจสั่งให้คืนเงินอุดหนุนที่ได้รับการจัดสรรไปให้ได้</p> <p>15. สถานศึกษาแต่ละแห่งมีหน้าที่ประเมินครูผู้สอนตามผลงานที่ได้กำหนดใน Performance Management ซึ่งวัตถุประสงค์หลักสำหรับการประเมิน คือ การพัฒนา นักเรียน ด้วยเหตุนี้ การประเมินคุณภาพจึงเน้นการเรียนการสอนที่วัดความรู้และความสามารถ</p> <p>16. คณะกรรมการบริหารสถานศึกษาเป็นผู้รับผิดชอบวางระบบประเมินตนเองและการประเมินคุณภาพการเรียนการสอน เนื่องจากเกณฑ์มาตรฐานกลางกำหนดให้เน้นการประเมินผลสัมฤทธิ์ทางการเรียนของนักเรียน คณะกรรมการจะเป็นผู้พิจารณารายงานผลการประเมินตนเองและนำข้อมูลดังกล่าวมาใช้สำหรับการวางแผนยุทธศาสตร์ของสถานศึกษา จึงมีฐานะเป็นผู้ร่วมประเมิน (joint evaluation) คุณภาพภายในของสถานศึกษารายงานผลการประเมินตนเองซึ่งจะเป็นข้อมูลสำคัญสำหรับ OFSTED และองค์การบริหารการศึกษาท้องถิ่น เพื่อช่วยพัฒนาและยกระดับการศึกษาของประเทศใน ส่วนรวม โดยอัตโนมัติ</p>

ระบบการบริหารงานวิชาการและการประกันคุณภาพการศึกษา (ต่อ)

ประเทศ นิวซีแลนด์	ประเทศ ออสเตรเลีย	ประเทศ สหรัฐอเมริกา	ประเทศ ฝรั่งเศส
<p>1. ประเทศนิวซีแลนด์ได้ปรับเปลี่ยนระบบการบริหารและการจัดการศึกษาทั้งระบบ จากความร่วมมืออำนาจที่ส่วนกลาง เปลี่ยนเป็นการกระจายอำนาจการบริหารทั้งระบบ จาก กระทรวงศึกษาธิการไปสู่สถานศึกษาโดยตรง มีการตัดทอนหน่วยงานที่ไม่จำเป็นและลดบทบาทอำนาจให้สถานศึกษา</p> <p>2. การจัดการเรียนการสอนขึ้นอยู่กับหลักสูตรกลางของประเทศ แต่เปิดโอกาสให้ โรงเรียนบางแห่งจัดโปรแกรมวิชาพิเศษ</p> <p>3. มีการกระจายอำนาจให้แก่สถานศึกษา โดยการจัดให้มีส่วนร่วมของประชาชนผู้มีส่วนได้ส่วนเสียทั้งระบบ ทั้งด้านการบริหารงานการเงิน การบริหารงานบุคคล การบริหารงานวิชาการ โดยมีความสัมพันธ์ระหว่างส่วนกลาง ท้องถิ่น และสถานศึกษาภายใต้กรอบแนวทางการศึกษาของชาติ (National Education Guidelines) ตามกรอบเป้าหมายการศึกษาของชาติ (National Education Goals) ตามกรอบหลักสูตรของนิวซีแลนด์ (The New Zealand Curriculum)</p>	<p>1. รัฐบาลของแต่ละมลรัฐ มุ่งกระจายอำนาจในการบริหารจัดการและความรับผิดชอบลงสู่โรงเรียน มีนโยบายการจัดการโรงเรียนของรัฐให้โรงเรียนที่มีอำนาจ มีความรับผิดชอบ และสามารถตัดสินใจในการพัฒนาการจัดการศึกษา สำหรับนักเรียนให้มีคุณภาพได้เอง กระจายอำนาจการตัดสินใจ เพิ่มอำนาจและให้ความเป็นอิสระแก่โรงเรียนลดการแทรกแซงการปฏิบัติงานประจำวันของโรงเรียน</p> <p>2. ด้านการบริหารงานวิชาการ ได้มีการทบทวนระบบการจัดการโรงเรียนของรัฐใหม่ โดยได้พัฒนาหลักสูตรให้มีความเข้มข้นขึ้น และดึงความรับผิดชอบการพัฒนาหลักสูตรจากโรงเรียนกลับคืนให้รัฐบาลในช่วงทศวรรษ 1990 รัฐบาลยังคงควบคุมหลักสูตรอยู่ (ในขณะที่ได้กระจายอำนาจให้โรงเรียนมีอำนาจในการบริหารจัดการงบประมาณและบุคลากรอย่างเบ็ดเสร็จ) ดูแลให้โรงเรียนรับผิดชอบในผลงานให้โรงเรียนเปิดเผยผลงานต่อผู้ปกครองนักเรียน ชุมชน สาธารณชนและหน่วยงานต้นสังกัด ในช่วงนี้ผลการจัดการศึกษาของออสเตรเลียมีความก้าวหน้าอย่างชัดเจน จนเป็นยอมรับในระดับนานาชาติ</p> <p>3. ในการบริหารจัดการด้านวิชาการภายในโรงเรียน</p>	<p>1. การจัดการศึกษาของประเทศสหรัฐอเมริกาจัด โดยรัฐหรือมลรัฐและท้องถิ่น และเป็นการจัดการโดยใช้หลักการกระจายอำนาจ จัดโดยรัฐต่างๆ และองค์กรการศึกษาส่วนท้องถิ่น การเรียนการสอนในระดับประถมและมัธยมของประเทศสหรัฐอเมริกา ทำได้หลากหลายรูปแบบ บ้างก็ยึดการเรียนการสอนแบบเก่าดั้งเดิม บ้างก็ใช้การเรียนการสอนที่เป็นนวัตกรรมใหม่ๆ แต่ส่วนใหญ่ก็จะใช้แบบผสมผสาน และแม้ว่าแต่ละรัฐจะมีความเป็นอิสระ มีระบบและรูปแบบการบริหารจัดการต่างๆ เป็นของตนเอง ส่วนใหญ่แล้วมักจะเป็นไปในแนวทางที่ใกล้เคียงกัน</p> <p>2. หน่วยงานที่รับผิดชอบต่อการจัดการศึกษามากและมีบทบาทสำคัญที่สุดของประเทศสหรัฐอเมริกา คือ เขตพื้นที่การศึกษาที่ท้องถิ่น (Local School District)</p> <p>3. ที่สถานศึกษาหรือที่โรงเรียน ซึ่งเป็นหน่วยย่อยที่สุดและใกล้ชิดตัวผู้เรียนมากที่สุดในการจัดการศึกษา จะมีสภาที่ปรึกษาโรงเรียน (School Advisory Council) มีกรรมการบริหารโรงเรียน (School Council) หรือคณะกรรมการโรงเรียน (School Board) และมืองค์กรครู-ผู้ปกครอง (PTO) คอยดูแลการบริหารจัดการ</p>	<p>1. ในการจัดการศึกษาของประเทศฝรั่งเศส รัฐเป็นผู้กำหนดเป้าหมายของหลักสูตร กำหนดโครงสร้างหลักสูตร กำหนดเนื้อหาหลักสูตรให้แก่โรงเรียนทั่วประเทศ รวมทั้งการกำหนดประกาศนียบัตรในระดับต่างๆ และกำหนดวิธีการสอนและเลือกใช้หนังสือและแบบเรียนให้สอดคล้องกับเป้าหมายและวัตถุประสงค์ของหลักสูตร หลักสูตรระดับประถมศึกษาเน้นการพัฒนาทักษะพื้นฐานด้านการอ่าน การเขียน และคณิตศาสตร์ รวมทั้งด้านพลศึกษา และการสร้างจิตสำนึก</p> <p>หลักสูตรมัธยมศึกษาตอนต้นกำหนดให้จัดการเรียนการสอนใน 8 - 9 วิชาบังคับและวิชาเลือก และในหลักสูตรมัธยมศึกษาตอนปลายและระดับสูงกว่า กำหนดโครงสร้างหลักสูตรเป็น 3 โครงสร้างให้นักเรียนเลือกเรียนให้มีความสำคัญกับการจัดการศึกษาพิเศษอย่างมาก โดยกำหนดเป็นนโยบายให้มีการจัดการเรียนร่วมของนักเรียนพิการในชั้นเรียนปกติ</p> <p>2. ในด้านการควบคุมคุณภาพ ประเทศฝรั่งเศสมีระบบการตรวจการเรียก ว่า Inspection Générale ซึ่งรัฐได้จัดตั้งสำนักผู้ตรวจการศึกษาในทุกเขตการศึกษา (académie)</p>

ประเทศ นิวซีแลนด์	ประเทศ ออสเตรเลีย	ประเทศ สหรัฐอเมริกา	ประเทศ ฝรั่งเศส
<p>Framework) และ ธรรมนูญของโรงเรียน</p> <p>4. ในการบริหารงาน วิชาการของนิวซีแลนด์ ภายหลังการปฏิรูป การศึกษา ได้มีการ กระจายอำนาจที่ชัดเจน ควบคู่กับการตรวจสอบ คุณภาพและมาตรฐาน โดยกระจายอำนาจให้ คณะกรรมการบริหาร โรงเรียนมีอำนาจหน้าที่ทุก เรื่องที่เกี่ยวข้องผลสัมฤทธิ์ ทางการเรียน และทุกเรื่อง ที่เกี่ยวข้องกับการดำเนินงาน ในโรงเรียน</p> <p>5. สถานศึกษาจะต้อง ยึดกรอบหลักสูตรแห่งชาติ ของนิวซีแลนด์ (The New Zealand Curriculum Framework) เป็นกรอบ ในการจัดการเรียนการ สอนให้บรรลุเป้าหมาย ตามที่กำหนดไว้ใน หลักสูตร</p> <p>6. สำนักงานตรวจสอบ คุณภาพการศึกษา เป็น องค์กรอิสระรับผิดชอบ การ ประเมินโรงเรียน และศูนย์เด็กก่อนวัยเรียน และรายงานผลการ ประเมินต่อสาธารณะ</p> <p>7. การวางแผน การศึกษาหรือการวางแผน ของโรงเรียน นอกจากจะ พิจารณาดำเนินการจาก กรอบนโยบายที่ประมวล จากแนวทางการศึกษา ของชาติ จากเป้าหมาย ทางการศึกษาของชาติ จากกรอบของหลักสูตร</p>	<p>หัวหน้าหมวด (Department Heads) เป็นผู้มีบทบาท สำคัญมาก มากกว่าครูผู้สอน โดยเฉพาะความรับผิดชอบ ในเรื่องการเลือกแบบเรียน นโยบายการให้คะแนน นักเรียน การกำหนด การบ้าน และการจัด นักเรียนเข้าชั้นเรียน</p> <p>4. ในมลรัฐวิกตอเรีย องค์กรที่ทำหน้าที่และ รับผิดชอบด้านคุณภาพ การศึกษา คือ 1) องค์กรการ ด้านหลักสูตรและประเมิน ผลแห่งวิกตอเรีย (Victorian Curriculum and Assessment Authority-VCAA) มีหน้าที่ จัดทำข้อกำหนด (requirements) ของ หลักสูตร ทำหน้าที่ประเมิน ผลและติดตามผลการพัฒนา ผลสัมฤทธิ์ทางการเรียน (the Achievement Improvement Monitor - AIM) ของโรงเรียนต่างๆ และ 2) องค์กรกำหนดและ การพัฒนาคุณภาพของ วิกตอเรีย (Victorian Qualifications Authority- VOA) มีหน้าที่พัฒนา มาตรฐานการศึกษาและการ ฝึกอบรมสำหรับนักเรียน หลังชั้นมัธยมศึกษาปีที่ 4 (ยกเว้นนักศึกษาระดับ อุดมศึกษา) พิจารณาจัดทำ มาตรฐานคุณวุฒิ (requirements) รับรอง และจดทะเบียนคุณวุฒิใหม่ และรับรอง (approve) สถานศึกษาและสถานที่ฝึก อบรม</p>	<p>คณะกรรมการบริหาร การศึกษาของแต่ละเขต พื้นที่การศึกษาและ ศึกษาธิการเขต จะต้อง ทำงานร่วมกับครูใหญ่ ครู ผู้ปกครอง และสภาที่ ปรึกษาโรงเรียน ทำหน้าที่ พัฒนาหลักสูตรของ สถานศึกษา กำหนดแผน พัฒนาโรงเรียน</p> <p>ในทางปฏิบัติในปัจจุบัน บางรัฐกระจายอำนาจ การตัดสินใจไปที่เขตพื้นที่ การศึกษา (School District) บางรัฐกระจาย อำนาจไปที่โรงเรียนหรือที่ สถานศึกษาโดยตรง ซึ่ง เป็นการบริหารตามหลักการ แบบการใช้โรงเรียนเป็นฐาน (School/Site-Based Management) กระจาย อำนาจและเน้นการเพิ่ม คุณภาพและประสิทธิภาพ ของการเรียนการสอนด้วย การให้ชุมชนเข้ามามีบทบาท มากยิ่งขึ้น ปรับเปลี่ยน บทบาทของรัฐเป็นการ ช่วยเหลือสนับสนุนแทน</p> <p>4. ในด้านการบริหาร งานวิชาการ การกระจาย อำนาจทางวิชาการใน ประเทศสหรัฐอเมริกาถือหลัก การกระจายอำนาจไปสู่ ประชาชน โดยให้ประชาชน ในชุมชนเข้ามีส่วนร่วม กิจกรรมทางวิชาการต่างๆ ได้ ตั้งแต่การจัดทำหลักสูตร ไปจนถึงการจัดกิจกรรม นันทนาการต่างๆ ของ โรงเรียน และแนวคิดการ พัฒนาโรงเรียนที่ว่า การ พัฒนาโรงเรียนต้องมาจาก</p>	<p>เรียกว่า Inspectorat และ กระทรวงศึกษาธิการตั้ง คณะผู้ตรวจการจำนวน 159 คน ให้ดำรงตำแหน่ง ผู้ตรวจการศึกษา 2 ระดับ คือ 1) ผู้ตรวจการศึกษา ระดับชาติ (Inspecteur Général) ทำหน้าที่ควบคุม ตรวจสอบและประเมิน คุณภาพการบริหาร โรงเรียนระดับประถมศึกษา และระดับมัธยมศึกษา และ 2) ผู้ตรวจการศึกษา ระดับเขตการศึกษา (Inspecteur Régional) ทำหน้าที่นี้เทศและประเมิน ผลการสอนของครูผู้สอน และให้คะแนนการปฏิบัติงาน แก่ครู</p> <p>3. รัฐจัดให้มีระบบการ ประเมินผลสัมฤทธิ์ทาง การเรียนการสอนอย่าง ต่อเนื่อง ในระดับ ประถมศึกษาและระดับ มัธยมศึกษา มีการจัดสอบ วัดผลความรู้นักเรียนในปีที่ 3 และ 6 ของการศึกษา ภาคบังคับ เพื่อให้ครูมีผล การพัฒนาการของผู้เรียน รับรู้จุดอ่อนและจุดแข็ง ของผู้เรียนในวิชาภาษา ฝรั่งเศสและคณิตศาสตร์</p> <p>4. ในการประเมิน คุณภาพการจัดการศึกษา ของสถานศึกษา ประเทศ ฝรั่งเศสกำหนดให้จัดให้มี ระบบประเมินคุณภาพ การจัดการศึกษาของ สถานศึกษา โดยประเมิน ตามตัวชี้วัดหลัก 2 ด้าน คือ ด้านการจัดการศึกษา และด้านการบริหารจัดการ</p>

ประเทศ นิวซีแลนด์	ประเทศ ออสเตรเลีย	ประเทศ สหรัฐอเมริกา	ประเทศ ฝรั่งเศส
<p>แห่งชาติแล้ว ยังมีกรพิจารณาจากความต้องการของชุมชนด้วย โดยการระดมความคิดเห็นของชุมชนผ่านคณะกรรมการบริหารโรงเรียนที่เป็นผู้แทนประชาชน การประชุมร่วมกันระหว่างผู้ปกครองและโรงเรียน การรับฟังความคิดเห็นของสื่อมวลชน สาธารณชน แล้วจึงมากำหนดเป็นแผนของโรงเรียน ทั้งแผนยุทธศาสตร์ (Strategic Plan) และแผนพัฒนา (Development Plan)</p> <p>8. ในการประเมินผลการเรียนในรายวิชาทักษะอาชีพ โรงเรียนเปิดโอกาสให้ประชาชนเข้ามามีส่วนร่วมโดยการเชิญผู้ทรงคุณวุฒิในสาขาวิชาชีพต่างๆ เป็นกรรมการประเมินร่วมกับครูผู้สอนในวิชานั้นๆ ด้วย และ ใน การจัดการเรียนการสอน โรงเรียนจะเปิดโอกาสให้ผู้ปกครองและประชาชนเข้ามาดูการเรียนการสอน และเสนอแนะวิธีการได้ ทั้ง โดยผ่านทางคณะกรรมการบริหารโรงเรียน หรือในคราวประชุมร่วมกันระหว่างครู ผู้ปกครอง</p>	<p>5. รัฐบาลกลางมีบทบาทสำคัญอยู่ที่การส่งเสริมและดูแลให้การดำเนินงานจัดการศึกษาของรัฐบาลมลรัฐ เป็นไปอย่างมีมาตรฐานและคุณภาพ และทัดเทียมกัน โดยการจัดสรรงบประมาณอุดหนุนทั่วไป และงบประมาณอุดหนุนที่มีวัตถุประสงค์เฉพาะให้แก่รัฐบาลมลรัฐ</p> <p>6. กระทรวงศึกษาธิการแห่งมลรัฐ ไม่ใช่หน่วยงานสังกัดทางสังคม (social mission) แบบเป็นหุ้นส่วน (partner) รับผิดชอบภารกิจร่วมกับโรงเรียนและเป็นระบบที่สนับสนุนการปฏิบัติงานของโรงเรียนอย่างเต็มที่ รับผิดชอบจัดสรรงบประมาณและการจัดการโครงสร้างพื้นฐานทางการศึกษา (educational infrastructure) เป็นหน่วยงานสนับสนุนเพื่อให้ทุกโรงเรียนจัดการศึกษาได้อย่างมีคุณภาพทัดเทียมกัน จัดทำแนวปฏิบัติ (guideline) และจัดสรรทรัพยากรให้เหมาะสมกับวัตถุประสงค์และนโยบายเฉพาะเรื่อง ตลอดจนให้เหมาะสมกับลักษณะเฉพาะหรือความแตกต่างกันของนักเรียน และรับผิดชอบต่อสังคมและโรงเรียนเกี่ยวกับคุณภาพ ประสิทธิภาพ และเป็นหน่วยสนับสนุนการทำงานของโรงเรียน เช่น การปฏิรูปและพัฒนาาระบบโรงเรียน การพัฒนาการเรียนและการวิจัยและ</p>	<p>ฐานของชุมชนท้องถิ่น ที่ได้ รับการสนับสนุนจากเขตพื้นที่การศึกษา แต่ความสำเร็จในการจัดการศึกษาขึ้นอยู่กับผู้บริหารโรงเรียน (Principal) ครู นักเรียนและผู้ปกครอง ที่มาร่วมหาทางแก้ไขปัญหาร่วมกัน ซึ่งเป็นการจัดการแบบพื้นที่เป็นฐาน (Site-Based Management) หรือโรงเรียนเป็นฐาน (School-Based Management)</p> <p>5. ปกติเขตพื้นที่การศึกษาจะเป็นผู้จัดทำหลักสูตร แต่จะเปิดโอกาสให้ครูใหญ่และผู้ปกครองชุมชนมีส่วนเกี่ยวข้องเข้า ร่วมในการจัดทำด้วย หลักการของการกระจายอำนาจทางวิชาการ เมื่อมองในมุมของการทำหลักสูตรจะเห็นว่า รัฐมีอำนาจในการกำหนดหลักสูตรในโรงเรียนของรัฐ ซึ่งจะต้องเป็นหลักสูตรที่จะสร้างความเป็นพลเมืองดี ทุกรัฐจะสอนให้รู้เกี่ยวกับรัฐธรรมนูญของรัฐบาลกลางและประวัติศาสตร์ของประเทศสหรัฐอเมริกา โดยกำหนดให้มีวิชาแกนหลักเป็นวิชาบังคับ และเปิดโอกาสให้คณะกรรมการโรงเรียนสามารถกำหนดหลักสูตรเพิ่มเติมในบางส่วนอีกได้</p> <p>6. เมื่อออกกฎหมาย No Child Left Behind มา ได้กระตุ้นทำให้มีการปรับปรุงและฟื้นฟูกฎหมายเก่าอีกฉบับหนึ่งที่เรียกว่า กฎหมาย ESEA (Elementary and</p>	

ประเทศ นิวซีแลนด์	ประเทศ ออสเตรเลีย	ประเทศ สหรัฐอเมริกา	ประเทศ ฝรั่งเศส
	<p>นวัตกรรม การวางนโยบาย และแผนเชิงกลยุทธ์และการปรับปรุง</p> <p>7. ในระบบการจัดการศึกษาแบบใช้โรงเรียนเป็นฐานนั้น การบริหารจัดการและความรับผิดชอบอยู่ที่โรงเรียน จำเป็นต้องมีการกำหนดข้อตกลงของการทำงานร่วมกัน (Partnership Agreement) หรือ ใช้ธรรมนูญโรงเรียน (School Charter) เป็นหลัก ระหว่างโรงเรียน หน่วยงานรัฐ และชุมชน ข้อตกลงดังกล่าวจะแจกแจงเป้าหมาย และยุทธศาสตร์ของการพัฒนา นักเรียนอย่างชัดเจน วางเกณฑ์ประกันคุณภาพทั้งภายในและภายนอก และโรงเรียนจะต้องรายงานผลการปฏิบัติงานรายปี และราย 3 ปีต่อรัฐบาล และชุมชนตามตัวชี้วัดที่กำหนด ซึ่งการดำเนินการตามกิจกรรมต่างๆ ดังกล่าวนั้น จะต้องผ่านความเห็นชอบของคณะกรรมการโรงเรียน</p>	<p>Secondary Education Act) เป็นกฎหมายที่ดูแลการจัดการศึกษาพื้นฐานระดับประถมกับมัธยมศึกษา ซึ่งถือว่าเป็นการศึกษาของพื้นฐานของประชากรส่วนใหญ่ของประเทศ เมื่อกฎหมายฉบับนี้ถูกปรับปรุงและนำมาบังคับใช้อย่างเข้มงวดอีกครั้งหนึ่ง กฎหมายฉบับนี้บังคับให้ โรงเรียนต้องทำแผนกลยุทธ์ของโรงเรียน ที่จะจัดการเรียนการสอนให้มีประสิทธิภาพในรายวิชาที่นักเรียนยังอ่อนอยู่ โดยเฉพาะอย่างยิ่งคือ การอ่าน (Reading) คณิตศาสตร์ (Mathematic) และวิทยาศาสตร์ (Science)</p> <p>7. กฎหมาย Elementary and Secondary Education Act - ESEA นี้ มีความพยายามที่จะช่วยให้เกิดการยกระดับผลสัมฤทธิ์ทางวิชาการ (Improve Academic Achievement) และมีเป้าหมายสำคัญที่กลุ่มชนที่เป็นพวกด้อยโอกาส (Disadvantage)</p>	

บทที่ 4

ข้อคิดเห็นและประเด็นการพิจารณาที่เกี่ยวข้องกับ การกระจายอำนาจด้านการศึกษาสำหรับประเทศไทย

บทนำ

ในบทนี้ จะเป็นสาระเกี่ยวกับแนวคิด ข้อคิดเห็นและประเด็นที่พึงพิจารณา ที่เกี่ยวข้องกับเรื่องการกระจายอำนาจด้านการศึกษา ในมุมมองและประเด็นปัญหาที่ยังอาจมีข้อถกเถียง หรือมีความเข้าใจที่แตกต่างกันได้ หรืออาจมีมุมมองที่ต่างมุมมองกัน และ การประมวลข้อคิดเห็นและข้อเสนอแนะต่างๆ ที่เกี่ยวกับการดำเนินงานการกระจายอำนาจการศึกษา อันจะนำไปสู่ข้อเสนอแนะและการเสนอแนวปฏิบัติสำหรับการดำเนินงาน ที่เกี่ยวข้องกับระบบการกระจายอำนาจบริหารจัดการศึกษาและการถ่ายโอนสถานศึกษาในประเทศไทยต่อไป

แนวคิดที่เกี่ยวกับการกระจายอำนาจและการกระจายอำนาจการศึกษา

เรื่องแนวคิดเกี่ยวกับการกระจายอำนาจนั้นมีการมองได้หลายมุมที่ต่างกันนักวิชาการแต่ละท่านในต่างสาขาวิชาต่างก็ให้ความเห็นไว้แตกต่างกัน เมื่อครั้งที่ Alfred Sloan, Jr., ซึ่งเป็น CEO ของบริษัท General Motor ได้ริเริ่มนำแนวคิดเรื่องการกระจายอำนาจการบริหารจัดการไปใช้ปรับโครงสร้างของบริษัทที่เรียกกันว่า “Decentralized Production” เพื่อปรับปรุงการทำงานของบริษัท G.M. จนก้าวหน้ามาก จนกลายเป็นบริษัทที่ใหญ่ที่สุดในยุคนั้น ก็มีลักษณะอย่างหนึ่ง

นักวิชาการบางคนให้ความเห็นเกี่ยวกับการกระจายอำนาจว่า หมายถึงการแบ่งแยกหรือการกระจายอำนาจที่เคยรวมไว้ในที่แห่งเดียวกัน หรือในหน่วยงานเดียวกันมาก่อน...เพื่อที่จะใช้เป็นเครื่องมือในการทำงานตามหน้าที่ หรือ เป็นอำนาจตามกฎหมายที่มอบให้แก่องค์กร เพื่อให้เจ้าหน้าที่ใช้ในการปฏิบัติงานตามหน้าที่

ชานาญ ยูวบูรณ์ได้เคยกล่าวถึงแนวคิดเกี่ยวกับการกระจายอำนาจไว้ว่าประกอบด้วย 2 แนวคิดที่สำคัญคือ **แนวคิดตามแนวทฤษฎีดั้งเดิม** กับ **แนวทฤษฎีสสมัยใหม่** (การรวมอำนาจและการกระจายอำนาจทางการปกครองของกฎหมายไทย, 2503 : 8-9) ตามแนว

ทฤษฎีดั้งเดิม นั้น ได้ให้ความหมายของการกระจายอำนาจไว้ 2 ลักษณะซึ่งประกอบด้วย **1) การกระจายอำนาจตามอาณาเขต (Decentralization by Territory)** ซึ่งหมายถึง การมอบอำนาจให้ท้องถิ่นจัดทำกิจกรรมหรือบริการสาธารณะภายในเขตของแต่ละท้องถิ่น และท้องถิ่นมีอิสระบางประการในการปกครองตนเอง และ **2) การกระจายอำนาจตามภารกิจ (Decentralization by Function)** หมายถึงการมอบอำนาจให้องค์การสาธารณะจัดทำกิจกรรมประเภทใดประเภทหนึ่ง เพื่อให้มีความอิสระในการดำเนินการให้เหมาะสมแก่เทคนิคของงานนั้นเช่น School District ในประเทศสหรัฐอเมริกา หรือ Highway and Transportation ในประเทศอังกฤษ **ส่วนแนวคิด ตามทฤษฎีสัมัยใหม่** เห็นว่าการที่จะพิจารณาว่าอะไรเป็นการรวมอำนาจหรือการกระจายอำนาจ ควรพิจารณาว่า**อำนาจใน การที่จะวินิจฉัย ตัดสินใจ สั่งการ** อยู่ที่องค์กรเดียวหรือหลายองค์กร ถ้ารวมอยู่ในองค์กร ปกครองเดียวเรียกว่า **การรวมอำนาจ** แต่ถ้าอำนาจนี้กระจายอยู่ในหลายองค์กร จะ เรียกว่า กระจายอำนาจ แนวคิดทฤษฎีสัมัยใหม่ไม่เห็นด้วยที่แยกการกระจายอำนาจออก เป็นการกระจายตามอาณาเขต และการกระจายตามภารกิจ เชื่อว่าการพิจารณาว่ามี การกระจายอำนาจหรือไม่ มากน้อยเพียงใด ควรพิจารณาว่า องค์กรนั้นมีอำนาจวินิจฉัย ตัดสินใจหรือไม่ มากกว่าอย่างอื่น

ในเอกสารเรื่องกรมการปกครองกับการพัฒนาประชาธิปไตย (อ้างใน 64 ปี กรมการปกครองกับการพัฒนาประชาธิปไตย - พ.ศ. 2475-2539, 2539 : 26-27) ได้ระบุถึง การพิจารณาความหมายของการกระจายอำนาจไว้ 2 รูปแบบ คือ การกระจายอำนาจการบริหาร (Administrative Decentralization) และ การกระจายอำนาจทางการเมือง (Political Decentralization) **การกระจายอำนาจการบริหาร (Administrative Decentralization)** นั้น จะเป็นการมอบอำนาจหน้าที่ (Delegation) หรือการโอนอำนาจ หน้าที่ (Transfer of Authority) หรือการแบ่งอำนาจ (Deconcentration) ที่เกี่ยวกับการตัดสินใจไปให้หน่วยราชการระดับต่างๆ ให้สามารถปฏิบัติหน้าที่ของตนเองได้ โดยไม่ต้องเสนอขออนุมัติหรือขอความเห็นชอบจากหน่วยงานระดับเหนือขึ้นไปเสมอ และยังสามารถรวมไปถึงการกระจายอำนาจออกไปไกลถึงนอกระบบราชการได้ด้วย เช่น การให้เอกชน รับผิดชอบดำเนินกิจกรรมสาธารณะบางอย่าง แทนระบบราชการ (Privatization) หรือ ให้ ประชาชนมีส่วนร่วมในการดำเนินกิจกรรมสาธารณะของหน่วยราชการได้ **ส่วนการกระจาย อำนาจทางการเมือง (Political Decentralization)** นั้น เป็นการกระจายอำนาจให้ ชุมชนต่างๆ ปกครองตนเอง จากเดิมที่มีการรวมศูนย์อำนาจทางการเมืองไว้ที่ส่วนกลาง เป็นการยกอำนาจจากส่วนกลางไปสู่ท้องถิ่น โดยลดอำนาจหน้าที่ ของทั้งส่วนกลางและ ส่วนภูมิภาคลง ซึ่ง ประยูร กาญจนกุล ได้กล่าวถึงการกระจายอำนาจการปกครองว่า เป็น

วิธีการที่รัฐมอบอำนาจการปกครองบางส่วนให้แก่องค์กรอื่นๆ เพื่อให้จัดทำบริการสาธารณะบางอย่างโดยมีความเป็นอิสระตามสมควร ไม่จำเป็นต้องขึ้นอยู่กับบัญชาของราชการบริหารส่วนกลางเสมอไป เพียงแต่อยู่ในความควบคุมเท่านั้น (อ้างถึงใน เสริมศักดิ์ วิสาลาภรณ์, 2540:6)

Brow (Brown, J. D., 1990) ได้กล่าวถึงการกระจายอำนาจเชิงการบริหารขององค์กรว่า หมายถึงการที่หน่วยบริหารระดับสูงในองค์กร ได้กระจายอำนาจการบริหารไปยังหน่วยบริหารในระดับรองลงไป

ความเห็นและความหมายของเรื่องการกระจายอำนาจนี้มีแตกต่างกัน ในประเทศไทยก็ได้เคยมีการศึกษาวิเคราะห์พบว่า ความหมายในหมู่นักวิชาการสาขาประวัติศาสตร์และสาขารัฐศาสตร์นั้นดูจะคล้ายคลึงกัน แต่ในทางปฏิบัติจริง มีนัยแห่งความหมายที่มีระดับของการกระจายอำนาจที่ค่อนข้างจะแตกต่างกัน คือ แนวของสายนิติศาสตร์มีแนวโน้มไปตามอิทธิพลจากแนวคิดของฝรั่งเศส (เฉลิมเกียรติ พิวนวล, 2527, ประยูร กาญจนดุล. 2535, อมร จันทร์สมบุรณ์. ม.ป.ป.) จะเห็นได้ว่าโครงสร้างการจักระบบการปกครองของไทยในอดีตจึงมีลักษณะโน้มเอียงคล้ายคลึงกับระบบของประเทศฝรั่งเศส ค่อนข้างมาก

มีนักวิชาการอื่น ๆ ที่สนใจพิจารณาเรื่องการกระจายอำนาจที่ได้ค้นพบว่า **อะไรคือพฤติกรรมที่บ่งบอกถึง การบริหารงานแบบกระจายอำนาจ** พวกเขาที่เน้นเรื่องระดับการกระจายอำนาจที่เหมาะสมที่ควรก็มี แต่ส่วนใหญ่ที่เห็นตรงกันหรือใกล้เคียงกันมากคือ **เรื่องอำนาจการตัดสินใจ** และถือว่าการตัดสินใจเป็นองค์ประกอบสำคัญในการพิจารณาความมากน้อยของการกระจายอำนาจการบริหาร เรื่องการรวมอำนาจและการกระจายอำนาจนั้นแก่นแท้แล้วเป็นเรื่องเดียวกัน แต่การพิจารณาจะอยู่ที่จุดของการใช้อำนาจในการตัดสินใจ ที่อยู่กระจายไปคนละขั้วหรือคนละด้าน **ที่ใดที่มีพฤติกรรมการบริหารแบบรวมอำนาจมาก** ที่นั่นการตัดสินใจ สั่งการ กำหนดการดำเนินงานจะมาจากที่เดียวหรือจากศูนย์กลางเป็นหลัก **ที่ใดการตัดสินใจสั่งการ กำหนดการดำเนินงาน กระจายไปยังหน่วยงานระดับรอง ไปยังหน่วยอื่น หรือผู้ปฏิบัติ เปิดโอกาสให้หน่วยปฏิบัติการระดับล่าง มีส่วนตัดสินใจและรับผิดชอบในกิจการที่เกี่ยวข้องโดยตรง ด้วยตนเองยิ่งมากเท่าใด การกระจายอำนาจก็จะมากขึ้น ยิ่งชัดเจนมากขึ้นเท่านั้น**

จะเห็นได้ว่าเมื่อมีการพิจารณากันในเรื่องการกระจายอำนาจ มักจะมีมุมมองที่เกี่ยวข้องอยู่ 2 ทิศนะเกี่ยวข้องควบคู่กันอยู่เสมอคือ **ทัศนนะในเรื่องการกระจายอำนาจทางการเมืองหรือการปกครอง และ ทัศนนะที่มีจุดเน้นที่การกระจายอำนาจทางด้านการบริหารจัดการ** การกระจายอำนาจในการบริหารนั้น โดยสาระแล้ว จะเป็นการ

ถ่ายโอนอำนาจหน้าที่และความรับผิดชอบในการตัดสินใจทางการบริหาร จากองค์กรบริหารในส่วนกลางไปสู่องค์กร หรือสู่หน่วยงานระดับล่างหรือสู่ส่วนท้องถิ่น ที่โดยปกติแล้วมักจะเป็นเรื่องที่เกี่ยวข้องกับกิจการสาธารณะ

เรื่องการกระจายอำนาจในการบริหารการศึกษาในประเทศไทย ได้มีประวัติที่แสดงถึงการคลี่คลายและมีความเป็นมายาวนานได้มีการศึกษาวิเคราะห์ถึงข้อดีข้อเสียในแง่มุมต่างๆ กันอยู่เสมอ และมักจะมีการศึกษาเปรียบเทียบกับวิธีการปฏิบัติจากประสบการณ์ในประเทศต่างๆ อยู่เป็นระยะๆ **ในวงการศึกษานั้น มีข้อความรู้แล้วว่า ที่โรงเรียนนั้น เมื่อมีโอกาสกำหนดนโยบาย และบริหารงานวิชาการด้วยตนเอง อย่างแท้จริงมากขึ้นแล้ว ประสิทธิภาพทางวิชาการจะสูงขึ้น ชวัญและกำลังใจของครู ผู้ปฏิบัติงานก็ดีขึ้น การกระจายอำนาจ จะทำให้โรงเรียนตอบสนองความต้องการของประชาชน และท้องถิ่นได้มากขึ้น การมีส่วนร่วมโดยตรงของประชาชน ต่อการบริหารจัดการศึกษาก็จะมีมากขึ้น และเป็นไปได้ด้วยดีมากขึ้น**

แต่เมื่อได้ศึกษาจากประสบการณ์ การกระจายอำนาจทางการศึกษาในประเทศกำลังพัฒนาต่างๆ ก็ได้พบว่า มีการบิดเบือนผิดเพี้ยนเกิดขึ้นในหลายประเทศ เช่น มีแนวโน้มกระจายไปให้กับกลุ่มพวกพ้องที่สนับสนุนตนเองมากกว่า ซึ่งเป็นการเล่นพรรคเล่นพวกเชิงการเมืองที่ค่อนข้างชัดเจน (McGinn C และ Street,1986) หลายประเทศเน้นเรื่องการจัดสรรเงินและการจัดสรรอำนาจมากกว่าเรื่องการศึกษา (Prawda,1993) ซึ่งถ้าพิจารณาลักษณะสังคมการเมืองตามกรอบความคิดของ Almond และ Verba (1993) แล้ว จะพบว่า ยังอาจเป็นอุปสรรคสำคัญที่ขัดขวางความสำเร็จ ในการกระจายอำนาจการจัดการศึกษาเพื่อเป็นเครื่องมือในการพัฒนาประเทศได้มาก เนื่องจากเป็นปกติวิสัยของกลุ่มประเทศที่กำลังพัฒนา ที่นักการเมืองไม่ว่าจะที่ระดับชาติหรือในระดับท้องถิ่น ส่วนใหญ่แล้ว จะเห็นคุณค่าของการพัฒนาการเมืองด้วยการศึกษาแต่ในเพียงรูปแบบ (Appearance) ยังไม่ค่อยจะได้เห็น ที่คำนึงถึงสาระสำคัญ (Substance) ทางด้านการศึกษาและผลที่จะเกิดขึ้นต่อประเทศชาติในอนาคตจริงๆ มากนัก

เมื่อพิจารณาเรื่องการกระจายอำนาจ ในการบริหารการจัดการศึกษาในประเทศไทย หากพิจารณาแต่เพียงจากบริบทของไทย ซึ่งมีระบบราชการที่มีการรวมศูนย์อำนาจที่เข้มแข็งมากมาเป็นเวลาราว ๆ ตั้ง 100 ปีเศษแล้ว การพิจารณาเรื่องการกระจายอำนาจทางการศึกษา มักจะเห็นภาพที่ไม่ค่อยตรงต่อเรื่องนี้อย่างแท้จริงนัก ความคิดความเข้าใจจะแตกต่างกันไป ซึ่งปรากฏการณ์ทางการศึกษาจากบางประเทศ อาจมีส่วนช่วยให้เข้าใจถึงความคิดและเข้าใจถึงที่มาในเรื่องการกระจายอำนาจทางการศึกษาได้ดีขึ้น เช่น ในประเทศสหรัฐอเมริกา นั้น เป็นประเทศที่ได้รับการกล่าวขานถึงกันว่ามีการกระจายอำนาจ

การบริหารมากที่สุด หน่วยงานทางการศึกษาได้รับการกำหนดไว้ ทั้งโดยรัฐธรรมนูญและกฎหมาย ให้เป็นหน่วยงานอิสระเพื่อทำหน้าที่จัดการศึกษาของชุมชนและสังคม ให้โรงเรียนรัฐบาลและสถาบันการศึกษาทั้งหลาย ปลอดภัยจากการแทรกแซงและครอบงำทางการเมือง (Morphet, John และ Reller :1982) กล่าวกันว่า **ชาวอเมริกันถือว่า การศึกษาเป็นเครื่องมืออันทรงพลังในการพัฒนาทรัพยากรมนุษย์ ดังนั้น จึงเป็นเรื่องเสี่ยงต่อความเสียหายเป็นอย่างยิ่ง ถ้าจะปล่อยให้การจัดการศึกษา ตกอยู่ในมือของคนใดคนหนึ่ง หรือกลุ่มใดกลุ่มหนึ่งโดยเฉพาะ การศึกษาไม่ใช่เรื่องของรัฐบาลกลาง** รัฐธรรมนูญจึงได้ให้อำนาจเรื่องการศึกษาแก่รัฐและท้องถิ่น ไม่ให้อำนาจเรื่องการศึกษาให้แก่รัฐบาลกลาง ประชาชนอเมริกันในอดีตต่างก็ถือกันว่า การศึกษาเป็นเรื่องที่ต้องดูแลการจัดการด้วยตัวเองมากกว่า ซึ่งก็ได้หมายความว่า ประชาชนทุกคนจะออกมาร่วมกันบริหารการศึกษา ด้วยตนเองในทุกเรื่อง แต่จะมอบความไว้วางใจให้กับคณะกรรมการการศึกษาเป็นผู้ทำหน้าที่แทน

ในทางปฏิบัติจริงนั้นหน่วยงานการศึกษาและหน่วยงานต่างๆ ของรัฐ มีความสัมพันธ์และมีการร่วมมือกันตามบทบาทหน้าที่ของตน และในขณะเดียวกันหน่วยบริหารการศึกษาของท้องถิ่นก็มีอำนาจอิสระ (Autonomy) มีความคล่องตัวมากเพียงพอในการบริหารจัดการศึกษา ในเขตพื้นที่ความรับผิดชอบของตนได้ หน่วยบริหารทางการศึกษาสามารถกำหนดนโยบายด้านการศึกษาของตนเอง สามารถกำหนดโครงสร้างระบบบริหารของตนเองได้ จัดจ้างหรือเลิกจ้างบุคลากรทางการศึกษาของตนเองได้ รวมทั้งทำภารกิจบริหารอื่นที่เกี่ยวข้องด้วย

คุณลักษณะเหล่านี้เป็นคุณลักษณะที่โดดเด่นของระบบการศึกษาของสหรัฐอเมริกาที่มีการกระจายอำนาจทางการศึกษาชัดเจน และระบบบริหารจัดการการศึกษาในแต่ละพื้นที่ก็ไม่จำเป็นจะต้องเหมือนกัน ต่างคนต่างมีอิสระในการจัดระบบของตนเอง แต่จะมีเป้าหมายร่วมกันคือ **การศึกษาที่มีคุณภาพสำหรับผู้เรียนและผู้รับบริการการศึกษา**

เมื่อนำมาพิจารณากับกรณีการศึกษาของประเทศไทยแล้วได้พบว่า กรณีของเรานั้น การศึกษาของเราในช่วงระยะที่ผ่านมาไม่ใช่การศึกษาที่เป็นของประชาชน แต่เป็นการศึกษาที่รัฐเป็นผู้จัดให้แก่ประชาชน จะเรียกได้ว่าประชาชนไม่มีบทบาทหรือมีส่วนร่วมอย่างแท้จริงเลยทีเดียว เป็นการศึกษาที่รัฐเป็นฝ่ายจัดให้เป็นหลัก จัดให้ด้วยระบบของรัฐเองเป็นหลัก มีความเป็นระบบราชการที่เข้มแข็ง จนเรียกได้ว่าเป็น **ราชการการศึกษา** มากกว่าการศึกษาที่เป็นของประชาชน ซึ่งเป็นผลให้ในหลายที่หลายแห่ง ยังคงมีผู้คนอีกไม่น้อยที่มีความเข้าใจกันอยู่ว่าการศึกษาเป็นบริการของรัฐอย่างหนึ่ง เช่นเดียวกับบริการชนิดอื่น ที่รัฐจัดให้แก่ประชาชนที่อยู่ในความดูแลของตน

ในระยะก่อนที่จะมีการเริ่มปฏิรูปการศึกษา ตามแนวทางรัฐธรรมนูญแห่งราชอาณาจักรไทยฉบับปัจจุบันและตามพระราชบัญญัติการศึกษาแห่งชาติ ระบบบริหารราชการการศึกษาไทยมีลักษณะเป็นการรวมศูนย์ที่ส่วนกลางเป็นหลัก ทุกอย่างต้องไปจากส่วนกลาง ทุกอย่างต้องขึ้นอยู่กับส่วนกลางหรือตัวแทนจากส่วนกลาง ไม่ว่าจะเป็นการศึกษาในกระทรวงศึกษาธิการ หรือในกำกับกระทรวงมหาดไทยก็ตาม ได้กลายเป็นปัญหาหลักของการจัดการศึกษาที่มีประสิทธิภาพและมีคุณภาพสำหรับอนาคตของชาติ ที่ต้องการการปฏิรูปโดยเร็ว เพื่อประโยชน์ของสังคมไทยในอนาคต และความสามารถในการคงอยู่ในโลกยุคใหม่ แห่งเทคโนโลยีข้อมูลข่าวสาร และภาวะโลกาภิวัตน์ของศตวรรษที่ 21

การกระจายอำนาจการศึกษาสู่ท้องถิ่นในกรณีของประเทศญี่ปุ่นก็เป็นกรณีที่น่าสนใจ ประเทศญี่ปุ่นนั้นแบ่งการปกครองออกเป็น **ส่วนกลางและส่วนท้องถิ่น** ส่วนท้องถิ่น มี 47 จังหวัด และมีองค์กรปกครองส่วนท้องถิ่นในรูปแบบต่างๆ เช่น นคร (City) เมือง (Town) และหมู่บ้าน (Village) องค์กรปกครองส่วนท้องถิ่นที่ไม่ใช่จังหวัดนี้ เรียกชื่อรวมๆ ว่า **เทศบาล** หรือ Municipality ส่วนท้องถิ่นในประเทศญี่ปุ่นนั้นจึงประกอบด้วย **จังหวัด และ เทศบาล** ซึ่งมีอิสระในการปกครองตนเอง ตามที่รัฐธรรมนูญและกฎหมายว่าด้วยการปกครองตนเองของส่วนท้องถิ่นได้กำหนดไว้ **ตัวผู้ว่าราชการจังหวัดและนายกเทศมนตรีของแต่ละเทศบาล** จะได้มาจากการเลือกตั้งโดยประชาชนโดยตรง ในช่วงแรกการบริหารการศึกษาเป็นแบบรวมอำนาจเข้าสู่ส่วนกลาง จนกระทั่งหลังสงครามโลกครั้งที่ 2 เมื่อญี่ปุ่นแพ้สงครามในปี ค.ศ. 1945 (พ.ศ. 2488) สหรัฐอเมริกาได้เข้ายึดครอง และได้กำหนดให้ญี่ปุ่นปฏิรูปสังคมใหม่ ทั้งหมดทั้งด้านเศรษฐกิจ การทหาร ที่ดิน การปกครอง และการศึกษา

ในด้านการจัดการศึกษาปฏิรูปโดยให้ออก **กฎหมายแม่บทการศึกษา** หรือ *The Fundamental Law of Education* ออกกฎหมาย *School Education Law* กำหนดให้จัดระบบการศึกษา เป็นระบบ 6-3-3-4 และให้มีการศึกษาภาคบังคับเป็น 9 ปี ซึ่งเป็นระบบที่เป็นแบบเดียวกับที่ใช้กันในประเทศสหรัฐอเมริกา และคงใช้อยู่ตลอดมาจนถึงปัจจุบันนี้

โรงเรียนของประเทศญี่ปุ่นมี 3 ระดับคือ **โรงเรียนระดับประถมศึกษา** (Elementary School) **โรงเรียนระดับมัธยมศึกษาตอนต้น** (Junior High School) และ **โรงเรียนระดับมัธยมศึกษาตอนปลาย** (Senior High School) ภารกิจหลักของโรงเรียนนั้นได้ระบุไว้ในกฎหมายชัดเจน คือ **จัดการศึกษาแต่ละระดับให้บรรลุวัตถุประสงค์ของหลักสูตรและเป็นไปตามแนวการสอน (Course of Study) ตามที่กระทรวงการศึกษา กำหนด**

ก่อนสงครามโลกครั้งที่ 2 การบริหารการศึกษาเป็นอำนาจหน้าที่ของหน่วยงานระดับชาติ และการบริหารการศึกษาลocal ส่วนท้องถิ่นซึ่งเดิมดำเนินโดยผู้ว่าราชการจังหวัด อำนาจ

ในการตัดสินใจทุกเรื่องมาจากส่วนกลาง ส่วนท้องถิ่นเป็นแต่ฝ่ายปฏิบัติเท่านั้น การบริหารการศึกษาส่วนท้องถิ่นในสมัยเมจิ ช่วงก่อนสงครามโลกครั้งที่ 2 จึงเป็นแบบ

1. รวมอำนาจไว้ที่ส่วนกลาง
2. ขึ้นอยู่กับฝ่ายปกครอง
3. ถูกควบคุมโดยระบบราชการ

หลังสงครามโลกครั้งที่ 2 รัฐธรรมนูญได้กำหนดให้ การจัดการศึกษาเป็นหน้าที่ของท้องถิ่น ให้กระจายอำนาจในการบริหารจัดการศึกษาไปยังท้องถิ่น ลักษณะการศึกษาหลังสงครามโลกครั้งที่ 2 จึงมีลักษณะดังนี้

1. บริหารโดยองค์กรคณะบุคคล มีคณะกรรมการการศึกษา (Board of Education) เป็นองค์กรสูงสุดในการตัดสินใจเรื่องการศึกษาของท้องถิ่น การศึกษาไม่อยู่ภายใต้การควบคุมของระบบราชการ แต่เป็นการควบคุมโดยประชาชน (Layman Control)

2. เป็นอิสระจากฝ่ายปกครอง

3. คณะกรรมการการศึกษาท้องถิ่น ได้รับการเลือกโดยประชาชน ตัวผู้บริหารการศึกษาในระดับท้องถิ่น เช่น ศึกษาธิการ (Superintendent) เป็นนักการศึกษาและผู้นำประเภทมืออาชีพบริหารตามนโยบายและการตัดสินใจของคณะกรรมการการศึกษา

การบริหารการศึกษาส่วนท้องถิ่น (ระดับจังหวัดและระดับเทศบาล) จึงมีสภาท้องถิ่น (Assembly) ผู้ว่าราชการจังหวัดหรือนายกเทศมนตรี (Governor/Municipal Mayor) และคณะกรรมการการศึกษา (Board of Education) เป็นหลัก *สภาท้องถิ่น (Assembly)* มีอำนาจอนุมัติงบประมาณ กำหนดเรื่องการเก็บค่าเล่าเรียน ให้ความเห็นชอบการแต่งตั้งคณะกรรมการการศึกษาท้องถิ่น **คณะกรรมการการศึกษา (Board of Education)** ที่ได้รับเลือกมานั้น จะมาจากพรรคการเมืองเดียวกันมากกว่าครึ่งหนึ่งไม่ได้ คณะกรรมการศึกษานี้ มีหน้าที่ตัดสินใจในเรื่องที่เกี่ยวกับการศึกษาของท้องถิ่น และมีศึกษาธิการหรือผู้อำนวยการศึกษาเป็นผู้บริหารในฐานะหัวหน้าสำนักงานการศึกษาของท้องถิ่น

คณะกรรมการการศึกษาระดับเทศบาล ประกอบด้วยสมาชิก 3 คน และ 5 คน สำหรับเทศบาลขนาดใหญ่ แต่งตั้งโดยนายกเทศมนตรี ด้วยความเห็นชอบของสภาเทศบาล รับผิดชอบการศึกษาภาคบังคับ คือ **ระดับประถมศึกษาและระดับมัธยมศึกษาตอนต้น** ซึ่งเป็นการศึกษาภาคบังคับ และ รับผิดชอบดูแลงานพิพิธภัณฑน์ ห้องสมุดท้องถิ่น และศาลาประชาคม

คณะกรรมการการศึกษาในระดับจังหวัด ได้รับการแต่งตั้งโดยผู้ว่าราชการจังหวัด ด้วยความเห็นชอบของสภาจังหวัด **รับผิดชอบดูแลการจัดการศึกษาระดับมัธยมศึกษาตอนปลาย** ดูแลการศึกษาพิเศษ ศูนย์การเรียนรู้ตลอดชีวิต การศึกษานอกโรงเรียน ดูแลการออกใบอนุญาตประกอบวิชาชีพครู ทั้งสำหรับโรงเรียนของรัฐบาลและเอกชน บริการนิเทศ แนะนำ ช่วยเหลือแต่ละเทศบาลและสถานศึกษาในสังกัด ดูแลห้องสมุดประชาชน พิพิธภัณฑ์ประวัติศาสตร์ พิพิธภัณฑ์ศิลปะ พิพิธภัณฑ์วิทยาศาสตร์ ศูนย์ส่งเสริมการศึกษาตลอดชีวิต ศูนย์ฝึกอบรมครูประจำจังหวัด และศูนย์เยาวชน

การแต่งตั้งศึกษาธิการหรือผู้อำนวยการการศึกษาที่ระดับจังหวัด เดิมต้องได้ **รับความเห็นชอบจากรัฐมนตรีว่าการกระทรวงศึกษาธิการ** การแต่งตั้งศึกษาธิการหรือผู้อำนวยการการศึกษาในระดับเทศบาล ต้องได้รับความเห็นชอบจากคณะกรรมการการศึกษาระดับจังหวัด ปัจจุบันได้ยกเลิกระเบียบและวิธีการดังกล่าวไปแล้ว

ส่วนการบริหารที่ระดับโรงเรียนนั้น จะมีคณะกรรมการบริหารสถานศึกษา (Faculty Meeting) ซึ่งเป็นคณะกรรมการภายใน ประกอบด้วยครู ผู้ช่วยผู้บริหารและครูหัวหน้าหมวดต่างๆ มีคณะกรรมการครูและผู้ปกครอง (Parent-Teacher Association-PTA) ซึ่ง PTA ของโรงเรียนญี่ปุ่นมีบทบาทสูงมาก ในการร่วมกิจกรรมต่างๆ กับโรงเรียนและดูแลความประพฤติของนักเรียน และปัจจุบันประเทศญี่ปุ่นได้ออกกฎหมายกำหนดให้ชุมชนมีส่วนร่วมในการจัดการศึกษา ในคณะกรรมการสถานศึกษา (School Council) ซึ่งหมายถึงการจัดการศึกษาไม่ได้ผูกขาดโดยมีอาชีพเท่านั้นอีกต่อไป โดยได้กำหนดให้แต่ละโรงเรียนมีกรรมการสถานศึกษาที่ประกอบด้วยบุคคลอื่นๆ ในชุมชน นอกเหนือจากผู้ปกครองและครู ดังเช่นที่เคยเป็นอยู่แต่เดิม โรงเรียนมีอิสระในการบริหารภายใต้เงื่อนไขที่คณะกรรมการการศึกษาท้องถิ่นกำหนด บทบาทของครูใหญ่ถูกกำหนดไว้ในกฎหมายชัดเจนว่า **“ให้รับผิดชอบงานบริหารโรงเรียนและนิเทศบุคลากร”** โรงเรียนได้รับการจัดสรรงบประมาณโดยตรง จากจังหวัดและจากเทศบาลสำหรับงานการศึกษาภาคบังคับ

ลักษณะเด่นที่น่าสนใจ คือ ประเทศญี่ปุ่นมีการกระจายความรับผิดชอบไปยังหน่วยงานระดับต่างๆ อย่างชัดเจน คือ สถาบันระดับอุดมศึกษาและโรงเรียนที่สังกัดส่วนกลาง อยู่ในความรับผิดชอบของกระทรวงศึกษาฯ การศึกษาระดับมัธยมศึกษาตอนปลายและการศึกษาพิเศษเป็นความรับผิดชอบของคณะกรรมการการศึกษาระดับจังหวัด ส่วนการศึกษาระดับประถมศึกษาและมัธยมศึกษาตอนต้น ซึ่งเป็นการศึกษาภาคบังคับ เป็นความรับผิดชอบของคณะกรรมการการศึกษาระดับเทศบาล

กล่าวกันในแบบสั้นๆ ก็คือ **เทศบาลรับผิดชอบการจัดการศึกษาภาคบังคับ จังหวัดจัดการศึกษาระดับมัธยมศึกษาตอนปลายและการศึกษาพิเศษ แต่บริหารโดยคณะกรรมการการศึกษาเทศบาล (Municipal Board of Education) และคณะกรรมการการศึกษาจังหวัด (Prefectural Board of Education) กระทรวงการศึกษา วัฒนธรรม กีฬา วิทยาศาสตร์และเทคโนโลยี (Ministry of Education, Culture, Sports, Science and Technology) เป็นกระทรวงเดียวที่รับผิดชอบงานด้านการศึกษาของทั้งชาติ**

ในขณะเดียวกันกับการบริหารการศึกษาของเกาหลีใต้ ได้จำแนกเป็น **ระดับชาติ (national level) และ ระดับท้องถิ่น (local level)** และกระจายอำนาจการบริหารการศึกษาไปสู่ท้องถิ่น ตามข้อบัญญัติในกฎหมายการกระจายอำนาจการบริหารสู่ท้องถิ่น (local autonomy law) มีกระทรวงการศึกษาและการพัฒนาทรัพยากรมนุษย์ (Ministry of Education and Human Resources Development-MOEHRD) เป็นหน่วยงานบริหารการศึกษาในระดับระดับชาติ และมีหน่วยงานบริหารการศึกษาในระดับท้องถิ่น คือ **สำนักงานการศึกษาของท้องถิ่น (district offices of education)** มีหน้าที่ตัดสินใจสั่งการเกี่ยวกับการศึกษา ศิลปะและวิทยาศาสตร์ในแต่ละท้องถิ่น ภายในขอบเขตที่ได้รับการกระจายอำนาจจากกระทรวงการศึกษาฯ โดยการบริหารการศึกษาทั้งในระดับมหานคร/จังหวัด ระดับเขต/อำเภอ จะเป็นอิสระจากการบริหารทั่วไปของฝ่ายปกครอง โดยที่แต่ละสำนักงานการศึกษาของท้องถิ่นจะมีคณะกรรมการการศึกษา ซึ่งได้มาโดยการลงคะแนนเสียงเลือกตั้งโดยคณะกรรมการที่มีสิทธิในการลงคะแนน (selected by the voting committee) ซึ่งได้แก่ กรรมการสถานศึกษาของโรงเรียนประถมศึกษา โรงเรียนมัธยมศึกษาและโรงเรียนการศึกษาพิเศษที่อยู่ในท้องถิ่นนั้นๆ กรรมการจะต้องมีคุณสมบัติตามที่ได้กำหนดไว้ในกฎหมาย และมีข้อกำหนดว่าอย่างน้อยครึ่งหนึ่งของคณะกรรมการ จะต้องเคยมีประสบการณ์ทางด้านการศึกษา หรือการบริหารการศึกษามาแล้วไม่ต่ำกว่า 10 ปี และ จะเลือกจากบุคคลที่เป็นสมาชิกพรรคการเมืองไม่ได้

การกระจายอำนาจการบริหารการศึกษาของประเทศเกาหลีนั้น กระจายควบคู่ไปกับการกระจายอำนาจการปกครองไปสู่ท้องถิ่น โดยมีกฎหมายรองรับ การกระจายอำนาจการบริหารการศึกษาจึงสัมพันธ์ใกล้ชิดกับการกระจายอำนาจการปกครองส่วนท้องถิ่น โดยส่วนที่เป็นการกระจายอำนาจการบริหารการศึกษาสู่ท้องถิ่นนั้น คำนี้ถึงความพร้อม คำนี้ถึงการป้องกันการถูกแทรกแซงทางการเมือง และการคุ้มครองความเป็นวิชาชีพของการศึกษา โดยในด้านการบริหารการศึกษานั้น รัฐธรรมนูญถึงกับได้บัญญัติว่า ให้แยกจากอำนาจการบริหารทั่วไป และให้ปลอดจากการแทรกแซงทางการเมือง

ที่ระดับโรงเรียนนั้นมีการถ่ายโอนอำนาจการบริหารการเงิน มาที่ระดับสถานศึกษา โดยตรง โดยใช้ระบบที่เรียกว่า school-based account system ให้สถานศึกษาจัดการด้านการเงินอย่างเป็นอิสระและตรงกับความต้องการ (independent and on-the-spot financial management) ให้ผู้อำนวยการสถานศึกษามีอำนาจในการจัดระบบงบประมาณได้เอง โดยการมีส่วนร่วมของคณะกรรมการสถานศึกษา สมาคมผู้ปกครอง และครู อาจารย์ในสถานศึกษา ทำให้โรงเรียนสามารถจัดการได้ตรงกับความต้องการของนักเรียนของครูและผู้ปกครองนักเรียนได้มากขึ้น

อีกด้านหนึ่ง เมื่อพิจารณาการบริหารการศึกษาในประเทศมาเลเซีย นั้น พบว่าเป็นการบริหารที่เป็นแบบรวมอำนาจค่อนข้างชัดเจน บริหารการศึกษาดำเนินการโดยกระทรวงศึกษาธิการกระทรวงเดียว ทั้งที่ระดับชาติ ระดับรัฐ และระดับโรงเรียน มีเอกภาพในการบริหารการศึกษาขั้นพื้นฐาน ซึ่งดำเนินการโดยกระทรวงศึกษาธิการกระทรวงเดียว และมีหน่วยงานของตนประจำแต่ละรัฐ ซึ่งทำหน้าที่คล้าย Mini Ministry สามารถให้บริการประชาชนได้เบ็ดเสร็จในท้องถิ่น ดังนั้นการบริหารการศึกษาจึงมีมาตรฐานระดับเดียวกันทุกหน่วยทั่วประเทศ ลักษณะดังกล่าวนี้ เมื่อได้ตรวจสอบกับวิถีการปฏิบัติในประเทศฝรั่งเศส ก็ได้พบว่าแตกต่างกันไม่มากนักคือ มีแนวการบริหารแบบรวมอำนาจค่อนข้างชัดเจน

แต่เมื่อพิจารณาจากกรณีการกระจายอำนาจทางการศึกษาของประเทศนิวซีแลนด์ ประเทศออสเตรเลีย และประเทศอังกฤษ ก็จะได้เห็นได้ชัดเจนว่า แนวปฏิบัติเป็นไปในทางกระจายอำนาจจากส่วนกลางลงสู่โรงเรียนโดยตรง ควบคู่กับการลดบทบาทส่วนกลางและเน้นการกระจายอำนาจให้สถานศึกษา

เพียงแต่ในประเทศอังกฤษนั้น จะมีองค์การบริหารการศึกษาท้องถิ่น (Local Education Authorities - LEA) ขึ้นรองรับที่ระดับท้องถิ่น ทำหน้าที่ดูแล ประสานงาน และสนับสนุนการดำเนินการด้านการศึกษาภายในเขตพื้นที่การศึกษา เป็นหน่วยงานอิสระที่มีอำนาจปกครองตนเอง มีอำนาจกำหนดนโยบายการศึกษา ดูแลการศึกษาของท้องถิ่น โดยทุกแห่งมีการแต่งตั้งคณะกรรมการการศึกษา (Education Committee) และในภายหลัง Education Reform Act 1988 ได้เปิดโอกาสให้รัฐบาลกลางเข้าแทรกแซงการบริหารจัดการศึกษา โดยกำหนดอำนาจของรัฐบาลกลางเสียใหม่ ให้มีส่วนที่เป็นการบริหารแบบรวมศูนย์เพิ่มขึ้นด้วย เป็นแบบรวมศูนย์อำนาจกันใหม่ (Re-centralization) เช่น ในเรื่อง การวางหลักสูตรการศึกษาชาติ การจัดระบบการทดสอบระหว่างช่วงชั้น วางเกณฑ์มาตรฐานการศึกษาชาติ และกำหนดสูตรการคำนวณงบประมาณและจัดสรรเงินอุดหนุนการศึกษา

(National Formula Funding) เป็นเกณฑ์กลางสำหรับองค์การบริหารการศึกษาท้องถิ่น เป็นต้น

ประเด็นการพิจารณาที่เกี่ยวกับการกระจายอำนาจและการถ่ายโอนการศึกษา

หลังจากที่ได้มีการออกพระราชบัญญัติการศึกษาแห่งชาติ 2542 และ พระราชบัญญัติกำหนดแผนและขั้นตอนการกระจายอำนาจให้แก่องค์กรปกครองส่วนท้องถิ่น พ.ศ. 2542 แล้ว เพื่อให้มีการปฏิบัติที่สอดคล้องกับพระราชบัญญัติดังกล่าวได้มีการเคลื่อนไหว ได้มีการแสดงความคิดเห็นในประเด็นต่างๆ ที่เกี่ยวข้องหลายประเด็นด้วยกันเช่น เรื่องการถ่ายโอน เรื่องสถานภาพของครูหลังจากที่มีการถ่ายโอน เรื่องการปรับระบบบริหารการศึกษาและการปฏิรูปโรงเรียนหรือสถานศึกษา เรื่องการมีส่วนร่วมของประชาชนในการบริหารและการจัดการศึกษา ฯลฯ ซึ่งเป็นประเด็นที่เป็นเรื่องที่มีผู้สนใจและติดตามความเคลื่อนไหวกันมากเนื่องจากอาจมีผลกระทบเกิดขึ้นได้ทั้งต่อความสำเร็จในการปฏิรูปการศึกษา ต่อบุคคล กลุ่มบุคคลที่เกี่ยวข้อง โดยเฉพาะ ในเรื่องการถ่ายโอนการศึกษาไปให้องค์กรปกครองส่วนท้องถิ่น สำนักงานคณะกรรมการการศึกษาแห่งชาติ (สกศ - ขณะนั้น) ได้จัดให้มีการการเสวนา เรื่อง **วิสัยทัศน์การศึกษาของพรรคการเมือง** เมื่อวันที่ 13 ธันวาคม 2543 มีผู้แทนจากพรรคการเมืองต่างๆ ได้รับเชิญให้มาร่วมแลกเปลี่ยนแนวทางของพรรค ร่วมอภิปราย และแสดงทัศนะการแก้ปัญหา และการดำเนินงานทางการศึกษา ที่เกี่ยวข้องกับ การกระจายอำนาจการบริหารจัดการศึกษาโดยตรง ซึ่งผู้แทนจากแต่ละพรรคการเมืองได้แสดงทัศนะ ที่เกี่ยวกับเรื่องการถ่ายโอนการศึกษาไปให้องค์กรปกครองส่วนท้องถิ่นไว้ ซึ่งถ้าพิจารณาว่าทัศนะและข้อเสนอเหล่านั้นสามารถใช้สะท้อนจุดยืนทางการเมืองในเรื่องนี้ ของแต่ละพรรคได้ คือถือว่าเป็นสิ่งที่พรรคการเมืองจะถือปฏิบัติเมื่อพรรคได้อำนาจทางการเมือง

จากจุดยืนที่ตัวแทนพรรคการเมืองที่แสดงในโอกาสดังกล่าว **อาจจะสรุปได้ว่า ทุกพรรคการเมืองเห็นด้วย กับการถ่ายโอนการศึกษาให้แก่องค์กรปกครองส่วนท้องถิ่นในที่สุด แต่มีเงื่อนไขเฉพาะที่มีแนวทางที่แตกต่างกันของแต่ละพรรค ส่วนใหญ่มีจุดยืนที่จะให้โอนได้ก็ต่อเมื่อ องค์กรปกครองส่วนท้องถิ่นนั้นมีความพร้อม และได้สร้างระบบที่เหมาะสมรองรับ**

จากประเด็นดังกล่าว จะเห็นได้ว่าเรื่อง**ความพร้อมขององค์กรปกครองส่วนท้องถิ่น** หรือ **ความพร้อมของผู้รับโอน** น่าจะเป็นเรื่องที่มีความสำคัญมากต่อความเหมาะสมและ

ความเป็นไปได้ ในการรับโอนการจัดการศึกษาโดยองค์กรปกครองส่วนท้องถิ่น ซึ่งคงจะต้องตกลงกันได้ หรือหาทางทำความเข้าใจในเชิงปฏิบัติร่วมกันให้ได้ว่า **ความพร้อมในการรับโอนงานการศึกษา** หมายถึงอะไร อะไรคือความพร้อมสำหรับงานการศึกษาของสังคมโดยรวม ที่อย่างน้อยต้องคำนึงถึงประสิทธิภาพ ประสิทธิผล คุณภาพทางการศึกษา และการเรียนรู้ ตลอดจนคำนึงถึงบทบาทของการศึกษาต่อสังคมและอนาคตของประเทศชาติ

ในเรื่องการถ่ายโอนอำนาจการจัดการศึกษาให้แก่องค์กรปกครองส่วนท้องถิ่นนี้ ศ.น.พ. เกษม วัฒนชัย ได้เคยกล่าวกับทีมการศึกษาหนังสือพิมพ์ไทยรัฐ (น.ส.พ. ไทยรัฐ 20 กุมภาพันธ์ 2544) ถึงแนวทางในเรื่องนี้ โดยให้ความเห็นไว้ว่า สิ่งที่ต้องพิจารณาเป็นหลักคือรัฐธรรมนูญปี 2540 พ.ร.บ.การศึกษาแห่งชาติ ในการกระจายอำนาจนั้น รัฐบาลกลางควรกำหนดกรอบตัวเองให้กระชับ และให้ประชาชนได้มีโอกาสกำหนดชะตาชีวิตของตัวเอง ตามพ.ร.บ. การศึกษาแห่งชาตินั้น ได้กำหนดแนวการถ่ายโอนไว้เป็น 3 จังหวัด คือ จังหวัดแรก ทำให้กระทรวงในส่วนกลางเล็กและกระชับ จังหวัดที่ 2 กำหนดเขตพื้นที่การศึกษาและถ่ายโอนอำนาจไปให้ และจังหวัดที่ 3 คือ การถ่ายโอนอำนาจไปไว้ที่สถานศึกษาและองค์กรปกครองส่วนท้องถิ่น...เป้าหมายคือโอนไปให้องค์กรปกครองส่วนท้องถิ่น และให้ประชาชนได้เรียนรู้ ได้สร้างความเข้มแข็งเพื่อจะได้ดูแลการศึกษาของลูกหลานของเขาเอง ซึ่งในบางองค์กรปกครองส่วนท้องถิ่นสามารถทำได้เลย บางองค์กรอาจพร้อมใน 3 ปี 5 ปี โดยที่รัฐกับองค์กรปกครองส่วนท้องถิ่นจะต้องร่วมมือกันสร้างความพร้อมให้เกิดขึ้นให้ได้ รัฐต้องเข้าไปเป็นพี่เลี้ยงและสนับสนุนด้านวิชาการ งบประมาณ ให้ท้องถิ่นพร้อมให้ได้ โดยถ้าเอาหลักการมาเป็นตัวตั้งแล้วคิดช่วยกัน ความขัดแย้งก็จะลดลง...สังคมต้องมีวุฒิภาวะ จะต้องบรรลุวุฒิภาวะถึงจุดหนึ่ง จึงจะทำงานร่วมกันอย่างสันติได้ดี สามารถใช้หลักเหตุผลและหลักการทางวิชาการได้ดีขึ้น

ประเด็นที่เกี่ยวกับเรื่องครูและสถานภาพของครู เมื่อมีการถ่ายโอน

อีกประเด็นหนึ่งซึ่งเป็นเรื่องที่ค่อนข้างจะอ่อนไหวมาก คือ ข้อพิจารณา **เรื่องครูและสถานภาพของครู** ประเด็นเรื่องครูและสถานภาพของครูหลังจากที่มีการถ่ายโอนจะเป็นเรื่องที่อ่อนไหวมาก เนื่องจากประสบการณ์ในอดีตที่ผ่านมา ครูในโรงเรียนประชาบาล และในโรงเรียนสังกัดองค์กรปกครองส่วนท้องถิ่นต้องต่อสู้ในเรื่องฐานะ คักดิ์ศรีและสถานภาพที่เคยตกต่ำเป็นอย่างมากในเชิงวิชาชีพ แม้ในปัจจุบัน ภาพดังกล่าวก็ยังไม่อาจลบเลือนจากความทรงจำได้อย่างจริงจังมากนัก เนื่องจากในปัจจุบัน ก็ยังคงมีระบบปฏิบัติและพฤติกรรมกรรมการบริหารบุคคลที่แตกต่างกันคงอยู่ ความไม่แน่ใจในสถานภาพของตัวเองว่า

เมื่อมีการถ่ายโอนอำนาจการจัดการศึกษาให้กับองค์กรปกครองส่วนท้องถิ่นแล้วจะเป็นอย่างไร และสถานภาพครูจะเป็นอย่างไร มีมาก ได้มีการเรียกร้องต้องการความชัดเจนและคำยืนยันในเรื่องนี้ **แต่มักจะไม่ได้รับคำตอบที่ชัดเจน** ในการประชุมแบบเสวนาวิสัยทัศน์การศึกษาของพรรคการเมือง เมื่อวันที่ 13 ธันวาคม 2543 นั้น ผู้แทนจากแต่ละพรรคการเมืองได้แสดงทัศนะ หรือจุดยืนในการพิจารณาดำเนินการในหลายประเด็นที่แตกต่างกัน เช่น

บางพรรคการเมืองระบุว่า ครูนั้นให้มีสถานภาพเป็นข้าราชการเหมือนเดิม แต่การบริหารงานให้ขึ้นอยู่กับเขตการศึกษา ในอนาคตหากท้องถิ่นมีความพร้อม สามารถจัดการศึกษาได้อย่างมีประสิทธิภาพ ก็อาจโอนครูไปได้ โดยครูก็ยังเป็นข้าราชการเหมือนเดิม ส่วนครูใหม่ต้องเป็นพนักงานท้องถิ่น...หากต้องโอนครูไปขึ้นอยู่กับองค์กรปกครองส่วนท้องถิ่น ท่ามกลางรอยต่อและความไม่พร้อมของท้องถิ่น จะก่อให้เกิดปัญหาต่อคุณภาพการศึกษา

บางพรรคก็เห็นว่าในเบื้องต้นครูควรอยู่กับเขตพื้นที่การศึกษา และมีสถานภาพเป็นข้าราชการต่อไป ถ้าท้องถิ่นพร้อมกว่าที่เป็นอยู่ ค่อยคิดมาโอนครูไป ..เชื่อว่าเมื่อถึงเวลานั้นครูคงไม่ขัดข้อง ซึ่งจะต้องมีความพร้อมและผ่านเกณฑ์การประเมินที่กำหนด

ในขณะที่บางพรรคไม่เห็นด้วยที่จะโอนการศึกษาไปให้ท้องถิ่นดำเนินการเพราะท้องถิ่นยังไม่มีความพร้อม...การจัดการศึกษาเป็นเรื่องใหญ่ จะกระทบคนทั้งประเทศ หากคนจัดไม่พร้อม คนไปก็ยังไม่พร้อม ก็ไม่ควรรีบร้อน...รวมถึงบุคลากรทางการศึกษาด้วย ข้าราชการครู หากยังไม่เห็นภาพหรือระบบบริหารของหน่วยงานที่จะไปสังกัดชัดเจน โอนไปก็จะเป็นอันตราย หากจะเปลี่ยนแปลงให้ครูเป็นพนักงานองค์กรปกครองส่วนท้องถิ่น ก็ต้องสร้างระบบให้ครูเข้าใจและยอมรับในการจัดการความก้าวหน้า...หากท้องถิ่นมีความพร้อมและความสามารถในการดูแลครูได้เต็มที่และครูยอมรับได้ ก็คงไม่เป็นปัญหา แต่หากยังไม่พร้อมก็ไม่ควรเร่งรีบ ครูก็ยังสังกัดกระทรวงศึกษา เช่นเดิม ก็ทำได้

บางพรรคเห็นว่า การโอนครูไปในขณะนี้ยังไม่สามารถทำได้ จะเกิดความวุ่นวายแน่นอน นอกจากองค์กรปกครองส่วนท้องถิ่นนั้น มีความพร้อมและสร้างระบบรองรับแล้ว (ดูรายละเอียดเพิ่มเติมได้ใน รายงานการวิเคราะห์เปรียบเทียบนโยบายการศึกษาของพรรคการเมืองกับพระราชบัญญัติการศึกษาแห่งชาติ พ.ศ. 2542 : 2542, 83-88)

สรุปได้ว่า ส่วนใหญ่มีจุดยืนที่จะให้ครูคงสถานภาพของข้าราชการครูเป็นข้าราชการต่อไป จะโอนได้ก็ต่อเมื่อองค์กรปกครองส่วนท้องถิ่นนั้นมีความพร้อมและสร้างระบบรองรับสมบูรณ์แล้ว ผู้ที่เป็นข้าราชการอยู่แล้วและประสงค์ที่จะเป็นข้าราชการต่อไป ต้องมีหลักประกันให้สามารถเป็นต่อไปได้จนกว่าจะเกษียณ ส่วนผู้ที่

เป็นพนักงานท้องถิ่น ต้องมีหลักประกันว่า เงินเดือน สวัสดิการ จะไม่ต่ำกว่าระบบข้าราชการครู และน่าจะกำหนดเงื่อนไขเหล่านี้เป็นส่วนเพิ่มในแผนปฏิบัติการได้ ในเรื่องการโอนนั้น ควรพิจารณากันเรื่องเงื่อนไขในรายละเอียด และ เรื่องระยะเวลาของการถ่ายโอนต่อไป

ประเด็นที่เกี่ยวกับการมีส่วนร่วมของประชาชนในการบริหารจัดการศึกษา

ในเรื่องการมีส่วนร่วมของประชาชนในการบริหารจัดการศึกษานั้น ปรากฏว่า พระราชบัญญัติการศึกษาแห่งชาติมีเจตนารมณ์และได้ให้แนวทางไว้แล้วว่า ให้คณาจารย์ การจัดการศึกษาให้แก่ประชาชน การปฏิรูปเชิงโครงสร้างรองรับจะเป็นสิ่งที่สำคัญยิ่ง สำหรับการศึกษ การมีส่วนร่วมของประชาชน การมีส่วนร่วมของบุคคล ครอบครัว ชุมชน องค์กรชุมชน องค์กรปกครองส่วนท้องถิ่น เอกชน องค์กรเอกชน องค์กรวิชาชีพ สถาบันศาสนา สถานประกอบการ และสถาบันสังคมอื่นๆ เป็นสิทธิ์ในการจัดการศึกษาขั้นพื้นฐาน ตามมาตรา 12 ของ พ.ร.บ. การศึกษาแห่งชาติ การจัดการศึกษาขั้นพื้นฐานตามแนว พ.ร.บ.การศึกษาแห่งชาติ พ.ศ. 2542 และฉบับแก้ไขเพิ่มเติม (ฉบับที่ 2) พ.ศ. 2545 นั้น มีหลักการที่สำคัญ คือ เน้นให้สังคมมีส่วนร่วมในการจัดการศึกษา ในการพัฒนากระบวนการเรียนรู้ในการมีส่วนร่วมกำหนดแนวทางการจัดการศึกษาที่สอดคล้องกับความต้องการของชุมชน ในการพัฒนาหลักสูตรท้องถิ่น ในการมีส่วนร่วมจัดตั้งกระบวนการเรียนรู้และการบริหารจัดการจัดการสถานศึกษา เพื่อรองรับการกระจายอำนาจการบริหารด้านวิชาการ งบประมาณ ด้านงานบริหารบุคคล และการบริหารทั่วไป รวมทั้งการระดมทรัพยากรบุคคลในชุมชนและทรัพยากรอื่นเพื่อการศึกษา

แนวทางการกระจายอำนาจการศึกษาจะมุ่งไปสนับสนุนโรงเรียน เรื่องการบริหารตนเองแบบอิสระ มีความคล่องตัวในการบริหารตัวเอง การเป็นโรงเรียนที่เข้มแข็ง การสร้างความเข้มแข็งของสถานศึกษาจึงเป็นเรื่องสำคัญ และที่สำคัญที่จะเน้นกันมากในการบริหารสถานศึกษาต่อไปก็คือ การบริหารแบบที่ใช้โรงเรียนเป็นฐาน (School-based Management) ซึ่งจะมีการกระจายอำนาจการบริหารจัดการไปยังโรงเรียนโดยตรงอย่างชัดเจน ซึ่งในการดำเนินการใด ที่เกี่ยวกับการถ่ายโอนการศึกษาขั้นพื้นฐาน จำเป็นจะต้องคำนึงถึงการดำเนินการให้บรรลุเจตนารมณ์และจุดเน้นในการดำเนินการศึกษา ในลักษณะดังกล่าวในอนาคตให้ชัดเจนด้วย เนื่องจากจะเป็นจุดสำคัญที่พิสูจน์ได้โดยตรงถึงความสำเร็จหรือความล้มเหลวของการปฏิรูปการศึกษา ไม่ว่าจะการศึกษาจะอยู่ในกำกับของฝ่ายใดก็ตาม

การกระจายอำนาจการบริหารจัดการศึกษาตามแนวปฏิรูปการศึกษาและตามพระราชบัญญัติการศึกษาแห่งชาติ นั้น คือ การกระจายไปยังองค์กรปกครองส่วนท้องถิ่น กระจายไปยังเขตพื้นที่การศึกษาและสถานศึกษา และให้มีการบริหารและการจัดการศึกษาโดย **คำนึงถึงเอกภาพด้านนโยบาย คุณภาพ มาตรฐาน และการมีส่วนร่วมของประชาชนเป็นหลัก** ให้มีเอกภาพในด้านนโยบายและให้มีความหลากหลายในการดำเนินการ ในการปฏิบัติและการจัดการได้ หลักสำคัญในการจัดการศึกษาในอนาคตนั้น ไม่ว่าจะหน่วยงานใดเป็นผู้จัดก็ตาม จุดหมายปลายทางของการกระจายอำนาจการศึกษาจะมุ่งไปที่ **การกระจายอำนาจไปยังสถานศึกษา และ การมีส่วนร่วมของประชาชนเป็นหลัก**

เรื่องความเป็นอิสระและความคล่องตัวในการบริหาร (Autonomy) ของสถานศึกษาก็จะเป็นเรื่องใหญ่ สถานศึกษาตามเจตนารมณ์ของการปฏิรูปการศึกษาไทย จะต้องก้าวไปไกลถึงขั้นสามารถบริหารตนเองได้ ไม่ว่าจะเป็นโรงเรียนในเขตพื้นที่การศึกษาหรือโรงเรียนภายใต้การดูแลขององค์กรปกครองส่วนท้องถิ่นก็ตาม แนวการกระจายอำนาจการศึกษาจะมุ่งไปสนับสนุนโรงเรียนในเรื่องการบริหารตนเองแบบอิสระ มีความคล่องตัวในการบริหารตัวเอง เป็นโรงเรียนที่เข้มแข็ง การสร้างความเข้มแข็งของสถานศึกษาจึงเป็นเรื่องสำคัญ และที่น่าจะเน้นกันมากในการบริหารสถานศึกษาต่อไปก็คือ การกระจายอำนาจการบริหารจัดการไปยังโรงเรียนโดยตรง อย่างชัดเจน ในการนี้จำเป็นต้องมีฐานการมีส่วนร่วมของประชาชนเข้ามารองรับการกระจายอำนาจที่ไปโรงเรียน คณะกรรมการสถานศึกษาจะเข้ามามีบทบาท มีส่วนร่วมโดยตรงมากยิ่งขึ้น ในการปฏิรูปการเรียนรู้ ในการปฏิรูปการบริหารโรงเรียน ในการประกันคุณภาพภายในและการประกันคุณภาพการศึกษา จะมีส่วนร่วมตรวจสอบการทำงานของสถานศึกษาโดยตรง การมีส่วนร่วมของชุมชนในการจัดการศึกษาขั้นพื้นฐานจะมีความสำคัญยิ่ง ที่จะทำให้การปฏิรูปการศึกษาบรรลุเป้าหมายของการจัดการศึกษาที่มีคุณภาพ และจะเป็นหลักปฏิบัติที่สร้างความมั่นใจแก่ชุมชน ถึงการดำเนินการศึกษาที่มีคุณภาพ จัดการศึกษาได้สอดคล้องกับสภาพปัญหาและความต้องการของชุมชน

การจัดการศึกษาขั้นพื้นฐานตามแนว พ.ร.บ.การศึกษาแห่งชาติ นั้น เน้นการให้สังคมมีส่วนร่วมในการจัดการศึกษา มีส่วนร่วมในการพัฒนากระบวนการเรียนรู้ ในการมีส่วนกำหนดแนวการจัดการศึกษาที่สอดคล้องกับความต้องการของชุมชน ในการพัฒนาหลักสูตร มีส่วนร่วมจัดทั้งกระบวนการเรียนรู้และการบริหารจัดการสถานศึกษา เพื่อรองรับการกระจายอำนาจการบริหารด้านวิชาการ งบประมาณ ด้านงานบริหารบุคคล และการบริหารทั่วไป รวมทั้งการระดมทรัพยากรบุคคลในชุมชนและทรัพยากรอื่นเพื่อการศึกษา

การกระจายอำนาจการจัดการศึกษาที่สัมพันธ์กับเรื่องการมีส่วนร่วมจึงไม่ใช่เพียงการ **ปลดปล่อยการศึกษา** ไปจากการดูแลของส่วนกลางสู่มือท้องถิ่นเท่านั้น แต่ยังต้องพิจารณาไปถึงการดำเนินการสร้าง หรือส่งเสริมการมีส่วนร่วมโดยตรงของประชาชนในกระบวนการบริหารจัดการทางการศึกษาโดยตรง ให้บรรลุผลสมบูรณ์ตามเจตนารมณ์ของการปฏิรูปการศึกษาเป็นหลัก การศึกษาจึงจะส่งผลประโยชน์ถึงประชาชนโดยส่วนรวมอย่างแท้จริง ซึ่งสถานศึกษาภายใต้องค์กรปกครองส่วนท้องถิ่น ก็น่าจะได้รับ การสนับสนุน และเตรียมตัวให้มีความพร้อมในประเด็นดังกล่าวให้มาก เนื่องจากอยู่ใกล้ชิดกับชุมชน และเป็นพื้นที่เฉพาะที่ของตนเองอยู่แล้ว

ประเด็นการพิจารณาที่เกี่ยวกับระบบบริหารการศึกษา

จากการศึกษาระบบบริหารและการบริหารการศึกษาในระดับต่างๆ ของประเทศที่อยู่ในขอบข่ายของการศึกษาคั้งนี้ทั้ง 8 ประเทศ ได้พบว่าส่วนใหญ่มีธรรมชาติของการจัดระบบเป็น **การบริหารส่วนกลาง** กับ **การบริหารส่วนท้องถิ่น** เป็น **National level** และ **Local level** การบริหารการศึกษาในระดับต่างๆ ของแต่ละประเทศ ส่วนใหญ่ก็มีระบบใกล้เคียงกัน การกระจายอำนาจการบริหารการศึกษา ก็มักจะสัมพันธ์กับการกระจายอำนาจปกครองส่วนท้องถิ่น เว้นแต่ประเทศมาเลเซียและประเทศฝรั่งเศส ซึ่งมีการบริหารการศึกษาเป็นแบบรวมอำนาจไว้ที่ส่วนกลาง การบริหารการศึกษาขั้นพื้นฐานดำเนินการโดยกระทรวงศึกษาธิการกระทรวงเดียว แต่ประเทศมาเลเซียมีหน่วยงานของตนประจำแต่ละรัฐ ซึ่งทำหน้าที่คล้าย Mini Ministry การบริหารการศึกษามีเอกภาพชัดเจน กระทรวงศึกษาธิการกระทรวงเดียวรับผิดชอบทั้งที่ **ระดับชาติ ระดับรัฐ และระดับโรงเรียน** ดังนั้นการบริหารการศึกษาจึงมีมาตรฐานเดียวกันในทุกหน่วยทั่วประเทศ และมีเป้าหมายสู่ความเป็นมาตรฐานระดับสากลใน ค.ศ. 2020 เป็นระบบรวมอำนาจไว้ที่ศูนย์กลางโดยมีสำนักงานศึกษาธิการรัฐ สำนักงานศึกษาธิการอำเภอ กลุ่มโรงเรียนและโรงเรียน รับผิดชอบ ทักษะ และแนวปฏิบัติ ตรงมาจากกระทรวงศึกษาธิการ ลงตามลำดับสายงาน ในขณะที่ประเทศฝรั่งเศสได้กระจายอำนาจการบริหารการศึกษาไปสู่สภาคณะกรรมาธิการบริหารระดับที่เรียกชื่อว่า **Collectivités territoriales** โดยรัฐยังคงรักษาอำนาจและบทบาทสำคัญที่เกี่ยวกับการบริการสาธารณะและการจัดการศึกษา ไว้ในอำนาจของรัฐบาลกลาง ให้ระดับเขต (Région) ดูแลการดำเนินงานของโรงเรียนระดับมัธยมศึกษา (lycée) ให้ระดับแคว้น (Département) ดูแลการดำเนินงานของสถาบันการศึกษาระดับวิทยาลัย

(collège) และที่ระดับอำเภอหรือชุมชน (Commune) ให้ดูแลโรงเรียนระดับประถมศึกษา มีอำนาจหน้าที่และความรับผิดชอบในการจัดการศึกษาร่วมกับรัฐ

ทุกระดับของแต่ละประเทศจะมีองค์กรบริหารการศึกษาคู่ขนานกับองค์กรปกครองท้องถิ่น มีชื่อแตกต่างกันไป โดยที่ระดับท้องถิ่นของประเทศญี่ปุ่นจะเป็น Prefectural และ Municipal Board of Education กรณีของประเทศเกาหลีจะเป็น district offices of education ประเทศอังกฤษเป็น Local Education Authorities หรือ LEA ในขณะที่ในประเทศสหรัฐอเมริกาเป็น State Board of Education และ District Board of Education หรือ School Board องค์กรบริหารการศึกษาที่ระดับท้องถิ่นนี้ มีทั้งที่เป็นเป็นหน่วยงานอิสระและที่ตั้งขึ้นในองค์กรปกครองส่วนท้องถิ่น แต่ให้เป็นหน่วยงานอิสระในระดับท้องถิ่นที่ทำหน้าที่ดูแลด้านการศึกษาภายในเขตพื้นที่การศึกษา เป็นหน่วยงานที่มีอำนาจปกครองตนเอง มีอำนาจกำหนดนโยบายและดูแลการศึกษาของท้องถิ่น ซึ่งในประเทศญี่ปุ่น ประเทศเกาหลี ประเทศอังกฤษ มีกฎหมายคุ้มครองให้แยกการบริหารการศึกษาออกจากอำนาจการบริหารทั่วไปขององค์กรปกครองส่วนท้องถิ่น และให้ปลอดจากการแทรกแซงทางการเมือง ป้องกันอิทธิพลทางการเมือง การคุ้มครองความเป็นวิชาชีพ กำหนดให้การบริหารการศึกษาปลอดจากการแทรกแซงทางการเมือง

ส่วนในประเทศนิวซีแลนด์ได้กำหนดให้มีหน่วยงานรับผิดชอบการจัดการศึกษา เพียง 2 ระดับ คือ ระดับกระทรวง และ ระดับสถานศึกษา และกระจายอำนาจการบริหารทั้งระบบจากกระทรวงศึกษาธิการไปสู่สถานศึกษาโดยตรง มีการตัดทอนหน่วยงานที่ไม่จำเป็นและปรับโครงสร้างองค์กรขึ้นใหม่ ควบคู่กับการ ลดบทบาทส่วนกลางและกระจายอำนาจให้สถานศึกษา โดยให้คณะกรรมการบริหารโรงเรียนมีความเป็นอิสระและรับผิดชอบในการจัดการศึกษาของตนเอง ในขณะที่มลรัฐต่างๆ ของประเทศออสเตรเลียก็ใช้วิธีกระจายอำนาจตรงสู่โรงเรียนเช่นกัน ให้อำนาจการตัดสินใจ เพิ่มอำนาจการปฏิบัติและให้ความเป็นอิสระแก่โรงเรียนโดยตรง ลดการแทรกแซงการปฏิบัติงานประจำวันของโรงเรียน แต่มุ่งจะกระจายอำนาจในการบริหารจัดการและความรับผิดชอบลงสู่โรงเรียน มีนโยบายจัดการโรงเรียนของรัฐให้เป็นโรงเรียนที่มีอำนาจ มีความรับผิดชอบและสามารถตัดสินใจในการพัฒนาการจัดการศึกษาสำหรับนักเรียนให้มีคุณภาพได้เอง โดยพัฒนารูปแบบการบริหารจัดการตนเองในทุกด้านของโรงเรียน ดังที่เรียกกันว่า self-managing school หรือแบบที่นิยมเรียกกันในสหรัฐอเมริกาว่า school-based management และองค์กรปกครองส่วนท้องถิ่นหรือรัฐบาลท้องถิ่น (local government) ไม่มีอำนาจหน้าที่ หรือความรับผิดชอบหรือมีบทบาทใดๆ ในการจัดการศึกษาหรือจัดการเกี่ยวกับโรงเรียนโดยตรง นอกจากการ

อำนวยความสะดวกภายในท้องถิ่นและให้การสนับสนุนการศึกษาตามที่กฎหมายกำหนด ดังเช่นกรณีของประเทศญี่ปุ่น อังกฤษ อเมริกา เกาหลี และออสเตรเลีย เป็นต้น นอกจากนี้ เป็นการให้การสนับสนุนตามที่ให้ความสำคัญและการเห็นถึงความจำเป็นจากท้องถิ่นของ คณะกรรมการจากท้องถิ่น โดยพิจารณาสนับสนุนงบประมาณบางส่วน

ในเรื่องนี้สำหรับกรณีของประเทศไทย **ความคิดความเข้าใจและแนวปฏิบัติเพื่อการส่งเสริมโรงเรียนให้เข้มแข็งดูเหมือนไม่ค่อยชัดเจนนัก ยังไม่มีแนวหรือมีแนวโน้มว่ามีโอกาสจะเป็นวัฒนธรรมการบริหาร หรือเป็นแบบพฤติกรรมในการบริหารระบบการศึกษา ทั้งๆ ที่มีระบุไว้ค่อนข้างชัดเจนแล้วในพ.ร.บ.การศึกษาแห่งชาติ ซึ่งเป็นแผนแม่บทสำหรับการปฏิรูปการศึกษาไทยอยู่แล้ว**

การให้งบประมาณสนับสนุนจากหน่วยที่มีงบประมาณ หรือเจ้าของงบประมาณ ถ้าแปลว่าจะต้องให้อำนาจในการควบคุมโรงเรียนติดตัวไปด้วย แบบอำนาจตามติดตัวเงิน มีอิทธิฤทธิ์ตามตัวงบประมาณไปด้วยแล้ว การส่งเสริมโรงเรียนให้เข้มแข็งหรือการพัฒนาการบริหารจัดการตนเองของโรงเรียน ดังที่เคยเกิดขึ้นในแบบ self-managing school หรือแบบ school-based management ก็น่าจะมีโอกาสเกิดขึ้นได้น้อยมากในสังคมไทย และจากประสบการณ์การกระจายอำนาจทางการศึกษาในประเทศที่ด้อยพัฒนาและที่กำลังพัฒนา ก็ได้พบมาแล้วว่า ได้เคยมีการบิดเบือนผิดเพี้ยนเกิดขึ้นในหลายประเทศ มีแนวโน้มกระจายไปสนับสนุนหรือให้กับกลุ่มพวกพ้องที่สนับสนุนตนเองมากกว่า ซึ่งเป็นการเล่นพรรคเล่นพวกเชิงการเมืองที่ค่อนข้างชัดเจน ในหลายแห่งจะเน้นเรื่องอำนาจการจัดสรรเงิน และการจัดสรรอำนาจ เพื่อประโยชน์เชิงการเมืองและการเลือกตั้ง มากกว่าเรื่องการศึกษาเพื่อประโยชน์ทางการศึกษาและการพัฒนาประชาชนและสังคม ซึ่งในระยะยาวแล้วจะเป็นอุปสรรคสำคัญที่ขัดขวางความสำเร็จ ในการกระจายอำนาจการจัดการศึกษา เพื่อเป็นเครื่องมือในการพัฒนาประเทศได้มาก และจะไม่ส่งผลถึงการพัฒนาคุณภาพการศึกษาที่แท้จริง เนื่องจากได้พบว่า เป็นปกติวิสัยในกลุ่มประเทศด้อยพัฒนาและที่กำลังพัฒนา ที่นักการเมืองไม่ว่าจะในระดับชาติหรือในระดับท้องถิ่น ส่วนใหญ่แล้วจะเห็นคุณค่าของการพัฒนาการเมืองด้วยการใช้ประโยชน์จากการศึกษาแต่ในเพียงรูปแบบ (Appearance) มากกว่า ยังไม่ค่อยจะได้เห็นที่คำนึงถึงสาระสำคัญ (Substance) ทางด้านการศึกษาและผลที่จะเกิดขึ้นต่อประเทศชาติในอนาคตจริงๆ จังๆ มากนัก

ประเด็นการพิจารณาที่เกี่ยวกับระบบการเงินการงบประมาณ

ในเรื่องการเงินการงบประมาณสำหรับการศึกษานั้น จากการศึกษาวิจัยครั้งนี้อาจแบ่งเป็นกลุ่มแบบที่อยู่คนละขั้วได้ว่า เป็นกลุ่มที่อำนาจการเงินการงบประมาณรวมตัวอยู่ที่ศูนย์กลาง บริหารจากศูนย์กลางเป็นหลัก ดังที่เห็นได้ชัดในประเทศมาเลเซียและประเทศฝรั่งเศส อีกกลุ่มหนึ่งมีลักษณะพยายามกระจายอำนาจทางการเงินการงบประมาณคือ ยกไปให้สถานศึกษาahunให้บริหารจัดการด้วยตนเองเป็นหลัก ดังเช่นกรณีประเทศนิวซีแลนด์ ประเทศออสเตรเลีย ประเทศสหรัฐอเมริกา

การบริหารการเงินการงบประมาณเพื่อการศึกษาที่แตกต่างไปจากระบบดังกล่าวแล้วที่น่าสนใจคือ ระบบของประเทศเกาหลีและประเทศญี่ปุ่น กรณีของเกาหลีนั้น กระทรวงศึกษาฯ เป็นผู้จัดสรรงบประมาณการศึกษาให้แก่สำนักงานการศึกษาท้องถิ่น โดยมีข้อกำหนดการถ่ายโอนอำนาจการบริหารการเงินไปที่สถานศึกษาด้วยระบบ School-based Account System ส่วนกรณีของประเทศไทย รัฐบาลจัดสรรงบประมาณการศึกษาไปที่กระทรวงศึกษาฯ เพียงกระทรวงเดียว โดยกระทรวงฯ จัดงบประมาณอุดหนุนเป็นเงินเดือนครูให้โรงเรียนครึ่งหนึ่งของค่าใช้จ่ายทั้งหมด ส่วนอีกครึ่งหนึ่งเป็นงบประมาณจากองค์กรปกครองส่วนท้องถิ่นแต่ละท้องถิ่น เพื่อสนับสนุนการจัดตั้งโรงเรียน การจัดหาอุปกรณ์ การซ่อมบำรุงอาคารสถานที่ ฯลฯ ซึ่งให้ใช้งบประมาณของท้องถิ่น

ในด้านการงบประมาณทางการศึกษาในประเทศไทยนั้น ปรากฏว่าที่โรงเรียนจะมีแหล่งมาจาก 2 แหล่งคือ กระทรวงมหาดไทยจัดสรรภาษีอุดหนุนท้องถิ่น (Local Allocation Tax) พร้อมทั้งกระจายอำนาจการบริหารงบประมาณ โดยให้องค์กรปกครองส่วนท้องถิ่นมีอิสระในการใช้งบประมาณนี้โดยไม่จำกัดวัตถุประสงค์ ในขณะที่กระทรวงศึกษาฯ จัดสรรงบประมาณเงินเดือนครูสำหรับการศึกษามัคบังคับ และร่วมรับผิดชอบค่าใช้จ่ายอื่นๆ กับคณะกรรมการการศึกษาขององค์กรปกครองส่วนท้องถิ่น ตามสัดส่วนที่กำหนดไว้อย่างเป็นระบบ ชัดเจน

ในเรื่องการงบประมาณเพื่อการศึกษาที่ได้พบจากการศึกษากรณีของประเทศอังกฤษ ได้พบว่ามีลักษณะแปลกไปจากที่กล่าวข้างต้น คือมีลักษณะเป็นแบบเคยให้แล้ว-เอากลับคืน เนื่องจากได้พบปัญหาเกี่ยวกับประสิทธิภาพและคุณภาพและมาตรฐานการศึกษาตกต่ำลงจากการที่รัฐบาลกลางปล่อยให้องค์กรบริหารการศึกษาส่วนท้องถิ่นจัดการศึกษาด้วยตนเอง โดยรัฐบาลกลางไม่เข้ามาควบคุมมากนักมาระยะหนึ่ง ทำให้รัฐบาลกลางเห็นถึงความจำเป็นต้องเข้ามาแทรกแซงการบริหารจัดการศึกษาด้วย Education Reform Act โดยกำหนดอำนาจของรัฐบาลกลาง รัฐบาลท้องถิ่นและสถานศึกษาใหม่ โดยให้มีส่วนที่เป็นการ

บริหารแบบรวมศูนย์ในบางเรื่องเกิดขึ้นได้ด้วย เช่น การวางหลักสูตรการศึกษาชาติ การจัดระบบการทดสอบระหว่างช่วงชั้น การวางเกณฑ์มาตรฐานการศึกษาชาติ และการกำหนดสูตรการคำนวณงบประมาณและจัดสรรเงินอุดหนุนการศึกษา (National Formula Funding) ใหม่ โดยใช้หลักการจัดสรรแบบ Fair Funding เข้าช่วยสร้างความยุติธรรมและความเสมอภาค เป็นเกณฑ์กลางสำหรับองค์การบริหารการศึกษาท้องถิ่น เพื่อให้แน่ใจว่าเด็กทุกคนจะได้รับการศึกษาอย่างทั่วถึงและมีคุณภาพ มีมาตรฐานในระดับเดียวกัน ได้มีการบริหารการศึกษาในลักษณะรวมศูนย์ (Re-centralization) กันใหม่เพิ่มมากขึ้น โดยรัฐบาลกลางจะมีบทบาทในการจัดการศึกษาเพิ่มขึ้น นอกเหนือจากการเป็นผู้กำหนดนโยบายและแผนการศึกษาในระดับชาติ

สำหรับกรณีการเงินการงบประมาณเพื่อการศึกษาของประเทศไทยนั้น **ความสลับซับซ้อนในกลไกระบบและการเมืองการงบประมาณ** อาจมีส่วนโดยตรงต่อการเลือกแบบที่เหมาะสม และคงจะต้องช่วยกันใหม่เพื่อหาข้อตกลงกันใหม่ให้แน่ชัดว่า ควรจะเป็นอย่างไร ควรปรับเปลี่ยนในเรื่องใด หากพบว่าระบบเดิมไม่ส่งผลถึงประโยชน์แห่งชาติทางด้านการศึกษาของชาติอย่างแท้จริง และคงจะต้องคำนึงถึงภาวะที่จะเป็นอุปสรรคที่สำคัญต่อการปฏิรูปการศึกษาเพื่ออนาคตของชาติในยุคการแข่งขันและภาวะโลกาภิวัตน์ควบคู่ไปด้วย

คาดว่าบทเรียนจาก 8 ประเทศที่เป็นกรณีศึกษาครั้งนี้ น่าจะเป็นประโยชน์ต่อการคิดช่วยกัน คิดหาระบบที่เหมาะสมที่สามารถใช้ได้ทั้งหลักเหตุผล หลักการทางวิชาการ และความเหมาะสมในเชิงปฏิบัติการได้ดีขึ้นสำหรับกรณีของประเทศไทยต่อไป

ประเด็นการพิจารณาที่เกี่ยวกับการบริหารงานบุคคลทางการศึกษา

ในเรื่องการบริหารบุคคล มีประเด็นหนึ่งซึ่งเป็นเรื่องที่ค่อนข้างจะอ่อนไหวมาก คือ ข้อพิจารณา **เรื่องครูและสถานภาพของครู** เชื่อกันว่าสืบเนื่องจากประสบการณ์ในอดีตที่ผ่านมาของครูในโรงเรียนประชาบาลและในโรงเรียนสังกัดองค์กรปกครองส่วนท้องถิ่นส่วนหนึ่ง และในปัจจุบันก็ยังคงมีระบบปฏิบัติและพฤติกรรมกรรมการบริหารบุคคลที่แตกต่างกันคงอยู่ความไม่แน่ใจในสถานภาพของบุคคล เมื่อมีการถ่ายโอนอำนาจการจัดการศึกษาให้กับองค์กรปกครองส่วนท้องถิ่นแล้ว จะเป็นอย่างไร และสถานภาพครูจะเป็นอย่างไรมีมากและ **มักจะไม่ได้รับคำตอบที่ชัดเจนเสมอ**

จากการศึกษา 8 ประเทศ ได้พบว่าระบบบริหารบุคคลทางการศึกษามีระบบที่อาจแบ่งเป็นประเภทเฉพาะได้ถึง 3 ประเภท คือ แบบที่สังกัดรัฐบาลกลางทั้งหมด แบบที่สังกัด

องค์กรส่วนท้องถิ่น องค์กรการบริหารการศึกษาส่วนท้องถิ่นหรือเขตพื้นที่การศึกษา และแบบที่สังกัดโรงเรียนหรือสถานศึกษาโดยตรง กลไกการบริหารก็จะมีลักษณะที่แตกต่างกัน

แต่ที่ได้พบว่ามีลักษณะที่เป็นแบบพื้นฐาน หรือแบบกลางคือ การบริหารบุคลากรทางการศึกษาในฐานะบุคลากรวิชาชีพชั้นสูงที่แตกต่างไปจากการบริหารบุคคลในระบบทั่วไปขององค์กรปกครองส่วนท้องถิ่น ไม่ว่าจะเป็นที่กรณีสุดกู่แบบฝรั่งเศส แบบนิวซีแลนด์ หรือออสเตรเลีย หรือแบบของญี่ปุ่นและแบบเกาหลีก็ตาม การบริหารงานบุคคล ทั้งเรื่อง การออกไปประกอบวิชาชีพครู การสรรหาและคัดเลือก การแต่งตั้ง การพัฒนาวิชาชีพ และการให้ออกจากงาน จะต้องมียุทธศาสตร์บุคคลเฉพาะพิเศษ ทำหน้าที่ดูแลเสมอ คือ **คณะกรรมการการศึกษาที่ระดับต่างๆ** (Board of Education) และจะพบได้ว่า มีการจัดระบบรายได้และค่าตอบแทนที่สูงกว่าข้าราชการพลเรือนทั่วไป

ประเด็นการพิจารณาที่เกี่ยวกับระบบบริหารงานวิชาการและคุณภาพการศึกษา

ในเรื่องการบริหารวิชาการและคุณภาพการศึกษานี้ ได้พบแนวโน้มที่สำคัญที่ตรงกันข้ามกับแนวการกระจายอำนาจอย่างหนึ่งคือ เรื่องการกำหนดหลักสูตรการศึกษาชาติ การกำหนดหลักสูตรโดยส่วนกลาง การควบคุมคุณภาพการศึกษาชาติ การวางแผนมาตรฐานการศึกษาชาติ การจัดระบบการทดสอบแห่งชาติ การประกันคุณภาพการศึกษามีแนวโน้มให้เห็นว่าส่วนกลางมีบทบาทมากขึ้น แม้กรณีของประเทศอังกฤษซึ่งเคยส่งเสริมความเป็นอิสระในการบริหารจัดการศึกษาในท้องถิ่นการศึกษาและสถานศึกษา ก็ได้มีแนวการบริหารการศึกษาในลักษณะรวมศูนย์กันใหม่ (Re-centralization) เพิ่มมากขึ้น โดยรัฐบาลกลางจะมีบทบาทในการจัดการศึกษาเพิ่มขึ้น นอกเหนือจากการเป็นผู้กำหนดนโยบายและแผนการศึกษาในระดับชาติ

ในประเทศอังกฤษนี้เอง ได้มีปรากฏการณ์ที่แสดงให้เห็นชัดว่าเมื่อใช้ควบคู่กับระบบการจัดสรรงบประมาณสนับสนุนแล้ว ทำให้สามารถเข้าไปแทรกแซงการดำเนินงานทางการศึกษา ทั้งในระดับท้องถิ่นการศึกษาและของสถานศึกษาได้อีกมากด้วย กรณีตัวอย่างเช่น การกำหนดให้สามารถงดให้เงินอุดหนุนแก่สถานศึกษาที่ได้รับการประเมินจาก OFSTED ว่าจำเป็นต้องได้รับการช่วยเหลือเป็นการเร่งด่วน หรือมีจุดอ่อนในระดับอันตราย (serious weaknesses) หรือเป็นสถานศึกษาที่ได้เคยออกจดหมายเตือนไปแล้ว พบว่ากรรมการบริหารสถานศึกษาไม่ได้ใช้เงินตามแผนงานที่ได้รับอนุมัติ หรือไม่สามารถดำเนินงานตามแผนได้เป็นที่พอใจ องค์กรการบริหารการศึกษาท้องถิ่นมีอำนาจสั่งให้คืนเงินอุดหนุนที่ได้รับการจัดสรรไปให้ก็ได้ ตามเงื่อนไขที่ได้กำหนดไว้โดยส่วนกลาง

ในกรณีของประเทศสหรัฐอเมริกา จะเห็นได้จากการใช้กฎหมาย **No Child Left Behind** และ กฎหมาย **ESEA (Elementary and Secondary Education Act)** ซึ่งเป็นกฎหมายที่ดูแลการจัดการศึกษาพื้นฐานระดับประถมกับมัธยมศึกษา ซึ่งถือว่าเป็นการศึกษาของพื้นฐานของประชากรส่วนใหญ่ของประเทศ เมื่อกฎหมายฉบับนี้ถูกปรับปรุงและนำมาบังคับใช้อย่างเข้มงวดอีกครั้งหนึ่ง กฎหมายฉบับนี้บังคับให้ โรงเรียนต้องทำแผนกลยุทธ์ของโรงเรียนที่จะจัดการเรียนการสอนให้มีประสิทธิภาพในรายวิชาที่นักเรียนยังอ่อนอยู่ โดยเฉพาะอย่างยิ่งคือ การอ่าน (Reading) คณิตศาสตร์ (Mathematic) และวิทยาศาสตร์ (Science) กฎหมาย (Elementary and Secondary Education Act - ESEA) นี้ ซึ่งพยายามที่จะช่วยให้เกิดการยกระดับผลสัมฤทธิ์ทางวิชาการ (Improve Academic Achievement) และมีเป้าหมายสำคัญที่กลุ่มชนที่เป็นพวกด้อยโอกาส (Disadvantage)

รัฐบาลกลางจะมีบทบาทสำคัญมากขึ้น ในการส่งเสริมและดูแลให้การดำเนินงานจัดการศึกษาของรัฐเป็นไปอย่างมีมาตรฐานและคุณภาพ มีระบบตรวจสอบและควบคุมมาตรฐานคุณภาพการศึกษาในแบบที่แตกต่างกัน บางประเทศนิยมใช้การประกันคุณภาพควบคู่กับประเมินผลและติดตามผลการพัฒนาผลสัมฤทธิ์ทางการเรียน มีการใช้ระบบการประเมินผลสัมฤทธิ์ทางการเรียนการสอนอย่างต่อเนื่อง ในระดับประถมศึกษาและระดับมัธยมศึกษา เช่น มีการจัดสอบวัดผลความรู้นักเรียนในปีที่ 3 และ 6 ของการศึกษาภาคบังคับ เพื่อให้ครูมีผลการพัฒนาการของผู้เรียน รับรู้จุดอ่อนและจุดแข็งของผู้เรียน

ในประเทศเกาหลีมีระบบการทดสอบเพื่อการประกันคุณภาพการศึกษา ที่น่าสนใจซึ่งประกอบด้วย **1) การประเมินผลสัมฤทธิ์ของการศึกษาในระดับชาติ (National Assessment of Educational Achievement)** มีการสอบวัดผลสัมฤทธิ์ของนักเรียนชั้นประถมศึกษาปีที่ 6 มัธยมศึกษาปีที่ 3 และมัธยมศึกษาปีที่ 4, 5 และ 6 โดยใช้กลุ่มตัวอย่างร้อยละ 1 ของนักเรียนแต่ละชั้นปีสอบความรู้ 5 วิชา ได้แก่ ภาษาเกาหลี คณิตศาสตร์ สังคมศึกษา วิทยาศาสตร์ และภาษาอังกฤษ (ยกเว้นนักเรียนประถมศึกษาไม่ต้องสอบวิชาภาษาอังกฤษ) การสอบจะมีทั้งข้อเขียนและภาคปฏิบัติ (paper and pencil tests and performance-based evaluation) และการประเมินผลการสอบ วัดผลสัมฤทธิ์ของวิชาต่างๆ ในแต่ละระดับชั้น ทั้งระดับประถมศึกษา มัธยมศึกษาตอนต้น และมัธยมศึกษาตอนปลาย เพื่อนำผลมาใช้ในการปรับปรุงคุณภาพการศึกษาในระดับโรงเรียน ประเมินหลักสูตร การเรียนการสอน และนโยบายการศึกษาโดยรวม **2) การประเมินผลสัมฤทธิ์ของการศึกษาระดับพื้นฐานเพื่อวินิจฉัยและแก้ปัญหา (Diagnostic Evaluation of Basic Educational Achievement)** เพื่อให้สามารถบอกได้ว่า มีนักเรียนในโรงเรียนประถมและมัธยมคนใดบ้าง

ที่อยู่ในกลุ่มต่ำกว่าเกณฑ์ (underachievers in elementary and secondary schools) เพื่อประโยชน์ในการยกระดับผลสัมฤทธิ์ทางการเรียน และแสวงหาวิธีการแนะแนวการศึกษาที่มีประสิทธิภาพ รวมทั้งเพื่อส่งอุปกรณ์การเรียนเพื่อการสอนเสริมไปให้ การประเมินด้วยวิธีนี้ได้เกิดผลดีตามมาอย่างชัดเจน คือ จำนวนของเด็กที่มีผลสัมฤทธิ์ด้านการอ่าน การเขียน และคณิตศาสตร์พื้นฐานต่ำกว่าเกณฑ์ลดลงมาก 3) **การทดสอบความสามารถทางวิชาการเพื่อเข้าสู่ระดับอุดมศึกษาด้วยระบบ C-SAT** ซึ่งเป็นระบบการทดสอบเพื่อเข้าศึกษาต่อระดับอุดมศึกษาที่เรียกว่า **College Scholastic Ability Test - CSAT** เป็นระบบการสอบคัดเลือกเข้าศึกษาต่อในวิทยาลัย (national level colleges) ใช้วัดความสามารถทางวิชาการโดยข้อสอบ CSAT ซึ่ง **เน้นการทดสอบความสามารถในการคิด (thinking ability) ในวิชาต่างๆ แบบบูรณาการในวิชาภาษา คณิตศาสตร์ สังคมศึกษา วิทยาศาสตร์ ภาษาต่างประเทศ (ภาษาอังกฤษ) และภาษาต่างประเทศซึ่งเป็นภาษาที่สอง** เป็นการทดสอบเพื่อปรับปรุงการคัดเลือกบุคคลเข้าสู่อุดมศึกษา ผลจากการนำระบบ CSAT มาใช้ได้ก่อให้เกิดการเปลี่ยนแปลงหลายอย่างในระดับโรงเรียน เช่น การสอนในห้องเรียนหันมาสู่การเน้นความสามารถในการสืบเสาะหาความรู้ (inquiry ability) และความสามารถในการคิด (thinking ability) มากกว่าการเน้นความจำแบบไม่คิด และครูได้กระตุ้นให้นักเรียนมีส่วนร่วมในกระบวนการสร้างคำถามและการอภิปรายมากขึ้น และ 4) **การประเมินผลสัมฤทธิ์โดยข้อสอบร่วมของจังหวัดต่างๆ** ซึ่งเป็นการรวมตัวกันของสำนักงานการศึกษาแห่งกรุงโซลกับสำนักงานศึกษามหานคร/จังหวัด อีก 15 สำนักงาน เพื่อจัดการสอบวัดผลสัมฤทธิ์ร่วมกัน โดยจัดสอบให้นักเรียนชั้นมัธยมปีที่ 4 และ 5 จำนวน ปีละ 2 ครั้ง จัดสอบให้นักเรียนชั้นมัธยมปีที่ 6 ปีละ 3 ครั้ง ด้วยข้อสอบร่วมของสำนักงานการศึกษาโดยให้ครูผู้สอนในโรงเรียนมัธยม เป็นผู้ออกข้อสอบ ซึ่งช่วยกระตุ้นนักเรียน ให้พยายามปรับปรุงผลสัมฤทธิ์ทางการเรียนของตน และเปิดโอกาสให้นักเรียนได้ประเมินตนเอง และได้ก่อให้เกิดการเปลี่ยนแปลงด้านวิธีการประเมินผลสัมฤทธิ์ของการศึกษา นอกจากการประเมินผลโดยข้อสอบที่สำนักงานศึกษาระดับมหานครหรือจังหวัดร่วมมือกันสร้างขึ้นแล้ว แต่ละสำนักงานยังจัดให้มีการประเมินผลในระดับชั้นอื่นเพิ่มขึ้นด้วย

ส่วนในประเทศญี่ปุ่นมีระบบควบคุมคุณภาพแบบเข้ม โดยเฉพาะในเรื่องการกำหนดหลักสูตรและการอนุญาตให้ใช้แบบเรียน กำหนดหลักสูตรกลางเพื่อใช้กับโรงเรียนทั่วประเทศ เพื่อควบคุมคุณภาพและมาตรฐานการศึกษา การกำหนดจำนวนนักเรียนต่อห้องเรียน จำนวนครู ฯลฯ ในขณะที่ระดับท้องถิ่นมีศึกษานิเทศก์เป็นผู้ติดตามผลการจัดการศึกษาและเป็นผู้เชื่อมโยงระหว่างคณะกรรมการการศึกษา กับโรงเรียน ไม่ต้องใช้ระบบประกันคุณภาพดังเช่นประเทศอื่นๆ แต่จะใช้วิธีการประเมินผลการศึกษาเปรียบเทียบกับ

ประเทศสมาชิกขององค์การ OECD ซึ่งเป็นประเทศพัฒนาแล้วด้วยกันอย่างสม่ำเสมอ ทำให้รู้ว่าความสามารถในการแข่งขันของนักเรียนญี่ปุ่นอยู่ในระดับใดของโลกอยู่เสมอ

ในประเทศบ้านใกล้เรือนเคียงของไทยคือประเทศมาเลเซีย ใช้หลักสูตรกลางเป็นมาตรฐานเดียวกันทุกหน่วยทั่วประเทศ และมีเป้าหมายก้าวต่อไปสู่ความเป็นมาตรฐานระดับสากลใน ค.ศ. 2020 กระทรวงศึกษาธิการควบคุมมาตรฐานการบริหารงานด้านวิชาการเบ็ดเสร็จ ด้วยการจัดทำหลักสูตร ตำราเรียน คู่มือครู แผนการสอนและสื่อแบบเบ็ดเสร็จครุมีหน้าที่เตรียมการสอนและสอนเท่านั้น

มีการตรวจสอบมาตรฐานทางการศึกษาโดยกระทรวงศึกษาธิการจัดการ 1) การสอบวัดผลสัมฤทธิ์ทางการศึกษาระดับประถมศึกษา (UPSR) สำหรับนักเรียนที่กำลังเรียนชั้นปีที่ 6 2) การสอบวัดผลสัมฤทธิ์ทางการศึกษาระดับมัธยมศึกษาตอนต้น (PMR) 3) การสอบวัดผลสัมฤทธิ์ทางการศึกษาระดับมัธยมศึกษาตอนปลายสายสามัญ (SPM Test) และสายอาชีวศึกษา (SPUM Test) 4) การสอบวัดผลสัมฤทธิ์เพื่อเปลี่ยนสายการเรียนสำหรับนักเรียนสายศิลป์และสายอาชีวศึกษา ที่ต้องการคุณสมบัติเข้าเรียนต่อในสถาบันอุดมศึกษา สาขาวิทยาศาสตร์ หรือเทคโนโลยี ต้องสอบ STPM Test และ 5) การสอบเพื่อรับประกาศนียบัตรทางศาสนา STAM เมื่อจบระดับมัธยมปลายแล้วในระดับมัธยมปลายหลักสูตร

นอกจากรัฐบาลมาเลเซียใช้วิธีคัดเลือกนักเรียนในระดับยอดไปศึกษาต่อในต่างประเทศที่พัฒนาก้าวหน้าแล้วเป็นจำนวนมาก ให้ฝึกอบรมตามความต้องการของประเทศในประเทศ รวมทั้งการพัฒนาข้าราชการในต่างประเทศเป็นจำนวนมากอีกด้วย มีการรับนักศึกษาครูโดยการคัดเลือกและให้ทุนเรียนตามความต้องการของสถานศึกษา ทำให้นักศึกษาที่มีคุณภาพมาเรียนและจบออกไปเป็นครูที่มีคุณภาพ รวมทั้งส่งเสริมให้ครูมาเลเซียใช้การศึกษาไทยและสิงคโปร์เป็นเกณฑ์เปรียบเทียบ (Benchmark) และพยายามปรับปรุงให้ดีกว่าอยู่เสมอ

บทที่ 5 อนุสรณ์

การจัดทำข้อเสนอแนะและแนวปฏิบัติที่เกี่ยวกับการกระจายอำนาจการศึกษาและการถ่ายโอนสถานศึกษาในครั้งนี้ เป็นไปตามดำริของรัฐมนตรีช่วยว่าการกระทรวงศึกษาธิการ (ดร.รุ่ง แก้วแดง) ในฐานะประธานกรรมการกำหนดแนวทางเกี่ยวกับการถ่ายโอนภารกิจด้านการศึกษาให้แก่องค์กรปกครองส่วนท้องถิ่นที่เห็นเป็นโอกาสดีอย่างยิ่งให้นำเรื่องนี้มาศึกษา เพราะว่าการกระจายอำนาจทางการศึกษาของประเทศไทยนั้น ได้เคยมีการโอนกลับไปกลับมา ระหว่างท้องถิ่นกับกระทรวงศึกษาธิการ มีการเปลี่ยนไปเปลี่ยนมาแล้วมักจะส่งผลกระทบต่อแรง และพบว่า การเปลี่ยนแปลงแต่ละครั้ง มักจะมีได้อยู่บนเหตุผลทางวิชาการมากนัก หากได้มีการศึกษาวิจัยรองรับการถ่ายโอนอย่างเพียงพอ ให้มีองค์ความรู้และประสบการณ์ภาคปฏิบัติในที่ต่างๆ ที่ได้ผ่านการแก้ปัญหาและอุปสรรค ตลอดจนมีแนวกระบวนการหรือวิธีการพัฒนาที่เหมาะสมกับสถานะในแต่ละประเทศ แต่ละแห่ง ไม่เป็นการกำหนดด้วยอารมณ์และความรู้สึกของบุคคลมากกว่าแล้ว น่าจะเป็นประโยชน์กับการกำหนดวิธีดำเนินการที่เหมาะสมกับกรณีของประเทศไทยมากยิ่งขึ้น

จากประสบการณ์ของประเทศไทยในอดีตก็เห็นได้ชัดว่า การโอนในแต่ละครั้งมักจะไม่ค่อยราบรื่น การปฏิบัติการที่เกี่ยวข้องกับการกระจายอำนาจ มักจะปรากฏความล้มเหลวให้เห็นอยู่เสมอ การที่ท่านรัฐมนตรีช่วยว่าการกระทรวงศึกษาธิการ ได้มอบหมายให้สำนักงานเลขาธิการสภาการศึกษา จัดทำโครงการวิจัยการกระจายอำนาจทางการศึกษาของประเทศต่างๆ รวม 8 ประเทศ ได้แก่ สหรัฐอเมริกา อังกฤษ ฝรั่งเศส ออสเตรเลีย นิวซีแลนด์ เกาหลี ญี่ปุ่น และมาเลเซีย เพื่อสังเคราะห์องค์ความรู้จากประสบการณ์การดำเนินงานของประเทศต่างๆ และเสนอรูปแบบการกระจายอำนาจทางการศึกษาที่เหมาะสมสำหรับประเทศไทย โดยสำนักงานเลขาธิการสภาการศึกษาได้ตั้งคณะทำงานโครงการวิจัยการกระจายอำนาจทางการศึกษา ดังรายนามที่ปรากฏแล้วในบทที่ 1 ของรายงานฉบับนี้

การศึกษาวិเคราะห์วิจัยตามโครงการนี้ เริ่มดำเนินการโดยการการวิจัยเอกสาร การสืบค้นจากอินเทอร์เน็ต และข้อมูลสารสนเทศจากแหล่งต่างๆ ที่เกี่ยวข้อง แล้วจัดทำรายงานเกี่ยวกับการกระจายอำนาจทางการศึกษาของประเทศต่างๆ รวมทั้งสิ้น 8 ประเทศ จากนั้นทำการสังเคราะห์และจัดทำรายงานเกี่ยวกับการกระจายอำนาจทางการศึกษา

ประเทศต่างๆ ในประเด็นต่างๆ เป็นรายงานสังเคราะห์ฉบับรวมในขั้นต้น แล้วนำเสนอรายงานการสังเคราะห์ดังกล่าวต่อที่ประชุมผู้ทรงคุณวุฒิ ผู้เชี่ยวชาญ ผู้บริหารของหน่วยงานที่เกี่ยวข้อง ได้ร่วมระดมความคิดเห็น ให้ข้อเสนอแนะ และรับฟัง แลกเปลี่ยนข้อคิดความเห็นเชิงประจักษ์พิจารณา และในขั้นตอนสุดท้าย เป็นการนำผลจากทุกขั้นตอนไปจัดทำรายงานผลการสังเคราะห์และจัดทำเสนอรูปแบบการกระจายอำนาจทางการศึกษาที่เหมาะสมสำหรับประเทศไทย จัดทำข้อเสนอ นโยบายการกระจายอำนาจทางการศึกษา และแนวทางเกี่ยวกับการถ่ายโอนภารกิจด้านการศึกษา ให้แก่องค์กรปกครองส่วนท้องถิ่น ที่เหมาะสมสำหรับกรณีของประเทศไทยต่อไป

unสรุป

ในการสังเคราะห์รายงานการวิจัยครั้งนี้ได้ข้อค้นพบบางประการที่สำคัญๆ ดังต่อไปนี้

- 1) กระทรวงศึกษาฯ เป็นกระทรวงหลักกระทรวงเดียวที่รับผิดชอบการจัดการศึกษาขั้นพื้นฐานของประเทศ
- 2) การกระจายอำนาจการบริหารจัดการศึกษามี 2 แนวทางใหญ่ๆ คือ กระจายไปให้องค์กรการศึกษาในระดับท้องถิ่น เช่น สหรัฐอเมริกา เกาหลี ญี่ปุ่น กับ กระจายไปให้สถานศึกษาโดยตรง เช่น ออสเตรเลีย นิวซีแลนด์ อังกฤษ
- 3) เมื่อพิจารณาเกี่ยวกับการกระจายอำนาจการบริหารจัดการด้านการศึกษาส่วนใหญ่จะเข้าใจว่าเป็นการกระจายสู่คณะกรรมการหรือองค์กรการศึกษาในระดับท้องถิ่น แต่จากการวิจัยนี้ได้พบว่าการกระจายที่ปฏิบัติกันในประเทศต่างๆ เป็นการกระจายไปให้กับคณะกรรมการการศึกษา (Board of Education) และ ในการบริหารการศึกษาส่วนใหญ่จะนิยมให้เป็นการตัดสินใจในรูปองค์คณะบุคคล ทั้งในระดับท้องถิ่นและระดับสถานศึกษา
- 4) คณะกรรมการการศึกษาจะเป็นอิสระจากฝ่ายปกครอง ปลอดภัยจากการแทรกแซงทางการเมืองโดยมีกฎหมายรองรับ ดังกรณีที่ได้เห็นได้ชัดเจนจากการปฏิบัติในประเทศสาธารณรัฐเกาหลี ประเทศญี่ปุ่น เป็นต้น และคณะกรรมการการศึกษา จะมีอำนาจครอบคลุม ทั้งด้านการบริหารการวิชาการ การบริหารงานบุคคล และงบประมาณ ในการจัดการศึกษาทุกประเภท
- 5) ได้พบว่าประเทศต่างๆ ส่วนใหญ่แล้ว ส่วนกลางจะมีบทบาทสำคัญในการควบคุมหลักสูตร นโยบาย มาตรฐาน และการสนับสนุนทรัพยากร ในขณะที่อำนาจในการตัดสินใจเรื่องการบริหารงบประมาณและการบริหารงานบุคคลมักจะถูกคณะกรรมการ

การศึกษาท้องถิ่น หรือคณะกรรมการสถานศึกษาแล้วแต่กรณี คือ กระทรวงฯ กำหนดหลักสูตรแห่งชาติ ควบคุมมาตรฐาน ประเมินผลสัมฤทธิ์ระดับชาติ สนับสนุนแบบเรียน ส่วนสถานศึกษามีอิสระแตกต่างกันในการปรับหลักสูตรให้เหมาะสมกับบริบทชุมชนและความต้องการของผู้เรียน

6) ในด้านการบริหารงานบุคคล ปรากฏว่าครูเป็นบุคลากรที่มีสังกัดทั้งแบบที่สังกัดองค์กรปกครองส่วนท้องถิ่น และแบบที่สังกัดสถานศึกษาโดยตรง และทั้งคณะกรรมการการศึกษาท้องถิ่น และคณะกรรมการสถานศึกษา มักจะมีอำนาจในการบริหารงานบุคคลอย่างเบ็ดเสร็จ ตั้งแต่การสรรหา คัดเลือก แต่งตั้ง พิจารณาความดีความชอบ และการดำเนินงานทางวินัย

7) ในด้านการเงินการงบประมาณการศึกษา ปรากฏว่าส่วนใหญ่กระทรวงศึกษาฯ ยังคงมีบทบาทสำคัญในการดูแลการเงินและการงบประมาณทางการศึกษาโดยรวม แต่ในบางประเทศมีบทบาทสนับสนุนงบประมาณบางส่วน เช่น สนับสนุนเงินเดือนครู และโครงการพิเศษอื่นๆ ดังเช่นกรณีในประเทศญี่ปุ่น และบางแห่งเช่นในประเทศออสเตรเลีย และนิวซีแลนด์ เน้นการกระจายอำนาจสู่สถานศึกษา (School-Based Management) โดยตรง โดยจัดสรรงบประมาณให้กับสถานศึกษาโดยตรงในอัตราที่ค่อนข้างสูงมาก (สูงถึง ร้อยละ 94) และให้อิสระในการจัดการได้เต็มที่ นอกจากนี้ คณะกรรมการการศึกษาท้องถิ่นยังอาจมีรายได้จากการจัดเก็บภาษีท้องถิ่นเพื่อนำมาจัดการศึกษาได้ด้วยในประเทศอังกฤษออสเตรเลีย ญี่ปุ่น มีระบบการจัดสรรงบประมาณสนับสนุนที่คำนึงถึงผู้เรียนและลักษณะโรงเรียนที่มีความแตกต่างกัน สำหรับผู้ด้อยโอกาส ผู้พิการ ผู้มีความสามารถพิเศษ ผู้อยู่ห่างไกล เพื่อสนับสนุนความเท่าเทียมในโอกาสและคุณภาพทางการศึกษา ด้วยระบบที่มีลักษณะเป็นแบบ **Fair Funding**

8) หลักการดำเนินงานทางการศึกษา เพื่อส่งเสริมในการกระจายอำนาจการบริหารจัดการศึกษา พบว่าส่วนใหญ่จะเน้นเรื่องการกระจายอำนาจจากส่วนกลางสู่องค์กรบริหารการศึกษาในระดับท้องถิ่นและสู่สถานศึกษา เน้นการบริหารการศึกษาโดยมีอาชีพ และการมีความเป็นกลางทางการเมือง อิสระจากฝ่ายปกครอง ปลอดภัยจากการแทรกแซงทางการเมือง ในการบริหารจัดการเน้นหลักการมีส่วนร่วมและหลักความเป็นประชาธิปไตย หลักคุณภาพและประสิทธิภาพ และคุณภาพมาตรฐานการศึกษา

9) จากการวิจัยครั้งนี้ได้พบแนวโน้มที่สำคัญที่เกี่ยวกับบทบาทของรัฐบาลกลาง ในเรื่องการบริหารจัดการการศึกษาคือ กระทรวงศึกษาธิการ หรือ กระทรวงที่มีชื่อเรียกเป็นชื่ออื่นในแต่ละประเทศ ที่ทำหน้าที่ดูแลการศึกษาโดยรวมของทั้งประเทศ คือ ส่วนกลาง

จะมีบทบาทสำคัญในการควบคุมหลักสูตร นโยบาย มาตรฐาน และการสนับสนุนทรัพยากร โดยเฉพาะในเรื่องคุณภาพและมาตรฐาน มีแนวโน้มที่เรียกได้ว่า ย้อนกลับสู่การรวมอำนาจ (Re-centralization) กันใหม่ ปรากฏการณ์ดังกล่าวมีปรากฏในทุกประเทศที่ศึกษาในครั้งนี้ ไม่ว่าจะเป็นประเทศเกาหลี ญี่ปุ่น มาเลเซีย ออสเตรเลีย ฝรั่งเศส แม้ในประเทศอังกฤษ และอเมริกาก็มีแนวโน้มและการปฏิบัติที่เห็นได้ชัด ประเทศอังกฤษนั้นได้เคยกระจายอำนาจด้านการศึกษาไปไกลมาก เคยให้องค์กรปกครองส่วนท้องถิ่นและองค์การบริหารการศึกษาที่ระดับท้องถิ่นจัดการเอง โดยรัฐบาลไม่เข้าไปควบคุมมากนักกระทั่งหนึ่ง ปรากฏว่า มาตรฐานการศึกษาตกต่ำลงมาก รัฐบาลกลางจำเป็นต้องเข้าแทรกแซงการบริหารจัดการศึกษา โดยกำหนดอำนาจของรัฐบาลกลางใหม่ ตาม Education Reform Act โดยให้มีส่วนที่เป็นการบริหารแบบรวมศูนย์อยู่ด้วยเช่น **การวางหลักสูตรการศึกษาชาติ จัดระบบการทดสอบระหว่างช่วงชั้น วางเกณฑ์มาตรฐานการศึกษาชาติ และการกำหนดสูตรการคำนวณงบประมาณและจัดสรรเงินอุดหนุนการศึกษา (National Formula Funding) ใหม่ เป็นเกณฑ์กลางสำหรับองค์การบริหารการศึกษาท้องถิ่น** เป็นต้น เพื่อให้แน่ใจว่าเด็กทุกคนจะได้รับการศึกษาอย่างทั่วถึงและมีคุณภาพ มีมาตรฐานในระดับเดียวกัน

ในประเทศสหรัฐอเมริกา ถึงแม้จะมีแบบของการกระจายอำนาจที่กว้างขวางมาก ก็ปรากฏว่าปัจจุบันรัฐบาลกลางได้ริเริ่มและมีบทบาทแทรกแซงในเรื่องมาตรฐาน คุณภาพ และความเสมอภาคเด่นชัดยิ่งขึ้น ดังเช่นการออกกฎหมาย **No Child Left Behind** และการฟื้นฟูกฎหมายเก่าที่เรียกว่ากฎหมาย **ESEA (Elementary and Secondary Education Act)** ซึ่งเป็นกฎหมายว่าด้วยการจัดการศึกษาพื้นฐานระดับประถมกับมัธยมศึกษา ซึ่งถือว่าเป็นการศึกษาของพื้นฐานของประชากรส่วนใหญ่ของประเทศ เมื่อกฎหมายฉบับนี้ถูกปรับปรุงและนำมาบังคับใช้อย่างเข้มงวดอีกครั้งหนึ่ง กฎหมายฉบับนี้บังคับให้ โรงเรียนต้องทำแผนกลยุทธ์ของโรงเรียนในการจัดการเรียนการสอนให้มีประสิทธิภาพในรายวิชาที่นักเรียนยังอ่อนอยู่ โดยเฉพาะอย่างยิ่งด้าน การอ่าน (Reading) คณิตศาสตร์ (Mathematic) และวิทยาศาสตร์ (Science) ซึ่งจะมีผลบังคับใช้กว้างขวางทั้งประเทศ กฎหมาย Elementary and Secondary Education Act - ESEA นี้ จะเน้นที่ความพยายามที่จะช่วยให้เกิดการยกระดับผลสัมฤทธิ์ทางวิชาการ (Improve Academic Achievement) และมีเป้าหมายสำคัญที่กลุ่มชนที่เป็นพวกด้อยโอกาส (Disadvantage)

ข้อเสนอแนะและแนวปฏิบัติที่เกี่ยวกับการกระจายอำนาจการศึกษาและการถ่ายโอนสถานศึกษา

จากการวิจัยเชิงนโยบายในครั้งนี้ ผลการประมวลข้อเสนอแนะเชิงนโยบายและเชิงปฏิบัติ ในการกระจายอำนาจทางการศึกษาที่เหมาะสมหรือรูปแบบการกระจายอำนาจการศึกษาที่เหมาะสมสำหรับประเทศไทย และที่คาดว่าจะนำไปใช้เป็นข้อมูลเบื้องต้นในการกำหนดแผนการดำเนินงาน เพื่อนำไปสู่การปฏิบัติต่อไปนั้น ข้อเสนอแนะในขั้นนี้มีดังต่อไปนี้

1. ให้มีการจัดระบบการโอนและกำหนดภารกิจของฝ่ายรับถ่ายโอนการจัดการศึกษาให้แน่นอนและชัดเจน

ปัจจุบันนี้ความคิดในเรื่องการถ่ายโอนหรือการรับโอนการจัดการศึกษาในสายตาของคนทั่วไป อาจจะมีคนทั่วไปอีกเป็นจำนวนมากที่คิดและเข้าใจกันว่า การบริหารจัดการศึกษานั้น ใครๆ ก็จัดได้ถ้ามีเงิน ถ้าได้เคยผ่านการศึกษา ถ้าเคยมีประสบการณ์ในการบริหารจัดการ หรือเคยเกี่ยวข้องกับการจัดการศึกษาอย่างใดอย่างหนึ่งมาบ้าง และยิ่งถ้ามีอำนาจทางการเมืองสนับสนุนด้วยแล้ว น่าจะมีความรู้ความสามารถในการบริหารจัดการศึกษาได้โดยอัตโนมัติ โดยเฉพาะเมื่อมีความตั้งใจดีเข้าประกอบมาเกี่ยวข้องด้วยแล้ว ก็น่าจะให้ใครๆ ที่มีลักษณะดังกล่าวเข้ามาจัดการศึกษาได้ ความคิดความเข้าใจในลักษณะดังกล่าว น่าจะเป็นความคิดและความเข้าใจที่ไม่ถูกต้องนัก ไม่ว่าจะพิจารณาด้วยสามัญสำนึก ด้วยหลักการ ด้วยหลักวิชา หรือด้วยหลักปฏิบัติที่ดำเนินกันมาในสังคมที่เจริญก้าวหน้า คำตอบจากวงการวิชาชีพชั้นสูงเฉพาะทาง และประสบการณ์การจัดการศึกษาในประเทศที่ก้าวหน้าทางการศึกษา และของประเทศเพื่อนบ้านคงจะช่วยยืนยันหรือสนับสนุนได้ไม่ยากนัก

การจัดระบบการโอนและการรับโอนการศึกษาให้ชัดเจน น่าจะเป็นจุดเริ่มต้นที่สำคัญมากก่อนการดำเนินการใดๆ ต่อไป ในที่นี้มีข้อเสนอว่า เนื่องจากแนวการปฏิรูปการศึกษาเน้นการกระจายอำนาจการบริหารจัดการศึกษาแน่ชัด และมีแนวปฏิบัติว่าในที่สุดแล้วจะให้มีการกระจายอำนาจการบริหารจัดการศึกษาสู่เขตพื้นที่การศึกษา สู่สถานศึกษาโดยตรง และจะมีการถ่ายโอนการจัดการศึกษาไปสู่องค์กรปกครองส่วนท้องถิ่น จึงเป็นการสมควรอย่างยิ่งที่จะต้องกำหนดหรือจัดระบบให้แน่นอนชัดเจน โดยเฉพาะในส่วนที่เกี่ยวข้ององค์กรปกครองส่วนท้องถิ่นทุกประเภททุกระดับ ไม่ว่าจะเป็นกรุงเทพมหานคร เมืองพัทยา เทศบาลประเภทต่างๆ องค์กรบริหารส่วนตำบล (อบต.) และองค์กรบริหารส่วนจังหวัด (อบจ.) ควรจะได้พิจารณาทบทวนและกำหนดบทบาทในภารกิจจัดการศึกษาส่วนของตนให้แน่ชัด โดยคำนึงถึงภารกิจการศึกษาตามแนวของพ.ร.บ.การศึกษาแห่งชาติแห่งชาติฯ ซึ่งถือได้ว่าเป็นแผนแม่บทของการปฏิรูปการศึกษาแห่งชาติเป็นหลักสำคัญ

การพิจารณากำหนดบทบาทในภารกิจการจัดการศึกษาของแต่ละองค์กรปกครองส่วนท้องถิ่นแต่ละประเภทน่าจะไม่เหมือนกัน เนื่องจากสภาพการณ์ที่แตกต่างกันมากในแต่ละประเภท เพื่อช่วยให้ได้ภาพที่แน่ชัด อาจจะเริ่มต้นจากการตอบคำถามเบื้องต้น เช่น การตั้งคำถามว่ากรุงเทพมหานคร ควรจะเหมาะที่น่าจะพร้อมที่จะบริหารจัดการหรือดูแลงานการศึกษาในส่วนของกทม.เองที่สัมพันธ์กับระบบการศึกษาของชาติทั้งระบบแค่ไหน เพียงใด ทั้งๆ ที่ได้มีกำหนดไว้บ้างแล้วในบางกฎหมายก็ตาม เนื่องจากการศึกษาเป็นงานที่เป็นที่ยอมรับกันทั่วโลกแล้วว่า เป็นงานเชิงเทคนิคที่มีลักษณะสลับซับซ้อน มีความละเอียดอ่อนในตัว เกี่ยวพันเชื่อมโยงกับการพัฒนาคนและสังคม เกี่ยวพันความสามารถในการแข่งขันและคงอยู่ของสังคม เกี่ยวพันการพัฒนาทรัพยากรมนุษย์ของสังคม และความยั่งยืนในความเป็นชาติทั้งระบบ ไม่ใช่การสอนหนังสือ ดังเช่นที่คนทั่วไปเคยเข้าใจกันในอดีตเท่านั้น

คำถามในลักษณะเดียวกันนี้ก็ควรจะประยุกต์ใช้ได้กับองค์กรปกครองส่วนท้องถิ่นประเภทอื่นๆ ได้ตามสมควร ซึ่งน่าจะช่วยให้ได้คำตอบเกี่ยวกับบทบาททางการศึกษาของตนและระบบการศึกษาของชาติทั้งชาติได้อย่างมีหลักการ มีหลักวิชา และมีหลักตรรกะยิ่งขึ้น ที่สำคัญคือ น่าจะนำไปสู่การจัดระบบ ที่จะมีส่วนช่วยให้การดำเนินงานไม่ลืมน ไม่เป็นไปตามกระแส ตามแรงผลักดัน ตามอำนาจการเงิน และการไม่เป็นไปตามลักษณะใครมือยาว-ใครสาวได้ก็สาวเอา จะช่วยให้การดำเนินการทางการศึกษาสามารถส่งเสริมประสิทธิภาพ พัฒนาคุณภาพการเรียนรู้และการศึกษาได้เหมาะสมยิ่งขึ้น ไม่เป็นไปตามกระแส และยังคงมีส่วนช่วยให้สามารถวางแผนกลยุทธ์ บริหารจัดการเชิงกลยุทธ์ ในด้านการศึกษาทั้งในเฉพาะส่วนองค์กรปกครองส่วนท้องถิ่นแต่ละประเภท แต่ละระดับ และในระบบการศึกษาของชาติโดยรวมได้ดียิ่งขึ้นอีกด้วย

ข้อเสนอในขั้นนี้คือ **ฝ่ายที่จะตั้งรับโอน (องค์กรปกครองส่วนท้องถิ่นประเภทต่างๆ) ควรตกลงกำหนดให้แน่ชัดว่า องค์กรปกครองส่วนท้องถิ่นประเภทไหน ระดับใด ใครน่าจะรับภารกิจในส่วนใด จึงจะเหมาะสมกับระดับ สถานะ บทบาท และสภาพความพร้อมของตน ในขณะที่เดียวกันกับที่ฝ่ายส่งถ่ายควรกำหนดบทบาท แผนงาน โครงการ เพื่อส่งเสริมสนับสนุนการรับโอนให้เหมาะสมกับลักษณะและประเภทของการจัดการศึกษา สอดคล้องกับธรรมชาติและความพร้อมของฝ่ายรับโอน และเพื่อนำไปสู่การร่วมมือช่วยกันดำเนินการทางการศึกษาของสังคม ให้บรรลุเป้าหมายของการปฏิรูปการศึกษา เพื่ออนาคตของชาติโดยส่วนรวม เพื่อให้มีเอกภาพทางการศึกษา แต่มีความหลากหลายได้ในการปฏิบัติ**

2. เสนอให้กระทรวงศึกษาธิการจัดทำแผนและกำหนดแนวทางการกระจายอำนาจในการบริหารและการจัดการศึกษาของไทยให้ชัดเจนและเป็นรูปธรรม

ในขณะที่แผนการกระจายอำนาจสู่องค์กรปกครองส่วนท้องถิ่น ได้ดำเนินการไปตามบทบัญญัติและตามพ.ร.บ.ที่เกี่ยวข้องกับองค์กรปกครองส่วนท้องถิ่น ในส่วนของด้านการศึกษาเองก็มีหลักการอุดมการณ์ และข้อบัญญัติในพ.ร.บ.การศึกษาแห่งชาติ ที่เน้นที่การกระจายอำนาจการจัดการศึกษาค่อนข้างแน่นอนชัดเจนแล้ว นโยบายการกระจายอำนาจทางการศึกษาถือได้ว่า เป็นนโยบายหลักอย่างหนึ่งที่ต้องดำเนินการให้เกิดผล และเชื่อว่าเป็นสิ่งที่ต้องเกิดขึ้นในสังคมไทยอย่างแน่นอน ซึ่งเป็นกระแสหลักควบคู่กับกระแสโลกาภิวัตน์และกระแสโลกของการแข่งขันแบบเสรีและสากลนิยม แต่ปรากฏว่าแนวการกระจายอำนาจในวงการทางการศึกษาเองนั้นยังไม่แน่ชัด ไม่สามารถจัดให้เป็นที่รับรู้กันได้อย่างชัดเจน ไม่ชัดเจนทั้งในวงการการศึกษาเองและในวงการอื่นที่เกี่ยวข้องกับการศึกษา โดยเฉพาะในองค์กรปกครองส่วนท้องถิ่น เอกชน และองค์กรอื่นซึ่งจะต้องมีส่วนเกี่ยวข้องโดยตรงทั้งในปัจจุบันและในอนาคต

ภายในวงการทางการศึกษาหรือในขอบเขตงานของกระทรวงศึกษาธิการเองนั้น ทั่วๆไปได้มีบทบัญญัติให้มีการดำเนินงานบางอย่างพิจารณาเพียงแต่จากการปฏิบัติตามมาตรา 39 และ 40 ของพ.ร.บ.การศึกษาแห่งชาติ ปัจจุบันที่จะให้ได้คำตอบแบบรูปธรรม ยังมีให้เห็นไม่มากและไม่ชัดเจนนัก และยังมีอีกหลายประการที่ควรจะต้องเร่งดำเนินการในนโยบายกระจายอำนาจทางการศึกษา โดยเฉพาะในเรื่องที่เป็นหลักการของการจัดระบบการศึกษาที่เน้นเรื่องการกระจายอำนาจโดยตรง หากจัดให้มีแผน มีแนวทางการดำเนินการที่เป็นระบบ มีความเป็นรูปธรรมในเชิงปฏิบัติชัดเจน นอกจากการดำเนินการในเรื่องถ่ายโอนการศึกษาจะมีเป้าหมายที่ค่อนข้างชัดเจนยิ่งขึ้นแล้ว การดำเนินการกระจายอำนาจในส่วนงานของกระทรวงศึกษาธิการเอง ก็จะมีโอกาสดำเนินการให้ก้าวหน้าได้ชัดเจนยิ่งขึ้นได้ดีด้วย ซึ่งผลที่น่าจะได้ นอกจากจะมีส่วนร่วมในการแก้ปัญหาที่นำไปสู่การปฏิรูปการศึกษาไทย มีระบบการกระจายอำนาจในการบริหารจัดการศึกษาชัดเจนแล้ว วิธีการปฏิบัติให้เกิดผลชัดเจน น่าจะนำไปสู่การปลูกฝังวิถีประชาธิปไตยในวิถีชีวิตในปวงชน ตามหลักการใช้การศึกษาเพื่อการพัฒนาสังคมได้อีกส่วนหนึ่งด้วย

ข้อเสนอนี้คือ *กระทรวงศึกษาธิการควรจัดทำแผนการกระจายอำนาจบริหารและการจัดการทางด้านการศึกษา สำหรับทั้งหน่วยงานภายในและหน่วยงานภายนอกที่เกี่ยวข้องให้ชัดเจน* จะมีส่วนช่วยให้องค์กรปกครองส่วนท้องถิ่นแต่ละประเภทสามารถเตรียมความพร้อมได้อย่างเหมาะสม ในขณะที่เดียวกันการปฏิบัติการณ์ตามเจตนารมณ์ของ

การปฏิรูปการศึกษา โดยเฉพาะในกระทรวงศึกษาธิการเองและในส่วนงานภายในที่เกี่ยวข้อง ก็จะมีแนวทางชัดเจนยิ่งขึ้น

3. ยึดหลักการกระจายอำนาจตามแนวทางการปฏิรูปการศึกษาไทยเป็นหลัก พื้นฐาน

หลักการกระจายอำนาจตามแนวทางการปฏิรูปการศึกษาไทยนั้น มีระบบไว้ค่อนข้างชัดเจนแล้วตามพ.ร.บ.การศึกษาแห่งชาติ คือ ให้ยึดหลักการกระจายการศึกษาไปยังเขตพื้นที่การศึกษา สถานศึกษา และองค์กรปกครองส่วนท้องถิ่นโดยต้องเปิดโอกาสให้ผู้ที่เกี่ยวข้องแบบมีส่วนร่วมได้ส่วนเสีย (Stakeholder) มีส่วนร่วมในการจัดการศึกษาทุกระดับ กระจายอำนาจการบริหารจัดการด้านวิชาการ การบริหารงานบุคคล การบริหารงบประมาณ และการบริหารทั่วไปไปยังเขตพื้นที่และสถานศึกษาโดยตรง การถ่ายโอนสถานศึกษาในระดับการศึกษาขั้นพื้นฐานไปยังองค์กรปกครองส่วนท้องถิ่นนั้น

ต้องคำนึงถึงความพร้อมของท้องถิ่นในการบริหารจัดการศึกษาเป็นหลัก คำนึงถึงความเป็นเอกภาพ และประสิทธิภาพของระบบการศึกษา คำนึงถึงการประกันคุณภาพการศึกษา คำนึงถึงความมั่นคงในอาชีพ คักดิ์ศรีในอาชีพและความก้าวหน้าในเชิงวิชาชีพของบุคลากรครู คำนึงถึงลักษณะของสถานศึกษาที่จะต้องถ่ายโอน และความเหมาะสมของลักษณะขององค์กรปกครองส่วนท้องถิ่นที่จะรับการถ่ายโอนสถานศึกษา ฯลฯ

วิธีการขั้นต้นที่อาจเลือกนำมาประยุกต์ใช้ในการพิจารณาความพร้อมอีกอย่างหนึ่ง นอกเหนือไปจากระบบที่ประสานงานกันในปัจจุบันระหว่างกระทรวงศึกษาธิการและหน่วยงานองค์กรปกครองส่วนท้องถิ่นที่เกี่ยวข้อง คือการใช้ระบบมาตรฐานและการประกันคุณภาพของสถานศึกษา กับสถานศึกษาที่ดำเนินการอยู่แล้วบางส่วนในปัจจุบัน เชื่อว่าน่าจะเป็นเครื่องมือที่วัดได้ค่อนข้างแม่นยำ มีความน่าเชื่อถือได้สูงอย่างหนึ่งในการช่วยกรอง หรือพิจารณาความพร้อมในการจัดการเรียนรู้ในส่วนงานและสถานศึกษาที่อยู่ในความรับผิดชอบอยู่แล้ว

ข้อเสนอในประเด็นนี้ ยืนยันเรื่องการถ่ายโอนโดยคำนึงถึงความพร้อมในการบริหารและการจัดการศึกษาของฝ่ายรับถ่ายโอนเป็นหลัก ไม่น่าจะใช้มาตรฐานเดียวแบบทั่วไปที่มักจะปฏิบัติเหมือนกันหมดทุกระดับทุกประเภท แบบใช้มาตรฐานเดียว-ระเบียบเดียวเหมือนกันหมดสำหรับทุกหน่วยงาน และเพื่อป้องกันกลไกเชิงการเมือง กระแสผลักดัน และภาวะชอนเร้นที่อาจเกิดจากการหวังประโยชน์เชิงการเมือง เชิงธุรกิจ หรือผลประโยชน์อื่นใด จากการมีส่วนร่วมในการดำเนินกิจการทางการศึกษา ทั้งในระยะสั้นและระยะยาว

4. การจัดให้มีคณะกรรมการการศึกษาและหน่วยงานทางการศึกษาขึ้นในองค์กรปกครองส่วนท้องถิ่นที่มีความพร้อม

บทเรียนจากการจัดให้มีองค์กรเฉพาะเพื่อทำหน้าที่ทางด้านการศึกษาขึ้นในแต่ละพื้นที่ โดยให้มีความเป็นอิสระจากองค์การบริหารท้องถิ่นทั่วไป ทั้งในประเทศฝรั่งเศส ประเทศอังกฤษ ประเทศสหรัฐอเมริกา ประเทศสาธารณรัฐเกาหลี และประเทศญี่ปุ่น แสดงให้เห็นชัดเจนแล้วว่า การจัดให้มีองค์กรเฉพาะเพื่อทำหน้าที่ทางด้านการศึกษาในระดับท้องถิ่น ทั้งที่สังกัดท้องถิ่นและไม่สังกัดท้องถิ่นที่มีการบริหารจัดการการศึกษาอย่างอิสระ และยังคงมีความสัมพันธ์และร่วมมือกับหน่วยท้องถิ่นอื่นได้ตามบทบาทหน้าที่ของตนนั้น เป็นสิ่งที่เป็นไปได้ มีที่ดำเนินการจนเกิดผลแล้ว และสามารถดำเนินการได้อย่างมีประสิทธิภาพ เป็นสิ่งที่ไปได้จริง ในภาคปฏิบัติจริงแล้วในหลายประเทศ

สำหรับกรณีของประเทศไทย การจัดให้มีคณะกรรมการการศึกษาขึ้นในองค์กรปกครองส่วนท้องถิ่น โดยองค์กรปกครองส่วนท้องถิ่นที่มีความพร้อมเป็นผู้ริเริ่มเอง น่าจะได้รับการพิจารณาถึงความเหมาะสมและความเป็นไปได้ ทั้งนี้จากการศึกษาปรากฏว่าไม่ได้มีข้อห้าม หรือมีกฎหมายใดจำกัดการปฏิบัติไว้แต่อย่างใด คณะกรรมการดังกล่าวจะมีลักษณะเป็น **Local Board of Education** ขององค์กรปกครองส่วนท้องถิ่นนั้นๆ โดยเฉพาะ ซึ่งจะเปิดโอกาสให้ประชาชนเข้ามามีส่วนร่วมโดยตรง ดังเช่นที่เคยมีและประสบความสำเร็จเป็นอย่างดีมาแล้วในประเทศกรีซ ประเทศสาธารณรัฐเกาหลี และประเทศญี่ปุ่น ฯลฯ ให้มีคณะกรรมการการศึกษาสำหรับแต่ละพื้นที่จำนวน 3-5 คน หากเทศบาลหรือองค์กรปกครองส่วนท้องถิ่นให้การสนับสนุน ให้สามารถปฏิบัติงานการศึกษาได้แบบอิสระ แบบไม่เข้าไปจัดการเสียเอง ปรับเปลี่ยนเป็นให้มีผู้จัดการศึกษาแทนในพื้นที่ของตน โดยองค์กรปกครองส่วนท้องถิ่นมีบทบาทเชิงนโยบาย การประสาน จัดสรรทรัพยากร และการส่งเสริมสนับสนุน

เป็นที่รับรู้กันอย่างกว้างขวางในประเทศไทยว่า เมื่อใดก็ตามที่มีการพิจารณาหรือคิดดำเนินการเกี่ยวกับการถ่ายโอนการศึกษาสู่องค์กรปกครองส่วนท้องถิ่น ประเด็นหนึ่งซึ่งเป็นเรื่องที่อ่อนไหวมากที่สุด คือ ข้อพิจารณา **เรื่องครูและสถานภาพของครู** ถือได้ว่าเป็นประเด็นที่อ่อนไหวมากที่สุด เนื่องจากประสบการณ์ในอดีตที่ผ่านมา ครูในโรงเรียนประชาบาล และครูในโรงเรียนสังกัดองค์กรปกครองส่วนท้องถิ่นต้องต่อสู้ในเรื่องฐานะ คักดิ์ศรีและสถานภาพที่ตกต่ำเป็นอย่างมากในเชิงวิชาชีพ แม้ในปัจจุบัน ก็ยังคงมีระบบปฏิบัติและพฤติกรรมกรรมการบริหารบุคคลที่แตกต่างกันยังคงอยู่ ความไม่แน่ใจในสถานภาพของตัวเอง ในสถานภาพวิชาชีพครูมีมาก ได้มีการเรียกร้องต้องการความชัดเจนและ

คำยืนยันในเรื่องนี้ **แต่มักจะไม่ได้รับคำตอบที่ชัดเจน** การมีคณะกรรมการการศึกษาที่บริหารการศึกษาได้ค่อนข้างอิสระ ซึ่งประกอบด้วยผู้แทนหรือบุคคลที่มีความรู้ความเชี่ยวชาญและมีเกียรติประวัติที่น่ายกย่อง เป็นที่ยอมรับได้ทางการศึกษา และมีวิธีการคัดเลือกที่ส่งเสริมเกียรติและศักดิ์ศรี สำหรับผู้รู้ผู้เชี่ยวชาญทางการศึกษาในพื้นที่ ปลอดภัยจากการแทรกแซงเชิงการเมือง ดังเช่นที่ใช้เป็นเงื่อนไขสำหรับผู้เป็นคณะกรรมการการศึกษาในประเทศเกาหลีและญี่ปุ่น น่าจะเป็นสิ่งที่ผู้ประกอบการวิชาชีพครูในองค์กรปกครองส่วนท้องถิ่นยอมรับได้มากขึ้น

การดำเนินการในลักษณะนี้ในองค์กรปกครองส่วนท้องถิ่น ไม่จำเป็นต้องทำพร้อมกัน หรือทำเหมือนๆ กันในเวลาเดียวกัน ดังเช่นที่นิยมทำกันในระบบราชการทั่วไป อาจเริ่มโดยการดำเนินในองค์กรปกครองส่วนท้องถิ่นที่มีความพร้อมก่อน หรือเริ่มต้นในแบบโครงการทดลอง ภายใต้การสนับสนุนขององค์กรปกครองส่วนท้องถิ่นที่พร้อมจะทดลอง มาเป็นการจัดเพิ่มโดยให้มีคณะบุคคล โดยเฉพาะที่เชี่ยวชาญชำนาญด้านการศึกษาเป็นหลัก ซึ่งในหลายประเทศส่วนใหญ่พบว่า เป็นครูเก่า เป็นอดีตผู้บริหารสถานศึกษา หรือผู้บริหารการศึกษาที่เกษียณอายุไปแล้ว เข้ามามีบทบาทร่วมรับภาระงานด้านการศึกษาคู่ขนานกับการบริหารงานอื่นตามระบบปกติขององค์กรปกครองส่วนท้องถิ่น แทนที่จะบริหารจัดการศึกษาโดยตรงนายเทศมนตรีที่เป็นนักการเมือง หรือโดยกองหรือสำนักการศึกษาของเทศบาลดังที่เป็นอยู่ในปัจจุบัน

ข้อเสนอคือ **เสนอให้องค์กรปกครองส่วนท้องถิ่น จัดให้มีคณะกรรมการการศึกษาของตนเอง ที่ประกอบด้วยผู้รู้ ผู้เชี่ยวชาญผู้ชำนาญการด้านการศึกษา หรือผู้ที่เป็นที่น่าเคารพ นำไว้ในวงการศึกษาหรือวิชาชีพครู ทำหน้าที่เป็นผู้แทนในคณะกรรมการศึกษาดังกล่าว และให้อิสระในการบริหารจัดการการศึกษาในเขตพื้นที่ขององค์กรปกครองส่วนท้องถิ่นได้** ดังเช่นในประเทศอื่นๆ ที่ดำเนินการได้ชัดเจนแล้ว

5. ปรับระบบบริหารบุคลากรครูและบุคลากรทางการศึกษาให้สอดคล้องกับแนวการพัฒนาวิชาชีพครูและมาตรฐานวิชาชีพ

เรื่องครูและสถานภาพในวิชาชีพของครูและบุคลากรทางการศึกษา เป็นเรื่องที่อ่อนไหวมากในวงการศึกษาไทย เป็นสิ่งที่ปิดบัง ซ่อนเร้น หรือละเลยไม่ได้ ระบบบริหารงานบุคคลขององค์กรปกครองส่วนท้องถิ่นปัจจุบัน เป็นสิ่งที่ไม่อาจให้ความแน่ใจได้ว่าเมื่อมีการถ่ายโอนการศึกษาแล้วสถานภาพและศักดิ์ศรี โอกาสและความก้าวหน้าในอาชีพของครูและบุคลากรทางการศึกษาจะเป็นอย่างไร ในปัจจุบันก็ยังมีสิ่งที่ส่อให้เห็นอยู่เสมอในเรื่องพฤติกรรมสองมาตรฐาน (Double Standard) ซึ่งในเรื่องนี้ในอดีต ได้เคยเป็นที่มีการ

กล่าวขวัญถึงกันมาก ได้มีบุคลากรทางด้านการศึกษาเป็นจำนวนมากไม่น้อย ที่มักจะเสนอให้พิจารณาได้จากกรณีตัวอย่างที่เป็นอยู่ตลอดมาและยังคงดำเนินการต่อเนื่องอยู่ในปัจจุบัน คือจากกรณีตัวอย่างเรื่องโอกาสการเข้าสู่ตำแหน่งผู้อำนวยการสำนักการศึกษาของกรุงเทพมหานคร ซึ่งถือได้ว่า เป็นหน่วยงานองค์กรปกครองส่วนท้องถิ่นที่น่าเชื่อว่ามีระบบบริหารการศึกษาที่ก้าวหน้ามากที่สุด ในบรรดาองค์กรปกครองส่วนท้องถิ่นประเภทต่างๆ ของประเทศไทย

การมีระบบที่ค่อนข้างอิสระและคล่องตัวขึ้นมาดูแลรับผิดชอบงานด้านการศึกษาดูแลบุคลากรครูและบุคลากรการศึกษา ที่แตกต่างกัน ที่ให้คุณค่าและศักดิ์ศรีในวิชาชีพ ปฏิบัติการสอดคล้องหรือเป็นระบบเดียวกับระบบมาตรฐานและการพัฒนาวิชาชีพครู เน้นมาตรฐานและคุณภาพการศึกษาโดยตรง ทำหน้าที่แทนได้อย่างแท้จริงในการบริหารงานบุคคลขององค์กรปกครองส่วนท้องถิ่น หากเป็นไปได้จริง ข้อกังวลของบุคลากรที่เคยมีเกี่ยวกับบทบาทของคณะอนุกรรมการข้าราชการครูในองค์กรปกครองส่วนท้องถิ่นบางส่วนน่าจะลดลง

หากองค์กรปกครองส่วนท้องถิ่นสามารถจัดให้มีคณะกรรมการการศึกษาของแต่ละท้องถิ่นของตนเองขึ้น เพื่อทำหน้าที่อย่างอิสระในการดูแลงานการศึกษาได้ จะเห็นได้ว่าโอกาสในการบริหารงานบุคคลที่สอดคล้องกับมาตรฐานและการพัฒนาคุณภาพในวิชาชีพน่าจะมีได้มากขึ้น โดยไม่จำเป็นต้องผูกพันกับส่วนกลางอย่างเข้มงวด ดังเช่นที่เคยเป็นอยู่ในองค์กรปกครองส่วนท้องถิ่น ครูไม่ใช่คนหัวแข็ง แต่ครูส่วนใหญ่มีธรรมชาติเป็นนักวิชาการและนักวิชาชีพชั้นสูง ไม่ใช่พนักงานครู ดังที่เข้าใจกันในหมู่คนทั่วไป จึงต้องการการบริหารแบบมืออาชีพ และจากการที่ได้สำรวจเรื่องการบริหารบุคลากรครูและบุคลากรทางการศึกษาในประเทศต่างๆ ทั่วโลก โดยเฉพาะในประเทศที่พัฒนาแล้วหรือก้าวหน้าแล้วทางการศึกษา จะได้พบว่า ต่างก็มีระบบบริหารบุคคลทางการศึกษาโดยเฉพาะ ที่แยกจากระบบอื่นทั้งสิ้น

ข้อเสนอดังกล่าวนี้ เป็นไปเพื่อการแสวงหาหรือหาวิธีช่วยให้การถ่ายโอนการศึกษาเป็นที่ยอมรับได้มากขึ้น เป็นไปได้ดียิ่งขึ้น สามารถลดการต่อต้านลงได้บางส่วน เนื่องจากความไม่แน่ใจในในระบบบริหารบุคคลในระบบที่แตกต่างไปจากระบบและธรรมชาติของการศึกษา คือ **เสนอให้พิจารณาปรับปรุงระบบบริหารบุคลากรครูและบุคลากรทางการศึกษาให้สอดคล้องกับมาตรฐานวิชาชีพและระบบการพัฒนาวิชาชีพครูและบุคลากรการศึกษา ที่เหมาะสมขึ้นในองค์กรปกครองส่วนท้องถิ่น**

6. การกำหนดภาระงานด้านการศึกษาที่ชัดเจนสำหรับองค์กรปกครองส่วนท้องถิ่นแต่ละประเภท

ข้อเสนอทางเลือกที่อาจพิจารณาได้ทางหนึ่งนี้ เป็นผลมาจากการศึกษาวิธีการดำเนินงานของประเทศต่างๆ แล้วได้พบว่า การกำหนดภาระงานด้านการศึกษาที่ชัดเจนสำหรับแต่ละองค์กรส่วนท้องถิ่น จะช่วยลดความสับสน ลดบทบาทที่สับสน ช่วยให้การดำเนินการถ่ายโอนไม่สับสน และฝ่ายรับการถ่ายโอนจะรู้ภารกิจที่แน่นอนชัดเจนในการดำเนินงานทางการศึกษาของตน

จากกรณีศึกษาจากประเทศสาธารณรัฐเกาหลี ประเทศญี่ปุ่น ออสเตรเลีย นิวซีแลนด์ สหรัฐอเมริกา และประเทศสหราชอาณาจักร (อังกฤษ) เราได้รับบทเรียนที่ชัดเจนเรื่องการปกป้องการศึกษาจากอิทธิพลทางการเมือง และการกระจายภารกิจการบริหารจัดการศึกษาที่ชัดเจน ในองค์กรปกครองส่วนท้องถิ่นของเกาหลี ฝรั่งเศส และญี่ปุ่น ซึ่งถ้าทดลองเสนอเพื่อประยุกต์ใช้พิจารณากับกรณีของประเทศไทย ในที่นี้เสนอเพื่อเป็นตัวอย่างให้พิจารณา เพื่อเป็นร่างต้นแบบประกอบการพิจารณา เช่น

- | | |
|--|---|
| ก. ระดับเทศบาลทั่วไป | ให้รับผิดชอบการศึกษาขั้นพื้นฐานเป็นหลัก |
| ข. ระดับองค์การบริหารส่วนตำบล
ที่ก้าวหน้า | ให้รับผิดชอบการศึกษาขั้นพื้นฐานเป็นหลัก |
| ค. ระดับเทศบาล และ อบต.
ที่ยังไม่ก้าวหน้า | ให้รับผิดชอบได้ไม่เกินระดับประถมศึกษา |
| ง. ระดับองค์การบริหารส่วนจังหวัด | ให้รับผิดชอบเฉพาะระดับมัธยมศึกษา
ตอนปลาย และการศึกษาพิเศษ |
| จ. ระดับเทศบาลนคร | ให้เลือกดำเนินการได้ทุกระดับทุกประเภท
ตามเกณฑ์พิจารณาความพร้อม |

จากตัวแบบที่เสนอเป็นตุ๊กตาขั้นต้นดังกล่าวนี้จะเห็นได้ว่าหากเป็นไปได้จริงภารกิจด้านการศึกษาขององค์การบริหารส่วนท้องถิ่นแต่ละประเภท แต่ละประเภท แต่ละระดับจะไม่ทับซ้อนกัน ไม่ต้องแย่งกันจัด จะมีบทบาทและความรับผิดชอบที่ชัดเจน ดังนั้นการเตรียมการจัดการจัดระบบบริหาร การเตรียมความพร้อมและการจัดระบบส่งเสริมสนับสนุนการดำเนินการกิจการด้านการศึกษาขององค์การบริหารส่วนท้องถิ่นแต่ละประเภท ทั้งของฝ่ายถ่ายโอนและฝ่ายรับการถ่ายโอน ก็น่าจะชัดเจนมากยิ่งขึ้นตามไปด้วย หลักสำคัญในเรื่องนี้คือการ

จัดให้ฝ่ายรับโอนการศึกษากำหนดให้ชัดให้ได้ว่า ใครควรรับภารกิจการศึกษาส่วนใดจึงจะเหมาะสมกับระดับและสภาพของตน

7. เสนอให้จัดพิมพ์ผลการศึกษาวิจัยนี้เผยแพร่ นำมาใช้เป็นข้อมูลเบื้องต้น และจัดให้มีการประชุม สัมมนา วิเคราะห์ รับฟังความคิดเห็น และจัดทำแนวทางปฏิบัติในการกระจายอำนาจทางการศึกษา และกำหนดการถ่ายโอนที่เหมาะสม เป็นรูปธรรม กำหนดหน่วยงานที่ต้องรับผิดชอบให้ชัดเจน กำหนดแผนการดำเนินงาน สำหรับหน่วยงานที่เกี่ยวข้อง เพื่อนำไปสู่การปฏิบัติต่อไป

บรรณานุกรม

- กาญจนา คุณารักษ์ และประกอบ คุณารักษ์ รายงานการปฏิรูปการศึกษาของประเทศ
ออสเตรเลีย. สำนักงานคณะกรรมการการศึกษาแห่งชาติ. กรุงเทพมหานคร, 2540
- จิระพันธ์ เดมะ, โครงสร้างการบริหารการศึกษาประเทศสหพันธ์รัฐมาเลเซีย, สำนักงาน
คณะกรรมการการศึกษาแห่งชาติ พ.ศ. 2542.
- ชาญ ตันติธรรมถาวร. **วิธีการจัดสรรงบประมาณทางการศึกษา** แปลจาก Educational
Funding Methodologies by Mark Witham. เรียบเรียงโดย นงราม เศรษฐพานิช
สำนักงานคณะกรรมการการศึกษาแห่งชาติ, 2543
- ชำนาญ ยุวบูรณ์. **การรวมอำนาจและการกระจายอำนาจทางการปกครองของกฎหมาย
ไทย**, กรมการปกครอง กระทรวงมหาดไทย. 2503
- ชำนาญ ยุวบูรณ์. ใน **64 ปีกรมการปกครองกับการพัฒนาประชาธิปไตย - พ.ศ. 2475 -
2536**. กรมการปกครอง กระทรวงมหาดไทย. 2539
- วิพล นาคพันธ์ **ข้อเสนอการถ่ายโอนภารกิจการศึกษา 2548** (เอกสารสำเนา)
- เสริมศักดิ์ วิชาลาภรณ์. ใน **การกระจายอำนาจการบริหารและจัดการการศึกษา**, 2540
(เอกสารอัดสำเนา)
- อุทัย บุญประเสริฐ สมศักดิ์ ดลประสิทธิ์ และ สุรางคณา มัณยานนท์. **รายงานการวิจัย
การกระจายอำนาจการจัดการศึกษาในองค์กรปกครองส่วนท้องถิ่น**. โครงการ
วิจัยของวิทยาลัยพัฒนาการปกครองท้องถิ่น สถาบันพระปกเกล้า. 2544.
- Ainley, J. & McKenzie, P. (2000). School governance : research on educational
and management issues. **International Education Journal**. Vol 1 no 3
Retrieved March 20, 2005 from [www. Ehlt.flinders.edu.au](http://www.Ehlt.flinders.edu.au)
- Atagi, Rie., (2002). **The Thailand educational reform project: school reform
policy**. ADB final report. Retrieved March 5, 2003, from www.onec.go.th.

- American Association for the Advancement of Science. (1997). **School organization. Blueprint** Online. Retrieved May 8, 2005, from www.project2061.org.
- Almond, G.A. and Verba, Sydney. **The Civic Culture**. Princeton University Press, 1993
- Brown Denial J., **Decentralization:The Administraor’s Guidebook to School District Change**. California : Corwin Press, 1991
- Caldwell, B. Spinks, J., Marshall, S., McKenzie, P. **School autonomy and financing**. A final report for the Office of the National Education Commission, Office of the Prime Minister, 2001.
- Caldwell, B. **A new dimension to policy on centralisation and decentralisation in education**. A paper presented at the 32nd Annual Conference of the Australian and New Zealand Comparative and International Education Society, Melbourne., 2004
- Hill, P. **Perspective on education: Teaching and school effectiveness**. The Department of Education, Employment and Training, Victoria., 2001
- McGinn C. and Street Susan., “Education Decentralization: Weak Stage or a Strong Stage ?.” **Comparative Education Review**, Vol. 30 No. 4 November 1986
- Ministry of Education and Human Resources Development. **Education in Korea. 2002-2003**.
- Morphet, E.L., R and Reller, T.L., **Educational Organization and Administration: Concepts, Practices and Issues**., Englewood Cliffs, N.J.: Prentice Hall, Inc., 1982
- Prawda., “Educational Decentralization in Latin America: Lessons Learned.” **International Journal of Education Development**, Vol.3, 1814-207, 1993

Sung, Kyung-He. KEDI. “Decentralization of Planning and Management of Primary Education in Korea”. ANTREP Newsletter. July - December, 1996. pp. 5-6.

รายงานการวิจัยของคณะทำงานโครงการวิจัยการกระจายอำนาจทางการศึกษา

1. การกระจายอำนาจทางการศึกษาของประเทศฝรั่งเศส
โดย ดร. พีรพันธุ์ พาลุสุข
2. การกระจายอำนาจทางการศึกษาของประเทศอังกฤษ
โดย รศ.ดร.ชนิตา รัชพลเมือง
3. การกระจายอำนาจทางการศึกษาของสหรัฐอเมริกา
โดย ดร. ปองลิน วิเศษศิริ
4. การกระจายอำนาจทางการศึกษาของประเทศมาเลเซีย
โดย รศ.ดร.สุรศักดิ์ หลาบมาลา
5. การกระจายอำนาจทางการศึกษาของสาธารณรัฐเกาหลี
โดย รศ.ดร.ฉันทนา จันทร์บรรจง
6. การกระจายอำนาจทางการศึกษาของประเทศญี่ปุ่น
โดย ดร. วรชัยพร แสงนภาพวร
7. การกระจายอำนาจทางการศึกษาของประเทศออสเตรเลีย
โดย ดร.ดรุณี จำปาทอง
8. การกระจายอำนาจทางการศึกษาของประเทศนิวซีแลนด์
โดย ดร.พิณสุดา สิริธรรังศรี
9. รายงานการสังเคราะห์งานวิจัยการกระจายอำนาจทางการศึกษาของประเทศต่าง ๆ
โดย รศ.ดร. อุทัย บุญประเสริฐ

<http://aped.snu.ac.kr/cyberedu/cyberedu1/eng/eng3-03.html>

<http://aped.snu.ac.kr/cyberedu/cyberedu1/eng/eng5-02.html>

<http://aped.snu.ac.kr/cyberedu/cyberedu1/eng/eng5-03.html>

http://gauge.u-gakugei.ac.jp/apaid/apaid04/country_presentations/Korea.htm

http://ibe.unesco.org/International/ICE47/English/Natreps//Nrep_main.htm

http://www.kice.re.kr/english/einformation/einf_01.htm
http://www.kice.re.kr/english/eabstracts/2002_03.htm
<http://korea.ahrchk.net/english/mainfile.php/news200306/21/>
http://www.korea.net/korea/kor_loca.asp?code=F0202
<http://www.mfa.go.th/web/479.phb?id=145>
<http://www.moe.go.kr/en/etc.education.html>
[http://www.oecd.org/eco/wkp\(2003\)29](http://www.oecd.org/eco/wkp(2003)29)
http://www.opm.go.kr/warp/webapp/content/view?meta_id=english&id=4
http://www.opm.go.kr/warp/webapp/content/view?meta_id=english&id=5
http://www.opm.go.kr/warp/webapp/content/view?meta_id=english&id=6
http://www.opm.go.kr/warp/webapp/content/view?meta_id=english&id=7
http://www.opm.go.kr/warp/webapp/content/view?meta_id=english&id=9
<http://WWW.education.gouv.fr/thema/decentralisation/plus.htm>
<http://WWW.education.Gouv.fr/personnel/metiers/default.htm>
<http://WWW.education.gouv.fr/thema/decentralisation/default.htm>
<http://WWW.education.gouv.fr/personnel/siam/intra/default.htm>
<http://WWW.education.gouv.fr/thema/decentralisation/encours.Htm>
<http://WWW.education.gouv.fr/prim/default.htm>
<http://WWW.education.gouv.fr/sec/default.htm>
<http://WWW.education.gouv.fr/personnel/enseignant.htm>
<http://WWW.education.gouv.fr/thema/parents/evaluation.htm>
<http://WWW.education.gouv.fr/personnel/enseignant/accueil.htm>
<http://WWW.education.gouv.fr/syst/inspections.htm>
<http://WWW.education.gouv.fr/syst/organigramme.htm>
http://WWW.education.gouv.fr/personnel/metiers/professeur_ecole.htm
<http://WWW.education.gouv.fr/thema/decentralisation/encours.htm>
<http://WWW.affaires-publiques.Org/textof/c04-10-58/72.htm>

(ภาคผนวก)

คำกล่าวเปิดของประธาน

ดร.รุ่ง แก้วแดง

รัฐมนตรีช่วยว่าการกระทรวงศึกษาธิการ

ดร.รุ่ง แก้วแดง :

กราบเรียนท่านเลขาธิการฯ ท่านผู้ช่วยรัฐมนตรี ท่านอาจารย์ดร.อุทัย ท่านอาจารย์ดร.สมบูรณ์ และผู้เข้าร่วมสัมมนา ที่เคารพทุกท่าน การสัมมนาครั้งนี้ ถือได้ว่าเป็นการสัมมนาที่มีความสำคัญมากอีกครั้งหนึ่งในวงการการศึกษาของเรา เพราะว่าประเด็นที่กราบเรียนเชิญท่านมาคุยในวันนี้ ก็คือ ประเด็นการกระจายอำนาจทางการศึกษา อย่างที่ท่านเลขาธิการฯ ดร.อรุณกล่าว พระราชบัญญัติการศึกษาแห่งชาติที่ดี พ.ร.บ.กำหนดแผนและขั้นตอนการกระจายอำนาจที่ดี ได้พูดถึงเรื่องการกระจายอำนาจทางการศึกษา ทั้งที่ลงไปสู่องค์กรปกครองส่วนท้องถิ่นและสถานศึกษาไว้แล้ว แต่เมื่อดำเนินการมาถึงช่วงหนึ่ง ก็มีมติกรม. เรื่องการชะลอในการถ่ายโอน จนกระทั่งนำไปสู่การฟ้องร้อง อย่างที่เป็นอยู่ในปัจจุบัน โดยตำแหน่งผมทำหน้าที่เป็นประธานกรรมการกำหนดแนวทางเกี่ยวกับการถ่ายโอนภารกิจด้านการศึกษาให้แก่องค์กรปกครองส่วนท้องถิ่นของกระทรวงศึกษาธิการ ผมก็เลยคิดว่า ถ้าอย่างนั้นเป็นโอกาสดีอย่างยิ่ง ที่นำเรื่องนี้มาศึกษา เพราะว่า การกระจายอำนาจทางการศึกษาของประเทศไทยนั้น มีการโอนกลับไปกลับมาระหว่างท้องถิ่นกับกระทรวงศึกษาธิการ ตั้งแต่เมื่อครั้งที่โอนโรงเรียนเทศบาลไป ปี 2507 จากนั้นก็โอนกลับมา มีการเปลี่ยนแปลงแล้วส่งผลกระทบต่ออย่างรุนแรง เมื่อ ปี 2516 สมัยที่จอมพลประภาส เป็นรัฐมนตรีกระทรวงมหาดไทยในยุคนั้น โอนให้องค์การบริหารส่วนจังหวัด แล้วทำที่สุดโอนกลับมาให้กระทรวงศึกษาธิการ ปี 2522 จากการที่ผมได้ศึกษาเรื่องนี้มาพอสมควร พบว่า (การเปลี่ยนแปลงแต่ละครั้ง มิได้อยู่บนเหตุผลทางวิชาการ) เรามิได้มีการศึกษาวิจัยรองรับการถ่ายโอนอย่างเพียงพอ และการกำหนดนั้นก็กำหนดด้วยอารมณ์และความรู้สึกของบุคคลมากกว่า เช่นตอนที่โอนการศึกษาประชาบาลไปในครั้งกระโน้นนั้น ในหนังสือบันทึกเอาไว้ว่า หม่อมหลวงปิ่น มาลากุล คัดค้านอย่างรุนแรง แต่ท่านผู้กระแสร่างอำนาจมิได้ ถึงขนาดกล่าวกันว่าท่านจะขอลาออก แต่จอมพลถนอมคัดค้านเอาไว้ เพราะฉะนั้นจะเห็นได้ชัดว่า การโอนในแต่ละครั้งไม่ค่อยราบรื่น และ ถ้าถามพวกเราทุกคนที่อยู่ในวงการการศึกษาว่า

การจัดการศึกษาของกระทรวงศึกษาธิการมีปัญหาไหม ? คำตอบ มีเยอะมาก ที่เราตั้งสำนักงานคณะกรรมการการศึกษาขั้นพื้นฐาน (สพฐ.) ขึ้นมา ก็มุ่งหวังให้กระจายอำนาจ แต่ปรากฏว่าสำนักงานคณะกรรมการการศึกษาขั้นพื้นฐาน ก็ยังมีความลับสน โรงเรียนยังได้รับหนังสือสั่งการจากสพฐ. เดือนละหลายเรื่อง ผู้อำนวยการเขตพื้นที่การศึกษา แทนที่จะอยู่เขตพื้นที่ที่กลับต้องมาอยู่ที่กระทรวงศึกษาธิการ งานเขตพื้นที่ก็หาคนไม่พบ เพราะฉะนั้นถ้าเรามองภาพตามที่เรากลับออกมาได้ เราก็อยากเห็นการกระจายอำนาจลงไปสู่หน่วยงานระดับล่างให้มากที่สุดถ้าท่านดูในพ.ร.บ.ระเบียบบริหารราชการกระทรวงศึกษาธิการ จะเห็นว่ากฎหมายก้าวหน้ามาก ในประเทศไทยเข้าใจว่า หน่วยงานที่เป็นนิติบุคคลเล็ก ๆ มีเพียง 2 แห่ง คือ หนึ่ง : องค์การปกครองส่วนท้องถิ่น (อปท.) สอง : โรงเรียน เพราะฉะนั้นฐานะโรงเรียนกับมหาวิทยาลัยในความเป็นนิติบุคคลจะเหมือนกัน เพราะฉะนั้นเราก็เลยหวังกันว่า การกระจายอำนาจลงไป ถ้าเราทำให้ดี ดูแล ควบคุม ควบคุม และช่วยเหลือซึ่งกันและกัน เราก็หวังเป็นอย่างยิ่งว่า การศึกษาซึ่งเป็นเรื่องที่สำคัญที่สุดของทุกท่านจะก้าวหน้าและประสบความสำเร็จ ปัจจุบันประเทศไทยเราลงทุนเพื่อการศึกษาเกือบ 2 แสน 8 หมื่นล้าน หรือ 25% ของงบประมาณรายจ่าย แต่ถ้าถามเรื่องคุณภาพ กลับพบว่าทุกระดับมีปัญหาหมด ตั้งแต่อนุบาลจนถึงปริญญาเอก นี่เป็นเรื่องสำคัญ ถ้าเรากลับมาแบบระบบและโครงสร้างไม่ดีอีก สมมุติว่าการโอนเปลี่ยนแปลงในครั้งนี้นี้เกิดปัญหาเหมือนครั้งก่อนอีกประเทศไทยจะถอยหลังอีก 20 ปี ถ้าเราทำระบบไม่ดี ตอนที่เราทำวันนี้ไม่รู้หรือครับว่าผลในวันข้างหน้าจะเป็นอย่างไร ? เช่น ประเทศในเอเชียของเราประเทศหนึ่ง เมื่อก่อนนี้ก้าวหน้ามาก คนไทยหลายคนไปเรียนปริญญาเอกที่ประเทศนั้น แต่ มีการวางระบบผิดพลาดเพียงแค่เวลา 4 - 5 ปี เท่านั้นเอง ผลปรากฏว่า ตอนนีประเทศนั้นล้ำหลังกว่าไทยไป 10 ปีแล้ว เพราะฉะนั้นผมเข้าใจว่า ถ้าเรากลับมาผิดอีกครั้งหนึ่ง จะกลายเป็นปัญหาในอนาคตอย่างยิ่ง ผมจึงอยากเรียนนักวิจัยและผู้เข้าร่วมสัมมนา เวลาดูงานวิจัย เราทำทั้งหมด 8 ประเทศ ให้ท่านช่วยกันดู 3 ระดับ ระดับที่หนึ่ง : ในระดับของส่วนกลางในระบบบริหารของทุกประเทศ มีกระทรวงศึกษาธิการอยู่ 2 ประเทศ กระทรวงประเทศที่หนึ่ง : คือ กระทรวงที่ดูแลการปกครองภายใน ซึ่งในภาษาอังกฤษจะใช้ศัพท์อยู่ 2 คำ บางประเทศใช้คำว่า มหาดไทย (Home Affairs) ซึ่งดูแลภาพรวม เข้าใจว่า ดร.สมบุญรณ์ จะช่วยวิพากษ์ (Comment) เพิ่มเติมให้ บางประเทศใช้คำว่า Ministry of Interior ซึ่งก็คือ กลุ่มที่ดูแลเรื่องการปกครองทั้งหมด และในขณะเดียวกัน จะมีกระทรวงที่ทำงานเชิงเทคนิค เช่น กระทรวงศึกษาธิการ กระทรวงวิทยาศาสตร์ กระทรวงสาธารณสุข กระทรวงสิ่งแวดล้อม เมื่อมีหน่วยงานตรงนี้ ท่านช่วยดูนิดหนึ่ง เพราะว่า Model ของประเทศไทยจะแตกต่างกว่าที่อื่น ถ้าเป็นประเทศอื่น เมื่อกระทรวง Home Affairs จะดูงานส่วนหนึ่ง แต่งานเทคนิค ซึ่งเป็นงานที่จะต้องศึกษาต้องเรียน จะดูแลงานอีกส่วนหนึ่ง

จึงต้องศึกษาความสัมพันธ์ระหว่าง Home Affairs หรือกระทรวงมหาดไทยกับองค์กรปกครองส่วนท้องถิ่น และความสัมพันธระหว่างกระทรวงเชิงเทคนิคกับองค์กรปกครองส่วนท้องถิ่น ผมเข้าใจว่าเป็นจุดที่ท่านดูเป็นจุดที่ 2 ให้ จะกำหนดกันอย่างไร และจุดที่ 3 ก็คือจุดที่ลงไปสถานศึกษา ถ้าเรายอมรับเรื่อง Autonomy ของสถานศึกษา เพราะฉะนั้นความสัมพันธ์ตรงนี้มีถึง 4 หน่วย ความสัมพันธ์ระหว่างกระทรวงมหาดไทยลงไปถึงสถานศึกษา ความสัมพันธ์ระหว่างองค์กรปกครองส่วนท้องถิ่น กับสถานศึกษา และความสัมพันธ์ระหว่างกระทรวงศึกษาธิการกับสถานศึกษา ความสัมพันธ์ระหว่างหน่วยงานในระดับล่างของกระทรวงศึกษาธิการกับสถานศึกษา แล้วก็กำหนดให้ชัดว่า ใครมีบทบาทหน้าที่อะไร โดยตั้งสมมุติฐานว่า การศึกษาเป็นเรื่องที่มีความสำคัญ เราทุกคน ต้องถือว่าคนรุ่นเรามีหน้าที่ที่จะต้องเข้าไปสนับสนุนการศึกษาของคนรุ่นต่อไป

ผมคิดว่าทุกท่านคงจะทราบกันดี การศึกษา คือ การสร้างคนในอนาคต ไม่ว่าจะท่านจะมีทรัพยากรอะไรมากมายเพียงใด แต่ถ้าคนของท่านไม่มีคุณภาพ โอกาสที่คนของท่านจะยืนอยู่บนโลกที่แข่งขันอย่างรุนแรงนี้ลำบากมาก เพราะฉะนั้นผมว่า ถ้าเราทุกคนช่วยกันบอกว่า เราจะมาทำหรือสนับสนุนการศึกษาของคนไทยในอนาคตได้อย่างไร ผมเข้าใจว่า เราต้องมานั่งคิดอย่างเปิดอก จริงๆแล้วในประวัติศาสตร์ของการเปลี่ยนแปลงเรื่องการศึกษา นี้ไม่ว่าเราจะพูดอย่างไร มีเรื่องผลประโยชน์ซ่อนเร้นมากมาย เพราะฉะนั้น เรื่องนี้จึงไม่ยากเห็นให้มันมีขึ้นอีก และในเงื่อนไขของการพิจารณา ผมอยากให้ท่านพิจารณาบนหลักการและเหตุผลทางวิชาการ ถ้าท่านพบว่ามีปัญหาเรื่องกฎหมายก็แก้กฎหมายได้ อาทิ พ.ร.บ.กำหนดแผนและขั้นตอนกระจายอำนาจ ที่ช่วงนั้นออกมาเรียบร้อยมาก และนักวิชาการบางคนก็ไม่เคยทำอะไรเลย อ่านหนังสือแล้วก็เขียนพ.ร.บ.ออกมา มันก็สร้างปัญหาตรงนี้ได้ เพราะฉะนั้นผมคิดว่า ภายใต้รัฐบาลนี้ ท่านนายกรัฐมนตรีทักษิณมีความเชื่อว่า อะไรที่กฎหมายผิดก็แก้กฎหมายได้ เพราะฉะนั้นถ้าพบว่ามีปัญหาข้อกฎหมายที่ไม่สามารถจะทำให้ประเทศไทยมีขีดความสามารถในการแข่งขันได้ และเป็นกฎหมายที่สร้างปัญหามาก ท่านก็เสนอขึ้นมา และเราขอเสนอแก้กฎหมายนั้นไปเลยในเวลา 3 ปีที่เหลือของรัฐบาล เข้าใจว่าเราคงแก้ได้เสร็จเรียบร้อย ฉะนั้นผมเข้าใจว่า เวลาพิจารณาให้เอาหลักเรื่องคุณภาพของคนในชาติเป็นเรื่องหลัก ถ้ามีปัญหาในเรื่องกฎหมาย ก็ไปแก้ไขได้ ฉะนั้นผมอยากให้ท่านช่วยดูประเด็นนี้ด้วย ในเวลา 2 วันกับ 1 คืนที่ท่านมาอยู่ด้วยกันนี้ น่าจะช่วยกันทำสิ่งที่เราเรียกกันว่าสร้างประวัติศาสตร์ทางการศึกษาให้เกิดขึ้น เพราะอย่างที่ผมกล่าวไว้หลายแห่งว่า พวกเราหลายคนที่อยู่ที่นี่มีเวลาเหลือไม่มากนักแล้ว เพราะฉะนั้นเราควรช่วยกันสร้างช่วยกันทำสิ่งที่ถูกต้อง เพื่อให้ลูกให้หลานของเราได้เจริญเติบโตต่อไป ถ้าเราวางระบบดีๆ ปฏิบัติได้

และมีมือหลายๆ มือมาช่วยเรื่องการศึกษาของเด็ก และเป็นมือที่ “ให้” ไม่ใช่มือที่ออกแบบ เพื่อที่จะ “เอา” แค่นั้นเองการศึกษาของชาติเราก็จะเจริญ

หลายท่านที่อยู่ที่นี่คงเคยไปเมืองจีน และเห็นว่าจีนทำเรื่องการศึกษาจริงจังมาก ภายในเวลาไม่ถึง 10 ปี ปรากฏว่าจีนเปลี่ยนการศึกษาจากหน้ามือเป็นหลังมือ ในขณะที่เราทำเรื่องการปฏิรูปการศึกษาก่อนจีนหลายปี แต่เรายังเถียงกันไม่จบ เพราะฉะนั้นท่านก็เห็นว่าขีดความสามารถในการแข่งขันของไทยลดลงต่ำกว่าจีนอย่างมากมาย เลื่อนอกที่ท่านใส่อยู่ ถัดตัดในเมืองจีนตัวละ 150 บาทเท่านั้น แต่ถ้าตัดบ้านเราฝีมืออย่างไร ก็ตกห้าพันบาทอยู่ดี ลองดูซิครับ ต่อให้ท่านรักชาติอย่างไร ต้องซื้อตัวละ 150 บาท กับตัวละ 5,000 บาท ราคาแตกต่างกันมาก เพราะนี่คือความสามารถในการแข่งขันของประเทศที่เห็นได้ชัด

ผมเชื่อว่าความสามารถในการแข่งขันของประเทศคือ ความสามารถของคนแต่ละคนบวกกัน และความสามารถของคนก็คือการศึกษา ยังไม่เคยพิสูจน์ที่ไหนเลยว่าชาติที่ไม่เคยมีการศึกษาที่มีคุณภาพ แล้วมีขีดความสามารถในการแข่งขัน เพราะฉะนั้น ผมจึงขอความกรุณาท่านได้ช่วยกันดูประเด็นต่างๆ เหล่านี้ให้ครบถ้วน วันนี้อาจหนักไปทางการเรียนรู้จากต่างประเทศ คีนี่เริ่มสังเคราะห์ ฟรุ้งนี้ขอให้ได้ข้อเสนอของประเทศเราก่อนข้างสมบูรณ์ เพราะตอนนี้ทุกคนเร่ง เมื่อวานท่านรัฐมนตรีว่าการกระทรวงศึกษาธิการก็กล่าวว่า อยากให้เร่งเรื่องการกระจายอำนาจ เรื่องการถ่ายโอน ผมก็เลยกราบเรียนท่านว่า

วันนี้ผู้ทรงคุณวุฒิมาช่วยกันดูแลอยู่ตรงนี้แล้ว เข้าใจว่าฟรุ้งนี้น่าจะเสร็จ ถ้าไม่เสร็จ ดร.อุทัย บุญประเสริฐ ซึ่งเป็นนักวิจัยหลักคงจะเสร็จเหมือนกัน เพราะเป็นภาระของท่านที่ ทำอยู่ ผมขอขอบคุณท่านนักวิจัยที่ได้ทำงานหนักมาก ในเวลาที่สั้นมากๆ ด้วย แล้วก็ต้องขอขอบคุณทางสำนักงานเลขาธิการสภาการศึกษาที่ได้ทำการวิจัยเชิงนโยบายที่ครอบคลุมถึง 8 ประเทศ แล้วเหนือสิ่งอื่นใดก็คือ ขอขอบคุณท่านที่มาร่วมประชุมสัมมนาในวันนี้ทุกคน ท่านคงทราบดี ในช่วงปลายๆ ปีงบประมาณแบบนี้ วันหนึ่งท่านได้รับเชิญร่วมสัมมนาเกือบยี่สิบรายการ ปัญหาที่เราแก้ไม่ตกคือ ปลายปีเงินเหลือมาก เพราะฉะนั้น การจัดสัมมนาเป็นวิธีใช้เงินอีกรูปแบบหนึ่ง แต่ท่านก็เลือกจะมาสัมมนาในเรื่องการกระจายอำนาจทางการศึกษา

ขอขอบคุณทุกท่านอีกครั้งหนึ่ง สุดท้ายผมหวังว่า ผลในวันฟรุ้งนี้ออกมา น่าจะนำไปใช้เป็น Policy ที่สำคัญของรัฐบาลได้แน่ครับ ซึ่งผมดูจากทุกท่านที่มาแล้ว เชื่อมั่นว่า เรา น่าจะได้ Policy ดีๆ สำหรับนำไปใช้ได้ทันที ก็ขอขอบคุณ แล้วก็ขอเปิดการประชุมครับ ขอให้ทุกท่านที่นี่มีความสุข ใครเครียดมากคิดอะไรไม่ออก พอมีเวลาว่างก็อย่าดูแต่สนาม ออกไปเล่นมั้งก็ได้ แล้วค่อยกลับมา อาจจะมี Bright Ideas ระหว่างหลุม 5 หลุม 8 ก็ขอขอบพระคุณ ขอเปิดสัมมนาครับ



คำสั่งสำนักงานเลขาธิการสภาการศึกษา

ที่ 105 / 2548

เรื่อง แต่งตั้งคณะกรรมการวิจัยการกระจายอำนาจทางการศึกษา

ตามที่กระทรวงศึกษาธิการมีนโยบายกระจายอำนาจการจัดการศึกษาตามพระราชบัญญัติการศึกษาแห่งชาติ และรัฐมนตรีช่วยว่าการกระทรวงศึกษาธิการ ในฐานะประธานกรรมการกำหนดแนวทางเกี่ยวกับการถ่ายโอนภารกิจด้านการศึกษาให้แก่องค์กรปกครองส่วนท้องถิ่น ได้มอบหมายให้สำนักงานเลขาธิการสภาการศึกษา จัดทำโครงการวิจัยการกระจายอำนาจทางการศึกษาของประเทศต่างๆ เพื่อเสนอรูปแบบการกระจายอำนาจทางการศึกษาที่เหมาะสมสำหรับประเทศไทย นั้น

เพื่อให้การดำเนินงานดังกล่าวเป็นไปอย่างมีประสิทธิภาพ สำนักงานเลขาธิการสภาการศึกษาจึงแต่งตั้งคณะกรรมการวิจัยการกระจายอำนาจทางการศึกษา โดยมีองค์ประกอบและอำนาจหน้าที่ดังต่อไปนี้

องค์ประกอบ

- | | |
|--|------------------|
| 1. ดร. พิศพงษ์ พาลุสุข | ที่ปรึกษา |
| 2. ดร. นงราม เศรษฐพานิช | ที่ปรึกษา |
| 3. รองศาสตราจารย์ ดร. อุทัย บุญประเสริฐ | ประธานคณะกรรมการ |
| 4. ดร. ดิเรก พรสีมา | คณะกรรมการ |
| 5. รองศาสตราจารย์ ดร. ชนิตา รัชพลเมือง | คณะกรรมการ |
| 6. รองศาสตราจารย์ ดร. สุรศักดิ์ หลาบมาลา | คณะกรรมการ |
| 7. รองศาสตราจารย์ ดร. ฉันทนา จันทร์บรรจง | คณะกรรมการ |
| 8. ผู้ช่วยศาสตราจารย์ ดร. ปองสิน วิเศษศิริ | คณะกรรมการ |
| 9. นายศิริทัต จันทน์คราญ | คณะกรรมการ |

10. ดร. ประภาพรพรณ ไชยวงษ์	คณะทำงาน
11. ดร. พิณสุดา สิริธรงค์ศรี	คณะทำงาน
12. นางสาวเอ็นดู คิริเจียมรัตน์	คณะทำงาน
13. ดร. วรชัยพร แสงนภาพวร	คณะทำงานและเลขานุการ
14. ดร. ตรุณี จำปาทอง	คณะทำงานและผู้ช่วยเลขานุการ
15. นางสาวสมถวิล กาญจนพงศ์กุล	คณะทำงานและผู้ช่วยเลขานุการ
16. นางสาวโรจนา ถัดทะพงษ์	คณะทำงานและผู้ช่วยเลขานุการ

อำนาจหน้าที่

ให้คณะทำงานโครงการวิจัยการกระจายอำนาจทางการศึกษา มีหน้าที่ดังต่อไปนี้

1. ให้คำปรึกษาและข้อเสนอแนะแก่นักวิจัย ในการดำเนินการศึกษาวิจัยการกระจายอำนาจทางการศึกษา
2. กำกับการดำเนินงาน ติดตามการวิจัยให้เป็นไปตามข้อกำหนด ลักษณะและเงื่อนไขการดำเนินงานโครงการ (TOR)
3. ให้คำแนะนำในการจัดทำข้อเสนอแนะเชิงนโยบายและการนำสู่ปฏิบัติสำหรับการดำเนินงานกระจายอำนาจทางการศึกษาของประเทศไทย
4. ดำเนินการอื่น ๆ ตามที่ได้รับมอบหมาย

ทั้งนี้ ตั้งแต่บัดนี้เป็นต้นไป

สั่ง ณ วันที่ 31 พฤษภาคม พ.ศ. 2548

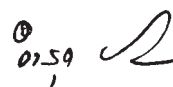

(นายออรุณ จันทวานิช)
เลขาธิการสภาการศึกษา

คณะผู้จัดทำ

ที่ปรึกษา

ดร. อรุณ จันทวานิช	เลขาธิการสภาการศึกษา
ดร. นงราม เศรษฐพานิช	ที่ปรึกษาด้านนโยบายและ แผนการศึกษา
ดร. สุทธิศรี วงษ์สมาน	ผู้อำนวยการสำนักนโยบายและ แผนการศึกษา

ผู้ศึกษาวิจัย

รศ. ดร. อุทัย บุญประเสริฐ

ผู้สืบค้นและสนับสนุนข้อมูล

นางสาวเอ็นดู ศิริเจียมรัตน์

คณะผู้จัดทำโครงการ

ดร. วรชัยพร แสงนภาพวร
นางสาวสมถวิล กาญจนพงศ์กุล
นางสาวโรจนา ถัดทะพงษ์

จัดพิมพ์เผยแพร่

โครงการวิจัยการกระจายอำนาจทางการศึกษา
สำนักนโยบายและแผนการศึกษา
สำนักงานเลขาธิการสภาการศึกษา
99/20 ถนนสุขุวิท เขตดุสิต
กรุงเทพมหานคร 10300

ผู้ประสานการจัดพิมพ์

นางสาวนิอัสมาน วาจิ

เพื่อเป็นการใช้ทรัพยากรของชาติให้คุ้มค่า
หากท่านไม่ใช้หนังสือเล่มนี้แล้วโปรดมอบให้ผู้อื่น
นำไปใช้ประโยชน์ต่อไป