

สรุปสาระสำคัญ
รายงานการติดตามและประเมินผล
การจัดการศึกษา

ตามแผนการศึกษาแห่งชาติ พ.ศ. 2560 - 2579
ในระยะ 5 ปีแรกของแผน (พ.ศ. 2560 - 2564)

Access การเข้าถึงโอกาสทางการศึกษา

ความเท่าเทียมทางการศึกษา

Equity

Quality

คุณภาพการศึกษา

ประสิทธิภาพ

Efficiency

Relevancy

การตอบโจทย์บริบทที่เปลี่ยนแปลง

Reading Writing aRithmetic

Information and Media Literacy
Computing and ICT Literacy
Career and Learning Skills
Communications, Compassion

Critical Thinking and Problem Solving
Creativity and Innovation
Cross - cultural Understanding
Collaboration Teamwork and Leadership



สรุปลงสาระสำคัญ
รายงานการติดตามและประเมินผลการจัดการศึกษา
ตามแผนการศึกษาแห่งชาติ พ.ศ. 2560-2579
ในระยะ 5 ปีแรกของแผน
(พ.ศ. 2560-2564)



สำนักประเมินผลการจัดการศึกษา
สำนักงานเลขาธิการสภาการศึกษา กระทรวงศึกษาธิการ



379.59307 สำนักงานเลขาธิการสภาการศึกษา
ส 691 ส สรุปสาระสำคัญ รายงานการติดตามและประเมินผลการจัดการศึกษา
ตามแผนการศึกษาแห่งชาติ พ.ศ. 2560-2579 ในระยะ 5 ปีแรกของแผน
(พ.ศ. 2560-2564)
กรุงเทพฯ
494 หน้า
ISBN. 978-616-270-450-5
1. การติดตามและประเมินผล 2. แผนการศึกษาแห่งชาติ พ.ศ. 2560-2579
3. ชื่อเรื่อง

**สรุปสาระสำคัญ รายงานการติดตามและประเมินผลการจัดการศึกษา
ตามแผนการศึกษาแห่งชาติ พ.ศ. 2560-2579 ในระยะ 5 ปีแรกของแผน
(พ.ศ. 2560-2564)**

สิ่งพิมพ์ สกศ. อันดับที่ 59/2566
พิมพ์ครั้งที่ 1 ธันวาคม 2566
จำนวน 1,000 เล่ม
ผู้จัดพิมพ์เผยแพร่ สำนักประเมินผลการจัดการศึกษา
 สำนักงานเลขาธิการสภาการศึกษา
 99/20 ถนนสุขุโขทัย เขตดุสิต
 กรุงเทพฯ 10300
 โทรศัพท์ 0 2668 7123 ต่อ 2333
 โทรสาร 0 2243 0085
 Website: <http://www.onec.go.th>

พิมพ์ที่ บริษัท พริกหวานกราฟฟิค จำกัด
 90/6 ซอยจรัญสนิทวงศ์ 34/1
 ถนนจรัญสนิทวงศ์ แขวงอรุณอมรินทร์
 เขตบางกอกน้อย กรุงเทพฯ 10700
 โทรศัพท์ 0 2424 3249, 0 2424 3252
 โทรสาร 0 2424 3249, 0 2424 3252
 E-mail: prigwhan54@gmail.com

คำนำ

พระราชบัญญัติการศึกษาแห่งชาติ พ.ศ. 2542 และที่แก้ไขเพิ่มเติม (ฉบับที่ 2) พ.ศ. 2545 พระราชบัญญัติระเบียบบริหารราชการกระทรวงศึกษาธิการ พ.ศ. 2546 และกฎกระทรวงแบ่งส่วนราชการสำนักงานเลขาธิการสภาการศึกษา กระทรวงศึกษาธิการ กำหนดให้สำนักงานเลขาธิการสภาการศึกษาทำหน้าที่ในการพิจารณาเสนอแผนการศึกษาแห่งชาติที่บูรณาการศาสนา ศิลปะ วัฒนธรรม และกีฬากับการศึกษาทุกระดับ สำนักงานฯ จึงจัดทำแผนการศึกษาแห่งชาติ พ.ศ. 2560-2579 ซึ่งเป็นแผนระยะยาว 20 ปี แบ่งช่วงระยะเวลาการดำเนินงานตามแผนเป็น 5 ระยะ ได้แก่ ระยะเร่งด่วน พ.ศ. 2560-2561 และระยะการดำเนินงานปกติตามแผน 4 ช่วง ช่วงเวลาละ 5 ปี ภายใต้ยุทธศาสตร์ 6 ยุทธศาสตร์ที่กำหนดไว้เพื่อใช้เป็นกรอบแนวทางการพัฒนาการศึกษาสำหรับหน่วยงานต่าง ๆ ที่เกี่ยวข้องให้มีความเชื่อมโยงสอดคล้องกันในแต่ละระดับ

ปี พ.ศ. 2566 เป็นปีที่สำนักงานเลขาธิการสภาการศึกษา ได้ดำเนินการขับเคลื่อนแผนการศึกษาแห่งชาติ พ.ศ. 2560-2579 ผ่านช่วงระยะแรกมาแล้ว (พ.ศ. 2560-2564) สำนักงานฯ ในฐานะหน่วยงานที่รับผิดชอบการติดตามและประเมินผลการจัดการศึกษาภาพรวมของประเทศ จึงร่วมกับคณะครุศาสตร์ จุฬาลงกรณ์มหาวิทยาลัย ดำเนินการติดตามและประเมินผลการจัดการศึกษาตามแผนการศึกษาแห่งชาติ พ.ศ. 2560-2579 ในระยะ 5 ปีแรกของแผน (พ.ศ. 2560-2564) เพื่อติดตามสภาพการดำเนินงานตามแผนการศึกษาแห่งชาติ ฯ ประเมินผลผลิต ผลลัพธ์ และผลกระทบที่เกิดขึ้นจากการจัดการศึกษาตามวัตถุประสงค์ เป้าหมาย และตัวชี้วัดของแผนการศึกษาแห่งชาติฯ พร้อมทั้งวิเคราะห์ปัจจัยความสำเร็จ และปัจจัยที่เป็นอุปสรรคของการจัดการศึกษาตามแผนการศึกษาแห่งชาติ เพื่อจัดทำข้อเสนอแนะในการดำเนินงานและการจัดการศึกษาตามแผนการศึกษาแห่งชาติ พ.ศ. 2560-2579 ในระยะต่อไป โดยการดำเนินงานดังกล่าว สำนักงานฯ ได้รับเกียรติจาก ศาสตราจารย์กิตติคุณสมหวัง พิธิยานุวัฒน์ เป็นที่ปรึกษาโครงการ โดยมี รองศาสตราจารย์วรรณิแกมเกตุ และคณะ เป็นผู้ดำเนินการวิจัย ทั้งนี้ สำนักงานฯ ได้มีการสังเคราะห์สรุปสาระสำคัญที่ได้จากรายงานการวิจัยและจัดทำเป็นรายงานฉบับนี้

สำนักงานฯ ขอขอบคุณคณะวิจัย ผู้ทรงคุณวุฒิ ผู้บริหารหน่วยงาน ผู้บริหารสถานศึกษา ครู คณาจารย์ และผู้ที่เกี่ยวข้องที่มีส่วนร่วมในการให้ข้อมูลและข้อคิดเห็นที่เป็นประโยชน์ สำนักงานฯ หวังเป็นอย่างยิ่งว่า รายงานฉบับนี้จะเป็นประโยชน์ต่อการขับเคลื่อนแผนการศึกษาแห่งชาติ พ.ศ. 2560-2579 ไปสู่การปฏิบัติในทุกกระดับ เพื่อประโยชน์ในการพัฒนาการศึกษาชาติต่อไป

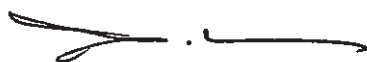

(นายสุเทพ แก่งสันเทียะ)

เลขาธิการสภาการศึกษา

บทสรุปผู้บริหาร

การติดตามและประเมินผลการจัดการศึกษาตามแผนการศึกษาแห่งชาติ พ.ศ. 2560-2579 ในระยะ 5 ปีแรกของแผน (พ.ศ. 2560-2564) ในครั้งนี้ เป็นการศึกษาดำเนินงานโดยใช้แนวคิดการประเมินที่อิงตามวัตถุประสงค์ (goal-based evaluation) มีวัตถุประสงค์ดังนี้ (1) เพื่อติดตามสภาพการดำเนินงานตามแผนการศึกษาแห่งชาติ พ.ศ. 2560-2579 ในระยะ 5 ปีแรกของแผน (พ.ศ. 2560-2564) (2) เพื่อประเมินผลผลิต ผลลัพธ์ และผลกระทบที่เกิดขึ้นจากการจัดการศึกษาตามวัตถุประสงค์เป้าหมาย และตัวชี้วัดของแผนการศึกษาแห่งชาติ พ.ศ. 2560-2579 ในระยะ 5 ปีแรกของแผน (พ.ศ. 2560-2564) (3) เพื่อวิเคราะห์ปัจจัยความสำเร็จ และปัจจัยที่เป็นอุปสรรคของการจัดการศึกษาตามแผนการศึกษาแห่งชาติ พ.ศ. 2560-2579 ในระยะ 5 ปีแรกของแผน (พ.ศ. 2560-2564) และ (4) เพื่อจัดทำข้อเสนอแนะในการดำเนินงานและการจัดการศึกษาตามแผนการศึกษาแห่งชาติ พ.ศ. 2560-2579 ในระยะต่อไป

วิธีการดำเนินการวิจัยแบ่งออกเป็น 2 ระยะ

ระยะที่ 1 การติดตามสภาพการดำเนินงาน การประเมินผลผลิต ผลลัพธ์ และผลกระทบที่เกิดขึ้นจากการจัดการศึกษาตามวัตถุประสงค์ เป้าหมาย และตัวชี้วัด ตลอดจนการวิเคราะห์ปัจจัยความสำเร็จ และปัจจัยที่เป็นอุปสรรคของการจัดการศึกษาตามแผนการศึกษาแห่งชาติ พ.ศ. 2560-2579 ในระยะ 5 ปีแรกของแผน (พ.ศ. 2560-2564) เป็นการดำเนินการวิจัยเพื่อตอบวัตถุประสงค์การวิจัยข้อ 1-3 ประกอบด้วยการดำเนินการ 3 ตอนดังนี้

ตอนที่ 1 การติดตามสภาพการดำเนินงานตามแผนการศึกษาแห่งชาติ พ.ศ. 2560-2579 ในระยะ 5 ปีแรกของแผน (พ.ศ. 2560-2564) เก็บข้อมูลทั้งเชิงปริมาณและเชิงคุณภาพ มีแหล่งข้อมูลคือ แหล่งข้อมูลบุคคล โดยเป็นผู้เกี่ยวข้องหรือผู้แทนในหน่วยงานที่เกี่ยวข้องในการจัดการศึกษาขั้นพื้นฐาน การจัดการศึกษาประเภทอาชีวศึกษา และการจัดการศึกษาระดับอุดมศึกษา โดยแบ่งเป็นหน่วยงานระดับส่วนกลาง จำนวน 12 หน่วยงาน ส่วนภูมิภาค จำนวน 72 หน่วยงาน และหน่วยงานระดับสถานศึกษา จำนวน 97 หน่วยงาน ประกอบด้วย สถานศึกษาขั้นพื้นฐาน (รวมทั้ง ศูนย์ กศน.) สถานศึกษาประเภทอาชีวศึกษา และสถานศึกษาระดับอุดมศึกษา รวมหน่วยงานทั้งหมดในทุกระดับ 181 หน่วยงาน กลุ่มผู้ให้ข้อมูลประกอบด้วย ผู้บริหารหรือผู้แทนหน่วยงาน ครูอาจารย์และบุคลากรที่เกี่ยวข้อง รวมทั้งนักเรียนนิสิตนักศึกษา จำนวนรวมทั้งหมด 348 กลุ่มผู้ให้ข้อมูล ครอบคลุมพื้นที่ในเขตกรุงเทพมหานคร และใน 5 ภูมิภาค ได้แก่ 1) ภาคเหนือ ได้แก่ จังหวัดเชียงราย และพะเยา 2) ภาคตะวันออกเฉียงเหนือ ได้แก่ จังหวัดอุบลราชธานี และอำนาจเจริญ 3) ภาคกลาง ได้แก่

จังหวัดสระบุรี และลพบุรี 4) ภาคใต้ ได้แก่ จังหวัดนครศรีธรรมราช และภูเก็ต และ 5) ภาคตะวันออก ได้แก่ จังหวัดสระแก้ว และชลบุรี และจังหวัดตัวอย่างที่เป็นพื้นที่นวัตกรรมการศึกษา (education sandbox) จำนวน 2 จังหวัด ได้แก่ จังหวัดกาญจนบุรี และศรีสะเกษ ในภาคกลางและภาคตะวันออก เฉียงเหนือ ตามลำดับ

เครื่องมือวิจัยที่ใช้ในการเก็บรวบรวมข้อมูล ประกอบด้วย 1) แบบสอบถาม ใช้สำหรับเก็บรวบรวมข้อมูลเกี่ยวกับการดำเนินงานตามแผนการศึกษาแห่งชาติในยุทธศาสตร์ต่าง ๆ ที่สอดคล้องกับบทบาทหน้าที่ของหน่วยงานตามที่แผนการศึกษาแห่งชาติได้ระบุไว้ 2) แบบสัมภาษณ์ ใช้สำหรับเก็บรวบรวมข้อมูลเกี่ยวกับสภาพการดำเนินงานของหน่วยงาน ปัจจัยความสำเร็จ และปัจจัยที่เป็นอุปสรรคของการจัดการศึกษาตามแผนการศึกษาแห่งชาติ และข้อเสนอแนะต่าง ๆ ที่เกี่ยวข้องกับการดำเนินงานตามแผนการศึกษาแห่งชาติ 3) แบบบันทึกข้อมูล ใช้สำหรับบันทึกผลการสัมภาษณ์ของผู้ให้ข้อมูลในหน่วยงานต่าง ๆ เครื่องมือดังกล่าว มีการตรวจสอบความตรงเชิงเนื้อหา ซึ่งเป็นการพิจารณาความถูกต้องและครอบคลุมของข้อคำถามในแบบสอบถาม รวมถึงความเหมาะสมของข้อคำถามในแบบสัมภาษณ์ และแบบบันทึกข้อมูล โดยที่ปรึกษาโครงการวิจัยและคณะผู้วิจัย ผลพบว่า เครื่องมือดังกล่าวมีความตรงเชิงเนื้อหาและเหมาะสมสำหรับนำไปใช้ในการเก็บรวบรวมข้อมูล การเก็บรวบรวมข้อมูลใช้การสำรวจด้วยแบบสอบถาม และการสัมภาษณ์ทั้งทางออนไลน์และการลงพื้นที่ด้วยตนเอง การวิเคราะห์ข้อมูลดำเนินการโดยใช้สถิติเชิงบรรยาย และการวิเคราะห์เนื้อหา

ตอนที่ 2 การประเมินผลผลิต ผลลัพธ์ และผลกระทบที่เกิดขึ้นจากการจัดการศึกษาตามวัตถุประสงค์ เป้าหมาย และตัวชี้วัดของแผนการศึกษาแห่งชาติ พ.ศ. 2560-2579 ในระยะ 5 ปีแรกของแผน (พ.ศ. 2560-2564) เป็นการวิจัยเชิงปริมาณ ภายใต้การใช้แนวคิดการประเมินที่อิงตามวัตถุประสงค์ (goal-based evaluation) โดยใช้ข้อมูลตัวชี้วัดตามเป้าหมายของแผนการศึกษาแห่งชาติ พ.ศ. 2560-2579 จำแนกเป็น 5 ด้าน โดยมีจำนวน 53 ตัวชี้วัดหลัก ทั้งนี้ตัวชี้วัดบางรายการเป็นตัวชี้วัดที่จำแนกออกได้เป็นตัวชี้วัดย่อย การประเมินนี้จึงมีตัวชี้วัดที่ต้องประเมินทั้งสิ้น 55 ตัวชี้วัด และครอบคลุมตัวชี้วัดในระยะเร่งด่วน (พ.ศ. 2560-2561) จำนวน 5 ตัวชี้วัด แหล่งข้อมูลประกอบด้วย 1) แหล่งฐานข้อมูลทางการศึกษาของหน่วยงานทางการศึกษาต่าง ๆ ที่เกี่ยวข้อง 2) แหล่งข้อมูลเอกสารที่เกี่ยวข้องกับผลที่เกิดขึ้นจากการจัดการศึกษาจากเว็บไซต์ของหน่วยงานต่าง ๆ การเก็บรวบรวมข้อมูลดำเนินการขอข้อมูลหรือเอกสารที่จำเป็นจากแต่ละหน่วยงาน และการเก็บเกี่ยวข้อมูลทุติยภูมิที่เกี่ยวข้องเพิ่มเติมจากเว็บไซต์ของหน่วยงานทางการศึกษาต่าง ๆ (web scraping) โดยคณะผู้วิจัย การวิเคราะห์ข้อมูลใช้สถิติเชิงบรรยาย การใช้ทัศนภาพข้อมูลที่เหมาะสมกับข้อมูล การวิเคราะห์แนวโน้ม และการวิเคราะห์เมทริกซ์สมรรถนะ

ตอนที่ 3 การวิเคราะห์ปัจจัยความสำเร็จ และปัจจัยที่เป็นอุปสรรคของการจัดการศึกษาตามแผนการศึกษาแห่งชาติ พ.ศ. 2560-2579 ในระยะ 5 ปีแรกของแผน (พ.ศ. 2560-2564) เป็นการวิจัยโดยใช้ข้อมูลเชิงคุณภาพ โดยมีแหล่งข้อมูล เครื่องมือวิจัย และวิธีการเก็บรวบรวมข้อมูลแบบเดียวกับการวิจัยในตอนต้นที่ 1 เนื่องจากดำเนินการไปพร้อมกัน และวิเคราะห์ข้อมูลโดยใช้การวิเคราะห์เนื้อหา

ระยะที่ 2 การจัดทำข้อเสนอแนะในการดำเนินงานและการจัดการศึกษาตามแผนการศึกษาแห่งชาติ พ.ศ. 2560-2579 ในระยะต่อไป เป็นการดำเนินการวิจัยเพื่อตอบวัตถุประสงค์การวิจัยข้อ 4 มีขั้นตอนดำเนินการ คือ 1) สังเคราะห์ข้อค้นพบตามวัตถุประสงค์ข้อที่ 1, 2 และ 3 จากผลการวิจัยในระยะที่ 1 2) ยกร่างข้อเสนอแนะในการดำเนินงานและการจัดการศึกษาตามแผนการศึกษาแห่งชาติในระยะต่อไป 3) ตรวจสอบความเหมาะสมและความเป็นไปได้ของข้อเสนอแนะที่ยกร่างขึ้นโดยให้ผู้ทรงคุณวุฒิวิพากษ์ 4) ปรับปรุงข้อเสนอแนะที่ยกร่างขึ้นตามความคิดเห็นของผู้ทรงคุณวุฒิ

❖ สรุปผลการติดตามและประเมินผล

การนำเสนอสรุปผลการวิจัยเพื่อตอบวัตถุประสงค์การวิจัยทั้ง 4 ข้อ แบ่งออกเป็น 4 ตอน โดยมีรายละเอียดสรุปได้ดังนี้

ตอนที่ 1 ผลการติดตามสภาพการดำเนินงานตามแผนการศึกษาแห่งชาติ พ.ศ. 2560-2579 ในระยะ 5 ปีแรกของแผน (พ.ศ. 2560 - 2564) ของหน่วยงานต่าง ๆ ที่เกี่ยวข้องในการจัดการศึกษา

จากการศึกษาสภาพการดำเนินงานตามแผนการศึกษาแห่งชาติของหน่วยงานที่เกี่ยวข้องในการจัดการศึกษาขั้นพื้นฐาน หน่วยงานที่เกี่ยวข้องในการจัดการศึกษาประเภทอาชีวศึกษา และหน่วยงานที่เกี่ยวข้องในการจัดการศึกษาระดับอุดมศึกษา รวมทั้งหน่วยงานส่วนกลางที่สนับสนุนการจัดการศึกษาด้วยการศึกษาจากผลการวิเคราะห์ข้อมูลเชิงปริมาณโดยการสำรวจด้วยแบบสอบถามของแต่ละหน่วยงาน และการวิเคราะห์ข้อมูลเชิงคุณภาพโดยการสัมภาษณ์ผู้บริหารหรือผู้แทน ครูอาจารย์ บุคลากร และนักเรียนนิสิตนักศึกษา ทำให้ได้ข้อสรุปเกี่ยวกับผลการติดตามสภาพการดำเนินงานตามแผนการศึกษาแห่งชาติ ดังนี้

1. กระบวนการขับเคลื่อนการดำเนินงานตามแผนการศึกษาแห่งชาติไปสู่การปฏิบัติ

หน่วยงานที่เกี่ยวข้องในการจัดการศึกษาทุกระดับมีกระบวนการขับเคลื่อนการดำเนินงานตามแผนการศึกษาแห่งชาติในลักษณะที่ครอบคลุมตามที่ควรจะเป็น ทั้งในลักษณะของ 1) การกำหนดนโยบาย แนวคิดและหลักการของการจัดการศึกษาตามแผนฯ 2) การถอดแนวคิดจากหลักการ

ของแผนฯ ไปสู่การปฏิบัติ 3) การจัดทำเอกสาร และแนวคิดในการปฏิบัติเผยแพร่แก่ผู้เกี่ยวข้องใน
หน่วยงาน 4) การนำแนวปฏิบัติที่กำหนดไปใช้ในสถานศึกษาหรือพื้นที่นำร่องการศึกษา 5) การจัดทำ
ผลการเรียนรู้จากการนำแนวปฏิบัติที่จัดทำขึ้นเพื่อเผยแพร่แก่ผู้ที่เกี่ยวข้อง และ 6) การกำกับติดตาม
ผลการดำเนินงานตามแนวปฏิบัติที่จัดทำขึ้น ซึ่งสอดคล้องกับการศึกษาเชิงคุณภาพที่แต่ละหน่วยงาน
ได้สะท้อนข้อมูลเกี่ยวกับความรู้ความเข้าใจเกี่ยวกับแผนการศึกษาแห่งชาติ การรับทราบภารกิจ
บทบาทและแนวทางการดำเนินงานตามแผนการศึกษาแห่งชาติ รวมถึงการรับและส่งมอบนโยบาย
ระหว่างหน่วยงานที่เกี่ยวข้องในลักษณะที่หลากหลาย และเป็นไปตามบริบทของหน่วยงานแต่ละแห่ง

2. การดำเนินงานตามยุทธศาสตร์ต่าง ๆ ของแผนการศึกษาแห่งชาติ

หน่วยงานที่เกี่ยวข้องในการจัดการศึกษาทุกระดับมีการดำเนินงานตามยุทธศาสตร์
ครอบคลุมทั้ง 6 ยุทธศาสตร์ โดยหน่วยงานในแต่ละระดับมีจุดเน้นในยุทธศาสตร์ที่แตกต่างกัน
ตามบทบาทความรับผิดชอบและบริบทของหน่วยงาน กล่าวคือ ในหน่วยงานส่วนภูมิภาค มีการเน้น
การดำเนินงานในยุทธศาสตร์ที่ 1 3 และ 4 มากกว่ายุทธศาสตร์อื่น ในขณะที่หน่วยงานระดับสถานศึกษา
มีการเน้นการดำเนินงานในยุทธศาสตร์ที่ 5 และ 6 มากที่สุด และมีการเน้นในยุทธศาสตร์ที่ 1 และ 4
ตามมา ซึ่งสอดคล้องกับข้อมูลเชิงคุณภาพที่หน่วยงานแต่ละหน่วยงานได้ให้ข้อมูลไว้ว่า มีการดำเนินงาน
ครอบคลุมทุกยุทธศาสตร์ แต่จะให้ความสำคัญแตกต่างกันตามบริบทของหน่วยงาน

3. การกำกับติดตามผลการดำเนินงานของหน่วยงานที่เกี่ยวข้อง

หน่วยงานที่เกี่ยวข้องในการจัดการศึกษาทุกระดับมีการกำกับติดตามผลการดำเนินงาน
ของหน่วยงานที่เกี่ยวข้องอย่างเป็นระบบ โดยแต่ละสังกัดจะมีระบบการกำกับติดตามในลักษณะ
ที่หลากหลาย โดยเน้นการดำเนินการให้บรรลุตามตัวชี้วัดที่กำหนดไว้เป็นสำคัญ

**ตอนที่ 2 ผลการประเมินผลผลิต ผลลัพธ์ และผลกระทบที่เกิดขึ้นจากการจัดการศึกษา
ตามวัตถุประสงค์ เป้าหมาย และตัวชี้วัดของแผนการศึกษาแห่งชาติ พ.ศ. 2560-2579
ในระยะ 5 ปีแรกของแผน (พ.ศ. 2560-2564)**

2.1 ผลการประเมินการดำเนินงานของกระทรวงศึกษาธิการในระยะเร่งด่วน (พ.ศ. 2560-2561)

จากผลการประเมินการดำเนินงานของกระทรวงศึกษาธิการในระยะเร่งด่วน (พ.ศ. 2560-2561)
พบว่า การดำเนินการในระยะเร่งด่วนทั้ง 5 ด้าน มีเพียงด้านเดียวที่มีแนวโน้มบรรลุเป้าหมาย
ตามแผนการศึกษาแห่งชาติ ได้แก่ ด้านที่ 2 การขยายบริการอินเทอร์เน็ตความเร็วสูงและการใช้
ประโยชน์จาก DLIT และ DLTV ในการเข้าถึงการศึกษาสำหรับโรงเรียนในพื้นที่ห่างไกลและพัฒนา
คุณภาพการเรียนการสอนสำหรับโรงเรียนทั่วไป ส่วนด้านอื่น ๆ ยังไม่สามารถบรรลุเป้าหมายตาม
แผนการศึกษาแห่งชาติ

เมื่อพิจารณาด้านที่ยังไม่บรรลุเป้าหมาย **ด้านที่ 1 การจัดทำฐานข้อมูลรายบุคคลที่สามารถเชื่อมโยงและแลกเปลี่ยนข้อมูล รวมทั้งใช้ประโยชน์ร่วมกันระหว่างกระทรวงศึกษาธิการและหน่วยงานอื่น ด้านสาธารณสุข สังคม ภูมิสารสนเทศ แรงงานและการศึกษา** พบว่าถึงแม้หน่วยงานทางการศึกษาและหน่วยงานที่เกี่ยวข้องจะมีการจัดทำฐานข้อมูลรายบุคคลเพื่อใช้ประโยชน์ในด้านการบริหารจัดการศึกษา และวางแผนนโยบายเป็นจำนวนมาก แต่เกือบทั้งหมดไม่ได้มีการเชื่อมโยงแลกเปลี่ยนข้อมูล รวมทั้งใช้ประโยชน์ร่วมกันระหว่างหน่วยงานของกระทรวงศึกษาธิการกับหน่วยงานภายนอกอื่น ๆ จากการสำรวจการเชื่อมโยงแลกเปลี่ยนข้อมูลระหว่างหน่วยงาน พบว่า เป็นการแลกเปลี่ยนข้อมูลผู้เรียนรายบุคคลระหว่างหน่วยงาน สพฐ. กับ กสศ. เพื่อประโยชน์ในการวางแผนและจัดสรรความช่วยเหลือให้กับผู้เรียนในสถานศึกษาของ สพฐ. ที่มีความยากจน

ด้านที่ 3 การจัดอัตรากำลังครูให้ครบตามเกณฑ์ และสัดส่วนจำนวนครูต่อห้องเรียนที่เหมาะสม และมีครูประจำชั้นครบทุกห้อง ผลการประเมินพบว่า สถานศึกษาในสังกัด สพฐ. มีสัดส่วนจำนวนครูต่อห้องเรียนต่ำที่สุดของประเทศ ซึ่งสะท้อนว่าเป็นสังกัดที่ประสบปัญหาครูไม่ครบชั้นมากที่สุด โดยเฉพาะสังกัด สพป. ที่มีสถานศึกษามากกว่าร้อยละ 30 ที่มีปัญหาครูไม่ครบชั้นเรียน ส่วนสถานศึกษาในสังกัดอื่น ได้แก่ สอศ. กทม. เมืองพัทยา และ สข. มีสัดส่วนจำนวนครูต่อห้องเรียนอยู่ในช่วง 1.400 – 1.726 คนต่อห้องเรียน ในขณะที่โรงเรียนมหิดลวิทยานุสรณ์ และโรงเรียนสาธิตในสังกัด อว. มีสัดส่วนจำนวนครูต่อห้องเรียนเท่ากับ 5.033 และ 3.600 คนต่อห้องเรียน ผลการประเมินนี้สะท้อนให้เห็นว่า ประเทศไทยมีปัญหาความเหลื่อมล้ำในด้านทรัพยากรครูในสถานศึกษา เมื่อเปรียบเทียบระหว่างสถานศึกษาที่มีความพร้อมมากที่สุดกับสถานศึกษาที่เหลือน้อย พบว่า มีความแตกต่างของสัดส่วนจำนวนครูต่อห้องเรียนมากกว่า 2 เท่า

ด้านที่ 4 การพัฒนาทักษะการคิดวิเคราะห์ แก้ปัญหา และการประยุกต์ใช้ในชีวิตประจำวัน ถึงแม้สถานศึกษาส่วนใหญ่จะมีกระบวนการจัดการเรียนการสอนที่เน้นการพัฒนาทักษะการคิดวิเคราะห์ แต่เมื่อพิจารณาผลผลิตของกระบวนการดังกล่าวผ่านการเปรียบเทียบคะแนนเฉลี่ย PISA ระหว่างปี 2015 และ 2018 พบว่าการดำเนินงานดังกล่าวยังไม่สามารถทำให้เกิดผลที่คาดหวังตามเป้าหมายของแผนการศึกษาแห่งชาติได้ โดยมีเพียงโรงเรียนมหิดลวิทยานุสรณ์ และโรงเรียนสาธิตในสังกัด อว. ที่มีค่าเฉลี่ยของคะแนนสอบ PISA สูงเกินค่าเฉลี่ยของประเทศในกลุ่ม OECD ส่วนสถานศึกษาในสังกัดอื่นมีค่าเฉลี่ยคะแนนสอบ PISA ในทุกรายวิชาต่ำกว่าค่าเฉลี่ยของประเทศในกลุ่ม OECD ทั้งหมด และมีเพียงสถานศึกษาในสังกัด สข. ที่คะแนนเฉลี่ย PISA มีแนวโน้มพัฒนาขึ้นอย่างชัดเจน โดยเฉพาะในรายวิชาคณิตศาสตร์และวิทยาศาสตร์ ผลการประเมินอีกส่วนหนึ่ง พบว่าสังกัด สพป. สพม. และ สอศ. เป็นสังกัดที่มีคะแนนเฉลี่ยรายวิชาการอ่านลดลงอย่างชัดเจน

ด้านที่ 5 การปรับระบบการสอบ O-NET ให้เป็นที่ยอมรับ และสะท้อนถึงคุณภาพการจัดการศึกษา ถึงแม้ในช่วงแรกของการดำเนินงานตามแผนการศึกษาแห่งชาติจะมีความพยายามที่จะร่วมมือกันระหว่างกระทรวงศึกษาธิการกับสถาบันทดสอบทางการศึกษาแห่งชาติ (องค์การมหาชน) ในการปรับระบบการสอบ O-NET เพื่อให้มีมาตรฐานและเป็นที่ยอมรับ แต่ปัจจุบันได้มีการยกเลิกการใช้คะแนน O-NET ในการคัดเลือกเข้าศึกษาในสถาบันอุดมศึกษา และไม่ใช้คะแนน O-NET เป็นส่วนหนึ่งของการตัดสินผลการเรียนรู้ จึงทำให้การดำเนินงานในด้านนี้ไม่บรรลุเป้าหมายตามแผนการศึกษาแห่งชาติ

เมื่อเปรียบเทียบผลการประเมินการดำเนินงานของกระทรวงศึกษาธิการตามตัวชี้วัดในระยะเร่งด่วน ในช่วงปี พ.ศ. 2560-2561 กับผลการประเมินการดำเนินงานในช่วงปี พ.ศ. 2560-2564 พบว่าไม่แตกต่างกัน โดยมีการดำเนินงานเพียงด้านเดียวที่บรรลุตามเกณฑ์เป้าหมาย ได้แก่ การขยายบริการอินเทอร์เน็ตความเร็วสูงและการใช้ประโยชน์จาก DLIT และ DLTV ในการเข้าถึงการศึกษาสำหรับโรงเรียนในพื้นที่ห่างไกลและพัฒนาคุณภาพการเรียนการสอนสำหรับโรงเรียนทั่วไป ผลการประเมินนี้ทำให้มีข้อสังเกตว่า ถึงแม้การดำเนินงานทั้ง 4 ด้านที่ไม่บรรลุผลนี้จะเป็นการดำเนินงานในระยะเร่งด่วนของแผนการศึกษาแห่งชาติ ที่ถูกระบุว่าต้องดำเนินการให้บรรลุเป้าหมายในช่วงปี พ.ศ. 2560-2561 แต่ในปัจจุบันที่เป็นช่วงสิ้นสุดระยะ 5 ปีแรกของการดำเนินงานตามแผนฯ การดำเนินงานดังกล่าวก็ยังไม่สามารถบรรลุผลตามเกณฑ์เป้าหมายได้ ซึ่งเป็นปัจจัยหนึ่งที่เป็นอุปสรรคต่อการบรรลุเป้าหมายของแผนการศึกษาแห่งชาติ

2.2 ผลการประเมินการดำเนินงานและการจัดการศึกษาตามตัวชี้วัดเป้าหมายของแผนการศึกษาแห่งชาติ พ.ศ. 2560-2579 ในระยะ 5 ปีแรกของแผน (พ.ศ. 2560-2564)

ผลการประเมินการดำเนินงานในส่วนนี้เป็นการประเมินผลผลิต ผลลัพธ์ และผลกระทบที่เกิดขึ้นจากการดำเนินการจัดการศึกษาตามแผนการศึกษาแห่งชาติ พ.ศ. 2560-2579 ในระยะ 5 ปีแรกของแผน (พ.ศ. 2560-2564) ตามตัวชี้วัดเป้าหมาย 5 ด้าน ได้แก่ ด้านการเข้าถึงโอกาสทางการศึกษา (access) ความเท่าเทียมทางการศึกษา (equity) คุณภาพการศึกษา (quality) ประสิทธิภาพ (efficiency) และการตอบโจทย์บริบทที่เปลี่ยนแปลง (relevancy) ซึ่งรวมกันมีจำนวนทั้งหมด 53 ตัวชี้วัดหลัก อย่างไรก็ตามตัวชี้วัด 3.7 เป็นตัวชี้วัดที่จำแนกออกเป็นตัวชี้วัดย่อยอีก 3 ตัวชี้วัด การประเมินนี้จึงมีตัวชี้วัดที่ต้องประเมินทั้งสิ้น 55 ตัวชี้วัด แต่คณะผู้วิจัยมีข้อมูลเพียงพอที่จะประเมินตัวชี้วัดตามเป้าหมายทั้งสิ้น 41 ตัวชี้วัด จากทั้งหมด 55 ตัวชี้วัด คิดเป็นร้อยละ 74.54 ทั้งนี้เนื่องจากปัจจุบันยังไม่มีเชื่อมโยงฐานข้อมูลระหว่างหน่วยงานทางการศึกษา และหน่วยงานที่เกี่ยวข้อง การเก็บรวบรวมข้อมูลเพื่อประเมินตัวชี้วัดตามเป้าหมายของแผนการศึกษาแห่งชาติดังกล่าวจึงต้องดำเนินการเก็บรวบรวมข้อมูลจากหลายวิธีการ ได้แก่ การเก็บรวบรวมข้อมูลจากฐานข้อมูลทุติยภูมิและการสำรวจข้อมูลด้วยแบบสอบถามจากหน่วยงานทางการศึกษาที่เกี่ยวข้อง รวมทั้งการเก็บรวบรวมข้อมูลเพิ่มเติมบางส่วนด้วยการเก็บเกี่ยวข้อมูลสถิติต่าง ๆ จากเว็บไซต์ และ

จากรายงานของหน่วยงานที่เกี่ยวข้อง โดยถึงแม้จะมีการดำเนินการดังกล่าวแล้ว แต่ก็ยังมีข้อมูลหลายส่วนที่ยังไม่สมบูรณ์หรือไม่สามารถเข้าถึงข้อมูลได้ ส่งผลให้ไม่สามารถประเมินตัวชี้วัดบางตัวได้ โดยในภาพรวม พบว่า มีเพียง 18 ตัวชี้วัดเท่านั้นที่บรรลุตามเกณฑ์เป้าหมายของแผนการศึกษาแห่งชาติจากทั้งหมด 55 ตัวชี้วัด คิดเป็นร้อยละ 32.73 ของตัวชี้วัดเป้าหมายทั้งหมด ทั้งนี้ พบว่ามีข้อมูลเพียงพอที่จะประเมินตัวชี้วัดเป้าหมาย 41 ตัวชี้วัด จากทั้งหมด 55 ตัวชี้วัด คิดเป็นร้อยละ 74.55 เมื่อพิจารณาจำแนกรายด้าน สรุปได้ดังนี้

1) **ตัวชี้วัดด้านการเข้าถึงโอกาสทางการศึกษา** ผลการวิเคราะห์ข้อมูล 7 ตัวชี้วัด จากทั้งหมด 9 ตัวชี้วัด พบว่า ในช่วงปี พ.ศ. 2560 – 2564 มี 2 ตัวชี้วัดที่สามารถบรรลุตามเกณฑ์เป้าหมายของแผนการศึกษาแห่งชาติในระยะแรกได้ ประกอบด้วย **ตัวชี้วัด 1.4** สัดส่วนนักเรียนมัธยมศึกษาตอนปลายหรือเทียบเท่า (15-17 ปี) ต่อประชากรกลุ่มอายุ 15-17 ปี เพิ่มขึ้นที่มีค่าเท่ากับร้อยละ 80.6 (เกณฑ์เป้าหมาย ร้อยละ 80) และ **ตัวชี้วัด 1.9** สถานศึกษาทุกแห่งมีอินเทอร์เน็ตความเร็วสูงและมีคุณภาพ มีค่าเท่ากับร้อยละ 99.9 (เกณฑ์เป้าหมาย ร้อยละ 98)

2) **ตัวชี้วัดด้านความเท่าเทียมทางการศึกษา** ผลการวิเคราะห์ข้อมูลทั้งหมด 3 ตัวชี้วัด พบว่า การดำเนินงานตามแผนการศึกษาแห่งชาติ ในช่วงปี พ.ศ. 2560 – 2564 ยังไม่สามารถบรรลุเกณฑ์เป้าหมายในด้านความเท่าเทียมทางการศึกษา

3) **ตัวชี้วัดด้านคุณภาพการศึกษา** ผลการวิเคราะห์ข้อมูล 9 ตัวชี้วัด จากทั้งหมด 15 ตัวชี้วัด พบว่า มี 4 ตัวชี้วัดที่สามารถบรรลุผลตามเกณฑ์เป้าหมายของแผนการศึกษาแห่งชาติได้อย่างสมบูรณ์ ได้แก่ **ตัวชี้วัด 3.1** ร้อยละของเด็กแรกเกิด – 5 ปี ที่มีพัฒนาการสมวัยเพิ่มขึ้น **ตัวชี้วัด 3.7.1** ร้อยละจำนวนนักเรียนที่เข้าร่วมกิจกรรม/โครงการที่เกี่ยวข้องกับการสร้างเสริมคุณภาพชีวิตที่เป็นมิตรกับสิ่งแวดล้อมเพิ่มขึ้น **ตัวชี้วัด 3.7.3** ร้อยละของจำนวนนักเรียนที่เข้าร่วมกิจกรรมตามโครงการน้อมนำแนวคิดตามหลักปรัชญาของเศรษฐกิจพอเพียงสู่การปฏิบัติเพิ่มขึ้น และ **ตัวชี้วัด 3.13** ร้อยละของสถานศึกษาที่มีการจัดการเรียนการสอน/กิจกรรมเพื่อเสริมสร้างความเป็นพลเมือง (civic education) เพิ่มขึ้น

4) **ตัวชี้วัดด้านประสิทธิภาพ** ผลการวิเคราะห์ข้อมูล 13 ตัวชี้วัด จากทั้งหมด 16 ตัวชี้วัด พบว่า มี 9 ตัวชี้วัด ที่สามารถบรรลุผลตามเกณฑ์เป้าหมายของแผนการศึกษาแห่งชาติได้อย่างสมบูรณ์ ได้แก่ **ตัวชี้วัด 4.1** มีการปรับปรุงโครงสร้างการบริหารงานของกระทรวงศึกษาธิการ **ตัวชี้วัด 4.2** มีระบบการบริหารงานบุคคลของครู อาจารย์ และบุคลากรทางการศึกษาที่มีประสิทธิภาพและเป็นไปตามเกณฑ์มาตรฐาน **ตัวชี้วัด 4.3** มีระบบการประกันคุณภาพการศึกษาที่เหมาะสม สอดคล้องกับบริบทและความต้องการจำเป็นของสถานศึกษา **ตัวชี้วัด 4.5** มีฐานข้อมูลด้านการศึกษา เพื่อใช้ประโยชน์ในการวางแผน การบริหารจัดการศึกษา การติดตาม และประเมินผล **ตัวชี้วัด 4.6** มีระบบเครือข่ายเทคโนโลยีดิจิทัลเพื่อการศึกษาที่ทันสมัย สนองตอบความต้องการของผู้ใช้บริการอย่างมี

ประสิทธิภาพ **ตัวชี้วัด 4.7** มีกลไกส่งเสริมให้ทุกภาคส่วนสนับสนุนทรัพยากรเพื่อการจัดการศึกษา **ตัวชี้วัด 4.8** มีการปรับระบบการจัดสรรเงินไปสู่ด้านอุปสงค์หรือตัวผู้เรียน **ตัวชี้วัด 4.9** มีการปรับปรุงแก้ไขกฎหมายที่เกี่ยวกับความเป็นอิสระและความรับผิดชอบของสถานศึกษา (autonomous & accountability) และ **ตัวชี้วัด 4.13** อัตราการออกกลางคันของผู้เรียนระดับการศึกษาขั้นพื้นฐาน ลดลง

5) **ตัวชี้วัดด้านการตอบโจทยบริบทที่เปลี่ยนแปลง** ผลการวิเคราะห์ข้อมูล 9 ตัวชี้วัด จากทั้งหมด 12 ตัวชี้วัด พบว่า มี 3 ตัวชี้วัด ที่บรรลุผลตามเกณฑ์เป้าหมายของแผนการศึกษาแห่งชาติได้อย่างสมบูรณ์ ได้แก่ **ตัวชี้วัด 5.3** อันดับความพึงพอใจของผู้ประกอบการต่อผู้จบอุดมศึกษาเพิ่มขึ้น (IMD) **ตัวชี้วัด 5.4** ร้อยละสถานศึกษาที่จัดการศึกษาโดยบูรณาการองค์ความรู้แบบสะเต็มศึกษาเพิ่มขึ้น และ **ตัวชี้วัด 5.12** มีฐานข้อมูลความต้องการกำลังคน (demand) จำแนกตามกลุ่มอุตสาหกรรมอย่างครบถ้วน

ผลการวิเคราะห์ในภาพรวมพบว่า ผลการดำเนินงานจัดการศึกษาตามเป้าหมายของแผนการศึกษาแห่งชาติ พ.ศ. 2560-2579 ในระยะ 5 ปีแรกของแผน (พ.ศ. 2560-2564) ส่วนใหญ่ยังไม่ประสบผลสำเร็จตามความคาดหวังของแผนการศึกษาแห่งชาติ โดยพบว่า มีตัวชี้วัดที่บรรลุผลตามเกณฑ์เป้าหมายของแผนการศึกษาแห่งชาติจำนวน 18 ตัวชี้วัด คิดเป็นร้อยละ 32.73 ของตัวชี้วัดทั้งหมดตามเป้าหมายของแผนการศึกษาแห่งชาติ (55 ตัวชี้วัด) และคิดเป็นร้อยละ 43.90 ของตัวชี้วัดที่มีข้อมูลเพียงพอสำหรับการประเมิน (41 ตัวชี้วัด) ทั้งนี้ในช่วงระยะเวลาที่ทำการประเมินมีสถานการณ์การแพร่ระบาดของโรคติดเชื้อไวรัสโคโรนา 2019 (COVID-19) ที่อาจเป็นปัจจัยแทรกซ้อนซึ่งส่งผลต่อผลการดำเนินงานตามตัวชี้วัดเป้าหมายของแผนการศึกษาแห่งชาติได้

เมื่อพิจารณาจำแนกเป็นรายด้าน พบว่า ด้านประสิทธิภาพเป็นด้านที่มีตัวชี้วัดบรรลุผลตามเกณฑ์เป้าหมายได้มากที่สุด โดยมีจำนวน 9 ตัวชี้วัด คิดเป็นร้อยละ 56.25 ของตัวชี้วัดทั้งหมด ในด้านนี้ รองลงมาเป็นด้านคุณภาพการศึกษาที่มีตัวชี้วัดจำนวน 4 ตัวชี้วัด บรรลุผลตามเกณฑ์เป้าหมาย คิดเป็นร้อยละ 26.67 ที่เหลือคือด้านการตอบโจทยบริบทที่เปลี่ยนแปลง และด้านการเข้าถึงโอกาสทางการศึกษา ที่มีตัวชี้วัดด้านละ 3 และ 2 ตัวชี้วัด ตามลำดับ ที่สามารถบรรลุผลตามเกณฑ์เป้าหมายได้ โดยคิดเป็นร้อยละ 25.00 และ 22.22 ของจำนวนตัวชี้วัดทั้งหมดในแต่ละด้าน ส่วนด้านความเท่าเทียมทางการศึกษาไม่พบว่ามีตัวชี้วัดใดที่บรรลุผลตามเกณฑ์เป้าหมายของแผนการศึกษาแห่งชาติ

ตอนที่ 3 ผลการวิเคราะห์ปัจจัยความสำเร็จ และปัจจัยที่เป็นอุปสรรคของการจัดการศึกษา ตามแผนการศึกษาแห่งชาติ พ.ศ. 2560-2579 ในระยะ 5 ปีแรกของแผน (พ.ศ. 2560-2564)

จากผลการวิเคราะห์ปัจจัยความสำเร็จและปัจจัยที่เป็นอุปสรรคของการจัดการศึกษาตามแผนการศึกษาแห่งชาติ พ.ศ. 2560-2579 ในระยะ 5 ปีแรกของแผน (พ.ศ. 2560-2564) ตามมุมมองของผู้บริหาร ครูอาจารย์ และบุคลากรที่เกี่ยวข้องของหน่วยงานที่จัดการศึกษาขั้นพื้นฐาน การศึกษาประเภทอาชีวศึกษา และการศึกษาระดับอุดมศึกษา สามารถสรุปปัจจัยความสำเร็จและปัจจัยที่เป็นอุปสรรคที่เด่นชัดของหน่วยงานที่จัดการศึกษาทั้ง 3 กลุ่ม ได้ดังนี้

3.1 ปัจจัยความสำเร็จ และปัจจัยที่เป็นอุปสรรคของการจัดการศึกษาตามแผนการศึกษาแห่งชาติ พ.ศ. 2560-2579 ในระยะ 5 ปีแรกของแผน (พ.ศ. 2560-2564) ของหน่วยงานที่เกี่ยวข้องในการจัดการศึกษาขั้นพื้นฐาน

3.1.1 ปัจจัยความสำเร็จ

1) ปัจจัยด้านคุณลักษณะของผู้บริหารและบุคลากร

1.1) ผู้บริหารมีความรู้ความสามารถและวิสัยทัศน์ในการบริหารจัดการที่เป็นระบบ สามารถสร้างความตระหนัก ความรู้ความเข้าใจ และการยอมรับให้กับบุคลากรและหน่วยงานที่เกี่ยวข้อง รวมทั้งมีทักษะในการประสานงานเพื่อการขับเคลื่อนการจัดการศึกษาตามแผนการศึกษาแห่งชาติได้

1.2) ผู้บริหารมีความรู้ความเข้าใจและให้ความสำคัญกับแผนการศึกษาแห่งชาติ และสามารถถ่ายทอดสาระสำคัญของแผนการศึกษาแห่งชาติให้บุคลากรที่เกี่ยวข้องรับรู้และนำไปสู่การปฏิบัติได้อย่างชัดเจนเป็นรูปธรรม

1.3) บุคลากรมีศักยภาพความรู้ความสามารถ มุ่งมั่นตั้งใจให้ความร่วมมือในการปฏิบัติงาน มีความคิดที่ยืดหยุ่น พร้อมเปิดรับการเปลี่ยนแปลงและปรับตัวหากมีนโยบายใหม่หรือมีการปรับเปลี่ยนแนวทางการปฏิบัติงาน

2) ปัจจัยด้านลักษณะการปฏิบัติงาน

2.1) การสร้างเครือข่ายความร่วมมือและการมีส่วนร่วมจากหน่วยงานที่เกี่ยวข้องทั้งภายในและภายนอก ทั้งภาครัฐและเอกชน อย่างเข้มแข็งและต่อเนื่องทุกภาคส่วน ทั้งหน่วยงานที่เกี่ยวข้องในการจัดการศึกษา และหน่วยงานอื่น ๆ เช่น มูลนิธิ สมาคม ผู้นำชุมชน ภูมิปัญญาท้องถิ่น ในการช่วยขับเคลื่อนการดำเนินงานการจัดการศึกษาให้เป็นไปในทิศทางและเป้าหมายที่กำหนดไว้

2.2) การมีระบบการนิเทศ กำกับ ติดตามและประเมินผลการดำเนินงานอย่างต่อเนื่อง ทำให้ได้ข้อมูลสารสนเทศที่สะท้อนความสำเร็จตามตัวชี้วัดที่สำคัญของแผนปฏิบัติการประจำปีของหน่วยงานที่เกี่ยวข้องอย่างถูกต้องและเป็นปัจจุบัน สามารถนำข้อมูลต่าง ๆ ไปใช้ในการ

แก้ปัญหาได้ทันเวลา และพัฒนางานได้อย่างมีประสิทธิภาพ รวมถึงการมีฐานข้อมูลที่ทันสมัยและบูรณาการระหว่างหน่วยงานโดยไม่เป็นการเพิ่มภาระให้แก่บุคลากรที่เกี่ยวข้อง

2.3) การใช้การบริหารงานและการทำงานแบบมีส่วนร่วม โดยเปิดโอกาสให้ผู้เกี่ยวข้องได้มีส่วนร่วมในการแสดงความคิดเห็น ให้ข้อมูล สะท้อนผลการดำเนินงาน แลกเปลี่ยนวิธีการแก้ไขปัญหา โดยหมายรวมถึงตั้งแต่กระบวนการจัดทำแผนปฏิบัติการของหน่วยงานหรือการกำหนดโครงการและกิจกรรมต่าง ๆ ตลอดจนกระบวนการกำกับติดตามที่ให้เกิดการมีส่วนร่วมและรับรู้การดำเนินการ รวมถึงผลลัพธ์ร่วมกันของผู้เกี่ยวข้อง เพื่อให้สถานศึกษาได้มองเห็นแนวทางการปฏิบัติที่ดีจากหน่วยงานอื่น เล็งเห็นเป้าหมายของการพัฒนาไปในทิศทางเดียวกัน เพื่อกระตุ้นการดำเนินงานให้มีประสิทธิภาพ

2.4) การกำหนดนโยบายหรือแนวทางการดำเนินงานที่บูรณาการและสอดคล้องกับแผน นโยบายและจุดเน้นของหน่วยงานต้นสังกัดและหน่วยงานที่เกี่ยวข้อง ที่สอดคล้องกับลักษณะและบริบทของพื้นที่

3.1.2 ปัจจัยที่เป็นอุปสรรค

1) ปัจจัยด้านทรัพยากรที่เกี่ยวข้องในการปฏิบัติงาน

1.1) การจัดสรรงบประมาณและทรัพยากรสนับสนุนไม่เพียงพอ ค่าเช่า และไม่ตอบสนองต่อความต้องการของพื้นที่และขนาดสถานศึกษา รวมไปถึงความไม่ต่อเนื่องของการจัดสรรงบประมาณ อาจมีผลทำให้สถานศึกษาไม่สามารถจัดโครงการหรือกิจกรรมได้ตามที่กำหนดไว้ในแผนปฏิบัติการประจำปี ทำให้ผู้เรียนขาดโอกาสในการพัฒนาซึ่งจะส่งต่อพัฒนาการด้านอื่น ๆ ที่เกี่ยวข้องด้วย

1.2) การขาดแคลนบุคลากร บุคลากรมีจำนวนน้อยไม่ครบตามกรอบอัตรา กำลัง ทำให้ไม่เพียงพอต่อจำนวนผู้เรียนหรือต่อการสอนในรายวิชาต่าง ๆ บางหน่วยงานมีบุคลากรที่มีความสามารถเฉพาะส่วนงานไม่เพียงพอหรือไม่มีความรู้ ส่งผลให้การดำเนินงานตามแผนการศึกษาแห่งชาติในระยะ 5 ปีแรกของแผนเป็นไปอย่างไม่มีประสิทธิภาพ

1.3) ความล่าช้าในการจัดสรรบุคลากร ทำให้ขาดเจ้าหน้าที่สนับสนุนการสอนของโรงเรียน เช่น บรรณารักษ์ เจ้าหน้าที่การเงิน เจ้าหน้าที่พัสดุ เจ้าหน้าที่พยาบาล นักการภารโรง รวมถึงศึกษานิเทศก์

1.4) ความไม่เพียงพอของวัสดุอุปกรณ์เทคโนโลยีที่ทันสมัยสำหรับใช้ในการจัดการเรียนการสอน สื่อการเรียนรู้ ขาดความพร้อมด้านครุภัณฑ์ คอมพิวเตอร์ สัญญาณอินเทอร์เน็ต หนังสือแบบเรียน รวมถึงอาคารสถานที่ที่ไม่เหมาะสม

1.5) บุคลากรในระดับปฏิบัติการของหน่วยงานต่าง ๆ ส่วนใหญ่ขาดความรู้ความเข้าใจในการขับเคลื่อนแผนการศึกษาแห่งชาติ ขาดโอกาสในการเข้าไปมีส่วนร่วมในการจัดทำ

แผนของหน่วยงาน จึงทำให้ไม่เห็นทิศทางและความชัดเจนในการนำนโยบายไปสู่การปฏิบัติของผู้ปฏิบัติงาน รวมไปถึงการไม่เห็นความสำคัญของการดำเนินงานตามแผนการศึกษาแห่งชาติ

2) ปัจจัยด้านโครงสร้างการบริหารและบริบทแวดล้อมของการบริหาร การปฏิบัติงาน

2.1) ผู้บริหารและนโยบายมีการเปลี่ยนแปลงบ่อย ทำให้ขาดความต่อเนื่องในการดำเนินงาน นอกจากนี้นโยบายจากหน่วยเหนือมีความซ้ำซ้อนและไม่ชัดเจนทำให้เกิดความไม่ชัดเจนในการปฏิบัติงานหรือทำให้บุคลากรที่เกี่ยวข้องต้องทำงานหลายอย่างเพื่อตอบสนองตามนโยบายที่มีความหลากหลาย นอกเหนือจากการทำงานตามบริบทของสถานศึกษา รวมถึงความเร่งด่วนมากเกินไปของนโยบาย จึงเป็นการเพิ่มภาระให้กับบุคลากรครู ทำให้ไม่สามารถจัดกิจกรรมพัฒนาผู้เรียนได้ตามแผนที่กำหนดไว้

2.2) การมีโครงสร้างการบริหารที่ซ้ำซ้อนกันไม่ชัดเจนในระดับภูมิภาคหรือในระดับจังหวัด เช่น ศึกษาธิการจังหวัด ไม่มีอำนาจในการบังคับบัญชาหน่วยงานที่จัดการศึกษาหรือสถานศึกษาในจังหวัด รวมทั้งการอนุมัติการดำเนินงานในบางเรื่อง ทำให้สถานศึกษาหรือหน่วยงานที่เกี่ยวข้องกับการจัดการศึกษาจะให้ความสำคัญกับหน่วยงานต้นสังกัดของตนเองเป็นอันดับแรก ทำให้ไม่ได้รับความร่วมมือหรือได้รับความร่วมมือล่าช้ากว่ากำหนด หรือไม่ต่อเนื่อง

2.3) ระบบการติดตามและประเมินผลการปฏิบัติงานจากหลากหลายหน่วยงานที่มีความซ้ำซ้อนกัน เป็นการเพิ่มภาระงานให้กับบุคลากร/ครูโดยไม่จำเป็น เสียเวลาในการปฏิบัติงานในหน้าที่ปกติ รวมไปถึงการกำกับติดตามที่ไม่ต่อเนื่อง หรือมีความล่าช้า

2.4) การบริหารงานที่ไม่เป็นระบบ หรือการสื่อสารที่ไม่มีประสิทธิภาพทำให้เกิดความเข้าใจที่ไม่ตรงกันระหว่างผู้เกี่ยวข้องทั้งในระดับบนลงล่าง ระดับล่างขึ้นบน หรือภายในระดับเดียวกันซึ่งมีผลต่อการดำเนินงานจัดการศึกษาตามแผนการศึกษาแห่งชาติ

2.5) มีปัญหาด้านการส่งต่อข้อมูลระหว่างหน่วยงานที่เกี่ยวข้อง ทำให้เกิดช่องว่างในการส่งต่อข้อมูลระหว่างหน่วยเหนือกับหน่วยปฏิบัติ ดังนั้นควรมีหน่วยงานเฉพาะในการกำกับติดตามดูแลเพื่อให้เกิดผลการดำเนินงานที่มีประสิทธิผลสูงสุด และได้ข้อมูลที่มีความถูกต้องสอดคล้องกัน

2.6) คุณลักษณะของแผนการศึกษาแห่งชาติ ซึ่งพบว่า การดำเนินการตามตัวชี้วัดและโครงการ รวมถึงกิจกรรมบางส่วนนั้นยากต่อการนำลงสู่การปฏิบัติจริงในพื้นที่ เนื่องจากไม่สอดคล้องกับบริบทหรือสภาพปัญหาและความต้องการเร่งด่วนของสถานศึกษา ทำให้การบรรลุผลการดำเนินงานเป็นไปได้ยาก รวมถึงเนื้อหาสาระของแผนที่มีรายละเอียดซับซ้อน และยากต่อการทำความเข้าใจได้ครบถ้วน

2.7) สภาพพื้นฐานครอบครัวของผู้เรียนบางกลุ่มมีความหลากหลาย ไม่พร้อมหรือไม่เอื้อต่อการได้รับการพัฒนาอย่างที่ควรจะเป็น ซึ่งเป็นความท้าทายในการจัดการศึกษาระดับสถานศึกษาประการหนึ่ง ไม่ว่าจะในฐานะครอบครัว หรือความต้องการจำเป็นในการเรียนรู้ที่แตกต่างกัน ทำให้การจัดการศึกษาต้องหาแนวทางในการดูแลส่งเสริมผู้เรียนทุกกลุ่มให้สามารถเรียนรู้และได้รับการพัฒนาศักยภาพได้อย่างเท่าเทียม เสมอภาคกัน

3.2 ปัจจัยความสำเร็จ และปัจจัยที่เป็นอุปสรรคของการจัดการศึกษาตามแผนการศึกษาแห่งชาติ พ.ศ. 2560-2579 ในระยะ 5 ปีแรกของแผน (พ.ศ. 2560-2564) ของหน่วยงานที่เกี่ยวข้องในการจัดการศึกษาประเภทอาชีวศึกษา

3.2.1 ปัจจัยความสำเร็จ

- 1) อัตลักษณ์และคุณภาพของบุคลากร โดยอัตลักษณ์ของความเป็นอาชีวศึกษาที่บุคลากรมีลักษณะเป็นคนที่พร้อมที่จะเป็นผู้ให้ และความเป็นพี่น้องของอาชีวะ จึงถือเป็นความเข้มแข็งของบุคลากร
- 2) การสร้างเครือข่ายความร่วมมือ/การมีส่วนร่วมของหน่วยงานต่าง ๆ ทั้งภายในและภายนอก โดยมีสถานประกอบการร่วมทำ MOU กับสถาบัน และสถานศึกษาในสังกัดสถาบัน เพื่อรองรับนักศึกษาที่ฝึกประสบการณ์
- 3) ผู้บริหารมีวิสัยทัศน์ที่ดีในการวางแผนการบริหารจัดการด้านต่าง ๆ เช่น การสร้างความรู้ความเข้าใจในเป้าหมาย และยุทธศาสตร์ของชาติ การพัฒนาบุคลากร การสร้างเครือข่าย เป็นต้น
- 4) การกำหนดเป้าหมายที่ชัดเจนของการอาชีวศึกษาที่ต้องมุ่งพัฒนาผู้เรียนให้เป็นผู้ที่มีคุณภาพในสังคม
- 5) การมีระบบการประกันคุณภาพภายในและการประเมินคุณภาพภายนอกที่เป็นระบบและมีคุณภาพเป็นตัวกำกับกับการจัดการศึกษาที่ชัดเจน

3.2.2 ปัจจัยที่เป็นอุปสรรค

- 1) ระบบการจัดสรรงบประมาณ การจัดสรรงบประมาณมีความล่าช้า ไม่เพียงพอค่าใช้จ่ายด้านการศึกษาส่วนใหญ่ให้นำหนักไปที่บุคลากรซึ่งเป็นค่าใช้จ่ายประจำ ทำให้งบประมาณในส่วนที่จะนำไปใช้ส่งเสริมการพัฒนาคุณภาพการศึกษามีน้อย ในขณะที่สถานศึกษามีเป็นจำนวนมาก โดยเฉพาะสถานศึกษาขนาดเล็ก จึงส่งผลให้คุณภาพและมาตรฐานการจัดการศึกษาในเขตเมืองและชนบท รวมถึงสถานศึกษาของรัฐและเอกชนมีความแตกต่างกันเป็นอย่างมาก
- 2) ระบบการโยกย้ายผู้บริหารหน่วยงาน เนื่องจากการเปลี่ยนแปลงผู้บริหารระดับสูงเกิดขึ้นบ่อยครั้ง ทำให้ส่งผลต่อความต่อเนื่องในด้านนโยบายและทิศทางการพัฒนาหน่วยงานทั้งในระดับส่วนกลางและสถานศึกษา จึงทำให้ขาดการถ่ายทอดความรู้จากระดับสูงสู่ระดับกลาง และระดับปฏิบัติ

3) การบริหารทรัพยากรบุคคล บุคลากรผู้สอนขาดแคลน เนื่องจากปัจจุบันมีผู้เรียนสายอาชีวศึกษาเพิ่มมากขึ้น ทำให้มีการจ้างครูอัตราจ้างมากขึ้น และใช้งบประมาณในการจ้างมากขึ้น ซึ่งงบประมาณที่ใช้คือเงินรายได้ของสถาบัน ทำให้ไม่สามารถจ้างผู้สอนให้เพียงพอและตอบสนองต่อจำนวนผู้เรียนที่เพิ่มมากขึ้นได้ และกระทบต่อการป้อนผู้สำเร็จการศึกษาเข้าสู่ตลาดแรงงาน เพื่อให้เพียงพอต่อความต้องการของสถานประกอบการ

4) การขาดแคลนบุคลากรผู้สอนเฉพาะทาง แม้ว่าภาครัฐจะจ้างบุคลากรเฉพาะทางและมีความเชี่ยวชาญด้วยค่าตอบแทนสูง แต่ไม่เท่ากับภาคเอกชนที่ให้ค่าตอบแทนสูงกว่าหลายเท่า จึงเกิดภาวะ “สมองไหล” ของบุคลากรที่ย้ายไปทำงานให้กับภาคเอกชนที่ให้ค่าตอบแทนที่สูงกว่า

5) ปัญหาการจัดซื้อด้านครุภัณฑ์ ซึ่งค่อนข้างช้าและเป็นไปได้ยาก ครุภัณฑ์จึงไม่ทันสมัยเท่ากับสถานประกอบการ

6) กระบวนการในการพัฒนาหลักสูตรค่อนข้างล่าช้า เนื่องจากมีขั้นตอนที่ค่อนข้างยุ่งยาก จึงควรมีผู้เชี่ยวชาญในการให้คำปรึกษาในการพัฒนาหลักสูตร

7) การรายงานผลการปฏิบัติงานมีความซ้ำซ้อนมาก ต้องรายงานเรื่องเดียวกันต่อหลายหน่วยงาน จึงควรมีระบบฐานข้อมูลร่วมกันเพื่อให้แต่ละหน่วยงานได้ใช้ข้อมูลร่วมกันได้ และไม่เสียเวลาในการจัดทำรายงานเรื่องเดียวกันหลายครั้ง

3.3 ปัจจัยความสำเร็จ และปัจจัยที่เป็นอุปสรรคของการจัดการศึกษาตามแผนการศึกษาแห่งชาติ พ.ศ. 2560-2579 ในระยะ 5 ปีแรกของแผน (พ.ศ. 2560-2564) ของหน่วยงานที่เกี่ยวข้องในการจัดการศึกษาระดับอุดมศึกษา

3.3.1 ปัจจัยความสำเร็จ

1) วิสัยทัศน์ของผู้บริหาร และบุคลากรมีความรู้ ความสามารถและมีความเชี่ยวชาญเฉพาะสาขา ดังนั้น เมื่อสถาบันมีโครงการหรือกิจกรรมที่เกี่ยวข้องกับศาสตร์หรือสาขานั้น ๆ ทำให้มีผู้นำที่มีความเชี่ยวชาญในด้านนั้น ๆ ในการร่วมขับเคลื่อนโครงการและกิจกรรมอยู่เสมอ

2) การสร้างเครือข่ายระหว่างหน่วยงาน ทั้งภาครัฐและเอกชน ทำให้สามารถติดต่อสื่อสาร และประสานถึงกันได้อย่างสะดวกและรวดเร็วมากในระดับของผู้บริหาร เช่น การขอความร่วมมือทำ MOU หรือจัดทำหลักสูตรต่าง ๆ โดยเฉพาะหน่วยงานที่อยู่ในส่วนกลาง ซึ่งมีส่วนสำคัญอย่างมากในการขับเคลื่อนโครงการหรือกิจกรรมต่าง ๆ ของสถาบัน เช่น ได้รับเงินสนับสนุนวัสดุ อุปกรณ์ หรืออำนวยความสะดวกในด้านต่าง ๆ

3) มีการสนับสนุนคนรุ่นใหม่ อาจารย์รุ่นใหม่ นักวิจัยรุ่นใหม่ให้เข้ามาอยู่ในระบบการศึกษาของสถาบัน ทำให้การบริหารงานเป็นไปอย่างทันสมัย รองรับการจัดการเรียนการสอนที่สอดคล้องกับการเปลี่ยนแปลงในยุคใหม่ได้เป็นอย่างดี

4) มีระบบการประเมินและกำกับติดตามที่เป็นระบบ ช่วยให้การดำเนินงานได้ผ่านการวิเคราะห์เป็นระยะ ๆ จากผู้รับผิดชอบหรือผู้ที่มีส่วนเกี่ยวข้องกับการดำเนินงาน ส่งผลทำให้การทำงานมีความเป็นปัจจุบัน โปร่งใส มีหลักฐานและสามารถตรวจสอบได้

3.3.2 ปัจจัยที่เป็นอุปสรรค

1) ระบบฐานข้อมูล ยังขาดข้อมูลที่ชัดเจนเพื่อประกอบการตัดสินใจในเรื่องต่าง ๆ ตั้งแต่ระดับหลักสูตร ระดับสถาบัน และระดับประเทศ จึงมีความจำเป็นที่จะต้องพัฒนาระบบฐานข้อมูลกลางของประเทศ เพื่อให้สถาบันอุดมศึกษาส่งข้อมูลที่เป็นสารสนเทศเข้าสู่ระบบฐานข้อมูลกลาง และมีความเชื่อมต่อกันในทุกระดับ

2) การจัดสรรงบประมาณ เนื่องจากงบประมาณส่วนใหญ่เป็นงบเงินเดือนบุคลากร จึงทำให้สัดส่วนของงบประมาณที่จะใช้ในการพัฒนางานด้านต่าง ๆ มีจำนวนไม่มาก รวมถึงงบประมาณมีไม่เพียงพอ และขาดความคล่องตัวในการดำเนินการเบิกจ่ายงบประมาณ เนื่องจากมีการกำหนดหลักเกณฑ์เป็นกรอบในการดำเนินการ

3) อัตราค่าจ้างของอาจารย์มีไม่เพียงพอต่อความต้องการของแต่ละสถาบัน อาจารย์ส่วนใหญ่มีภาระงานค่อนข้างมาก มีทั้งงานสอนและงานอื่นที่นอกเหนือจากงานสอน จึงทำให้ไม่สามารถทุ่มเทภารกิจทุกด้านได้อย่างเต็มที่

4) การประกันคุณภาพระดับสถาบัน บุคลากรขาดความรู้ความเข้าใจในเกณฑ์การดำเนินงาน จึงทำให้การนำไปสู่การปฏิบัติเกิดปัญหาและกลายเป็นภาระงานเอกสารมากกว่าเป็นเครื่องมือในการพัฒนางาน

3.4 ปัจจัยความสำเร็จ และปัจจัยที่เป็นอุปสรรคในการดำเนินงานของหน่วยงานส่วนกลางที่สนับสนุนการจัดการศึกษาตามแผนการศึกษาแห่งชาติ พ.ศ. 2560 - 2579 ในระยะ 5 ปีแรกของแผน (พ.ศ. 2560 - 2564)

3.4.1 ปัจจัยความสำเร็จ

1) ผู้บริหารระดับสูงของหน่วยงานดำรงตำแหน่งในช่วงระยะเวลาที่เหมาะสม ไม่เปลี่ยนแปลงหรือโยกย้ายบ่อย ๆ

2) นโยบายที่มีความชัดเจนและคงที่ ง่ายต่อการนำไปสู่การปฏิบัติ

3) การทำงานเป็นทีมของผู้บริหารและบุคลากรในองค์กร ทำให้การดำเนินงานในแต่ละภารกิจเป็นไปอย่างมีประสิทธิภาพ

4) การใช้ระบบเทคโนโลยีสารสนเทศในการทำงาน ช่วยให้เกิดประสิทธิภาพและประสิทธิผลในการทำงานของบุคลากรในหน่วยงาน

5) กฎหมายมีความสอดคล้อง เหมาะสมกับสถานการณ์ของโลกและการจัดการศึกษาที่มีการเปลี่ยนแปลงไปอย่างรวดเร็ว

6) ความร่วมมือของภาคีเครือข่าย ทั้งในและต่างประเทศ

7) การติดตามและประเมินผลการดำเนินงานตามแผนการศึกษาแห่งชาติอย่างต่อเนื่อง ซึ่งเป็นการกระตุ้นและผลักดันให้มีการดำเนินงานตามแผนการศึกษาแห่งชาติ

3.4.2 ปัจจัยที่เป็นอุปสรรค

1) กระบวนการขับเคลื่อนแผนการศึกษาแห่งชาติไม่ต่อเนื่อง เนื่องจากมีการเปลี่ยนแปลงผู้บริหารบ่อย ทำให้การดำเนินงานบางครั้งไม่สอดคล้องกับแผนการดำเนินงานเดิม รวมถึงการขาดฐานข้อมูลที่มีประสิทธิภาพ สำหรับการนำมาใช้ประกอบการดำเนินงานขับเคลื่อนแผนการศึกษาแห่งชาติ

2) สถานะของแผนการศึกษาแห่งชาติที่เป็นแผนในระดับที่ 3 ไม่ได้มีบทบังคับในการดำเนินงานอย่างชัดเจน

3) การจัดสรรงบประมาณที่ไม่ได้ยึดโยงกับแผนการศึกษาแห่งชาติ ส่งผลทำให้ผู้เกี่ยวข้องไม่ได้เห็นถึงความสำคัญของแผนการศึกษาแห่งชาติเท่าที่ควร รวมถึงการขาดแคลนงบประมาณในการพัฒนาและการดำเนินการในแต่ละเรื่อง

4) การเปลี่ยนแปลงผู้ปฏิบัติงานในโครงการต่าง ๆ การปรับเปลี่ยนนโยบายหรือโครงการ ส่งผลให้การดำเนินงานขาดประสิทธิภาพ

5) บทบาทและภารกิจของบางองค์กรยังไม่ชัดเจน ส่งผลต่อการดำเนินงาน และการบูรณาการร่วมกับหน่วยงานอื่น

6) การขาดฐานข้อมูลที่สามารถเชื่อมโยงและแลกเปลี่ยนข้อมูลร่วมกันระหว่างหน่วยงาน

ตอนที่ 4 ผลการจัดทำข้อเสนอแนะในการดำเนินงานและการจัดการศึกษาตามแผนการศึกษาแห่งชาติ พ.ศ. 2560-2579 ในระยะต่อไป

ข้อเสนอแนะในการดำเนินงานและการจัดการศึกษาตามแผนการศึกษาแห่งชาติ พ.ศ. 2560-2579 ในระยะต่อไป จัดทำขึ้นโดยอิงจากผลการสังเคราะห์ผลการติดตามสภาพการดำเนินงานตามแผนการศึกษาแห่งชาติ ผลการประเมินผลผลิต ผลลัพธ์ และผลกระทบที่เกิดขึ้นจากการจัดการศึกษาตามวัตถุประสงค์เป้าหมาย และตัวชี้วัดของแผนการศึกษาแห่งชาติ และผลการวิเคราะห์ปัจจัยความสำเร็จ ปัจจัยที่เป็นอุปสรรคของการจัดการศึกษาตามแผนการศึกษาแห่งชาติ ในช่วงระยะ 5 ปีแรกของแผน (พ.ศ. 2560-2564) ข้อเสนอแนะที่จัดทำขึ้นนี้จำแนกเป็นสามส่วน ส่วนที่ 1 เป็นข้อเสนอแนะในการดำเนินงานของกระทรวงศึกษาธิการตามแผนการศึกษาแห่งชาติ ในระยะเร่งด่วน และส่วนที่ 2 เป็นข้อเสนอแนะในการดำเนินงานตามตัวชี้วัดเป้าหมายของแผนการศึกษาแห่งชาติ และส่วนที่ 3 เป็นข้อเสนอแนะในการขับเคลื่อนการดำเนินงานตามแผนการศึกษาแห่งชาติ รายละเอียดมีดังนี้

4.1 ข้อเสนอแนะในการดำเนินงานของกระทรวงศึกษาธิการตามแผนการศึกษาแห่งชาติ ในระยะเร่งด่วน

4.1.1 ข้อเสนอแนะในการจัดทำฐานข้อมูลรายบุคคลที่สามารถเชื่อมโยงและแลกเปลี่ยน
ข้อมูล รวมทั้งใช้ประโยชน์ร่วมกันระหว่างกระทรวงศึกษาธิการและหน่วยงานอื่น ด้านสาธารณสุข
สังคม ภูมิสารสนเทศ แรงงานและการศึกษา

1) สำนักงานเลขาธิการสภาการศึกษา ควรมีการประสานไปยังหน่วยงานระดับ
นโยบายที่เป็นเจ้าของข้อมูลทั้งหมดที่เกี่ยวข้องกับแผนการศึกษาแห่งชาติ เพื่อทำความเข้าใจและ
สร้างความร่วมมือให้การแลกเปลี่ยนข้อมูลระหว่างหน่วยงานสามารถทำได้อย่างมีประสิทธิภาพ

2) การพัฒนาระบบฐานข้อมูลกลางที่มีการเชื่อมโยงกับฐานข้อมูลของหน่วยงาน
ที่เกี่ยวข้อง ควรมีการกำหนดมาตรฐานกลางของข้อมูลเพื่อให้หน่วยงานต่าง ๆ ที่เกี่ยวข้อง ทั้งภายใน
และภายนอกกระทรวงศึกษาธิการรับผิดชอบเก็บรวบรวมข้อมูลการดำเนินการในด้านต่าง ๆ

3) การพัฒนามาตรฐานกลางของข้อมูล และการออกแบบการรายงาน
สารสนเทศของระบบ นอกจากจะอิงจากความคิดเห็นของบุคลากรของหน่วยงานในระดับต่าง ๆ
ซึ่งเป็นผู้ใช้และดูแลข้อมูลแล้ว กระทรวงศึกษาธิการควรพิจารณาผลลัพธ์และผลกระทบที่จะเกิดขึ้น
จากการใช้ข้อมูลและสารสนเทศในระบบต่อผู้มีส่วนได้ส่วนเสีย (stakeholder) เช่น นักเรียน และ
ผู้ปกครอง เพื่อให้มั่นใจได้ว่ากระทรวงศึกษาธิการจะสามารถใช้ข้อมูลดังกล่าวในการยกระดับหรือ
พัฒนาคุณภาพของผู้เรียนได้อย่างแท้จริง และควรมีการรับฟังความคิดเห็นจากผู้เชี่ยวชาญในด้าน
การวัดและประเมินผลทางการศึกษา การจัดการเรียนการสอนเพื่อพัฒนาผู้เรียน นอกจากนี้ ปัจจุบัน
การทำเหมืองข้อมูลทางการศึกษา (educational data mining) และการวิเคราะห์การเรียนรู้ของผู้เรียน
(learning analytics) เป็นวิวัฒนาการทางวิทยาการข้อมูลทางการศึกษาที่สามารถนำมาใช้พัฒนา
ผู้เรียน แก้ปัญหาผู้เรียน ให้ข้อมูลป้อนกลับแก่ผู้เกี่ยวข้อง แจ้งเตือนผู้เรียนที่มีความเสี่ยง ทำนายแนวโน้ม
ความสำเร็จหรือความเสี่ยงทางการศึกษาของผู้เรียน การรับฟังความคิดเห็น ควรมีนักวิทยาการข้อมูล
ทางการศึกษาร่วมในขั้นตอนการพัฒนาระบบ จะช่วยให้กระทรวงศึกษาธิการและหน่วยงานที่เกี่ยวข้อง
สามารถใช้ข้อมูลในการขับเคลื่อนองค์กรได้อย่างมีประสิทธิภาพ

4) ควรกำหนดให้มีหน่วยงานที่มีหน้าที่รับผิดชอบการบริหารจัดการข้อมูล
ดังกล่าวโดยตรง ทั้งนี้บุคลากรในหน่วยงานควรมีทีมนักวิเคราะห์ที่มีความรู้ทางด้านสถิติ/วิทยาการ
ข้อมูลสมัยใหม่ นอกจากนี้ควรมีการกำหนดข้อมูล/สารสนเทศป้อนกลับที่จะช่วยให้หน่วยงานต่าง ๆ
สามารถดำเนินงานตามแผนการศึกษาแห่งชาติผ่านการขับเคลื่อนด้วยข้อมูลได้อย่างมีประสิทธิภาพ

4.1.2 ข้อเสนอแนะในการจัดอัตรากำลังครูให้ครบตามเกณฑ์ และสัดส่วนจำนวน ครูต่อห้องเรียนที่เหมาะสมและมีครูประจำชั้นครบทุกห้อง

1) ในระยะสั้น การที่เพิ่มจำนวนครูให้ครบชั้นในโรงเรียนที่เป็นปัญหา
อาจทำได้ยาก กระทรวงศึกษาธิการและหน่วยงานที่เกี่ยวข้องโดยเฉพาะ สพฐ. ควรมีการวิเคราะห์

และดำเนินนโยบายที่เพิ่มทรัพยากรหรือเพิ่มประสิทธิภาพในการใช้ทรัพยากรในโรงเรียนขนาดเล็ก เช่น การใช้เทคโนโลยีเข้ามาช่วยในการพัฒนาผู้เรียนอย่างเหมาะสม ทั้งนี้เพื่อทดแทนการขาดหายไปของครูในโรงเรียนที่มีปัญหา

2) ในระยะยาวควรมีการวางแผนการผลิตครู โดยเฉพาะในระดับประถมศึกษา ให้มีความเพียงพอกับความต้องการในอนาคต

4.1.3 ข้อเสนอแนะในการพัฒนาระดับทักษะการคิดวิเคราะห์ แก้ปัญหาและการประยุกต์ใช้ในชีวิตประจำวันของนักเรียน

1) สำนักงานเลขาธิการสภาการศึกษาควรให้ข้อมูลป้อนกลับ สป.ศธ. เพื่อทบทวนและปรับปรุงตัวชี้วัดที่เกี่ยวข้องกับการประเมินกระบวนการจัดการเรียนรู้เพื่อพัฒนาทักษะการคิดวิเคราะห์ แก้ปัญหา และการประยุกต์ใช้ในชีวิตประจำวันของนักเรียน ทั้งนี้เพื่อให้หน่วยงานระดับนโยบายทราบสภาพจริงของการจัดการเรียนรู้ดังกล่าว และสามารถแนะนำหรือให้ข้อมูลป้อนกลับไปยังสถานศึกษาได้อย่างเหมาะสม ทั้งนี้ลักษณะของตัวชี้วัดที่ สป.ศธ. ใช้ในการกำกับติดตามสถานศึกษาในด้านการใช้กระบวนการสอนเพื่อสร้างกระบวนการคิดวิเคราะห์ดังกล่าวเป็นตัวชี้วัดในเชิงปริมาณที่เพียงนับว่าทำหรือไม่ทำ แต่ไม่ได้สะท้อนคุณภาพของการดำเนินงาน ดังนั้นหากมีการปรับตัวชี้วัดให้สะท้อนถึงคุณภาพในการจัดกระบวนการสอนเพื่อสร้างกระบวนการคิดวิเคราะห์ฯ ให้กับผู้เรียน จะเป็นปัจจัยหนึ่งที่กระตุ้นให้เกิดการจัดการเรียนรู้ที่มีคุณภาพเพิ่มมากขึ้นได้

2) สำนักงานเลขาธิการสภาการศึกษาอาจประสานหรือร่วมมือกับ สป.ศธ. เพื่อเก็บรวบรวมข้อมูลที่จำเป็นจากสถานศึกษาสำหรับการวิเคราะห์ลักษณะของการจัดการเรียนรู้ของสถานศึกษา รวมทั้งปัญหาหรือข้อจำกัดในการพัฒนาระดับทักษะการคิดวิเคราะห์ แก้ปัญหา และการประยุกต์ใช้ในชีวิตประจำวันของนักเรียน แล้วนำสารสนเทศที่ได้มาประกอบการออกแบบกลไกหรือแนวทางช่วยเหลือหรือให้ข้อมูลป้อนกลับแก่สถานศึกษาเพื่อการพัฒนาในระดับทักษะการคิดวิเคราะห์ แก้ปัญหา และการประยุกต์ใช้ในชีวิตประจำวันของนักเรียน

3) กระทรวงศึกษาธิการ และ สพฐ. ควรมีการให้ความรู้ความเข้าใจแก่ครูในการจัดการเรียนรู้ที่เหมาะสมในการพัฒนากระบวนการคิดวิเคราะห์ของนักเรียน

4.1.4 ข้อเสนอแนะด้านการพัฒนาคุณภาพการศึกษาทางไกลเพื่อการจัดการเรียนการสอน

1) สำนักงานเลขาธิการสภาการศึกษาอาจมีการปรับตัวชี้วัดเกี่ยวกับการใช้ประโยชน์จาก DLIT และ DLTV รวมทั้งเทคโนโลยีการศึกษาทางไกลให้มีลักษณะบ่งชี้คุณภาพได้มากยิ่งขึ้น

2) ควรมีการให้ความรู้และกำกับติดตามการใช้งานเทคโนโลยีการศึกษาทางไกลของครู ทั้งนี้เพื่อให้การใช้เทคโนโลยีดังกล่าวทำได้เหมาะสมและมีประสิทธิภาพ

4.2 ข้อเสนอแนะในการดำเนินงานตามตัวชี้วัดเป้าหมายของแผนการศึกษาแห่งชาติ

4.2.1 ข้อเสนอแนะในการดำเนินงานเพื่อเพิ่มอัตราการเข้าถึงการศึกษาและเพิ่มความเสมอภาคในการเข้าถึงการศึกษาระหว่างกลุ่มประชากรที่มีฐานะทางเศรษฐกิจแตกต่างกัน

1) กระทรวงศึกษาธิการ สพฐ. และ สกศ. ควรพิจารณาปรับวิธีการและอัตราการอุดหนุนรายหัวให้มีความเป็นธรรม และสอดคล้องกับความต้องการจำเป็นของนักเรียนมากขึ้น โดยไม่จำเป็นต้องจัดสรรให้นักเรียนแต่ละคนได้รับเงินอุดหนุนที่เท่ากัน แต่ควรจัดสรรให้นักเรียนได้รับเงินอุดหนุนที่ช่วยให้เกิดความเสมอภาคมากกว่า (equity-based budgeting)

2) กระทรวงศึกษาธิการ ควรมีการออกแบบกลไกในการกำกับติดตามและการสร้างความร่วมมือกันระหว่างครูกับผู้ปกครองเพื่อช่วยเหลือนักเรียนที่ครอบครัวยากจนในแต่ละโรงเรียน เพื่อสนับสนุนให้นักเรียนกลุ่มดังกล่าวมีโอกาสที่จะได้รับการศึกษาในระดับที่สูงขึ้นไปได้มากขึ้น

4.2.2 ข้อเสนอแนะในการพัฒนาการศึกษาเด็กในวัยเรียนที่มีความต้องการพิเศษให้ได้รับการศึกษาเต็มตามศักยภาพ

1) สพฐ. ควรมีการปรับเปลี่ยนการกำหนดภาระงานของครูการศึกษาพิเศษในโรงเรียนเรียนรวมให้มีความชัดเจน สอดคล้องกับหน้าที่ที่ควรจะเป็นของครูการศึกษาพิเศษ และสามารถนับภาระงานการดูแลเด็กที่มีความต้องการพิเศษเป็นภาระงานสำหรับการประเมินผลการปฏิบัติงานของครูได้ ทั้งนี้เพื่อเป็นปัจจัยที่ช่วยสนับสนุนให้เกิดการดูแลและจัดการศึกษาให้กับเด็กที่มีความต้องการพิเศษในโรงเรียนเรียนรวมให้มีประสิทธิภาพมากที่สุด

2) ควรมีหลักสูตรอบรมที่ให้ความรู้ มีการฝึกปฏิบัติ และสร้างเจตคติที่ดีในการดูแลเด็กที่มีความต้องการพิเศษในโรงเรียน ทั้งนี้เพื่อให้ครูในโรงเรียนที่ไม่ใช่ครูการศึกษาพิเศษมีความรู้ความเข้าใจ มีทักษะ และมีเจตคติที่ดี และสามารถช่วยออกแบบหรือปรับหลักสูตรให้กับเด็กที่มีความต้องการพิเศษในบางประเภทได้ ซึ่งจะช่วยลดปัญหาความขาดแคลนครูการศึกษาพิเศษลงได้ในระดับหนึ่ง และยังเป็นปัจจัยที่ช่วยให้เกิดความร่วมมือกันจากทุกฝ่ายในการดูแลและให้การศึกษาศิลปะเด็กที่มีความต้องการพิเศษ ซึ่งจะช่วยให้เด็กที่มีความต้องการพิเศษสามารถใช้ชีวิตร่วมกับเด็กปกติ และมีการเรียนรู้ได้เต็มตามศักยภาพ

4.2.3 ข้อเสนอแนะในการยกระดับผลสัมฤทธิ์ทางการเรียนของนักเรียน และการลดความเหลื่อมล้ำทางการศึกษาในด้านคุณภาพการศึกษา

1) ใช้ข้อเสนอแนะเดียวกับหัวข้อ 4.1.3 เพื่อแก้ปัญหาจำนวนครูไม่ครบชั้นเรียนในโรงเรียนขนาดเล็ก ซึ่งจากผลการวิจัยพบว่าเป็นปัจจัยที่ช่วยยกระดับและลดความเหลื่อมล้ำด้านผลสัมฤทธิ์ทางการเรียนของนักเรียนได้

2) ใช้ข้อเสนอแนะเดียวกับ 4.2.1 เพื่อให้มีการจัดสรรเงินอุดหนุนรายหัวให้กับนักเรียนอย่างเหมาะสม เป็นธรรม และสอดคล้องกับสภาพจริง

3) ควรมีการพัฒนาและเสนอกลไกหรือแนวทางที่จะช่วยลดความเหลื่อมล้ำด้านคุณภาพการศึกษา และเนื่องจากลักษณะของความเป็นพหุระดับของโครงสร้างการบริหารจัดการ สาเหตุของปัญหาและความสำคัญของแต่ละปัญหาในแต่ละเขตพื้นที่การศึกษาจึงอาจมีความแตกต่างกัน กลไกหรือแนวทางที่จะพัฒนาเพื่อลดความเหลื่อมล้ำจึงควรมีความสอดคล้องกับความต้องการของแต่ละเขตพื้นที่การศึกษา การออกแบบกลไกดังกล่าว นอกจากจะใช้การระดมความคิดเห็นจากผู้ทรงคุณวุฒิหรือผู้เกี่ยวข้องแล้ว ควรต้องมีการพิจารณาข้อมูลที่เป็นข้อเท็จจริงของแต่ละเขตพื้นที่การศึกษาประกอบด้วย

4) กระทรวงศึกษาธิการ หรือสำนักงานเลขาธิการสภาการศึกษา ควรมีการสนับสนุนงบประมาณ รวมถึงทรัพยากรทางการศึกษาที่จำเป็นและองค์ความรู้ที่เกี่ยวข้อง เพื่อพัฒนากลไกหรือโมเดลที่จะสามารถใช้ในการบริหารจัดการโรงเรียนในพื้นที่ที่สามารถตอบสนองความต้องการของคนในพื้นที่กับหน่วยงานที่จัดการศึกษาของรัฐ

5) ผลสัมฤทธิ์ที่คาดหวังให้เกิดกับนักเรียนไม่ควรเน้นผลสัมฤทธิ์ในเชิงวิชาการ แต่เพียงอย่างเดียว แต่ควรเน้นผลสัมฤทธิ์ด้านศาสนา และทักษะอาชีพที่สอดคล้องกับบริบทของพื้นที่

6) สำนักงานเลขาธิการสภาการศึกษา อาจพิจารณาปรับเพิ่มเติมตัวชี้วัดเป้าหมายด้านคุณภาพการศึกษาของนักเรียนในพื้นที่สามจังหวัดชายแดนภาคใต้ เพื่อให้ตอบสนองความต้องการของคนในพื้นที่กับหน่วยงานที่จัดการศึกษาในภาครัฐไปได้พร้อมกัน

4.2.4 ข้อเสนอแนะในการเฝ้าระวังพัฒนาการสมวัยของเด็กแรกเกิด-5 ปี

1) เฝ้าระวังแนวโน้มของตัวชี้วัดนี้ในปี พ.ศ. 2565 ว่ามีแนวโน้มลดลงหรือมีจังหวัดที่ไม่สามารถบรรลุผลตามเกณฑ์เป้าหมายเพิ่มขึ้นหรือไม่

2) หากตัวชี้วัดมีแนวโน้มลดลง กระทรวงศึกษาธิการ หรือสำนักงานเลขาธิการสภาการศึกษา ควรมีการประสานกับกรมอนามัย กระทรวงสาธารณสุข เพื่อวิเคราะห์ลักษณะของปัญหาด้านสุขภาพของเด็กกลุ่มดังกล่าว รวมทั้งวิเคราะห์สาเหตุของปัญหา ทั้งนี้เพื่อนำมาเป็นข้อมูลสนับสนุนในการวางแผนสำหรับการจัดการเรียนรู้ให้กับเด็กในกลุ่มนี้ให้เหมาะสมเมื่อถึงวัยที่จะต้องเข้าสู่ระบบการศึกษา

4.2.5 ข้อเสนอแนะในการปรับปรุงแก้ไขกฎหมายที่เกี่ยวกับความเป็นอิสระและความรับผิดชอบของสถานศึกษา

สำนักงานเลขาธิการสภาการศึกษาควรมีบทบาทในเชิงรุกทำหน้าที่เป็นตัวกลางประสานและขับเคลื่อนให้เกิดการกระจายอำนาจการจัดการศึกษา โดยการมีส่วนร่วมจากทุกภาคส่วน ดังนี้

1) การขับเคลื่อนผ่านหน่วยงานส่วนกลาง โดย (1) เร่งรัดให้หน่วยงานเกิดการพัฒนานโยบายการกระจายอำนาจการจัดการศึกษา (2) เร่งรัดให้มีการปรับปรุงกฎหมายที่นำไปสู่

การกระจายอำนาจการจัดการศึกษาอย่างแท้จริง (3) สกศ. ควรเป็นผู้ประสาน/กำกับติดตาม ให้มีความต่อเนื่องในการกระจายอำนาจ และ (4) พัฒนากลไกในการติดตามและประเมินนโยบาย การกระจายอำนาจการจัดการศึกษา

2) การขับเคลื่อนผ่านหน่วยงานส่วนภูมิภาค โดย (1) สำนักงานเลขาธิการ สภาการศึกษา ควรมีการประสานกับหน่วยงานระดับนโยบายเพื่อประชาสัมพันธ์และสร้างความ ร่วมมือในการให้ความรู้หรือเตรียมความพร้อมในการรับการกระจายอำนาจการจัดการศึกษา (2) ผลักดันให้มีการสร้างกลไกการนำนโยบายการกระจายอำนาจการจัดการศึกษาสู่การปฏิบัติ (3) ผลักดันให้มีการพัฒนาแผนการกระจายอำนาจการจัดการศึกษา และ (4) พัฒนากลไกการติดตาม และประเมินแผนการกระจายอำนาจการจัดการศึกษา

3) การขับเคลื่อนผ่านสถานศึกษา โดย (1) สำนักงานเลขาธิการสภาการศึกษา ควรมีการประสานให้มีการให้ความรู้และสร้างความตระหนักในการรับการกระจายอำนาจของสถานศึกษา (2) มีกลไกที่จะช่วยเตรียมความพร้อมในการรับการกระจายอำนาจการจัดการศึกษา (3) ผลักดัน ให้มีการดำเนินการตามแผนปฏิบัติการการกระจายอำนาจการจัดการศึกษา และ (4) พัฒนากลไก การติดตามและประเมินแผนปฏิบัติการการกระจายอำนาจการจัดการศึกษา

4.3 ข้อเสนอแนะในการขับเคลื่อนการดำเนินงานตามแผนการศึกษาแห่งชาติ

ข้อเสนอแนะในส่วนนี้เป็นข้อเสนอแนะในการขับเคลื่อนการดำเนินงานตามแผน การศึกษาแห่งชาติ นอกเหนือจากข้อเสนอแนะที่ได้จากผลการประเมินตัวชี้วัดตามเป้าหมายของ แผนการศึกษาแห่งชาติ

4.3.1 การสร้างการรับรู้และความเข้าใจที่ถูกต้องให้กับผู้เกี่ยวข้องในทุกระดับ

1) สำนักงานเลขาธิการสภาการศึกษา ควรขับเคลื่อนนโยบายยุทธศาสตร์และ แนวทางการดำเนินงานเป็นระยะ ๆ อย่างต่อเนื่อง โดยใช้วิธีการที่หลากหลาย และพยายามเน้น การประชาสัมพันธ์ให้สามารถเข้าถึงหน่วยงานส่วนภูมิภาค สถานศึกษา และหน่วยงานในระดับท้องถิ่น เพื่อช่วยสร้างการรับรู้ ความตระหนัก และความรู้ความเข้าใจเกี่ยวกับแผนการศึกษาแห่งชาติในเชิงลึก และการดำเนินงานตามแผนฯ ที่มีรายละเอียดและเป็นรูปธรรม รวมทั้งช่วยกระตุ้นให้เกิดการดำเนินงาน ตามแผนฯ ในหน่วยงานดังกล่าวอย่างถูกต้องและเหมาะสม ในกรณีที่หน่วยงานที่เกี่ยวข้อง เป็นหน่วยงานอื่นนอกเหนือจากกระทรวงศึกษาธิการ การสื่อสารทำความเข้าใจไปยังหน่วยงาน ดังกล่าวโดยสำนักงานเลขาธิการสภาการศึกษาเอง อาจทำได้ลำบาก สำนักงานเลขาธิการสภาการศึกษา จึงควรมีการประสาน ทำความเข้าใจกับหน่วยงานในระดับนโยบายของหน่วยงานต่าง ๆ ก่อน เพื่อให้เกิดความร่วมมือ

2) สำนักงานเลขาธิการสภาการศึกษา ควรมีการขับเคลื่อนการดำเนินงาน ตามแผนการศึกษาแห่งชาติโดยการกำกับติดตามการดำเนินงานตามแผนฯ ของหน่วยงานที่เกี่ยวข้อง ในทุกระดับเป็นระยะ เช่น ทุกหนึ่งปี หรือตามระยะเวลาที่เห็นว่าเหมาะสม ผ่านการให้ข้อมูลป้อนกลับ

เกี่ยวกับการดำเนินงานตามแผนฯ หรือตัวชี้วัดเป้าหมายของแผนฯ ที่เกี่ยวข้องกับการดำเนินการของแต่ละหน่วยงาน เพื่อให้หน่วยงานที่เกี่ยวข้องใช้เป็นแนวทางในการวางแผน พัฒนาการดำเนินงานตามแผนการศึกษาแห่งชาติต่อไป นอกจากนี้การกำกับติดตามยังเป็นวิธีการหนึ่งซึ่งช่วยสร้างความรู้ความเข้าใจที่ถูกต้อง และสร้างความตระหนักให้แก่บุคลากรในหน่วยงานต่าง ๆ ซึ่งล้วนเป็นปัจจัยเชิงบวกที่จะช่วยผลักดันให้การดำเนินการตามแผนการศึกษาแห่งชาติประสบความสำเร็จได้ตามที่คาดหวัง

3) สำนักงานเลขาธิการสภาการศึกษา ควรนำเสนอ/ประชาสัมพันธ์ผลการดำเนินงานตามยุทธศาสตร์ของแผนการศึกษาแห่งชาติ หรือตัวชี้วัดตามเป้าหมายของแผนฯ ต่อประชาชนทั่วไปเป็นวงกว้าง โดยจัดทำเป็นสื่อหรือเอกสารที่มีเนื้อหาที่เหมาะสมและสามารถเข้าใจได้ง่าย เพื่อให้ประชาชนทั่วไปมีความรู้ความเข้าใจ และตระหนักถึงความสำคัญของการศึกษาแห่งชาติ การดำเนินการส่วนนี้หากทำได้อย่างต่อเนื่องจะช่วยให้เกิดการมีส่วนร่วมจากภาคประชาชน ซึ่งเป็นปัจจัยหนึ่งที่จะช่วยผลักดันให้การดำเนินการตามแผนการศึกษาแห่งชาติสามารถบรรลุเป้าหมายตามที่คาดหวังได้

4) สำนักงานเลขาธิการสภาการศึกษา ควรมีการวิเคราะห์สถานการณ์ของประเทศและของโลกที่มีผลต่อการจัดการศึกษาในอนาคตเป็นระยะ เช่น ทุกหนึ่งปี หรือตามระยะเวลาที่เห็นว่าเหมาะสม แล้วจัดทำกรอบหรือแนวทางการดำเนินงานตามแผนการศึกษาแห่งชาติให้กับหน่วยงานในแต่ละภาคส่วน ทั้งนี้สำนักงานเลขาธิการสภาการศึกษา อาจดำเนินการโดยร่วมมือกับหน่วยงานระดับนโยบายที่เกี่ยวข้อง เพื่อเป็นการควบคุมทิศทางการดำเนินงานตามแผนฯ ของหน่วยงานต่าง ๆ และสร้างความรู้ความเข้าใจ สร้างความตระหนักในความสำคัญของแผนฯ ได้ทางหนึ่ง และอีกทางหนึ่งเป็นการเพิ่มการมีส่วนร่วมและความรับผิดชอบของหน่วยงานนั้น ๆ ในการนำแผนฯ ไปปฏิบัติและร่วมประเมินผลการดำเนินงานตามแผนฯ นอกจากนี้ยังเป็นการกำหนดบทบาทที่ชัดเจนของหน่วยงานในการดำเนินงานตามแผนการศึกษาแห่งชาติ ซึ่งเป็นปัจจัยที่จะช่วยกระตุ้นให้หน่วยงานที่เกี่ยวข้องในทุกระดับสามารถดำเนินงานตามแผนฯ ได้อย่างมีประสิทธิภาพ การดำเนินการในส่วนนี้สามารถทำไปพร้อมกันกับการกำกับติดตามที่กล่าวไว้ในข้อ 2)

4.3.2 ข้อเสนอแนะในการปรับปรุงตัวชี้วัดเป้าหมายของแผนการศึกษาแห่งชาติ

1) ในกรณีที่สำนักงานเลขาธิการสภาการศึกษา หรือหน่วยงานที่เกี่ยวข้องมีความจำเป็นและต้องการข้อมูลของตัวชี้วัดดังกล่าวที่ถูกต้อง ควรมีการทบทวนการให้นิยามเชิงปฏิบัติการของตัวชี้วัด 3.7 ทั้ง 3 ด้านใหม่ และมีเครื่องมือกลางที่ได้รับการตรวจสอบคุณภาพแล้ว ให้สถานศึกษาใช้สำหรับเก็บรวบรวมข้อมูลของตัวชี้วัดทั้ง 3 ตัว ทั้งนี้เพื่อให้สามารถใช้ประโยชน์จากข้อมูลที่เก็บรวบรวมมาได้อย่างแท้จริง

2) ในกรณีที่วิเคราะห์แล้วว่าไม่ได้มีความจำเป็นจริง ๆ ในการใช้สารสนเทศของตัวชี้วัดดังกล่าว สำนักงานเลขาธิการสภาการศึกษา อาจพิจารณาทบทวนนำตัวชี้วัดดังกล่าวออกจากตัวชี้วัดตามเป้าหมายของแผนการศึกษาแห่งชาติ

3) สำนักงานเลขาธิการสภาการศึกษา ควรพิจารณาปรับตัวชี้วัด 3.13 ใหม่ โดยปรับเปลี่ยนมิติของการวัดจากเดิมที่เป็นการวัดในเชิงปริมาณของกระบวนการของการจัดการเรียนการสอน ให้เป็นการวัดในเชิงผลลัพธ์ที่เกิดขึ้นกับนักเรียนในด้านระดับความเป็นพลเมืองของนักเรียน ทั้งนี้ระดับความเป็นพลเมืองดังกล่าวมีลักษณะเป็นตัวแปรแฝงเช่นเดียวกับตัวชี้วัด 3.7 จึงควรมีการกำหนดนิยามเชิงปฏิบัติการ รวมทั้งควรมีเครื่องมือกลางที่ได้รับการตรวจสอบคุณภาพแล้ว ให้กับสถานศึกษาเพื่อใช้สำหรับเก็บรวบรวมข้อมูลระดับความเป็นพลเมืองของนักเรียนดังกล่าว

4) สำนักงานเลขาธิการสภาการศึกษา ควรมีการวิเคราะห์สภาพการณ์ในปัจจุบัน ศึกษากฎหมายที่เกี่ยวข้องกับการบริหารงานของกระทรวงศึกษาธิการที่มีในปัจจุบัน วิเคราะห์ผลลัพธ์จากการปรับปรุงโครงสร้างการบริหารงานของกระทรวงศึกษาธิการ แล้วนำผลการศึกษาที่ได้นี้มาพัฒนาเป็นข้อเสนอแนะการปรับปรุงโครงสร้างการบริหารงานของกระทรวงศึกษาธิการ เพื่อเสนอต่อกระทรวงศึกษาธิการ ซึ่งจะทำให้การดำเนินงานตามแผนการศึกษาแห่งชาติในด้านนี้มีแนวทางที่ชัดเจนและสามารถสร้างผลกระทบเชิงบวกที่หวังผลได้มากกว่าการกำหนดตัวชี้วัดกว้าง ๆ แบบเดิม

5) การสร้างข้อเสนอแนะการปรับโครงสร้างการบริหารงานในข้อ 4) สำนักงานเลขาธิการสภาการศึกษา ควรมีการประสานไปยังหน่วยงานระดับนโยบายของกระทรวงศึกษาธิการ เพื่อให้เข้ามาร่วมแลกเปลี่ยนความคิดเห็น หรือเข้ามามีส่วนร่วมในการศึกษาและพัฒนาข้อเสนอแนะดังกล่าว

4.3.3 ข้อเสนอแนะในการปรับปรุงตัวชี้วัดเป้าหมายของแผนการศึกษาแห่งชาติ จากที่ยึดตัวชี้วัดแบบ KPIs เป็นหลักให้เป็นตัวชี้วัดแบบ OKRs เป็นหลัก

สำนักงานเลขาธิการสภาการศึกษา ควรพิจารณาปรับเปลี่ยนตัวชี้วัดกลุ่มนี้ ซึ่งประกอบด้วย ตัวชี้วัดด้านการเข้าถึงโอกาสทางการศึกษา ได้แก่ ตัวชี้วัด 1.6, 1.7, 1.8 และ 1.9 ตัวชี้วัดด้านคุณภาพการศึกษา ได้แก่ ตัวชี้วัด 3.7.1, 3.7.2, 3.7.3 และ 3.13 และตัวชี้วัดด้านประสิทธิภาพ ได้แก่ ตัวชี้วัด 4.1, 4.2, 4.3, 4.4, 4.5, 4.6, 4.7, 4.8, 4.9, 4.14, 4.15 และ 4.16 ไปใช้ตัวชี้วัดแบบ OKRs สำหรับการดำเนินงานตามแผนการศึกษาในระยะต่อไป สารสนเทศที่ได้จากตัวชี้วัดแบบ OKRs น่าจะให้คำตอบทั้งในเชิงการตัดสินใจและในเชิงการให้ข้อมูลป้อนกลับที่เป็นประโยชน์แก่หน่วยงานในระดับต่าง ๆ สำหรับการปรับปรุงหรือพัฒนาการดำเนินงานในระยะต่อไป

4.3.4 ข้อเสนอแนะในการทบทวนตัวชี้วัดที่อิงผลการประกันคุณภาพภายนอก

1) สำนักงานเลขาธิการสภาการศึกษา ควรประสานหรือให้ข้อมูลป้อนกลับแก่ สมศ. เพื่อให้มีการทบทวนเกณฑ์การประเมินคุณภาพภายนอกทั้งในด้านคุณภาพของผู้เรียน และการบริหารจัดการของสถานศึกษา เพื่อให้ผลการประเมินที่ได้จากตัวชี้วัดดังกล่าวมีความแปรปรวนเพียงพอที่จะใช้จำแนกหรือจัดกลุ่มสถานศึกษาตามคุณภาพของการบริหารจัดการได้อย่างเหมาะสมมากขึ้น และช่วยให้หน่วยงานระดับนโยบาย และหน่วยงานส่วนภูมิภาค รวมทั้งสถานศึกษา มีสารสนเทศ

ที่จะนำไปใช้ประกอบการออกแบบแนวทางเพื่อพัฒนาการบริหารจัดการของสถานศึกษาที่จะช่วยยกระดับผลลัพธ์ของการจัดการศึกษาได้อย่างเหมาะสมมากขึ้น

2) สำนักงานเลขาธิการสภาการศึกษา อาจพิจารณากำหนดตัวชี้วัดอื่นที่จะใช้สะท้อนคุณภาพโดยเฉพาะในด้านการบริหารจัดการของสถานศึกษา นอกเหนือจากการใช้ผลการประเมินคุณภาพภายนอก

❖ ข้อเสนอแนะจากผลการติดตามและประเมินผล

ข้อเสนอแนะเชิงนโยบาย

1. สำนักงานเลขาธิการสภาการศึกษาควรปรับเปลี่ยนหรือเพิ่มบทบาทการทำงานในเชิงรุก เช่น การทำหน้าที่เป็นตัวกลางประสาน การกำกับติดตาม การให้ผลป้อนกลับ หรือ การให้ข้อเสนอแนะทั้งเชิงนโยบายและเชิงปฏิบัติการแก่หน่วยงานที่เกี่ยวข้องในการดำเนินการจัดการศึกษาตามแผนการศึกษาแห่งชาติ นอกจากนี้เพื่อให้การดำเนินการดังกล่าวมีความต่อเนื่องและมีผลกระทบเพียงพอ สำนักงานเลขาธิการสภาการศึกษาอาจมีการมอบหมายหรือกำหนดให้มีหน่วยงานที่รับผิดชอบในการดำเนินการข้างต้นเป็นการเฉพาะ และอาจเสนอให้รัฐบาลกำหนดให้การขับเคลื่อนแผนการศึกษาแห่งชาติเป็นวาระแห่งชาติ ทั้งนี้เพื่อกระตุ้นให้หน่วยงานที่เกี่ยวข้องกับการจัดการศึกษาเร่งปฏิบัติให้เกิดผลตามเป้าหมายที่คาดหวังตามแผนการศึกษาแห่งชาติ

2. สำนักงานเลขาธิการสภาการศึกษาควรเสนอผลการวิจัยและข้อมูลที่เกี่ยวข้องต่อกระทรวงศึกษาธิการและรัฐบาล เพื่อให้มีจัดสรรงบประมาณประจำปีสนับสนุนให้กับสถานศึกษาในทุกๆระดับได้นำไปใช้ในการดำเนินโครงการ/กิจกรรมที่เกี่ยวข้องในการขับเคลื่อนแผนการศึกษาแห่งชาติ ตามบริบทของแต่ละสถานศึกษาอย่างเพียงพอ ทัวถึง และทันตามกำหนดเวลาเริ่มต้นของปีงบประมาณ โดยคำนึงถึงควมมีประสิทธิภาพทั้งในมิติของการบริหารงบประมาณและการใช้งบประมาณ รวมถึงการกระจายอำนาจของการบริหารงบประมาณด้วย

3. สำนักงานเลขาธิการสภาการศึกษาควรนำเสนอประเด็นการสร้างเครือข่ายความร่วมมือต่อหน่วยงานในระดับนโยบายที่เกี่ยวข้องในการจัดการศึกษาทั้งภายในและภายนอกกระทรวงศึกษาธิการให้ใช้เป็นกลไกหรือกลยุทธ์สำคัญในการขับเคลื่อนการดำเนินงานตามแผนการศึกษาแห่งชาติไปสู่การปฏิบัติทั้งในระดับส่วนกลาง ส่วนภูมิภาค และสถานศึกษา เพื่อสร้างการมีส่วนร่วมจากทุกภาคส่วนของสังคมทั้งภายในและภายนอกหน่วยงาน ทั้งภาครัฐและเอกชน อย่างเข้มแข็งและต่อเนื่องในการขับเคลื่อนการดำเนินการจัดการศึกษาให้เป็นไปในทิศทางและเป้าหมายที่กำหนดไว้ อย่างมีประสิทธิภาพ และเกิดการพัฒนาคูณภาพการศึกษาอย่างยั่งยืน โดยอาจศึกษาวิจัยเพื่อพัฒนารูปแบบการสร้างเครือข่ายความร่วมมือที่มีประสิทธิภาพและเผยแพร่ต่อหน่วยงานที่เกี่ยวข้องสำหรับการนำไปประยุกต์ใช้ต่อไป

4. การปรับตัวชี้วัดเป้าหมายจากตัวชี้วัดแบบ KPIs เป็นตัวชี้วัดแบบ OKRs เป็นการดำเนินงานที่สามารถสร้างผลกระทบอย่างมีนัยสำคัญต่อความสำเร็จของการดำเนินงานตามแผนการศึกษาแห่งชาติได้ สำนักงานเลขาธิการสภาการศึกษาควรมีการพิจารณาและดำเนินการดังกล่าวเพื่อใช้ในการดำเนินงานในระยะต่อไปของแผนการศึกษาแห่งชาติ

5. จากสถานการณ์ที่ปัจจุบันกระทรวงศึกษาธิการและที่ ทปอ. ประกาศยกเลิกการนำผลคะแนน O-NET เป็นส่วนหนึ่งในการตัดสินผลการเรียนรู้ของนักเรียน ทำให้จำนวนผู้สอบ O-NET มีแนวโน้มลดลงอย่างมีนัยสำคัญ ส่งผลให้มีประเด็นเกี่ยวกับความน่าเชื่อถือของคะแนนตัวชี้วัดตามเป้าหมายของแผนการศึกษาแห่งชาติในด้านคุณภาพการศึกษาจำนวน 3 ตัวชี้วัด ประเด็นดังกล่าวมีความสำคัญเพราะสารสนเทศที่คำนวณจากข้อมูลที่ขาดความเป็นตัวแทนจะมีความบิดเบือนการใช้สารสนเทศดังกล่าวประกอบการตัดสินใจอาจทำให้การตัดสินใจมีความคลาดเคลื่อนและก่อให้เกิดความเสียหายได้ สภาพดังกล่าว สำนักงานเลขาธิการสภาการศึกษาจึงควรมีการศึกษาและทบทวนในประเด็นการใช้คะแนน O-NET ดังกล่าวเป็นข้อมูลสนับสนุนการคำนวณตัวชี้วัดตามเป้าหมายของแผนการศึกษาแห่งชาติ เพื่อให้เกิดความชัดเจนและเกิดความมั่นใจในการใช้สารสนเทศดังกล่าวสำหรับการกำหนดนโยบายหรือวางแผนการปฏิบัติงานของหน่วยงานที่เกี่ยวข้อง

ข้อเสนอแนะในการนำผลการวิจัยไปใช้

1. สำนักงานเลขาธิการสภาการศึกษาควรวิเคราะห์รายละเอียดของผลการวิจัยซึ่งเป็นข้อเสนอแนะที่จัดทำขึ้นในการวิจัยครั้งนี้ เพื่อดำเนินการประสานกับหน่วยงานระดับนโยบายที่เกี่ยวข้องกับการจัดการศึกษาทั้งหน่วยงานส่วนกลาง ส่วนภูมิภาค และสถานศึกษา เกี่ยวกับแนวทางดำเนินการในรายละเอียดต่าง ๆ ที่เกี่ยวข้องเพื่อช่วยให้การขับเคลื่อนแผนการศึกษาแห่งชาติ พ.ศ. 2560-2579 ไปสู่การปฏิบัติมีความชัดเจนเป็นรูปธรรมมากขึ้น และประสบผลสำเร็จในระยะเวลาอันรวดเร็ว

2. จากผลการติดตามสภาพการดำเนินงานตามแผนการศึกษาแห่งชาติของหน่วยงานที่เกี่ยวข้องในระดับต่าง ๆ ที่พบว่า บุคลากรทุกกลุ่มทุกระดับโดยภาพรวมมีความรู้ความเข้าใจเกี่ยวกับแผนการศึกษาแห่งชาติ และรับทราบทั้งในส่วนของวิสัยทัศน์ เป้าหมาย และการดำเนินการในยุทธศาสตร์ต่าง ๆ ในระดับที่ยังไม่ทั่วถึงมากนัก บุคลากรที่มีความรู้ความเข้าใจเป็นอย่างดีจะเป็นระดับผู้บริหารของหน่วยงานเป็นหลัก และมีกลุ่มบุคลากรที่ทำงานเกี่ยวกับแผนและนโยบายโดยตรงของแต่ละหน่วยงานเท่านั้นที่จะมีความรู้ความเข้าใจอย่างแท้จริงและชัดเจน ดังนั้นสำนักงานเลขาธิการสภาการศึกษาจึงควรมีการเร่งประชาสัมพันธ์เพื่อเผยแพร่ข้อมูลที่สำคัญเกี่ยวกับแผนการศึกษาแห่งชาติอย่างต่อเนื่องให้แก่บุคลากรในหน่วยงานอย่างทั่วถึง โดยใช้วิธีการที่หลากหลาย เช่น การจัดประชุม การจัดทำเอกสารทั้งที่เป็นทางการ และไม่เป็นทางการ เพื่อให้บุคลากรได้รับทราบและเกิดความตระหนักในความสำคัญของการปฏิบัติภารกิจตามแผนการศึกษาแห่งชาติมากขึ้น ตลอดจนสร้างการรับรู้จากผู้มีส่วนได้ส่วนเสียและประชาสังคมอย่างกว้างขวาง

3. จากการศึกษาคำแนะนำดำเนินงานกำกับติดตามของหน่วยงานต่าง ๆ ที่พบว่า ส่วนใหญ่มีผลการดำเนินงานเป็นไปตามเป้าหมายที่คาดหวัง แต่เมื่อพิจารณาเปรียบเทียบกับผลการดำเนินงานในเชิงปริมาณซึ่งได้จากตัวชี้วัดแต่ละตัวที่กำหนดไว้ในเป้าหมาย 5 ด้าน กลับพบว่า ผลการดำเนินงานมีลักษณะไม่สอดคล้องกันนัก ดังนั้น ผู้เกี่ยวข้องทุกฝ่ายควรได้ทบทวนถึงการกำกับติดตามและประเมินผลการดำเนินงานของหน่วยงานอย่างใกล้ชิด และสม่ำเสมอ เพื่อเร่งช่วยกันวิเคราะห์ถึงปัญหาและอุปสรรคของการดำเนินงาน และการติดตามผลการดำเนินงานอย่างแท้จริง เพื่อให้ผลการดำเนินงานสอดคล้องกันระหว่างผลการประเมินตามตัวชี้วัด และผลการประเมินตามการรับรู้ของบุคลากรในหน่วยงาน

4. การจัดทำแผนการศึกษาแห่งชาติในระยะต่อไป สำนักงานเลขาธิการสภาการศึกษา ควรพิจารณาประเด็นสำคัญต่อไปนี้เพื่อให้แผนการศึกษาแห่งชาติได้รับการให้ความสำคัญและเกิดพลังในการนำไปใช้ขับเคลื่อนการดำเนินงานการจัดการศึกษาของประเทศต่อไป

4.1 ควรพิจารณาสถานะของแผนการศึกษาแห่งชาติว่าควรเป็นแผนในระดับใดที่จะมีผลบังคับใช้กับหน่วยงานที่เกี่ยวข้องในการนำไปใช้กำหนดทิศทางการดำเนินงานการจัดการศึกษาได้อย่างแท้จริง รวมถึงการจัดสรรงบประมาณที่ควรจะมีโดยเทียบกับแผนการศึกษาแห่งชาติด้วยหรือไม่อย่างไร พร้อมทั้งผลักดันให้ประเด็นเหล่านี้เกิดผลตามที่คาดหวังได้ต่อไป

4.2 เนื้อหาสาระของแผนการศึกษาแห่งชาติควรมีความยืดหยุ่น กล่าวคือควรมีเนื้อหาส่วนที่สามารถปรับเปลี่ยนให้ทันต่อการเปลี่ยนแปลงในเรื่องต่าง ๆ ได้ โดยไม่ควรกำหนดเนื้อหาสาระตายตัวไว้ตลอดระยะเวลาอันยาวนานของแผน เพราะรายละเอียดในบางเรื่องอาจล้าสมัย และไม่สามารถตอบสนองต่อการเปลี่ยนแปลงที่เกิดขึ้นในอนาคต และควรลดความซับซ้อนและความยุ่งยากในการนำไปปฏิบัติ รวมถึงควรพิจารณารายละเอียดของเนื้อหาสาระด้วยว่าควรต้องมีในระดับใด จำเป็นต้องมีรายละเอียดถึงระดับเป้าหมาย หรือโครงการ หรือไม่อย่างไร

4.3 การนำแผนการศึกษาแห่งชาติไปปฏิบัติของหน่วยงานที่เกี่ยวข้อง ควรสร้างการมีส่วนร่วมของผู้มีส่วนได้ส่วนเสียกับการจัดการศึกษากลุ่มต่าง ๆ ที่จะส่งผลให้หน่วยงานในกระทรวงศึกษาธิการ และกระทรวงอื่น ๆ ที่จัดการศึกษา ให้ความสำคัญในการนำแผนการศึกษาแห่งชาติไปปฏิบัติอย่างเป็นรูปธรรมและรับผิดชอบต่อตัวชี้วัดตามเป้าหมายในแผนฯ

ข้อเสนอแนะในการวิจัยครั้งต่อไป

1. ควรมีการศึกษาวิจัยเพื่อพัฒนารูปแบบการขับเคลื่อนแผนการศึกษาแห่งชาติ พ.ศ. 2560-2579 ไปสู่การปฏิบัติ ที่เหมาะสมสอดคล้องกับบริบทของสถานศึกษาแต่ละระดับและประเภท ซึ่งครอบคลุมทั้งกระบวนการตั้งแต่การสร้างตระหนักรู้ ความรู้ความเข้าใจ และการนำไปใช้ในการปฏิบัติ ไปจนถึงระบบการกำกับติดตามและประเมินผลการดำเนินงานตามแผนการศึกษาแห่งชาติ
2. การวิเคราะห์ปัจจัยความสำเร็จ และปัจจัยที่เป็นอุปสรรคของการจัดการศึกษาตามแผนการศึกษาแห่งชาติ พ.ศ. 2560-2579 ในระยะ 5 ปีแรกของแผน (พ.ศ. 2560-2564) ในครั้งนี้ เป็นการวิเคราะห์จากข้อมูลเชิงคุณภาพที่ได้จากการสัมภาษณ์ความคิดเห็นของผู้บริหารและบุคลากรที่เกี่ยวข้องของหน่วยงานทางการศึกษาต่าง ๆ ซึ่งปัจจัยที่ได้เป็นปัจจัยตามการรับรู้ของผู้เกี่ยวข้อง ดังนั้นในการวิจัยครั้งต่อไปควรนำปัจจัยดังกล่าวมาศึกษาวิเคราะห์ผลในเชิงปริมาณเพื่อตรวจสอบยืนยันด้วยข้อมูลเชิงประจักษ์ว่าเป็นปัจจัยที่ส่งผลให้เกิดความสำเร็จของการดำเนินงานจัดการศึกษาตามแผนการศึกษาแห่งชาติอย่างมีนัยสำคัญหรือไม่ ทั้งนี้ก็ควรมีการศึกษาและกำหนดวิธีการวัดความสำเร็จของการดำเนินงานจัดการศึกษาตามแผนฯ ที่ชัดเจนเป็นรูปธรรมด้วย ซึ่งจะช่วยให้ทราบถึงปัจจัยความสำเร็จและปัจจัยที่เป็นอุปสรรคในการดำเนินงานจัดการศึกษาอย่างแท้จริง
3. ในการวิจัยครั้งต่อไปอาจมีการศึกษาเพิ่มเติมหน่วยงานหรือพื้นที่ที่มีการปฏิบัติที่ดีตามส่วนใดส่วนหนึ่งของแผนการศึกษาแห่งชาติ แล้ววิเคราะห์ระบบ กลไก และปัจจัยความสำเร็จ รวมทั้งการวิเคราะห์หน่วยงานที่มีการปฏิบัติแบบปกติทั่วไป ซึ่งน่าจะทำได้คำตอบเกี่ยวกับปัจจัยความสำเร็จและปัจจัยความล้มเหลวที่จะเป็นประโยชน์อย่างยิ่งต่อการปรับปรุงการดำเนินงานจัดการศึกษาตามแผนการศึกษาแห่งชาติในระยะต่อไปได้

สารบัญ

	หน้า
คำนำ	ก
บทสรุปผู้บริหาร	ข
สารบัญ	ฟ
สารบัญตาราง	ร
สารบัญภาพ	ช
บทที่ 1 บทนำ	1
ความเป็นมาและความสำคัญของปัญหา	1
วัตถุประสงค์ของการติดตามและประเมินผล	4
ขอบเขตการดำเนินงาน	4
นิยามคำสำคัญ	5
ประโยชน์ที่ได้รับ	6
บทที่ 2 เอกสารและงานวิจัยที่เกี่ยวข้อง	7
ตอนที่ 1 แนวคิดและสาระสำคัญของแผนการศึกษาแห่งชาติ พ.ศ. 2560-2579	8
ตอนที่ 2 เอกสารและงานวิจัยที่เกี่ยวข้องกับการติดตามและประเมินผล การจัดการศึกษา	26
ตอนที่ 3 วิธีวิทยาการติดตามประเมินผล	60
ตอนที่ 4 กรอบแนวคิดในการติดตามและประเมินผล	62
บทที่ 3 วิธีดำเนินการติดตามและประเมินผล	64
ระยะที่ 1 การติดตามสภาพการดำเนินงาน การประเมินผลผลิต ผลลัพธ์ และผลกระทบที่เกิดขึ้นจากการจัดการศึกษาตามวัตถุประสงค์ เป้าหมาย และตัวชี้วัด ตลอดจนการวิเคราะห์ปัจจัยความสำเร็จ และปัจจัย ที่เป็นอุปสรรคของการจัดการศึกษาตามแผนการศึกษาแห่งชาติ พ.ศ. 2560-2579 ในระยะ 5 ปีแรกของแผน (พ.ศ. 2560-2564)	64
ระยะที่ 2 การจัดทำข้อเสนอแนะในการดำเนินงานและการจัดการศึกษา ตามแผนการศึกษาแห่งชาติ พ.ศ. 2560-2579 ในระยะต่อไป	89

สารบัญ (ต่อ)

	หน้า
บทที่ 4 ผลการติดตามสภาพการดำเนินงานตามแผนการศึกษาแห่งชาติ พ.ศ. 2560-2579 ในระยะ 5 ปีแรกของแผน (พ.ศ. 2560-2564)	93
ตอนที่ 1 สภาพการดำเนินงานตามแผนการศึกษาแห่งชาติ พ.ศ. 2560-2579 ในระยะ 5 ปีแรกของแผน (พ.ศ. 2560-2564) ของหน่วยงานที่เกี่ยวข้อง ในการจัดการศึกษาขั้นพื้นฐาน	94
ตอนที่ 2 สภาพการดำเนินงานตามแผนการศึกษาแห่งชาติ พ.ศ. 2560-2579 ในระยะ 5 ปีแรกของแผน (พ.ศ. 2560-2564) ของหน่วยงานที่เกี่ยวข้อง ในการจัดการศึกษาประเภทอาชีวศึกษา	155
ตอนที่ 3 สภาพการดำเนินงานตามแผนการศึกษาแห่งชาติ พ.ศ. 2560-2579 ในระยะ 5 ปีแรกของแผน (พ.ศ. 2560-2564) ของหน่วยงานที่เกี่ยวข้อง ในการจัดการศึกษาระดับอุดมศึกษา	169
ตอนที่ 4 สภาพการดำเนินงานตามแผนการศึกษาแห่งชาติ พ.ศ. 2560-2579 ในระยะ 5 ปีแรกของแผน (พ.ศ. 2560-2564) ของหน่วยงานส่วนกลาง ที่สนับสนุนการจัดการศึกษา	180
บทสรุป	186
บทที่ 5 ผลการประเมินผลผลิต ผลลัพธ์ และผลกระทบที่เกิดขึ้นจากการจัดการศึกษา ตามวัตถุประสงค์ เป้าหมาย และตัวชี้วัดของแผนการศึกษาแห่งชาติ พ.ศ. 2560-2579 ในระยะ 5 ปีแรกของแผน (พ.ศ. 2560-2564)	188
ตอนที่ 1 ผลการประเมินการดำเนินงานของกระทรวงศึกษาธิการ ตามตัวชี้วัดในระยะเร่งด่วน (พ.ศ. 2560-2561)	188
ตอนที่ 2 ผลการประเมินการดำเนินงานการจัดการศึกษาตามตัวชี้วัดเป้าหมาย ของแผนการศึกษาแห่งชาติ พ.ศ. 2560-2579 ในระยะ 5 ปีแรกของแผน (พ.ศ. 2560-2564)	213
บทสรุป	291

สารบัญ (ต่อ)

	หน้า
บทที่ 6 ปัจจัยความสำเร็จ และปัจจัยที่เป็นอุปสรรคของการจัดการศึกษา ตามแผนการศึกษาแห่งชาติ พ.ศ. 2560-2579 ในระยะ 5 ปีแรกของแผน (พ.ศ. 2560-2564)	293
ตอนที่ 1 ปัจจัยความสำเร็จ และปัจจัยที่เป็นอุปสรรคของการจัดการศึกษา ตามแผนการศึกษาแห่งชาติ พ.ศ. 2560-2579 ในระยะ 5 ปีแรกของแผน (พ.ศ. 2560-2564) ของหน่วยงานที่เกี่ยวข้องในการจัดการศึกษาขั้นพื้นฐาน	294
ตอนที่ 2 ปัจจัยความสำเร็จ และปัจจัยที่เป็นอุปสรรคของการจัดการศึกษา ตามแผนการศึกษาแห่งชาติ พ.ศ. 2560-2579 ในระยะ 5 ปีแรกของแผน (พ.ศ. 2560-2564) ของหน่วยงานที่เกี่ยวข้องในการจัดการศึกษา ประเภทอาชีวศึกษา	318
ตอนที่ 3 ปัจจัยความสำเร็จ และปัจจัยที่เป็นอุปสรรคของการจัดการศึกษา ตามแผนการศึกษาแห่งชาติ พ.ศ. 2560-2579 ในระยะ 5 ปีแรกของแผน (พ.ศ. 2560-2564) ของหน่วยงานที่เกี่ยวข้องในการจัดการศึกษา ระดับอุดมศึกษา	326
ตอนที่ 4 ปัจจัยความสำเร็จ และปัจจัยที่เป็นอุปสรรคในการดำเนินงานของหน่วยงาน ส่วนกลางที่สนับสนุนการจัดการศึกษาตามแผนการศึกษาแห่งชาติ พ.ศ. 2560-2579 ในระยะ 5 ปีแรกของแผน (พ.ศ. 2560-2564)	333
บทสรุป	336
บทที่ 7 ผลการจัดทำข้อเสนอแนะในการดำเนินงานและการจัดการศึกษา ตามแผนการศึกษาแห่งชาติ พ.ศ. 2560-2579 ในระยะต่อไป	345
ตอนที่ 1 ข้อเสนอแนะในการดำเนินงานของกระทรวงศึกษาธิการ ตามแผนการศึกษาแห่งชาติในระยะเร่งด่วน	345
ตอนที่ 2 ข้อเสนอแนะในการดำเนินงานตามตัวชี้วัดเป้าหมาย ของแผนการศึกษาแห่งชาติ	350
ตอนที่ 3 ข้อเสนอแนะในการขับเคลื่อนการดำเนินงานตามแผนการศึกษาแห่งชาติ	358

สารบัญ (ต่อ)

	หน้า
บทที่ 8 สรุปผลการติดตามและประเมินผล อภิปรายผล และข้อเสนอแนะ	365
สรุปผลการติดตามและประเมินผล	367
ตอนที่ 1 ผลการติดตามสภาพการดำเนินงานตามแผนการศึกษาแห่งชาติ พ.ศ. 2560-2579 ในระยะ 5 ปีแรกของแผน (พ.ศ. 2560-2564) ของหน่วยงานต่าง ๆ ที่เกี่ยวข้องในการจัดการศึกษา	367
ตอนที่ 2 ผลการประเมินผลผลิต ผลลัพธ์ และผลกระทบที่เกิดขึ้น จากการจัดการศึกษาตามวัตถุประสงค์ เป้าหมาย และตัวชี้วัดของ แผนการศึกษาแห่งชาติ พ.ศ. 2560-2579 ในระยะ 5 ปีแรกของแผน (พ.ศ. 2560-2564)	392
ตอนที่ 3 ผลการวิเคราะห์ปัจจัยความสำเร็จ และปัจจัยที่เป็นอุปสรรค ของการจัดการศึกษาตามแผนการศึกษาแห่งชาติ พ.ศ. 2560-2579 ในระยะ 5 ปีแรกของแผน (พ.ศ. 2560-2564)	397
ตอนที่ 4 ผลการจัดทำข้อเสนอแนะในการดำเนินงานและการจัดการศึกษา ตามแผนการศึกษาแห่งชาติ พ.ศ. 2560-2579 ในระยะต่อไป	403
อภิปรายผลการติดตามและประเมินผล	411
ข้อเสนอแนะจากผลการติดตามและประเมินผล	440
บรรณานุกรม	444
ภาคผนวก	449

สารบัญตาราง

ตาราง	หน้า	
2.1	ตัวชี้วัดตามเป้าหมายของแผนการศึกษาแห่งชาติ	11
2.2	ผลการดำเนินงานตามแผนการศึกษาแห่งชาติฉบับปรับปรุง (พ.ศ. 2552-2559) ในแต่ละแนวนโยบาย	28
2.3	ความสามารถในการแข่งขันของประเทศไทย	44
2.4	ความสามารถในการแข่งขันด้านการศึกษาของประเทศไทย	45
2.5	องค์ประกอบของนियามการเรียนรู้ตลอดชีวิต	56
3.1	แหล่งข้อมูลบุคคลของหน่วยงานส่วนภูมิภาค (หน่วยงานและกลุ่มผู้ให้ข้อมูล)	66
3.2	แหล่งข้อมูลบุคคลของสถานศึกษาขั้นพื้นฐานและศูนย์ กศน. อำเภอ (หน่วยงานและกลุ่มผู้ให้ข้อมูล)	68
3.3	แหล่งข้อมูลบุคคลของสถาบันการอาชีวศึกษา/สถานศึกษาอาชีวศึกษา (หน่วยงานและกลุ่มผู้ให้ข้อมูล)	69
3.4	แหล่งข้อมูลบุคคลของสถาบันอุดมศึกษา (หน่วยงานและกลุ่มผู้ให้ข้อมูล)	70
3.5	สรุปจำนวนหน่วยงานและกลุ่มผู้ให้ข้อมูลของหน่วยงานระดับภูมิภาค และระดับสถานศึกษา จำแนกตามภูมิภาคและจังหวัด	71
3.6	โครงสร้างและจำนวนข้อของแบบสอบถามในแต่ละหน่วยงาน	73
3.7	แนวคำถามในแบบสัมภาษณ์ผู้บริหารหรือผู้แทนหน่วยงาน และครู/อาจารย์	74
3.8	แนวคำถามในแบบสัมภาษณ์นักเรียน	75
3.9	แนวคำถามในแบบสัมภาษณ์นิสิตนักศึกษา	76
3.10	กิจกรรมการเก็บรวบรวมข้อมูลในการวิจัยระยะที่ 1 การติดตามสภาพการดำเนินงานตามแผนการศึกษาแห่งชาติ	78
3.11	รายละเอียดตัวชี้วัดตามเป้าหมายของแผนการศึกษาแห่งชาติ พ.ศ. 2560-2579 และแหล่งข้อมูลที่เกี่ยวข้อง	82
3.12	กรอบการติดตามและประเมินผลการจัดการศึกษาตามแผนการศึกษาแห่งชาติ พ.ศ. 2560-2579 ในระยะ 5 ปีแรกของแผน (พ.ศ. 2560-2564)	91
4.1	ร้อยละของการดำเนินงานตามแผนการศึกษาแห่งชาติของหน่วยงานที่เกี่ยวข้องในการจัดการศึกษาขั้นพื้นฐาน	97
4.2	ร้อยละของการดำเนินงานตามแผนการศึกษาแห่งชาติของหน่วยงานที่เกี่ยวข้องในการจัดการศึกษาขั้นพื้นฐาน จำแนกตามยุทธศาสตร์	100

สารบัญตาราง (ต่อ)

ตาราง		หน้า
4.3	ร้อยละของสภาพการดำเนินงานตามแผนการศึกษาแห่งชาติ ของหน่วยงานที่เกี่ยวข้องในการจัดการศึกษาประเภทอาชีวศึกษา	156
4.4	ร้อยละของการดำเนินงานตามแผนการศึกษาแห่งชาติของหน่วยงานที่เกี่ยวข้อง ในการจัดการศึกษาประเภทอาชีวศึกษา จำแนกตามยุทธศาสตร์	157
4.5	ร้อยละของการดำเนินงานตามแผนการศึกษาแห่งชาติของหน่วยงานที่เกี่ยวข้อง ในการจัดการศึกษาระดับอุดมศึกษา	170
4.6	ร้อยละของการดำเนินงานตามแผนการศึกษาแห่งชาติของหน่วยงานที่เกี่ยวข้อง กับการจัดการศึกษาระดับอุดมศึกษา จำแนกตามยุทธศาสตร์	171
4.7	ร้อยละของการดำเนินงานตามแผนการศึกษาแห่งชาติของหน่วยงานส่วนกลาง ที่สนับสนุนการจัดการศึกษา	181
4.8	ร้อยละของการดำเนินงานตามแผนการศึกษาแห่งชาติของหน่วยงานส่วนกลาง ที่สนับสนุนการจัดการศึกษา จำแนกตามยุทธศาสตร์	182
5.1	จำนวนฐานข้อมูลรายบุคคลด้านการศึกษาของประเทศ จำแนกตามหน่วยงาน ปี พ.ศ. 2563	191
5.2	จำนวนสถานศึกษาในระบบการศึกษาที่มีอินเทอร์เน็ตความเร็วสูง จำแนกตามสังกัด	195
5.3	จำนวนครู/คณาจารย์/ผู้สอน จำนวนห้องเรียน และจำนวนนักเรียนของสถานศึกษา ปีการศึกษา 2564 จำแนกตามหน่วยงานต้นสังกัดของสถานศึกษา	199
5.4	สถิติพื้นฐานของอัตราส่วนครูต่อห้องเรียนของสถานศึกษาสังกัด สพฐ.	200
5.5	ร้อยละของสถานศึกษาที่มีการดำเนินงานเพื่อพัฒนาระดับทักษะการคิดวิเคราะห์ แก้ปัญหาและการประยุกต์ใช้ในชีวิตประจำวันของนักเรียน ในปีการศึกษา 2560 จำแนกตามสังกัด	206
5.6	สถานศึกษาที่มีกระบวนการเรียนการสอนเพื่อสร้างกระบวนการคิดวิเคราะห์ ปี พ.ศ. 2560-2561	208
5.7	ผลการประเมินตัวชี้วัดตามเป้าหมายของแผนการศึกษาแห่งชาติ ด้านการเข้าถึงโอกาสทางการศึกษา	218
5.8	สถิติพื้นฐานของอัตราการเข้าเรียนระดับจังหวัด จำแนกตามระดับการศึกษา	219

สารบัญตาราง (ต่อ)

ตาราง		หน้า
5.9	ร้อยละของผู้เรียนพิการที่ได้รับการพัฒนาสมรรถภาพหรือบริการทางการศึกษาที่เหมาะสมจำแนกตามสังกัด ปี พ.ศ. 2560 และ 2564	226
5.10	ผลการประเมินตัวชี้วัดตามเป้าหมายของแผนการศึกษาชาติ ด้านความเท่าเทียมทางการศึกษา	228
5.11	ผลการประเมินตัวชี้วัดตามเป้าหมายของแผนการศึกษาแห่งชาติ ด้านคุณภาพการศึกษา	235
5.12	ร้อยละของนักเรียนที่มีคะแนนผลการทดสอบทางการศึกษาระดับชาติด้านพื้นฐาน (O-NET) ผ่านเกณฑ์คะแนนร้อยละ 50 ขึ้นไป (ค่าเป้าหมายร้อยละ 50) จำแนกตามรายวิชาและระดับชั้น	239
5.13	ร้อยละของผู้สำเร็จการศึกษาในระดับชั้นมัธยมศึกษาปีที่ 3 และระดับมัธยมศึกษาปีที่ 6 จำแนกตามระดับผลการทดสอบความสามารถทางภาษาอังกฤษ ปีการศึกษา 2564	254
5.14	จำนวนและร้อยละของสถานศึกษาที่ได้รับการประเมินคุณภาพจาก สมศ. อยู่ในระดับดีขึ้นไป จำแนกตามประเภทของสถานศึกษา	255
5.15	ผลการประเมินตัวชี้วัดตามเป้าหมายของแผนการศึกษาแห่งชาติด้านประสิทธิภาพ	265
5.16	ร้อยละของครูที่ได้รับการพัฒนาหรือเข้ารับอบรมต่าง ๆ ในช่วงปี พ.ศ. 2560-2564	284
5.17	ผลการประเมินตัวชี้วัดตามเป้าหมายของแผนการศึกษาแห่งชาติ ด้านการตอบโจทย์บริบทที่เปลี่ยนแปลง	285
6.1	ผลการวิเคราะห์ปัจจัยความสำเร็จของการจัดการศึกษาตามแผนการศึกษาแห่งชาติ พ.ศ. 2560-2579 ในระยะ 5 ปีแรกของแผน (พ.ศ. 2560-2564) ของหน่วยงานที่เกี่ยวข้องในการจัดการศึกษาขั้นพื้นฐาน	312
6.2	ผลการวิเคราะห์ปัจจัยที่เป็นอุปสรรคของการจัดการศึกษาตามแผนการศึกษาแห่งชาติ พ.ศ. 2560-2579 ในระยะ 5 ปีแรกของแผน (พ.ศ. 2560-2564) ของหน่วยงานที่เกี่ยวข้องในการจัดการศึกษาขั้นพื้นฐาน	315
6.3	ผลการวิเคราะห์ปัจจัยความสำเร็จของการจัดการศึกษาตามแผนการศึกษาแห่งชาติ พ.ศ. 2560-2579 ในระยะ 5 ปีแรกของแผน (พ.ศ. 2560-2564) ของหน่วยงานที่เกี่ยวข้องในการจัดการศึกษาประเภทอาชีวศึกษา	321

สารบัญตาราง (ต่อ)

ตาราง		หน้า
6.4	ผลการวิเคราะห์ปัจจัยที่เป็นอุปสรรคของการจัดการศึกษาตามแผนการศึกษาแห่งชาติ พ.ศ. 2560-2579 ในระยะ 5 ปีแรกของแผน (พ.ศ. 2560-2564) ของหน่วยงานที่เกี่ยวข้องในการจัดการศึกษาประเภทอาชีวศึกษา	324
6.5	ผลการวิเคราะห์ปัจจัยความสำเร็จของการจัดการศึกษาตามแผนการศึกษาแห่งชาติ พ.ศ. 2560-2579 ในระยะ 5 ปีแรกของแผน (พ.ศ. 2560-2564) ของหน่วยงานที่เกี่ยวข้องในการจัดการศึกษาระดับอุดมศึกษา	329
6.6	ผลการวิเคราะห์ปัจจัยที่เป็นอุปสรรคของการจัดการศึกษาตามแผนการศึกษาแห่งชาติ พ.ศ. 2560-2579 ในระยะ 5 ปีแรกของแผน (พ.ศ. 2560-2564) ของหน่วยงานที่เกี่ยวข้องในการจัดการศึกษาระดับอุดมศึกษา	331

สารบัญภาพ

ภาพ	หน้า
2.1 แนวทางการดำเนินงานในการขับเคลื่อนแผนการศึกษาแห่งชาติสู่การปฏิบัติของหน่วยงานในระดับส่วนกลาง ส่วนภูมิภาค และสถานศึกษา ตามวงจรเดมิ่ง : Multi-level PDCA	37
2.2 กรอบแนวคิดในการติดตามและประเมินผลการจัดการศึกษาตามแผนการศึกษาแห่งชาติ พ.ศ. 2560-2579 ในระยะ 5 ปีแรกของแผน (พ.ศ. 2560-2564)	63
4.1 โครงสร้างการนำเสนอผลการติดตามสภาพการดำเนินงานของหน่วยงานที่เกี่ยวข้องในการจัดการศึกษาขั้นพื้นฐาน	95
5.1 สัดส่วนจำนวนครูต่อห้องเรียนในปีการศึกษา 2564 จำแนกตามสังกัดของสถานศึกษา	198
5.2 สัดส่วนจำนวนครูต่อห้องเรียนของสถานศึกษา จำแนกตามสังกัดและขนาดสถานศึกษา	201
5.3 สถานศึกษาในสังกัด สพพ. ที่มีปัญหาครูไม่ครบชั้นเรียน จำแนกรายจังหวัด	202
5.4 คะแนนเฉลี่ย PISA จำแนกตามรายวิชา ตั้งแต่ปี ค.ศ. 2000 ถึง 2018	204
5.5 พัฒนาการของทักษะการคิดวิเคราะห์ แก้ปัญหา และการประยุกต์ใช้ในชีวิตประจำวันของนักเรียน จำแนกตามสังกัด	208
5.6 ผลการประเมินตัวชี้วัดตามเป้าหมายของแผนการศึกษาแห่งชาติ ในช่วงปี พ.ศ. 2560-2564	216
5.7 อัตราการเข้าเรียนของนักเรียนในระดับประถมศึกษา มัธยมศึกษาตอนต้น หรือเทียบเท่า และมัธยมศึกษาตอนปลายหรือเทียบเท่า ในปี พ.ศ. 2564 จำแนกตามจังหวัด	220
5.8 จำนวนปีการศึกษาเฉลี่ยของประชากรวัยแรงงาน (15 - 59 ปี)	222
5.9 จำนวนปีการศึกษาเฉลี่ยของประชากรวัยแรงงาน (15 - 59 ปี) จำแนกตามจังหวัด ปี พ.ศ. 2564	223
5.10 เมทริกซ์สมรรถนะของจำนวนและอัตราการเปลี่ยนแปลงของปีที่ได้รับการศึกษา โดยเฉลี่ยของประชากร ในช่วงปี พ.ศ. 2560-2564	224
5.11 อัตราการเปลี่ยนแปลงโดยเฉลี่ยของจำนวนปีที่ได้รับการศึกษาของประชากรรายจังหวัด ในระยะ 5 ปีแรก ของการดำเนินงานตามแผนการศึกษาแห่งชาติ (พ.ศ. 2560-2564)	225

สารบัญภาพ (ต่อ)

ภาพ	หน้า
5.12 อัตราการเข้าเรียนระดับการศึกษาขั้นพื้นฐาน จำแนกตามระดับ ฐานะทางเศรษฐกิจ ในช่วงปี พ.ศ. 2554-2564	230
5.13 ดัชนีความเสมอภาคของอัตราการเข้าเรียนระดับการศึกษาขั้นพื้นฐาน ตามฐานะทางเศรษฐกิจ (ค่าเป้าหมาย 1.00)	232
5.14 อัตราส่วนครูการศึกษาพิเศษต่อนักเรียนที่มีความต้องการพิเศษ จำแนกตามประเภทของโรงเรียน	233
5.15 ร้อยละของเด็กแรกเกิด - 5 ปีที่มีพัฒนาการสมวัย จำแนกรายจังหวัด	238
5.16 ร้อยละของนักเรียนระดับชั้นประถมศึกษาปีที่ 6 ในโรงเรียนที่มีคะแนน O-NET ผ่านเกณฑ์ ร้อยละ 50 จำแนกตามสังกัด	240
5.17 ร้อยละของนักเรียนระดับชั้นมัธยมศึกษาปีที่ 3 ในโรงเรียนที่มีคะแนน O-NET ผ่านเกณฑ์ ร้อยละ 50 จำแนกตามสังกัด	241
5.18 ร้อยละของนักเรียนระดับชั้นมัธยมศึกษาปีที่ 6 ในโรงเรียนที่มีคะแนน O-NET ผ่านเกณฑ์ ร้อยละ 50 จำแนกตามสังกัด	241
5.19 ความแตกต่างของค่าเฉลี่ยคะแนน O-NET ระหว่างพื้นที่ในเขตเทศบาล กับนอกเขตเทศบาล	243
5.20 เมทริกซ์สมรรถนะของมัธยมศึกษาความแตกต่างระหว่างเขตพื้นที่ สพป. ของค่าเฉลี่ย O-NET รายวิชาคณิตศาสตร์และภาษาอังกฤษของนักเรียนระดับชั้น ป.6	244
5.21 เมทริกซ์สมรรถนะของมัธยมศึกษาความแตกต่างระหว่างเขตพื้นที่ สพป. ของค่าเฉลี่ย O-NET รายวิชาคณิตศาสตร์และภาษาอังกฤษของนักเรียนระดับชั้น ม.3	246
5.22 เมทริกซ์สมรรถนะของมัธยมศึกษาความแตกต่างระหว่างเขตพื้นที่ สพม. ของค่าเฉลี่ย O-NET รายวิชาคณิตศาสตร์และภาษาอังกฤษของนักเรียนระดับชั้น ม.3	247
5.23 เมทริกซ์สมรรถนะของมัธยมศึกษาความแตกต่างระหว่างเขตพื้นที่ สพป. ของค่าเฉลี่ย O-NET รายวิชาคณิตศาสตร์และภาษาอังกฤษของนักเรียนระดับชั้น ม.6	248
5.24 เมทริกซ์สมรรถนะของมัธยมศึกษาความแตกต่างระหว่างเขตพื้นที่ สพม. ของค่าเฉลี่ย O-NET รายวิชาคณิตศาสตร์และภาษาอังกฤษของนักเรียนระดับชั้น ม.6	249
5.25 เมทริกซ์สมรรถนะของมัธยมศึกษาความแตกต่างระหว่างจังหวัดของค่าเฉลี่ย O-NET รายวิชาคณิตศาสตร์และภาษาอังกฤษของนักเรียนระดับชั้น ป.6	250

สารบัญญภาพ (ต่อ)

ภาพ	หน้า	
5.26	เมทริกซ์สมรรถนะของมัธยมศึกษาความแตกต่างระหว่างจังหวัดของค่าเฉลี่ย O-NET รายวิชาคณิตศาสตร์และภาษาอังกฤษของนักเรียนระดับชั้น ม.3	251
5.27	เมทริกซ์สมรรถนะของมัธยมศึกษาความแตกต่างระหว่างจังหวัดของค่าเฉลี่ย O-NET รายวิชาคณิตศาสตร์และภาษาอังกฤษของนักเรียนระดับชั้น ม.6	252
5.28	ร้อยละของนักเรียนระดับชั้น ป.6 ในเขตพัฒนาพิเศษเฉพาะกิจ จังหวัดชายแดนภาคใต้และพื้นที่พิเศษที่มีคะแนนผลการทดสอบ O-NET ผ่านเกณฑ์ร้อยละ 50 ขึ้นไป ในช่วงปี พ.ศ. 2560-2564 จำแนกตามรายวิชา	257
5.29	ร้อยละของนักเรียนระดับชั้น ม.3 ในเขตพัฒนาพิเศษเฉพาะกิจ จังหวัดชายแดนภาคใต้และพื้นที่พิเศษที่มีคะแนนผลการทดสอบ O-NET ผ่านเกณฑ์ร้อยละ 50 ขึ้นไป ในช่วงปี พ.ศ. 2560-2564 จำแนกตามรายวิชา	258
5.30	ร้อยละของนักเรียนระดับชั้น ม.6 ในเขตพัฒนาพิเศษเฉพาะกิจ จังหวัดชายแดนภาคใต้และพื้นที่พิเศษที่มีคะแนนผลการทดสอบ O-NET ผ่านเกณฑ์ร้อยละ 50 ขึ้นไป ในช่วงปี พ.ศ. 2560-2564 จำแนกตามรายวิชา	258
5.31	ร้อยละของจำนวนนักเรียนระดับชั้นประถมศึกษาปีที่ 6 ที่มีคะแนน O-NET ผ่านเกณฑ์ ร้อยละ 50 จำแนกตามรายวิชาและอำเภอ ของจังหวัดชายแดนภาคใต้และพื้นที่พิเศษ	260
5.32	ร้อยละของจำนวนนักเรียนระดับชั้นมัธยมศึกษาปีที่ 3 ที่มีคะแนน O-NET ผ่านเกณฑ์ร้อยละ 50 จำแนกตามรายวิชาและอำเภอ ของจังหวัดชายแดนภาคใต้และพื้นที่พิเศษ	261
5.33	ร้อยละของจำนวนนักเรียนระดับชั้นมัธยมศึกษาปีที่ 6 ที่มีคะแนน O-NET ผ่านเกณฑ์ร้อยละ 50 จำแนกตามรายวิชาและอำเภอ ของจังหวัดชายแดนภาคใต้และพื้นที่พิเศษ	263
5.34	เปรียบเทียบการแบ่งเขตพื้นที่การศึกษามัธยมศึกษา	269
5.35	สัดส่วนผู้เรียนในสถานศึกษาของรัฐต่อสถานศึกษาเอกชน ในช่วงปี พ.ศ. 2560-2564 จำแนกตามระดับชั้นของนักเรียน	279
5.36	อัตราการออกกลางคันของนักเรียนในช่วงปีการศึกษา 2560-2564 จำแนกตามระดับชั้น	280
5.37	ร้อยละของจำนวนนักเรียนที่ออกกลางคัน จำแนกตามสาเหตุ (รวมทุกระดับชั้น)	281

สารบัญภาพ (ต่อ)

ภาพ	หน้า	
5.38	ร้อยละของจำนวนนักเรียนที่ออกกลางคัน จำแนกตามสาเหตุ ในแต่ละระดับชั้น	282
5.39	อันดับความสามารถในการแข่งขันด้านการศึกษาของประเทศไทย เปรียบเทียบกับประเทศต่าง ๆ ในช่วงปี พ.ศ. 2560-2564	286
5.40	ผลการจัดอันดับของมหาวิทยาลัยไทย โดย QS เปรียบเทียบกับ มหาวิทยาลัยแห่งชาติสิงคโปร์ ระหว่างปี ค.ศ. 2021 กับ 2024	287
5.41	คะแนนผลการจัดอันดับของมหาวิทยาลัยไทย โดย QS เปรียบเทียบกับ มหาวิทยาลัยแห่งชาติสิงคโปร์ ปี ค.ศ. 2024 จำแนกรายด้าน	288
5.42	จำนวนปีที่ได้รับการศึกษาเฉลี่ยของประชากรวัยแรงงาน (15-59 ปี)	289
5.43	อัตราการได้งานทำ/การประกอบอาชีพอิสระของผู้สำเร็จการศึกษา ระหว่างปี พ.ศ. 2560-2564	290
5.44	จำนวนผู้มีงานทำ จำแนกตามลักษณะงาน/การประกอบอาชีพ	291
6.1	ปัจจัยความสำเร็จของการจัดการศึกษาตามแผนการศึกษาแห่งชาติ พ.ศ. 2560-2579 ในระยะ 5 ปีแรกของแผน (พ.ศ. 2560-2564) ของหน่วยงานที่เกี่ยวข้องในการจัดการศึกษาขั้นพื้นฐาน	314
6.2	ปัจจัยที่เป็นอุปสรรคของการจัดการศึกษาตามแผนการศึกษาแห่งชาติ พ.ศ. 2560-2579 ในระยะ 5 ปีแรกของแผน (พ.ศ. 2560-2564) ของหน่วยงานที่เกี่ยวข้องในการจัดการศึกษาขั้นพื้นฐาน	317
6.3	ปัจจัยความสำเร็จของการจัดการศึกษาตามแผนการศึกษาแห่งชาติ พ.ศ. 2560-2579 ในระยะ 5 ปีแรกของแผน (พ.ศ. 2560-2564) ของหน่วยงานที่เกี่ยวข้องในการจัดการศึกษาประเภทอาชีวศึกษา	323
6.4	ปัจจัยที่เป็นอุปสรรคของการจัดการศึกษาตามแผนการศึกษาแห่งชาติ พ.ศ. 2560-2579 ในระยะ 5 ปีแรกของแผน (พ.ศ. 2560-2564) ของหน่วยงานที่เกี่ยวข้องในการจัดการศึกษาประเภทอาชีวศึกษา	325
6.5	ปัจจัยความสำเร็จของการจัดการศึกษาตามแผนการศึกษาแห่งชาติ พ.ศ. 2560-2579 ในระยะ 5 ปีแรกของแผน (พ.ศ. 2560-2564) ของหน่วยงานที่เกี่ยวข้องในการจัดการศึกษาระดับอุดมศึกษา	330
6.6	ปัจจัยที่เป็นอุปสรรคของการจัดการศึกษาตามแผนการศึกษาแห่งชาติ พ.ศ. 2560-2579 ในระยะ 5 ปีแรกของแผน (พ.ศ. 2560-2564) ของหน่วยงานที่เกี่ยวข้องในการจัดการศึกษาระดับอุดมศึกษา	332

สารบัญญภาพ (ต่อ)

ภาพ	หน้า	
6.7	ปัจจัยความสำเร็จ และปัจจัยที่เป็นอุปสรรคของการจัดการศึกษา ตามแผนการศึกษาแห่งชาติ พ.ศ. 2560-2579 ในระยะ 5 ปีแรกของแผน (พ.ศ. 2560-2564) ของหน่วยงานที่เกี่ยวข้องในการจัดการศึกษาขั้นพื้นฐาน	339
6.8	ปัจจัยความสำเร็จ และปัจจัยที่เป็นอุปสรรคของการจัดการศึกษา ตามแผนการศึกษาแห่งชาติ พ.ศ. 2560-2579 ในระยะ 5 ปีแรกของแผน (พ.ศ. 2560-2564) ของหน่วยงานที่เกี่ยวข้องในการจัดการศึกษาประเภทอาชีวศึกษา	341
6.9	ปัจจัยความสำเร็จ และปัจจัยที่เป็นอุปสรรคของการจัดการศึกษา ตามแผนการศึกษาแห่งชาติ พ.ศ. 2560-2579 ในระยะ 5 ปีแรกของแผน (พ.ศ. 2560-2564) ของหน่วยงานที่เกี่ยวข้องในการจัดการศึกษาอุดมศึกษา	343
8.1	ผลการประเมินตัวชี้วัดตามเป้าหมายของแผนการศึกษาแห่งชาติ พ.ศ. 2560-2579 ในระยะ 5 ปีแรกของแผน (พ.ศ. 2560-2564)	396
8.2	แนวโน้มจำนวนผู้เข้าสอบ O-NET ในช่วงปี พ.ศ. 2560-2564	424

บทที่ 1

บทนำ

❖ ความเป็นมาและความสำคัญของปัญหา

พระราชบัญญัติการศึกษาแห่งชาติ พ.ศ. 2542 แก้ไขเพิ่มเติม (ฉบับที่ 2) พ.ศ. 2545 และ (ฉบับที่ 3) พ.ศ. 2553 พระราชบัญญัติระเบียบบริหารราชการกระทรวงศึกษาธิการ พ.ศ. 2546 และ กฎกระทรวงแบ่งส่วนราชการสำนักงานเลขาธิการสภาการศึกษา กระทรวงศึกษาธิการ กำหนดให้ สำนักงานเลขาธิการสภาการศึกษาทำหน้าที่ในการพิจารณาเสนอแผนการศึกษาแห่งชาติที่บูรณาการ ศาสนา ศิลปะ วัฒนธรรม และกีฬากับการศึกษาทุกระดับ โดยสำนักงานฯ ได้จัดทำแผนการศึกษา แห่งชาติ (พ.ศ. 2560-2579) ซึ่งเป็นแผนระยะยาว 20 ปี เพื่อใช้เป็นแผนแม่บทด้านการศึกษาสำหรับ หน่วยงานที่เกี่ยวข้องได้นำไปใช้เป็นกรอบแนวทางในการพัฒนาการศึกษาให้มีความเชื่อมโยง สอดคล้องกันในแต่ละระดับ โดยกำหนดเป้าหมายไว้ 2 ด้าน คือ เป้าหมายด้านผู้เรียน มุ่งพัฒนา ผู้เรียนทุกคนให้มีคุณลักษณะและทักษะการเรียนรู้ในศตวรรษที่ 21 (3Rs 8Cs) และเป้าหมายของ การจัดการศึกษา 5 ประการ ได้แก่ 1) ประชากรทุกคนเข้าถึงการศึกษาที่มีคุณภาพและมาตรฐาน อย่างทั่วถึง (access) 2) ผู้เรียนทุกกลุ่มเป้าหมายได้รับบริการทางการศึกษาอย่างเสมอภาคและ เท่าเทียม (equity) 3) ระบบการศึกษาที่มีคุณภาพสามารถพัฒนาผู้เรียนให้บรรลุขีดความสามารถ และเต็มตามศักยภาพ (quality) 4) ระบบการบริหารจัดการศึกษาที่มีประสิทธิภาพ เพื่อการพัฒนา ผู้เรียนอย่างทั่วถึงและมีคุณภาพ และการลงทุนทางการศึกษามีความคุ้มค่าและบรรลุเป้าหมาย (efficiency) และ 5) ระบบการศึกษาที่สนองตอบและก้าวทันการเปลี่ยนแปลงของโลกที่เป็นพลวัต และบริบทที่เปลี่ยนแปลง (relevancy) ทั้งนี้ แผนการศึกษาแห่งชาติ (พ.ศ. 2560-2579) ได้กำหนด ยุทธศาสตร์ เป้าหมาย และตัวชี้วัดตามเป้าหมายข้างต้นไว้ 53 ตัวชี้วัด พร้อมกำหนดช่วงเวลาในการ ดำเนินการในแต่ละเป้าหมายและตัวชี้วัด เป็น 5 ช่วง คือ ระยะเร่งด่วน (พ.ศ. 2560-2561) ระยะ 5 ปีแรกของแผน (พ.ศ. 2560-2564) ระยะ 5 ปีที่สองของแผน (พ.ศ. 2565-2569) ระยะ 5 ปีที่สาม ของแผน (พ.ศ. 2570-2574) และระยะ 5 ปีสุดท้ายของแผน (พ.ศ. 2575-2579) เพื่อให้หน่วยงาน ส่วนกลาง ส่วนภูมิภาค และสถานศึกษา ใช้เป็นแนวทางในการดำเนินงานตามแผนการศึกษาแห่งชาติ และการขับเคลื่อนแผนการศึกษาแห่งชาติสู่การปฏิบัติให้บรรลุตามวัตถุประสงค์และเป้าหมายของ แผนการศึกษาแห่งชาติในช่วงเวลาที่กำหนด รวมทั้งเป็นกรอบแนวทางในการติดตามและประเมินผล การจัดการศึกษาตามแผนการศึกษาแห่งชาติ พ.ศ. 2560-2579

ในช่วงปีที่เริ่มดำเนินงานตามแผนการศึกษาแห่งชาติ พ.ศ. 2560-2579 ได้มีการประกาศใช้รัฐธรรมนูญแห่งราชอาณาจักรไทย พุทธศักราช 2560 โดยมาตรา 258 จ กำหนดให้มีการดำเนินการปฏิรูปประเทศด้านการศึกษา ซึ่งสอดคล้องกับยุทธศาสตร์ชาติ พ.ศ. 2561-2580 แผนแม่บทภายใต้ยุทธศาสตร์ชาติที่ 12 ประเด็นการพัฒนาการเรียนรู้ แผนปฏิรูปประเทศด้านการศึกษา ประเด็นที่ 5 การปฏิรูปการจัดการเรียนการสอนเพื่อตอบสนองการเปลี่ยนแปลงในศตวรรษที่ 21 ตลอดจนนโยบายรัฐบาลที่กำหนด นโยบายหลักด้านที่ 8 การปฏิรูปกระบวนการเรียนรู้และการพัฒนาศักยภาพคนไทยทุกช่วงวัย และนโยบายเร่งด่วนเรื่องที่ 7 ระบุให้มีการเตรียมคนไทยสู่ศตวรรษที่ 21 ซึ่งทั้งหมดเป็นการกำหนดเป้าหมายไปในทิศทางเดียวกัน ทั้งเรื่องการพัฒนาผู้เรียน การพัฒนาการเรียนรู้ การจัดการเรียนการสอน และการบริหารจัดการศึกษาที่ตอบสนองต่อการเปลี่ยนแปลงในศตวรรษที่ 21 ประกอบกับในช่วงที่ผ่านมาเกิดสถานการณ์การแพร่ระบาดของโรคติดเชื้อไวรัสโคโรนา 2019 (COVID-19) และแนวโน้มในอนาคตได้เปลี่ยนแปลงไปอย่างรวดเร็วจากนวัตกรรมต่าง ๆ ที่มีผลกระทบ ส่งผล ผลักดัน หรือก่อให้เกิดการเปลี่ยนแปลงรูปแบบการดำเนินกิจกรรมด้านต่าง ๆ หรือเกิดโมเดลการดำเนินกิจกรรมรูปแบบใหม่ โดยเป็นได้ทั้งโอกาสและความท้าทาย (digital disruption)

ภายหลังที่เริ่มดำเนินงานตามแผนการศึกษาแห่งชาติ พ.ศ. 2560-2579 ในช่วงสองปีแรกของแผน สำนักงานเลขาธิการสภาการศึกษา ได้ดำเนินการติดตามผลการดำเนินงานตามแผนการศึกษาแห่งชาติ พ.ศ. 2560-2579 ระยะเร่งด่วน ปี พ.ศ. 2560-2561 โดยใช้วิธีการประชุมชี้แจงเชิงอภิปราย การติดตามเป็นไปในลักษณะของการกระตุ้นเพื่อให้เกิดการดำเนินงานตามตัวชี้วัดในระยะเร่งด่วน มีข้อค้นพบที่สำคัญคือ หน่วยปฏิบัติต่าง ๆ ยังขาดความรู้ความเข้าใจในแผนการศึกษาแห่งชาติ ยังคงมีสภาพการทำงานที่ยังไม่เอื้ออำนวยในการจัดการศึกษาตามแผนการศึกษาแห่งชาติ และขาดการมีส่วนร่วมของประชาสังคมในการจัดการศึกษาให้กว้างขวาง (สำนักงานเลขาธิการสภาการศึกษา, 2561ก) ต่อมาสำนักงานเลขาธิการสภาการศึกษา มอบหมายให้ศูนย์วิจัยและประเมินระบบ คณะครุศาสตร์ จุฬาลงกรณ์มหาวิทยาลัย เป็นผู้ดำเนินการติดตามและประเมินผลการดำเนินงานตามแผนการศึกษาแห่งชาติ พ.ศ. 2560-2579 : ช่วงปี พ.ศ. 2560-2562 เพื่อติดตามความก้าวหน้า ประเมินระบบและกลไกการบริหารจัดการศึกษาที่นำไปสู่การปรับปรุงแก้ไข และวางแนวทางการดำเนินงานการบริหารจัดการศึกษาในลักษณะเชิงพื้นที่ ประเมินผลผลิต ผลลัพธ์ และผลกระทบของการดำเนินงานตามพันธกิจ วัตถุประสงค์ และเป้าหมาย ศึกษาปัจจัยที่ส่งผลสำเร็จ และปัจจัยที่เป็นอุปสรรคต่อการดำเนินงานตามแผนการศึกษาแห่งชาติ รวมถึงให้ข้อเสนอแนะต่อการปรับปรุงแก้ไขแผนการศึกษาแห่งชาติ โดยใช้วิธีวิทยาการวิจัยเชิงประเมิน ที่ผสมผสานระหว่างการวิจัยเชิงปริมาณ และเชิงคุณภาพ ผลการวิจัยที่สำคัญพบว่า หน่วยงานในระดับต่าง ๆ มีสภาพการดำเนินงานตามแผนในระยะเร่งด่วนครบถ้วนทั้ง 6 ยุทธศาสตร์ แต่สภาพการดำเนินงานของหน่วยงานบางประการ ยังคงไม่สอดคล้องกับบทบาท ภารกิจ ตัวชี้วัดสำคัญของแผนการศึกษา

แห่งชาติ ทั้งนี้ การติดตามและประเมินผลดังกล่าวยังให้ข้อเสนอแนะด้านระบบและกลไกการบริหารจัดการศึกษาที่นำไปสู่การปรับปรุงแก้ไขและวางแนวทางการดำเนินงานการบริหารจัดการศึกษา ในลักษณะเชิงพื้นที่ เพื่อให้หน่วยงานต่าง ๆ ที่จัดการศึกษาสามารถดำเนินการจัดการศึกษาตามแผนการศึกษาแห่งชาติในช่วงระยะต่อมาได้เต็มประสิทธิภาพมากขึ้น นอกจากนี้ยังพบว่าปัจจัยหรือเงื่อนไขความสำเร็จในการขับเคลื่อนแผนการศึกษาแห่งชาติสู่การปฏิบัติ ซึ่งปัจจัยที่เหมือนกันทุกระดับคือ คุณภาพของบุคลากรที่รับผิดชอบ งบประมาณในการดำเนินงานที่เพียงพอ ระบบฐานข้อมูลสำคัญของหน่วยงานทุกระดับที่เกี่ยวข้องกับการปฏิบัติตามบทบาทความรับผิดชอบ และระบบการกำกับติดตามและประเมินผลที่ทำอย่างเป็นระบบต่อเนื่อง ส่วนปัจจัยที่เป็นอุปสรรคซึ่งพบทั้งหน่วยงานระดับส่วนกลาง ส่วนภูมิภาค และสถานศึกษา คือ งบประมาณที่ไม่ยืดหยุ่นกับการขับเคลื่อนแผนการศึกษาแห่งชาติทุกระดับ โครงสร้างการบริหารที่ไม่ชัดเจนจึงทำให้ไม่เอื้อต่อการขับเคลื่อนปัญหาของผู้บริหารหน่วยงานที่ไม่เห็นความสำคัญของแผนการศึกษาแห่งชาติ การเปลี่ยนแปลงผู้บริหารระดับสูงและเปลี่ยนแปลงนโยบายบ่อยทำให้สถานศึกษาปรับตัวไม่ทัน แผนการศึกษาแห่งชาติมีรายละเอียดมากเกินไป ไม่มีจุดเน้น และเป็นสิ่งที่สถานศึกษาทำอยู่แล้วเป็นปกติ ทำให้สถานศึกษาส่วนหนึ่งยังทำงานแบบเดิม การประชาสัมพันธ์ที่ไม่ต่อเนื่อง ไม่เข้าถึงกลุ่มเป้าหมายทุกระดับ และการกำกับติดตามผลการดำเนินงานตามเป้าหมายของแผนการศึกษาแห่งชาติยังไม่มีระบบที่ชัดเจน (สำนักงานเลขาธิการสภาการศึกษา, 2563ข)

ขณะนี้การขับเคลื่อนแผนการศึกษาแห่งชาติ พ.ศ. 2560-2579 ได้ดำเนินการมาครบระยะ 5 ปีแรกของแผน (พ.ศ. 2560-2564) แล้ว ดังนั้น สำนักงานเลขาธิการสภาการศึกษา กระทรวงศึกษาธิการ ในฐานะหน่วยงานนโยบายระดับประเทศที่รับผิดชอบการติดตามและประเมินผลการจัดการศึกษาภาพรวมของประเทศ จึงเห็นควรให้มีการติดตามและประเมินผลการดำเนินงานตามแผนการศึกษาแห่งชาติ พ.ศ. 2560-2579 ในระยะ 5 ปีแรกของแผน (พ.ศ. 2560-2564) เพื่อให้ทราบถึงสภาพและผลที่เกิดขึ้นจากการดำเนินงานและการจัดการศึกษาตามแผนการศึกษาแห่งชาติ รวมทั้งปัจจัยความสำเร็จ ปัญหาและอุปสรรคที่เกิดขึ้นระหว่างการดำเนินงานในช่วงที่ผ่านมา เพื่อนำข้อมูลสารสนเทศที่ได้ไปใช้เป็นแนวทางในการพิจารณาทบทวนการดำเนินงานและการพัฒนาการจัดการศึกษาตามแผนการศึกษาแห่งชาติ พ.ศ. 2560-2579 อย่างมีประสิทธิภาพและประสิทธิผลในระยะต่อไป

❖ วัตถุประสงค์ของการติดตามและประเมินผล

การติดตามและประเมินผลการจัดการศึกษาตามแผนการศึกษาแห่งชาติ พ.ศ. 2560-2579 ในระยะ 5 ปีแรกของแผน (พ.ศ. 2560-2564) มีวัตถุประสงค์ดังนี้

1. เพื่อติดตามสภาพการดำเนินงานตามแผนการศึกษาแห่งชาติ พ.ศ. 2560-2579 ในระยะ 5 ปีแรกของแผน (พ.ศ. 2560-2564)
2. เพื่อประเมินผลผลิต ผลลัพธ์ และผลกระทบที่เกิดขึ้นจากการจัดการศึกษาตามวัตถุประสงค์ เป้าหมาย และตัวชี้วัดของแผนการศึกษาแห่งชาติ พ.ศ. 2560-2579 ในระยะ 5 ปีแรกของแผน (พ.ศ. 2560-2564)
3. เพื่อวิเคราะห์ปัจจัยความสำเร็จ และปัจจัยที่เป็นอุปสรรคของการจัดการศึกษาตามแผนการศึกษาแห่งชาติ พ.ศ. 2560-2579 ในระยะ 5 ปีแรกของแผน (พ.ศ. 2560-2564)
4. เพื่อจัดทำข้อเสนอแนะในการดำเนินงานและการจัดการศึกษาตามแผนการศึกษาแห่งชาติ พ.ศ. 2560-2579 ในระยะต่อไป

❖ ขอบเขตการดำเนินงาน

1. การดำเนินการติดตามและประเมินผลการจัดการศึกษาตามแผนการศึกษาแห่งชาติ พ.ศ. 2560-2579 เป็นการติดตามสภาพการดำเนินงาน ประเมินผลผลิต ผลลัพธ์ และผลกระทบที่เกิดขึ้นจากการจัดการศึกษาตามวัตถุประสงค์ เป้าหมาย และตัวชี้วัด และวิเคราะห์ปัจจัยความสำเร็จ และปัจจัยที่เป็นอุปสรรคของการจัดการศึกษาตามแผนการศึกษาแห่งชาติ พ.ศ. 2560-2579 ที่เกิดขึ้นในระยะ 5 ปีแรกของแผน คือในช่วงปี พ.ศ.2560-2564 เพื่อนำไปสู่การจัดทำข้อเสนอแนะในการดำเนินงานและการจัดการศึกษาตามแผนการศึกษาแห่งชาติ พ.ศ. 2560-2579 ในระยะต่อไป
2. การติดตามสภาพการดำเนินงานตามแผนการศึกษาแห่งชาติ พ.ศ. 2560-2579 ในระยะ 5 ปีแรกของแผน (พ.ศ. 2560-2564) ในครั้งนี้เป็นสภาพการดำเนินงานในการขับเคลื่อนยุทธศาสตร์ ทั้ง 6 ด้านสู่การปฏิบัติ ตามบทบาทความรับผิดชอบที่กำหนดไว้ในแผนการศึกษาแห่งชาติ พ.ศ. 2560-2579 ซึ่งประกอบด้วย ยุทธศาสตร์ที่ 1 การจัดการศึกษาเพื่อความมั่นคงของสังคมและประเทศไทย ยุทธศาสตร์ที่ 2 การผลิตและพัฒนากำลังคน การวิจัย และนวัตกรรม เพื่อสร้างขีดความสามารถในการแข่งขันของประเทศ ยุทธศาสตร์ที่ 3 การพัฒนาศักยภาพคนทุกช่วงวัย และการสร้างสังคมแห่งการเรียนรู้ ยุทธศาสตร์ที่ 4 การสร้างโอกาส ความเสมอภาค และความเท่าเทียมทางการศึกษา ยุทธศาสตร์ที่ 5 การจัดการศึกษาเพื่อสร้างเสริมคุณภาพชีวิตที่เป็นมิตรกับสิ่งแวดล้อม และยุทธศาสตร์ที่ 6 การพัฒนาประสิทธิภาพของระบบบริหารจัดการศึกษา
3. การประเมินผลผลิต ผลลัพธ์ และผลกระทบที่เกิดขึ้นจากการจัดการศึกษาตามวัตถุประสงค์ เป้าหมาย และตัวชี้วัดของแผนการศึกษาแห่งชาติ พ.ศ. 2560-2579 ในระยะ 5 ปีแรกของแผน (พ.ศ. 2560-2564) ใช้ข้อมูลทุติยภูมิจากหน่วยงานทางการศึกษาและหน่วยงานที่เกี่ยวข้อง

กับการดำเนินงานตามแผนการศึกษาแห่งชาติ พ.ศ. 2560-2579 ทั้งนี้ข้อมูลดังกล่าวประกอบด้วย ข้อมูลตัวชี้วัดตามเป้าหมายของแผนการศึกษาแห่งชาติ พ.ศ. 2560-2579 จำแนกออกเป็น 5 ด้าน รวม 53 ตัวชี้วัด ได้แก่ ด้านการเข้าถึงโอกาสทางการศึกษา (access) จำนวน 9 ตัวชี้วัด ด้านความเท่าเทียมทางการศึกษา (equity) จำนวน 3 ตัวชี้วัด ด้านคุณภาพการศึกษา (quality) จำนวน 13 ตัวชี้วัด ด้านประสิทธิภาพ (efficiency) จำนวน 16 ตัวชี้วัด และด้านการตอบโจทย์บริบทที่เปลี่ยนแปลง (relevancy) จำนวน 12 ตัวชี้วัด รวมถึงตัวชี้วัดในระยะเร่งด่วน (พ.ศ. 2560-2561) จำนวน 5 ตัวชี้วัด (สำนักงานเลขาธิการสภาการศึกษา, 2560)

4. กลุ่มเป้าหมายในการเก็บรวบรวมข้อมูลที่เกี่ยวข้องกับการดำเนินงานตามแผนการศึกษาแห่งชาติ พ.ศ. 2560-2579 ในระยะ 5 ปีแรกของแผน (พ.ศ. 2560-2564) ครอบคลุมหน่วยงานที่จัดการจัดการศึกษาทุกระดับ/ประเภท ประกอบด้วยหน่วยงานที่เกี่ยวข้องในการจัดการศึกษาขั้นพื้นฐาน การจัดการศึกษาประเภทอาชีวศึกษา และการจัดการศึกษาระดับอุดมศึกษา โดยมีกลุ่มผู้ให้ข้อมูลจำนวน 6 กลุ่ม ได้แก่ 1) ผู้บริหารการศึกษาของหน่วยงานที่เกี่ยวข้องกับการจัดการศึกษาระดับกระทรวง/ส่วนกลาง 2) ผู้บริหารการศึกษาของหน่วยงานที่เกี่ยวข้องกับการจัดการศึกษาระดับภูมิภาค 3) ผู้บริหารการศึกษาของหน่วยงานที่เกี่ยวข้องกับการจัดการศึกษาระดับจังหวัด/เขตพื้นที่การศึกษา 4) ผู้บริหารสถานศึกษาขนาดเล็ก กลาง ใหญ่ และใหญ่พิเศษ 5) ครู และ 6) นักเรียน

5. พื้นที่ในการเก็บรวบรวมข้อมูลครอบคลุมทั้ง กรุงเทพมหานคร และ 5 ภูมิภาค ภูมิภาคละ 2 จังหวัด ประกอบด้วย 1) ภาคเหนือ ได้แก่ จังหวัดเชียงราย และพะเยา 2) ภาคตะวันออกเฉียงเหนือ ได้แก่ จังหวัดอุบลราชธานี และอำนาจเจริญ 3) ภาคกลาง ได้แก่ จังหวัดสระบุรี และลพบุรี 4) ภาคใต้ ได้แก่ จังหวัดนครศรีธรรมราช และภูเก็ต และ 5) ภาคตะวันออก ได้แก่ จังหวัดสระแก้ว และชลบุรี ทั้งนี้ ผู้วิจัยได้เพิ่มจังหวัดตัวอย่างที่เป็นพื้นที่นวัตกรรมการศึกษา (education sandbox) อีก 2 จังหวัด ได้แก่ จังหวัดกาญจนบุรี และจังหวัดศรีสะเกษ รวมทั้งหมด 13 จังหวัด

❖ นิยามคำสำคัญ

สภาพการดำเนินงานตามแผนการศึกษาแห่งชาติ หมายถึง การปฏิบัติที่เกิดขึ้นในการดำเนินงานเพื่อขับเคลื่อนแผนการศึกษาแห่งชาติ พ.ศ. 2560-2579 ในระยะ 5 ปีแรกของแผน คือ ในช่วงปี พ.ศ. 2560-2564 ของหน่วยงานที่จัดการศึกษาในระดับต่าง ๆ ทั้งในระดับส่วนกลาง ส่วนภูมิภาค และสถานศึกษา ครอบคลุมเกี่ยวกับ 1) กระบวนการขับเคลื่อนการดำเนินงานตามแผนการศึกษาแห่งชาติไปสู่การปฏิบัติ ซึ่งประกอบด้วย ความรู้ความเข้าใจเกี่ยวกับแผนการศึกษาแห่งชาติ การรับทราบภารกิจ บทบาทและแนวทางการดำเนินงานตามแผนการศึกษาแห่งชาติ รวมถึงการรับและส่งมอบนโยบายจากหน่วยงานที่เกี่ยวข้อง 2) การดำเนินงานตามยุทธศาสตร์ต่าง ๆ ของแผนการศึกษาแห่งชาติ และ 3) การกำกับติดตามผลการดำเนินงานของหน่วยงานที่เกี่ยวข้อง

ผลกระทบ (impact) หมายถึง ผลทั้งทางบวก/ทางลบ และผลทางตรง/ทางอ้อม ที่เกิดจากการดำเนินงานตามแผนการศึกษาแห่งชาติ พ.ศ. 2560-2579 ในระยะ 5 ปีแรกของแผน (พ.ศ. 2560-2564) ที่สอดคล้องตามวัตถุประสงค์ของแผน ตลอดจนผลที่มีได้คาดหวังซึ่งเกิดขึ้นกับกลุ่มเป้าหมายที่เป็นผู้เรียน และกลุ่มอื่น ๆ ที่เกี่ยวข้อง

❖ ประโยชน์ที่ได้รับ

หน่วยงานส่วนกลาง ส่วนภูมิภาค และสถานศึกษา รวมถึงหน่วยงานที่เกี่ยวข้องกับการศึกษา ได้รับทราบถึงสภาพและผลที่เกิดขึ้นจากการดำเนินงานและการจัดการศึกษาตามแผนการศึกษาแห่งชาติ พ.ศ. 2560-2579 ในระยะ 5 ปีแรกของแผน (พ.ศ. 2560-2564) รวมทั้งปัจจัยความสำเร็จ ปัญหา และอุปสรรค เพื่อนำข้อมูลสารสนเทศที่ได้ไปใช้เป็นแนวทางในการพิจารณาทบทวนการดำเนินงาน และการพัฒนาการจัดการศึกษาตามแผนการศึกษาแห่งชาติ พ.ศ. 2560-2579 ให้มีประสิทธิภาพ และประสิทธิผลในระยะต่อไป

บทที่ 2

เอกสารและงานวิจัยที่เกี่ยวข้อง

ในบทนี้ ได้มีการศึกษาเอกสาร แนวคิดทฤษฎีและงานวิจัยที่เกี่ยวข้องเพื่อนำไปใช้ประโยชน์ในการวิจัย และนำไปสู่การกำหนดกรอบแนวคิดในการติดตามและประเมินผล โดยมีสาระสำคัญแบ่งออกเป็น 4 ตอน ประกอบด้วย ตอนที่ 1 แนวคิดและสาระสำคัญของแผนการศึกษาแห่งชาติ พ.ศ. 2560-2579 ตอนที่ 2 เอกสารและงานวิจัยที่เกี่ยวข้องกับการติดตามและประเมินผลการจัดการศึกษา ตอนที่ 3 วิธีวิทยาการติดตามประเมินผล และตอนที่ 4 กรอบแนวคิดในการติดตามและประเมินผล

ตอนที่ 1 แนวคิดและสาระสำคัญของแผนการศึกษาแห่งชาติ พ.ศ. 2560-2579

1.1 วิสัยทัศน์และเป้าหมายของแผนการศึกษาแห่งชาติ พ.ศ. 2560-2579

1.2 ตัวชี้วัดตามเป้าหมายของแผนการศึกษาแห่งชาติ พ.ศ. 2560-2579

1.3 การขับเคลื่อนแผนการศึกษาแห่งชาติสู่การปฏิบัติ

1.4 การติดตามประเมินผลแผนการศึกษาแห่งชาติ พ.ศ. 2560-2579

1.5 ปัจจัยและเงื่อนไขความสำเร็จ

ตอนที่ 2 เอกสารและงานวิจัยที่เกี่ยวข้องกับการติดตามและประเมินผลการจัดการศึกษา

ตอนที่ 3 วิธีวิทยาการติดตามประเมินผล

ตอนที่ 4 กรอบแนวคิดในการติดตามและประเมินผล

❖ ตอนที่ 1 แนวคิดและสาระสำคัญของแผนการศึกษาแห่งชาติ พ.ศ. 2560-2579

ส่วนนี้เป็นการนำเสนอแนวคิดและสาระสำคัญของแผนการศึกษาแห่งชาติ พ.ศ. 2560-2579 ประกอบด้วย วิสัยทัศน์และเป้าหมายของแผนการศึกษาแห่งชาติ พ.ศ. 2560-2579 ตัวชี้วัดตามเป้าหมายของแผนการศึกษาแห่งชาติ พ.ศ. 2560-2579 การขับเคลื่อนแผนการศึกษาแห่งชาติสู่การปฏิบัติ และการติดตามประเมินผลแผนการศึกษาแห่งชาติ พ.ศ. 2560-2579 (สำนักงานเลขาธิการสภาการศึกษา, 2560) ดังรายละเอียดต่อไปนี้

1.1 วิสัยทัศน์และเป้าหมายของแผนการศึกษาแห่งชาติ พ.ศ. 2560-2579

แผนการศึกษาแห่งชาติ พ.ศ. 2560-2579 ได้กำหนดวิสัยทัศน์ พันธกิจ วัตถุประสงค์ เป้าหมาย ตัวชี้วัด และยุทธศาสตร์ไว้ (สำนักงานเลขาธิการสภาการศึกษา, 2560) มีรายละเอียดดังนี้

วิสัยทัศน์ของแผนการศึกษาแห่งชาติ (vision)

คนไทยทุกคนได้รับการศึกษาและเรียนรู้ตลอดชีวิตอย่างมีคุณภาพ ดำรงชีวิตอย่างเป็นสุข สอดคล้องกับหลักปรัชญาของเศรษฐกิจพอเพียง และการเปลี่ยนแปลงของโลกศตวรรษที่ 21

พันธกิจ

1) พัฒนาระบบและกระบวนการจัดการศึกษาที่คนไทยทุกคนเข้าถึงโอกาสในการศึกษา และเรียนรู้ตลอดชีวิต สร้างความเสมอภาคด้านการศึกษาแก่ผู้เรียนทุกกลุ่มเป้าหมาย ยกย่องคุณภาพและประสิทธิภาพของการจัดการศึกษาทุกระดับ และจัดการศึกษาที่สอดคล้องและรองรับกระแสการเปลี่ยนแปลงของโลกศตวรรษที่ 21

2) พัฒนาคุณภาพของคนไทยให้เป็นผู้มีความรู้ คุณลักษณะ และทักษะการเรียนรู้ในศตวรรษที่ 21 สามารถพัฒนาศักยภาพและเรียนรู้ได้ด้วยตนเองอย่างต่อเนื่องตลอดชีวิต

3) สร้างความมั่นคงแก่ประเทศชาติ โดยสร้างสังคมไทยให้เป็นสังคมแห่งการเรียนรู้ และสังคมคุณธรรม จริยธรรมที่คนไทยทุกคนอยู่ร่วมกันอย่างปลอดภัย สงบสุข และพอเพียง

4) พัฒนาศักยภาพและความสามารถในการแข่งขันของประเทศไทย เพื่อการก้าวข้ามกับดักประเทศรายได้ปานกลางสู่การเป็นประเทศในโลกรุ่นหนึ่ง และลดความเหลื่อมล้ำในสังคม ด้วยการเพิ่มผลิตภาพของกำลังแรงงาน (productivity) ให้มีทักษะและสมรรถนะที่สอดคล้องกับความต้องการของตลาดงานและการพัฒนาประเทศ พร้อมรับการเปลี่ยนแปลงที่เป็นพลวัตของโลกศตวรรษที่ 21 ภายใต้อยุศเศรษฐกิจและสังคม 4.0

วัตถุประสงค์ของแผนการศึกษาแห่งชาติ (objectives)

- 1) เพื่อพัฒนาระบบและกระบวนการจัดการศึกษาที่มีคุณภาพและมีประสิทธิภาพ
- 2) เพื่อพัฒนาคนไทยให้เป็นพลเมืองดี มีคุณลักษณะ ทักษะและสมรรถนะที่สอดคล้องกับ
บทบาทหน้าที่ของรัฐธรรมนูญแห่งราชอาณาจักรไทย พระราชบัญญัติการศึกษาแห่งชาติ และยุทธศาสตร์ชาติ
- 3) เพื่อพัฒนาสังคมไทยให้เป็นสังคมแห่งการเรียนรู้ และคุณธรรม จริยธรรม รู้รักสามัคคี
และร่วมมือกันกำลังมุ่งสู่การพัฒนาประเทศอย่างยั่งยืน ตามหลักปรัชญาของเศรษฐกิจพอเพียง
- 4) เพื่อนำประเทศไทยก้าวข้ามกับดักประเทศที่มีรายได้ปานกลาง และความเหลื่อมล้ำ
ภายในประเทศลดลง

เป้าหมายด้านผู้เรียน (learner aspirations)

แผนการศึกษาแห่งชาติมุ่งพัฒนาผู้เรียนทุกคนให้มีคุณลักษณะและทักษะการเรียนรู้
ในศตวรรษที่ 21 (3Rs 8Cs) ประกอบด้วย ทักษะและคุณลักษณะต่อไปนี้

- 3Rs ได้แก่ การอ่านออก (reading) การเขียนได้ (writing) และการคิดเลขเป็น (arithmetic)
- 8cs ได้แก่ ทักษะด้านการคิดอย่างมีวิจารณญาณ และทักษะในการแก้ปัญหา (critical thinking and problem solving) ทักษะด้านการสร้างสรรค์และนวัตกรรม (creativity and innovation) ทักษะด้านความเข้าใจต่างวัฒนธรรม ต่างกระบวนทัศน์ (cross – cultural understanding) ทักษะด้านความร่วมมือ การทำงานเป็นทีม และภาวะผู้นำ (collaboration, teamwork and leadership) ทักษะด้านการสื่อสาร สารสนเทศ และการรู้เท่าทันสื่อ (communications, information and media literacy) ทักษะด้านคอมพิวเตอร์ และเทคโนโลยีสารสนเทศและการสื่อสาร (computing and ICT literacy) ทักษะอาชีพ และทักษะการเรียนรู้ (career and learning skills) และความมีเมตตา กรุณา มีวินัย คุณธรรม จริยธรรม (compassion)

เป้าหมายของการจัดการศึกษา (aspirations)

แผนการศึกษาแห่งชาติ ได้กำหนดเป้าหมายของการพัฒนาการศึกษาในระยะ 20 ปี
ไว้ 5 ด้าน ประกอบด้วย

- 1) ประชากรทุกคนเข้าถึงการศึกษาที่มีคุณภาพและมาตรฐานอย่างทั่วถึง (access)
 - (1) เด็กปฐมวัยมีพัฒนาการสมวัย
 - (2) ประชากรทุกคนมีโอกาสได้รับบริการทางการศึกษาตั้งแต่ปฐมวัยถึงมัธยมศึกษา
ตอนปลาย หรือเทียบเท่าที่มีคุณภาพและมาตรฐาน
 - (3) ประชากรที่อยู่ในกำลังแรงงานได้รับการพัฒนาทักษะ ความรู้ความสามารถ และ
สมรรถนะที่ตอบสนองความต้องการของตลาดงานและการพัฒนาประเทศ

(4) ประชากรสูงวัยได้เรียนรู้ ฝึกฝน เพื่อพัฒนาความรู้ความสามารถ และทักษะเพื่อการทำงานหรือการมีชีวิตรองหลังวัยทำงานอย่างมีคุณค่าและเป็นสุข

2) ผู้เรียนทุกกลุ่มเป้าหมายได้รับบริการทางการศึกษาอย่างเสมอภาคและเท่าเทียม (equity)

ผู้เรียนทุกกลุ่มเป้าหมาย ทั้งกลุ่มปกติ ผู้มีความสามารถพิเศษ ผู้มีความบกพร่องด้านต่าง ๆ ผู้พิการ ผู้ด้อยโอกาส และผู้มีภูมิหลังทางสังคมหรือฐานะทางเศรษฐกิจที่แตกต่างกัน ได้รับโอกาสและการบริการทางการศึกษาอย่างเสมอภาคและเท่าเทียม

3) ระบบการศึกษาที่มีคุณภาพ สามารถพัฒนาผู้เรียนให้บรรลุขีดความสามารถและเต็มตามศักยภาพ (quality)

ประชาชนทุกคนมีโอกาสได้รับการศึกษาที่มีคุณภาพและมาตรฐาน เพื่อพัฒนาคุณลักษณะ ทักษะ ความรู้ ความสามารถ และสมรรถนะของแต่ละบุคคลให้ไปได้ไกลที่สุดเท่าที่ศักยภาพและความสามารถของแต่ละบุคคลพึงมี ภายใต้ระบบเศรษฐกิจ สังคมฐานความรู้ สังคมแห่งปัญญา และการสร้างสภาพแวดล้อมที่เอื้อต่อการเรียนรู้ ที่ประชาชนสามารถเรียนรู้ได้อย่างต่อเนื่องตลอดชีวิต มีคุณธรรม จริยธรรม และสามารถดำรงชีวิตได้อย่างเป็นสุขตามหลักปรัชญาของเศรษฐกิจพอเพียง

4) ระบบการบริหารจัดการศึกษาที่มีประสิทธิภาพ เพื่อการพัฒนาผู้เรียนอย่างทั่วถึงและมีคุณภาพ และการลงทุนทางการศึกษาที่คุ้มค่าและบรรลุเป้าหมาย (efficiency)

หน่วยงาน สถานศึกษาและสถาบันการศึกษาทุกแห่งสามารถบริหารจัดการและจัดการศึกษาอย่างมีประสิทธิภาพ ด้วยคุณภาพและมาตรฐานระดับสากล จัดให้มีระบบการจัดสรรและใช้ทรัพยากรทางการศึกษาที่ก่อประโยชน์สูงสุดในการพัฒนาผู้เรียนแต่ละคนให้บรรลุศักยภาพและขีดความสามารถของตน และส่งเสริมสนับสนุนให้ทุกภาคส่วนของสังคมที่มีศักยภาพและความพร้อมเข้ามามีส่วนร่วมในการระดมทุนและร่วมรับภาระค่าใช้จ่ายเพื่อการศึกษา โดยเฉพาะสถานประกอบการ สถาบันและองค์กรต่าง ๆ ในสังคม และผู้เรียน ผ่านมาตรการทางการเงินและการคลังที่เหมาะสม

5) ระบบการศึกษาที่สนองตอบและก้าวทันการเปลี่ยนแปลงของโลกที่เป็นพลวัตและบริบทที่เปลี่ยนแปลง (relevancy)

ระบบการศึกษาที่มีคุณภาพและมาตรฐาน สสนองตอบและก้าวทันการเปลี่ยนแปลงของโลกศตวรรษที่ 21 สามารถพัฒนาทักษะ คุณลักษณะ และสมรรถนะในการทำงานของกำลังคนในประเทศให้สอดคล้องกับความต้องการของตลาดงาน สังคม และประเทศ ภายใต้ยุทธศาสตร์ชาติ ระยะ 20 ปี และยุทธศาสตร์ประเทศไทย 4.0 ที่จะนำประเทศไทยก้าวข้ามกับดักประเทศที่มีรายได้ปานกลางสู่การเป็นประเทศที่พัฒนาแล้ว ด้วยการศึกษที่สร้างความมั่นคงในชีวิตของประชาชน สังคมและประเทศชาติ และการสร้างเสริมการเติบโตที่เป็นมิตรกับสิ่งแวดล้อม

1.2 ตัวชี้วัดตามเป้าหมายของแผนการศึกษาแห่งชาติ พ.ศ. 2560-2579

แผนการศึกษาแห่งชาติ พ.ศ. 2560-2579 ได้กำหนดตัวชี้วัดตามเป้าหมายการพัฒนาการศึกษา ไว้ 5 ด้าน (สำนักงานเลขาธิการสภาการศึกษา, 2560) ดังนี้

ตาราง 2.1 ตัวชี้วัดตามเป้าหมายของแผนการศึกษาแห่งชาติ พ.ศ. 2560-2579

ตัวชี้วัด	ก่อนปี พ.ศ. 2560	ปีที่ 1-5	ปีที่ 6-10	ปีที่ 11-15	ปีที่ 16-20
(1) การเข้าถึงโอกาสทางการศึกษา (access)					
1) สัดส่วนนักเรียนปฐมวัย (3-5 ปี) ต่อประชากร กลุ่มอายุ 3-5 ปี เพิ่มขึ้น	76.2	90	100	100	100
2) ประชากรอายุ 6-11 ปี ได้เข้าเรียนระดับ ประถมศึกษาทุกคน	100	100	100	100	100
3) ประชากรอายุ 12-14 ปี ได้เข้าเรียนระดับ มัธยมศึกษาตอนต้นหรือเทียบเท่าทุกคน	88.9	100	100	100	100
4) สัดส่วนนักเรียนมัธยมศึกษาตอนปลาย หรือเทียบเท่า (15-17 ปี) ต่อประชากร กลุ่มอายุ 15-17 ปี เพิ่มขึ้น	72.7	80	85	90	95
5) ประชากรวัยแรงงาน (15-59 ปี) มีจำนวน ปีการศึกษาเฉลี่ยเพิ่มขึ้น	9.4	10.15	10.9	11.7	12.5
6) ร้อยละของแรงงานที่ขอเทียบโอนความรู้และ ประสบการณ์เพื่อยกระดับคุณวุฒิการศึกษาเพิ่มขึ้น	0	20	25	30	40
7) ร้อยละของผู้เรียนพิการได้รับการพัฒนาสมรรถภาพ หรือบริการทางการศึกษาที่เหมาะสม	100	100	100	100	100
8) ร้อยละของแหล่งเรียนรู้ (พิพิธภัณฑ์ สวนสัตว์ ห้องสมุด ศูนย์ ฯลฯ) ที่ได้รับการพัฒนา ให้สามารถจัดบริการทางการศึกษาและมีการจัด กิจกรรมการเรียนรู้ตลอดชีวิตที่มีคุณภาพเพิ่มขึ้น	N/A	50	75	100	100
9) สถานศึกษาทุกแห่งมีอินเทอร์เน็ตความเร็วสูง และมีคุณภาพ	N/A	98	100	100	100

ตาราง 2.1 ตัวชี้วัดตามเป้าหมายของแผนการศึกษาแห่งชาติ พ.ศ. 2560-2579 (ต่อ)

ตัวชี้วัด	ก่อนปี พ.ศ. 2560	ปีที่ 1-5	ปีที่ 6-10	ปีที่ 11-15	ปีที่ 16-20
(2) ความเท่าเทียมทางการศึกษา (equity)					
1) ดัชนีความเสมอภาคของอัตราการเข้าเรียนระดับ การศึกษาขั้นพื้นฐาน ตามฐานะทางเศรษฐกิจ และพื้นที่ลดลง	N/A	1.0	1.0	1.0	1.0
2) ร้อยละของเด็กในวัยเรียนที่มีความต้องการ จำเป็นพิเศษ ได้รับการศึกษาเต็มตามศักยภาพ เพิ่มขึ้น (จำแนกตามกลุ่ม ประเภทของ ความจำเป็นพิเศษ)	N/A	20	30	50	65
3) ผู้เรียนระดับการศึกษาขั้นพื้นฐานทุกคนได้รับ การสนับสนุนค่าใช้จ่ายในการศึกษา 15 ปี	N/A	100	100	100	100
(3) คุณภาพการศึกษา (quality)					
1) ร้อยละของเด็กแรกเกิด-5 ปี มีพัฒนาการสมวัย เพิ่มขึ้น	72.7	85	90	90	90
2) ร้อยละของนักเรียนที่มีคะแนนผลการทดสอบ ทางการศึกษาระดับชาติขั้นพื้นฐาน (O-NET) แต่ละวิชาผ่านเกณฑ์คะแนนร้อยละ 50 ขึ้นไป เพิ่มขึ้น	น้อยกว่า 50	50	55	60	65
3) ความแตกต่างระหว่างคะแนนเฉลี่ยผลการทดสอบ ทางการศึกษาระดับชาติขั้นพื้นฐาน (O-NET) ของนักเรียนระหว่างพื้นที่/ภาคการศึกษา ในวิชาคณิตศาสตร์และภาษาอังกฤษลดลง	น้อยกว่า 10	น้อยกว่า 5	น้อยกว่า 2	0	0
4) คะแนนเฉลี่ยผลการทดสอบโครงการประเมินผล นักเรียนร่วมกับนานาชาติ (programme for international student assessment หรือ PISA) ของนักเรียนอายุ 15 ปี ในวิชาวิทยาศาสตร์ การอ่านและคณิตศาสตร์สูงขึ้น	421/ 409/ 415	500	510	520	530

ตาราง 2.1 ตัวชี้วัดตามเป้าหมายของแผนการศึกษาแห่งชาติ พ.ศ. 2560-2579 (ต่อ)

ตัวชี้วัด	ก่อนปี พ.ศ. 2560	ปีที่ 1-5	ปีที่ 6-10	ปีที่ 11-15	ปีที่ 16-20
5) ระดับความสามารถด้านการใช้ภาษาอังกฤษ เฉลี่ยของผู้สำเร็จการศึกษาในแต่ละระดับ เมื่อทดสอบตามมาตรฐานความสามารถทาง ภาษาอังกฤษ (CEFR) สูงขึ้น (ระดับมัธยมศึกษา ตอนต้น/ระดับมัธยมศึกษาตอนปลาย/ ระดับปริญญาตรี)	A1/ A2/ B2	A1/ A2/ B2	A2/ B1/ B2+	B1/ B1+/ C1	B2/ B2/ C1+
6) ร้อยละการอ่านของคนไทย (อายุตั้งแต่ 6 ปีขึ้นไป) เพิ่มขึ้น	77.7	85	90	95	100
7) ร้อยละของผู้เรียนทุกระดับการศึกษามีพฤติกรรม ที่แสดงออกถึงความตระหนักในความสำคัญ ของการดำรงชีวิตที่เป็นมิตรกับสิ่งแวดล้อม ความมีคุณธรรม จริยธรรมและการประยุกต์ใช้หลัก ปรัชญาของเศรษฐกิจพอเพียงในการดำเนินชีวิต เพิ่มขึ้น					
7.1 ร้อยละของจำนวนนักเรียนที่เข้าร่วมกิจกรรม/ โครงการที่เกี่ยวข้องกับการสร้างเสริม คุณภาพชีวิตที่เป็นมิตรกับสิ่งแวดล้อมเพิ่มขึ้น	N/A	30	60	90	100
7.2 ร้อยละของจำนวนโรงเรียนที่ใช้กระบวนการ การเรียนรู้เพื่อสร้างเสริมคุณธรรม จริยธรรม เพิ่มขึ้น	N/A	40	100	100	100
7.3 ร้อยละของจำนวนนักเรียนที่เข้าร่วมกิจกรรม ตามโครงการน้อมนำแนวคิดตามหลักปรัชญา ของเศรษฐกิจพอเพียงสู่การปฏิบัติเพิ่มขึ้น	N/A	30	60	90	100
8) ร้อยละของผู้สำเร็จการศึกษาระดับอาชีวศึกษา และอุดมศึกษา มีสมรรถนะเป็นที่พอใจ ของสถานประกอบการเพิ่มขึ้น	60	75	85	95	100
9) ร้อยละของสถานศึกษาที่มีคุณภาพตามเกณฑ์ ประกันคุณภาพการศึกษาเพิ่มขึ้น	70	80	90	100	100

ตาราง 2.1 ตัวชี้วัดตามเป้าหมายของแผนการศึกษาแห่งชาติ พ.ศ. 2560-2579 (ต่อ)

ตัวชี้วัด	ก่อนปี พ.ศ. 2560	ปีที่ 1-5	ปีที่ 6-10	ปีที่ 11-15	ปีที่ 16-20
10) จำนวนโครงการ/งานวิจัยเพื่อสร้างองค์ความรู้/ นวัตกรรมที่นำไปใช้ประโยชน์ในการพัฒนา ประเทศเพิ่มขึ้น	N/A	500	700	900	1,200
11) ร้อยละของผลงานวิจัยที่ได้รับการตีพิมพ์ ในระดับนานาชาติเพิ่มขึ้น	N/A	10	20	30	40
12) ร้อยละของนักเรียนในเขตพัฒนาพิเศษเฉพาะกิจ จังหวัดชายแดนภาคใต้และพื้นที่พิเศษที่มีคะแนน ผลการทดสอบทางการศึกษาระดับชาตินั้นพื้นฐาน (O-NET) แต่ละวิชาผ่านเกณฑ์คะแนนร้อยละ 50 ขึ้นไปเพิ่มขึ้น	น้อยกว่า 50	50	55	60	65
13) ร้อยละของสถานศึกษาที่มีการจัดการเรียน การสอน/กิจกรรมเพื่อเสริมสร้างความเป็น พลเมือง (civic education) เพิ่มขึ้น	N/A	30	60	100	100
(4) ประสิทธิภาพ (efficiency)					
1) มีการปรับปรุงโครงสร้างการบริหารงาน ของกระทรวงศึกษาธิการ	N/A	มี	มี	มี	มี
2) มีระบบการบริหารงานบุคคลของครู อาจารย์ และบุคลากรทางการศึกษาที่มีประสิทธิภาพ และเป็นไปตามเกณฑ์มาตรฐาน	N/A	มี	มี	มี	มี
3) มีระบบการประกันคุณภาพการศึกษาที่เหมาะสม สอดคล้องกับบริบทและความต้องการจำเป็น ของสถานศึกษา	N/A	มี	มี	มี	มี
4) จำนวนฐานข้อมูลรายบุคคลด้านการศึกษาของ ประเทศที่เป็นปัจจุบัน สามารถเชื่อมโยงและ ใช้ข้อมูลระหว่างหน่วยงานได้อย่างมีประสิทธิภาพ เพิ่มขึ้น	N/A	8	11	11	11

ตาราง 2.1 ตัวชี้วัดตามเป้าหมายของแผนการศึกษาแห่งชาติ พ.ศ. 2560-2579 (ต่อ)

ตัวชี้วัด	ก่อนปี พ.ศ. 2560	ปีที่ 1-5	ปีที่ 6-10	ปีที่ 11-15	ปีที่ 16-20
5) มีฐานข้อมูลด้านการศึกษาเพื่อใช้ประโยชน์ในการวางแผน การบริหารจัดการศึกษา การติดตามและประเมินผล	N/A	มี	มี	มี	มี
6) มีระบบเครือข่ายเทคโนโลยีดิจิทัลเพื่อการศึกษาที่ทันสมัย สนองตอบความต้องการของผู้ใช้บริการอย่างมีประสิทธิภาพ	N/A	มี	มี	มี	มี
7) มีกลไกส่งเสริมให้ทุกภาคส่วนสนับสนุนทรัพยากรเพื่อการจัดการศึกษา	N/A	มี	มี	มี	มี
8) มีการปรับระบบการจัดสรรเงินไปสู่ด้านอุปสงค์หรือตัวผู้เรียน	ไม่มี	มี	มี	มี	มี
9) มีการปรับปรุงแก้ไขกฎหมายที่เกี่ยวข้องกับความเป็นอิสระและความรับผิดชอบของสถานศึกษา (autonomous & accountability)	N/A	มี	มี	มี	มี
10) ร้อยละของสถานศึกษาขนาดเล็กที่ไม่ผ่านเกณฑ์การประเมินคุณภาพภายนอกลดลง	30	20	10	0	0
11) สัดส่วนงบประมาณตามประเด็น (agenda) สูงขึ้นเมื่อเทียบกับงบประมาณตามภารกิจ (function)	30:70	40:60	50:50	60:40	70:30
12) สัดส่วนผู้เรียนเอกชนสูงขึ้นเมื่อเทียบกับรัฐ	20:80	25:75	30:70	40:60	50:50
13) อัตราการออกกลางคันของผู้เรียนระดับการศึกษาขั้นพื้นฐานลดลง	0.12	0.10	0.08	0	0
14) ร้อยละของสถานศึกษาที่ปลอดภัยเสถียรเพิ่มขึ้น	80	90	95	98	100
15) ร้อยละของครูและบุคลากรทางการศึกษาทุกระดับและประเภทการศึกษาที่ได้รับการพัฒนาตามมาตรฐานวิชาชีพและสามารถปฏิบัติงานได้อย่างมีประสิทธิภาพเพิ่มขึ้น	N/A	100	100	100	100

ตาราง 2.1 ตัวชี้วัดตามเป้าหมายของแผนการศึกษาแห่งชาติ พ.ศ. 2560-2579 (ต่อ)

ตัวชี้วัด	ก่อนปี พ.ศ. 2560	ปีที่ 1-5	ปีที่ 6-10	ปีที่ 11-15	ปีที่ 16-20
16) จำนวนหน่วยงาน องค์กรภาครัฐ/เอกชน ที่มีส่วนร่วมจัดการศึกษาแบบประชารัฐเพิ่มขึ้น	60	300	400	500	600
(5) การตอบโจทย์บริบทที่เปลี่ยนแปลง (relevancy)					
1) อันดับความสามารถในการแข่งขันของประเทศ ด้านการศึกษาดีขึ้น (IMD)	52	48	44	40	36
2) จำนวนสถาบันอุดมศึกษาที่ติดอันดับ 200 อันดับแรกของโลกเพิ่มขึ้น	0	2	4	5	7
3) อันดับความพึงพอใจของผู้ประกอบการ ต่อผู้จบอุดมศึกษาเพิ่มขึ้น (IMD)	47	45	43	41	39
4) ร้อยละของสถานศึกษาที่จัดการศึกษาโดยบูรณาการ องค์ความรู้แบบสะเต็มศึกษาเพิ่มขึ้น	5	30	60	90	95
5) จำนวนหลักสูตรของสถานศึกษาที่จัดการศึกษา ทวิวุฒิ (dual degree) ร่วมกับต่างประเทศเพิ่มขึ้น	2	5	10	15	20
6) ร้อยละของผู้เรียนที่เรียนในระบบทวิภาคี/ สหกิจศึกษาในสถานประกอบการที่มีมาตรฐาน เพิ่มขึ้น	N/A	30	50	65	80
7) สัดส่วนผู้เรียนอาชีวศึกษาสูงขึ้น เมื่อเทียบกับ ผู้เรียนสามัญศึกษา	40:60	45:55	50:50	60:40	70:30
8) สัดส่วนผู้เรียนวิทยาศาสตร์สุขภาพ วิทยาศาสตร์ และเทคโนโลยีสูงขึ้น เมื่อเทียบกับผู้เรียน สังคมศาสตร์	25:75	30:70	35:65	40:60	50:50
9) ร้อยละของประชากรวัยแรงงาน (15 – 59 ปี) ที่มีการศึกษาระดับมัธยมศึกษาตอนปลาย หรือเทียบเท่าขึ้นไปเพิ่มขึ้น	56:25	60	65	70	100

ตาราง 2.1 ตัวชี้วัดตามเป้าหมายของแผนการศึกษาแห่งชาติ พ.ศ. 2560-2579 (ต่อ)

ตัวชี้วัด	ก่อนปี พ.ศ. 2560	ปีที่ 1-5	ปีที่ 6-10	ปีที่ 11-15	ปีที่ 16-20
10) อัตราการได้งานทำ/ประกอบอาชีพอิสระ ของผู้สำเร็จการศึกษาระดับอาชีวศึกษา (ไม่นับศึกษาต่อ) ภายในระยะเวลา 1 ปี เพิ่มขึ้น	N/A	80	90	95	100
11) อัตราการได้งานทำ/ประกอบอาชีพอิสระ ของผู้สำเร็จการศึกษาระดับอุดมศึกษา ภายในระยะเวลา 1 ปี เพิ่มขึ้น	N/A	75	80	85	90
12) มีฐานข้อมูลความต้องการกำลังคน (demand) จำแนกตามกลุ่มอุตสาหกรรมอย่างครบถ้วน	N/A	100	100	100	100

1.3 การขับเคลื่อนแผนการศึกษาแห่งชาติสู่การปฏิบัติ

แผนการศึกษาแห่งชาติ พ.ศ. 2560-2579 (สำนักงานเลขาธิการสภาการศึกษา, 2560) จัดทำขึ้นเพื่อพัฒนาคุณภาพและประสิทธิภาพการจัดการศึกษาของประเทศ โดยมุ่งเพิ่มโอกาสและความเสมอภาคในการเข้าถึงบริการการศึกษาที่มีคุณภาพและมาตรฐานของประชาชนทุกช่วงวัย ทุกกลุ่มเป้าหมาย เพิ่มประสิทธิภาพของการบริหารจัดการศึกษาทุกระดับ พัฒนากำลังคนที่สอดคล้องกับความต้องการของตลาดงานและการพัฒนาประเทศ และสร้างการมีส่วนร่วมในการจัดการศึกษาของทุกภาคส่วน ในสังคมผ่านการสร้างความรู้ความเข้าใจ การรับรู้ การยอมรับและพร้อมที่จะเข้ามามีส่วนร่วมในการดำเนินงานของผู้เกี่ยวข้องทุกภาคส่วนเพื่อให้การดำเนินงานบรรลุผลตามเป้าหมายที่กำหนด โดยมีกรอบทิศทางและเป้าหมายของแผนการศึกษาแห่งชาติที่สนองหลักปรัชญาของเศรษฐกิจพอเพียง แนวพระราชดำริของสมเด็จพระเจ้าอยู่หัวเกี่ยวกับการสร้างบุคลิกและอุปนิสัยที่ดีงาม (character education) สอดคล้องกับยุทธศาสตร์ชาติ ยุทธศาสตร์ประเทศไทย 4.0 และแผนพัฒนาเศรษฐกิจและสังคมแห่งชาติฉบับที่ 12 (พ.ศ. 2560-2564) และรองรับกับโครงสร้างประชากร บริบทการจัดการศึกษาของประเทศ และสภาวะการณ์ที่เปลี่ยนแปลงไปของกระแสโลกาภิวัตน์ ในโลกศตวรรษที่ 21 ความสำเร็จของการขับเคลื่อนแผนการศึกษาแห่งชาติ พ.ศ. 2560-2579 สู่การปฏิบัติ ขึ้นอยู่กับปัจจัยสำคัญหลายประการ ประกอบด้วย สาระของแผนฯ ที่มีความชัดเจน ครบถ้วนและครอบคลุมทุกกลุ่มเป้าหมายและทุกระดับการศึกษา การมีส่วนร่วมในกระบวนการ

พัฒนาแผนการศึกษาแห่งชาติของผู้เกี่ยวข้องทุกภาคส่วนตั้งแต่ระดับนโยบาย ระดับปฏิบัติ ผู้มีส่วนได้ส่วนเสีย และสาธารณชน การเผยแพร่ ประชาสัมพันธ์แก่ผู้เกี่ยวข้องและสาธารณชนเพื่อสร้างความตระหนักในความสำคัญของแผนการศึกษาแห่งชาติ การสร้างความรู้ความเข้าใจเกี่ยวกับแผนการศึกษาแห่งชาติ และการนำแผนการศึกษาแห่งชาติสู่การปฏิบัติที่ชัดเจนแก่ผู้ปฏิบัติทุกระดับ เพื่อให้ทุกภาคส่วนได้เข้ามามีส่วนร่วมในการพัฒนาการจัดการศึกษาของชาติ

แผนการศึกษาแห่งชาติ พ.ศ. 2560-2579 นอกจากจะดำเนินการขับเคลื่อนตามแนวทางการขับเคลื่อนที่กำหนดไว้อย่างเป็นระบบแล้ว จะต้องผลักดันให้ระบบการจัดสรรงบประมาณ ยึดกรอบทิศทางและเป้าหมายการพัฒนาที่กำหนดไว้ในยุทธศาสตร์และแนวทางการพัฒนาของแผนการศึกษาแห่งชาติ เพื่อให้การดำเนินงานพัฒนาการศึกษาบรรลุผลตามยุทธศาสตร์และตัวชี้วัดตามช่วงเวลาที่กำหนด มีระบบการติดตามประเมินผลแบบมีส่วนร่วมที่มีประสิทธิภาพ และสะท้อนการถ่ายทอดจากระดับยุทธศาสตร์ชาติและแผนการศึกษาแห่งชาติ สู่แผนพัฒนาการศึกษาระยะ 5 ปี แผนปฏิบัติราชการระยะ 4 ปี และแผนปฏิบัติการประจำปีของกระทรวง องค์กร และหน่วยงาน การจัดการศึกษาระดับต่าง ๆ ที่สอดคล้องกับเป้าหมายและตัวชี้วัดในระดับผลผลิต ผลลัพธ์ และผลกระทบของการพัฒนา นอกจากนี้ระบบติดตามและประเมินผลการดำเนินงานตามยุทธศาสตร์ และการประเมินผลการดำเนินงานของหน่วยงานจะต้องมีความสอดคล้องกัน โดยจะต้องมีการกำหนดเป้าหมายและตัวชี้วัดที่มีความเชื่อมโยงสอดคล้องกัน รวมถึงการกำหนดตัวชี้วัดผลการปฏิบัติงาน และการขับเคลื่อนการดำเนินการที่บูรณาการกันอย่างเหมาะสม

1) หลักการและแนวทางในการขับเคลื่อนแผนการศึกษาแห่งชาติสู่การปฏิบัติ

1.1) หลักการ

(1) ขับเคลื่อนการจัดการศึกษาของประเทศโดยยึดแผนการศึกษาแห่งชาติ พ.ศ. 2560-2579 เป็นกรอบทิศทางหลัก และนำสู่การปฏิบัติในระดับต่าง ๆ ที่สอดคล้องกับกลุ่มเป้าหมายและระดับการศึกษา

(2) ดำเนินการจัดการศึกษาตามบทบาทและภารกิจของแต่ละหน่วยงานหรือองค์กร โดยยึดหลักคุณภาพและประสิทธิภาพของการจัดการศึกษา และเป้าหมายการพัฒนาผู้เรียนตามช่วงวัย ประเภท และระดับการศึกษา

(3) เพิ่มการใช้องค์ความรู้ เทคโนโลยี นวัตกรรม และความคิดสร้างสรรค์ให้เป็นเครื่องมือหลักในการขับเคลื่อนการพัฒนาการจัดการศึกษา และการเรียนรู้ ทั้งในระบบ นอกกระบบ และตามอัธยาศัย

(4) ใช้กลไกการดำเนินงานของภาครัฐ ภาคประชาชน ภาคธุรกิจ เอกชน และสื่อมวลชนอย่างบูรณาการ ให้การขับเคลื่อนเกิดประสิทธิภาพ โดยการสร้างเครือข่ายการศึกษาในรูปแบบประชารัฐที่ตอบสนองต่อการแก้ไขปัญหาและการพัฒนาศักยภาพของสถานศึกษา ผู้เรียน และกำลังแรงงาน

(5) จัดระบบการบริหารจัดการแผนสู่การปฏิบัติที่มีความเชื่อมโยงกันในระดับต่าง ๆ ตั้งแต่ระดับยุทธศาสตร์ที่เชื่อมต่อกับแผนการศึกษาแห่งชาติ แผนพัฒนาการศึกษา และแผนปฏิบัติการประจำปีของกระทรวง หน่วยงาน และองค์กรต่าง ๆ และมีระบบการจัดสรรงบประมาณที่มีประสิทธิภาพที่ตอบสนองการพัฒนาตามยุทธศาสตร์ เป้าหมาย และตัวชี้วัดที่กำหนดไว้ในแผนการศึกษาแห่งชาติ รวมทั้งระบบการติดตามประเมินผลการดำเนินงานจัดการศึกษาที่สอดคล้องกับแนวทางการพัฒนาการจัดการศึกษา

1.2) แนวทางการขับเคลื่อนแผนการศึกษาแห่งชาติสู่การปฏิบัติ

(1) สร้างความรู้ความเข้าใจให้ทุกภาคส่วนที่เกี่ยวข้องได้ตระหนักถึงความสำคัญ และพร้อมเข้าร่วมในการผลักดันแผนการศึกษาแห่งชาติ พ.ศ. 2560-2579 ไปสู่การปฏิบัติ สำนักงานเลขาธิการสภาการศึกษา สร้างความเข้าใจกับหน่วยงาน องค์กร และภาคีทุกภาคส่วน ถึงวิสัยทัศน์ และเป้าหมายของแผนการศึกษาแห่งชาติ โดยสื่อสารประชาสัมพันธ์อย่างกว้างขวาง สามารถเข้าถึงกลุ่มเป้าหมายต่าง ๆ อย่างมีประสิทธิภาพ ผ่านหน่วยงาน บุคคล สื่อมวลชน ทั้งระดับชาติและท้องถิ่น กิจกรรม สื่อสมัยใหม่ที่เข้าใจง่าย รวมทั้งการสร้างเครือข่ายให้ข้อมูล ข่าวสารกระจายไปยังพื้นที่ต่าง ๆ อย่างกว้างขวางและต่อเนื่อง จัดทำแผนการศึกษาแห่งชาติ พ.ศ. 2560-2579 ฉบับประชาชน เผยแพร่แก่สาธารณชนเพื่อสร้างความเข้าใจในเป้าประสงค์ และแนวทางของแผนการศึกษาแห่งชาติ

(2) สร้างความเชื่อมโยงระหว่างแผนการศึกษาแห่งชาติ พ.ศ. 2560-2579 ยุทธศาสตร์ชาติ นโยบายรัฐบาล แผนพัฒนาการศึกษาระยะ 5 ปี แผนปฏิบัติราชการระยะ 4 ปี และแผนปฏิบัติการประจำปีของหน่วยงาน องค์กร โดยผลักดันให้แนวทางการพัฒนาในแต่ละยุทธศาสตร์แปลงสู่การปฏิบัติผ่านแผนงานระดับกระทรวงสู่หน่วยงานและสถานศึกษาระดับต่าง ๆ บูรณาการอยู่ในภารกิจหลักของหน่วยงานที่มีเป้าหมายและตัวชี้วัดที่ชัดเจน โดยสำนักงานเลขาธิการสภาการศึกษา และหน่วยงานที่เกี่ยวข้องร่วมจัดทำและติดตามประเมินผลแผนดังกล่าว

(3) ปรับปรุงกฎหมาย กฎ และระเบียบต่าง ๆ ให้เอื้อต่อการขับเคลื่อนการพัฒนาการศึกษาในระดับต่าง ๆ โดยปรับปรุงกฎหมายให้เหมาะสมและสอดคล้องกับสถานการณ์ ลดความซ้ำซ้อนและเพิ่มประสิทธิภาพกลไกการจัดการศึกษาที่มีอยู่ให้มากขึ้น เป็นการลดอุปสรรคการพัฒนาการจัดการศึกษาในระดับต่าง ๆ อาทิ ผลักดันให้มีการออกกฎหมายเกี่ยวกับการพัฒนาเด็กปฐมวัย และการเรียนรู้ตลอดชีวิตสำหรับทุกช่วงวัย

(4) สร้างช่องทางให้ประชาสังคมมีโอกาสแสดงความคิดเห็นและมีส่วนร่วมในการจัดการศึกษาอย่างกว้างขวาง ทั้งระดับนโยบายและพื้นที่ โดยเปิดพื้นที่สาธารณะให้ทุกภาคใช้ประโยชน์ในการจัดเวทีระดมความคิดเห็นในรูปแบบต่าง ๆ อาทิ การจัดเวทีประชาคม การสานเสวนารวมถึงใช้ช่องทางเครือข่ายออนไลน์สำหรับแลกเปลี่ยนเรียนรู้ ร่วมดำเนินกิจกรรมต่าง ๆ เพื่อพัฒนาการจัดการศึกษาของประเทศ

2) การดำเนินการขับเคลื่อนแผนการศึกษาแห่งชาติสู่การปฏิบัติ

แผนการศึกษาแห่งชาติ พ.ศ. 2560-2579 เป็นแผนระยะยาว 20 ปีที่ให้ความสำคัญกับการสร้างกระบวนการจัดการศึกษาที่มีคุณภาพและมีประสิทธิภาพ เพื่อใช้เป็นกลไกหลักในการพัฒนาศักยภาพและขีดความสามารถของคนไทย โดยกำหนดเป้าหมายการดำเนินการไว้ 5 ด้าน และยุทธศาสตร์การดำเนินการ 6 ยุทธศาสตร์ดังมีแนวทางการขับเคลื่อนแต่ละยุทธศาสตร์ดังนี้

ยุทธศาสตร์ที่ 1 การจัดการศึกษาเพื่อความมั่นคงของสังคมและประเทศชาติ

ยุทธศาสตร์ที่ 2 การผลิตและพัฒนากำลังคน การวิจัย และนวัตกรรม เพื่อสร้างขีดความสามารถในการแข่งขันของประเทศ

ยุทธศาสตร์ที่ 3 การพัฒนาศักยภาพคนทุกช่วงวัย และการสร้างสังคมแห่งการเรียนรู้

ยุทธศาสตร์ที่ 4 การสร้างโอกาส ความเสมอภาค และความเท่าเทียมทางการศึกษา

ยุทธศาสตร์ที่ 5 การจัดการศึกษาเพื่อสร้างเสริมคุณภาพชีวิตที่เป็นมิตรกับสิ่งแวดล้อม

ยุทธศาสตร์ที่ 6 การพัฒนาประสิทธิภาพของระบบบริหารจัดการศึกษา

2.1) การขับเคลื่อนยุทธศาสตร์ที่ 1 : การจัดการศึกษาเพื่อความมั่นคงของสังคมและประเทศชาติ

ยุทธศาสตร์ที่ 1 เป็นยุทธศาสตร์ที่มีจุดมุ่งหมายเพื่อให้การศึกษาเป็นกลไกสำคัญในการเสริมสร้างความมั่นคงของสถาบันหลักของชาติและการปกครองระบอบประชาธิปไตยอันมีพระมหากษัตริย์ทรงเป็นประมุข สร้างสังคมไทยให้เป็นสังคมแห่งคุณธรรม จริยธรรม ปลอดภัยและสมานฉันท์ และปลูกฝังคุณลักษณะความเป็นพลเมือง และคุณธรรม จริยธรรมให้กับคนไทยทุกคนเพื่อความมั่นคงในชีวิตและการอยู่ร่วมกับผู้อื่น รวมถึงการใช้การศึกษาในการเสริมสร้างความมั่นคงในเขตพัฒนาพิเศษเฉพาะกิจจังหวัดชายแดนภาคใต้และพื้นที่พิเศษ รวมทั้งส่งเสริมกลุ่มชนต่างเชื้อชาติ ศาสนา และวัฒนธรรม กลุ่มชนชายขอบ และแรงงานต่างด้าว ให้ได้รับการศึกษาและการเรียนรู้ที่มีคุณภาพ มาตรฐาน เหมาะสมและสอดคล้องกับอัตลักษณ์และความต้องการของชุมชนและพื้นที่ เพื่อความมั่นคงในชีวิตและการอยู่ร่วมกันอย่างมีความสุขในสังคม

2.2) การขับเคลื่อนยุทธศาสตร์ที่ 2 : การผลิตและพัฒนากำลังคน การวิจัย และนวัตกรรม เพื่อสร้างขีดความสามารถในการแข่งขันของประเทศ

ยุทธศาสตร์ที่ 2 เป็นยุทธศาสตร์ที่มีจุดมุ่งหมายเพื่อผลิตและพัฒนากำลังคนที่มีสมรรถนะตรงกับความต้องการของตลาดงานและการพัฒนาเศรษฐกิจและสังคมของประเทศ ส่งเสริมการใช้ประโยชน์จากการวิจัยและนวัตกรรมเพื่อสร้างมูลค่าเพิ่มและผลผลิต รวมทั้งเพิ่มผลิตภาพของกำลังแรงงานของประเทศ ด้วยการกำหนดกรอบทิศทางและเป้าหมายการผลิตและพัฒนากำลังคนที่ชัดเจนในสาขาต่าง ๆ การพัฒนาหลักสูตรการศึกษาในระดับต่าง ๆ ที่สอดคล้องเชื่อมโยงกับกรอบคุณวุฒิแห่งชาติและมาตรฐานอาชีพ/วิชาชีพ การจัดการเรียนการสอน การฝึกอบรม

ฝีมือแรงงาน และการฝึกงานที่มุ่งเน้นการปฏิบัติจริงอย่างครบวงจรในสถานการณ์จริง พัฒนาฝีมือแรงงานระดับสูงในกลุ่มอุตสาหกรรมเป้าหมายของประเทศ ส่งเสริมการเรียนรู้ที่บูรณาการองค์ความรู้ด้านวิทยาศาสตร์ เทคโนโลยี วิศวกรรม และคณิตศาสตร์ (STEM education) พัฒนาทักษะการใช้ภาษาอังกฤษ และพัฒนาครูผู้สอนอาชีพที่มีคุณภาพและมาตรฐาน เพื่อสร้างกำลังคนให้มีสมรรถนะตอบสนองต่อความต้องการของตลาดงานและการพัฒนาเศรษฐกิจและสังคมของประเทศ รองรับพลวัตของโลกและการแข่งขันในศตวรรษที่ 21 และสอดคล้องกับยุทธศาสตร์ชาติและยุทธศาสตร์ประเทศไทย 4.0

2.3) การขับเคลื่อนยุทธศาสตร์ที่ 3 : การพัฒนาศักยภาพคนทุกช่วงวัย และการสร้างสังคมแห่งการเรียนรู้

ยุทธศาสตร์ที่ 3 เป็นยุทธศาสตร์ที่มีจุดมุ่งหมายเพื่อพัฒนาศักยภาพคนทุกช่วงวัย ตั้งแต่แรกเกิดจนถึงผู้สูงอายุ โดยการจัดบริการการศึกษาและการเรียนรู้ที่ตอบสนองความต้องการของคนทุกกลุ่มเป้าหมาย และทุกช่วงวัย ด้วยหลักสูตรการศึกษาในทุกระดับที่มีมาตรฐาน ด้วยรูปแบบและช่องทางการเรียนรู้ที่หลากหลาย เหมาะสม สอดคล้องกับพัฒนาการของช่วงวัย สื่อการเรียนรู้ที่ไม่จำกัดรูปแบบ เวลาและสถานที่ และเอื้อต่อการพัฒนาศักยภาพของคนทุกกลุ่มเป้าหมาย แหล่งการเรียนรู้ในสถานศึกษา และชุมชนที่มีคุณภาพ สนองความต้องการและความสนใจในการศึกษาเรียนรู้ และระบบการวัดและประเมินผลที่ยืดหยุ่น เหมาะสม พร้อมด้วยระบบการผลิตและพัฒนาครูที่มีคุณภาพและมาตรฐาน เพื่อสร้างสังคมแห่งการเรียนรู้ที่ยั่งยืน โดยมีเป้าหมายเพื่อให้คนทุกช่วงวัย มีทักษะ ความรู้ความสามารถ และสมรรถนะตามมาตรฐานการศึกษาและมาตรฐานวิชาชีพในโลกศตวรรษที่ 21 และพัฒนาคุณภาพชีวิตได้ตามศักยภาพ มีคุณธรรม จริยธรรม มีวินัย จิตสำนึก และพฤติกรรมที่พึงประสงค์

2.4) การขับเคลื่อนยุทธศาสตร์ที่ 4 : การสร้างโอกาส ความเสมอภาค และความเท่าเทียมทางการศึกษา

ยุทธศาสตร์ที่ 4 เป็นยุทธศาสตร์ที่มีจุดมุ่งหมายเพื่อเพิ่มโอกาสและความเสมอภาค ให้แก่คนทุกช่วงวัย ทุกกลุ่ม ทุกพื้นที่ และทุกระดับการศึกษา ในการเข้าถึงการศึกษาและการเรียนรู้ที่มีคุณภาพ ในรูปแบบที่เหมาะสม ทัดเทียมกันตามศักยภาพของแต่ละบุคคล และพัฒนาเชื่อมโยงระบบฐานข้อมูลและสารสนเทศทางการศึกษา และข้อมูลอื่นที่เกี่ยวข้องให้เป็นระบบเดียวกัน ทั้งหน่วยงานกลางและระหว่างกระทรวงและหน่วยงานต่าง ๆ ที่มีความถูกต้อง ครบถ้วน เป็นปัจจุบัน เชื่อมโยงกันได้ และเพื่อให้ทุกภาคส่วนที่เกี่ยวข้องสามารถใช้ประโยชน์จากข้อมูลร่วมกัน เพื่อการตัดสินใจเชิงนโยบาย การวางแผน การบริหารจัดการศึกษา การติดตาม ประเมิน และรายงานผลด้านการศึกษา รวมทั้งเป็นการเพิ่มโอกาสทางการศึกษาผ่านเทคโนโลยีดิจิทัลอย่างทั่วถึง

2.5) การขับเคลื่อนยุทธศาสตร์ที่ 5 : การจัดการศึกษาเพื่อสร้างเสริมคุณภาพชีวิตที่เป็นมิตรกับสิ่งแวดล้อม

ยุทธศาสตร์ที่ 5 เป็นยุทธศาสตร์ที่มีจุดมุ่งหมายเพื่อสร้างจิตสำนึก ปลุกฝังทัศนคติ ค่านิยม วัฒนธรรมของคนทุกช่วงวัยในพฤติกรรมที่เกี่ยวกับการสร้างเสริมคุณภาพชีวิตที่เป็นมิตรกับสิ่งแวดล้อม ส่งเสริมการวิจัยและพัฒนาองค์ความรู้ การจัดทำฐานข้อมูลที่เกี่ยวข้อง การสร้างความตระหนัก และเสริมสร้างศักยภาพให้ประชาชนสามารถนำองค์ความรู้ไปใช้เพื่อจัดการในเรื่องภัยธรรมชาติ ความมั่นคงทางอาหาร พลังงาน และการจัดการทรัพยากรธรรมชาติได้ รวมทั้งพัฒนาแหล่งเรียนรู้ที่เกี่ยวข้องให้มีกิจกรรมการเรียนรู้ที่ยืดหยุ่น หลากหลาย สามารถพัฒนาคุณภาพชีวิตของประชาชนในพื้นที่ต่าง ๆ ได้

2.6) การขับเคลื่อนยุทธศาสตร์ที่ 6 : การพัฒนาประสิทธิภาพของระบบบริหารจัดการศึกษา

ยุทธศาสตร์ที่ 6 เป็นยุทธศาสตร์ที่มีจุดมุ่งหมายเพื่อให้เกิดระบบ/รูปแบบการบริหารจัดการศึกษาที่มีประสิทธิภาพ ส่งเสริมการมีส่วนร่วมจากทุกภาคส่วนของสังคมและพัฒนาระบบการเงินเพื่อการศึกษา ให้รัฐสามารถใช้ทรัพยากรในการกำหนดทิศทางการผลิตและพัฒนาผู้เรียน และกำลังคนของประเทศอย่างมีประสิทธิภาพและประสิทธิผล เพื่อให้บริการการศึกษาที่มีคุณภาพมาตรฐานแก่ผู้เรียนอย่างทั่วถึงและเป็นธรรม สนองตอบความต้องการของผู้เรียน สถานศึกษา และสังคม ด้วยความรับผิดชอบ มีความโปร่งใส และตรวจสอบได้ตามหลักธรรมาภิบาล รวมทั้งพัฒนาระบบการผลิต ใช้และพัฒนาครูให้สามารถปฏิบัติงานได้ตรงกับความรู้ความสามารถ มีความก้าวหน้าในวิชาชีพ

การขับเคลื่อนยุทธศาสตร์ดังกล่าวข้างต้น สำนักงานเลขาธิการสภาการศึกษาได้กำหนดบทบาทความรับผิดชอบดำเนินการของหน่วยงานที่เกี่ยวข้องในการจัดการศึกษา ทั้งในระดับหน่วยงานส่วนกลาง ส่วนภูมิภาค และระดับสถานศึกษา รวมถึงห้องเรียนไว้อย่างละเอียดในแผนการศึกษาแห่งชาติ

1.4 การติดตามประเมินผลแผนการศึกษาแห่งชาติ พ.ศ. 2560-2579

แผนการศึกษาแห่งชาติ พ.ศ. 2560-2579 มีหลักการและแนวทางในการติดตามและประเมินผล (สำนักงานเลขาธิการสภาการศึกษา, 2560) ดังนี้

1) หลักการติดตามประเมินผลแผนการศึกษาแห่งชาติ

(1) เปิดโอกาสให้ผู้มีส่วนได้ส่วนเสียกับการจัดการศึกษามีส่วนร่วมในกระบวนการด้วยการเปิดโอกาสให้ทุกภาคส่วน ได้แก่ หน่วยงาน องค์กรที่เกี่ยวข้องกับการจัดการศึกษา

ผู้จัดการศึกษา ผู้รับบริการทางการศึกษาทุกกลุ่มเป้าหมาย ทุกระดับ นักวิชาการ ชุมชน และประชาชนทั่วไป ได้ร่วมตรวจสอบ ให้ข้อมูลและรับทราบข้อมูลอย่างเท่าเทียม

(2) ใช้ระบบการประเมินผลผลิต ผลลัพธ์ และผลกระทบของการดำเนินงานตามแผนการศึกษาแห่งชาติเพื่อวัดความสำเร็จของแผนการศึกษาแห่งชาติ

(3) หน่วยงาน องค์กรหรือสถาบันการศึกษาประเมินผลด้วยตนเอง เพื่อสร้างกระบวนการเรียนรู้และติดตามผลการดำเนินงานอย่างใกล้ชิด ควบคู่กับการให้หน่วยงานหรือสถาบันที่เป็นกลางทำหน้าที่ประเมินผลเพื่อความถูกต้องตามหลักวิชาการ

(4) มีหลักเกณฑ์การติดตามประเมินผลและตัวชี้วัดที่ชัดเจน โปร่งใส มีมาตรฐานเป็นกลางและถูกต้องตามหลักวิชาการบนพื้นฐานของข้อเท็จจริง เพื่อให้สามารถใช้เป็นแนวทางปรับปรุงและทบทวนมาตรการ นโยบาย แผนงานโครงการ ทั้งระดับภาพรวม กระทรวง/หน่วยงาน หรือเทียบเท่า ภูมิภาค จังหวัดและสถานศึกษา ให้สามารถตอบสนองความต้องการในการรับบริการทางการศึกษาของประชาชนทุกช่วงวัยอย่างเสมอภาคและเป็นธรรม

2) แนวทางการประเมินผลแผนการศึกษาแห่งชาติ

(1) ประเมินผล 3 ระยะเวลา

(1.1) การประเมินผลก่อนการดำเนินงานหรือก่อนเริ่มโครงการ เป็นการประเมินบริบทและสภาวะก่อนการดำเนินการ

(1.2) การประเมินผลระหว่างดำเนินการ เป็นการติดตามประเมินผลความก้าวหน้าในระยะที่กำลังดำเนินงานเพื่อศึกษาว่ามีปัญหาอุปสรรคใดบ้างในการดำเนินงาน ทั้งจากปัจจัยภายในและภายนอกที่มีผลกระทบต่อการทำงาน

(1.3) การประเมินผลหลังการดำเนินงาน เป็นการประเมินผลภายหลังจากสิ้นสุดแผนการศึกษาแห่งชาติเพื่อสรุปว่ามีความสำเร็จตามวัตถุประสงค์และเป้าหมายที่กำหนดไว้มากน้อยเพียงใด มีผลผลิต ผลลัพธ์ใดที่เกิดขึ้น เป็นการวิเคราะห์ประสิทธิผล ประสิทธิภาพ ตลอดจนผลกระทบทั้งทางบวกและลบ

(2) วางระบบการติดตามประเมินผลแผนงานโครงการระดับกระทรวง ส่วนกลาง ส่วนภูมิภาค จังหวัดและเขตพื้นที่ เพื่อเชื่อมโยงแผนปฏิบัติการจังหวัดและภูมิภาคกับแผนการศึกษาแห่งชาติโดย

(2.1) กำหนดประเด็นการพัฒนาของหน่วยงานที่เชื่อมโยงกับประเด็นการพัฒนาและเป้าหมายที่กำหนดในแผนการศึกษาแห่งชาติ เพื่อใช้เป็นกรอบในการกำหนดแผนปฏิบัติการของเขตพื้นที่จังหวัด ภูมิภาค ส่วนกลางและหน่วยงานที่เกี่ยวข้อง

(2.2) ติดตามความก้าวหน้าและประเมินผลระหว่างดำเนินการ

(2.3) ประเมินผลแผนงานโครงการทั้งในระดับผลผลิต ผลลัพธ์ และผลกระทบ เพื่อใช้เป็นข้อมูลประกอบการประเมินผลแผนการศึกษาแห่งชาติระยะดังกล่าว และเป็นข้อมูลในการปรับมาตรการและตัวชี้วัดผลผลิตในระยะต่อไป

(3) ส่งเสริมให้เกิดการประสานความร่วมมือระหว่างองค์กรหลักในกระทรวงศึกษาธิการ หน่วยงานที่เกี่ยวข้องกับการประเมินคุณภาพการศึกษา สำนักงานประมาณ และหน่วยงานที่เกี่ยวข้องทั้งในส่วนกลางและในพื้นที่ เพื่อให้การติดตามประเมินผลมีประสิทธิภาพและประสิทธิผล

(4) จัดให้หน่วยงานหรือองค์กรที่มีความเป็นมืออาชีพด้านการวัดและประเมินผล มีความชำนาญและเป็นที่ยอมรับของทุกฝ่ายเป็นผู้ประเมิน เพื่อให้การติดตามประเมินผล มีความเป็นสากล ถูกต้องตามหลักวิชาการ เชื่อถือได้

(5) จัดเวทีสาธารณะเพื่อให้ผู้มีส่วนได้ส่วนเสียได้มีเวทีแสดงความคิดเห็นอย่างเปิดเผย และโปร่งใส ตรวจสอบได้

(6) นำเสนอผลการติดตามและประเมินผลแผนการศึกษาแห่งชาติให้ทุกฝ่ายที่เกี่ยวข้องได้รับทราบ ทั้งประชาชน กลุ่มเป้าหมาย ผู้รับบริการการศึกษา หน่วยงานกำหนดนโยบาย หน่วยงานนำนโยบายไปปฏิบัติ หน่วยงานสนับสนุนงบประมาณ ตลอดจนผู้มีส่วนได้ส่วนเสียและสาธารณชน ผู้สนใจได้รับทราบผลการประเมิน

1.5 ปัจจัยและเงื่อนไขความสำเร็จ (key success factors)

การดำเนินการตามวัตถุประสงค์ เป้าหมายของแต่ละยุทธศาสตร์ตามที่กำหนดไว้ในแผนการศึกษาแห่งชาติจะประสบผลสำเร็จตามที่ระบุไว้ในแต่ละยุทธศาสตร์และแนวทางการพัฒนาได้ หน่วยงานทั้งระดับนโยบายและระดับปฏิบัติการ ทั้งในส่วนกลาง ส่วนภูมิภาค จังหวัด เขตพื้นที่ การศึกษา และสถานศึกษาต้องยึดถือเป็นแนวทางในการดำเนินงาน และมีการทบทวน ปรับปรุง มาตรการ เป้าหมายความสำเร็จให้ทันต่อการเปลี่ยนแปลงที่เกิดขึ้นในแต่ละพื้นที่ เพื่อการพัฒนา ศักยภาพผู้เรียนในทุกช่วงวัย ซึ่งต้องดำเนินการ (สำนักงานเลขาธิการสภาการศึกษา, 2560) ดังนี้

(1) การสร้างการรับรู้ความเข้าใจ และการยอมรับจากผู้มีส่วนได้ส่วนเสียและประชาสังคม ในการส่งเสริม สนับสนุนการพัฒนาการศึกษาในลักษณะต่าง ๆ อย่างกว้างขวาง มุ่งเน้นที่การจัดระบบการศึกษาที่มีประสิทธิภาพ โปร่งใสตรวจสอบได้ และมุ่งเน้นการพัฒนาคุณภาพของผู้เรียน ในทุกระดับ

(2) การสร้างความเข้าใจในเป้าหมายและยุทธศาสตร์การดำเนินงานของแผนการศึกษาแห่งชาติของผู้ปฏิบัติทุกหน่วยงานทุกระดับ เพื่อให้การขับเคลื่อนแผนการศึกษาแห่งชาติไปสู่ การปฏิบัติ มีการบริหารจัดการและการเชื่อมโยงยุทธศาสตร์และแนวทางการพัฒนาให้บรรลุเป้าหมาย และวิสัยทัศน์ของการจัดการศึกษา มีคณะกรรมการกำกับดูแลแต่ละยุทธศาสตร์ให้เกิดการนำไป ปฏิบัติโดยมีระบบงบประมาณเป็นกลไกสนับสนุนให้บรรลุผลอย่างเป็นรูปธรรม

(3) การปรับเปลี่ยนกระบวนทัศน์ของการจัดการศึกษา จากการเป็นผู้จัดการศึกษาโดยรัฐ มาเป็นการจัดการศึกษาโดยทุกภาคส่วนของสังคมที่มุ่งการจัดการศึกษาเพื่อความเท่าเทียมและทั่วถึง (inclusive education) ตลอดจนการส่งเสริมการเรียนรู้ตลอดชีวิตสำหรับทุกคน ซึ่งสอดคล้องกับ เป้าหมายการพัฒนาที่ยั่งยืน (sustainable development goals)

(4) การจัดให้แผนการศึกษาแห่งชาติเป็นเสมือนแผนงบประมาณด้านการจัดการศึกษา ของรัฐ ระบบการจัดสรรงบประมาณประจำปีให้ยึดแผนงาน โครงการ และเป้าหมายการพัฒนา ที่กำหนดไว้ในยุทธศาสตร์และแนวทางการพัฒนาของแผนการศึกษาแห่งชาติเป็นหลักในการพิจารณา เพื่อให้การดำเนินงานพัฒนาการศึกษาเป็นไปในทิศทางและเป้าหมายการพัฒนาผู้เรียนแต่ละช่วงวัย และการพัฒนากำลังคนตามความต้องการของตลาดงานและประเทศ เพื่อการจัดการศึกษาบรรลุผล ตามยุทธศาสตร์ตัวชี้วัดในช่วงเวลาที่กำหนด

(5) การปรับระบบการบริหารจัดการภาครัฐให้เกิดประสิทธิภาพ โดยปรับโครงสร้าง การบริหารงานให้มีความชัดเจนในด้านบทบาทหน้าที่ และการกระจายอำนาจและการตัดสินใจจาก ส่วนกลางสู่ระดับภูมิภาคและสถานศึกษา รวมทั้งการปรับระบบการบริหารจัดการ และการบริหาร งานบุคคลในแต่ละระดับ ให้ส่งเสริม สนับสนุนการจัดการศึกษาในสถานศึกษาให้เป็นไปอย่างมี คุณภาพ ผู้เรียนได้รับบริการการศึกษาที่มีมาตรฐานอย่างเสมอภาคและเท่าเทียม

(6) การสร้างระบบข้อมูลและสารสนเทศที่บูรณาการและเชื่อมโยงกับระบบการประกัน คุณภาพภายในและการประเมินคุณภาพภายนอกผ่านระบบเทคโนโลยีสารสนเทศ และการรายงาน ต่อสาธารณชนจะเป็นกลไกในการสร้างการรับรู้ของผู้จัดการศึกษาและผู้เรียน เพื่อการปรับปรุง ประสิทธิภาพการบริหารจัดการ และความรับผิดชอบต่อผู้เรียน ผ่านระบบการกำกับ ตรวจสอบ ติดตามและประเมินผล

(7) การปฏิรูประบบทรัพยากรและการเงินเพื่อการศึกษา เพื่อให้รัฐสามารถใช้เครื่องมือ ทางการเงินในการกำกับการดำเนินงานของสถานศึกษาให้เป็นไปตามแผนการศึกษาแห่งชาติและ นโยบายรัฐบาล

การขับเคลื่อนแผนการศึกษาแห่งชาติให้ประสบความสำเร็จจึงต้องอาศัยปัจจัยดังกล่าว ข้างต้นเป็นสำคัญ หากสาธารณชนทุกภาคส่วนเข้ามาร่วมสนับสนุนการดำเนินการ และผู้ปฏิบัติงาน และผู้มีส่วนได้ส่วนเสียทุกฝ่ายเข้าใจบทบาทของตนและร่วมพลังดำเนินงานตามยุทธศาสตร์ เป้าหมาย และแนวทางการพัฒนาที่กำหนด ย่อมส่งผลให้การพัฒนาการศึกษาของชาติบรรลุผลสำเร็จตาม วิสัยทัศน์และเป้าหมายในการพัฒนาคน พัฒนาสังคม และพัฒนาประเทศชาติ ตามความมุ่งหวัง

การวิจัยเชิงประเมินครั้งนี้ ได้ศึกษาการดำเนินงานหรือการปฏิบัติที่เกิดขึ้นเพื่อขับเคลื่อน แผนการศึกษาแห่งชาติ พ.ศ. 2560-2579 ในระยะ 5 ปีแรกของแผน คือในช่วงปี พ.ศ. 2560-2564 ของหน่วยงานที่จัดการศึกษาในระดับต่าง ๆ ทั้งในระดับส่วนกลาง ส่วนภูมิภาค และสถานศึกษา

ในการขับเคลื่อนยุทธศาสตร์ทั้ง 6 ด้านสู่การปฏิบัติ ตามบทบาทความรับผิดชอบที่กำหนดไว้ในแผนการศึกษาแห่งชาติ พ.ศ. 2560-2579 นี้ โดยยึดตัวชี้วัดต่าง ๆ จากสาระในแผนฯ เป็นกรอบในการประเมิน

❖ ตอนที่ 2 เอกสารและงานวิจัยที่เกี่ยวข้องกับการติดตามและประเมินผล การจัดการศึกษา

การศึกษาเอกสารและงานวิจัยที่เกี่ยวข้องกับการติดตามและประเมินผลการจัดการศึกษาในครั้งนี้ คณะผู้วิจัย ได้คัดสรรงานเฉพาะที่มีสาระสำคัญเกี่ยวข้องและนำเสนอไว้จำนวน 10 เรื่อง ได้แก่ 1) การติดตามและประเมินผลการจัดการศึกษาตามแผนการศึกษาแห่งชาติ ฉบับปรับปรุง (พ.ศ. 2552-2559) 2) การติดตามผลการดำเนินงานตามแผนการศึกษาแห่งชาติ พ.ศ. 2560-2579 : ระยะเร่งด่วน ปี พ.ศ. 2560-2561 3) ผลการติดตามและประเมินผลการดำเนินงานตามแผนการศึกษาแห่งชาติ พ.ศ. 2560-2579 : ช่วงปี พ.ศ. 2560-2562 4) สมรรถนะการศึกษาไทยในเวทีสากล ปี 2560-2564 (IMD 2017-2020) 5) รายงานการศึกษาการพัฒนาคุณภาพผู้เรียนจากผลการทดสอบ O-NET และ PISA 6) การติดตามและประเมินผลการจัดการศึกษาเพื่อการเรียนรู้ตลอดชีวิตของประเทศไทย 7) บทวิเคราะห์สภาวะการณ์ความสามารถในการแข่งขันด้านดิจิทัลของประเทศไทยในเวทีสากล ปี 2563 8) รายงานการศึกษาไทย พ.ศ. 2562-2564 9) ดัชนีการศึกษาเพื่อการเรียนรู้ตลอดชีวิตของประเทศไทย พ.ศ. 2563 และ 10) ทิศทางและแนวโน้มการจัดการศึกษาในยุคโควิด 19 รายละเอียดของผลการวิจัยและสาระสำคัญของเอกสารแต่ละเรื่องโดยสรุปมีดังนี้

2.1 การติดตามและประเมินผลการจัดการศึกษาตามแผนการศึกษาแห่งชาติ ฉบับปรับปรุง (พ.ศ. 2552-2559)

สำนักงานเลขาธิการสภาการศึกษา (2559) ได้ดำเนินการติดตามและประเมินผลการขับเคลื่อนตามแผนการศึกษาแห่งชาติฉบับปรับปรุง (พ.ศ. 2552-2559) โดยใช้เกณฑ์การประเมินของ OECD/DAC (The Organization for Economic Cooperation and Development/ Development Assistance Committee) ซึ่งเป็นเกณฑ์การประเมินผลการพัฒนาเพื่อนำสู่การปรับปรุง ประกอบด้วยกรอบการประเมิน 5 ข้อ ได้แก่ ความเชื่อมโยง ประสิทธิภาพ ผลกระทบ และความยั่งยืน โดยวิธีการประเมินหลัก 3 วิธี ได้แก่ การวิเคราะห์เอกสาร การสนทนากลุ่ม และการสัมภาษณ์ โดยมีผลการประเมินจำแนกตามกรอบการประเมินทั้ง 5 ข้อ รายละเอียดดังต่อไปนี้

ประการแรก ด้านความเชื่อมโยงของแผนการศึกษาแห่งชาติกับแผนของหน่วยงานทางการศึกษา พบว่า การวางแผนทางการศึกษาของหน่วยงานต่าง ๆ มีความเชื่อมโยงกับแผนการศึกษาแห่งชาติฉบับดังกล่าวค่อนข้างน้อย และแผนงาน/โครงการที่สอดคล้องเชื่อมโยงกับแผนการศึกษา

แห่งชาตินั้น ส่วนใหญ่ให้ความสำคัญกับการพัฒนาคนอย่างรอบด้าน สมดุล และการพัฒนาสภาพแวดล้อมของสังคมเพื่อเป็นฐานในการพัฒนาคน ส่วนยุทธศาสตร์ แผนงาน หรือกลยุทธ์ในหน่วยงานทางการศึกษา มักให้ความสำคัญกับการผลิตและพัฒนาครู คณาจารย์ และบุคลากรทางการศึกษา รวมถึงการนำเทคโนโลยีสารสนเทศมาใช้ในการพัฒนาการศึกษา แต่ให้ความสำคัญน้อยกับการระดมทรัพยากรจากแหล่งต่าง ๆ การลงทุนเพื่อการศึกษา และแนวนโยบายด้านการเร่งรัดกระจายอำนาจการบริหารการจัดการศึกษา

ประการที่สอง ด้านประสิทธิภาพของการบริหารแผนสู่การปฏิบัติ พบว่า ยังไม่ได้ดำเนินการตามกรอบการบริหารแผนสู่การปฏิบัติอย่างครบถ้วน รวมทั้งการผลักดันการบริหารแผนสู่การปฏิบัติยังมีประสิทธิภาพน้อย แม้ว่าแผนของหน่วยงานต่าง ๆ มีการกำหนดเป้าหมายและตัวชี้วัดความสำเร็จของแผนไว้ แต่ขาดองค์ประกอบอื่นในการบริหารแผน โดยเฉพาะเงื่อนไขความสำเร็จของแผนซึ่งเป็นปัจจัยของการบริหารแผนสู่การปฏิบัติอย่างมีประสิทธิภาพ

ประการที่สาม ด้านประสิทธิผลของการดำเนินงานตามแผนการศึกษาแห่งชาติ ในแต่ละแนวนโยบาย สรุปได้ดังนี้

**ตาราง 2.2 ผลการดำเนินงานตามแผนการศึกษาแห่งชาติฉบับปรับปรุง (พ.ศ. 2552-2559)
ในแต่ละแนวนโยบาย**

แนวนโยบาย	ผลการปฏิบัติ
การพัฒนาคุณภาพการศึกษาและการเรียนรู้ ในทุกระดับและประเภทการศึกษา	ปริมาณสถานศึกษาผลิตผู้สำเร็จการศึกษามากขึ้น แต่เชิงคุณภาพยังมีปัญหาด้านความรู้ ทักษะการทำงาน และทักษะภาษา
การปลูกฝังและเสริมสร้างให้ผู้เรียนมีศีลธรรม คุณธรรม จริยธรรม ค่านิยม มีจิตสำนึกและมีความภูมิใจ ในความเป็นไทย มีระเบียบวินัย มีจิตสาธารณะ คำนึงถึงประโยชน์ส่วนรวม และยึดมั่นในการปกครอง ระบอบประชาธิปไตยอันมีพระมหากษัตริย์ ทรงเป็นประมุข	ทำได้ผลดีในวัยเด็ก เมื่อโตเข้าสู่วัยรุ่น นักศึกษามีปัญหา ด้านวินัย จิตอาสา และจิตสำนึกที่มุ่งส่วนรวม
เพิ่มโอกาสทางการศึกษาให้ประชาชนทุกคนมีโอกาส เข้าถึงบริการการศึกษาและการเรียนรู้	มีเพิ่มสูงขึ้นทุกระดับและทุกประเภท แต่ยังมีปัญหา ด้านโอกาสเข้าถึงการศึกษาที่มีคุณภาพ เนื่องจาก สถานศึกษายังมีคุณภาพต่างกัน
การผลิตและพัฒนากำลังคนให้สอดคล้องกับ ความต้องการของประเทศและเสริมสร้างศักยภาพ การแข่งขัน และร่วมมือกับนานาชาติ	ระดับอาชีวศึกษามีความร่วมมือกับภาคเอกชนหรือ สถานประกอบการในการผลิตเพิ่มมากขึ้น ขณะที่ ระดับอุดมศึกษาผลิตกำลังคนในสาขาที่มีความต้องการ มากขึ้น แต่ยังมีผลิตเกินความต้องการบางสาขา
การพัฒนามาตรฐานและระบบประกันคุณภาพ ทั้งระบบ	สถานศึกษาตื่นตัว และพัฒนาระบบการประกัน คุณภาพภายในมากขึ้น แต่ระบบการประเมิน คุณภาพภายนอกยังไม่ได้รับการยอมรับ และเห็นว่า ยังไม่เหมาะสมกับบริบท และเน้นการประเมินร่องรอย เอกสารมากเกินไป
การผลิตและพัฒนาครู คณาจารย์ และบุคลากร ทางการศึกษา	ครูได้รับการพัฒนามีคุณวุฒิ วิทยวุฒิ วิทยฐานะหรือ ตำแหน่งทางวิชาการเพิ่มขึ้น แต่คุณภาพการเรียน การสอน การเอาใจใส่ลูกศิษย์ยังไม่น่าพอใจ
การส่งเสริมการจัดการศึกษา อบรม และเรียนรู้ ของสถาบันศาสนา และสังคม ทั้งการศึกษาในระบบ นอกระบบ และตามอัธยาศัย	สถานศึกษาขั้นพื้นฐาน และ กศน. มีความร่วมมือกับ สถาบันดังกล่าวเพิ่มขึ้น แต่ยังไม่ปรากฏผล ในการดำเนินการหรือส่งเสริมอย่างเป็นรูปธรรม

**ตาราง 2.2 ผลการดำเนินงานตามแผนการศึกษาแห่งชาติฉบับปรับปรุง (พ.ศ. 2552-2559)
ในแต่ละแผนนโยบาย (ต่อ)**

แผนนโยบาย	ผลการปฏิบัติ
การสนับสนุนเครือข่ายภูมิปัญญา การเรียนรู้ ประวัติศาสตร์ ศิลปวัฒนธรรม พลศึกษา กีฬา	สถานศึกษาให้ความสำคัญกับการดำเนินการมากขึ้น ผู้เรียนมีโอกาสเรียนรู้จากภูมิปัญญาท้องถิ่นและ เข้าร่วมกิจกรรมหรือโครงการที่เกี่ยวข้องกับชุมชน มากขึ้น
การส่งเสริมการวิจัย และพัฒนาเพื่อสร้างองค์ความรู้ นวัตกรรมและทรัพย์สินทางปัญญา	หน่วยงานทางการศึกษาทุกระดับทำวิจัยมากขึ้น แต่นำผลไปใช้น้อย เน้นการตีพิมพ์เผยแพร่มากกว่า มุ่งส่งผลกระทบต่อสังคม
การพัฒนาและนำเทคโนโลยีสารสนเทศมาใช้ ในการพัฒนาคุณภาพและเพิ่มโอกาสทางการศึกษา	สถานศึกษาทุกระดับมีการลงทุนด้านนี้เพิ่มมากขึ้น แต่ส่วนใหญ่เป็นการใช้แบบตั้งรับ ขาดความสามารถ ในการบริหารจัดการและสังเคราะห์ข้อมูลได้ ผู้เรียน ใช้เพื่อการสืบค้นเป็นส่วนใหญ่
การเพิ่มประสิทธิภาพการบริหารจัดการ เร่งการกระจายอำนาจ	ยังไม่ได้ดำเนินการอย่างจริงจังทั้งการศึกษาขั้นพื้นฐาน อาชีวศึกษา และ กศน. ในภาพรวมขาดการส่งเสริม และจัดกลไกเพื่อการกระจายอำนาจจากส่วนกลาง ที่เป็นหน่วยงานต้นสังกัดไปสู่การปฏิบัติอย่างแท้จริง
การส่งเสริมการมีส่วนร่วมของเอกชน ประชาสังคม ประชาชนและทุกภาคส่วนเพื่อบริหารจัดการและ ส่งเสริมการศึกษา	มีการดำเนินการเพิ่มขึ้นในระดับการศึกษาขั้นพื้นฐาน อาชีวศึกษา และ กศน. แต่ระดับอุดมศึกษายังไม่นำ พึงพอใจ
การระดมทรัพยากรและลงทุนเพื่อการศึกษา	ปรากฏเป็นรูปธรรมบ้าง แต่การอำนวยความสะดวก และผ่อนคลายนโยบายระเบียบให้เกิดความคล่องตัว ยังไม่ได้รับการสนับสนุนเท่าที่ควร
การส่งเสริมความร่วมมือระหว่างประเทศ ด้านการศึกษา	ผู้สำเร็จการศึกษาอาชีวศึกษาและอุดมศึกษา มีความสามารถในการแข่งขันได้ ยังต้องปรับปรุงทักษะ การสื่อสารภาษาอังกฤษ ต้องได้รับการฝึกทักษะและ คุณลักษณะที่จำเป็นในการทำงานให้เข้มข้นมากขึ้น

ตาราง 2.2 ผลการดำเนินงานตามแผนการศึกษาแห่งชาติฉบับปรับปรุง (พ.ศ. 2552-2559)
ในแต่ละแนวนโยบาย (ต่อ)

แนวนโยบาย	ผลการปฏิบัติ
ผลสัมฤทธิ์ทางการเรียนในกลุ่มสาระหลัก เกินร้อยละ 50	ส่วนใหญ่มีค่าเฉลี่ยต่ำกว่า 50 ทั้ง ป.6 ม.3 และ ม.6
สถานศึกษาทุกแห่งได้รับการรับรองจาก สมศ.	ส่วนใหญ่ได้รับการรับรอง แต่ยังไม่ครบถ้วน
จำนวนปีการศึกษาเฉลี่ยของคนไทยเพิ่มขึ้น	ช่วงระยะสั้นเพิ่มขึ้น แต่คาดการณ์ว่าจะลดน้อยลง ในระยะยาว
เอกชนเข้ามามีส่วนร่วมการจัดการศึกษาเพิ่มขึ้น	ผู้เรียนในสถานศึกษาเอกชนเพิ่มขึ้น แต่ยังไม่เป็นไปตาม เป้าหมาย
คนไทยเก่งดีมีสุข	ผู้ว่างงานเพิ่มขึ้น จำนวนคดีเด็กและเยาวชนเพิ่มขึ้น เด็กตั้งครรภ์ก่อนวัยลดลง เด็กเล็กพัฒนาการสมวัย เพิ่มขึ้น แต่มีภาวะทุพโภชนาการ
สังคมไทยเป็นสังคมแห่งคุณธรรม ภูมิปัญญาและ การเรียนรู้	อัตราการเข้าเรียนในระดับการศึกษาภาคบังคับ ลดน้อยลง งบประมาณด้านการวิจัยต่ำมาก
สังคมไทยมีสภาพแวดล้อมที่เอื้อต่อการพัฒนาคน อย่างมีคุณภาพและยั่งยืน	มีการใช้บริการศูนย์การเรียนรู้เพิ่มขึ้น ประชากรอายุ 15 ปีขึ้นไป ใช้คอมพิวเตอร์และอินเทอร์เน็ตเพิ่มขึ้น อย่างต่อเนื่อง

ประการที่สี่ ด้านผลกระทบจากการไม่บรรลุตามเป้าหมายของแผนการศึกษาของชาติ ผลกระทบต่อคนไทย ผลสัมฤทธิ์ทางการเรียนและทักษะต่ำกว่าเป้าหมาย รวมถึงบางระดับชั้น ขาดเจตคติที่ดีต่อการทำงาน และขาดทักษะการสื่อสาร ผลกระทบต่อสังคมไทย ผลิตกำลังคนไม่ตรงตามความต้องการ ขาดการบูรณาการองค์ความรู้ การระดมทรัพยากรทำได้น้อย และยังมีความเหลื่อมล้ำในการเข้าถึงการศึกษา

ประการสุดท้าย ด้านความยั่งยืนของการดำเนินงาน พบว่าแผนการศึกษาเองมีความเชื่อมโยง สืบเนื่องจากฉบับก่อนหน้า และในหน่วยงานทางการศึกษาพบว่ามักกำหนดตามนโยบายของรัฐบาลปรับเปลี่ยนนโยบายบ่อย แต่ก็ยังคงให้ความสำคัญกับวัตถุประสงค์และเป้าหมายของแผนการศึกษาแห่งชาติ

นอกจากนี้ในงานวิจัยได้จัดทำข้อเสนอแนะขึ้น โดยมีรายละเอียดพอสังเขปดังนี้

1. ควรปรับปรุงระบบการศึกษาให้มีความยืดหยุ่น หลากหลาย ปรับปรุงระบบการทดสอบ ประเมินผลความรู้ ด้วยระบบสะสมหน่วยการเรียนรู้ การเทียบโอนและการยกกระดบัคุณวุฒิตามกรอบคุณวุฒิแห่งชาติ และส่งเสริมการเรียนรู้ตลอดชีวิตเพื่อยกระดับคุณภาพชีวิตของประชากรทุกช่วงวัย
2. ควรมีกฎไก หรือแสวงหามาตรการที่จะตรวจสอบการวางแผนของหน่วยงานที่เกี่ยวข้อง
3. ควรกำหนดจุดเน้นในการพัฒนาแต่ละวัตถุประสงค์ให้สอดคล้องกัน ควรปรับปรุงระบบงบประมาณทางการศึกษาของประเทศใหม่ ให้สอดคล้องกับการตอบสนองด้านอุปสงค์ผ่านตัวผู้เรียนมากกว่าการจัดสรรเพื่อตอบสนองด้านอุปทานผ่านผู้ให้บริการทางการศึกษา
4. ควรออกแบบกำหนดแนวนโยบาย เป้าหมาย ตัวชี้วัดเชิงคุณภาพ มุ่งพัฒนาผู้เรียนอย่างรอบด้าน
5. ควรกำหนดนโยบายที่รัฐต้องมีกลไกดำเนินการ มีการกระจายความรับผิดชอบไปยังองค์กรภาคสังคม และการส่งเสริมที่เป็นรูปธรรม ทั้งการสนับสนุนงบประมาณและทรัพยากรมากยิ่งขึ้น
6. ควรกำหนดกลไกและมาตรการผลักดันการกระจายอำนาจทางการศึกษาให้เกิดการมีส่วนร่วมทางการศึกษาและการร่วมรับผิดชอบทุก ๆ ภาคส่วนอย่างแท้จริง
7. ควรแยกบทบาทการเป็นผู้กำกับนโยบาย ผู้กำกับการจัดการศึกษา และผู้จัดการศึกษาออกจากกันอย่างชัดเจน เพื่อให้เกิดการถ่วงดุลและตรวจสอบคุณภาพและมาตรฐานการศึกษา และส่งผลต่อประสิทธิภาพและประสิทธิผลอย่างแท้จริง

2.2 การติดตามผลการดำเนินงานตามแผนการศึกษาแห่งชาติ พ.ศ. 2560-2579 : ระยะเร่งด่วน ปี พ.ศ. 2560-2561

สำนักงานเลขาธิการสภาการศึกษา (2561ข) ได้มีการติดตามผลการดำเนินงานตามแผนการศึกษาแห่งชาติฉบับปัจจุบันในประเด็นตัวบ่งชี้ระยะเร่งด่วน 5 ประเด็น กระบวนการติดตามใช้วิธีการประชุมชี้แจงเชิงอภิปราย ซึ่งเป็นไปในลักษณะของการกระตุ้นเพื่อให้เกิดการดำเนินงานตามตัวชี้วัดในระยะเร่งด่วน โดยนอกจากประเด็นระยะเร่งด่วน 5 ประเด็นข้างต้นแล้ว รายงานฉบับนี้ได้นำเสนอประเด็นสำคัญเกี่ยวกับการนำแผนการศึกษาแห่งชาติ พ.ศ. 2560-2579 สู่การปฏิบัติ โดยมีสาระสำคัญที่น่าสนใจเกี่ยวกับการดำเนินการของสำนักงานเลขาธิการสภาการศึกษา ในการขับเคลื่อนแผนการศึกษาแห่งชาติไปสู่การปฏิบัติ กล่าวคือ เมื่อแผนการศึกษาแห่งชาติผ่านความเห็นชอบจากคณะรัฐมนตรี สำนักงานเลขาธิการสภาการศึกษา ได้ดำเนินการขับเคลื่อนแผนการศึกษาแห่งชาติสู่การปฏิบัติ โดยได้จัดประชุมแถลง เรื่อง “แผนการศึกษาแห่งชาติ พ.ศ. 2560-2579” เพื่อเป็นการเปิดตัวและสร้างความรู้ ความเข้าใจให้กับหน่วยงานที่เกี่ยวข้อง ทั้งในส่วนกลาง และ 4 ภูมิภาค ได้แก่ จังหวัดภูเก็ต ระยอง มหาสารคาม และเชียงราย ในช่วงเดือนพฤษภาคม – มิถุนายน

พ.ศ. 2560 นอกจากนั้น ได้มีการประชุมร่วมกับหน่วยงานที่เกี่ยวข้องทั้งในกระทรวงศึกษาธิการ และ หน่วยงานอื่นที่จัดการศึกษาเพื่อหารือแนวทางการนำแผนการศึกษาแห่งชาติ พ.ศ. 2560-2579 สู่การปฏิบัติตามภารกิจของแต่ละหน่วยงาน และดำเนินการอื่น ๆ ดังนี้

1. หน่วยงานองค์กรหลักได้จัดทำแผนพัฒนาการศึกษาที่สอดคล้อง เชื่อมโยง และเป็นไปในทิศทางเดียวกันกับแผนการศึกษาแห่งชาติฯ ซึ่งเป็นไปตามความในมาตรา 34 แห่งพระราชบัญญัติการศึกษาแห่งชาติ พ.ศ. 2542 แก้ไขเพิ่มเติม (ฉบับที่ 2) พ.ศ. 2545 และ (ฉบับที่ 3) พ.ศ. 2553 ที่ได้ระบุหน้าที่ของคณะกรรมการการศึกษาขั้นพื้นฐาน คณะกรรมการการอาชีวศึกษา และคณะกรรมการการอุดมศึกษา ว่ามีหน้าที่พิจารณาเสนอโยบาย แผนพัฒนา มาตรฐาน และหลักสูตรตามระดับที่รับผิดชอบ ที่สอดคล้องกับความต้องการตามแผนพัฒนาเศรษฐกิจและสังคมแห่งชาติ และแผนการศึกษาแห่งชาติ

2. หน่วยงานในระดับพื้นที่จะทำแผนพัฒนาการศึกษาภาคและจังหวัดที่สอดคล้องกับบริบททางสังคมและพื้นที่เช่นกัน ซึ่งสำนักงานเลขาธิการสภาการศึกษาได้ประชุมเพื่อสร้างความรู้ความเข้าใจสาระสำคัญของแผนการศึกษาแห่งชาติร่วมกันเรียบร้อยแล้ว และมีแนวทางในการฝึกอบรมเชิงปฏิบัติการเพื่อพัฒนาทักษะการเชื่อมโยงแผนสู่ภารกิจที่รับผิดชอบ รวมทั้งทักษะการวิเคราะห์และการติดตามการดำเนินงานตามแผนการศึกษาแห่งชาติร่วมกัน เพื่อให้การดำเนินงานเป็นไปในทิศทางเดียวกันต่อไป

3. สำนักงานเลขาธิการสภาการศึกษามีการดำเนินงานโครงการต่าง ๆ ที่สอดคล้องกับแผนการศึกษาแห่งชาติ อาทิ การพัฒนาเด็กปฐมวัย การพัฒนามาตรฐานการศึกษาของชาติ การวางแผนการผลิตและพัฒนากำลังคน รวมทั้งได้มีการขับเคลื่อนการดำเนินงานตามยุทธศาสตร์ต่าง ๆ อาทิ ยุทธศาสตร์ที่ 3 การพัฒนาศักยภาพคนทุกช่วงวัย และการสร้างสังคมแห่งการเรียนรู้ที่จะให้ความรู้และพัฒนาทักษะเกี่ยวกับการรู้ดิจิทัล โดยเฉพาะความตระหนักเรื่องลิขสิทธิ์ และแนะนำเทคโนโลยีดิจิทัลที่หลากหลาย เพื่อให้ครูสามารถนำมาปรับใช้ในการสนับสนุนการจัดการเรียนการสอนที่กระตุ้นการเรียนรู้ของนักเรียน ยุทธศาสตร์ที่ 5 การจัดการศึกษาเพื่อสร้างเสริมคุณภาพชีวิตที่เป็นมิตรกับสิ่งแวดล้อม สำนักงานเลขาธิการสภาการศึกษาได้ศึกษาวิจัยเพื่อพัฒนารูปแบบการให้การศึกษาและสร้างความตระหนักในเรื่องความหลากหลายทางชีวภาพให้ผู้เรียนในพื้นที่ที่ประสบปัญหาเกี่ยวกับทรัพยากรธรรมชาติและสิ่งแวดล้อม ให้มีความรู้และความตระหนักในเรื่องความหลากหลายทางชีวภาพผ่านรูปแบบการศึกษา ที่พัฒนาขึ้นให้สอดคล้องกับบริบทของตน

นอกจากนี้ พบว่ามีปัญหาอุปสรรคเกี่ยวกับ 1) หน่วยปฏิบัติขาดความรู้ความเข้าใจ 2) ขาดความเชื่อมโยงของแผนในระดับต่าง ๆ และ 3) กฎหมาย ระเบียบ ข้อบังคับ ไม่เอื้อต่อการดำเนินงาน โดยมีปัจจัยสู่ความสำเร็จ ประกอบด้วย 1) การสร้างการรับรู้ ความเข้าใจและการยอมรับจากผู้มีส่วนได้ส่วนเสียและประชาสังคมในการสนับสนุนส่งเสริมการพัฒนาการศึกษาในลักษณะต่าง ๆ อย่างกว้างขวาง 2) การสร้างความเข้าใจในเป้าหมายและยุทธศาสตร์การดำเนินงาน

ของแผนฯ ของผู้ปฏิบัติ 3) การปรับเปลี่ยนกระบวนการทัศน์ของการจัดการศึกษา จากการเป็นผู้จัดการศึกษา โดยรัฐมาเป็นการจัดการศึกษาโดยทุกภาคส่วนของสังคม 4) การจัดให้แผนการศึกษาแห่งชาติเป็นเสมือนแผนงบประมาณด้านการจัดการศึกษาของรัฐ 5) การปรับระบบการบริหารจัดการภาครัฐให้เกิดประสิทธิภาพ โดยปรับโครงสร้างการบริหารงานให้มีความชัดเจน 6) การสร้างระบบข้อมูลและสารสนเทศที่บูรณาการและเชื่อมโยงกับระบบการประกันคุณภาพภายในและการประเมินคุณภาพภายนอกผ่านระบบเทคโนโลยีสารสนเทศ และ 7) การปฏิรูประบบทรัพยากรและการเงินเพื่อการศึกษา เพื่อให้รัฐสามารถใช้เครื่องมือทางการเงินในการกำกับภารกิจการดำเนินงานของสถานศึกษา

สำหรับข้อเสนอแนะที่ได้จากการติดตามผลการดำเนินงานตามแผนการศึกษาแห่งชาติ พ.ศ. 2560-2579 : ระยะเร่งด่วน ปี พ.ศ. 2560-2561 มีดังนี้ 1) สร้างความรู้ความเข้าใจให้ทุกภาคส่วนที่เกี่ยวข้องได้ตระหนักถึงความสำคัญและพร้อมเข้าร่วมผลักดันแผนการศึกษาแห่งชาติไปสู่การปฏิบัติ 2) สร้างความเชื่อมโยงระหว่างแผนการศึกษาแห่งชาติ พ.ศ. 2560-2579 ยุทธศาสตร์ชาติ นโยบายรัฐบาล แผนพัฒนาการศึกษาระยะ 5 ปี แผนปฏิบัติราชการระยะ 4 ปี และแผนปฏิบัติการประจำปีของหน่วยงาน องค์กร 3) ปรับปรุงกฎ ระเบียบ และกฎหมายต่าง ๆ ให้เอื้อต่อการขับเคลื่อนการพัฒนาการศึกษาในระดับต่าง ๆ และ 4) สร้างช่องทางให้ประชาสังคมมีโอกาสแสดงความคิดเห็นและมีส่วนร่วมในการจัดการศึกษาอย่างกว้างขวาง ทั้งระดับนโยบายและพื้นที่

2.3 สรุปสาระสำคัญ รายงานผลการติดตามและประเมินผลการดำเนินงานตามแผนการศึกษาแห่งชาติ พ.ศ. 2560-2579 : ช่วงปี พ.ศ. 2560-2562

สำนักงานเลขาธิการสภาการศึกษา (2563ข) มอบหมายให้ศูนย์วิจัยและประเมินระบบคณะครุศาสตร์ จุฬาลงกรณ์มหาวิทยาลัย เป็นผู้ดำเนินการติดตามและประเมินผลการดำเนินงานตามแผนการศึกษาแห่งชาติ พ.ศ. 2560-2579 ช่วงปี พ.ศ. 2560-2562 โดยมีวัตถุประสงค์ดังนี้ 1) เพื่อติดตามความก้าวหน้าของการนำแผนการศึกษาแห่งชาติ พ.ศ. 2560-2579 ไปสู่การปฏิบัติ ช่วงปี พ.ศ. 2560-2562 ของหน่วยงานต่าง ๆ ที่เกี่ยวข้อง ทั้งในระดับส่วนกลาง ภูมิภาค สถานศึกษา และห้องเรียน ตามยุทธศาสตร์ทั้ง 6 ด้าน 2) เพื่อประเมินระบบและกลไกการบริหารจัดการศึกษาที่นำไปสู่การปรับปรุงแก้ไข และวางแนวทางการดำเนินงาน การบริหารจัดการศึกษาในลักษณะเชิงพื้นที่ 3) เพื่อประเมินผลการดำเนินงานตามพันธกิจ วัตถุประสงค์ และเป้าหมายของแผนการศึกษาแห่งชาติ พ.ศ. 2560-2579 ในช่วงปี พ.ศ. 2560-2562 ตามตัวชี้วัดสำคัญที่กำหนดไว้ในแผนการศึกษาแห่งชาติ รวมถึงศึกษาปัจจัยที่ส่งผลสำเร็จ และปัจจัยที่เป็นอุปสรรคต่อการดำเนินงานตามแผนฯ และ 4) เพื่อให้ข้อเสนอแนะต่อการปรับปรุงแก้ไขแผนการศึกษาแห่งชาติ พ.ศ. 2560-2579 ให้สอดคล้องกับยุทธศาสตร์ชาติระยะ 20 ปี (พ.ศ. 2561-2580) รวมถึงข้อเสนอแนะต่อการวางระบบการประเมินระดับกระทรวง ส่วนกลาง ภูมิภาค จังหวัด และเขตพื้นที่การศึกษา โดยใช้ระเบียบวิธีการวิจัยเชิงประเมิน ผลการวิจัยสรุปได้ดังนี้

1) ผลการติดตามความก้าวหน้าของการนำแผนการศึกษาแห่งชาติ พ.ศ. 2560-2579 ไปสู่การปฏิบัติในช่วงปี พ.ศ. 2560-2562 ของหน่วยงานต่าง ๆ ที่เกี่ยวข้อง

1.1) ผลการติดตามความก้าวหน้าของการดำเนินงานตามบทบาทความรับผิดชอบหน่วยงานส่วนกลาง 9 หน่วยงานในการวิจัยครั้งนี้ โดยภาพรวมหน่วยงานดังกล่าวมีการขับเคลื่อนหรือนำแผนการศึกษาแห่งชาติไปสู่การปฏิบัติ โดยมีการดำเนินงานตามบทบาท/ความรับผิดชอบครบทั้ง 6 ยุทธศาสตร์ แต่สำหรับในการดำเนินงานในระดับแผนงาน/โครงการ พบว่า มีหน่วยงานส่วนกลางบางส่วนที่ดำเนินงานครบทุกแผนงาน/โครงการ และมีหน่วยงานอีกส่วนหนึ่งที่ไม่ได้ดำเนินงานในบางแผนงาน/โครงการ นอกจากนี้ก็กล่าวได้ว่า หน่วยงานส่วนกลางทั้ง 9 หน่วยงาน ส่วนใหญ่ได้ดำเนินการตามแผนงาน/โครงการที่สอดคล้องกับอำนาจหน้าที่ของหน่วยงาน แต่อย่างไรก็ดี พบว่ามีบางแผนงาน/โครงการที่ไม่สอดคล้องกับบทบาทหน้าที่ของหน่วยงานโดยตรง อีกทั้งไม่สอดคล้องกับตัวชี้วัดสำคัญของแผนการศึกษาแห่งชาติ

1.2) ผลการติดตามความก้าวหน้าของหน่วยงานระดับภูมิภาคและสถานศึกษา พบว่า ส่วนใหญ่มีการดำเนินงานตามบทบาทหน้าที่ครบทุกด้านครอบคลุมทั้ง 6 ยุทธศาสตร์ ส่วนการดำเนินงานตามแผนงาน/โครงการ พบว่า มีการดำเนินงานในทุกแผนงาน/โครงการ แต่จะมีระดับการปฏิบัติที่แตกต่างกัน โดยมีบางแผนงาน/โครงการที่มีการดำเนินงานเฉพาะบางพื้นที่ที่มีส่วนเกี่ยวข้องเท่านั้น นอกจากนี้ พบว่า แผนงาน/โครงการในยุทธศาสตร์ที่ 2 การผลิตและพัฒนากำลังคน การวิจัย และนวัตกรรม เพื่อสร้างความสามารถในการแข่งขันของประเทศ ในหน่วยงานระดับภูมิภาคและระดับสถานศึกษามีการดำเนินงานในร้อยละเฉลี่ยที่ค่อนข้างต่ำ เนื่องจากอาจเป็นประเด็นที่มีความท้าทายต่อการปฏิบัติสำหรับหน่วยงานระดับภูมิภาคและสถานศึกษา และเมื่อวิเคราะห์ระดับห้องเรียนเกี่ยวกับการรับรู้ถึงการดำเนินการตามแผนงาน/โครงการผ่านการตอบแบบสอบถามของนักเรียน ซึ่งมียุทธศาสตร์ที่เกี่ยวข้อง คือ ยุทธศาสตร์ที่ 1-5 พบว่า มีการดำเนินงานครบทุกแผนงาน/โครงการตามที่ระบุไว้ในแผนการศึกษาแห่งชาติ

1.3) เมื่อพิจารณาเฉพาะแผนงาน/โครงการสำคัญเร่งด่วน พบว่า หน่วยงานส่วนกลางส่วนใหญ่ มีการดำเนินงานโครงการสำคัญเร่งด่วนทั้ง 6 ยุทธศาสตร์ ครบทุกโครงการ ยกเว้นบางหน่วยงานที่ไม่มีการดำเนินการที่สอดคล้องในบางยุทธศาสตร์และในประเด็นหรือแผนงาน/โครงการ และมีบางแผนงาน/โครงการที่รายงานว่าไม่ทราบข้อมูล/ไม่มีข้อมูล

1.4) หน่วยงานระดับส่วนภูมิภาคและระดับสถานศึกษา พบว่า ส่วนใหญ่มีการดำเนินงานโครงการสำคัญเร่งด่วนทั้ง 6 ยุทธศาสตร์ ครบทุกแผนงาน/โครงการตามที่ระบุไว้ตามแผนการศึกษาแห่งชาติ พ.ศ. 2560-2579 แต่สำหรับบางแผนงาน/โครงการที่มีความจำเพาะเจาะจงจะมีการดำเนินงานค่อนข้างต่ำ เช่น โครงการทดลองนำร่องระบบการจัดสรรเงินผ่านด้านอุปสงค์และด้านอุปทานในยุทธศาสตร์ที่ 6 เป็นต้น

นอกจากนี้ ยังพบว่า แผนงาน/โครงการทั้ง 6 ยุทธศาสตร์ (90 แผนงาน/โครงการ) ที่ดำเนินงานโดยหน่วยงานส่วนกลาง หน่วยงานระดับภูมิภาค และระดับสถานศึกษา มีความสอดคล้องกับตัวชี้วัดสำคัญของแผนการศึกษาแห่งชาติ จำนวน 27 ตัวชี้วัด จากตัวชี้วัดสำคัญทั้งหมด 53 ตัวชี้วัด ส่วนอีก 26 ตัวชี้วัด ยังไม่มีแผนงาน/โครงการรองรับตัวชี้วัดดังกล่าว และมีแผนงาน/โครงการที่หน่วยงานดังกล่าวได้ดำเนินงาน จำนวน 9 แผนงาน/โครงการ แต่ยังไม่สามารถระบุความสอดคล้องกับตัวชี้วัดสำคัญใดทั้ง 53 ตัวชี้วัดได้ สะท้อนให้เห็นว่าแผนงาน/โครงการบางส่วนที่กำหนดไว้ในแผนการศึกษาแห่งชาติมีความเหมาะสมในการดำเนินการเพื่อนำไปสู่ผลที่ต้องการให้เกิดขึ้นตามตัวชี้วัดที่กำหนดไว้ แต่มีแผนงาน/โครงการบางส่วนมีมากเกินไปจนมีความจำเป็น นั่นคือกำหนดให้หน่วยงานต่าง ๆ ดำเนินการ แต่ไม่ได้เป็นแผนงาน/โครงการที่นำไปสู่การทำให้เกิดตัวชี้วัดที่ต้องการ นอกจากนี้ อาจขาดแผนงาน/โครงการที่สำคัญจำเป็นบางส่วนในการดำเนินการเพื่อนำไปสู่ตัวชี้วัดที่กำหนดไว้

2) ระบบและกลไกการบริหารจัดการศึกษาที่นำไปสู่การปรับปรุงแก้ไขและวางแนวทางการดำเนินงาน การบริหารจัดการศึกษาในลักษณะเชิงพื้นที่

2.1) ระบบและกลไกการบริหารจัดการศึกษาในการขับเคลื่อนแผนการศึกษาแห่งชาติสู่การปฏิบัติ

ระบบและกลไกการบริหารจัดการศึกษาในการขับเคลื่อนแผนการศึกษาแห่งชาติสู่การปฏิบัติของหน่วยงานต่าง ๆ ทั้งในระดับส่วนกลาง ส่วนภูมิภาค และสถานศึกษา ซึ่งได้จากการสัมภาษณ์ผู้บริหารและบุคลากรที่เกี่ยวข้อง เกี่ยวกับกระบวนการหรือแนวทางปฏิบัติที่เกิดขึ้นจริงในการขับเคลื่อนแผนการศึกษาแห่งชาติสู่การปฏิบัติ โดยภาพรวมสรุปสาระสำคัญได้ดังนี้

(1) การสร้างความรู้ความเข้าใจเกี่ยวกับแผนการศึกษาแห่งชาติและแนวทางการดำเนินการขับเคลื่อนแผนการศึกษาแห่งชาติ พ.ศ. 2560-2579 สู่การปฏิบัติ โดยในระยะเริ่มต้นสำนักงานเลขาธิการสภาการศึกษา มีการสร้างความรู้ความเข้าใจให้กับผู้เกี่ยวข้องทุกภาคส่วนทั้งในส่วนกลางและส่วนภูมิภาค เชิญหน่วยงานที่เกี่ยวข้องเข้ามามีส่วนร่วม ทั้งในส่วนการจัดทำร่างแผนการศึกษาแห่งชาติ และการรับฟังเพื่อสร้างความรู้ความเข้าใจ แต่ในระดับสถานศึกษา มีการรับรู้และเข้าใจเกี่ยวกับแผนการศึกษาแห่งชาติและแนวทางปฏิบัติในการขับเคลื่อนลดน้อยลงไป โดยเฉพาะกลุ่มครูที่ส่วนใหญ่ไม่ค่อยมีความรู้ความเข้าใจที่ละเอียดชัดเจนเท่าที่ควร

(2) การส่งมอบและรับมอบนโยบายระหว่างหน่วยงานในสังกัดหรือหน่วยงานบังคับบัญชา พบว่าเป็นการถ่ายทอดนโยบายหรือจุดเน้นโดยผ่านวิธีการประชุมชี้แจงและมีการแจกเอกสารประกอบการประชุมเป็นหลัก จากหน่วยงานในระดับที่สูงกว่าไปสู่หน่วยงานในระดับที่ต่ำกว่าในสายบังคับบัญชา โดยเป็นเชิงหลักการ ไม่มีรายละเอียดของแนวทางปฏิบัติที่ชัดเจนเป็นรูปธรรมสำหรับรายละเอียดของแนวทางปฏิบัติที่ชัดเจน หน่วยงานที่ได้รับการถ่ายทอดจะเป็นผู้จัดทำแผนปฏิบัติการประจำปีของตนเอง

(3) การดำเนินงานขับเคลื่อนแผนการศึกษาแห่งชาติสู่การปฏิบัติตามยุทธศาสตร์ต่าง ๆ พบว่า ในกรณีของหน่วยงานส่วนกลางที่มีสถานศึกษาในสังกัด มีบทบาทการขับเคลื่อนแผนการศึกษาแห่งชาติโดยตรงครบทั้ง 6 ยุทธศาสตร์ แต่หน่วยงานที่เหลือซึ่งถือเป็นหน่วยงานสนับสนุนการขับเคลื่อน มีบทบาทการขับเคลื่อนไม่ครอบคลุมทุกยุทธศาสตร์ซึ่งขึ้นกับบทบาทหน้าที่ของแต่ละหน่วยงาน โดยการดำเนินการขับเคลื่อนจะเป็นดำเนินการขับเคลื่อนตามแผนของหน่วยงานในระดับนโยบายส่งผ่านไปยังหน่วยงานในระดับที่ต่ำกว่าเป็นทอด ๆ ลงไปจนถึงหน่วยงานในระดับปฏิบัติหน่วยย่อยที่สุดคือสถานศึกษา จากนั้นผู้บริหารสถานศึกษาก็จัดประชุมชี้แจงให้กับครูในสถานศึกษาต่อไป

(4) การกำกับติดตามการดำเนินงานของหน่วยงานในระดับต่าง ๆ พบว่า ทุกระดับไม่มีการติดตามการขับเคลื่อนตามตัวชี้วัดตามเป้าหมายของแผนการศึกษาแห่งชาติโดยตรง แต่จะเป็นการติดตามผลการดำเนินงานในระดับกิจกรรมหรือโครงการตามนโยบายของผู้บริหารระดับสูงเป็นหลัก

2.2) แนวทางการดำเนินงานบริหารจัดการศึกษาในการขับเคลื่อนแผนการศึกษาแห่งชาติสู่การปฏิบัติของหน่วยงานต่าง ๆ ที่เกี่ยวข้อง

ผลการวิเคราะห์สะท้อนให้เห็นว่าหน่วยงานที่เกี่ยวข้องมีระบบกลไกการบริหารจัดการศึกษา แต่อย่างไรก็ตามในรายละเอียดของกระบวนการหรือกลไกในการดำเนินงานในแต่ละประเด็น ทั้งในเรื่องของ (1) การสร้างความรู้ความเข้าใจ (2) การส่งมอบและรับมอบนโยบายระหว่างหน่วยงานในสังกัดหรือหน่วยงานบังคับบัญชา (3) การดำเนินงานขับเคลื่อนแผนการศึกษาแห่งชาติสู่การปฏิบัติตามยุทธศาสตร์ต่าง ๆ และ (4) การกำกับติดตามการดำเนินงานของหน่วยงานในระดับต่าง ๆ ยังมีข้อจำกัดหรือความไม่สมบูรณ์ทั้งในส่วนของวิธีดำเนินการและผลที่เกิดขึ้น ดังนั้นคณะผู้วิจัยจึงนำเสนอแนวทางการดำเนินงานการบริหารจัดการศึกษาในการขับเคลื่อนแผนการศึกษาแห่งชาติ พ.ศ. 2560-2579 ของหน่วยงานในระดับส่วนกลาง ส่วนภูมิภาค และสถานศึกษาตามวงจรเดมिंग (Deming cycle) หรือวงจร PDCA (Deming, 1986) ซึ่งเป็นกระบวนการพัฒนาคุณภาพการทำงานที่ประกอบไปด้วย การวางแผนการดำเนินงาน (plan) การลงมือปฏิบัติตามแผน (do) การตรวจสอบประเมินผลที่เกิดขึ้น (check) และการปรับปรุงแก้ไข (act) ภายใต้ชื่อว่า “Multi-level PDCA” ดังแสดงรายละเอียดตามภาพ 2.1

2.3) ข้อเสนอแนะแนวทางการบริหารจัดการศึกษาในลักษณะเชิงพื้นที่

ข้อเสนอแนะแนวทางการบริหารจัดการศึกษาในลักษณะเชิงพื้นที่ กล่าวได้ดังนี้

ด้านการบริหารจัดการจากส่วนกลางและส่วนภูมิภาค มีสาระสำคัญ คือ (1) ควรนิยามคำว่า “การบริหารจัดการศึกษาในลักษณะเชิงพื้นที่” ให้ชัดเจน พร้อมทั้งระบุแนวปฏิบัติ ความรับผิดชอบ และผู้รับผิดชอบ (2) ผู้มีส่วนรับผิดชอบในระดับพื้นที่ควรเป็นบุคลากรในพื้นที่ที่เข้ามาเป็นคณะกรรมการสถานศึกษา ในขณะที่เขตพื้นที่การศึกษา หรือศึกษาธิการจังหวัด ควรทำหน้าที่เป็นที่เลี้ยงที่จะช่วยแนะนำ สนับสนุนสถานศึกษา (3) ควรวางระบบการประชาสัมพันธ์รูปแบบของการบริหารจัดการเชิงพื้นที่ให้หน่วยงานในจังหวัด (4) ควรกำหนดแนวปฏิบัติด้านหลักสูตร การวัดและประเมินผล การจัดการเรียนการสอนให้ชัดเจนแล้วนำผลการประเมินผลมาใช้ประโยชน์อย่างเป็นรูปธรรม (5) หน่วยงานส่วนกลางควรจัดระบบการสนับสนุนทรัพยากรและข้อมูลด้านวิชาการให้หน่วยงานในระดับจังหวัดจนถึงสถานศึกษาให้เพียงพอเพื่อการบริหารจัดการเชิงพื้นที่ตามบริบทของสถานศึกษา (6) ควรกระจายอำนาจให้สถานศึกษา บุคคล และภาคีเครือข่ายในท้องถิ่นเข้ามามีส่วนร่วมในการจัดการศึกษาตามความต้องการของท้องถิ่น

ด้านวิชาการและการแก้ปัญหาต่าง ๆ ในพื้นที่ มีสาระสำคัญ คือ (1) การปรับปรุงระบบการจัดการเรียนการสอนในการบริหารจัดการเชิงพื้นที่ ควรระบุแนวปฏิบัติ เป้าหมายความสำเร็จ และผู้รับผิดชอบของสถานศึกษาให้ชัดเจน (2) การแก้ปัญหาการขาดแคลนทรัพยากรทางการศึกษา ควรเปิดโอกาสให้บุคคลหรือหน่วยงานในท้องถิ่นเข้ามามีส่วนร่วมด้วย (3) การแก้ปัญหาเศรษฐกิจ สังคม การเมือง และสิ่งแวดล้อม ควรระบุปัญหาที่พบให้ชัดเจน และให้หน่วยงานหรือบุคคลที่มีความเชี่ยวชาญเข้ามามีส่วนร่วม (4) ควรมีการรายงานผลของสถานศึกษาเป็นประจำทุกปี แล้วแจ้งหน่วยงานต้นสังกัดและประกาศให้สาธารณชนได้ทราบ

2.4) ผลการประเมินการดำเนินงานตามพันธกิจ วัตถุประสงค์ และเป้าหมายของแผนการศึกษาแห่งชาติ พ.ศ. 2560-2579 รวมถึงปัจจัยที่ส่งผลสำเร็จ และปัจจัยที่เป็นอุปสรรคต่อการดำเนินงานตามแผน

2.4.1) ผลการประเมินการดำเนินงานตามเป้าหมายของแผนการศึกษาแห่งชาติ ในระยะเร่งด่วนช่วงปี พ.ศ. 2560-2561 ซึ่งประกอบด้วยตัวชี้วัดจำนวน 5 ตัว พบว่า มี 1 ตัวชี้วัด ได้แก่ การขยายบริการอินเทอร์เน็ตความเร็วสูงและการใช้ประโยชน์จาก DLIT และ DLTV ที่มีการดำเนินงานที่ใกล้เคียงกับความคาดหวัง ในขณะที่ตัวชี้วัดอื่น ๆ 4 ตัวยังถือว่าไม่ประสบความสำเร็จ ได้แก่ (1) การจัดทำฐานข้อมูลรายบุคคลของผู้เรียนนั้นปัจจุบันยังไม่มีฐานข้อมูลใดที่สามารถดำเนินการดังกล่าวได้อย่างสมบูรณ์ (2) ในด้านการจัดอัตรากำลังครูให้ครบตามเกณฑ์ และสัดส่วนครูต่อห้องเรียนที่เหมาะสม พบว่า ปัจจุบันประเทศไทยยังมีการจัดอัตรากำลังครูที่ยังไม่สมดุล และมีแนวโน้มที่จะเกิดปัญหาการขาดแคลนครูในบางสาขาวิชา และเกิดปัญหามีครูเกินความต้องการในบางสาขาวิชา (3) การพัฒนาทักษะการคิดวิเคราะห์ แก้ปัญหา และการประยุกต์ใช้ในชีวิตประจำวัน เมื่อพิจารณา

จากผลการสอบ PISA ปี 2018 พบว่ายังไม่ประสบความสำเร็จ (4) การปรับระบบการสอบ O-NET ให้เป็นที่ยอมรับที่ยังไม่ประสบความสำเร็จในการดำเนินการ

2.4.2) ผลการประเมินการดำเนินงานจากตัวชี้วัดตามเป้าหมายของแผนการศึกษาแห่งชาติ พ.ศ. 2560-2579 ที่จำแนกออกเป็น 5 องค์ประกอบ พบว่า การประเมินผลในส่วนนี้ บางตัวชี้วัดไม่สามารถทำได้อย่างสมบูรณ์ทั้งนี้เป็นเพราะขาดข้อมูลที่จำเป็นสำหรับการประเมินตามตัวชี้วัด ทั้งนี้สามารถสรุปตัวชี้วัดที่พบว่าผ่านเกณฑ์ในแต่ละองค์ประกอบ ดังนี้ (1) ด้านการเข้าถึงโอกาสทางการศึกษา มี 3 ตัวที่ผ่านเกณฑ์ที่กำหนด ได้แก่ ประชากรอายุ 6-11 ปีได้เข้าเรียนระดับประถมศึกษาทุกคน สัดส่วนนักเรียนมัธยมศึกษาตอนปลายหรือเทียบเท่า (15-17 ปี) ต่อประชากรกลุ่มอายุ 15-17 ปี เพิ่มขึ้น และสถานศึกษาทุกแห่งมีอินเทอร์เน็ตความเร็วสูงและมีคุณภาพ (2) ด้านความเท่าเทียมทางการศึกษา ประกอบด้วยตัวชี้วัดจำนวน 3 ตัวชี้วัด ในด้านนี้คณะผู้วิจัยมีข้อมูลไม่เพียงพอที่จะประเมินตัวชี้วัดดังกล่าวได้ (3) ด้านคุณภาพการศึกษา พบว่า มีตัวชี้วัดที่ผ่านเกณฑ์ที่ 5 ตัว ได้แก่ ร้อยละของเด็กแรกเกิด-5 ปี ที่มีพัฒนาการสมวัยเพิ่มขึ้น ร้อยละการอ่านของคนไทย (อายุตั้งแต่ 6 ปีขึ้นไป) เพิ่มขึ้น ร้อยละของจำนวนโรงเรียนที่ใช้กระบวนการเรียนรู้เพื่อสร้างเสริมคุณธรรมจริยธรรมเพิ่มขึ้น ร้อยละของจำนวนนักเรียนที่เข้าร่วมกิจกรรมตามโครงการน้อมนำแนวคิดตามหลักปรัชญาเศรษฐกิจพอเพียงสู่การปฏิบัติเพิ่มขึ้น และจำนวนโครงการ/งานวิจัยเพื่อสร้างองค์ความรู้/นวัตกรรมที่นำไปใช้ประโยชน์ในการพัฒนาประเทศเพิ่มขึ้น (4) ด้านประสิทธิภาพ มี 2 ตัวที่ผ่านเกณฑ์ที่กำหนด ได้แก่ การมีระบบประกันคุณภาพการศึกษาที่เหมาะสมสอดคล้องกับบริบทและความต้องการจำเป็นของสถานศึกษา และการมีฐานข้อมูลด้านการศึกษาเพื่อใช้ประโยชน์ในการวางแผน การบริหารจัดการ การติดตามและประเมินผล และ (5) ด้านการตอบโต้ภัยบริบทที่เปลี่ยนแปลง มีเพียง 1 ตัวชี้วัดที่บรรลุเป้าหมายตามเกณฑ์คือ การมีฐานข้อมูลความต้องการกำลังคน (demand) จำแนกตามกลุ่มอุตสาหกรรมอย่างครบถ้วน

2.4.3) ปัจจัยที่ส่งผลสำเร็จ และปัจจัยที่เป็นอุปสรรคต่อการดำเนินงานตามแผนการศึกษาแห่งชาติ

ปัจจัยหรือเงื่อนไขความสำเร็จ ในการขับเคลื่อนแผนการศึกษาแห่งชาติสู่การปฏิบัติมีปัจจัยที่เหมือนกันทุกระดับคือ (1) คุณภาพของบุคลากรที่รับผิดชอบ (2) งบประมาณในการดำเนินงานที่เพียงพอ (3) ระบบฐานข้อมูลสำคัญของหน่วยงานทุกระดับที่เกี่ยวข้องกับการปฏิบัติตามบทบาทความรับผิดชอบ และ (4) ระบบการกำกับติดตามและประเมินผลที่ทำอย่างเป็นระบบต่อเนื่อง แล้วนำผลมาปรับปรุงแก้ไข พัฒนางานการขับเคลื่อนอย่างต่อเนื่อง

ปัจจัยที่เป็นอุปสรรค ส่วนใหญ่ปัจจัยที่พบทั้งหน่วยงานระดับส่วนกลางภูมิภาค และสถานศึกษา คือ (1) งบประมาณที่ไม่ยืดหยุ่นกับการขับเคลื่อนแผนการศึกษาแห่งชาติทุกระดับ (2) โครงสร้างการบริหารที่ไม่ชัดเจนจึงทำให้ไม่เอื้อต่อการขับเคลื่อน (3) ปัญหาของผู้บริหารหน่วยงานที่ไม่เห็นความสำคัญของแผนการศึกษาแห่งชาติ (4) การเปลี่ยนแปลงผู้บริหาร

ระดับสูงและเปลี่ยนแปลงนโยบายบ่อยทำให้สถานศึกษาปรับตัวไม่ทัน (5) แผนการศึกษาแห่งชาติมีรายละเอียดมากเกินไป ไม่มีจุดเน้น และเป็นสิ่งที่สถานศึกษาทำอยู่แล้วเป็นปกติ ทำให้สถานศึกษาส่วนหนึ่งยังทำงานแบบเดิม (6) การประชาสัมพันธ์ที่ไม่ต่อเนื่อง ไม่เข้าถึงกลุ่มเป้าหมายทุกระดับ และ (7) การกำกับติดตามผลการดำเนินงานตามเป้าหมายของแผนการศึกษาแห่งชาติยังไม่มีระบบที่ชัดเจน

2.5) ข้อเสนอแนะต่อการปรับปรุงแก้ไขแผนการศึกษาแห่งชาติ พ.ศ. 2560-2579 และข้อเสนอแนะต่อการวางระบบการประเมินระดับกระทรวง ส่วนกลาง ภูมิภาค จังหวัด และเขตพื้นที่การศึกษา

2.5.1) ข้อเสนอแนะต่อการปรับปรุงแก้ไขแผนการศึกษาแห่งชาติ พ.ศ. 2560-2579 ให้สอดคล้องกับยุทธศาสตร์ชาติระยะ 20 ปี (พ.ศ. 2561-2580)

ข้อเสนอแนะต่อการปรับปรุงแก้ไขแผนการศึกษาแห่งชาติ พ.ศ. 2560-2579 ให้สอดคล้องกับยุทธศาสตร์ชาติระยะ 20 ปี (พ.ศ. 2561-2580) มีข้อเสนอแนะในประเด็นสำคัญ 5 ประเด็น ดังนี้

1) ประเด็นเกี่ยวกับเนื้อหาในแผนการศึกษาแห่งชาติ พ.ศ. 2560-2579

(1) สำนักงานเลขาธิการสภาการศึกษาควรมีการทบทวนประเด็นต่าง ๆ ในแผนการศึกษาแห่งชาติอย่างละเอียดในแต่ละยุทธศาสตร์ เพื่อจะได้มีการปรับเปลี่ยนประเด็นให้ครอบคลุมยุทธศาสตร์ชาติระยะ 20 ปี (พ.ศ. 2561-2580) และปรับในรายละเอียดต่าง ๆ ให้เหมาะสมมากยิ่งขึ้น กล่าวคือในระดับยุทธศาสตร์ แผนการศึกษาแห่งชาติยังมีประเด็นเนื้อหาไม่ครอบคลุมยุทธศาสตร์ชาติ (2) สำนักงานเลขาธิการสภาการศึกษาและหน่วยงานที่เกี่ยวข้องควรมีการพิจารณาความเหมาะสมสอดคล้องระหว่างแผนงาน/โครงการกับตัวชี้วัดสำคัญที่กำหนดไว้ด้วย เพื่อให้เนื้อหาในแผนการศึกษาแห่งชาติมีความสมบูรณ์มากที่สุดและพร้อมที่จะทำให้ผู้เกี่ยวข้องทุกฝ่ายได้ใช้เป็นเอกสารสำคัญที่ยึดเป็นหลักในการดำเนินงานในส่วนที่เกี่ยวข้องอย่างมั่นใจด้วยความเข้าใจที่ตรงกัน

2) ประเด็นเกี่ยวกับข้อมูลสนับสนุนการคำนวณคะแนนของตัวชี้วัดตามเป้าหมายของแผนการศึกษาแห่งชาติ พ.ศ. 2560-2579

(1) หน่วยงานที่เกี่ยวข้องควรจัดทำฐานข้อมูลแหล่งการเรียนรู้ โดยการเชื่อมโยงฐานข้อมูลจากหน่วยงานที่เกี่ยวข้อง และควรมีการกำหนดมาตรฐานกลางของข้อมูลใหม่ให้มีการเก็บข้อมูลการดำเนินการในด้านต่าง ๆ ที่สำคัญของแหล่งการเรียนรู้ที่สามารถใช้สะท้อนการบริการทางการศึกษาและกิจกรรมการเรียนรู้ตลอดชีวิตที่มีคุณภาพ (2) หน่วยงานที่เกี่ยวข้องควรเพิ่มข้อมูลจำนวนนักเรียนที่เข้าเรียน จำแนกตามระดับการศึกษา และจำนวนเด็กและเยาวชนที่มีอายุ 3-17 ปี ที่ไม่ได้เข้าเรียน จำแนกตามช่วงอายุ ช่วงชั้นของรายได้ครัวเรือน และที่อยู่อาศัย

ของครัวเรือน ซึ่งเป็นข้อมูลที่จำเป็นสำหรับคำนวณดัชนีความเสมอภาคของอัตราการเข้าเรียนระดับการศึกษาขั้นพื้นฐาน ตามฐานะทางเศรษฐกิจและพื้นที่ นอกจากนี้อาจมีการปรับเปลี่ยนวิธีการคำนวณดัชนีความเสมอภาค GPI (gender parity index) ที่ยังอาจนำมาปรับใช้ไม่เหมาะสมในบริบทนี้ โดยวิธีการที่เหมาะสมกับลักษณะข้อมูลเพื่อให้ผลลัพธ์มีความถูกต้องและแม่นยำมากขึ้น

3) ประเด็นเกี่ยวกับลักษณะของตัวชี้วัด ควรมีการทบทวนและกำหนดนิยามของตัวชี้วัดบางตัวให้ชัดเจน และมีมาตรฐานกลางในการเก็บรวบรวมข้อมูลของแต่ละตัวชี้วัด ซึ่งจะทำให้เก็บรวบรวมข้อมูลได้ง่าย เป็นมาตรฐานเดียวกัน และสามารถเปรียบเทียบผลคะแนนระหว่างปีได้

4) ประเด็นตัวชี้วัดเป้าหมายในระดับภูมิภาคและสถานศึกษา มีข้อสังเกตว่าตัวชี้วัดเป้าหมายของแผนการศึกษาแห่งชาติเป็นตัวชี้วัดการดำเนินการของหน่วยงานส่วนกลาง หรือกระทรวงศึกษาธิการ แต่ไม่ใช่ตัวชี้วัดที่เหมาะสมสำหรับใช้ประเมินหรือกำกับติดตามหน่วยงานในระดับภูมิภาค และสถานศึกษา ดังนั้นจึงควรมีการกำหนดตัวชี้วัดเป้าหมายของแผนการศึกษาแห่งชาติสำหรับหน่วยงานในระดับภูมิภาค และสถานศึกษาที่สอดคล้องและสนับสนุนการดำเนินการตามเป้าหมายของแผนการศึกษาแห่งชาติเพิ่มขึ้นด้วย

5) ประเด็นเกี่ยวกับการบริหารจัดการแผนการศึกษาแห่งชาติ พ.ศ. 2560-2579

(1) ควรปรับช่วงเวลา (time frame) ของแผนการศึกษาแห่งชาติ พ.ศ. 2560-2579 ให้ตรงกับยุทธศาสตร์ชาติระยะ 20 ปี (พ.ศ. 2561-2580) เพื่อให้เกิดความสอดคล้องกันในการดำเนินงานของแต่ละหน่วยงานโดยภาพรวม (2) ควรมีจุดเน้นหรือทิศทางที่ชัดเจนในแต่ละยุทธศาสตร์ หรือในแต่ละช่วงเวลา โดยกำหนดช่วงเวลาให้ชัดเจน เช่น ระยะเวลา 5 ปี 10 ปีว่าจะเน้นประเด็นสำคัญอะไร ตามบริบทของสังคมที่เปลี่ยนไป (3) ควรปรับรูปแบบของเอกสารแผนการศึกษาแห่งชาติและวิธีการนำเสนอแผนการศึกษาแห่งชาติในลักษณะต่าง ๆ ให้น่าสนใจ สั้น กระชับ และเข้าใจง่ายสำหรับทุกกลุ่มเป้าหมาย

2.5.2) ข้อเสนอแนะต่อการวางระบบการประเมินระดับกระทรวง ส่วนกลาง ภูมิภาค จังหวัด และเขตพื้นที่การศึกษา

1) ควรมีการวางแผนและดำเนินการเก็บรวบรวมและการใช้ประโยชน์ข้อมูลทางการศึกษาของประเทศอย่างเป็นระบบ เพื่อให้ประเทศมีสารสนเทศที่จำเป็นและน่าเชื่อถือสำหรับการประเมินผลและกำกับติดตามการดำเนินการเพื่อให้บรรลุตามเป้าหมายของแผนการศึกษาแห่งชาติ

2) ควรมีการวิเคราะห์ว่าตัวชี้วัดแต่ละตัวชี้วัดจำเป็นต้องใช้ข้อมูลอะไร และควรมีการกำหนดมาตรฐานกลางและหน่วยงานที่รับผิดชอบโดยตรงในการเก็บรวบรวมข้อมูล เพื่อให้คะแนนดัชนีที่คำนวณได้อยู่บนสเกลเดียวกันและสามารถเปรียบเทียบกันได้

3) ควรมีการเชื่อมโยงข้อมูลที่จำเป็นจากฐานข้อมูลของหน่วยงานทางการศึกษาต่าง ๆ ไว้ในระบบฐานข้อมูลกลาง

4) ระบบการติดตามและการประเมินผลการจัดการศึกษา ควรมีระบบย่อยที่จำเป็นอีก 2 ระบบ ได้แก่ (1) ระบบประมวลผลข้อมูลสำหรับสร้างสารสนเทศที่จำเป็นต่อการบริหารจัดการ กำกับติดตามและประเมินผลการดำเนินงานตามแผนการศึกษาแห่งชาติ และ (2) ระบบแดชบอร์ด (dashboard) เพื่อนำเสนอสารสนเทศที่ได้จากระบบประมวลผล และออกรายงานผลการประเมินผลหรือการกำกับติดตามการดำเนินงานที่เป็นงานประจำได้โดยอัตโนมัติ โดยสารสนเทศที่นำเสนอควรมีมากกว่าการนำเสนอจำนวน ร้อยละ หรือค่าเฉลี่ยที่เป็นค่าสถิติภาพรวม

5) หากมีการกำหนดมาตรฐานกลางของข้อมูลในด้านผู้เรียนเพิ่มเติม จะสามารถใช้ข้อมูลดังกล่าวเพื่อวิเคราะห์การเรียนรู้ของผู้เรียน และสามารถสร้างโมเดลเพื่อวิเคราะห์และทำนายการเรียนรู้ของผู้เรียนเป็นรายบุคคลได้ใกล้เคียงกับปัจจุบัน ซึ่งทำให้ระบบสามารถออกการแจ้งเตือนไปยังสถานศึกษาต้นสังกัด หรือครูที่รับผิดชอบดูแลนักเรียนที่มีความเสี่ยงได้อย่างทันท่วงที

6) ในการจัดตั้งศูนย์สถิติการศึกษาแห่งชาติที่จะเป็นหน่วยงานหลักในการดูแลระบบการติดตามและการประเมินผลการจัดการศึกษา ควรมีการพิจารณารับบุคลากรที่มีความเชี่ยวชาญทางด้านสถิติการศึกษาหรือวิทยาการข้อมูลทางการศึกษา และด้านการสร้างทัศนภาพข้อมูลทางการศึกษา (data visualization) ที่เข้าใจบริบททางการศึกษา จะช่วยให้สามารถผลิตสารสนเทศที่ตรงต่อความต้องการของผู้ใช้ประโยชน์และสามารถสร้างผลกระทบให้เกิดการเปลี่ยนแปลงไปในทางที่ดีได้มากขึ้น

2.4 สมรรถนะการศึกษาไทยในเวทีสากล ปี 2560-2564 (IMD 2017-2021)

คณะผู้วิจัยได้ศึกษารายงานสมรรถนะการศึกษาไทยในเวทีสากล ปี 2560-2564 (IMD 2017-2021) ของสำนักเลขาธิการสภาการศึกษา (2561ค, 2561ง, 2563ก, 2564ก, 2565ข) ในรายงานได้ศึกษาเปรียบเทียบสมรรถนะการศึกษาของประเทศไทยกับนานาชาติ โดยใช้ดัชนีของสถาบันนานาชาติเพื่อพัฒนาการจัดการ (international institute for management development: IMD) เป็นกรอบหลักในการวิเคราะห์มาตั้งแต่อดีตจนถึงปัจจุบัน รวมถึงใช้ข้อมูลอื่น ๆ ที่เกี่ยวข้องในการวิเคราะห์ สังเคราะห์และนำเสนอผลเปรียบเทียบกับประเทศอื่น ๆ ที่อยู่ในภูมิภาคใกล้เคียง มีจุดประสงค์เพื่อนำสารสนเทศที่ได้ไปเป็นข้อมูลพื้นฐานในการกำหนดนโยบายและวางแผน เพื่อพัฒนาการศึกษาไทยให้มีคุณภาพและได้มาตรฐานระดับสากล โดยมีมิติที่ใช้ในการศึกษาสมรรถนะในการแข่งขันแบ่งได้เป็นสองรูปแบบหลัก ได้แก่ 1) ความสามารถในการแข่งขันด้านทั่วไป และ 2) ความสามารถในการแข่งขันด้านการศึกษา โดยแต่ละปีมีจำนวนตัวชี้วัดที่เพิ่มขึ้นและลดลงไม่แตกต่างกันมากนัก มีรายละเอียดดังนี้

มิติแรกเป็นการศึกษาครอบคลุมความสามารถในการแข่งขันด้านทั่วไปของประเทศไทยในระดับนานาชาติ อาทิ ผลการจัดอันดับโดย สถาบันนานาชาติเพื่อพัฒนาการจัดการ (IMD) ผลการจัดอันดับโดย World Economic Forum (WEF) ผลการจัดอันดับดัชนีการพัฒนามนุษย์ (human development index: HDI) และผลการจัดอันดับดัชนีชี้วัดศักยภาพการแข่งขันด้านทรัพยากรบุคคลของโลก (global talent competitiveness index: GTCI) โดยผลการจัดอันดับสองประเภทแรกเน้นการจัดอันดับความสามารถในการแข่งขันในภาพรวม และมีการแยกความสามารถตามปัจจัยหลักและตามปัจจัยย่อย ส่วนผลการจัดอันดับสองประเภทหลังมุ่งเน้นการเปรียบเทียบความสามารถของประเทศไทยในภาพรวม และความสามารถของประเทศไทยในกลุ่มอาเซียน

มิติต่อมาเป็นการศึกษาความสามารถในการแข่งขันด้านการศึกษาของไทยกับนานาชาติ โดยแบ่งเป็นความสามารถในการแข่งขันด้านการศึกษาในภาพรวม การจัดอันดับความสามารถในการแข่งขันด้านการศึกษาที่จัดโดย IMD และนำเสนออันดับตัวชี้วัดความสามารถในการแข่งขันด้านการศึกษาของ IMD จำแนกตามวัตถุประสงค์ของแผนการปฏิรูปประเทศด้านการศึกษา จากทั้งสองมิติสามารถสรุปผลการวิเคราะห์เปรียบเทียบในรอบ 5 ปี (พ.ศ. 2560-2564) ได้ดังนี้

1) ความสามารถในการแข่งขันของประเทศไทย

การจัดอันดับความสามารถในการแข่งขัน ใช้ข้อมูลด้านตัวชี้วัดในการแข่งขันในช่วงปี 2560-2564 ที่มีตัวชี้วัดจำนวน 334-340 ตัวชี้วัด และมีประเทศที่ร่วมจัดอันดับรวม 63 ประเทศทั่วโลก โดยปี 2564 มีเพิ่มมา 1 ประเทศ จึงมีประเทศที่เข้าจัดอันดับในปี 2564 ทั้งหมด 64 ประเทศ ผลการจัดอันดับความสามารถในการแข่งขันของประเทศไทยจำแนกในมิติที่เกี่ยวข้อง โดยความสามารถในการแข่งขันของประเทศจะใช้ดัชนีรวมทั้งหมด 4 สมรรถนะหลัก ได้แก่ ด้านสมรรถนะทางเศรษฐกิจ ด้านประสิทธิภาพภาครัฐ ด้านประสิทธิภาพภาคธุรกิจ และด้านโครงสร้างพื้นฐาน มีผลสำคัญของการจัดอันดับดังตาราง 2.3 ซึ่งแสดงให้เห็นว่าความสามารถในการแข่งขันภาพรวมมีอันดับเพิ่มขึ้นและลดลงในช่วง 5 ปีที่ผ่านมา ขณะที่สมรรถนะแต่ละปัจจัยดีขึ้น เช่น ด้านโครงสร้างพื้นฐานและด้านประสิทธิภาพภาคธุรกิจ

ตาราง 2.3 ความสามารถในการแข่งขันของประเทศไทย

มิติในการจัดอันดับ	ผลสำคัญที่เกิดขึ้น				
	2560	2561	2562	2563	2564
1. ความสามารถในการแข่งขันภาพรวม					
1. ความสามารถในการแข่งขันภาพรวม	อันดับที่ 27 (+)	อันดับที่ 30 (-)	อันดับที่ 25 (+)	อันดับที่ 29 (-)	อันดับที่ 28 (+)
2. สมรรถนะของแต่ละปัจจัยหลัก					
2.1 ด้านสมรรถนะทางเศรษฐกิจ	อันดับที่ 10 (+)	อันดับที่ 10 (0)	อันดับที่ 8 (+)	อันดับที่ 14 (-)	อันดับที่ 21 (-)
2.2 ด้านประสิทธิภาพภาครัฐ	อันดับที่ 20 (+)	อันดับที่ 22 (-)	อันดับที่ 20 (+)	อันดับที่ 23 (-)	อันดับที่ 20 (+)
2.3 ด้านประสิทธิภาพภาครัฐกิจ	อันดับที่ 25 (0)	อันดับที่ 25 (0)	อันดับที่ 27 (-)	อันดับที่ 23 (+)	อันดับที่ 21 (+)
2.4 ด้านโครงสร้างพื้นฐาน	อันดับที่ 49 (0)	อันดับที่ 48 (+)	อันดับที่ 45 (+)	อันดับที่ 44 (+)	อันดับที่ 43 (+)

หมายเหตุ: (+) มีอันดับเพิ่มขึ้น (0) มีอันดับคงเดิม (-) มีอันดับลดลง เมื่อเทียบกับปีที่ผ่านมา

2) ความสามารถในการแข่งขันด้านการศึกษาของประเทศไทย

IMD ได้จัดอันดับความสามารถในการแข่งขันด้านการศึกษาของประเทศไทย ซึ่งเป็นปัจจัย 1 ใน 5 ปัจจัยสำคัญของปัจจัยหลักด้านโครงสร้างพื้นฐาน รายงานได้แสดงรายละเอียดของการจัดอันดับ โดยมีตัวชี้วัดด้านการศึกษา 18 - 20 ตัวชี้วัด ผลการจัดอันดับการศึกษาที่สำคัญพบว่า ความสามารถในการแข่งขันด้านการศึกษาของประเทศไทยมีอันดับลดลงในปี พ.ศ. 2560 และลดลงอีกครั้งในปี พ.ศ. 2561 จากนั้นมีอันดับคงที่ในปี พ.ศ. 2562 และมีอันดับเพิ่มขึ้นในปี 2563 และมีอันดับลดลงอีกครั้งในปี พ.ศ. 2564 รายละเอียดการสังเคราะห์ผลการจัดอันดับความสามารถในการแข่งขันด้านการศึกษาของประเทศไทยดังตาราง 2.4

ตาราง 2.4 ความสามารถในการแข่งขันด้านการศึกษาของประเทศไทย

มิติในการ จัดอันดับ	ผลสำคัญที่เกิดขึ้น				
	2560	2561	2562	2563	2564
ความสามารถใน การแข่งขันด้าน การศึกษาภาพรวม	อันดับที่ 54 (-)	อันดับที่ 56 (-)	อันดับที่ 56 (0)	อันดับที่ 55 (+)	อันดับที่ 55 (-)
จำนวนตัวชี้วัดที่ มีอันดับดีขึ้น	มีอันดับดีขึ้น 6 ตัวชี้วัด	มีอันดับดีขึ้น 4 ตัวชี้วัด	มีอันดับดีขึ้น 5 ตัวชี้วัด	มีอันดับดีขึ้น 6 ตัวชี้วัด	มีแนวโน้มลดลง ทุกตัวชี้วัด (ในรายงานไม่ ระบุจำนวน ตัวชี้วัดอย่าง ชัดเจนว่ามี การเปลี่ยนแปลง จำนวนเท่าใด)
จำนวนตัวชี้วัดที่ มีอันดับคงเดิม	มีอันดับเท่าเดิม 2 ตัวชี้วัด	มีอันดับคงเดิม 8 ตัวชี้วัด	มีอันดับเท่าเดิม 6 ตัวชี้วัด	มีอันดับเท่าเดิม 3 ตัวชี้วัด	
จำนวนตัวชี้วัดที่ มีอันดับลดลง	มีอันดับลดลง 10 ตัวชี้วัด	มีอันดับลดลง 6 ตัวชี้วัด	มีอันดับลดลง 5 ตัวชี้วัด	มีอันดับลดลง 6 ตัวชี้วัด	

หมายเหตุ: (+) มีอันดับเพิ่มขึ้น (0) มีอันดับคงเดิม (-) มีอันดับลดลง เมื่อเทียบกับปีที่ผ่านมา

จากรายงานสรุปพบว่า ในช่วงปี พ.ศ. 2560-2564 สมรรถนะการศึกษาไทยในเวทีสากล ยังอยู่ในระดับที่ไม่น่าพึงพอใจ เนื่องจากในรอบ 5 ปี มีอันดับความสามารถในการแข่งขันด้านการศึกษา ลดลงถึง 3 ปีในรอบ 5 ปีที่ผ่านมา โดยเฉพาะเมื่อเปรียบเทียบกับประเทศในกลุ่มเอเชียแปซิฟิก ทั้งนี้ เมื่อพิจารณาตัวชี้วัดด้านการศึกษา พบว่า ประเทศไทยมีแนวโน้มและอันดับของคะแนนลดลง โดยในตอนท้ายของรายงาน IMD 2021 สำนักงานเลขาธิการสภาการศึกษา (2565ข) สรุปว่า คุณภาพการศึกษาของประเทศไทยยังไม่ประสบความสำเร็จมากนัก ทั้งในระดับการศึกษาขั้นพื้นฐาน ไม่ว่าจะเป็นความสามารถของนักเรียนในด้านคณิตศาสตร์ และวิทยาศาสตร์ลดน้อยลง ซึ่งเห็นได้จาก ผลการสอบ PISA ที่อยู่ในระดับต่ำกว่าเกือบทุกประเทศในภูมิภาคนี้ รวมถึงคุณภาพการจัดการศึกษา ระดับอุดมศึกษา ไม่ว่าจะเป็นความสามารถในการใช้ภาษาอังกฤษ และผลสัมฤทธิ์ของการอุดมศึกษา ที่อยู่ในระดับยังไม่ประสบความสำเร็จเท่าไรนัก ประเทศไทยต้องเร่งพัฒนาความรู้ความสามารถ ด้านคณิตศาสตร์และวิทยาศาสตร์ รวมทั้งความสามารถในการคิดวิเคราะห์ และการนำความรู้ไปใช้ ซึ่งเป็นพื้นฐานที่สำคัญในการพัฒนาทักษะที่จำเป็น

ทั้งนี้ ในส่วนสุดท้ายของรายงานในการจัดอันดับปี 2564 สำนักงานเลขาธิการสภาการศึกษา สรุปว่าสมรรถนะการศึกษาของไทยในเวทีสากลยังอยู่ในระดับที่ไม่ดีมากนัก ทั้งด้านคุณภาพการศึกษา ที่ยังคงมีคุณภาพการศึกษาดำ และมีความเหลื่อมล้ำทางการศึกษาสูง ประกอบกับสมรรถนะและ

คุณลักษณะของผู้เรียนของไทยยังมีศักยภาพที่ไม่สอดคล้องกับทิศทางการขับเคลื่อนทางเศรษฐกิจ เพื่อสร้างขีดความสามารถในการแข่งขันของประเทศ รวมทั้งระบบการศึกษาที่ยังขาดประสิทธิภาพ ในการใช้ทรัพยากร คุณภาพการจัดการศึกษาของไทยยังไม่ดีมากนัก อาจเนื่องมาจากการผลิตบัณฑิต ที่ไม่สอดคล้องหรือตรงกับความต้องการของตลาดแรงงาน ไม่ว่าจะเป็นความรู้ด้านวิทยาศาสตร์ และ เทคโนโลยีสมัยใหม่ ด้านทักษะภาษาต่างประเทศ และทักษะการใช้คอมพิวเตอร์ ซึ่งเป็นทักษะ การเรียนรู้ที่จำเป็นในศตวรรษที่ 21 ในยุคของสถานการณ์โลกที่มีการเปลี่ยนแปลงอย่างรวดเร็ว ดังนั้น การพัฒนาคุณภาพการศึกษาไทยควรสร้างระบบการศึกษาที่จำเป็นต้องมีการพัฒนาพื้นฐานหลัก ในการผลิตและพัฒนากำลังคนให้มีสมรรถนะสูง เพื่อให้สอดคล้องกับสภาพเศรษฐกิจที่เปลี่ยนแปลงไป โดยเฉพาะด้านคณิตศาสตร์ วิทยาศาสตร์ ภาษาต่างประเทศ รวมทั้งเพิ่มประสิทธิภาพของกลไกและ รูปแบบที่ใช้ในการพัฒนาคุณลักษณะและระดับทักษะการทำงานให้ตรงกับความต้องการของตลาด แรงงาน และสอดคล้องกับความก้าวหน้าทางเทคโนโลยี โดยเฉพาะเทคโนโลยีดิจิทัล และการเกิด ธุรกิจใหม่ ๆ ที่กำลังเติบโตอย่างรวดเร็ว จากผลการจัดอันดับความสามารถในการแข่งขันของ ประเทศในภูมิภาคต่าง ๆ ทั่วโลกโดย IMD ซึ่งเป็นการพิจารณาปัจจัยสภาพแวดล้อมที่จะส่งผล ต่อความสามารถในการแข่งขันของประเทศ ครอบคลุมปัจจัยหลัก 4 ด้าน ได้แก่ สมรรถนะ ด้านเศรษฐกิจ ประสิทธิภาพของภาครัฐ ประสิทธิภาพของภาคธุรกิจ และโครงสร้างพื้นฐาน สรุปได้ว่า ปัจจัยหลักดังกล่าวที่เกิดขึ้นล้วนส่งผลต่อคุณภาพการศึกษา สำหรับปัจจัยด้านการศึกษาประกอบด้วย ตัวชี้วัดด้านการศึกษารวมทั้งสิ้น 19 ตัวชี้วัด จำแนกตัวชี้วัดออกเป็น 2 ส่วน ได้แก่ 1) ตัวชี้วัดจาก ข้อมูลสถิติ/ข้อมูลทุติยภูมิ (hard data) จำนวน 15 ตัวชี้วัด และ 2) ตัวชี้วัดจากข้อมูลจากการสำรวจ (survey data) จำนวน 4 ตัวชี้วัด สะท้อนให้เห็นว่าประสิทธิภาพการจัดการศึกษาของไทย ยังไม่สามารถทัดเทียมนานาชาติ

2.5 รายงานการศึกษาการพัฒนาคุณภาพผู้เรียนจากผลการทดสอบ O-NET และ PISA

เนื่องด้วยแผนการศึกษาแห่งชาติ พ.ศ. 2560-2579 ได้มีการกำหนดเป้าหมายด้านคุณภาพ การศึกษาไว้ โดยใช้ผลการทดสอบทางการศึกษาระดับชาตินิยมพื้นฐาน (O-NET) และผลการทดสอบ โครงการประเมินผลนักเรียนร่วมกับนานาชาติ (PISA) เป็นเกณฑ์ในการวัดคุณภาพของผู้เรียน ด้วยเหตุนี้ สำนักงานเลขาธิการสภาการศึกษา (2564ข) จึงได้มีการจัดทำรายงานการศึกษาการพัฒนา คุณภาพผู้เรียนจากผลการทดสอบ O-NET และ PISA โดยมีวัตถุประสงค์ 4 ข้อ ได้แก่ 1) เพื่อศึกษาและ วิเคราะห์สถานการณ์การจัดการศึกษาตามเป้าหมายของแผนการศึกษาแห่งชาติ พ.ศ. 2560-2579 (เป้าหมายด้านผู้เรียนและเป้าหมายของการจัดการศึกษา) ผ่านผลการทดสอบ O-NET และ PISA 2) เพื่อศึกษาและวิเคราะห์ปัจจัยที่ส่งผลกระทบต่อผลสัมฤทธิ์ทางการศึกษาของผู้เรียนและคุณภาพ ของสถานศึกษาที่ได้จากผลการทดสอบ O-NET และ PISA 3) เพื่อศึกษาและวิเคราะห์รูปแบบ

การจัดการศึกษาที่สามารถยกระดับคะแนน O-NET และ PISA ที่สอดคล้องกับบริบทและอัตลักษณ์ของสถานศึกษาแต่ละประเภท และ 4) เพื่อจัดทำข้อเสนอแนะเชิงนโยบายในการพัฒนาผลสัมฤทธิ์ทางการศึกษาของผู้เรียนและคุณภาพของสถานศึกษาจากผลการทดสอบ O-NET และ PISA โดยการศึกษาครั้งนี้ ใช้ผลการทดสอบ O-NET ย้อนหลัง 8 ปี ตั้งแต่ปี 2556-2563 และผลการทดสอบ PISA ย้อนหลัง 3 ครั้ง ในปี 2552-2558 ในการศึกษาผลการพัฒนาคุณภาพผู้เรียน รายงานฉบับนี้มีการนำเสนอผลการวิเคราะห์จำแนกได้ 4 ตอนหลัก สามารถแสดงรายละเอียดพอสังเขปได้ดังต่อไปนี้

ตอนที่ 1 ผลการวิเคราะห์สภาพการณ์การจัดการศึกษาตามตัวชี้วัดที่เกี่ยวข้องกับ O-NET และ PISA ตามแผนการศึกษาแห่งชาติ พ.ศ. 2560-2579 เป็นการรายงานผลตามตัวชี้วัด 4 ตัว คือ ตัวชี้วัดที่ 1 เป็นตัวชี้วัดที่สะท้อนให้เห็นถึงจำนวนนักเรียนที่มีผลคะแนนตามเกณฑ์ที่กำหนด โดยใช้คะแนนเฉลี่ยร้อยละ 50 เป็นเกณฑ์ ซึ่งผลพบว่า มีนักเรียนในสัดส่วนที่ค่อนข้างน้อยที่สามารถทำคะแนนได้ถึงเกณฑ์ที่กำหนด ตัวชี้วัดที่ 2 เป็นตัวชี้วัดที่สะท้อนให้เห็นถึงปัญหาความเหลื่อมล้ำทางคุณภาพทางการศึกษาในพื้นที่ต่าง ๆ ผลการวิเคราะห์ชี้ให้เห็นว่าปัญหาเกี่ยวกับคุณภาพการศึกษาและความเหลื่อมล้ำทางการศึกษาเป็นเรื่องที่เกี่ยวข้องและเชื่อมโยงกันอย่างหลีกเลี่ยงไม่ได้ โดยนักเรียนในเขตอำเภออื่น และนักเรียนในจังหวัดที่อยู่ชายแดนภาคใต้มักพบความเหลื่อมล้ำกับเขตอำเภอเมือง และจังหวัดอื่น ๆ ตัวชี้วัดที่ 3 เป็นตัวชี้วัดที่สะท้อนคุณภาพการจัดการศึกษาของนักเรียนในเขตพัฒนาพิเศษเฉพาะกิจจังหวัดชายแดนภาคใต้ ซึ่งผลการวิเคราะห์ชี้ให้เห็นถึงปัญหาที่เป็นวิกฤติและต้องดำเนินการแก้ไขอย่างเร่งด่วน ตัวชี้วัดที่ 4 เป็นตัวชี้วัดที่สะท้อนให้เห็นถึงความสามารถของนักเรียนและความสามารถของประเทศในอนาคต พิจารณาจากคะแนน PISA ซึ่งผลพบว่า ไม่มีวิชาใดที่มีแนวโน้มคะแนนที่สูงขึ้น อีกทั้งยังมีคะแนนเฉลี่ยต่ำกว่าเป้าหมายที่กำหนด

ตอนที่ 2 ผลการวิเคราะห์แบบสอบถามเกี่ยวกับปัจจัยที่ส่งผลกระทบต่อคุณภาพผู้เรียนและสถานศึกษา การศึกษาครั้งนี้แบ่งปัจจัยออกเป็น 3 กลุ่ม คือ 1) ด้านสถานศึกษา 2) ด้านผู้บริหารและการบริหาร และด้านครู การเรียนการสอน และผู้เรียน ซึ่งผลการวิเคราะห์พบว่า ปัจจัยเกี่ยวกับสถานศึกษามีอิทธิพลต่อคุณภาพของผู้เรียนมากที่สุดและพบในหลายตัวแปรโดยมักเป็นตัวแปรที่เกี่ยวกับสภาพทางกายภาพ ผลส่วนนี้สะท้อนให้เห็นว่าในปัญหาคุณภาพการศึกษานั้นมีปัญหาลึกเกี่ยวกับความเหลื่อมล้ำทับซ้อนอยู่

ตอนที่ 3 ผลการวิเคราะห์ข้อมูลการลงพื้นที่เก็บข้อมูลเชิงลึกในส่วนภูมิภาค โดยมีการนำเสนอผลการวิเคราะห์ออกเป็น 3 ประเด็น มีรายละเอียดดังนี้

3.1 ข้อค้นพบที่ได้จากการลงพื้นที่ พบว่า เด็กไทยในปัจจุบันมีคุณลักษณะที่น่าเป็นห่วงหลายประการ คือ ปัญหาการอ่าน การขาดแรงจูงใจใฝ่สัมฤทธิ์ ปัญหาด้านสมาธิและความอดทน ในด้านของ O-NET พบข้อสรุปที่สำคัญคือ ผลการทดสอบ O-NET ควรจะถูกนำมาใช้ในการวัดคุณภาพขั้นต่ำที่ทุกสถานศึกษาพึงมีมากกว่าการใช้วัดความเป็นเลิศของสถานศึกษา และควรมุ่งเน้น

ในการนำไปใช้เพื่อพัฒนาคุณภาพของนักเรียนเป็นหลัก นอกจากนี้การลงพื้นที่ทำให้พบข้อสังเกตเกี่ยวกับข้อดีลักษณะและความหลากหลายในการจัดการศึกษาของสถานศึกษาแต่ละแห่ง ดังนั้นการใช้เพียงผลการทดสอบ O-NET มาวัดนักเรียนและสถานศึกษาในมาตรฐานเดียวกันจึงอาจไม่เหมาะสม

3.2 ปัจจัยที่ส่งผลต่อคุณภาพผู้เรียนและคุณภาพสถานศึกษา พบว่า ภาวะผู้นำของผู้บริหารสถานศึกษาเป็นปัจจัยที่มีอิทธิพลที่สุด ต่อมาคือปัจจัยด้านครูผู้สอน นั่นคือ การมีครูผู้สอนที่มีคุณภาพและการมีครูผู้สอนที่มีจิตวิญญาณความเป็นครูสูง ปัจจัยที่สำคัญประการต่อมาคือการสร้างชุมชนแห่งการเรียนรู้ทางวิชาชีพ (professional learning community: PLC) รวมไปถึงการสร้างการมีส่วนร่วมในการจัดการศึกษาจากภาคส่วนต่าง ๆ

3.3 ถอดบทเรียนสถานศึกษาที่ประสบความสำเร็จในการเข้าร่วมโครงการ PISA นั่นคือโรงเรียนองค์การบริหารส่วนจังหวัดกระบี่ ผลการลงพื้นที่พบว่า ปัจจัยที่ทำให้โรงเรียนประสบความสำเร็จมี 4 ประการ ได้แก่ 1) ปรัชญาและแนวทางการบริหารสถานศึกษาที่มีความชัดเจนโดยมีลักษณะการเป็นโรงเรียนเฉพาะทาง คือ โรงเรียนเน้นวิทยาศาสตร์ 2) ผู้บริหารสถานศึกษาที่มีภาวะผู้นำ และมีผู้เชี่ยวชาญและผู้มีประสบการณ์จากภายนอกช่วยเหลือ 3) ครูผู้สอน โดยโรงเรียนใช้กระบวนการ PLC ในการพัฒนาครูเป็นหลัก และ 4) หลักสูตรและการจัดการเรียนการสอน โดยมีการปรับปรุงหลักสูตรเป็นประจำทุกปี มีการแทรกความคิดให้นักเรียนเรียนอย่างมีความหมาย ไม่แยกทฤษฎีและการปฏิบัติขาดออกจากกัน

ตอนที่ 4 ข้อเสนอเชิงนโยบายในการพัฒนาผลสัมฤทธิ์ทางการศึกษาของผู้เรียนและคุณภาพของสถานศึกษา การศึกษาครั้งนี้นำเสนอข้อเสนอแนะ 6 ประการ โดยมีสาระสำคัญคือ 1) ควรใช้ผลการทดสอบ O-NET ในการวัดคุณภาพขั้นต่ำที่ทุกสถานศึกษาพึงมี มากกว่าการวัดความเป็นเลิศของสถานศึกษา ควรมีการกำหนดระดับคะแนน O-NET ออกเป็นช่วงคะแนนคล้ายกับการทดสอบ PISA และควรทำให้ข้อสอบ O-NET สามารถวัดทักษะการคิดวิเคราะห์และการนำความรู้ไปใช้ประโยชน์เพิ่มมากขึ้น 2) ไม่ควรใช้การทดสอบ O-NET ในเชิงนโยบายเกี่ยวกับการบริหารงานบุคคลแต่ควรนำไปใช้เพื่อพัฒนาคุณภาพของนักเรียน 3) ควรให้ความสำคัญเกี่ยวกับการพัฒนา soft skill แก่ครูและผู้บริหารสถานศึกษา 4) ควรมีการพัฒนาคุณลักษณะที่สำคัญต่อผู้เรียนซึ่งจะนำไปสู่การเรียนรู้ตลอดชีวิตคือกรอบคิดแบบเติบโต (growth mindset) 5) ควรมีการปรับเปลี่ยนแนวทางในการจัดสรรทรัพยากร โดยให้ความสำคัญกับสถานศึกษาที่ยากลำบากในพื้นที่พิเศษก่อน เพื่อสร้างความเสมอภาคให้เกิดขึ้นกับการจัดการศึกษา 6) ควรมีการศึกษาและกำหนดนโยบายเป็นการเฉพาะให้กับพื้นที่จังหวัดชายแดนภาคใต้ เนื่องจากเป็นพื้นที่ที่มีลักษณะเฉพาะแตกต่างจากพื้นที่ส่วนอื่น ๆ ทำให้การจัดการศึกษาในรูปแบบเดียวกับพื้นที่อื่น อาจไม่เหมาะสม

2.6 การติดตามและประเมินผลการจัดการศึกษาเพื่อการเรียนรู้ตลอดชีวิตของประเทศไทย

เนื่องด้วย “การเรียนรู้ตลอดชีวิต” จัดเป็นเป้าหมายสำคัญในการพัฒนาทรัพยากรมนุษย์ ซึ่งประเทศไทยได้มีการวางนโยบายและแนวทางซึ่งปรากฏให้เห็นได้จากแผนยุทธศาสตร์ต่าง ๆ ของชาติ เพื่อให้เกิดการพัฒนาและยกระดับการจัดการศึกษาเพื่อการเรียนรู้ตลอดชีวิตของประเทศไทย สำนักงานเลขาธิการสภาการศึกษา (2564ค) จึงได้มีการติดตามและประเมินผลการจัดการศึกษาเพื่อการเรียนรู้ตลอดชีวิตของประเทศไทย โดยมีวัตถุประสงค์ของการดำเนินงานที่สำคัญ ประกอบด้วย 1) เพื่อศึกษาและถอดบทเรียนการจัดการศึกษาเพื่อการเรียนรู้ตลอดชีวิตในระดับนานาชาติ 2) เพื่อติดตามและประเมินผลสภาพการจัดการศึกษาเพื่อการเรียนรู้ตลอดชีวิตของประเทศไทย 3) เพื่อวิเคราะห์เปรียบเทียบ (benchmarking) สภาพการจัดการศึกษาเพื่อการเรียนรู้ตลอดชีวิตของประเทศไทย กับการจัดการศึกษาเพื่อการเรียนรู้ตลอดชีวิตในระดับนานาชาติ และ 4) เพื่อจัดทำข้อเสนอแนะแนวทางการส่งเสริมการจัดการศึกษาเพื่อการเรียนรู้ตลอดชีวิตของประเทศไทย ผลการวิจัยสามารถสรุปได้ตามวัตถุประสงค์ของการดำเนินงาน 4 ประการหลัก มีรายละเอียดสำคัญดังนี้

1) การถอดบทเรียนประเทศที่มีการดำเนินงานที่ดีในการจัดการศึกษาเพื่อการเรียนรู้ตลอดชีวิตระดับนานาชาติ ได้แก่ ประเทศแคนาดา ญี่ปุ่น สิงคโปร์ อิสราเอล และเอสโตเนีย พบว่าการดำเนินงานในการจัดการศึกษาเพื่อการเรียนรู้ตลอดชีวิตของทุกประเทศมีนโยบาย ระบบกลไก ที่รองรับการเรียนรู้ตลอดชีวิตที่ชัดเจน นอกจากนี้ ทุกประเทศที่ศึกษาต่างให้ความสำคัญกับบริบททางสังคม เศรษฐกิจ วัฒนธรรม และสภาพแวดล้อม มาใช้เป็นฐานในการกำหนดเป้าหมายของการส่งเสริมการเรียนรู้ตลอดชีวิต ให้ความสำคัญกับการพัฒนาตั้งแต่ฐานราก คือเด็กและเยาวชน มีระบบการศึกษาขั้นพื้นฐานเป็นตัวขับเคลื่อนการพัฒนาศักยภาพ โดยในแต่ละประเทศจะมีจุดเด่นของการจัดการศึกษาเพื่อการเรียนรู้ตลอดชีวิตที่แตกต่างกัน

2) ผลการติดตามและประเมินสภาพการจัดการศึกษาเพื่อการเรียนรู้ตลอดชีวิตของประเทศไทย พบว่า หน่วยงานที่มีบทบาทโดยตรงในการจัดการศึกษาเพื่อการเรียนรู้ตลอดชีวิต รวมถึงหน่วยงานที่มีบทบาทในการส่งเสริมและสนับสนุน มีการปฏิบัติงานในระดับพื้นที่โดยจัดทำแผนปฏิบัติการที่สอดคล้องตามยุทธศาสตร์ของชาติและนโยบายของหน่วยงาน อย่างไรก็ตามในการปฏิบัติจริงนั้น ยังพบว่า ไม่สามารถดำเนินการได้อย่างครบถ้วน ในด้านของรูปแบบการจัดการศึกษา พบว่า ยังขาดการบูรณาการระหว่างรูปแบบการศึกษา 3 รูปแบบ ได้แก่ การศึกษาในระบบ การศึกษานอกระบบ และการศึกษาตามอัธยาศัย นอกจากนี้พบว่า ในระดับสถานศึกษาที่ให้ความสำคัญกับการศึกษาตามหลักสูตรแกนกลางและหลักสูตรสถานศึกษาเป็นหลัก ยังขาดกลไกการพัฒนาทักษะด้านอาชีพ ทักษะชีวิต และทักษะทางสังคมที่ต้องใช้รูปแบบการศึกษานอกระบบ และการศึกษาตามอัธยาศัย เข้ามาบูรณาการ

3) ผลการศึกษาวิเคราะห์เปรียบเทียบ (benchmarking) สภาพการจัดการศึกษา เพื่อการเรียนรู้ตลอดชีวิตของประเทศไทยกับการจัดการศึกษาเพื่อการเรียนรู้ตลอดชีวิตในระดับนานาชาติ พบว่า การจัดการศึกษาของประเทศไทยยังไม่ได้ให้ความสำคัญกับความแตกต่างหลากหลายในระดับบุคคล และการจัดการศึกษาของสถานศึกษานั้นมุ่งเน้นรูปแบบชั้นเรียน ไม่สามารถใช้ประโยชน์จากแหล่งการเรียนรู้และทรัพยากรการเรียนรู้ที่มีคุณค่าในท้องถิ่น นอกจากนี้สัญญาณอินเทอร์เน็ตในระดับพื้นที่ยังไม่ครอบคลุม ทำให้คนในพื้นที่ขาดโอกาสในการเรียนรู้ที่เท่าทันการเปลี่ยนแปลงของสังคม

4) ข้อเสนอแนะแนวทางการส่งเสริมการจัดการศึกษาเพื่อการเรียนรู้ตลอดชีวิตของประเทศไทย โดยการศึกษาค้นคว้าได้เสนอข้อเสนอแนะใน 3 มิติหลักดังนี้ 1) มิติระบบและลักษณะการจัดการศึกษาเพื่อการเรียนรู้ตลอดชีวิต ควรบูรณาการความร่วมมือของหน่วยงานที่มีอยู่ในท้องถิ่น เพื่อสร้างสังคมแห่งการเรียนรู้ให้ตอบสนองต่อความต้องการของคนในแต่ละกลุ่มเป้าหมาย 2) มิติการบริหารทรัพยากรและแหล่งการเรียนรู้ตลอดชีวิต ประเทศไทยควรจัดสรรพื้นที่การเรียนรู้สำหรับทุกช่วงวัย พร้อมทั้งเน้นให้เกิดการสร้างเครือข่ายในการแลกเปลี่ยนเรียนรู้ระหว่างวัยด้วย และ 3) มิติของการสร้างความร่วมมือระหว่างเครือข่าย ควรสร้างความเข้มแข็งของเครือข่าย โดยเน้นความร่วมมือจากภาคเอกชน และภาคีเครือข่ายภาคประชาสังคมที่มีส่วนได้ส่วนเสียในการจัดการศึกษาเพื่อการเรียนรู้ตลอดชีวิต

2.7 บทวิเคราะห์สภาวะการณ์ความสามารถในการแข่งขันด้านดิจิทัลของประเทศไทยในเวทีสากล ปี 2563

เนื่องด้วยการเห็นความสำคัญของการพัฒนาศักยภาพของคนไทยเพื่อให้ทันต่อการเปลี่ยนแปลงของโลกในยุคดิจิทัล สำนักงานเลขาธิการสภาการศึกษา (2564จ) ได้จัดทำบทวิเคราะห์สภาวะการณ์ความสามารถในการแข่งขันด้านดิจิทัลของประเทศไทยในเวทีสากล ปี 2563 ขึ้น โดยมีวัตถุประสงค์เพื่อ 1) ศึกษาและวิเคราะห์สภาวะการณ์ความสามารถในการแข่งขันด้านดิจิทัลของประเทศไทยเปรียบเทียบในระดับนานาชาติ 2) เพื่อเป็นข้อมูลประกอบการสนับสนุนการกำหนดนโยบาย การวางแผนและการติดตามประเมินผลการศึกษาเพื่อยกระดับขีดความสามารถในการแข่งขันด้านการศึกษาของประเทศ และพัฒนาคุณภาพมาตรฐานการศึกษาของประเทศไทยให้ทัดเทียมในระดับสากล

การศึกษาค้นคว้าครั้งนี้ใช้ปัจจัยที่ปรากฏอยู่ในรายงาน The World Digital Competitiveness Rankings 2020 ของ International Institute for Management Development (IMD) เป็นกรอบหลักในการวิเคราะห์ นอกจากนี้ยังมีการพิจารณาข้อมูลอื่น ๆ ที่เกี่ยวข้องร่วมด้วย เช่น การเปลี่ยนแปลงของโลกยุคโควิด 19 และงานในอนาคต (the future of jobs) รวมทั้งผลการจัดอันดับความสามารถในการแข่งขันจากสถาบันอื่นในระดับนานาชาติ โดยบทวิเคราะห์ฉบับนี้ แบ่งการนำเสนอข้อมูลออกเป็นสาระสำคัญ 3 ส่วนหลัก แต่ละส่วนมีสาระสำคัญดังนี้

ส่วนที่หนึ่ง แนวโน้มการเปลี่ยนแปลงของโลก และความสามารถในการแข่งขันด้านการศึกษาของประเทศในระดับนานาชาติ บทวิเคราะห์แสดงให้เห็นว่า ปัจจุบันเกิดการเปลี่ยนแปลงหลายประการ ยกตัวอย่างเช่น การเปลี่ยนแปลงของโลกในมุมมอง VUCA World ที่มีความผันผวนสูง มีความไม่แน่นอนคาดการณ์ได้ยาก มีความซับซ้อนในเชิงระบบและซับซ้อนต่อการตัดสินใจ รวมถึงการมีความคลุมเครือ ไม่ชัดเจน ประกอบด้วยการเปลี่ยนแปลงจากการระบาดของโควิด 19 และการเปลี่ยนแปลงทางดิจิทัล ทำให้ในอนาคตมีแนวโน้มของความต้อการในงาน ทักษะสำคัญ และรูปแบบการเรียนรู้ และการพัฒนาทักษะจะเปลี่ยนแปลงไป สำหรับประเทศไทยพบว่า ทักษะที่สำคัญซึ่งเป็นที่ต้องการขององค์กรสำหรับอนาคต 5 อันดับแรก ได้แก่ 1) ทักษะการคิดวิเคราะห์และนวัตกรรม 2) ทักษะการแก้ปัญหาที่มีความซับซ้อน 3) ทักษะการเรียนรู้เชิงรุกและกลวิธีการเรียนรู้ 4) ทักษะการคิดวิเคราะห์อย่างมีวิจารณญาณ และ 5) ความคิดสร้างสรรค์ ยินหยัด และริเริ่ม

ส่วนที่สอง ความสามารถในการแข่งขันด้านดิจิทัลของประเทศไทยในระดับนานาชาติ ปี 2563 โดยเมื่อพิจารณาภาพรวมพบว่า ประเทศไทยถูกจัดอันดับไว้ในอันดับที่ 39 ของโลก จากจำนวนประเทศต่าง ๆ รวม 63 ประเทศ จึงกล่าวได้ว่า สมรรถนะในการแข่งขันด้านดิจิทัลของประเทศไทยอยู่ในระดับไม่ดีมากนัก ดังนั้น ประเทศไทยจึงควรเร่งพัฒนาความสามารถด้านสมรรถนะในด้านความรู้เรื่องเทคโนโลยี ด้านการเตรียมความพร้อมสู่โลกในอนาคต และสมรรถนะด้านเทคโนโลยี พร้อมกับการพัฒนาด้านวิทยาศาสตร์ การพัฒนาด้านการวิจัยพัฒนาและการสร้างนวัตกรรม เนื่องจากเป็นสิ่งสำคัญในการสร้างทักษะดิจิทัลที่สูงขึ้น

ส่วนที่สาม ข้อเสนอแนะ บทวิเคราะห์ฉบับนี้ได้ให้ข้อเสนอแนะเพื่อพัฒนาการศึกษาของไทยให้มีสมรรถนะด้านการศึกษาสูงขึ้นในเวทีสากล ประกอบด้วย 6 ประเด็น ดังนี้ 1) การปรับหลักสูตรคณิตศาสตร์และวิทยาศาสตร์ เน้นให้ผู้เรียนรู้จักคิดวิเคราะห์ รู้จักแก้ปัญหา และลงมือปฏิบัติ 2) การเพิ่มศักยภาพด้านดิจิทัลให้กับสถานศึกษา จัดให้มีโครงการนำร่องโรงเรียนชั้นนำด้านการใช้ ICT เพื่อการเรียนรู้การสอน และขยายผลสู่โรงเรียนทั่วประเทศ 3) การลงทุนด้านการวิจัยและนวัตกรรม รวมทั้งการเพิ่มสัดส่วนนักวิจัย 4) การเพิ่มการผลิตและพัฒนากำลังคนสายวิทยาศาสตร์ 5) การจัดตั้งศูนย์เทคโนโลยีทางการศึกษาแห่งชาติ ส่งเสริมการเรียนรู้ตลอดชีวิต ให้ประชาชนทั่วไปสามารถใช้เทคโนโลยีเพื่อการเรียนรู้ด้วยตนเอง และ 6) การศึกษาวิจัยแนวทางการพัฒนาทักษะที่จำเป็นในแต่ละช่วงวัย เพื่อการพัฒนาทักษะที่คนทำงานจำเป็นต้องมีในอนาคต

2.8 รายงานการศึกษาไทย พ.ศ. 2562-2564

สำนักงานเลขาธิการสภาการศึกษา (2564จ) ได้จัดทำรายงานการศึกษาของไทย พ.ศ. 2562-2564 เพื่อรายงานภาพรวมด้านการศึกษาไทยในรอบ 3 ปีที่ผ่านมา ผ่านการนำเสนอการดำเนินงานด้านการจัดการศึกษาและการพัฒนาการศึกษาตั้งแต่อดีตจนถึงปัจจุบัน สาระสำคัญของรายงานได้นำเสนอข้อมูลภาพรวม ความเคลื่อนไหวทางการศึกษาไทยในด้านต่าง ๆ โดยเริ่มจากการนำเสนอ

ในเรื่องของกฎหมาย ยุทธศาสตร์และแผนระดับชาติที่เกี่ยวข้องกับนโยบายการศึกษาไทยในปัจจุบัน รูปแบบการศึกษามาตรฐานและการประกันคุณภาพการศึกษา การบริหารและการจัดการศึกษา การมีส่วนร่วมทางการศึกษา รวมถึงข้อมูลและสถิติที่สำคัญเกี่ยวกับการเข้าถึงการศึกษา ผลสัมฤทธิ์ทางการศึกษาและการจัดการเรียนรู้ การพัฒนาคุณภาพการจัดการศึกษา ครูและบุคลากรทางการศึกษา การจัดสรรงบประมาณเพื่อการลงทุนเพื่อการศึกษา การศึกษานานาชาติในประเทศไทย และความร่วมมือระหว่างประเทศด้านการศึกษา และส่วนสุดท้ายจะปิดท้ายด้วยการฉายภาพทิศทางการดำเนินงานปฏิรูปการศึกษาของประเทศไทยในอนาคต รายละเอียดของเนื้อหาโดยสรุปมีดังต่อไปนี้

จุดเริ่มต้นของรายงานได้เสนอประเด็นท้าทายต่าง ๆ ที่เกิดขึ้นในประเทศไทยที่ส่งผลกระทบต่อการศึกษาของประเทศ ได้แก่ 1) การจัดทำยุทธศาสตร์ชาติ 20 ปี (พ.ศ. 2561-2580) เพื่อใช้เป็นกรอบในการจัดทำแผนพัฒนาประเทศในด้านต่าง ๆ 2) จุดเน้นด้านการศึกษาตามแผนพัฒนาเศรษฐกิจและสังคมแห่งชาติ ฉบับที่ 12 (พ.ศ. 2560-2564) ที่เน้นการเตรียมความพร้อมด้านกำลังคน โดยให้ความสำคัญกับการศึกษาที่มีบทบาทสำคัญในการพัฒนาให้บรรลุเป้าหมาย เช่น การพัฒนาทักษะความรู้และความสามารถให้เหมาะสมในแต่ละช่วงวัย ให้สอดคล้องกับตลาดแรงงานและทักษะที่จำเป็นในศตวรรษที่ 21 รวมถึงนโยบายของรัฐบาลที่มีการนำเสนอเฉพาะจุดเน้นบางเรื่อง เช่น บทบาทการผลิตและการพัฒนากำลังคนของประเทศไทยตามหลักการของกรอบคุณวุฒิแห่งชาติ (national qualification framework: NQF) การจัดทำมาตรฐานการศึกษาของชาติ พ.ศ. 2561 รวมถึงสถานการณ์ที่ประเทศไทยประสบกับสภาวะปัญหาการแพร่ระบาดของโควิด 19

ส่วนต่อมาเป็นการนำเสนอเนื้อหาเกี่ยวกับระบบการศึกษา มาตรฐาน และการประกันคุณภาพการศึกษาโดยมีการใช้กฎหมายแม่บทด้านการศึกษาฉบับแรก นั่นคือ พระราชบัญญัติการศึกษาแห่งชาติ พ.ศ. 2542 และที่แก้ไขเพิ่มเติมฉบับที่ 2 (พ.ศ. 2545) มาใช้ในการกำหนดการจัดการศึกษา 3 รูปแบบ คือ การจัดการศึกษาในระบบ การศึกษานอกระบบ และการศึกษาตามอัธยาศัย โดยมีระดับการศึกษาสองระดับ ได้แก่ การศึกษาขั้นพื้นฐานและการศึกษาระดับอุดมศึกษา โดยในส่วนของมาตรฐานและการประกันคุณภาพ ให้ความสำคัญกับมาตรฐานการศึกษาของชาติ ซึ่งอยู่ในรูปของผลลัพธ์ที่พึงประสงค์ของการศึกษา (desired outcome of education: DOE) (สำนักงานเลขาธิการสภาการศึกษา, 2561จ) ประกอบด้วยคุณสมบัติ 3 ด้าน ได้แก่ ผู้เรียนรู้ ผู้ร่วมสร้างสรรค์นวัตกรรม และพลเมืองที่เข้มแข็ง ทั้งนี้ ยังให้ความสำคัญกับการประกันคุณภาพการศึกษาภายใน ในการประกันคุณภาพการศึกษาภายในได้มีประกาศกระทรวงศึกษาธิการ เรื่อง ให้ใช้มาตรฐานการศึกษา ระดับปฐมวัย ระดับการศึกษาขั้นพื้นฐาน และระดับการศึกษาขั้นพื้นฐาน ศูนย์การศึกษาพิเศษ เพื่อติดตามตรวจสอบคุณภาพการศึกษา และใช้ในการพัฒนา ส่งเสริม สนับสนุนและกำกับดูแลตามระบบประกันคุณภาพภายใน สำหรับระดับอุดมศึกษา ได้มีการประกาศกระทรวงศึกษาธิการเรื่องมาตรฐานอุดมศึกษา พ.ศ. 2561 เพื่อเป็นกลไกในการส่งเสริมการประกันคุณภาพการศึกษาในระดับดังกล่าว โดยมี 5 ด้าน ได้แก่ ผลลัพธ์ผู้เรียน การวิจัยและนวัตกรรม

การบริการวิชาการแก่สังคม ศิลปวัฒนธรรมและความเป็นไทย และการบริหารจัดการ นอกจากนี้ยังมีพระราชบัญญัติการอุดมศึกษา พ.ศ. 2562 เพื่อให้มีการประกันคุณภาพการศึกษาให้ได้คุณภาพสำหรับการประเมินคุณภาพภายนอกกรอบที่ 4 มีการเร่งรัดให้ประเมินให้แล้วเสร็จ แต่ในปีงบประมาณ 2563 ได้เกิดสถานการณ์แพร่ระบาดของโควิด 19 ทำให้การประเมินหยุดชะงักไประยะหนึ่ง การประเมินคุณภาพการศึกษาได้ปรับเปลี่ยนให้เหมาะสมมากยิ่งขึ้น ไม่สร้างภาระและยึดความสมัครใจ และมีการปฏิบัติตามข้อกำหนดในการควบคุมการแพร่ระบาดของโควิด 19 อย่างเคร่งครัด นอกจากการประกันคุณภาพการศึกษาแล้ว ยังให้ความสำคัญกับมาตรฐานคุณวุฒิด้านการศึกษ่อีกด้วย

ส่วนถัดมา เป็นการกล่าวถึงการบริหารและการจัดการการศึกษา ตลอดจนการมีส่วนร่วมในการศึกษา ประกอบด้วย 1) การบริหารจัดการการศึกษาของรัฐ ซึ่งหมายถึงกระทรวงศึกษาธิการ โดยแบ่งการบริหารจัดการศึกษาเป็นส่วนกลาง การบริหารการจัดการศึกษาส่วนภูมิภาค และยังมีกระทรวงการอุดมศึกษา วิทยาศาสตร์ วิจัยและนวัตกรรม รวมถึงหน่วยงานอื่นที่รับผิดชอบทั้งในและนอกระบบการศึกษา การศึกษาเฉพาะด้าน 2) การบริหารจัดการศึกษาส่วนท้องถิ่น โดยองค์กรปกครองส่วนท้องถิ่น สามารถจัดการศึกษาทั้งในระบบและนอกระบบและการศึกษาตามอัธยาศัยในรูปแบบกิจกรรมที่หลากหลาย 3) การบริหารจัดการศึกษาโดยหน่วยงานอื่น นอกเหนือจากกระทรวงศึกษาธิการ เช่น การจัดการศึกษาเฉพาะทางให้สอดคล้องกับความต้องการและความเชี่ยวชาญเฉพาะด้าน โดยคำนึงถึงนโยบายและมาตรฐานการศึกษาของชาติด้วย และ 4) การมีส่วนร่วมในการจัดการศึกษาของภาคเอกชน อันประกอบด้วยองค์กรนอกภาครัฐ

ต่อมาในรายงานได้นำเสนอความสำคัญเกี่ยวกับการเข้าถึงเรื่องการศึกษา และผลสัมฤทธิ์ทางการศึกษาและการเรียนรู้ มีการนำเสนอข้อมูลทางสถิติด้านการศึกษาดังนี้ แสดงให้เห็นถึงการเข้าเรียนระดับต่าง ๆ รวมถึงข้อมูลเกี่ยวกับการเรียนรู้ของผู้เรียนในหลากหลายมิติ ทั้งนี้ ยังได้รายงานเกี่ยวกับการพัฒนาคุณภาพของการจัดการศึกษา การพัฒนาครูและบุคลากรทางการศึกษา เนื่องจากประเทศไทยต้องเผชิญกับแนวโน้มการเปลี่ยนแปลงอย่างรวดเร็ว ทั้งความก้าวหน้าของเทคโนโลยีสารสนเทศ รวมถึงตัวเร่งที่สำคัญของการแพร่ระบาดของโควิด 19 ทำให้ต้องมีการปรับรูปแบบการพัฒนาการจัดการศึกษาให้สอดคล้องกับการเปลี่ยนแปลงของกระแสโลก โดยเฉพาะการจัดการเรียนการสอนครูและบุคลากรทางการศึกษา ด้วยเหตุนี้จึงต้องมีการผลิตและพัฒนาครูและบุคลากรทางการศึกษาให้สอดคล้องกับ ทิศทางการพัฒนาคุณภาพของการศึกษาของประเทศ และรับมือกับสถานการณ์ที่ท้าทายต่าง ๆ ที่จะเกิดขึ้นทั้งในประเทศและทั่วโลก โดยในส่วนนี้มีการพัฒนา 1) การจัดการศึกษาในวิกฤตการณ์การแพร่ระบาดของโควิด 19 2) พื้นที่นวัตกรรมการศึกษา (education sandbox) 3) การส่งเสริมการเรียนรู้การสอนโค้ดดิ้ง (coding) 4) การพัฒนาครูและบุคลากรทางการศึกษา เช่น ระบบการพัฒนาการผลิตครูขั้นพื้นฐานระดับปริญญาตรี (หลักสูตร 4 ปี) โครงการครูรัก(ษ์)ถิ่น สำหรับการพัฒนาบุคลากรสำหรับกระทรวงการอุดมศึกษา วิทยาศาสตร์ วิจัยและนวัตกรรม

พร้อมทั้งการจัดทำแผนด้านการอุดมศึกษาเพื่อผลิตและพัฒนากำลังคนของประเทศ พ.ศ. 2564-2570 โดยมียุทธศาสตร์ที่ 1 เป็นยุทธศาสตร์ที่เกี่ยวข้องกับการพัฒนาศักยภาพคน (capacity building) เป็นหลัก

ต่อมาในรายงานได้มีการจัดสรรงบประมาณและการลงทุนเพื่อการศึกษา เป็นการนำเสนอการจัดสรรงบประมาณในด้านต่าง ๆ ตามลักษณะงานที่เกิดขึ้น โดยครอบคลุมการศึกษาตามระดับต่าง ๆ สอดรับกับลักษณะงานการสนับสนุนด้านการศึกษา การวิจัยและพัฒนาการศึกษา และการศึกษา อื่น ๆ ซึ่งในรายงานระบุว่า มีการให้ความสำคัญกับการจัดสรรงบประมาณที่เป็นค่าใช้จ่ายสำหรับการศึกษาระดับขั้นพื้นฐานเป็นอันดับแรก แสดงให้เห็นว่ารัฐบาลมุ่งมั่นในการยกระดับคุณภาพการศึกษาและส่งเสริมการเรียนรู้ตลอดชีวิตอย่างทั่วถึงและมีคุณภาพ ในขณะที่ส่วนหนึ่งมีการนำเสนอการศึกษานานาชาติในประเทศไทย ประกอบด้วยความร่วมมือกับองค์กรระหว่างประเทศและกลุ่มข้อมูลต่าง ๆ ทั้งในระดับภูมิภาคและระดับโลก เช่น ความร่วมมือระหว่างประเทศในการกำหนดกรอบการเทียบเคียงกรอบคุณวุฒิอาเซียน (ASEAN qualifications reference framework: AQRF) ความร่วมมือกับประเทศต่าง ๆ ในกรอบทวิภาคี เป็นต้น

ส่วนสุดท้ายเป็นการนำเสนอทิศทางการปฏิรูปการศึกษาของประเทศไทย ผ่านการเสนอการดำเนินงานการปฏิรูปการศึกษา มีการนำเสนอความก้าวหน้าในการดำเนินการปฏิรูปการศึกษาในเรื่องของการจัดทำแผนปฏิรูปด้านการศึกษาใน 4 ประเด็นหลัก ได้แก่ 1) ดำเนินการให้เด็กเล็กได้รับการดูแลและพัฒนา ก่อนเข้ารับการศึกษา เพื่อพัฒนาร่างกาย จิตใจ วินัย อารมณ์ สังคม และสติปัญญาให้สมกับวัย 2) ดำเนินการตรากฎหมายเพื่อจัดตั้งกองทุนเพื่อลดความเหลื่อมล้ำทางการศึกษา และเพื่อเสริมสร้างและพัฒนาคุณภาพและประสิทธิภาพครู 3) มีกลไกการผลิตคัดกรองและพัฒนาผู้ประกอบวิชาชีพครูและอาจารย์ และ 4) ปรับปรุงการจัดการเรียนการสอนทุกระดับเพื่อให้สามารถเรียนรู้ได้ตามความถนัด ส่วนหนึ่งมีการปรับโครงสร้างของหน่วยงานในระบบการศึกษา เพื่อให้บรรลุเป้าหมายในการจัดการศึกษาและปรับปรุงคุณภาพของการจัดการศึกษา มีการจัดตั้งพระราชบัญญัติพื้นที่นวัตกรรมการศึกษา พ.ศ. 2562 ผ่านพื้นที่นวัตกรรมการศึกษา (education sandbox) พร้อมทั้งรายงานผลการปฏิบัติในพื้นที่ดังกล่าว อย่างไรก็ตามการขับเคลื่อนพื้นที่นวัตกรรมศึกษาก็ยังไม่ประสบความสำเร็จและครอบคลุม เนื่องจากมีพื้นที่นำร่องเพียง 8 จังหวัด การปรับโครงสร้างข้างต้นยังทำให้ต้องเผชิญปัญหาด้านทัศนคติและความพร้อมของหน่วยงานทำให้การดำเนินงานบางส่วนล่าช้า

นอกจากนี้ ทิศทางที่สำคัญยังมีหลักฐานที่บ่งชี้จากการจัดทำร่างพระราชบัญญัติการศึกษา พ.ศ. ... การจัดทำพระราชบัญญัติการพัฒนาเด็กปฐมวัย พ.ศ. 2562 แผนพัฒนาเด็กปฐมวัย พ.ศ. 2560-2579 ทาง การขับเคลื่อนแผนสู่การปฏิบัติ และแนวโน้มการจัดการเรียนการสอนในยุควิถีใหม่ที่ประเทศไทยจะต้องดำเนินการพัฒนาให้มีรูปแบบการเรียนรู้ที่เชื่อมโยงกับ Digital Platform เพื่อให้การเรียนรู้ของประเทศไทยก้าวทันต่อความเปลี่ยนแปลงของกระแสโลก สามารถพัฒนาการ

เรียนรู้แบบออนไลน์ ที่ตอบสนองต่อสภาพสังคมที่กำลังมีการแพร่ระบาดของโรค โดยมีการเสนอ
แนวทางการส่งเสริมการเรียนรู้ที่เชื่อมโยงกับ National Digital Learning platform สำหรับ
ประเทศไทยมีปัจจัย 4 ปัจจัย ได้แก่ 1) นโยบาย 2) การพัฒนาครู 3) การให้ความช่วยเหลือ และ
4) การจัดการเรียนการสอน ด้วยปัจจัยทั้ง 4 ประการจะเป็นกรอบที่จะนำไปใช้ในการดำเนินการ
เมื่อกำหนดนโยบายแล้ว ในขณะเดียวกัน ในส่วนนี้ได้มีการนำเสนอเรื่องแผนการปฏิรูปประเทศ
ด้านการพัฒนา และแผนปฏิรูปด้านการศึกษาฉบับปรับปรุง แผนการปฏิรูปประเทศด้านการศึกษา
ฉบับปรับปรุง มีการกำหนดกิจกรรมที่จะส่งผลทำให้เกิดการเปลี่ยนแปลงในประชาชนอย่างมีนัยสำคัญ
(big rock) ให้เป็นประเด็นที่ต้องแก้ไขปัญหาย่างเร่งด่วนและจริงจัง สร้างการเปลี่ยนแปลงอย่างเป็น
รูปธรรม ที่ต้องทำให้แล้วเสร็จภายในปี 2565 คือร่างพระราชบัญญัติการศึกษาแห่งชาติ พ.ศ. ...
ซึ่งเป็นกลไกสำคัญในการปฏิรูปการศึกษาของประเทศ

2.9 ดัชนีการศึกษาเพื่อการเรียนรู้ตลอดชีวิตของประเทศไทย พ.ศ. 2563

สำนักงานเลขาธิการสภาการศึกษา (2564ง) ได้จัดทำรายงานดัชนีการศึกษาเพื่อการเรียนรู้
ตลอดชีวิตของประเทศไทย พ.ศ. 2563 โดยเป็นการแสดงความก้าวหน้าของการส่งเสริมการเรียนรู้
ตลอดชีวิตของ 77 จังหวัด ผ่าน 3 มิติ 9 ตัวชี้วัดหลัก และ 35 ตัวชี้วัดย่อย โดยครอบคลุมประเด็น
เกี่ยวกับระบบนิเวศการเรียนรู้ที่ส่งเสริมการเรียนรู้ตลอดชีวิต คุณลักษณะและทักษะของผู้เรียนรู้
ตลอดชีวิต และผลของการศึกษาและการเรียนรู้ที่แสดงออกเป็นสมรรถนะด้านสุขภาวะ สมรรถนะ
ด้านการเงิน ความเป็นพลเมือง และสมรรถนะด้านสิ่งแวดล้อม

การพัฒนาดัชนีการศึกษาตลอดชีวิตของประเทศไทย มีการประยุกต์มาจากต่างประเทศ
และมีการดำเนินงานภายใต้การรับคำปรึกษาของผู้ทรงคุณวุฒิอยู่ตลอดระยะเวลาของกระบวนการ
ดำเนินงาน รวมถึงมีการรับฟังความคิดเห็นจากหน่วยงานที่เกี่ยวข้อง ประกอบด้วย ดัชนีการศึกษา
เพื่อการเรียนรู้ตลอดชีวิตของประเทศไทย ได้นิยามการศึกษาเพื่อการเรียนรู้ตลอดชีวิตไว้ว่า
เป็นกระบวนการเรียนรู้ของบุคคลตั้งแต่เกิดจนตาย ผ่านช่องทางและกิจกรรมการเรียนรู้ที่เอื้ออำนวย
ให้บุคคลสามารถเพิ่มพูนความรู้ ทักษะ และสมรรถนะได้ด้วยตนเองตามความสนใจและความต้องการ
ในการเติมเต็มชีวิตและเกิดประโยชน์ต่อสังคม ประกอบด้วย 3 มิติ คือ (1) ระบบนิเวศการเรียนรู้
ที่ส่งเสริมการศึกษาเพื่อการเรียนรู้ตลอดชีวิต (2) ผู้เรียนรู้ตลอดชีวิต และ (3) ผลของการศึกษาและ
การเรียนรู้ และในแต่ละมิติจะประกอบด้วย 9 ตัวชี้วัดหลัก ปัจจัยที่ส่งเสริมให้เกิดการเรียนรู้ประกอบ
ขึ้นจาก 2 ปัจจัย ได้แก่ ปัจจัยภายนอกและปัจจัยภายใน ซึ่งปัจจัยภายนอก คือ ปัจจัยต่าง ๆ ที่อยู่
นอกร่างกาย อาทิ ระบบนิเวศ การเรียนรู้ที่เอื้อให้เกิดการเรียนรู้ ตำรา สื่อการเรียนรู้ และ
กัลยาณมิตร หรือแม้กระทั่งแรงจูงใจที่อาจได้รับอิทธิพลจากเศรษฐกิจและสังคม เช่น ความต้องการ
ในการยกฐานะทางเศรษฐกิจและสังคมเป็นแรงจูงใจให้ศึกษาเรียนรู้เพิ่มขึ้น และปัจจัยภายใน คือสิ่งที่
เกิดขึ้นภายในตัวบุคคล แสดงออกมาเป็นทักษะและคุณลักษณะ เช่น ทักษะการแสวงหาความรู้ และ

การเป็นผู้มีวินัยและสามารถนำการเรียนรู้ด้วยตนเอง (self-directed learning) เป็นต้น เมื่อพิจารณาองค์ประกอบของนิยาม พบว่า สามารถจำแนกได้ 5 องค์ประกอบ ดังแสดงในตาราง 2.5

ตาราง 2.5 องค์ประกอบของนิยามการเรียนรู้ตลอดชีวิต

นิยาม	องค์ประกอบของนิยาม
กระบวนการเรียนรู้ของบุคคลตั้งแต่เกิดจนตาย ผ่านช่องทางและกิจกรรมการเรียนรู้ที่เอื้ออำนวย ให้บุคคลสามารถเพิ่มพูนความรู้ ทักษะ และสมรรถนะ ได้ด้วยตนเอง ตามความสนใจและความต้องการ ในการเติมเต็มชีวิตและเกิดประโยชน์ต่อสังคม	1) กระบวนการเรียนรู้ 2) บุคคล ช่วงอายุตั้งแต่เกิดจนตาย 3) ช่องทางและกิจกรรมการเรียนรู้ 4) เพิ่มพูนความรู้ ทักษะ สมรรถนะได้ด้วยตนเอง 5) เติมเต็มชีวิต และเกิดประโยชน์ต่อสังคม

กล่าวโดยสรุป ดัชนีการศึกษาเพื่อการเรียนรู้ตลอดชีวิตของประเทศไทยเป็นดัชนีผสม (composite index) มีค่าดัชนีอยู่ระหว่าง 0-1 ใช้ตัวชี้วัดและข้อมูลสถิติระดับจังหวัดที่มีอยู่ในปัจจุบัน จัดทำขึ้นตามเจตนารมณ์ของแผนปฏิรูปประเทศด้านการศึกษา เป็นดัชนีที่ใช้เพื่อการติดตามความก้าวหน้าของการศึกษาเพื่อให้การเรียนรู้ตลอดชีวิตของประเทศเป็นไปอย่างเป็นระบบและมีประสิทธิภาพมากขึ้น ตลอดจนส่งเสริมให้เกิดการตื่นตัวในการให้ความสำคัญต่อการพัฒนาสภาพแวดล้อมที่เกื้อหนุนระบบนิเวศการเรียนรู้ที่จะส่งเสริมให้คนไทยเกิดการเรียนรู้ได้ด้วยตนเองตลอดชีวิต โดยมีได้มีวัตถุประสงค์ในการตัดสินใจ จัดอันดับ หรือเปรียบเทียบแต่อย่างใด

2.10 ทิศทางและแนวโน้มการจัดการศึกษาในยุคโควิด 19

สำนักงานเลขาธิการสภาการศึกษา (2565ก) ได้ให้ความสำคัญกับการนำเสนอสภาวการณ์ด้านต่าง ๆ ที่มีผลต่อการจัดการศึกษาภาพรวมของการศึกษาไทย รวมถึงจุดเน้นการจัดการศึกษาในปี 2563 ซึ่งทั่วโลกได้เผชิญกับการแพร่ระบาดของโควิด 19 นำไปสู่วิกฤติที่ต้องมีการประกาศมาตรการต่าง ๆ เพื่อรับมือและหยุดยั้งการแพร่ระบาด พร้อมทั้งกำหนดแนวดำเนินการในการจัดการเรียนการสอนให้สอดคล้องกับสถานการณ์ รายงานฉบับดังกล่าวได้รวบรวมและวิเคราะห์สภาวการณ์ รวมถึงการดำเนินการในด้านต่าง ๆ เพื่อเป็นประโยชน์ต่อการจัดทำข้อเสนอแนะเชิงนโยบายให้กับผู้รับผิดชอบในระดับต่าง ๆ ให้ผู้เรียนของไทยมีโอกาสอย่างเท่าเทียมกันในการเรียนรู้อย่างมีคุณภาพไม่ว่าจะเป็นสถานการณ์ปกติหรือสถานการณ์ที่ไม่ปกติ โดยในรายงานได้มีการนำเสนอสภาวการณ์ของไทยในปี 2563 รายละเอียดมีดังต่อไปนี้

สภาวการณ์ของไทยในปี 2563 ประกอบด้วย 1) ภาวะเศรษฐกิจที่หดตัวในระดับรุนแรงและมีแนวโน้มที่จะรุนแรงยิ่งขึ้นในปี 2564 และสภาวะด้านเศรษฐกิจที่เป็นผลมาจากการยังไม่คลี่คลายของโรคโควิด 19 ซึ่งส่งผลกระทบต่อภาคเศรษฐกิจในทุก ๆ ด้าน 2) ภาวะด้านสังคมที่เกิดขึ้น ได้แก่ ปัญหาการว่างงานที่ทำให้ภาคการผลิตมีการชะลอตัวลง ทักษะทางด้านดิจิทัลมีความสำคัญมากขึ้น ในวิถีชีวิตและการปฏิบัติงานของประชาชน ประชาชนและครัวเรือนมีรายได้ลดลง การเจ็บป่วยและการเฝ้าระวังโรคที่เพิ่มมากขึ้น คดีอาชญากรรมทางด้านอิเล็กทรอนิกส์มากยิ่งขึ้น 3) ภาวะด้านเทคโนโลยีมีความสำคัญมากขึ้นในการเงินและการทำงาน โดยประเทศไทยก้าวเข้าสู่สังคมไร้เงินสด สภาพแวดล้อมดิจิทัลเข้ามามีบทบาทสำคัญในการขับเคลื่อนอุตสาหกรรม ในด้านการศึกษา มีการใช้เทคโนโลยีในการเรียนการสอนทางไกล การใช้ระบบอัตโนมัติ แรงงานในระบบปรับเปลี่ยนเป็นแรงงานอิสระมากยิ่งขึ้น

จุดเน้นสภาวะการศึกษาไทยในปี 2563 มีแนวคิดและโครงการที่ทำให้เกิดนวัตกรรมด้านการศึกษาที่โดดเด่น น่าสนใจทั้งที่ดำเนินการต่อเนื่อง หรือริเริ่มจัดทำขึ้นใหม่ เพื่อแก้ปัญหาผลกระทบจากโควิด 19 การจัดทำกฎหมายแม่บททางการศึกษา การให้ความสำคัญกับการศึกษาปฐมวัย การจัดให้มีพื้นที่เพื่อการนำร่องนวัตกรรมการศึกษา การพัฒนาหลักสูตรฐานสมรรถนะ การออกแบบการศึกษาแนวใหม่ที่สอดคล้องกับความต้องการกำลังคนของประเทศ พร้อมทั้งการสร้างนวัตกรรมเพื่อแก้ปัญหาโควิด 19 ของประเทศในระดับอาชีวศึกษาและอุดมศึกษา

สำหรับการจัดการเรียนการสอนในยุคโควิด 19 พบว่า ประเทศต่าง ๆ มีการกำหนดนโยบายและแนวทางในการดำเนินการ เช่น การเปิด-ปิดสถานศึกษา และปรับรูปแบบการจัดการเรียนการสอนให้สอดคล้องกับสถานการณ์ ตัวอย่างเช่น ประเทศจีนมีระบบการหยุดยั้งและป้องกันการแพร่ระบาดของโควิด 19 อย่างรวดเร็วและเป็นระบบ และมีการแก้ปัญหาอย่างจริงจัง ญี่ปุ่นมีการบริหารจัดการโดยใช้การเรียนแบบเหลื่อมเวลา (staggered attendance) และในช่วงปิดเรียนนักเรียนสามารถเรียนรู้ที่บ้านและส่งงานผ่านระบบ school attendance day เกาหลีใต้เปลี่ยนผ่านการสอนไปสู่การเรียนออนไลน์ทุกระดับการศึกษาอย่างค่อยเป็นค่อยไป สิงคโปร์ใช้รูปแบบการเรียนรู้ที่บ้านเป็นหลัก ประสานงานโดยจัดครูให้สอดคล้องกับการเรียนรู้ที่บ้าน ฟินแลนด์ให้คำแนะนำโรงเรียนในการจัดการศึกษาทางไกล และกำหนดแนวปฏิบัติที่ดีให้เป็นต้นแบบในการจัดการเรียนการสอนพร้อมป้องกันการแพร่ระบาด ส่วนการดำเนินการของประเทศไทยได้มีประกาศการเลื่อนเปิดเทอม และมีการเตรียมการเรียนการสอนก่อนเปิดภาคเรียนหลัก โดยมีมาตรการในการปฏิบัติเพื่อป้องกันการแพร่ระบาดสำหรับสถานศึกษา พร้อมทั้งกำหนดนโยบายและแนวทางในการปฏิบัติในการจัดการเรียนการสอนให้เข้ากับสถานการณ์ ซึ่งมีการจัดการเรียนรู้ 3 รูปแบบ ได้แก่ รูปแบบออนไซต์ (onsite) ในพื้นที่ที่มีความปลอดภัย ผู้เรียนสามารถไปเรียนในสถานศึกษาได้ ขณะที่พื้นที่ไม่ปลอดภัยจะเรียนที่บ้านผ่านโทรทัศน์ (on-air) และมีการเรียนรู้เสริมผ่านระบบออนไลน์ (online) สำหรับอุดมศึกษาจะใช้การเรียนออนไลน์เป็นหลัก

การวิจัยบางส่วนชี้ให้เห็นว่าการจัดการเรียนรู้ในช่วงโควิด 19 ของไทยแสดงให้เห็นว่าคุณภาพของการเรียนรู้ของผู้เรียนลดลง เป็นผลมาจากความพร้อมของสถานศึกษา ครูมีภาระงานที่เพิ่มขึ้นและขาดทักษะในการสอนออนไลน์ หลักสูตรการเรียนการสอนออนไลน์และการประเมินผลไม่เอื้อต่อการพัฒนา การจัดการเรียนรู้ในรูปแบบดังกล่าว ในมิติของผู้เรียนพบว่า ผู้เรียนขาดความพร้อมในการเรียนออนไลน์และการเรียนผ่านโทรทัศน์ เนื่องจากขาดวัสดุอุปกรณ์ที่เหมาะสม นักเรียนกลุ่มด้อยโอกาส กลุ่มชายขอบห่างไกล รวมถึงกลุ่มที่มีความพร้อมในเชิงเศรษฐกิจน้อยได้รับผลกระทบในทางลบมากกว่ากลุ่มอื่น ๆ ในด้านสภาวะทางด้านจิตใจพบว่า ผู้เรียนมีปัญหาด้านความเครียด ขณะที่ผู้ปกครองจำนวนมากจำเป็นต้องดูแลและช่วยสอนบุตรหลานในระหว่างการเรียนออนไลน์ ไปพร้อมกับการทำงานหาเลี้ยงครอบครัว ทำให้มีกำลังไม่เพียงพอที่จะดูแลบุตรหลาน ผลการวิจัยชี้ให้เห็นว่าควรมุ่งงบประมาณในการจัดสรรสนับสนุน เช่น การสนับสนุนสื่ออุปกรณ์และเทคโนโลยีในการจัดการเรียนการสอนให้เข้ากับสถานศึกษาและผู้เรียน รวมถึงการติดตั้งและพัฒนาเครือข่ายอินเทอร์เน็ตให้ครอบคลุม มีบริการฟรี Wi-Fi ที่ให้ผู้เรียนเข้าถึงแหล่งการเรียนรู้ได้เท่าเทียมกัน รวมถึงการพัฒนาหลักสูตรให้รองรับกับสถานการณ์วิกฤต มีความยืดหยุ่นและควรมีการถอดบทเรียนการจัดการเรียนรู้ในสภาวะไม่ปกติเพื่อนำไปใช้ในสถานการณ์อื่น ๆ ต่อไป

นอกจากนี้ในรายงานมีการนำเสนอข้อเสนอแนะเชิงนโยบายในการจัดการศึกษาในยุคโควิด 19 โดยมีข้อแนะนำที่เป็นเป้าหมายหรือผลลัพธ์ (outputs) ทางด้านการจัดการศึกษาที่สำคัญ 3 ประเด็น ได้แก่ การจัดให้ผู้เรียนได้มีโอกาสในการเรียนรู้ (opportunity) ที่มีคุณภาพ (quality) และเป็นไปอย่างเท่าเทียมกัน (equity) โดยมีสมรรถนะตามหลักสูตรสอดคล้องกับบริบทของโลกในปัจจุบันและอนาคต โดยปัจจัยป้อนในการเรียนรู้ (inputs) มุ่งองค์ประกอบที่สำคัญคือ นโยบายจากรัฐบาลในการป้องกันการแพร่ระบาด (policy) การพัฒนาหลักสูตรที่มีความเหมาะสม (curriculum) มีความร่วมมือระหว่างหน่วยงานและองค์กรภาคส่วนต่าง ๆ (collaboration) และมีการกระจายอย่างทั่วถึง (decentralization) สำหรับกระบวนการเรียนรู้ (process) สามารถจัดการเรียนรู้แบบรูปแบบที่บ้านเป็นหลัก (home-based learning) ด้วยชุดการเรียนรู้ด้วยตนเอง (self-learning packages) การเรียนรู้ทางไกล (distance learning) รวมทั้งการเรียนผ่านโทรทัศน์และออนไลน์ ในลักษณะของการผสมผสาน (hybrid/blended learning) มีสื่อดิจิทัล แอปพลิเคชัน แพลตฟอร์ม และนวัตกรรมในการเรียนรู้ที่เหมาะสม รวมทั้งมีระบบในการช่วยเหลือดูแลและช่วยเหลือผู้เรียนเป็นรายบุคคลทั้งด้านสภาวะและการเรียนรู้

จากผลการศึกษาเอกสารและงานวิจัยที่เกี่ยวข้องกับการติดตามและประเมินผลการจัดการศึกษาข้างต้น สามารถจัดกลุ่มของเอกสารได้ 3 ลักษณะ เอกสาร*กลุ่มแรก* เป็นการกำกับติดตามและประเมินผลการจัดการศึกษาตามแผนการศึกษาแห่งชาติในช่วงเวลาต่าง ๆ *กลุ่มสอง* เป็นรายงานผลการวิเคราะห์ความสามารถในการแข่งขันของไทยในช่วง 5 ปีที่ผ่านมา และ *กลุ่มสาม* เป็นเอกสารรายงานสภาวะการณ์ที่เกี่ยวข้องกับแนวโน้มของการจัดการศึกษาของไทย มีรายละเอียดดังต่อไปนี้

ผลการศึกษาเอกสารเกี่ยวกับการกำกับติดตามและประเมินผลการจัดการศึกษาตามแผนการศึกษาแห่งชาติ พ.ศ. 2560-2579 พบว่า มีกระบวนการดำเนินการติดตามผลการจัดการศึกษาตามแผนการศึกษาแห่งชาติ พ.ศ. 2560-2579 มาตั้งแต่ประกาศใช้ โดยเอกสารที่เกี่ยวข้องกับการประเมินแต่ละชั้นมีวิธีการศึกษาที่แตกต่างกัน ซึ่งในช่วงแรกนั้นมีการศึกษาความก้าวหน้าของการดำเนินงานในการจัดการศึกษาตามแผนฯ ผ่านการประเมินตัวชี้วัดเร่งด่วน 5 ประเด็น มีกระบวนการวิเคราะห์กระบวนการขับเคลื่อนไปสู่หน่วยงานในแต่ละระดับ รวมถึงวิเคราะห์ปัจจัยแห่งความสำเร็จและปัจจัยที่เป็นอุปสรรคของการดำเนินงานของหน่วยงานต่าง ๆ ผลที่เกิดขึ้น พบว่า ในภาพรวมทุกหน่วยงานที่เกี่ยวข้องตั้งแต่หน่วยงานส่วนกลาง ส่วนภูมิภาค จนถึงระดับสถานศึกษา ยังคงดำเนินการขับเคลื่อนแผนการศึกษาอย่างต่อเนื่อง แต่บางส่วนยังคงพบอุปสรรคและยังไม่เกิดประสิทธิผลตามตัวชี้วัดเป้าหมายเท่าที่ควร ยังคงทำให้ต้องมีการประเมินอย่างต่อเนื่องเพื่อให้ได้สารสนเทศในภาพรวมของ 5 ปีแรกที่มีการขับเคลื่อนแผนการศึกษาแห่งชาติ ดังนั้นการติดตามและประเมินผลการจัดการศึกษาในช่วง 5 ปีแรกของแผน (พ.ศ. 2560-2564) ครั้งนี้ จึงรวบรวมประเด็นที่เป็นข้อสังเกตและข้อค้นพบที่เกิดขึ้นจากการติดตามประเมินผลดังกล่าวมาเป็นกรอบในการออกแบบวิธีการติดตามและประเมินผล โดยออกแบบการวิจัยให้ครอบคลุมกลุ่มเป้าหมายและระดับของการศึกษามากขึ้น และนำข้อค้นพบในอดีตมาใช้เป็นฐานในการอธิบายผลที่เกิดขึ้นในการติดตามและประเมินผลการจัดการศึกษาในครั้งนี้ด้วยเช่นกัน

สำหรับผลการศึกษาความสามารถในการแข่งขันของไทยในช่วง 5 ปีที่ผ่านมาที่ได้จากการศึกษาเอกสารที่เกี่ยวข้องดังที่นำเสนอไปแล้วนั้น พบว่า ประเทศไทยมีความสามารถในการแข่งขันในภาพรวม และสมรรถนะปัจจัยหลักที่ดีขึ้นและลดลงต่างกันไปในบางประเด็น แต่ความสามารถในด้านการศึกษากลับมีอันดับลดลงในหลาย ๆ ปี ซึ่งบางส่วนของ การติดตามและประเมินผลในครั้งนี้ ได้นำประเด็นเกี่ยวกับความสามารถในการแข่งขันมาใช้ในการวิเคราะห์ผลที่เกิดขึ้นและอภิปรายผลการศึกษา

สำหรับเอกสารเกี่ยวกับเอกสารรายงานสภาวการณ์ที่เกี่ยวข้องกับแนวโน้มของการจัดการศึกษาของไทย ไม่ว่าจะเป็นรายงานการศึกษาการพัฒนาคุณภาพผู้เรียนจากผลการทดสอบ O-NET และ PISA รายงานการศึกษาไทย การเรียนรู้ตลอดชีวิตของคนไทย ตลอดจนทิศทางและแนวโน้มการจัดการศึกษาในยุคโควิด 19 ก็ได้นำมาใช้ในการศึกษาปัจจัยแห่งความสำเร็จและปัจจัยที่เป็นอุปสรรคในการดำเนินงานจัดการศึกษาตามแผนการศึกษาแห่งชาติภายใต้สภาวการณ์ของการศึกษาไทยในช่วงปีแรกของการขับเคลื่อนแผนฯ จนถึงปัจจุบัน รวมถึงได้นำมาเป็นฐานในการอภิปรายผลการประเมินที่เกิดขึ้นด้วย นอกจากนี้ หลังจากมีการประกาศใช้พระราชบัญญัติพื้นที่นวัตกรรมการศึกษา พ.ศ. 2562 ผ่านพื้นที่นวัตกรรมการศึกษา (education sandbox) ทำให้การติดตามและประเมินผลในครั้งนี้จึงออกแบบการศึกษาให้ครอบคลุมพื้นที่นวัตกรรมการศึกษา (sandbox) ด้วยเพื่อให้ได้สารสนเทศเพิ่มเติมมากขึ้น

❖ ตอนที่ 3 วิธีวิทยาการติดตามประเมินผล

สาระในหัวข้อนี้จะนำเสนอสองส่วน ได้แก่ 1) การวิจัยเชิงประเมิน และ 2) แนวคิดของการประเมินที่เกี่ยวข้อง สาระสำคัญของวิธีวิทยาที่ใช้เป็นหลักในการติดตามประเมินผลการจัดการศึกษาตามแผนการศึกษาแห่งชาติครั้งนี้ มีรายละเอียดดังต่อไปนี้

3.1 การวิจัยเชิงประเมิน

การวิจัยเชิงประเมิน หรือการวิจัยประเมินผล (evaluation research) เป็นการวิจัยที่มุ่งตอบคำถามวิจัยที่เกี่ยวข้องกับการประเมิน หรือคำถามวิจัยในเชิงคุณค่า กระบวนการแสวงหาความรู้ความจริงจะใช้กระบวนการวิจัย ทำให้ได้ข้อมูลสารสนเทศว่าผลการดำเนินงานของสถานศึกษาหรือการจัดการศึกษามีสัมฤทธิ์ผลอย่างไร การวิจัยประเมินผลจึงมีความสำคัญ เพราะช่วยทำให้สามารถตรวจสอบผลการดำเนินงานได้ ทำให้หน่วยงานหรือเจ้าของนโยบายทราบว่าประสิทธิผลของการดำเนินงานตามนโยบายเป็นอย่างไร และจะนำข้อมูลเหล่านั้นมาช่วยในการปรับปรุงประสิทธิภาพของการดำเนินงานได้อย่างไร (สุวิมล ว่องวานิช, 2555)

การวิจัยประเมินผลสามารถใช้วิธีวิจัยได้หลายวิธี ขึ้นกับจุดมุ่งหมายของการวิจัย หากเป็นการวิจัยที่มุ่งเน้นการติดตามความก้าวหน้าหรือผลสำเร็จที่เกิดขึ้นจากการดำเนินงาน วิธีวิจัยที่นิยมใช้สามารถทำได้ทั้งการวิจัยเชิงปริมาณ (quantitative methods) อันได้แก่ การวิจัยเชิงบรรยาย การวิจัยเปรียบเทียบ การวิเคราะห์ต้นทุน/ค่าใช้จ่าย หรือใช้การวิจัยเชิงคุณภาพ (qualitative methods) เช่น การวิจัยแบบกรณีศึกษา/พหุกรณีศึกษา การวิจัยแบบสนทนากลุ่ม การสังเคราะห์งานวิจัย การวิพากษ์จากกลุ่มผู้ทรงคุณวุฒิ หรืออาจจะใช้การวิจัยแบบผสมวิธี (mixed methods) ก็ได้ (สุวิมล ว่องวานิช, 2555)

อย่างไรก็ตาม การวิจัยเชิงประเมิน และการประเมินผล มีความแตกต่างกัน แต่มีความสัมพันธ์ใกล้ชิดกัน โดยการวิจัยเชิงประเมิน จะมีคำถามวิจัยและใช้กระบวนการวิจัยที่มุ่งเน้นการแสวงหาคำตอบที่เป็นความรู้ความจริง เป็นความรู้ใหม่ที่เกี่ยวข้องกับคุณค่า แต่การประเมินจะเน้นให้ความสำคัญกับการได้ข้อมูลเกี่ยวกับคุณค่า เน้นการใช้ประโยชน์และความเชื่อถือได้เป็นหลัก ดังนั้น การวิจัยเชิงประเมินจึงเป็นลักษณะของการหาคำตอบที่เกี่ยวข้องกับการประเมินหรือการตัดสินคุณค่า

3.2 แนวคิดของการประเมินที่เกี่ยวข้อง

ตามที่กล่าวไปแล้วว่า การประเมินมุ่งให้ได้สารสนเทศเกี่ยวกับคุณค่า ให้ความสำคัญกับสิ่งที่จะประเมิน อาจจะเป็นโครงการ แผนงาน นโยบาย หลักสูตร การสอนหรือทรัพยากรก็ได้ การประเมินเน้นการใช้ประโยชน์ เพื่อให้หน่วยงานนำผลที่ได้ไปใช้ประโยชน์เป็นหลัก (ศิริชัย กาญจนวาสี, 2564) สาระในส่วนนี้จะเป็นการนำเสนอโมทัศน์เกี่ยวกับการประเมินที่เกี่ยวข้องกับการติดตามประเมินผลการจัดการศึกษาตามแผนการศึกษาแห่งชาติ ดังต่อไปนี้

การประเมินที่อิงตามวัตถุประสงค์ (goal-based evaluation) เสนอขึ้นโดย Tyler (1932 อ้างถึงใน สมหวัง พิธิยานุวัฒน์, 2559) เป็นแนวคิดของการประเมินที่ยึดวัตถุประสงค์ของสิ่งที่จะประเมินเป็นหลักในการประเมินความสำเร็จ โดยนำสิ่งดังกล่าวมาเป็นตัวกำหนดในการตัดสินผลสำเร็จของการดำเนินงาน การประเมินนี้ช่วยให้เห็นว่าการดำเนินงานทำให้บรรลุวัตถุประสงค์มากน้อยเพียงใด ช่วยให้สารสนเทศในการกลับมาปรับปรุงวัตถุประสงค์ทางการศึกษาด้วย ฉะนั้น การประเมินตามแนวคิดนี้จะต้องมีการกำหนดวัตถุประสงค์ของการประเมินให้ชัดเจน เน้นวิเคราะห์ความสอดคล้องของวัตถุประสงค์กับผลลัพธ์ที่จะประเมิน แนวคิดนี้ตรงข้ามกับการประเมินแบบไม่อิงวัตถุประสงค์ (goal-free evaluation) ที่นอกจากจะประเมินอิงตามวัตถุประสงค์หลักแล้ว จะประเมินผลเพิ่มเติมในสิ่งที่ไม่ได้คาดหมายเอาไว้ล่วงหน้าด้วย โดยผลที่ไม่ได้คาดหมาย อาจมีทั้งผลทางบวกและทางลบก็ได้ (สมหวัง พิธิยานุวัฒน์, 2559) ฉะนั้น การประเมินที่อิงวัตถุประสงค์ช่วยให้มั่นใจได้ว่านโยบายมีประสิทธิผลในการบรรลุผลลัพธ์ที่วางไว้ และสามารถช่วยระบุประเด็นที่ควรพัฒนาเพื่อปรับปรุงผลลัพธ์อะไรบ้าง

การประเมินตามเกณฑ์ (criterion-based evaluation) เป็นวิธีการที่ใช้ในการประเมินคุณภาพหรือประสิทธิผลของโครงการ การแทรกแซง (intervention) หรือนโยบายตามเกณฑ์หรือมาตรฐานเฉพาะ เป็นหนึ่งแนวคิดการประเมินที่อาศัยความแตกต่าง (discrepancy evaluation) กระบวนการจะเกี่ยวข้องกับการเปรียบเทียบประสิทธิภาพของโปรแกรมหรือการแทรกแซงกับเกณฑ์หรือมาตรฐานที่กำหนดไว้ล่วงหน้า เพื่อกำหนดระดับของประสิทธิผล (ศิริชัย กาญจนวาสี, 2564) การประเมินตามเกณฑ์สามารถช่วยให้ทราบว่าโปรแกรม หรือการแทรกแซง หรือนโยบายประสบความสำเร็จ และมีประเด็นที่ควรปรับปรุงอะไรบ้าง การใช้เกณฑ์เฉพาะในการประเมินผลช่วยให้กระบวนการประเมินผลเป็นไปอย่างเป็นระบบมากขึ้น

สำหรับการติดตามและประเมินผลครั้งนี้ ใช้แนวคิดการประเมินที่อิงตามวัตถุประสงค์ เนื่องจากมุ่งเน้นการประเมินผลที่เกิดขึ้นจากการดำเนินงานตามเป้าหมายของแผนการศึกษาแห่งชาติ ในระยะแรก พ.ศ. 2560-2564 ที่มีเกณฑ์เป้าหมายระบุไว้ในแผนฯ อย่างชัดเจน

❖ ตอนที่ 4 กรอบแนวคิดในการติดตามและประเมินผล

การติดตามและประเมินผลในครั้งนี้ มีวัตถุประสงค์เพื่อ 1) ติดตามสภาพการดำเนินงานตามแผนการศึกษาแห่งชาติ พ.ศ. 2560-2579 ในระยะ 5 ปีแรกของแผน (พ.ศ. 2560-2564) 2) ประเมินผลผลิต ผลลัพธ์ และผลกระทบที่เกิดขึ้นจากการจัดการศึกษาตามวัตถุประสงค์ เป้าหมาย และตัวชี้วัดของแผนการศึกษาแห่งชาติ 3) วิเคราะห์ปัจจัยความสำเร็จ และปัจจัยที่เป็นอุปสรรคของการจัดการศึกษาตามแผนการศึกษาแห่งชาติ และ 4) จัดทำข้อเสนอแนะในการดำเนินงานและการจัดการศึกษาตามแผนการศึกษาแห่งชาติ พ.ศ. 2560-2579 ในระยะต่อไป ในการติดตามสภาพการดำเนินงานตามแผนการศึกษาแห่งชาตินั้น ครอบคลุม 3 ประเด็นหลัก ได้แก่ 1) กระบวนการขับเคลื่อนการดำเนินงานตามแผนการศึกษาแห่งชาติไปสู่การปฏิบัติ 2) การดำเนินงานตามยุทธศาสตร์ต่าง ๆ ทั้ง 6 ด้านของแผนการศึกษาแห่งชาติ และ 3) การกำกับติดตามผลการดำเนินงานของหน่วยงานที่เกี่ยวข้อง ครอบคลุมหน่วยงานที่เกี่ยวข้องในการจัดการศึกษาทุกระดับและทุกประเภท ทั้งหน่วยงานในระดับส่วนกลาง ส่วนภูมิภาค และสถานศึกษา และครอบคลุมหน่วยงานที่เกี่ยวข้องในการจัดการศึกษาขั้นพื้นฐาน การจัดการศึกษาประเภทอาชีวศึกษา และการจัดการศึกษาระดับอุดมศึกษา สำหรับการประเมินผลการจัดการศึกษานั้นครอบคลุมตัวชี้วัดตามเป้าหมายของแผนการศึกษาแห่งชาติ 53 ตัวชี้วัด รวมทั้งตัวชี้วัดในระยะเร่งด่วน 5 ตัวชี้วัด ซึ่งสามารถเขียนเป็นกรอบแนวคิดในการติดตามและประเมินผลการจัดการศึกษาตามแผนการศึกษาแห่งชาติ พ.ศ. 2560-2579 ในระยะ 5 ปีแรกของแผน (พ.ศ.2560-2564) ได้ดังนี้

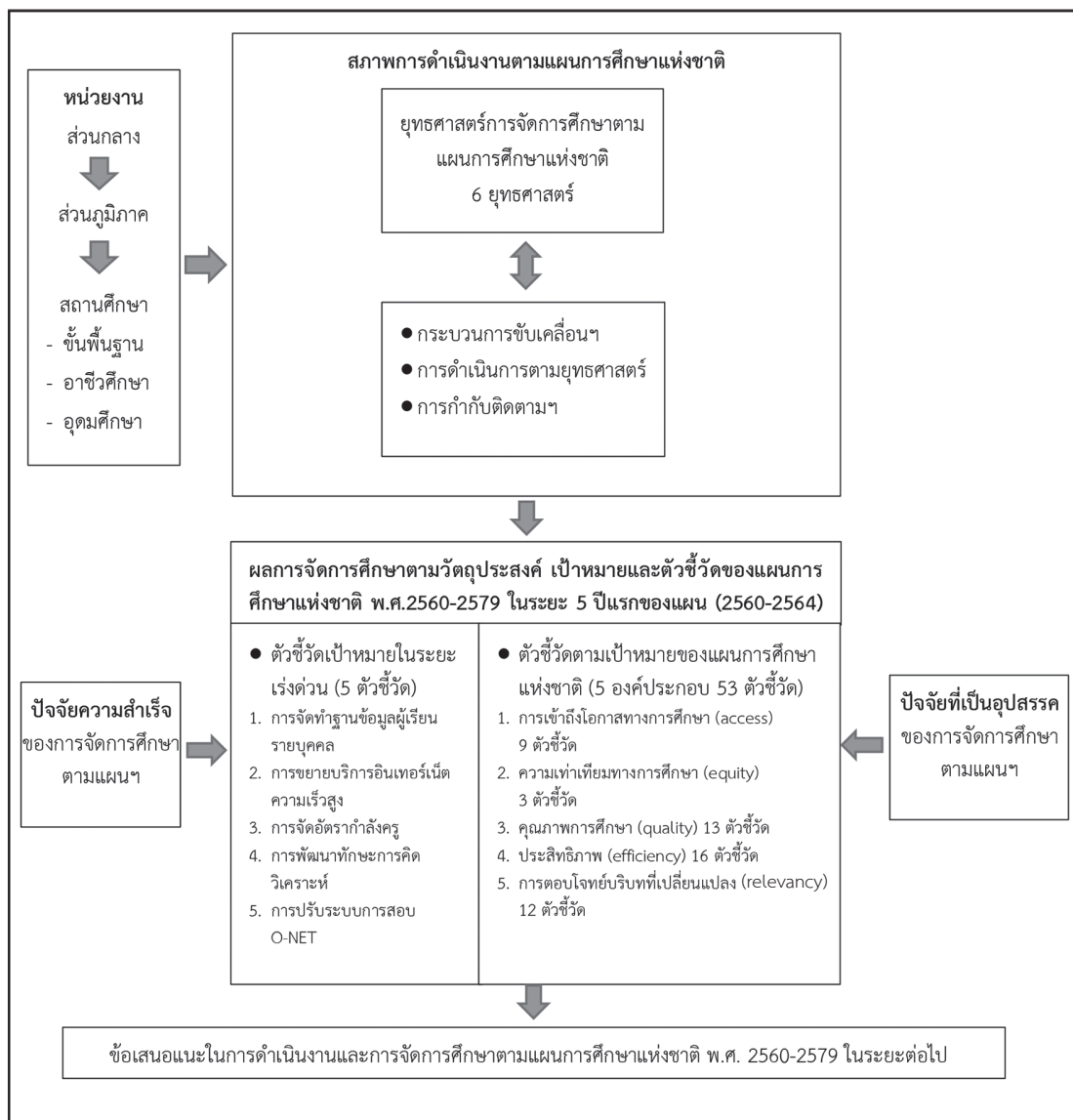

ภาพ 2.2 กรอบแนวคิดในการติดตามและประเมินผลการจัดการศึกษาตามแผนการศึกษาแห่งชาติ พ.ศ. 2560-2579 ในระยะ 5 ปีแรกของแผน (พ.ศ. 2560-2564)

บทที่ 3

วิธีดำเนินการติดตามและประเมินผล

การวิจัยเพื่อติดตามและประเมินผลการจัดการศึกษาตามแผนการศึกษาแห่งชาติ พ.ศ. 2560-2579 ในระยะ 5 ปีแรกของแผน (พ.ศ. 2560-2564) ในครั้งนี้ เป็นการศึกษาโดยใช้ทั้งข้อมูลเชิงปริมาณและเชิงคุณภาพ และใช้แนวคิดการประเมินที่อิงตามวัตถุประสงค์ (goal-based evaluation) แบ่งวิธีการดำเนินการวิจัยออกเป็น 2 ระยะ ประกอบด้วย **ระยะที่ 1** การติดตามสภาพการดำเนินงาน การประเมินผลผลิต ผลลัพธ์ และผลกระทบที่เกิดขึ้นจากการจัดการศึกษาตามวัตถุประสงค์ เป้าหมาย และตัวชี้วัด ตลอดจนการวิเคราะห์ปัจจัยความสำเร็จ และปัจจัยที่เป็นอุปสรรคของการจัดการศึกษาตามแผนการศึกษาแห่งชาติ พ.ศ. 2560-2579 ในระยะ 5 ปีแรกของแผน (พ.ศ. 2560-2564) **ระยะที่ 2** การจัดทำข้อเสนอแนะในการดำเนินงานและการจัดการศึกษาตามแผนการศึกษาแห่งชาติ พ.ศ. 2560-2579 ในระยะต่อไป มีรายละเอียดของการดำเนินการวิจัยในแต่ละระยะดังนี้

❖ **ระยะที่ 1** การติดตามสภาพการดำเนินงาน การประเมินผลผลิต ผลลัพธ์ และผลกระทบที่เกิดขึ้นจากการจัดการศึกษาตามวัตถุประสงค์ เป้าหมาย และตัวชี้วัด ตลอดจนการวิเคราะห์ปัจจัยความสำเร็จ และปัจจัยที่เป็นอุปสรรคของการจัดการศึกษาตามแผนการศึกษาแห่งชาติ พ.ศ. 2560-2579 ในระยะ 5 ปีแรกของแผน (พ.ศ. 2560-2564)

ระยะนี้เป็นการดำเนินงานตามวัตถุประสงค์ข้อที่ 1-3 คือ 1) เพื่อติดตามสภาพการดำเนินงานตามแผนการศึกษาแห่งชาติ พ.ศ. 2560-2579 ในระยะ 5 ปีแรกของแผน (พ.ศ. 2560-2564) 2) เพื่อประเมินผลผลิต ผลลัพธ์ และผลกระทบที่เกิดขึ้นจากการจัดการศึกษาตามวัตถุประสงค์ เป้าหมาย และตัวชี้วัดของแผนการศึกษาแห่งชาติ พ.ศ. 2560-2579 ในระยะ 5 ปีแรกของแผน (พ.ศ. 2560-2564) และ 3) เพื่อวิเคราะห์ปัจจัยความสำเร็จ และปัจจัยที่เป็นอุปสรรคของการจัดการศึกษาตามแผนการศึกษาแห่งชาติ พ.ศ. 2560-2579 ในระยะ 5 ปีแรกของแผน (พ.ศ. 2560-2564) ประกอบด้วยการดำเนินงาน 3 ตอน จำแนกตามวัตถุประสงค์ โดยมีรายละเอียดดังต่อไปนี้

ตอนที่ 1 การติดตามสภาพการดำเนินงานตามแผนการศึกษาแห่งชาติ พ.ศ. 2560-2579 ในระยะ 5 ปีแรกของแผน (พ.ศ. 2560-2564)

การดำเนินงานในขั้นตอนนี้ เป็นการวิจัยโดยใช้ข้อมูลเชิงปริมาณและข้อมูลเชิงคุณภาพ ประกอบกัน มีการดำเนินงานประกอบด้วย 1) การเก็บรวบรวมข้อมูลด้วยแบบสอบถาม เพื่อให้ได้ ข้อมูลเชิงปริมาณเกี่ยวกับสภาพการดำเนินงานตามแผนการศึกษาแห่งชาติของหน่วยงานระดับต่าง ๆ 2) การเก็บรวบรวมข้อมูลด้วยการสัมภาษณ์ผู้บริหารหรือผู้แทน หรือผู้เกี่ยวข้องของหน่วยงานที่จัดการศึกษา ในระดับต่าง ๆ เพื่อให้ได้รายละเอียดเชิงลึกเกี่ยวกับสภาพการดำเนินงานตามแผนการศึกษาแห่งชาติ พ.ศ. 2560-2579 ในระยะ 5 ปีแรกของแผน (พ.ศ. 2560-2564) รายละเอียดมีดังต่อไปนี้

กลุ่มเป้าหมาย

กลุ่มเป้าหมายในการติดตามประเมินผลครั้งนี้คือ หน่วยงานที่เกี่ยวข้องในการจัดการศึกษา ทั้งในกระทรวงศึกษาธิการและกระทรวงอื่นที่เกี่ยวข้อง ทั้งในระดับส่วนกลาง ส่วนภูมิภาค และ สถานศึกษา ตลอดจนหน่วยงานที่เกี่ยวข้องกับการดำเนินงานตามแผนการศึกษาแห่งชาติ พ.ศ. 2560-2579

แหล่งข้อมูล

แหล่งข้อมูลที่ใช้ในการติดตามสภาพการดำเนินงานตามแผนการศึกษาแห่งชาติในการวิจัยครั้งนี้ คือ แหล่งข้อมูลบุคคล ประกอบด้วย ผู้บริหารหรือผู้แทน ครู/อาจารย์และบุคลากรที่เกี่ยวข้อง รวมทั้งนักเรียน/นิสิต/นักศึกษาในหน่วยงานที่เกี่ยวข้องในการจัดการศึกษาทั้ง 3 ระดับ ประกอบด้วย หน่วยงานส่วนกลาง หน่วยงานส่วนภูมิภาค และหน่วยงานระดับสถานศึกษา มีรายละเอียดดังนี้

หน่วยงานส่วนกลาง ประกอบด้วย 12 หน่วยงาน ได้แก่ 1) สำนักงานปลัดกระทรวงศึกษาธิการ (สป.ศธ.) 2) สำนักงานเลขาธิการสภาการศึกษา (สกศ.) 3) สำนักงานคณะกรรมการการศึกษาขั้นพื้นฐาน (สพฐ.) 4) สำนักงานคณะกรรมการการอาชีวศึกษา (สอศ.) 5) สำนักงานปลัดกระทรวงการอุดมศึกษา วิทยาศาสตร์ วิจัยและนวัตกรรม (สป.อว.) ในโครงสร้างใหม่ 6) สำนักงานคณะกรรมการส่งเสริมการศึกษาเอกชน (สช.) 7) สำนักงานส่งเสริมการศึกษานอกระบบและการศึกษาตามอัธยาศัย (กศน.) 8) กรมส่งเสริมการปกครองท้องถิ่น (สถ.) 9) สำนักงานคณะกรรมการข้าราชการครูและบุคลากรทางการศึกษา (ก.ค.ศ.) 10) สำนักงานเลขาธิการคุรุสภา และ 11) สำนักงานรับรองมาตรฐานและประเมินคุณภาพการศึกษา (องค์การมหาชน) (สมศ.) และ 12) สำนักงานการศึกษา กรุงเทพมหานคร (สนศ.กทม.) โดยมีผู้ให้ข้อมูลในหน่วยงานส่วนกลาง คือ ผู้บริหารหรือผู้แทนของหน่วยงาน ทำให้มีกลุ่มผู้ให้ข้อมูลทั้งหมด 12 กลุ่ม

หน่วยงานส่วนภูมิภาค

หน่วยงานส่วนภูมิภาค ในการวิจัยครั้งนี้ ประกอบด้วย สำนักงานศึกษาธิการภาค (ศธภ.) สำนักงานศึกษาธิการจังหวัด (ศธจ.) สำนักงานเขตพื้นที่การศึกษาประถมศึกษา (สพป.) สำนักงานเขตพื้นที่การศึกษามัธยมศึกษา (สพม.) องค์การปกครองส่วนท้องถิ่น (อปท.) ได้แก่ เทศบาล และ

องค์การบริหารส่วนจังหวัด (อบจ.) และสำนักงานส่งเสริมการศึกษานอกระบบและการศึกษาตาม
อัธยาศัยจังหวัด (สำนักงาน กศน. จังหวัด)

ตัวอย่างวิจัยของแหล่งข้อมูลบุคคลในการวิจัยครั้งนี้ครอบคลุมพื้นที่ตามกรอบตัวอย่างใน
การวิจัยเพื่อติดตามและประเมินผลการจัดการศึกษาตามแผนการศึกษาแห่งชาติ พ.ศ. 2560-2579
ในระยะ 5 ปีแรกของแผน (พ.ศ. 2560-2564) โดยประกอบด้วย กรุงเทพมหานคร และพื้นที่
ในภูมิภาค 5 ภูมิภาค คือ 1) ภาคเหนือ ได้แก่ จังหวัดเชียงราย และพะเยา 2) ภาคตะวันออกเฉียง
เหนือ ได้แก่ จังหวัดอุบลราชธานี และอำนาจเจริญ 3) ภาคกลาง ได้แก่ จังหวัดสระบุรี
และลพบุรี 4) ภาคใต้ ได้แก่ จังหวัดนครศรีธรรมราช และภูเก็ต และ 5) ภาคตะวันออก ได้แก่
จังหวัดสระแก้ว และชลบุรี ทั้งนี้คณะผู้วิจัยได้เพิ่มจังหวัดตัวอย่างที่เป็นพื้นที่นวัตกรรมการศึกษา
(education sandbox) อีก 2 จังหวัด ได้แก่ จังหวัดกาญจนบุรี และศรีสะเกษ ในภาคกลางและ
ภาคตะวันออกเฉียงเหนือ ตามลำดับ รวมทั้งหมด 13 จังหวัด

กลุ่มผู้ให้ข้อมูลในหน่วยงานส่วนภูมิภาค คือ ผู้บริหารหรือผู้แทนของหน่วยงาน ซึ่งใน
งานวิจัยครั้งนี้มีทั้งหมด 72 หน่วยงาน และมีกลุ่มผู้ให้ข้อมูลทั้งหมด 72 กลุ่ม ดังตาราง 3.1

ตาราง 3.1 แหล่งข้อมูลบุคคลของหน่วยงานส่วนภูมิภาค (หน่วยงานและกลุ่มผู้ให้ข้อมูล)

พื้นที่/ ภาค	จังหวัด	หน่วยงานส่วนภูมิภาค							กลุ่มผู้ให้ ข้อมูล
		ศรภ. ที่เดียว กับลพบุรี	ศจ.	สป.	สปม.	เทศบาล/ อบจ.	กศน. จังหวัด	รวม	
กทม.	กทม.	ที่เดียว กับลพบุรี	1	1	1	1	1	5	ผู้บริหาร หรือผู้แทน หน่วยงาน
กลาง	ลพบุรี	1	1	1	1	1	1	6	
	สระบุรี		1	1	1	1	1	5	
	กาญจนบุรี (sandbox)	1	1	1	1	1	1	6	
ตะวันออก	สระแก้ว	1	1	1	1	1	1	6	
	ชลบุรี	1	1	1	1	1	1	6	
เหนือ	เชียงราย	1	1	1	1	1	1	6	
	พะเยา		1	1	1	1	1	5	
ตะวันออกเฉียง เหนือ	อุบลราชธานี	1	1	1	1	1	1	6	
	อำนาจเจริญ		1	1	*	1	1	4	
	ศรีสะเกษ (sandbox)		1	1	1	1	1	5	
ใต้	นครศรีธรรมราช	1	1	1	1	1	1	6	
	ภูเก็ต	1	1	1	1	1	1	6	
รวม	ทั้งหมด	8	13	13	12	13	13	72	72

หมายเหตุ: * สปม.ของจังหวัดอำนาจเจริญเป็นหน่วยงานเดียวกันกับ สปม.อุบลราชธานี ภายใต้ชื่อว่า สปม.อุบลราชธานี อำนาจเจริญ

หน่วยงานระดับสถานศึกษา ครอบคลุมสถานศึกษาที่จัดการศึกษาขั้นพื้นฐาน สถานศึกษาที่จัดการศึกษานอกระบบและการศึกษาตามอัธยาศัย (กศน. อำเภอ) สถานศึกษาที่จัดการศึกษาประเภทอาชีวศึกษา และสถาบันอุดมศึกษา ดังนี้

1) สถานศึกษาที่จัดการศึกษาขั้นพื้นฐาน โดยในทุกจังหวัดครอบคลุมสถานศึกษาในสังกัด สพป. สถานศึกษาในสังกัด สพม. สถานศึกษาในสังกัด สข. และสถานศึกษาในสังกัดเทศบาล/อบจ. นอกจากนี้ ยังครอบคลุมขนาดสถานศึกษาทุกขนาด ได้แก่ สถานศึกษาขนาดเล็ก (S) สถานศึกษาขนาดกลาง (M) สถานศึกษาขนาดใหญ่ (L) และสถานศึกษาขนาดใหญ่พิเศษ (XL) โดยมีสถานศึกษาทั้งหมดจำนวน 52 แห่ง

กลุ่มผู้ให้ข้อมูลในแต่ละสถานศึกษาที่จัดการศึกษาขั้นพื้นฐาน ประกอบด้วย 3 กลุ่ม ได้แก่ (1) ผู้บริหารสถานศึกษาหรือผู้แทน (2) ครูจากกลุ่มสาระการเรียนรู้ต่าง ๆ และ (3) นักเรียน ทำให้มีกลุ่มผู้ให้ข้อมูลทั้งหมด 156 กลุ่มผู้ให้ข้อมูล รายละเอียดดังตาราง 3.2

2) สถานศึกษาที่จัดการศึกษานอกระบบและการศึกษาตามอัธยาศัย (กศน. อำเภอ) โดยในทุกจังหวัด ประกอบด้วย ศูนย์ กศน. อำเภอ จังหวัดละ 1 แห่ง โดยมีสถานศึกษา/ศูนย์ กศน. อำเภอทั้งหมดจำนวน 13 แห่ง

กลุ่มผู้ให้ข้อมูลในศูนย์ กศน. อำเภอ ประกอบด้วย 2 กลุ่ม ได้แก่ (1) ผู้อำนวยการศูนย์ กศน.อำเภอ หรือผู้แทน และ (2) ครู/อาจารย์ ทำให้มีกลุ่มผู้ให้ข้อมูลทั้งหมด 26 กลุ่ม รายละเอียดดังตาราง 3.2

ตาราง 3.2 แหล่งข้อมูลบุคคลของสถานศึกษาขั้นพื้นฐานและศูนย์ กศน. อำเภอ
(หน่วยงานและกลุ่มผู้ให้ข้อมูล)

พื้นที่ ภาค	จังหวัด	สถานศึกษาที่จัดการศึกษาขั้นพื้นฐาน									ศูนย์ กศน. อำเภอ		
		สังกัด สพ.		สังกัด สพม.		สังกัด สข.		สังกัด อปท.		รวม	กลุ่มผู้ให้ ข้อมูล	กศน. อำเภอ	กลุ่มผู้ให้ ข้อมูล
		จำนวน	ขนาด	จำนวน	ขนาด	จำนวน	ขนาด	จำนวน	ขนาด				
กทม.	กทม.	1	XL	1	L	1	S	1	M	4	ผู้ให้ข้อมูล 3 กลุ่ม ได้แก่	1	2 กลุ่ม ได้แก่
กลาง	ลพบุรี	1	XL	1	M	1	L	1	S	4		1	
	สระบุรี	1	S	1	XL	1	M	1	L	4		1	
	กาญจนบุรี (sandbox)	2	S, M	1	XL	*	*	1	L	4		1	
ตะวันออก	สระแก้ว	1	S	1	XL	1	L	1	M	4	1) ผู้บริหาร หรือผู้แทน	1	1) ผู้บริหาร หรือผู้แทน
	ชลบุรี	1	S	1	XL	1	M	1	L	4		1	
เหนือ	เชียงใหม่	1	S	1	M	1	L	1	XL	4	2) ครู	1	2) ครู
	พะเยา	1	S	1	XL	1	L	1	M	4		1	
ตะวันออก เฉียง เหนือ	อุบลราชธานี	1	XL	1	M	1	S	1	L	4	3) นักเรียน (52x3)	1	(13x2)
	อำนาจเจริญ	1	XL	1	L	1	S	1	M	4		1	
	ศรีสะเกษ (sandbox)	1	L	1	XL	1	M	1	S	4		1	
ใต้	นครศรีธรรมราช	1	S	1	M	1	L	1	XL	4	1	1	
	ภูเก็ต	1	S	1	L	1	M	1	XL	4	1	1	
รวม		13		13		13		13		52	156	13	26

หมายเหตุ: * สถานศึกษาที่อยู่ในพื้นที่นวัตกรรม (sandbox) จังหวัดกาญจนบุรี สังกัด สข. ไม่มี จึงใช้สถานศึกษาสังกัด สพป. 2 แห่ง เพื่อให้ได้จำนวน 4 แห่งในแต่ละจังหวัด

3) สถานศึกษาที่จัดการศึกษาประเภทอาชีวศึกษา แบ่งเป็น 2 กลุ่ม คือ 3.1) สถาบันการอาชีวศึกษาในภูมิภาคต่าง ๆ ซึ่งเกิดจากการรวมกลุ่มของสถานศึกษาอาชีวศึกษาต่าง ๆ เพื่อทำการจัดการศึกษาในระดับปริญญาตรี จำนวน 7 แห่ง และ 3.2) สถานศึกษาอาชีวศึกษา ซึ่งจัดการศึกษาในระดับประกาศนียบัตรวิชาชีพ (ปวช.) และระดับประกาศนียบัตรวิชาชีพชั้นสูง (ปวส.) โดยการได้มาซึ่งสถานศึกษาในกลุ่มนี้คณะผู้วิจัยพิจารณาเลือกให้ครอบคลุมทุกประเภทของสถานศึกษาอาชีวศึกษา 5 ประเภท ซึ่งกระจายอยู่ในภูมิภาคต่าง ๆ ได้แก่ (1) ประเภทเทคนิค จำนวน 4 แห่ง (2) ประเภทอาชีวศึกษา จำนวน 3 แห่ง (3) ประเภทเกษตรและเทคโนโลยี จำนวน 3 แห่ง (4) ประเภทการอาชีพ จำนวน 2 แห่ง และ (5) ประเภทพณิชยการ จำนวน 1 แห่ง รวมสถานศึกษาอาชีวศึกษาทั้งหมด 13 แห่ง

กลุ่มผู้ให้ข้อมูลในสถานศึกษาที่จัดการศึกษาประเภทอาชีวศึกษา แบ่งตามกลุ่มได้เป็น 2 กลุ่ม ได้แก่ (1) กลุ่มผู้ให้ข้อมูลในสถาบันการอาชีวศึกษา คือ ผู้บริหารหรือผู้แทนของหน่วยงาน ซึ่งในงานวิจัยครั้งนี้มีสถาบันทั้งหมด 7 แห่ง จึงมีกลุ่มผู้ให้ข้อมูลทั้งหมด 7 กลุ่ม และ (2) กลุ่มผู้ให้ข้อมูลในสถานศึกษาอาชีวศึกษา ซึ่งในงานวิจัยครั้งนี้มีสถานศึกษาทั้งหมด 13 แห่ง แต่ละแห่งประกอบด้วยผู้ให้ข้อมูล 3 กลุ่ม ได้แก่ (1) ผู้บริหารสถานศึกษาหรือผู้แทน (2) อาจารย์จากแผนกวิชาต่าง ๆ และ (3) นักศึกษาชั้นระดับปวช./ปวส. จึงมีกลุ่มผู้ให้ข้อมูลทั้งหมด 39 กลุ่ม ดังนั้นจึงทำให้มีแหล่งข้อมูลทั้งหมด 20 หน่วยงาน และกลุ่มผู้ให้ข้อมูลทั้งหมด 46 กลุ่ม รายละเอียดดังตาราง 3.3

ตาราง 3.3 แหล่งข้อมูลบุคคลของสถาบันการอาชีวศึกษา/สถานศึกษาอาชีวศึกษา
(หน่วยงานและกลุ่มผู้ให้ข้อมูล)

ภาค	สถาบันการอาชีวศึกษา		สถานศึกษาอาชีวศึกษา						กลุ่มผู้ให้ข้อมูล	
	สถาบัน	กลุ่มผู้ให้ข้อมูล	เทคนิค	อาชีวศึกษา	เกษตรและเทคโนโลยี	การอาชีพ	พณิชยการ	รวม		
กรุงเทพมหานคร	1	ผู้บริหารหรือผู้แทนหน่วยงาน	-	-	-	-	1	1	3 กลุ่ม ได้แก่ 1) ผู้บริหารหรือผู้แทน 2) อาจารย์จากแผนกวิชาต่าง ๆ 3) นักศึกษาระดับปวช./ปวส. (13x3)	
กลาง	1		1	1	1	1	-	4		
ตะวันออก	2		-	1	-	-	-	1		
เหนือ	1		1	-	1	-	-	2		
ตะวันออกเฉียงเหนือ	1		1	1	1	-	1	-		3
ใต้	1		1	1	-	1	-	-		2
รวม	7	7	4	3	3	2	1	13	39	

4) สถาบันอุดมศึกษา การได้มาซึ่งสถาบันอุดมศึกษาพิจารณาเลือกให้ครอบคลุมกลุ่มของสถาบันอุดมศึกษาที่จำแนกเป็น 5 กลุ่ม ได้แก่ (1) กลุ่มพัฒนาการวิจัยระดับแนวหน้าของโลก จำนวน 3 สถาบัน (2) กลุ่มพัฒนาเทคโนโลยีและส่งเสริมการสร้างนวัตกรรม จำนวน 3 สถาบัน (3) กลุ่มพัฒนาชุมชนท้องถิ่นและชุมชนอื่น จำนวน 3 สถาบัน (4) กลุ่มพัฒนาปัญญาและคุณธรรมด้วยหลักศาสนา (ขณะนี้ยังไม่มีสถาบันอุดมศึกษาอยู่ในกลุ่มที่ 4) และ (5) กลุ่มผลิตและพัฒนาบุคลากรวิชาชีพและสาขาจำเพาะ จำนวน 3 สถาบัน รวมสถาบันอุดมศึกษาทั้งหมด 12 สถาบัน ซึ่งกระจายอยู่ในภูมิภาคต่าง ๆ ทั้ง 5 ภูมิภาค รวมทั้งในกรุงเทพมหานครด้วย

กลุ่มผู้ให้ข้อมูลในสถาบันอุดมศึกษา ประกอบด้วย 3 กลุ่ม ได้แก่ 1) ผู้บริหารสถานศึกษา หรือผู้แทน 2) อาจารย์/ผู้รับผิดชอบฝ่ายนโยบายและแผน/ฝ่ายวิชาการของสถาบัน และ 3) นิสิต นักศึกษาระดับปริญญาตรี และบัณฑิตศึกษาจากคณะต่าง ๆ ทำให้มีกลุ่มผู้ให้ข้อมูลทั้งหมด 36 กลุ่ม รายละเอียดดังตาราง 3.4

ตาราง 3.4 แหล่งข้อมูลบุคคลของสถาบันอุดมศึกษา (หน่วยงานและกลุ่มผู้ให้ข้อมูล)

ภาค	สถาบันอุดมศึกษา					กลุ่มผู้ให้ข้อมูล
	กลุ่มที่ 1	กลุ่มที่ 2	กลุ่มที่ 3	กลุ่มที่ 5	รวม	
กทม.	1	1	1	2	5	3 กลุ่ม ได้แก่ 1) ผู้บริหารหรือผู้แทน 2) อาจารย์/ผู้รับผิดชอบ ฝ่ายนโยบายและแผน/ฝ่ายวิชาการ 3) นิสิตนักศึกษาชั้นปีสุดท้าย ของระดับ ป.ตรี และ บัณฑิตศึกษาจากคณะต่าง ๆ (12x3)
กลาง	-	1	1	1	3	
ตะวันออก	-	1	-	-	1	
เหนือ	1	-	-	-	1	
ตะวันออกเฉียงเหนือ	1	-	-	-	1	
ใต้	-	-	1	-	1	
รวม	3	3	3	3	12	

สรุปแหล่งข้อมูลบุคคลของหน่วยงานส่วนภูมิภาค และหน่วยงานระดับสถานศึกษาในการวิจัยครั้งนี้ มีจำนวนหน่วยงานทั้งหมด 169 หน่วยงาน โดยมีกลุ่มผู้ให้ข้อมูลทั้งหมด 336 กลุ่ม ดังแสดงรายละเอียดในตาราง 3.5

ดังนั้น สรุปโดยภาพรวมได้ว่า ในการติดตามและประเมินผลครั้งนี้ คณะผู้วิจัยได้ศึกษากับแหล่งข้อมูลบุคคล ในหน่วยงานทั้งหมด 181 หน่วยงาน และมีกลุ่มผู้ให้ข้อมูลทั้งหมด 348 กลุ่ม ซึ่งประกอบด้วย

1. หน่วยงานส่วนกลาง จำนวน 12 หน่วยงาน และกลุ่มผู้ให้ข้อมูล จำนวน 12 กลุ่ม
2. หน่วยงานส่วนภูมิภาค จำนวน 72 หน่วยงาน และกลุ่มผู้ให้ข้อมูล จำนวน 72 กลุ่ม
3. หน่วยงานระดับสถานศึกษา จำนวน 97 หน่วยงาน และกลุ่มผู้ให้ข้อมูล จำนวน 264 กลุ่ม ประกอบด้วยสถานศึกษาที่จัดการศึกษาในระดับ/ประเภทต่าง ๆ รวม 4 กลุ่ม ได้แก่
 - 1) การศึกษาขั้นพื้นฐาน จำนวน 52 หน่วยงาน และกลุ่มผู้ให้ข้อมูล 156 กลุ่ม
 - 2) การศึกษานอกระบบและการศึกษาตามอัธยาศัย จำนวน 13 หน่วยงาน และกลุ่มผู้ให้ข้อมูล 26 กลุ่ม
 - 3) อาชีวศึกษา จำนวน 20 หน่วยงาน และกลุ่มผู้ให้ข้อมูล 46 กลุ่ม
 - 4) อุดมศึกษา จำนวน 12 หน่วยงาน และกลุ่มผู้ให้ข้อมูล 36 กลุ่ม

ตาราง 3.5 สรุปจำนวนหน่วยงานและกลุ่มผู้ให้ข้อมูลของหน่วยงานระดับภูมิภาค และระดับสถานศึกษา จำแนกตามภูมิภาคและจังหวัด

พื้นที่/ ภาค	จังหวัด	ระดับภูมิภาค										ระดับสถานศึกษา										รวมทั้งหมด				
		ศธภ.		ศธจ.		สพป.		สพม.		เทศบาล/อบจ.		กคน.จังหวัด		กค.ชั้นพื้นฐาน		อาชีวศึกษา		กคน.อำเภอ		อุดมศึกษา		หน่วย งาน	กลุ่ม ผู้ให้ ข้อมูล			
		หน่วย งาน	กลุ่ม ผู้ให้ ข้อมูล	หน่วย งาน	กลุ่ม ผู้ให้ ข้อมูล	หน่วย งาน	กลุ่ม ผู้ให้ ข้อมูล	หน่วย งาน	กลุ่ม ผู้ให้ ข้อมูล	หน่วย งาน	กลุ่ม ผู้ให้ ข้อมูล	หน่วย งาน	กลุ่ม ผู้ให้ ข้อมูล	หน่วย งาน	กลุ่ม ผู้ให้ ข้อมูล	หน่วย งาน	กลุ่ม ผู้ให้ ข้อมูล	หน่วย งาน	กลุ่ม ผู้ให้ ข้อมูล							
กทม.	ที่เดียว ที่เดียวกับ ลพบุรี	1	1	1	1	1	1	1	1	1	1	1	1	1	1	1	1	1	1	1	1	1	15	12+5	23+15	
		1	1	1	1	1	1	1	1	1	1	1	1	1	1	1	1	1	1	1	1	1	13	13	24	
		1	1	1	1	1	1	1	1	1	1	1	1	1	1	1	1	1	1	1	1	1	11	11	22	
กลาง	กาญจนบุรี (sandbox)	1	1	1	1	1	1	1	1	1	1	1	1	1	1	1	1	1	1	1	1	1	1	12+3	12+3	23+9
		1	1	1	1	1	1	1	1	1	1	1	1	1	1	1	1	1	1	1	1	1	13	13	24	
		1	1	1	1	1	1	1	1	1	1	1	1	1	1	1	1	1	1	1	1	1	13+1	13+1	24+3	
ตะวันออก	สระแก้ว	1	1	1	1	1	1	1	1	1	1	1	1	1	1	1	1	1	1	1	1	1	1	12+1	12+1	23+3
		1	1	1	1	1	1	1	1	1	1	1	1	1	1	1	1	1	1	1	1	1	12	12	23	
		1	1	1	1	1	1	1	1	1	1	1	1	1	1	1	1	1	1	1	1	1	13+1	13+1	24+3	
เหนือ	เชียงราย	1	1	1	1	1	1	1	1	1	1	1	1	1	1	1	1	1	1	1	1	1	1	12+1	12+1	23+3
		1	1	1	1	1	1	1	1	1	1	1	1	1	1	1	1	1	1	1	1	1	12	12	23	
		1	1	1	1	1	1	1	1	1	1	1	1	1	1	1	1	1	1	1	1	1	13+1	13+1	24+3	
ตะวันออกเฉียงเหนือ	อุบลราชธานี	1	1	1	1	1	1	1	1	1	1	1	1	1	1	1	1	1	1	1	1	1	1	10	10	21
		1	1	1	1	1	1	1	1	1	1	1	1	1	1	1	1	1	1	1	1	1	11	11	22	
		1	1	1	1	1	1	1	1	1	1	1	1	1	1	1	1	1	1	1	1	1	13+1	13+1	24+3	
ใต้	นครศรีธรรมราช	1	1	1	1	1	1	1	1	1	1	1	1	1	1	1	1	1	1	1	1	1	1	12	12	23
		1	1	1	1	1	1	1	1	1	1	1	1	1	1	1	1	1	1	1	1	1	15+12	15+12	300+36	
		1	1	1	1	1	1	1	1	1	1	1	1	1	1	1	1	1	1	1	1	1	169	169	=336	
รวม	ทั้งหมด	8	13	13	13	13	13	13	13	13	13	13	52	156	20	46	13	26	12	36	17+12	157+12	300+36			

หมายเหตุ: ตัวเลขหลังเครื่องหมาย + หมายถึง จำนวนสถาบันอุดมศึกษาในแต่ละภูมิภาค

เครื่องมือวิจัย

เครื่องมือวิจัยที่ใช้ในการเก็บรวบรวมข้อมูลในตอนต้นที่ 1 ซึ่งเป็นการติดตามสภาพการดำเนินงานตามแผนการศึกษาแห่งชาติ พ.ศ. 2560-2579 ในระยะ 5 ปีแรกของแผน (พ.ศ. 2560-2564) ประกอบด้วย 3 ประเภทหลัก ได้แก่ 1) แบบสอบถาม 2) แบบสัมภาษณ์ และ 3) แบบบันทึกข้อมูลรายละเอียดเครื่องมือวิจัยที่ใช้มีดังนี้

1. แบบสอบถาม ใช้สำหรับเก็บรวบรวมข้อมูลเกี่ยวกับสภาพการดำเนินงานตามแผนการศึกษาแห่งชาติในยุทธศาสตร์ต่าง ๆ ที่สอดคล้องกับบทบาทหน้าที่ของหน่วยงานแต่ละประเภทและแต่ละระดับตามที่ระบุไว้ในแผนการศึกษาแห่งชาติ โดยมีลักษณะเป็นแบบตรวจสอบรายการ (check list) ซึ่งเนื้อหาสาระในแบบสอบถามประกอบด้วยข้อความทั้งหมด 3 ตอน คือ

ตอนที่ 1 ข้อมูลทั่วไปของหน่วยงานผู้ให้ข้อมูล

ตอนที่ 2 สภาพการดำเนินงานตามแผนการศึกษาแห่งชาติ

2.1 การดำเนินงานตามภารกิจในการจัดการศึกษาตามแผนการศึกษาแห่งชาติ

2.2 การจัดทำเอกสารที่เกี่ยวข้องกับการดำเนินงานตามแผนการศึกษาแห่งชาติ

2.3 การดำเนินงานในยุทธศาสตร์ต่าง ๆ ตามแผนการศึกษาแห่งชาติ

ตอนที่ 3 การดำเนินงานตามเป้าหมายของแผนการศึกษาแห่งชาติ

แบบสอบถามในการวิจัยครั้งนี้แบ่งออกเป็น 17 ฉบับ ตามระดับและประเภทของหน่วยงานที่มีบทบาทหน้าที่ที่สอดคล้องกันในการขับเคลื่อนยุทธศาสตร์ตามที่แผนการศึกษาแห่งชาติได้ระบุไว้ ได้แก่ (1) แบบสอบถามสำหรับหน่วยงานส่วนกลาง 11 ฉบับ จำแนกตามหน่วยงานแต่ละหน่วยงานโดยจำนวนและรายการข้อความมีความแตกต่างกันไปตามบทบาทหน้าที่ในการจัดการศึกษาของหน่วยงานนั้น ๆ ที่ระบุไว้ในแผนการศึกษาแห่งชาติ พ.ศ. 2560-2579 (2) แบบสอบถามสำหรับหน่วยงานส่วนภูมิภาค 1 ฉบับ (3) แบบสอบถามสำหรับสถานศึกษาขั้นพื้นฐาน 1 ฉบับ (4) แบบสอบถามสำหรับศูนย์ กศน. อำเภอ 1 ฉบับ (5) แบบสอบถามสำหรับสถาบันการอาชีวศึกษา 1 ฉบับ (6) แบบสอบถามสำหรับสถานศึกษาอาชีวศึกษา 1 ฉบับ และ (7) แบบสอบถามสำหรับสถาบันอุดมศึกษา 1 ฉบับ โดยโครงสร้างของแบบสอบถามของแต่ละหน่วยงาน จำนวนข้อความในแต่ละตอน มีรายละเอียดดังตาราง 3.6

ตาราง 3.6 โครงสร้างและจำนวนข้อของแบบสอบถามในแต่ละหน่วยงาน

หน่วยงาน	ตอนที่ 1	ตอนที่ 2			ตอนที่ 3	รวม (ข้อ)
		2.1	2.2	2.3		
ส่วนกลาง						
ก.ค.ศ.	3	7	6	11	2	29
คุรุสภา	3	7	6	9	2	27
สช.	3	7	6	10	5	31
สป.ศธ.	3	7	6	65	12	93
สป.อว.	3	7	6	51	6	73
สพฐ.	3	7	6	53	6	75
สมศ.	3	7	6	4	2	22
กศน.	3	7	6	26	5	47
สกศ.	3	7	6	32	4	52
สอศ.	3	7	6	47	6	69
สส.	3	7	6	53		69
ส่วนภูมิภาค						
หน่วยงานส่วนภูมิภาค	4	7	6	40		57
สถานศึกษา						
สถานศึกษาขั้นพื้นฐาน	7	7	6	49		69
ศูนย์ กศน. อำเภอ	7	7	6	49		69
สถาบันการอาชีวศึกษา	4	7	6	40		57
สถานศึกษาอาชีวศึกษา	5	7	6	51		69
สถาบันอุดมศึกษา	5	7	6	51		69

2. แบบสัมภาษณ์ ใช้สำหรับเก็บรวบรวมข้อมูลจากแหล่งบุคคลเกี่ยวกับสภาพการดำเนินงานของหน่วยงานในการจัดการศึกษาตามแผนการศึกษาแห่งชาติ ใน 3 ประเด็นหลัก ได้แก่ ประเด็นแรก การดำเนินงานตามแผนการศึกษาแห่งชาติ ประกอบด้วย กระบวนการขับเคลื่อนการดำเนินงานตามแผนการศึกษาแห่งชาติไปสู่การปฏิบัติ การดำเนินงานตามยุทธศาสตร์ต่าง ๆ ของแผนการศึกษาแห่งชาติ และการกำกับติดตามผลการดำเนินงานของหน่วยงานที่เกี่ยวข้อง ประเด็นที่สอง ปัจจัยความสำเร็จ และปัจจัยที่เป็นอุปสรรคของการจัดการศึกษาตามแผนการศึกษาแห่งชาติ ประเด็นที่สาม ข้อเสนอแนะต่าง ๆ ที่เกี่ยวข้องกับการดำเนินงานตามแผนการศึกษาแห่งชาติ พ.ศ. 2560-2579 ในระยะ 5 ปีแรกของแผน (พ.ศ. 2560-2564)

แบบสัมภาษณ์ ในการวิจัยครั้งนี้มีลักษณะเป็นแบบสัมภาษณ์กึ่งมีโครงสร้าง (semi-structured interview protocol) โดยแบ่งออกเป็น 3 ฉบับตามกลุ่มผู้ให้สัมภาษณ์ ได้แก่

1) แบบสัมภาษณ์ผู้บริหารหรือผู้แทนหน่วยงาน และครู/อาจารย์ 2) แบบสัมภาษณ์สำหรับนักเรียน และ 3) แบบสัมภาษณ์สำหรับนิสิตนักศึกษา โดยมีรายการข้อคำถามดังนี้

ตาราง 3.7 แนวคำถามในแบบสัมภาษณ์ผู้บริหารหรือผู้แทนหน่วยงาน และครู/อาจารย์

แนวคำถาม
กระบวนการขับเคลื่อนการดำเนินงานตามแผนการศึกษาแห่งชาติ
1. ท่าน/หน่วยงานของท่านมีความรู้/ความเข้าใจเกี่ยวกับแผนการศึกษาของชาติหรือไม่ อย่างไร 2. ท่าน/หน่วยงานของท่านได้รับทราบถึงภารกิจ บทบาทและแนวทางการดำเนินงานและการขับเคลื่อนแผนการศึกษาแห่งชาติสู่การปฏิบัติตามแผนการศึกษาแห่งชาติ พ.ศ. 2560-2579 ในระยะ 5 ปีแรกของแผน (พ.ศ. 2560-2564) อย่างไร จากหน่วยงานใด ด้วยวิธีการใด 3. ในระยะ 5 ปีแรกของแผน (พ.ศ. 2560-2564) ท่าน/หน่วยงานของท่าน รับมอบนโยบายจากหน่วยเหนือ/หน่วยงานบังคับบัญชาอย่างไร มีหลักการ/แนวปฏิบัติอย่างไร และในการส่งมอบนโยบายให้กับสถานศึกษาเพื่อนำแผนการศึกษาแห่งชาติสู่การปฏิบัติอย่างเป็นรูปธรรม มีหลักการ/แนวปฏิบัติอย่างไร
การดำเนินงานตามยุทธศาสตร์ต่าง ๆ ของแผนการศึกษาแห่งชาติ
4. ในการดำเนินงานตามแผนการศึกษาแห่งชาติ พ.ศ. 2560-2579 ในระยะ 5 ปีแรกของแผน (พ.ศ. 2560-2564) ท่าน/หน่วยงานของท่านได้ดำเนินงานขับเคลื่อนแผนการศึกษาแห่งชาติสู่การปฏิบัติ ในลักษณะใดครอบคลุมทั้ง 6 ยุทธศาสตร์หลักหรือไม่ แต่ละยุทธศาสตร์ได้ดำเนินงานอย่างไร ผลการดำเนินงานเป็นอย่างไร และได้มีส่วนร่วมในโครงการในแต่ละยุทธศาสตร์หรือไม่ ในลักษณะใด มากน้อยเพียงใด มีความแตกต่างจากการดำเนินงานในช่วงเริ่มต้น (พ.ศ. 2560-2561) มากน้อยเพียงใด อย่างไร
การกำกับติดตามผลการดำเนินงานของหน่วยงานที่เกี่ยวข้อง
5. ในการดำเนินงานตามแผนการศึกษาแห่งชาติ พ.ศ. 2560-2579 ในระยะ 5 ปีแรกของแผน (พ.ศ. 2560-2564) ท่าน/หน่วยงานของท่านได้ดำเนินการกำกับ/ติดตามการดำเนินงานของหน่วยงานในระดับต่าง ๆ อย่างไร ผลการดำเนินงานของแต่ละหน่วยงานเป็นอย่างไร เป็นไปตามเป้าหมายและตัวชี้วัดมากน้อยเพียงใด อย่างไร มีความแตกต่างจากการดำเนินงานในช่วงเริ่มต้น (พ.ศ. 2560-2561) มากน้อยเพียงใด อย่างไร และมีผลกระทบหรือผลที่ได้คาดหวังซึ่งเกิดขึ้นกับกลุ่มเป้าหมายที่เป็นผู้เรียน และกลุ่มอื่น ๆ ที่เกี่ยวข้องอย่างไรบ้าง
ปัจจัยความสำเร็จ และปัจจัยที่เป็นอุปสรรคของการจัดการศึกษาตามแผน
6. ท่าน/หน่วยงานของท่านมีปัจจัยและเงื่อนไขความสำเร็จ (Key Success Factors) อะไรบ้างที่นำไปสู่การประสบความสำเร็จในการจัดการศึกษาตามแผนการศึกษาแห่งชาติ พ.ศ. 2560-2579 ในระยะ 5 ปีแรกของแผน (พ.ศ. 2560-2564) แต่ละปัจจัย/เงื่อนไขส่งผลต่อความสำเร็จในการจัดการศึกษามากน้อยเพียงใด มีปัจจัย/เงื่อนไขอื่น ๆ เพิ่มเติมหรือไม่ อย่างไร

ตาราง 3.7 แนวคำถามในแบบสัมภาษณ์ผู้บริหารหรือผู้แทนหน่วยงาน และครู/อาจารย์ (ต่อ)

แนวคำถาม
ปัจจัยความสำเร็จ และปัจจัยที่เป็นอุปสรรคของการจัดการศึกษาตามแผน (ต่อ)
7. ปัจจัยที่เป็นอุปสรรคในการจัดการศึกษา/ในการดำเนินงานตามแผนการศึกษาแห่งชาติ พ.ศ. 2560-2579 ในระยะ 5 ปีแรกของแผน (พ.ศ. 2560-2564) มีอะไรบ้าง ทั้งในระดับส่วนกลาง ส่วนภูมิภาค (จังหวัด เขตพื้นที่การศึกษา) และระดับสถานศึกษา และมีแนวทางในการแก้ปัญหาทั้งในระดับนโยบายและระดับปฏิบัติการอย่างไรบ้าง
ข้อเสนอแนะ
8. ข้อเสนอแนะในการปรับปรุงแก้ไขแผนการศึกษาแห่งชาติ พ.ศ. 2560-2579
9. ข้อเสนอแนะอื่น ๆ ที่เกี่ยวข้องมีอะไรบ้าง

ตาราง 3.8 แนวคำถามในแบบสัมภาษณ์นักเรียน

แนวคำถาม
การดำเนินงานตามยุทธศาสตร์ต่าง ๆ ของแผนการศึกษาแห่งชาติ
1. ในช่วงปี พ.ศ. 2560-2564 สถานศึกษาของนักเรียนได้มีการจัดกิจกรรมเพื่อพัฒนานักเรียนอะไรบ้าง และนักเรียนได้รับทราบและมีส่วนร่วมกับกิจกรรมดังกล่าวในลักษณะใด มากน้อยเพียงใด
2. นักเรียนได้รับประโยชน์จากการเข้าร่วมกิจกรรมอย่างไร
3. นักเรียนต้องการให้มีกิจกรรมดังกล่าวอีกหรือไม่ เพราะอะไร
4. นักเรียนต้องการให้มีการปรับปรุงกิจกรรมที่มีอยู่อย่างไร และ/หรือต้องการให้เพิ่มกิจกรรมอะไร เพราะเหตุใด
5. การรับรู้ต่อการสอบ O-NET/N-NET จำเป็นหรือไม่, ผลการสอบสะท้อนคุณภาพการศึกษาได้หรือไม่, มีประโยชน์หรือไม่, การเห็นคุณค่าของการสอบ ฯลฯ
ปัจจัยความสำเร็จ และปัจจัยที่เป็นอุปสรรคของการจัดการศึกษาตามแผนการศึกษาแห่งชาติ
6. นักเรียนคิดว่าสถานศึกษาที่นักเรียนกำลังศึกษาอยู่นี้ มีปัจจัยและเงื่อนไขความสำเร็จ (Key Success Factors) อะไรบ้างที่นำไปสู่การประสบความสำเร็จในการพัฒนานักเรียนให้มีคุณลักษณะที่พึงประสงค์ตามที่หลักสูตรกำหนดไว้ ในการจัดการศึกษาตามแผนการศึกษาแห่งชาติ พ.ศ. 2560-2579 ในระยะ 5 ปีแรกของแผน (พ.ศ. 2560-2564) แต่ละปัจจัย/เงื่อนไขส่งผลต่อความสำเร็จในการจัดการศึกษามากน้อยเพียงใด มีปัจจัยอื่น ๆ เพิ่มเติมหรือไม่ อย่างไร
7. นักเรียนคิดว่าสถานศึกษาที่นักเรียนกำลังศึกษาอยู่นี้ มีปัจจัยที่เป็นอุปสรรคในการจัดการศึกษาหรือการจัดการเรียนการสอนที่ไม่สามารถพัฒนานักเรียนให้มีคุณลักษณะที่พึงประสงค์ตามที่หลักสูตรกำหนดไว้ ในการจัดการศึกษาตามแผนการศึกษาแห่งชาติ พ.ศ. 2560-2579 ในระยะ 5 ปีแรกของแผน (พ.ศ. 2560-2564) มีอะไรบ้าง ทั้งในระดับส่วนกลาง ส่วนภูมิภาค (จังหวัด เขตพื้นที่การศึกษา) และสถานศึกษา และนักเรียนจะเสนอแนวทางในการแก้ปัญหาอย่างไรบ้าง

ตาราง 3.9 แนวคำถามในแบบสัมภาษณ์นิสิตนักศึกษา

แนวคำถาม
การดำเนินงานตามยุทธศาสตร์ต่าง ๆ ของแผนการศึกษาแห่งชาติ
<ol style="list-style-type: none"> 1. ในช่วงปี พ.ศ. 2560-2564 สถานศึกษาของนิสิตนักศึกษาได้มีการจัดกิจกรรมเพื่อพัฒนานิสิตนักศึกษาระบบใดบ้าง และท่านได้รับทราบและมีส่วนร่วมกับกิจกรรมดังกล่าวในลักษณะใด มากน้อยเพียงใด 2. นิสิตนักศึกษาได้รับประโยชน์จากการเข้าร่วมกิจกรรมอย่างไร 3. นิสิตนักศึกษาต้องการให้มีกิจกรรมดังกล่าวอีกหรือไม่ เพราะอะไร 4. นิสิตนักศึกษาต้องการให้มีการปรับปรุงกิจกรรมที่มีอยู่อย่างไร และ/หรือต้องการให้เพิ่มกิจกรรมอะไร เพราะเหตุใด
ปัจจัยความสำเร็จ และปัจจัยที่เป็นอุปสรรคของการจัดการศึกษาตามแผนการศึกษาแห่งชาติ
<ol style="list-style-type: none"> 5. นิสิตนักศึกษาคิดว่าสถานศึกษาที่ท่านกำลังศึกษาอยู่นี้ มีปัจจัยและเงื่อนไขความสำเร็จ (Key Success Factors) อะไรบ้างที่นำไปสู่การประสบความสำเร็จในการพัฒนานิสิตนักศึกษาให้มีคุณลักษณะที่พึงประสงค์ตามที่หลักสูตรกำหนดไว้ แต่ละปัจจัย/เงื่อนไขส่งผลต่อความสำเร็จในการจัดการศึกษามากน้อยเพียงใด มีปัจจัย/เงื่อนไขอื่น ๆ เพิ่มเติมหรือไม่ อย่างไร 6. นิสิตนักศึกษาคิดว่าสถานศึกษาที่ท่านกำลังศึกษาอยู่นี้ มีปัจจัยที่เป็นอุปสรรคในการจัดการศึกษาหรือการจัดการเรียนการสอนที่ไม่สามารถพัฒนานิสิตนักศึกษาให้มีคุณลักษณะที่พึงประสงค์ตามที่หลักสูตรกำหนดไว้ มีอะไรบ้าง ทั้งในระดับส่วนกลาง ส่วนภูมิภาค (จังหวัด เขตพื้นที่การศึกษา) และสถานศึกษา และนิสิตนักศึกษาจะเสนอแนวทางในการแก้ปัญหาอย่างไรบ้าง

3. แบบบันทึกข้อมูล ใช้สำหรับบันทึกผลการสัมภาษณ์ของผู้ให้ข้อมูลในหน่วยงานต่าง ๆ โดยมีจำนวนสอดคล้องตามจำนวนแบบสัมภาษณ์ และครอบคลุมประเด็นสำหรับการบันทึกข้อมูลตามแบบสัมภาษณ์ของผู้ให้ข้อมูลกลุ่มต่าง ๆ สำหรับตัวอย่างแบบบันทึกข้อมูลแสดงในภาคผนวก

การตรวจสอบคุณภาพเครื่องมือวิจัย

การวิจัยครั้งนี้มีการตรวจสอบความตรงเชิงเนื้อหา (content validity) ของเครื่องมือ โดยพิจารณาความถูกต้องและครอบคลุมของข้อคำถามในแบบสอบถาม ซึ่งเป็นข้อคำถามที่กำหนดขึ้นเพื่อเก็บรวบรวมข้อมูลเกี่ยวกับข้อเท็จจริงที่เกิดขึ้นว่าด้วยการปฏิบัติของหน่วยงานต่าง ๆ ตามบทบาทความรับผิดชอบในการดำเนินการขับเคลื่อนแผนการศึกษาแห่งชาติสู่การปฏิบัติตามที่ระบุไว้ในแผนการศึกษาแห่งชาติ รวมถึงพิจารณาความเหมาะสมและความครอบคลุมของข้อคำถามในแบบสัมภาษณ์ และแบบบันทึกข้อมูล ตามกรอบนิยามที่กำหนดไว้ ซึ่งการตรวจสอบคุณภาพของเครื่องมือดังกล่าว ดำเนินการโดยที่ปรึกษาโครงการวิจัยและคณะผู้วิจัย ผลการตรวจสอบคุณภาพพบว่า เครื่องมือดังกล่าวมีความตรงเชิงเนื้อหาและเหมาะสมสำหรับนำไปใช้ในการเก็บรวบรวมข้อมูล

การเก็บรวบรวมข้อมูล

การดำเนินการวิจัยระยะที่ 1 ตอนที่ 1 ซึ่งเป็นการติดตามสภาพการดำเนินงานตามแผนการศึกษาแห่งชาตินี้ มีการเก็บรวบรวมข้อมูล 2 ส่วน ได้แก่ การเก็บรวบรวมข้อมูลเชิงคุณภาพโดยใช้การสัมภาษณ์และแบบบันทึกข้อมูล และการเก็บรวบรวมข้อมูลเชิงปริมาณโดยใช้แบบสอบถาม รายละเอียดมีดังนี้

1. การเก็บรวบรวมข้อมูลโดยใช้การสัมภาษณ์ เป็นการเก็บข้อมูลเชิงคุณภาพเพื่อให้ได้ข้อมูลเชิงลึกเกี่ยวกับสภาพการดำเนินงานการจัดการศึกษาตามแผนการศึกษาแห่งชาติในประเด็นที่กำหนดไว้และประเด็นที่เกี่ยวข้องอื่น ๆ คณะผู้วิจัยดำเนินการใน 2 รูปแบบคือ 1) การลงพื้นที่ด้วยตนเอง (onsite interview) 2) การสัมภาษณ์ทางออนไลน์ ผ่านสื่ออิเล็กทรอนิกส์ (online interview) เพื่อสัมภาษณ์ผู้บริหาร (หรือผู้แทน) รวมถึงกลุ่มผู้ให้ข้อมูลที่เกี่ยวข้องของหน่วยงานส่วนกลาง ส่วนภูมิภาค และสถานศึกษา ซึ่งอาจเป็นการสัมภาษณ์รายบุคคล หรือการใช้การสัมภาษณ์แบบกลุ่ม (group interview) ทั้งนี้ขึ้นอยู่กับกลุ่มของผู้ให้ข้อมูลในแต่ละหน่วยงาน ดังรายละเอียดที่แสดงไว้ในส่วนของแหล่งข้อมูลบุคคล

2. การเก็บรวบรวมข้อมูลโดยใช้แบบสอบถาม เป็นการเก็บข้อมูลเชิงปริมาณเกี่ยวกับสภาพการดำเนินงานตามแผนการศึกษาแห่งชาติในยุทธศาสตร์ต่าง ๆ ที่สอดคล้องกับบทบาทหน้าที่ของแต่ละหน่วยงานที่ระบุไว้ในแผนการศึกษาแห่งชาติ พ.ศ. 2560-2579 ซึ่งมีการดำเนินการควบคู่ไปกับการเก็บรวบรวมข้อมูลด้วยแบบสัมภาษณ์ในข้อ 1 โดยให้ผู้บริหารหรือผู้แทนของหน่วยงานในระดับต่าง ๆ ตอบแบบสอบถามของหน่วยงานและให้ส่งแบบสอบถามกลับคืนคณะผู้วิจัย

ทั้งนี้ การประสานงานเพื่อการเก็บรวบรวมข้อมูลดังรายละเอียดข้างต้น คณะผู้วิจัยมีการติดต่อประสานงานผ่านสำนักงานเลขาธิการสภาการศึกษา ซึ่งเป็นหน่วยประสานงานกลางเพื่อขอความร่วมมือไปยังหน่วยงานในพื้นที่ที่เป็นตัวอย่างวิจัยตามรายละเอียด วัน เวลา และสถานที่ที่คณะผู้วิจัยกำหนด สำหรับการประสานกับกลุ่มตัวอย่างในพื้นที่ คณะผู้วิจัยเป็นผู้ติดต่อประสานงานโดยตรง และได้ดำเนินการเก็บรวบรวมข้อมูลตั้งแต่เดือนกันยายน-ธันวาคม พ.ศ. 2565 รวมระยะเวลาประมาณ 4 เดือน โดยมีกิจกรรมในการเก็บรวบรวมข้อมูล แสดงได้ดังตาราง 3.10

ตาราง 3.10 กิจกรรมการเก็บรวบรวมข้อมูลในการวิจัยระยะที่ 1 การติดตามสภาพการดำเนินงาน
ตามแผนการศึกษาแห่งชาติ

หน่วยงาน	กิจกรรมการเก็บรวบรวมข้อมูล /จำนวนผู้ให้ข้อมูลในแต่ละกลุ่ม
หน่วยงานส่วนกลาง	1) สัมภาษณ์: ผู้บริหารหรือผู้แทน 1 คน 2) ตอบแบบสอบถามของหน่วยงาน 1 ฉบับ 3) รวบรวมข้อมูลส่งกลับคณะผู้วิจัย
หน่วยงานส่วนภูมิภาค	1) สัมภาษณ์: ผู้บริหารหรือผู้แทน 1 คน 2) ตอบแบบสอบถามของหน่วยงาน 1 ฉบับ 3) รวบรวมข้อมูลส่งกลับคณะผู้วิจัย
หน่วยงานระดับสถานศึกษา	
■ สถานศึกษาการศึกษาขั้นพื้นฐาน	1) สัมภาษณ์: ผู้บริหารสถานศึกษาหรือผู้แทน 1 คน 2) สัมภาษณ์กลุ่ม: ครูจากกลุ่มสาระต่าง ๆ 8 คน นักเรียนระดับชั้น ป.6, ม.3, ม.6 ระดับชั้นละ 2 คน 3) ตอบแบบสอบถามของหน่วยงาน 1 ฉบับ 4) รวบรวมข้อมูลส่งกลับคณะผู้วิจัย
■ ศูนย์ กศน. อำเภอ	1) สัมภาษณ์: ผู้บริหารศูนย์ กศน. อำเภอ 1 คน 2) สัมภาษณ์กลุ่ม: ครู/อาจารย์ 4 คน 3) ตอบแบบสอบถามของหน่วยงาน 1 ฉบับ 4) รวบรวมข้อมูลส่งกลับคณะผู้วิจัย
■ สถาบันการอาชีวศึกษา	1) สัมภาษณ์: ผู้บริหารหรือผู้แทน 1 คน 2) ตอบแบบสอบถามของหน่วยงาน 1 ฉบับ 3) รวบรวมข้อมูลส่งกลับคณะผู้วิจัย
■ สถานศึกษาอาชีวศึกษา	1) สัมภาษณ์: ผู้บริหารสถาบัน 1 คน 2) สัมภาษณ์กลุ่ม: อาจารย์จากแผนกวิชาต่าง ๆ 8 คน นักศึกษา ชั้นปีสุดท้ายของระดับปวช./ปวส. ระดับชั้นละ 2 คน 3) ตอบแบบสอบถามของหน่วยงาน 1 ฉบับ 4) รวบรวมข้อมูลส่งกลับคณะผู้วิจัย
■ สถาบันอุดมศึกษา	1) สัมภาษณ์: ผู้บริหารสถาบัน 1 คน 2) สัมภาษณ์กลุ่ม: อาจารย์/ผู้รับผิดชอบฝ่ายนโยบายและแผน/ ฝ่ายวิชาการ สถาบันละ 4-6 คน นิสิตนักศึกษาระดับ ป.ตรี และบัณฑิตศึกษาจากคณะ ต่าง ๆ ระดับชั้นละ 4 คน 3) ตอบแบบสอบถามของหน่วยงาน 1 ฉบับ 4) รวบรวมข้อมูลส่งกลับคณะผู้วิจัย

สรุปผลการเก็บรวมข้อมูลในการติดตามและประเมินผลการจัดการศึกษาตามแผนการศึกษาแห่งชาติ พ.ศ. 2560-2579 ในระยะ 5 ปีแรกของแผน (พ.ศ. 2560-2564) สำหรับการเก็บรวบรวมข้อมูลจากหน่วยงานส่วนกลาง ได้ดำเนินการแล้วเสร็จทั้งการเก็บข้อมูลโดยการสัมภาษณ์ผู้บริหารหน่วยงาน จำนวน 12 หน่วยงาน โดยมีผลการบันทึกการสัมภาษณ์จำนวน 12 ฉบับ คิดเป็นร้อยละ 100 และแบบสอบถามที่ได้รับกลับคืนจำนวน 9 หน่วยงาน/ฉบับ จากทั้งหมด 12 หน่วยงาน/ฉบับ คิดเป็นร้อยละ 75.00

สำหรับการเก็บรวบรวมข้อมูลในหน่วยงานส่วนภูมิภาค และหน่วยงานระดับสถานศึกษา กล่าวได้ว่า จำนวนหน่วยงานที่เกี่ยวข้องกับการจัดการศึกษาในระดับภูมิภาค และระดับสถานศึกษา ในงานวิจัยครั้งนี้มีจำนวนรวมทั้งสิ้น 169 หน่วยงาน โดยมีจำนวนกลุ่มผู้ให้ข้อมูลประกอบด้วย กลุ่มผู้บริหารหน่วยงาน กลุ่มครูอาจารย์ และกลุ่มนักเรียนนิสิตนักศึกษา รวมทั้งสิ้น 336 กลุ่มผู้ให้ข้อมูล โดยใช้วิธีการสัมภาษณ์ และใช้แบบสอบถามข้อมูลพื้นฐานเกี่ยวกับสภาพการดำเนินงานตามแผนการศึกษาแห่งชาติสำหรับหน่วยงาน การดำเนินการเก็บรวบรวมข้อมูลจากกลุ่มเป้าหมายดังกล่าวนี้ คณะผู้วิจัยได้ดำเนินการสัมภาษณ์จากกลุ่มผู้ให้ข้อมูลที่เกี่ยวข้อง และแจกแบบสอบถามให้กับหน่วยงานครบตามจำนวนทั้งหมด โดยได้รับแบบสอบถามกลับคืนมาจำนวน 120 ฉบับ จากทั้งหมด 169 ฉบับ คิดเป็นร้อยละ 71.01

การวิเคราะห์ข้อมูล

การวิเคราะห์ข้อมูลในการวิจัยระยะที่ 1 ตอนที่ 1 ซึ่งเป็นการติดตามสภาพการดำเนินงานตามแผนการศึกษาแห่งชาติ ประกอบด้วย การวิเคราะห์ข้อมูล 2 ส่วนหลัก เพื่อตอบวัตถุประสงค์การวิจัยข้อที่ 1 เพื่อติดตามสภาพการดำเนินงานตามแผนการศึกษาแห่งชาติ พ.ศ. 2560-2579 ในระยะ 5 ปีแรกของแผน (พ.ศ. 2560-2564) มีรายละเอียดดังนี้

1. การวิเคราะห์ด้วยสถิติเชิงบรรยาย เพื่อบรรยายสภาพการดำเนินงานตามแผนการศึกษาแห่งชาติในยุทธศาสตร์ต่าง ๆ ที่สอดคล้องกับบทบาทหน้าที่ของแต่ละหน่วยงานตามที่แผนการศึกษาแห่งชาติได้ระบุไว้ โดยสถิติที่ใช้ ได้แก่ การแจกแจงความถี่ ร้อยละ อัตราส่วน

2. การวิเคราะห์เนื้อหา (content analysis) ใช้วิธีการลดทอนข้อมูล จัดกลุ่ม และวิเคราะห์ความสัมพันธ์ระหว่างข้อมูล จากแหล่งข้อมูลบุคคลด้วยการสัมภาษณ์และ/หรือการสัมภาษณ์กลุ่ม เพื่อขยายความในรายละเอียดเชิงลึกเกี่ยวกับสภาพการดำเนินงานการจัดการศึกษาตามแผนการศึกษาแห่งชาติ พ.ศ. 2560-2579 ในระยะ 5 ปีแรกของแผน (พ.ศ. 2560-2564) ตลอดจนข้อเสนอนะและประเด็นอื่น ๆ ที่เกี่ยวข้อง

ตอนที่ 2 การประเมินผลผลิต ผลลัพธ์ และผลกระทบที่เกิดขึ้นจากการจัดการศึกษา ตามวัตถุประสงค์ เป้าหมาย และตัวชี้วัดของแผนการศึกษาแห่งชาติ พ.ศ. 2560-2579 ในระยะ 5 ปีแรกของแผน (พ.ศ. 2560-2564)

การดำเนินงานในขั้นตอนนี้เป็นการวิจัยเชิงปริมาณ ภายใต้การใช้แนวคิดการประเมินที่อิงตามวัตถุประสงค์ (goal-based evaluation) เพื่อประเมินผลผลิต ผลลัพธ์ และผลกระทบที่เกิดขึ้นตามวัตถุประสงค์ เป้าหมาย และตัวชี้วัดของแผนการศึกษาแห่งชาติ พ.ศ. 2560-2579 ในระยะ 5 ปี โดยใช้ข้อมูลตามตัวชี้วัดของแผนการศึกษาแห่งชาติ พ.ศ. 2560-2579 จำนวน 53 ตัวชี้วัดใหญ่ ทั้งนี้ ตัวชี้วัดบางรายการเป็นตัวชี้วัดที่จำแนกออกได้เป็นตัวชี้วัดย่อย การประเมินนี้จึงมีตัวชี้วัดที่ต้องประเมินทั้งสิ้น 55 ตัวชี้วัด และครอบคลุมตัวชี้วัดในระยะเร่งด่วน (พ.ศ. 2560-2561) จำนวน 5 ตัวชี้วัดที่ได้จากฐานข้อมูลของหน่วยงานต่าง ๆ จำแนกตามเป้าหมายของการพัฒนาการศึกษาและยุทธศาสตร์การขับเคลื่อน รายละเอียดมีดังต่อไปนี้

กลุ่มเป้าหมาย

กลุ่มเป้าหมายคือ หน่วยงานทางการศึกษาในกระทรวงศึกษาธิการทั้งในระดับส่วนกลาง ส่วนภูมิภาค และสถานศึกษา ตลอดจนหน่วยงานที่เกี่ยวข้องกับการดำเนินงานการจัดการศึกษาตามแผนการศึกษาแห่งชาติ พ.ศ. 2560-2579

แหล่งข้อมูล

การดำเนินงานในตอนนี้ใช้ข้อมูลทุติยภูมิทั้งที่อยู่ในรูปแบบฐานข้อมูลทางสถิติ และเอกสารที่เกี่ยวข้อง มีแหล่งข้อมูลคือ 1) แหล่งฐานข้อมูล และ 2) แหล่งข้อมูลเอกสาร

1) แหล่งฐานข้อมูล เป็นฐานข้อมูลทางการศึกษาของหน่วยงานทางการศึกษาต่าง ๆ ที่เกี่ยวข้อง ซึ่งคณะผู้วิจัยขอความอนุเคราะห์ข้อมูลจากฐานข้อมูลของหน่วยงานทางการศึกษาและหน่วยงานต่าง ๆ ที่เกี่ยวข้อง ทั้งนี้ข้อมูลที่ขอความอนุเคราะห์อ้างอิงจากรายงานการจัดทำรายละเอียดตัวชี้วัดตามเป้าหมายของแผนการศึกษาแห่งชาติ พ.ศ. 2560-2579

2) แหล่งข้อมูลเอกสาร ใช้การรวบรวมเอกสารและข้อมูลที่เกี่ยวข้องกับผลที่เกิดขึ้นจากการจัดการศึกษาจากเว็บไซต์ของหน่วยงานต่าง ๆ

การเก็บรวบรวมข้อมูล

การวิจัยในตอนที่ 2 นี้ คณะผู้วิจัยเก็บรวบรวมข้อมูลจากแหล่งฐานข้อมูล ซึ่งเป็นข้อมูลทุติยภูมิทั้งที่อยู่ในรูปแบบฐานข้อมูลทางสถิติและเอกสารที่เกี่ยวข้อง โดยขอความอนุเคราะห์ข้อมูลจากฐานข้อมูลของหน่วยงานทางการศึกษา และหน่วยงานต่าง ๆ ที่เกี่ยวข้อง โดยอ้างอิงจากรายงานการจัดทำรายละเอียดตัวชี้วัดตามเป้าหมายของแผนการศึกษาแห่งชาติ พ.ศ. 2560-2579 ซึ่งมีหน่วยงานที่เกี่ยวข้องจำนวน 30 หน่วยงาน เช่น สำนักงานเลขาธิการสภาการศึกษา (สกศ.) สำนักงานปลัดกระทรวงศึกษาธิการ (สป.ศธ.) สำนักงานคณะกรรมการการศึกษาขั้นพื้นฐาน (สพฐ.) สำนักงาน

คณะกรรมการส่งเสริมการศึกษาเอกชน (สช.) สำนักงานคณะกรรมการการอาชีวศึกษา (สอศ.) สำนักงานส่งเสริมการศึกษานอกระบบและการศึกษาตามอัธยาศัย (กศน.) สำนักงานปลัดกระทรวง การอุดมศึกษา วิทยาศาสตร์ วิจัยและนวัตกรรม (สพ.อว.) สำนักงานคณะกรรมการข้าราชการครู และบุคลากรทางการศึกษา (ก.ค.ศ.) สำนักงานเลขาธิการคุรุสภา กระทรวงวัฒนธรรม (วธ.) กระทรวงมหาดไทย (มท.) สถาบันทดสอบทางการศึกษาแห่งชาติ (องค์การมหาชน) (สทศ.) สำนักงานรับรองมาตรฐานและประเมินคุณภาพการศึกษา (องค์การมหาชน) (สมศ.) สถาบันส่งเสริมการสอนวิทยาศาสตร์และเทคโนโลยี (สสวท.) สำนักงานการวิจัยแห่งชาติ (วช.) สำนักงานสถิติแห่งชาติ (สสช.) สำนักงานประมาณ (สงป.) กรุงเทพมหานคร (กทม.) องค์การปกครองส่วนท้องถิ่น (อปท.) สภาอากาศไทย และหน่วยงานอื่น ๆ ที่เกี่ยวข้อง โดยมีสำนักงานเลขาธิการสภาการศึกษาทำหน้าที่เป็นผู้ติดต่อประสานงานเพื่อขอข้อมูลหรือเอกสารที่จำเป็นสำหรับการวิเคราะห์ตัวชี้วัดดังกล่าว จากแต่ละหน่วยงาน โดยมีรายละเอียดของตัวชี้วัดตามเป้าหมายของแผนการศึกษาแห่งชาติ พ.ศ. 2560-2579 รวมทั้งหน่วยงานที่เป็นแหล่งข้อมูลของแต่ละตัวชี้วัด จำแนกตามเป้าหมายของแผนทั้ง 5 ด้าน ได้แก่ การเข้าถึงโอกาสทางการศึกษา (access) ความเท่าเทียมทางการศึกษา (equity) คุณภาพการศึกษา (quality) ประสิทธิภาพ (efficiency) และการตอบโจทย์บริบทที่เปลี่ยนแปลง (relevancy) ดังแสดงในตาราง 3.11

ข้อมูลส่วนหนึ่งผู้วิจัยได้ดำเนินการประสานกับทางสำนักงานเลขาธิการสภาการศึกษา เพื่อขอข้อมูลจากหน่วยงานทางการศึกษาต่าง ๆ ตามแผนที่วางไว้ของโครงการวิจัย โดยมีหน่วยงานที่ได้ให้ความอนุเคราะห์ข้อมูลจำนวน 25 หน่วยงาน คิดเป็นร้อยละ 83.33 ของหน่วยงานที่ได้ขอความอนุเคราะห์ไปทั้งหมด และในจำนวนนี้พบว่า มีหลายหน่วยงานที่ไม่สามารถให้ข้อมูลได้ในบางรายการ และหลายหน่วยงานไม่ประสงค์จะให้ข้อมูลในลักษณะที่เป็นฐานข้อมูล แต่ให้ความอนุเคราะห์ข้อมูลในลักษณะของข้อมูลสรุปยอด โดยตอบผ่านแบบสอบถามที่ สกศ. ได้พัฒนาขึ้น ซึ่งถือเป็นข้อจำกัดหนึ่งในการดำเนินงานของโครงการวิจัยนี้

ข้อมูลอีกส่วนหนึ่งได้จากการดำเนินการเก็บเกี่ยวข้อมูลทุติยภูมิที่เกี่ยวข้องเพิ่มเติมจากเว็บไซต์ของหน่วยงานทางการศึกษาต่าง ๆ (web scraping) โดยคณะผู้วิจัยเอง เพื่อให้ได้ข้อมูลที่ครบถ้วนมากยิ่งขึ้น รายละเอียดของแหล่งข้อมูลแสดงดังตาราง 3.11

ตาราง 3.11 รายละเอียดตัวชี้วัดตามเป้าหมายของแผนการศึกษาแห่งชาติ พ.ศ. 2560-2579
และแหล่งข้อมูลที่เกี่ยวข้อง

ตัวชี้วัด	แหล่งข้อมูล
ด้าน 1 การเข้าถึงโอกาสทางการศึกษา (Access)	
1.1 สัดส่วนนักเรียนปฐมวัย (3-5 ปี) ต่อประชากรกลุ่มอายุ 3-5 ปี เพิ่มขึ้น	(1) รายงานสถิติการศึกษาของประเทศไทย ปีการศึกษา 2560-2564 ของ สำนักงานเลขาธิการสภาการศึกษา (2) รายงานดัชนีทางการศึกษาประจำปีงบประมาณ 2564 และ 2565 ของสำนักนโยบายและยุทธศาสตร์ สำนักงานปลัดกระทรวงศึกษาธิการ (3) ศูนย์กลางแหล่งข้อมูลเปิดภาครัฐ สำนักงานเลขาธิการสภาการศึกษา (4) ฐานข้อมูลสถิติการศึกษาของ สำนักงานสถิติแห่งชาติ
1.2 ประชากรอายุ 6-11 ปี ได้เข้าเรียนระดับประถมศึกษาทุกคน	
1.3 ประชากรอายุ 12-14 ปี ได้เข้าเรียนระดับมัธยมศึกษาตอนต้น หรือเทียบเท่าทุกคน	
1.4 สัดส่วนนักเรียนมัธยมศึกษาตอนปลาย หรือเทียบเท่า (15-17 ปี) ต่อประชากรกลุ่มอายุ 15-17 ปีเพิ่มขึ้น	
1.5 ประชากรวัยแรงงาน (15-59 ปี) มีจำนวนปีการศึกษาเฉลี่ยเพิ่มขึ้น	
1.6 ร้อยละของแรงงานที่เทียบโอนความรู้และประสบการณ์ เพื่อยกระดับวุฒิการศึกษาเพิ่มขึ้น	ไม่มีข้อมูล
1.7 ร้อยละของผู้เรียนพิการได้รับการพัฒนาสมรรถภาพหรือ บริการทางการศึกษาที่เหมาะสม	รายงานสถานการณ์คนพิการ ในช่วงปี พ.ศ. 2560-2564 ของกรมส่งเสริม และพัฒนาคุณภาพชีวิตคนพิการ
1.8 ร้อยละของแหล่งการเรียนรู้ (พิพิธภัณฑ์ สวนสัตว์ ห้องสมุด ศูนย์ ฯลฯ) ที่ได้รับการพัฒนาให้สามารถจัดบริการทางการศึกษา และมีการจัดกิจกรรมการเรียนรู้ตลอดชีวิตที่มีคุณภาพเพิ่มขึ้น	ไม่มีข้อมูล
1.9 สถานศึกษาทุกแห่งมีอินเทอร์เน็ตความเร็วสูงและมีคุณภาพ	เก็บรวบรวมข้อมูลโดย สำนักงานเลขาธิการสภาการศึกษา
ด้าน 2 ความเท่าเทียมทางการศึกษา (Equity)	
2.1 ดัชนีความเสมอภาคของอัตราการเข้าเรียนระดับการศึกษา ขั้นพื้นฐาน ตามฐานะทางเศรษฐกิจและพื้นที่ลดลง	(1) ฐานข้อมูลตัวชี้วัดสังคม สำนักงาน สภาพัฒนาการเศรษฐกิจและ สังคมแห่งชาติ (2) ฐานข้อมูลสถิติการศึกษาของ สำนักงานสถิติแห่งชาติ

ตาราง 3.11 รายละเอียดตัวชี้วัดตามเป้าหมายของแผนการศึกษาแห่งชาติ พ.ศ. 2560-2579
และแหล่งข้อมูลที่เกี่ยวข้อง (ต่อ)

ตัวชี้วัด	แหล่งข้อมูล
2.2 ร้อยละของเด็กในวัยเรียนที่มีความต้องการจำเป็นพิเศษ ได้รับการศึกษาเต็มตามศักยภาพเพิ่มขึ้น (จำแนกตามกลุ่ม ประเภทของความจำเป็นพิเศษ)	รายงานสถานการณ์คนพิการ จากกรมส่งเสริมและพัฒนาคุณภาพชีวิตคนพิการ กระทรวงการพัฒนาสังคมและความมั่นคงของมนุษย์
2.3 ผู้เรียนระดับการศึกษาขั้นพื้นฐานทุกคน ได้รับการสนับสนุนค่าใช้จ่ายในการศึกษา 15 ปี	เก็บรวบรวมข้อมูลโดย สำนักงานเลขาธิการสภาการศึกษา
ด้าน 3 คุณภาพการศึกษา (Quality)	
3.1 ร้อยละของเด็กแรกเกิดถึง 5 ปี มีพัฒนาการสมวัย เพิ่มขึ้น	กองยุทธศาสตร์และแผนงาน สำนักงานปลัดกระทรวงสาธารณสุข
3.2 ร้อยละของนักเรียนที่มีคะแนนผลการทดสอบทางการศึกษา ระดับชาติขั้นพื้นฐาน (O-NET) แต่ละวิชาผ่านเกณฑ์คะแนน ร้อยละ 50 ขึ้นไป เพิ่มขึ้น	สทศ.
3.3 ความแตกต่างระหว่างคะแนนเฉลี่ยผลการทดสอบทางการศึกษา ระดับชาติขั้นพื้นฐาน (O-NET) ของนักเรียนระหว่างพื้นที่/ภาคการศึกษา ในวิชาคณิตศาสตร์และภาษาอังกฤษ ลดลง	สทศ.
3.4 คะแนนเฉลี่ยผลการทดสอบโครงการประเมินผลนักเรียนร่วมกับนานาชาติ (Programme for International Student Assessment หรือ PISA) ของนักเรียนอายุ 15 ปี ในวิชา วิทยาศาสตร์ การอ่านและคณิตศาสตร์ สูงขึ้น	สสวท.
3.5 ระดับความสามารถด้านการใช้ภาษาอังกฤษเฉลี่ยของผู้สำเร็จ การศึกษาในแต่ละระดับ เมื่อทดสอบตามมาตรฐานความสามารถทางภาษาอังกฤษ (CEFR) สูงขึ้น (ระดับมัธยมศึกษาตอนต้น/ระดับมัธยมศึกษาตอนปลาย/ระดับปริญญาตรี)	เก็บรวบรวมข้อมูลโดย สำนักงานเลขาธิการสภาการศึกษา
3.6 ร้อยละการอ่านของคนไทย (อายุตั้งแต่ 6 ปีขึ้นไป) เพิ่มขึ้น	ฐานข้อมูลของสำนักงานสถิติแห่งชาติ

ตาราง 3.11 รายละเอียดตัวชี้วัดตามเป้าหมายของแผนการศึกษาแห่งชาติ พ.ศ. 2560-2579
และแหล่งข้อมูลที่เกี่ยวข้อง (ต่อ)

ตัวชี้วัด	แหล่งข้อมูล
3.7 ร้อยละของผู้เรียนทุกระดับการศึกษามีพฤติกรรมที่แสดงออกถึงความตระหนักในความสำคัญของการดำรงชีวิตที่เป็นมิตรกับสิ่งแวดล้อม คุณมีคุณธรรม จริยธรรม และการประยุกต์ใช้หลักปรัชญาของเศรษฐกิจพอเพียงในการดำเนินชีวิตเพิ่มขึ้น 3.7.1 ร้อยละของจำนวนนักเรียนที่เข้าร่วมกิจกรรม/โครงการที่เกี่ยวข้องกับการสร้างเสริมคุณภาพชีวิตที่เป็นมิตรกับสิ่งแวดล้อมเพิ่มขึ้น 3.7.2 ร้อยละของจำนวนโรงเรียนที่ใช้กระบวนการเรียนรู้เพื่อสร้างเสริมคุณธรรมจริยธรรมเพิ่มขึ้น 3.7.3 ร้อยละของจำนวนนักเรียนที่เข้าร่วมกิจกรรมตามโครงการน้อมนำแนวคิดตามหลักปรัชญาของเศรษฐกิจพอเพียงสู่การปฏิบัติเพิ่มขึ้น	เก็บรวบรวมข้อมูลโดยสำนักงานเลขาธิการสภาการศึกษา
3.8 ร้อยละของผู้สำเร็จการศึกษาระดับอาชีวศึกษาและอุดมศึกษามีสมรรถนะเป็นที่พอใจของสถานประกอบการ เพิ่มขึ้น	ไม่มีข้อมูล
3.9 ร้อยละของสถานศึกษาที่มีคุณภาพ ตามเกณฑ์ประกันคุณภาพการศึกษาเพิ่มขึ้น	สมศ.
3.10 จำนวนโครงการ/งานวิจัยเพื่อสร้างองค์ความรู้/นวัตกรรมที่นำไปใช้ประโยชน์ในการพัฒนาประเทศ เพิ่มขึ้น	ไม่มีข้อมูล
3.11 ร้อยละของผลงานวิจัยที่ได้รับการตีพิมพ์ในระดับนานาชาติเพิ่มขึ้น	ไม่มีข้อมูล
3.12 ร้อยละของนักเรียนในเขตพัฒนาพิเศษเฉพาะกิจจังหวัดชายแดนภาคใต้และพื้นที่พิเศษที่มีคะแนนผลการทดสอบทางการศึกษาระดับชาตินัยพื้นฐาน (O-NET) แต่ละวิชาผ่านเกณฑ์คะแนนร้อยละ 50 ขึ้นไป เพิ่มขึ้น	สทศ.
3.13 ร้อยละของสถานศึกษาที่มีการจัดการเรียนการสอน/กิจกรรม เพื่อเสริมสร้างความเป็นพลเมือง (Civic Education) เพิ่มขึ้น	(1) ระบบตรวจ ติดตามและประเมินผลสำนักงานปลัดกระทรวงศึกษาธิการ (2) เก็บรวบรวมข้อมูลโดยสำนักงานเลขาธิการสภาการศึกษา

ตาราง 3.11 รายละเอียดตัวชี้วัดตามเป้าหมายของแผนการศึกษาแห่งชาติ พ.ศ. 2560-2579
และแหล่งข้อมูลที่เกี่ยวข้อง (ต่อ)

ตัวชี้วัด	แหล่งข้อมูล
ด้าน 4 ประสิทธิภาพ (Efficiency)	
4.1 มีการปรับปรุงโครงสร้างการบริหารงานของกระทรวงศึกษาธิการ	เก็บรวบรวมข้อมูลโดย สำนักงานเลขาธิการสภาการศึกษา
4.2 มีระบบการบริหารงานบุคคลของครู อาจารย์ และบุคลากร ทางการศึกษาที่มีประสิทธิภาพ และเป็นไปตามเกณฑ์มาตรฐาน	เก็บรวบรวมข้อมูลโดย สำนักงานเลขาธิการสภาการศึกษา
4.3 มีระบบการประกันคุณภาพการศึกษาที่เหมาะสม สอดคล้อง กับบริบทและความต้องการจำเป็นของสถานศึกษา	เก็บรวบรวมข้อมูลโดย สำนักงานเลขาธิการสภาการศึกษา
4.4 จำนวนฐานข้อมูลรายบุคคลด้านการศึกษาของประเทศ ที่เป็นปัจจุบัน สามารถเชื่อมโยงและใช้ข้อมูลระหว่างหน่วยงาน ได้อย่างมีประสิทธิภาพเพิ่มขึ้น	เก็บรวบรวมข้อมูลโดย สำนักงานเลขาธิการสภาการศึกษา
4.5 มีฐานข้อมูลด้านการศึกษาเพื่อใช้ประโยชน์ในการวางแผน การบริหารจัดการศึกษา การติดตามและประเมินผล	เก็บรวบรวมข้อมูลโดย สำนักงานเลขาธิการสภาการศึกษา
4.6 มีระบบเครือข่ายเทคโนโลยีดิจิทัลเพื่อการศึกษาที่ทันสมัย สนองตอบความต้องการของผู้ใช้บริการอย่างมีประสิทธิภาพ	เก็บรวบรวมข้อมูลโดย สำนักงานเลขาธิการสภาการศึกษา
4.7 มีกลไกส่งเสริมให้ทุกภาคส่วนสนับสนุนทรัพยากร เพื่อการจัดการศึกษา	เก็บรวบรวมข้อมูลโดย สำนักงานเลขาธิการสภาการศึกษา
4.8 มีการปรับระบบการจัดสรรเงินไปสู่ด้านอุปสงค์หรือตัวผู้เรียน	เก็บรวบรวมข้อมูลโดย สำนักงานเลขาธิการสภาการศึกษา
4.9 มีการปรับปรุงแก้ไขกฎหมายที่เกี่ยวกับความเป็นอิสระและ ความรับผิดชอบของสถานศึกษา (Autonomous & Accountability)	เก็บรวบรวมข้อมูลโดย สำนักงานเลขาธิการสภาการศึกษา
4.10 ร้อยละของสถานศึกษาขนาดเล็กที่ไม่ผ่านเกณฑ์การประเมิน คุณภาพภายนอกลดลง	ไม่มีข้อมูล
4.11 สัดส่วนงบประมาณตามประเด็น (Agenda) สูงขึ้น เมื่อเทียบกับ งบประมาณตามภารกิจ (Function)	ไม่มีข้อมูล
4.12 สัดส่วนผู้เรียนเอกชนสูงขึ้นเมื่อเทียบกับรัฐ	ฐานข้อมูลตัวชี้วัดสังคม สำนักงาน สภาพัฒนาการเศรษฐกิจและ สังคมแห่งชาติ

ตาราง 3.11 รายละเอียดตัวชี้วัดตามเป้าหมายของแผนการศึกษาแห่งชาติ พ.ศ. 2560-2579
และแหล่งข้อมูลที่เกี่ยวข้อง (ต่อ)

ตัวชี้วัด	แหล่งข้อมูล
4.13 อัตราการออกกลางคันของผู้เรียนระดับการศึกษาขั้นพื้นฐาน ลดลง	(1) ฐานข้อมูลตัวชี้วัดสังคม สำนักงาน สภาพัฒนาการเศรษฐกิจและ สังคมแห่งชาติ (2) ฐานข้อมูลสถิติการศึกษา ของสำนักงานสถิติแห่งชาติ
4.14 ร้อยละของสถานศึกษาที่ปลอดภัยเสพติดเพิ่มขึ้น	เก็บรวบรวมข้อมูลโดย สำนักงานเลขาธิการสภาการศึกษา
4.15 ร้อยละของครูและบุคลากรทางการศึกษาทุกระดับและ ประเภทการศึกษาที่ได้รับการพัฒนาตามมาตรฐานวิชาชีพ และสามารถปฏิบัติงานได้อย่างมีประสิทธิภาพเพิ่มขึ้น	เก็บรวบรวมข้อมูลโดย สำนักงานเลขาธิการสภาการศึกษา
4.16 จำนวนหน่วยงาน องค์กรภาครัฐ/เอกชน ที่มีส่วนร่วม จัดการศึกษาแบบประชารัฐเพิ่มขึ้น	ไม่มีข้อมูล
ด้าน 5 การตอบโจทย์บริบทที่เปลี่ยนแปลง	
5.1 อันดับความสามารถในการแข่งขันของประเทศด้านการศึกษา ดีขึ้น (IMD)	The World Competitiveness Yearbook (WCY)
5.2 จำนวนสถาบันอุดมศึกษาที่ดีติดอันดับ 200 อันดับแรกของโลก เพิ่มขึ้น	รายงานผลการจัดอันดับของ QS
5.3 อันดับความพึงพอใจของผู้ประกอบการต่อผู้จบอุดมศึกษา เพิ่มขึ้น (IMD)	The World Competitiveness Yearbook (WCY)
5.4 ร้อยละของสถานศึกษาที่จัดการศึกษาโดยบูรณาการองค์ความรู้ แบบสะเต็มศึกษาเพิ่มขึ้น	ไม่มีข้อมูล
5.5 จำนวนหลักสูตรของสถานศึกษาที่จัดการศึกษาทวิวุฒิ (Dual Degree) ร่วมกับต่างประเทศเพิ่มขึ้น	ไม่มีข้อมูล
5.6 ร้อยละของผู้เรียนที่เรียนในระบบทวิภาคี/สหกิจศึกษา ในสถานประกอบการที่มีมาตรฐานเพิ่มขึ้น	รายงานดัชนีทางการศึกษา ประจำปีงบประมาณ 2564 และ 2565 ของสำนักนโยบายและยุทธศาสตร์ สำนักงานปลัดกระทรวงศึกษาธิการ

ตาราง 3.11 รายละเอียดตัวชี้วัดตามเป้าหมายของแผนการศึกษาแห่งชาติ พ.ศ. 2560-2579
และแหล่งข้อมูลที่เกี่ยวข้อง (ต่อ)

ตัวชี้วัด	แหล่งข้อมูล
5.7 สัดส่วนผู้เรียนอาชีวศึกษาสูงขึ้น เมื่อเทียบกับผู้เรียนสามัญศึกษา	รายงานดัชนีทางการศึกษา ประจำปีงบประมาณ 2564 และ 2565 ของสำนักนโยบายและยุทธศาสตร์ สำนักงานปลัดกระทรวงศึกษาธิการ
5.8 สัดส่วนผู้เรียนวิทยาศาสตร์สุขภาพ วิทยาศาสตร์และเทคโนโลยี สูงขึ้น เมื่อเทียบกับผู้เรียนสังคมศาสตร์	ไม่มีข้อมูล
5.9 ร้อยละของประชากรวัยแรงงาน (15-59 ปี) ที่มีการศึกษา ระดับมัธยมศึกษาตอนปลายหรือเทียบเท่าขึ้นไป เพิ่มขึ้น	ไม่มีข้อมูล
5.10 อัตราการได้งานทำ/ประกอบอาชีพอิสระของผู้สำเร็จการศึกษา ระดับอาชีวศึกษา (ไม่นับศึกษาต่อ) ภายในระยะเวลา 1 ปี เพิ่มขึ้น	รายงานดัชนีทางการศึกษา ประจำปีงบประมาณ 2564 และ 2565 ของสำนักนโยบายและยุทธศาสตร์ สำนักงานปลัดกระทรวงศึกษาธิการ
5.11 อัตราการได้งานทำ/ประกอบอาชีพอิสระของผู้สำเร็จการศึกษา ระดับอุดมศึกษาภายในระยะเวลา 1 ปี เพิ่มขึ้น	ระบบภาวะการณ์มีงานทำของบัณฑิต สำนักงานปลัดกระทรวงการอุดมศึกษา วิทยาศาสตร์ วิจัยและนวัตกรรม
5.12 มีฐานข้อมูลความต้องการกำลังคน (Demand) จำแนกตาม กลุ่มอุตสาหกรรมอย่างครบถ้วน	เก็บรวบรวมข้อมูลโดย สำนักงานเลขาธิการสภาการศึกษา

การวิเคราะห์ข้อมูล

การวิเคราะห์ข้อมูลในการวิจัยระยะที่ 1 ตอนที่ 2 ซึ่งเป็นการประเมินผลการดำเนินงานตามตัวชี้วัดเป้าหมายของแผนการศึกษาแห่งชาติ ใช้การวิเคราะห์ด้วยสถิติเชิงบรรยาย เพื่อบรรยายสภาพการดำเนินงาน ผลผลิต ผลลัพธ์ และผลกระทบที่เกิดขึ้นจากการดำเนินงานตามแผนการศึกษาแห่งชาติ พ.ศ. 2560-2579 ในระยะ 5 ปีแรกของแผน (พ.ศ. 2560-2564) ของหน่วยงานต่าง ๆ ที่เกี่ยวข้อง ได้แก่ การแจกแจงความถี่ ร้อยละ อัตราส่วน ค่าเฉลี่ย ส่วนเบี่ยงเบนมาตรฐาน การเปรียบเทียบค่าเฉลี่ย การใช้ทัศนภาพข้อมูลที่เหมาะสมกับข้อมูล การวิเคราะห์แนวโน้ม และการวิเคราะห์เมทริกซ์สมรรถนะ

ตอนที่ 3 การวิเคราะห์ปัจจัยความสำเร็จ และปัจจัยที่เป็นอุปสรรคของการจัดการศึกษา ตามแผนการศึกษาแห่งชาติ พ.ศ. 2560-2579 ในระยะ 5 ปีแรกของแผน (พ.ศ. 2560-2564)

การดำเนินงานในขั้นตอนนี้ เป็นการวิจัยโดยใช้ข้อมูลเชิงคุณภาพ สำหรับตอบวัตถุประสงค์การวิจัยข้อที่ 3 คือ เพื่อวิเคราะห์ปัจจัยความสำเร็จ และปัจจัยที่เป็นอุปสรรคของการจัดการศึกษาตามแผนการศึกษาแห่งชาติ พ.ศ. 2560-2579 ในระยะ 5 ปีแรกของแผน (พ.ศ. 2560-2564) โดยมีการดำเนินงานคือ การสัมภาษณ์ผู้บริหารหรือผู้แทนของหน่วยงานในการจัดการศึกษาในระดับต่าง ๆ เพื่อให้ได้รายละเอียดเชิงลึกเกี่ยวกับปัจจัยที่เกี่ยวข้อง เพื่อนำมาวิเคราะห์และสังเคราะห์ปัจจัยความสำเร็จและปัจจัยที่เป็นอุปสรรคของการจัดการศึกษาตามแผนการศึกษาแห่งชาติ รายละเอียดการดำเนินการของการวิจัยในตอนต้นที่ 3 นี้ มีดังต่อไปนี้

กลุ่มเป้าหมาย

กลุ่มเป้าหมายคือ หน่วยงานทางการศึกษาในกระทรวงศึกษาธิการและกระทรวงอื่นที่เกี่ยวข้องในการจัดการศึกษาทั้งในระดับส่วนกลาง ส่วนภูมิภาค และสถานศึกษา ตลอดจนหน่วยงานอื่นที่เกี่ยวข้องกับการดำเนินงานตามแผนการศึกษาแห่งชาติ พ.ศ. 2560-2579

แหล่งข้อมูล

การวิจัยในระยะที่ 1 ตอนที่ 3 นี้มีแหล่งข้อมูลคือ แหล่งข้อมูลบุคคล โดยเป็นแหล่งข้อมูลเดียวกับแหล่งข้อมูลบุคคลในตอนต้นที่ 1 ซึ่งเป็นการรวบรวมข้อมูลจากผู้บริหารหรือผู้แทน ครู/อาจารย์ และบุคลากรที่เกี่ยวข้อง รวมทั้งนักเรียน/นิสิต/นักศึกษาในหน่วยงานกลุ่มเป้าหมาย 3 ระดับ ประกอบด้วย หน่วยงานส่วนกลาง หน่วยงานส่วนภูมิภาค และหน่วยงานระดับสถานศึกษา

เครื่องมือวิจัย

เครื่องมือวิจัยที่ใช้ในการเก็บรวบรวมข้อมูลในระยะนี้ คือ แบบสัมภาษณ์และแบบบันทึกข้อมูล ซึ่งใช้สำหรับเก็บรวบรวมข้อมูลในรายละเอียดเชิงลึกเกี่ยวกับปัจจัยความสำเร็จและปัจจัยที่เป็นอุปสรรคของการจัดการศึกษาตามแผนการศึกษาแห่งชาติ พ.ศ. 2560-2579 ในระยะ 5 ปีแรกของแผน (พ.ศ. 2560-2564) จากแหล่งบุคคลดังกล่าวข้างต้น โดยแบบสัมภาษณ์และแบบบันทึกข้อมูลที่ใช้ในขั้นตอนนี้ เป็นเครื่องมือฉบับเดียวกันกับเครื่องมือวิจัยที่ใช้ในระยะที่ 1 ขั้นตอนที่ 1 ซึ่งเป็นการติดตามสภาพการดำเนินงานตามแผนการศึกษาแห่งชาติ เนื่องจากมีการดำเนินการเก็บรวบรวมข้อมูลไปพร้อมกัน

การเก็บรวบรวมข้อมูล

การดำเนินการวิจัยระยะที่ 1 ตอนที่ 3 นี้ใช้วิธีการสัมภาษณ์เพื่อเก็บรวบรวมข้อมูลเชิงคุณภาพ โดยใช้แบบสัมภาษณ์และแบบบันทึกข้อมูล ซึ่งได้ดำเนินการไปพร้อมกับการเก็บรวบรวมข้อมูลในการวิจัย ตอนที่ 1 กล่าวคือ ใช้การลงพื้นที่ด้วยตนเอง (onsite interview) และการสัมภาษณ์ทางออนไลน์ผ่านสื่ออิเล็กทรอนิกส์ (online interview) เพื่อสัมภาษณ์ผู้บริหาร (หรือผู้แทน) รวมถึงผู้เกี่ยวข้องในหน่วยงานส่วนกลาง ส่วนภูมิภาค และสถานศึกษา ซึ่งอาจเป็นการสัมภาษณ์รายบุคคล หรือการสัมภาษณ์แบบกลุ่ม (group interview) ทั้งนี้ขึ้นอยู่กับกลุ่มของผู้ให้ข้อมูลในแต่ละหน่วยงาน ดังรายละเอียดที่กล่าวถึงแล้วข้างต้น

การวิเคราะห์ข้อมูล

การวิเคราะห์ข้อมูลในการวิจัยระยะที่ 1 ตอนที่ 3 นี้เป็นการวิเคราะห์สำหรับตอบวัตถุประสงค์การวิจัยข้อที่ 3 เพื่อวิเคราะห์ปัจจัยความสำเร็จ และปัจจัยที่เป็นอุปสรรคของการจัดการศึกษาตามแผนการศึกษาแห่งชาติ พ.ศ. 2560-2579 ในระยะ 5 ปีแรกของแผน (พ.ศ. 2560-2564) โดยใช้การวิเคราะห์เนื้อหา (content analysis) ในการลดทอนและจัดกลุ่มข้อมูลที่ได้จากการสัมภาษณ์และ/หรือการสัมภาษณ์กลุ่ม เพื่อให้ได้รายละเอียดเชิงลึก และสังเคราะห์ข้อมูลเพื่อให้ได้ปัจจัยความสำเร็จและปัจจัยที่เป็นอุปสรรคของการจัดการศึกษาตามแผนการศึกษาแห่งชาติ ตลอดจนข้อเสนอแนะอื่น ๆ ที่เกี่ยวข้อง

❖ ระยะที่ 2 การจัดทำข้อเสนอแนะในการดำเนินงานและการจัดการศึกษาตามแผนการศึกษาแห่งชาติ พ.ศ. 2560-2579 ในระยะต่อไป

การวิจัยระยะนี้เป็นการดำเนินการตามวัตถุประสงค์ข้อที่ 4 คือ เพื่อจัดทำข้อเสนอแนะในการดำเนินงานและการจัดการศึกษาตามแผนการศึกษาแห่งชาติ พ.ศ. 2560-2579 ในระยะต่อไป มีการดำเนินการดังนี้

1) สังเคราะห์ข้อค้นพบจากผลการวิเคราะห์ข้อมูลที่ได้จากการวิจัยระยะที่ 1 ซึ่งดำเนินการตามวัตถุประสงค์ข้อที่ 1, 2 และ 3 ประกอบด้วย (1) ผลการติดตามสภาพการดำเนินงานตามแผนการศึกษาแห่งชาติ (2) ผลการประเมินผลผลิต ผลลัพธ์ และผลกระทบที่เกิดขึ้นจากการจัดการศึกษาตามวัตถุประสงค์ เป้าหมาย และตัวชี้วัดของแผนการศึกษาแห่งชาติ พ.ศ. 2560-2579 ในระยะ 5 ปีแรกของแผน (พ.ศ. 2560-2564) และ (3) ผลการวิเคราะห์ปัจจัยความสำเร็จ และปัจจัยที่เป็นอุปสรรคของการจัดการศึกษาตามแผนการศึกษาแห่งชาติ

2) ยกร่างข้อเสนอแนะในการดำเนินงานและการจัดการศึกษาตามแผนการศึกษาแห่งชาติ ในระยะต่อไป

3) ตรวจสอบความเหมาะสมและความเป็นไปได้ของข้อเสนอแนะฯ ที่ยกกว้างขึ้นโดยให้ผู้ทรงคุณวุฒิจำนวน 3 คน ในการอ่านพิจารณาเชิงวิพากษ์ และจัดประชุมเพื่อแลกเปลี่ยนความคิดเห็น โดยมีเกณฑ์ในการคัดเลือกผู้ทรงคุณวุฒิ ประกอบด้วย (1) เป็นนักวิชาการที่มีความรู้ความเชี่ยวชาญหรือมีประสบการณ์ด้านการศึกษาและการวัดประเมินผลการศึกษาไม่ต่ำกว่า 5 ปี (2) มีประสบการณ์ในการทำวิจัยเชิงประเมินนโยบาย (3) มีประสบการณ์ในการเป็นคณะกรรมการในการวางแผนนโยบาย/ยุทธศาสตร์ของหน่วยงานทางการศึกษา และ/หรือ (4) เป็นผู้บริหารหรือเคยเป็นผู้บริหารหน่วยงานทางการศึกษาในระดับคณะขึ้นไป

4) ปรับปรุงข้อเสนอแนะที่ยกกว้างขึ้นตามความคิดเห็นของผู้ทรงคุณวุฒิ

จากขั้นตอนการดำเนินการวิจัยในระยะต่าง ๆ ดังรายละเอียดข้างต้น สามารถสรุปเป็นกรอบการติดตามและประเมินผลการจัดการศึกษาตามแผนการศึกษาแห่งชาติ พ.ศ. 2560-2579 ในระยะ 5 ปีแรกของแผน (พ.ศ. 2560-2564) ได้ดังตาราง 3.12

ตาราง 3.12 กรอบการติดตามและประเมินผลการจัดการศึกษาตามแผนการศึกษาแห่งชาติ พ.ศ. 2560-2579 ในระยะ 5 ปีแรกของแผน (พ.ศ. 2560-2564)

วัตถุประสงค์ของโครงการ	ประเด็น/ตัวชี้วัด	แนวทางการดำเนินงาน	กลุ่มเป้าหมาย	แหล่งข้อมูล	เครื่องมือที่ใช้	การวิเคราะห์ข้อมูล
ระยะที่ 1 เป็นการดำเนินการเพื่อตอบวัตถุประสงค์ข้อ 1, 2 และ 3						
1. เพื่อติดตามสภาพการดำเนินงานตามแผนการศึกษาแห่งชาติ การดำเนินงานตามแผนการศึกษาแห่งชาติ พ.ศ. 2560-2579 ในระยะ 5 ปีแรกของแผน (พ.ศ. 2560-2564)	<ul style="list-style-type: none"> สภาพการดำเนินงานตามแผนการศึกษาแห่งชาติ - กระบวนการขับเคลื่อนการดำเนินงานตามแผนการศึกษาแห่งชาติ ไปสู่การปฏิบัติ - การดำเนินงานตามยุทธศาสตร์ต่าง ๆ ของแผนการศึกษาแห่งชาติ - การกำกับติดตามผลการดำเนินงานของหน่วยงานที่เกี่ยวข้อง 	<ul style="list-style-type: none"> เก็บข้อมูลด้วยแบบสอบถาม สัมภาษณ์ผู้บริหารหรือผู้แทนของหน่วยงานในระดับต่าง ๆ 	<ul style="list-style-type: none"> หน่วยงานทางการศึกษา ในกระทรวงศึกษาธิการและกระทรวงอื่นที่เกี่ยวข้องในการจัดการศึกษาทั้งในภูมิภาค และสถานศึกษา 	<ul style="list-style-type: none"> ผู้บริหารหน่วยงานส่วนกลางหรือผู้แทน ผู้บริหารหน่วยงานส่วนภูมิภาค/จังหวัด และเขตพื้นที่การศึกษา ผู้บริหารสถานศึกษา ครู/อาจารย์ นักเรียน/นักศึกษา 	<ul style="list-style-type: none"> แบบสอบถาม แบบสัมภาษณ์ แบบบันทึกข้อมูล 	<ul style="list-style-type: none"> สถิติเชิงบรรยาย การวิเคราะห์เนื้อหา
2. เพื่อประเมินผลผลิต ผลลัพธ์ และผลกระทบที่เกิดขึ้นจากการจัดการศึกษาตามวัตถุประสงค์ เป้าหมาย และตัวชี้วัดของแผนการศึกษาแห่งชาติ พ.ศ. 2560-2579 ในระยะ 5 ปีแรกของแผน (พ.ศ. 2560-2564)	<ul style="list-style-type: none"> ตัวชี้วัดตามเป้าหมายของแผนฯ จำแนกเป็น 5 ด้าน รวม 53 ตัวชี้วัดหลัก 55 ตัวชี้วัดย่อย ตัวชี้วัดเร่งด่วน 5 ตัวชี้วัด 	<ul style="list-style-type: none"> วิเคราะห์ผลผลิต ผลลัพธ์ และผลกระทบโดยใช้ข้อมูลตามตัวชี้วัดฯ ที่ได้จากฐานข้อมูลของหน่วยงานต่าง ๆ จำแนกตามเป้าหมายของการพัฒนา การศึกษา และยุทธศาสตร์การขับเคลื่อน 	<ul style="list-style-type: none"> หน่วยงานทางการศึกษา ในกระทรวงศึกษาธิการ ทั้งในระดับส่วนกลาง ส่วนภูมิภาค และสถานศึกษา 	<ul style="list-style-type: none"> ฐานข้อมูลทางการศึกษาของหน่วยงานการศึกษา ในกระทรวงศึกษาธิการ ทั้งในระดับส่วนกลาง ส่วนภูมิภาค และสถานศึกษา รวมทั้งหน่วยงานทางการศึกษาในกระทรวงอื่น ๆ ที่เกี่ยวข้อง เช่น มท. อว. สธ. ข้อมูลเอกสารจากเว็บไซต์หน่วยงานการศึกษา 	<ul style="list-style-type: none"> สถิติเชิงบรรยาย ทัศนภาพข้อมูล การวิเคราะห์แนวโน้ม การวิเคราะห์เมทริกซ์สมรรถนะ 	

ตาราง 3.12 กรอบการติดตามและประเมินผลการจัดการศึกษาตามแผนการศึกษาแห่งชาติ พ.ศ. 2560-2579 ในระยะ 5 ปีแรกของแผน (พ.ศ. 2560-2564) (ต่อ)

วัตถุประสงค์ของโครงการ	ประเด็น/ตัวชี้วัด	แนวทางการดำเนินงาน	กลุ่มเป้าหมาย	แหล่งข้อมูล	เครื่องมือที่ใช้	การวิเคราะห์ข้อมูล
3. เพื่อวิเคราะห์ปัจจัยความสำเร็จ และปัจจัยที่เป็นอุปสรรคของการจัดการศึกษาตามแผนการศึกษาแห่งชาติ พ.ศ. 2560-2579 ในระยะ 5 ปีแรกของแผน (พ.ศ. 2560-2564)	<ul style="list-style-type: none"> ปัจจัยความสำเร็จ และปัจจัยที่เป็นอุปสรรคของการจัดการศึกษาตามแผนการศึกษาแห่งชาติ 	<ul style="list-style-type: none"> วิเคราะห์และสังเคราะห์ปัจจัยความสำเร็จและปัจจัยที่เป็นอุปสรรคของการจัดการศึกษาตามแผนการศึกษาแห่งชาติ 	<ul style="list-style-type: none"> หน่วยงานทางการศึกษา ในกระทรวงศึกษาธิการ และกระทรวงอื่นที่เกี่ยวข้องในการจัดการศึกษาทั้งในระดับส่วนกลาง ส่วนภูมิภาค และสถานศึกษา 	<ul style="list-style-type: none"> ผู้บริหารหน่วยงานส่วนกลางหรือผู้แทน ผู้บริหารหน่วยงานส่วนภูมิภาค/จังหวัด และเขตพื้นที่การศึกษา ผู้บริหารสถานศึกษา ครู/อาจารย์ นักเรียน/นักศึกษา 	<ul style="list-style-type: none"> แบบบันทึกข้อมูล แบบสัมภาษณ์ 	<ul style="list-style-type: none"> การวิเคราะห์เนื้อหา การวิเคราะห์เนื้อหา
ระยะที่ 2 เป็นการดำเนินการเพื่อตอบวัตถุประสงค์ข้อ 4						
4. เพื่อจัดทำข้อเสนอแนะในการดำเนินงานและการจัดการศึกษาตามแผนการศึกษาแห่งชาติ พ.ศ. 2560-2579 ในระยะต่อไป	<ul style="list-style-type: none"> ข้อเสนอแนะในการดำเนินงานและการจัดการศึกษาตามแผนการศึกษาแห่งชาติ พ.ศ. 2560-2579 ในระยะต่อไป 	<ul style="list-style-type: none"> สังเคราะห์ผลการวิเคราะห์ข้อมูลจากวัตถุประสงค์ข้อ 1, 2 และ 3 ยกร่างข้อเสนอแนะในการดำเนินงานและการจัดการศึกษาตามแผนการศึกษาแห่งชาติ ตรวจสอบความเหมาะสมและความเป็นไปได้ของข้อเสนอแนะที่ยกร่างขึ้นโดยผู้ทรงคุณวุฒิ ปรับปรุงข้อเสนอแนะที่ยกร่างขึ้นตามความคิดเห็นของผู้ทรงคุณวุฒิ 	<ul style="list-style-type: none"> กระทรวงศึกษาธิการ และหน่วยงานที่เกี่ยวข้อง 	<ul style="list-style-type: none"> ข้อค้นพบจากผลการวิเคราะห์ข้อมูลจากวัตถุประสงค์ข้อที่ 1, 2 และ 3 ผู้ทรงคุณวุฒิ จำนวน 3 คน 	<ul style="list-style-type: none"> แบบบันทึกข้อมูล 	<ul style="list-style-type: none"> การวิเคราะห์และสังเคราะห์เนื้อหา

บทที่ 4

ผลการติดตามสภาพการดำเนินงานตามแผนการศึกษาแห่งชาติ พ.ศ. 2560-2579 ในระยะ 5 ปีแรกของแผน (พ.ศ. 2560-2564)

สภาพการดำเนินงานตามแผนการศึกษาแห่งชาติ พ.ศ. 2560-2579 ในระยะ 5 ปีแรก
ของแผน (พ.ศ. 2560-2564) ของหน่วยงานที่เกี่ยวข้องในการจัดการศึกษาเพื่อขับเคลื่อนแผน
การศึกษาแห่งชาติสู่การปฏิบัติของหน่วยงานต่าง ๆ ประกอบด้วยหน่วยงานตั้งแต่ระดับนโยบาย
จนถึงหน่วยงานระดับปฏิบัติ ที่มีความเชื่อมโยงกันอย่างเป็นระบบในโครงสร้างการบริหารจัดการศึกษา
ซึ่งในที่นี้ได้แก่ หน่วยงานระดับส่วนกลาง ส่วนภูมิภาค และสถานศึกษา ในการติดตามและประเมินผล
การจัดการศึกษาครั้งนี้ครอบคลุมทั้งระดับการศึกษาขั้นพื้นฐาน และระดับอุดมศึกษา และครอบคลุม
ทั้งรูปแบบการศึกษาในระบบ การศึกษานอกระบบและการศึกษาตามอัธยาศัย ดังนั้นเพื่อความชัดเจน
ในการนำเสนอผลการศึกษาเกี่ยวกับสภาพการดำเนินงานตามแผนการศึกษาแห่งชาติของหน่วยงาน
ต่าง ๆ จึงนำเสนอให้ครอบคลุมการศึกษาทุกระดับและทุกประเภท ประกอบด้วย สภาพการดำเนินงาน
ตามแผนการศึกษาแห่งชาติของหน่วยงานที่เกี่ยวข้องในการจัดการศึกษาขั้นพื้นฐาน การจัด
การศึกษาประเภทอาชีวศึกษา และการจัดการศึกษาระดับอุดมศึกษา ตามการรับรู้ของผู้บริหาร
หน่วยงานที่ให้ข้อมูลผ่านการตอบแบบสอบถาม และการสัมภาษณ์ รวมถึงหน่วยงานส่วนกลาง
ที่สนับสนุนการจัดการศึกษา โดยมีรายละเอียดการนำเสนอผลการวิเคราะห์ข้อมูลแบ่งออกเป็น
4 ตอน ดังนี้

- ตอนที่ 1 สภาพการดำเนินงานตามแผนการศึกษาแห่งชาติ พ.ศ. 2560-2579
ในระยะ 5 ปีแรกของแผน (พ.ศ. 2560-2564) ของหน่วยงานที่เกี่ยวข้อง
ในการจัดการศึกษาขั้นพื้นฐาน
- ตอนที่ 2 สภาพการดำเนินงานตามแผนการศึกษาแห่งชาติ พ.ศ. 2560-2579
ในระยะ 5 ปีแรกของแผน (พ.ศ. 2560-2564) ของหน่วยงานที่เกี่ยวข้อง
ในการจัดการศึกษาประเภทอาชีวศึกษา
- ตอนที่ 3 สภาพการดำเนินงานตามแผนการศึกษาแห่งชาติ พ.ศ. 2560-2579
ในระยะ 5 ปีแรกของแผน (พ.ศ. 2560-2564) ของหน่วยงานที่เกี่ยวข้อง
ในการจัดการศึกษาระดับอุดมศึกษา
- ตอนที่ 4 สภาพการดำเนินงานตามแผนการศึกษาแห่งชาติ พ.ศ. 2560-2579
ในระยะ 5 ปีแรกของแผน (พ.ศ. 2560-2564)
ของหน่วยงานส่วนกลางที่สนับสนุนการจัดการศึกษา

❖ ตอนที่ 1 สภาพการดำเนินงานตามแผนการศึกษาแห่งชาติ พ.ศ. 2560-2579 ในระยะ 5 ปีแรกของแผน (พ.ศ. 2560-2564) ของหน่วยงานที่เกี่ยวข้อง ในการจัดการศึกษาขั้นพื้นฐาน

หน่วยงานที่เกี่ยวข้องในการจัดการศึกษาขั้นพื้นฐาน ประกอบด้วย สำนักงานคณะกรรมการการศึกษาขั้นพื้นฐาน (สพฐ.) สำนักงานปลัดกระทรวงศึกษาธิการ (สป.ศธ.) ที่มีหน่วยงานในสังกัดคือ สำนักงานคณะกรรมการส่งเสริมการศึกษาเอกชน (สช.) และสำนักงานส่งเสริมการศึกษานอกระบบและการศึกษาตามอัธยาศัย (กศน.) (ซึ่งปัจจุบันยกฐานะเป็นกรมส่งเสริมการเรียนรู้ (สกร.) ในสังกัดกระทรวงศึกษาธิการ) ที่ร่วมการจัดการศึกษาขั้นพื้นฐาน และยังรวมไปถึงกรมส่งเสริมการปกครองท้องถิ่น (สอ.) สำนักการศึกษา กรุงเทพมหานคร สำนักงานคณะกรรมการการอาชีวศึกษา (สอศ.) ที่มีส่วนร่วมในการจัดการศึกษาขั้นพื้นฐานประเภทอาชีวศึกษาด้วยเช่นกัน ซึ่งในส่วนของจัดการศึกษาประเภทอาชีวศึกษานั้น คณะผู้วิจัยจะขอเสนอรายละเอียดในตอนที่ 2 เนื่องจากมีลักษณะเฉพาะที่แตกต่างจากการจัดการศึกษาขั้นพื้นฐานโดยทั่วไป ดังนั้น ในการนำเสนอรายละเอียดในตอนที่ 1 จึงขอแบ่งเป็น 4 กลุ่ม โดยในแต่ละกลุ่มครอบคลุมตั้งแต่หน่วยงานส่วนกลาง หน่วยงานส่วนภูมิภาค และหน่วยงานระดับสถานศึกษา ดังนี้

กลุ่มที่ 1 สำนักงานคณะกรรมการการศึกษาขั้นพื้นฐาน (สพฐ.) ประกอบด้วย หน่วยงานส่วนภูมิภาค ได้แก่ สำนักงานเขตพื้นที่การศึกษาประถมศึกษา (สพป.) และสำนักงานเขตพื้นที่การศึกษามัธยมศึกษา (สพม.) และหน่วยงานระดับสถานศึกษา ได้แก่ สถานศึกษาในสังกัด สพป. และ สพม.

กลุ่มที่ 2 สำนักงานปลัดกระทรวงศึกษาธิการ (สป.ศธ.) ประกอบด้วย หน่วยงานส่วนกลาง ได้แก่ สำนักงานคณะกรรมการส่งเสริมการศึกษาเอกชน (สช.) และสำนักงานส่งเสริมการศึกษานอกระบบและการศึกษาตามอัธยาศัย (กศน.) หน่วยงานส่วนภูมิภาค ได้แก่ ศึกษาธิการภาค และศึกษาธิการจังหวัด และหน่วยงานระดับสถานศึกษา ได้แก่ สถานศึกษาในสังกัด สช. และ กศน.

กลุ่มที่ 3 กรมส่งเสริมการปกครองท้องถิ่น (สอ.) ประกอบด้วย หน่วยงานส่วนภูมิภาค ได้แก่ องค์การปกครองส่วนท้องถิ่น (อปท.) และหน่วยงานระดับสถานศึกษา ได้แก่ สถานศึกษาในสังกัด อปท.

กลุ่มที่ 4 สำนักการศึกษา กรุงเทพมหานคร และสถานศึกษาในสังกัด กทม.

รายละเอียดของโครงสร้างการนำเสนอผลการติดตามสภาพการดำเนินงานของหน่วยงานที่เกี่ยวข้องในการจัดการศึกษาขั้นพื้นฐาน ดังแสดงในภาพ 4.1

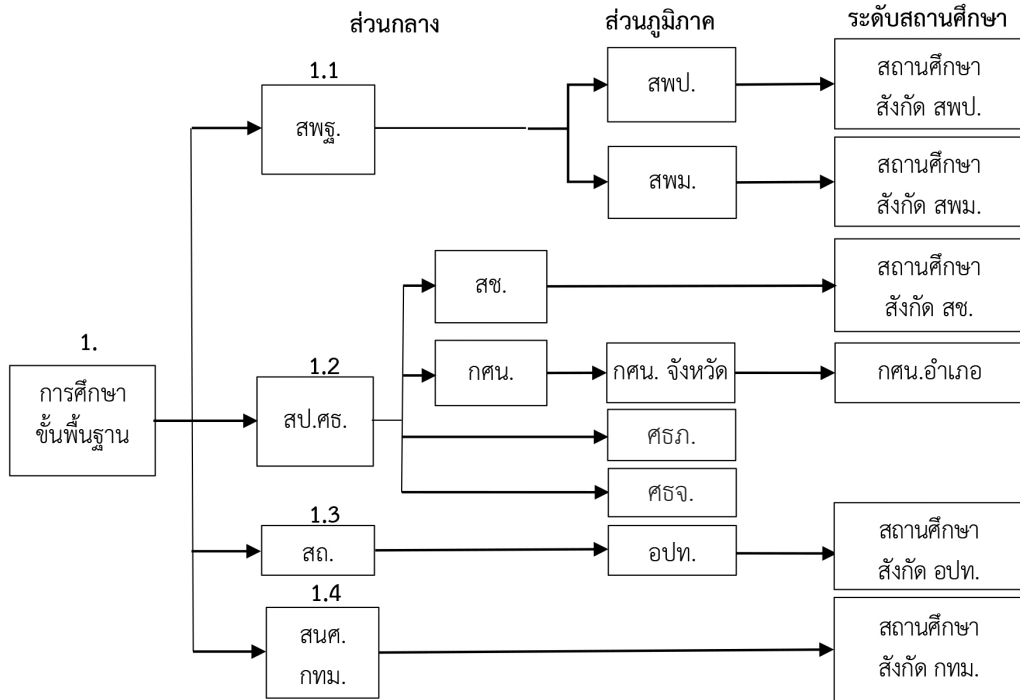

ภาพ 4.1 โครงสร้างการนำเสนอผลการติดตามสภาพการดำเนินงานของหน่วยงานที่เกี่ยวข้อง
ในการจัดการศึกษาขั้นพื้นฐาน

◆ ผลการวิเคราะห์สภาพการดำเนินงานตามแผนการศึกษาแห่งชาติของหน่วยงานที่เกี่ยวข้อง ในการจัดการศึกษาขั้นพื้นฐาน

การนำเสนอผลการวิเคราะห์สภาพการดำเนินงานตามแผนการศึกษาแห่งชาติของหน่วยงานที่เกี่ยวข้องในการจัดการศึกษาขั้นพื้นฐานในส่วนนี้ เป็นการนำเสนอผลการวิเคราะห์ทั้งจากข้อมูลเชิงปริมาณ และข้อมูลเชิงคุณภาพ

สำหรับในส่วนนี้เป็นผลการวิเคราะห์สภาพการดำเนินงานตามแผนการศึกษาแห่งชาติของหน่วยงานที่จัดการศึกษาขั้นพื้นฐานจากข้อมูลเชิงปริมาณ ด้วยการสอบถามจากหน่วยงานทั้งส่วนกลาง ส่วนภูมิภาค และระดับสถานศึกษา ในภารกิจต่าง ๆ ที่หน่วยงานได้ดำเนินงานจัดการศึกษาตามแผนการศึกษาแห่งชาติ ได้แก่ 1) การกำหนดนโยบาย แนวคิด และหลักการของการจัดการศึกษา 2) การถอดแนวคิดจากหลักการของแผนฯ ไปสู่การปฏิบัติ 3) การจัดทำเอกสารและแนวคิดในการปฏิบัติเผยแพร่แก่ผู้เกี่ยวข้องในหน่วยงาน 4) การนำแนวปฏิบัติที่กำหนดไปใช้ในสถานศึกษาหรือพื้นที่นาร่องการศึกษา 5) การจัดทำผลการเรียนรู้จากการนำแนวปฏิบัติที่จัดทำขึ้นเพื่อเผยแพร่แก่ผู้ที่เกี่ยวข้อง และ 6) การกำกับติดตามผลการดำเนินงานตามแนวปฏิบัติที่จัดทำขึ้น

ผลการวิเคราะห์สภาพการดำเนินงานตามแผนการศึกษาแห่งชาติของหน่วยงานที่เกี่ยวข้องในการจัดการศึกษาขั้นพื้นฐานในแต่ละระดับ แสดงในตาราง 4.1 รายละเอียดเป็นดังนี้

สภาพการดำเนินงานตามแผนการศึกษาแห่งชาติ ของหน่วยงานส่วนกลาง ซึ่งประกอบด้วย สำนักงานคณะกรรมการการศึกษาขั้นพื้นฐาน (สพฐ.) สำนักงานปลัดกระทรวงศึกษาธิการ (สพ.ศธ.) สำนักงานคณะกรรมการส่งเสริมการศึกษาเอกชน (สช.) สำนักงานส่งเสริมศึกษานอกระบบและการศึกษาตามอัธยาศัย (กศน.) และกรมส่งเสริมการปกครองท้องถิ่น (สถ.) พบว่า สช. มีการดำเนินงานครบถ้วนทั้ง 6 ภารกิจ ในขณะที่ สพ.ศธ. มีการกำหนดนโยบาย แนวคิดและหลักการของการจัดการศึกษาตามแผนการศึกษาแห่งชาติ การถอดแนวคิดจากหลักการของแผนการศึกษาแห่งชาติไปสู่การปฏิบัติ รวมถึงการจัดทำเอกสาร และแนวคิดในการปฏิบัติเผยแพร่แก่ผู้เกี่ยวข้องในหน่วยงาน และ สพฐ. มีการดำเนินงานเฉพาะในเรื่องการกำหนดนโยบาย แนวคิดและหลักการของการจัดการศึกษาตามแผนการศึกษาแห่งชาติ สำหรับ กศน. และ สถ. ไม่มีข้อมูลในส่วนนี้

สภาพการดำเนินงานตามแผนการศึกษาแห่งชาติ ของหน่วยงานส่วนภูมิภาค ซึ่งประกอบด้วย สำนักงานเขตพื้นที่การศึกษาประถมศึกษา (สพป.) สำนักงานเขตพื้นที่การศึกษามัธยมศึกษา (สพม.) สำนักงาน กศน.จังหวัด (กศน.จังหวัด) องค์กรปกครองส่วนท้องถิ่น (อปท.) ศึกษาธิการภาค (ศธภ.) ศึกษาธิการจังหวัด (ศจ.) พบว่า โดยภาพรวม หน่วยงานส่วนภูมิภาคมีการดำเนินงานอยู่ในระดับปานกลาง ในเรื่องการกำหนดนโยบาย แนวคิดและหลักการของการจัดการศึกษาตามแผนฯ (ร้อยละ 62.50) การถอดแนวคิดจากหลักการของแผนฯ ไปสู่การปฏิบัติ (ร้อยละ 66.07) การจัดทำเอกสารและแนวคิดในการปฏิบัติเผยแพร่แก่ผู้เกี่ยวข้องในหน่วยงาน (ร้อยละ 51.79) และการกำกับติดตาม

ผลการดำเนินงานตามแนวปฏิบัติที่จัดทำขึ้น (ร้อยละ 67.80) ส่วนการดำเนินงานที่อยู่ในระดับน้อยได้แก่ การนำแนวปฏิบัติที่กำหนดไปใช้ในสถานศึกษาหรือพื้นที่นำร่องการศึกษา (ร้อยละ 45.00) และ การจัดทำผลการเรียนรู้จากการนำแนวปฏิบัติที่จัดทำขึ้นเพื่อเผยแพร่แก่ผู้ที่เกี่ยวข้อง (ร้อยละ 25.00)

ตาราง 4.1 ร้อยละของการดำเนินงานตามแผนการศึกษาแห่งชาติของหน่วยงานที่เกี่ยวข้องในการจัดการศึกษาขั้นพื้นฐาน

หน่วยงาน	การดำเนินงานตามแผนการศึกษาแห่งชาติ					
	กำหนดนโยบายตามแผนฯ	ถอดแนวคิดจากหลักการของแผนฯ	เผยแพร่เอกสารและแนวคิดในการปฏิบัติ	นำแนวปฏิบัติไปใช้ในสถานศึกษา	เผยแพร่ผลการเรียนรู้	กำกับติดตามผลการทำงาน
ส่วนกลาง						
สพฐ.	100.00	0.00	0.00	0.00	0.00	0.00
สพ.ศธ.	100.00	100.00	100.00	0.00	0.00	0.00
สช.	100.00	100.00	100.00	100.00	100.00	100.00
กศน.	N/A	N/A	N/A	N/A	N/A	N/A
สธ.	N/A	N/A	N/A	N/A	N/A	N/A
ส่วนภูมิภาค						
สพป.	80.00	80.00	50.00	20.00	20.00	80.00
สพม.	75.00	75.00	75.00	50.00	62.50	75.00
กศน.จังหวัด	45.45	63.64	27.27	72.73	18.18	72.73
อปท.	62.50	50.00	37.50	50.00	12.50	62.50
ศธภ.	42.86	71.43	71.43	N/A*	14.29	57.14
ศจ.	63.64	63.64	63.64	N/A*	27.27	54.55
ภาพรวม	62.50	66.07	51.79	45.00	25.00	67.80
สถานศึกษาสังกัด						
สพป.	88.89	66.67	77.78	66.67	66.67	66.67
สพม.	100.00	100.00	66.67	83.33	50.00	83.33
สช.	83.33	83.33	50.00	66.67	33.33	50.00
กศน.	75.00	87.50	37.50	62.50	75.00	50.00
อปท.	77.78	77.78	55.56	44.44	33.33	77.78
ภาพรวม	84.21	81.58	57.89	63.16	52.63	65.79

หมายเหตุ: N/A หมายถึง ไม่มีข้อมูล; N/A* หมายถึง ไม่มีข้อมูล เนื่องจากไม่มีสถานศึกษาในกำกับโดยตรง

- มีการดำเนินงานระดับมาก (ร้อยละ 80 ขึ้นไป)
- มีการดำเนินงานระดับปานกลาง (ร้อยละ 50-79)
- มีการดำเนินงานระดับน้อย (ต่ำกว่าร้อยละ 50)

เมื่อพิจารณาการดำเนินงานในแต่ละเรื่องของหน่วยงานส่วนภูมิภาค จากตาราง 4.1 พบว่า

1) การกำหนดนโยบาย แนวคิดและหลักการของการจัดการศึกษาตามแผนฯ หน่วยงานที่มีการดำเนินงานในระดับมากคือ สพป. (ร้อยละ 80.00) ในระดับปานกลาง ได้แก่ สพม. (ร้อยละ 75.00) อปท. (ร้อยละ 62.50) และ ศธจ. (ร้อยละ 63.64) และในระดับน้อย ได้แก่ กศน.จังหวัด (ร้อยละ 45.45) และ ศธภ. (ร้อยละ 42.86)

2) การถอดแนวคิดจากหลักการของแผนฯ ไปสู่การปฏิบัติ หน่วยงานที่ดำเนินงานในระดับมากคือ สพป. (ร้อยละ 80.00) และในระดับปานกลาง ได้แก่ สพม. (ร้อยละ 75.00) กศน.จังหวัด (ร้อยละ 63.64) อปท. (ร้อยละ 50.00) ศธภ. (ร้อยละ 71.43) และ ศธจ. (ร้อยละ 63.64)

3) การจัดทำเอกสาร และแนวคิดในการปฏิบัติเผยแพร่แก่ผู้เกี่ยวข้องในหน่วยงาน ซึ่งหน่วยงานที่มีการดำเนินงานในระดับปานกลาง ได้แก่ สพป. (ร้อยละ 50.00) สพม. (ร้อยละ 75.00) ศธภ. (ร้อยละ 71.43) และ ศธจ. (ร้อยละ 63.64) และในระดับน้อย ได้แก่ กศน.จังหวัด (ร้อยละ 27.27) และ อปท. (ร้อยละ 37.50)

4) การนำแนวปฏิบัติที่กำหนดไปใช้ในสถานศึกษาหรือพื้นที่นำร่องการศึกษา หน่วยงานที่มีการดำเนินงานในระดับปานกลาง ได้แก่ สพม. (ร้อยละ 50.00) กศน.จังหวัด (ร้อยละ 72.73) อปท. (ร้อยละ 50.00) และในระดับน้อยคือ สพป. (ร้อยละ 20.00) ส่วน ศธภ. และ ศธจ. ไม่มีข้อมูล เนื่องจากไม่มีสถานศึกษาในกำกับโดยตรง

5) การจัดทำผลการเรียนรู้จากการนำแนวปฏิบัติที่จัดทำขึ้นเพื่อเผยแพร่แก่ผู้ที่เกี่ยวข้อง หน่วยงานที่มีการดำเนินงานในระดับปานกลางคือ สพม. (ร้อยละ 62.50) และในระดับน้อย ได้แก่ สพป. (ร้อยละ 20.00) กศน.จังหวัด (ร้อยละ 18.18) อปท. (ร้อยละ 12.50) ศธภ. (ร้อยละ 14.29) และ ศธจ. (ร้อยละ 27.27)

6) การกำกับติดตามผลการดำเนินงานตามแนวปฏิบัติที่จัดทำขึ้น หน่วยงานที่มีการดำเนินงานในระดับมากคือ สพป. (ร้อยละ 80.00) ในระดับปานกลาง ได้แก่ สพม. (ร้อยละ 75.00) กศน.จังหวัด (ร้อยละ 72.73) อปท. (ร้อยละ 62.50) ศธภ. (ร้อยละ 57.14) และ ศธจ. (ร้อยละ 54.55)

สำหรับสภาพการดำเนินงานตามแผนการศึกษาแห่งชาติของหน่วยงานระดับสถานศึกษา จำแนกตามสังกัดต่าง ๆ พบว่า โดยภาพรวมมีการดำเนินงานอยู่ในระดับมาก ในเรื่องการกำหนดนโยบาย แนวคิดและหลักการของการจัดการศึกษาตามแผนฯ (ร้อยละ 84.21) และการถอดแนวคิดจากหลักการของแผนฯ ไปสู่การปฏิบัติ (ร้อยละ 81.58) ส่วนการดำเนินงานที่อยู่ในระดับปานกลาง ได้แก่ การจัดทำเอกสาร และแนวคิดในการปฏิบัติเผยแพร่แก่ผู้เกี่ยวข้องในหน่วยงาน (ร้อยละ 57.89) การนำแนวปฏิบัติที่กำหนดไปใช้ในสถานศึกษาหรือพื้นที่นำร่องการศึกษา (ร้อยละ 63.16) การจัดทำผลการเรียนรู้จากการนำแนวปฏิบัติที่จัดทำขึ้นเพื่อเผยแพร่แก่ผู้ที่เกี่ยวข้อง (ร้อยละ 52.63) และการกำกับติดตามผลการดำเนินงานตามแนวปฏิบัติที่จัดทำขึ้น (ร้อยละ 65.79)

เมื่อพิจารณาการดำเนินงานในแต่ละเรื่องของหน่วยงานระดับสถานศึกษา จากตาราง 4.1 พบว่า

1) การกำหนดนโยบาย แนวคิดและหลักการของการจัดการศึกษาตามแผนฯ หน่วยงานที่มีการดำเนินงานในระดับมาก ได้แก่ สถานศึกษาสังกัด สพพ. (ร้อยละ 88.89) สถานศึกษาสังกัด สพม. (ร้อยละ 100.00) และสถานศึกษาสังกัด สข. (ร้อยละ 83.33) และในระดับปานกลาง ได้แก่ สถานศึกษาสังกัด กศน. (ร้อยละ 75.00) และสถานศึกษาสังกัด อปท. (ร้อยละ 77.78)

2) การถอดแนวคิดจากหลักการของแผนฯ ไปสู่การปฏิบัติ หน่วยงานที่ดำเนินงานในระดับมาก ได้แก่ สถานศึกษาสังกัด สพม. (ร้อยละ 100.00) สถานศึกษาสังกัด สข. (ร้อยละ 83.33) และสถานศึกษาสังกัด กศน. (ร้อยละ 87.50) และในระดับปานกลาง ได้แก่ สถานศึกษาสังกัด สพพ. (ร้อยละ 66.67) และสถานศึกษาสังกัด อปท. (ร้อยละ 77.78)

3) การจัดทำเอกสาร และแนวคิดในการปฏิบัติเผยแพร่แก่ผู้เกี่ยวข้องในหน่วยงาน หน่วยงานที่มีการดำเนินงานในระดับปานกลาง ได้แก่ สถานศึกษาสังกัด สพพ. (ร้อยละ 77.78) สถานศึกษาสังกัด สพม. (ร้อยละ 66.67) สถานศึกษาสังกัด สข. (ร้อยละ 50.00) และสถานศึกษาสังกัด อปท. (ร้อยละ 55.56) และในระดับน้อยคือ สถานศึกษาสังกัด กศน. (ร้อยละ 37.50)

4) การนำแนวปฏิบัติที่กำหนดไปใช้ในสถานศึกษาหรือพื้นที่นาร่องการศึกษา หน่วยงานที่ดำเนินงานอยู่ในระดับมาก คือ สถานศึกษาสังกัด สพม. (ร้อยละ 83.33) ในระดับปานกลาง ได้แก่ สถานศึกษาสังกัด สพพ. (ร้อยละ 66.67) สถานศึกษาสังกัด สข. (ร้อยละ 66.67) และสถานศึกษาสังกัด กศน. (ร้อยละ 62.50) และในระดับน้อยคือ สถานศึกษาสังกัด อปท. (ร้อยละ 44.44)

5) การจัดทำผลการเรียนรู้จากการนำแนวปฏิบัติที่จัดทำขึ้นเพื่อเผยแพร่แก่ผู้ที่เกี่ยวข้อง หน่วยงานที่ดำเนินงานในระดับปานกลาง ได้แก่ สถานศึกษาสังกัด สพพ. (ร้อยละ 66.67) สถานศึกษาสังกัด สพม. (ร้อยละ 50.00) และสถานศึกษาสังกัด กศน. (ร้อยละ 75.00) ในระดับน้อย ได้แก่ สถานศึกษาสังกัด สข. (ร้อยละ 33.33) และสถานศึกษาสังกัด อปท. (ร้อยละ 33.33)

6) การกำกับติดตามผลการดำเนินงานตามแนวปฏิบัติที่จัดทำขึ้น หน่วยงานที่ดำเนินงานในระดับมากคือ สถานศึกษาสังกัด สพม. (ร้อยละ 83.33) ในระดับปานกลาง ได้แก่ สถานศึกษาสังกัด สพพ. (ร้อยละ 66.67) สถานศึกษาสังกัด สข. (ร้อยละ 50.00) สถานศึกษาสังกัด กศน. (ร้อยละ 50.00) และสถานศึกษาสังกัด อปท. (ร้อยละ 77.78)

สำหรับผลการวิเคราะห์สภาพการดำเนินงานตามแผนการศึกษาแห่งชาติ จำแนกตาม ยุทธศาสตร์ต่าง ๆ ทั้ง 6 ยุทธศาสตร์ของหน่วยงานที่เกี่ยวข้องในการจัดการศึกษาขั้นพื้นฐาน ดังแสดงในตาราง 4.2 ในหน่วยงานส่วนกลาง พบว่า **สพฐ.** มีการดำเนินงานระดับมากในยุทธศาสตร์ที่ 2 (ร้อยละ 100.00) ยุทธศาสตร์ที่ 3 (ร้อยละ 90.91) ยุทธศาสตร์ที่ 4 (ร้อยละ 100.00) และยุทธศาสตร์ที่ 6 (ร้อยละ 80.00) แต่มีการดำเนินงานระดับน้อยในยุทธศาสตร์ที่ 5 (ร้อยละ 37.50)

ส่วน สป.ศธ. มีการดำเนินงานในระดับน้อยในทุกยุทธศาสตร์ ขณะที่ สช. มีการดำเนินงานเฉพาะในยุทธศาสตร์ที่ 1 ในระดับปานกลาง (ร้อยละ 66.67) สำหรับ กศน. และ สธ. ไม่มีข้อมูลในส่วนนี้

สำหรับสภาพการดำเนินงานตามแผนฯ ของหน่วยงานส่วนภูมิภาค พบว่า โดยภาพรวม หน่วยงานส่วนภูมิภาคมีการดำเนินงานในระดับมากในยุทธศาสตร์ที่ 1 (ร้อยละ 82.86) และยุทธศาสตร์ที่ 4 (ร้อยละ 81.70) และในระดับปานกลางในยุทธศาสตร์ที่ 2 (ร้อยละ 62.86) ยุทธศาสตร์ที่ 3 (ร้อยละ 78.17) ยุทธศาสตร์ที่ 5 (ร้อยละ 73.57) และยุทธศาสตร์ที่ 6 (ร้อยละ 57.14)

ตาราง 4.2 ร้อยละของการดำเนินงานตามแผนการศึกษาแห่งชาติของหน่วยงานที่เกี่ยวข้องในการจัดการศึกษาขั้นพื้นฐาน จำแนกตามยุทธศาสตร์

หน่วยงาน	ยุทธศาสตร์					
	1	2	3	4	5	6
ส่วนกลาง						
สพฐ.	66.67	100.00	90.91	100.00	37.50	80.00
สป.ศธ.	0.00	0.00	0.00	0.00	0.00	0.00
สช.	66.67	N/A**	N/A**	N/A**	N/A**	N/A**
กศน.	N/A*	N/A*	N/A*	N/A*	N/A*	N/A*
สธ.	N/A*	N/A*	N/A*	N/A*	N/A*	N/A*
ส่วนภูมิภาค						
สปป.	98.00	64.00	97.78	100.00	80.00	88.33
สปม.	87.50	62.50	79.17	81.25	77.50	66.67
กศน.จังหวัด	81.82	56.36	81.82	88.64	78.28	39.39
อปท.	77.08	62.50	87.50	81.25	80.00	62.50
ศธภ.	54.29	54.29	53.97	57.14	48.57	40.48
ศจ.	81.82	72.73	65.66	70.45	69.09	46.97
ภาพรวม	82.86	62.86	78.17	81.70	73.57	57.14
สถานศึกษาสังกัด						
สปป.	100.00	74.07	89.58	92.59	100.00	100.00
สปม.	98.33	91.67	97.92	94.44	100.00	100.00
สช.	91.67	72.22	82.29	88.89	83.33	95.83
กศน.	97.50	81.25	87.50	100.00	100.00	100.00
อปท.	95.56	83.33	93.06	92.59	100.00	100.00
ภาพรวม	96.84	80.26	90.13	93.86	97.37	99.34

หมายเหตุ: N/A* หมายถึง ไม่มีข้อมูล

N/A** หมายถึง ไม่มีข้อมูล เนื่องจากไม่ถูกกำหนดให้ดำเนินการตามยุทธศาสตร์นั้น ๆ ในแผนการศึกษาฯ

มีการดำเนินงานระดับมาก (ร้อยละ 80 ขึ้นไป)

มีการดำเนินงานระดับปานกลาง (ร้อยละ 50-79)

มีการดำเนินงานระดับน้อย (ต่ำกว่าร้อยละ 50)

เมื่อพิจารณาการดำเนินงานของหน่วยงานส่วนภูมิภาคเป็นรายยุทธศาสตร์ จากตาราง 4.2 พบว่า

ยุทธศาสตร์ที่ 1 การจัดการศึกษาเพื่อความมั่นคงของสังคมและประเทศชาติ หน่วยงานที่มีการดำเนินงานในระดับมาก ได้แก่ สพป. (ร้อยละ 98.00) สพม. (ร้อยละ 87.50) กศน.จังหวัด (ร้อยละ 81.82) และ ศธจ. (ร้อยละ 81.82) ในระดับปานกลาง ได้แก่ อปท. (ร้อยละ 77.08) และ ศธภ. (ร้อยละ 54.29)

ยุทธศาสตร์ที่ 2 การผลิตและพัฒนากำลังคน การวิจัย และนวัตกรรม เพื่อสร้างขีดความสามารถในการแข่งขันของประเทศ หน่วยงานทุกหน่วยงานมีการดำเนินงานในระดับปานกลาง ซึ่งได้แก่ สพป. (ร้อยละ 64.00) สพม. (ร้อยละ 62.50) กศน.จังหวัด (ร้อยละ 56.36) อปท. (ร้อยละ 62.50) ศธภ. (ร้อยละ 54.29) และ ศธจ. (ร้อยละ 72.73)

ยุทธศาสตร์ที่ 3 การพัฒนาศักยภาพคนทุกช่วงวัย และการสร้างสังคมแห่งการเรียนรู้ หน่วยงานที่มีการดำเนินงานในระดับมาก ได้แก่ สพป. (ร้อยละ 97.78) สพม. (ร้อยละ 79.17) กศน.จังหวัด (ร้อยละ 81.82) และ อปท. (ร้อยละ 87.50) ในระดับปานกลาง ได้แก่ ศธภ. (ร้อยละ 53.97) และ ศธจ. (ร้อยละ 65.66)

ยุทธศาสตร์ที่ 4 การสร้างโอกาส ความเสมอภาค และความเท่าเทียมทางการศึกษา หน่วยงานที่มีการดำเนินงานในระดับมาก ได้แก่ สพป. (ร้อยละ 100.00) สพม. (ร้อยละ 81.25) กศน.จังหวัด (ร้อยละ 88.64) และ อปท. (ร้อยละ 81.25) ในระดับปานกลาง ได้แก่ ศธภ. (ร้อยละ 57.14) และ ศธจ. (ร้อยละ 70.45)

ยุทธศาสตร์ที่ 5 การจัดการศึกษาเพื่อสร้างเสริมคุณภาพชีวิตที่เป็นมิตรกับสิ่งแวดล้อม หน่วยงานที่มีการดำเนินงานในระดับมาก ได้แก่ สพป. (ร้อยละ 80.00) และ อปท. (ร้อยละ 80.00) ในระดับปานกลาง ได้แก่ สพม. (ร้อยละ 77.50) กศน.จังหวัด (ร้อยละ 78.28) และ ศธจ. (ร้อยละ 69.09) และในระดับน้อย คือ ศธภ. (ร้อยละ 48.57)

ยุทธศาสตร์ที่ 6 การพัฒนาประสิทธิภาพของระบบบริหารจัดการศึกษา หน่วยงานที่มีการดำเนินงานในระดับมาก คือ สพป. (ร้อยละ 88.33) ในระดับปานกลาง คือ สพม. (ร้อยละ 66.67) และ อปท. (ร้อยละ 62.50) และในระดับน้อย ได้แก่ กศน.จังหวัด (ร้อยละ 39.39) ศธภ. (ร้อยละ 40.48) และ ศธจ. (ร้อยละ 46.97)

สภาพการดำเนินงานตามแผนการศึกษาแห่งชาติของหน่วยงานระดับสถานศึกษา จำแนกตามสังกัดต่าง ๆ พบว่า โดยภาพรวม สถานศึกษาในทุกสังกัดมีการดำเนินงานในระดับมาก ในทุกยุทธศาสตร์ ได้แก่ ยุทธศาสตร์ที่ 1 (ร้อยละ 96.84) ยุทธศาสตร์ที่ 2 (ร้อยละ 80.26) ยุทธศาสตร์ที่ 3 (ร้อยละ 90.13) ยุทธศาสตร์ที่ 4 (ร้อยละ 93.86) ยุทธศาสตร์ที่ 5 (ร้อยละ 97.37) และยุทธศาสตร์ที่ 6 (ร้อยละ 99.34)

เมื่อพิจารณาการดำเนินงานเป็นรายยุทธศาสตร์ พบว่า สถานศึกษาในทุกสังกัด ซึ่งประกอบด้วย สังกัด สพป. สพม. สช. กศน. และ อปท. มีการดำเนินงานในระดับมากใน 5 ยุทธศาสตร์ ได้แก่ ยุทธศาสตร์ที่ 1, 3, 4, 5 และ 6 มีเพียงยุทธศาสตร์เดียว คือ ยุทธศาสตร์ที่ 2 ที่สถานศึกษา สังกัด สพม. กศน. และ อปท. มีการดำเนินงานในระดับมาก แต่สถานศึกษาสังกัด สพป. และ สช. มีการดำเนินงานในระดับปานกลาง

สำหรับผลการศึกษาสภาพการดำเนินงานตามแผนการศึกษาแห่งชาติของหน่วยงานต่าง ๆ ด้วยการวิเคราะห์จากข้อมูลเชิงคุณภาพ โดยการสัมภาษณ์ผู้บริหารหรือผู้แทน ครู บุคลากร และ นักเรียนนักศึกษา เพื่อให้ได้ข้อมูลที่มีความลึกซึ้ง และชัดเจนมากขึ้น ข้อมูลที่ได้ครอบคลุม สาระสำคัญของสภาพการดำเนินงานใน 3 ส่วน ได้แก่ 1) กระบวนการขับเคลื่อนการดำเนินงานตาม แผนการศึกษาแห่งชาติไปสู่การปฏิบัติ ซึ่งประกอบด้วย ความรู้ความเข้าใจเกี่ยวกับแผนการศึกษา แห่งชาติ การรับทราบภารกิจ บทบาทและแนวทางการดำเนินงานตามแผนการศึกษาแห่งชาติ รวมถึงการรับและส่งมอบนโยบายจากหน่วยงานที่เกี่ยวข้อง 2) การดำเนินงานตามยุทธศาสตร์ต่าง ๆ ของแผนการศึกษาแห่งชาติ และ 3) การกำกับติดตามผลการดำเนินงานของหน่วยงานที่เกี่ยวข้อง ซึ่งผลการวิเคราะห์เนื้อหาในส่วนนี้มีรายละเอียดดังต่อไปนี้

1. สภาพการดำเนินงานของสำนักงานคณะกรรมการการศึกษาขั้นพื้นฐาน (สพฐ.) และ หน่วยงานในสังกัด

1) กระบวนการขับเคลื่อนการดำเนินงานตามแผนการศึกษาแห่งชาติไปสู่การปฏิบัติ

หน่วยงานส่วนกลาง

ในมุมมองของผู้บริหารของสำนักงานคณะกรรมการการศึกษาขั้นพื้นฐาน (สพฐ.) ที่เป็นหน่วยงานส่วนกลาง ระบุว่าบุคลากรขององค์กรมีความรู้ความเข้าใจเกี่ยวกับแผนการศึกษาแห่งชาติ ฉบับปัจจุบันนี้เป็นอย่างดี เพราะต้องมีการศึกษาและทำความเข้าใจเพื่อเชื่อมโยงไปยังยุทธศาสตร์ชาติ และแผนต่าง ๆ ที่เกี่ยวข้อง นอกจากนี้ยังได้รับความรู้ความเข้าใจเกี่ยวกับรายละเอียดต่าง ๆ ตลอดจนทราบถึงภารกิจ บทบาทและแนวทางการดำเนินงานขับเคลื่อนแผนการศึกษาแห่งชาติ สู่อำนาจปฏิบัติจากการประชุมชี้แจงของสำนักงานเลขาธิการสภาการศึกษา สำหรับบทบาทของ สำนักงานคณะกรรมการการศึกษาขั้นพื้นฐาน ซึ่งได้แก่ สำนักต่าง ๆ ในส่วนกลางจัดทำโครงการและ กำหนดตัวชี้วัดที่สามารถนำไปสู่การปฏิบัติที่บรรลุผลได้สอดคล้องกับบริบทในพื้นที่ สนับสนุน ทรัพยากรเพื่อการปฏิบัติงานในพื้นที่ที่เพียงพอ มีการให้คำแนะนำ กำกับ ติดตาม ประเมินผล การดำเนินการที่เหมาะสม เป็นไปอย่างมีประสิทธิภาพ ไม่เพิ่มภาระงานให้แก่ผู้ปฏิบัติในพื้นที่ โดยกำหนดแนวทางในการบริหารแผนสู่การปฏิบัติที่มีความคล้ายคลึงกันในแต่ละปีงบประมาณดังนี้ (แผนปฏิบัติการประจำปีงบประมาณ พ.ศ. 2563, สำนักงานคณะกรรมการการศึกษาขั้นพื้นฐาน, 2563; แผนปฏิบัติการประจำปีงบประมาณ พ.ศ. 2564, สำนักงานคณะกรรมการการศึกษาขั้นพื้นฐาน,

2564; แผนปฏิบัติการประจำปีงบประมาณ พ.ศ. 2565, สำนักงานคณะกรรมการการศึกษา
ขั้นพื้นฐาน, 2564)

1. สร้างการรับรู้และความเข้าใจให้กับผู้บริหารและบุคลากรในหน่วยงานทุกระดับ
ในความเป็นมา และความเชื่อมโยงของแผนปฏิบัติการประจำปีงบประมาณ ของสำนักงาน
คณะกรรมการการศึกษาขั้นพื้นฐาน กับนโยบายและแผนที่สำคัญอื่น ๆ และสาระสำคัญของแผน
ปฏิบัติการเพื่อให้เกิดการรับรู้และเข้าใจในทิศทางเดียวกัน
2. เน้นย้ำให้ผู้บริหารหน่วยงานในสังกัดทุกระดับให้ความสำคัญในการพิจารณา
แผนปฏิบัติการประจำปีงบประมาณ ของสำนักงานคณะกรรมการการศึกษาขั้นพื้นฐาน เพื่อใช้เป็น
กรอบในการกำหนดแผนปฏิบัติการของหน่วยงาน โดยยึดหลักธรรมาภิบาลของการบริหารกิจการ
บ้านเมืองที่ดี เน้นการมีส่วนร่วมของทุกภาคส่วนในการขับเคลื่อนแผนปฏิบัติการในหน่วยงานทุกระดับ
3. มีการบูรณาการแผนปฏิบัติการประจำปีงบประมาณสู่แผนปฏิบัติการประจำปีของ
หน่วยงานในสังกัด เพื่อขับเคลื่อนนโยบาย กลยุทธ์ และกำหนดแผนงาน/ผลผลิต/โครงการ/
กิจกรรม/งบประมาณให้สอดคล้องกัน และมีเครือข่ายความร่วมมือในการขับเคลื่อนแผนปฏิบัติการ
4. มีการกำกับ ติดตาม และรายงานผลการปฏิบัติงาน โดยหน่วยงานที่เกี่ยวข้อง
ตามแผนปฏิบัติการประจำปีงบประมาณ ทั้งในระดับโรงเรียน เขตพื้นที่การศึกษา สำนักงาน
คณะกรรมการการศึกษาขั้นพื้นฐานอย่างเป็นระบบ และสอดคล้องกับการรายงานในระบบ e-MENSCR

หน่วยงานส่วนภูมิภาค: สำนักงานเขตพื้นที่การศึกษา

หน่วยงานส่วนภูมิภาคที่อยู่ในสายการบังคับบัญชาโดยตรงของ สพฐ. ในการขับเคลื่อน
การดำเนินงานจัดการศึกษาขั้นพื้นฐาน ได้แก่ สำนักงานเขตพื้นที่การศึกษา ประกอบด้วย สำนักงาน
เขตพื้นที่การศึกษาประถมศึกษา (สพป.) และสำนักงานเขตพื้นที่ศึกษามัธยมศึกษา (สพม.) ซึ่งมี
บทบาทในการนำแผนปฏิบัติการของ สพฐ. สู่การปฏิบัติในพื้นที่ โดยจัดทำแผนปฏิบัติการ และ
แผนอื่น ๆ ที่ประกอบด้วยโครงการและตัวชี้วัดที่สอดคล้องกับส่วนกลางและบริบทของพื้นที่ สามารถ
นำไปสู่การปฏิบัติที่บรรลุผลได้ สนับสนุนทรัพยากรเพื่อการปฏิบัติงาน มีการให้คำแนะนำ ช่วยเหลือ
ดูแล นิเทศ กำกับ ติดตาม ประเมินผลการดำเนินการของสถานศึกษาที่เหมาะสม เป็นไปอย่างมี
ประสิทธิภาพ ไม่เพิ่มภาระงานให้แก่ผู้ปฏิบัติในสถานศึกษา (แผนปฏิบัติการประจำปีงบประมาณ
พ.ศ. 2565, สำนักงานคณะกรรมการการศึกษาขั้นพื้นฐาน, 2564)

จากการเก็บรวบรวมข้อมูลโดยการสัมภาษณ์ พบว่า สภาพการดำเนินงานจัดการศึกษา
ของ สพป. และ สพม. ก็จะใช้แผนและนโยบายที่เป็นจุดเน้นของ สพฐ. เพื่อส่งต่อให้กับสถานศึกษา
ในสังกัด ผ่านทางผู้บริหารสถานศึกษา โดยการจัดประชุมชี้แจง และทางเอกสารที่เกี่ยวข้อง โดย
ผู้บริหารสถานศึกษาซึ่งเป็นหน่วยปฏิบัติ มีการรับรู้และมีความรู้ความเข้าใจเกี่ยวกับแผนการศึกษา
แห่งชาติ แต่อาจไม่ได้มีความรู้อย่างลึกซึ้ง รวมไปถึงบุคลากรในสถานศึกษาไม่ได้มีการศึกษาแผน
การศึกษาแห่งชาติอย่างจริงจัง โดยเชื่อว่าหน่วยเหนือได้วิเคราะห์ ตีความ แยกมาเป็นยุทธศาสตร์

ของ สพฐ. สพป. และ สพม. แล้วจึงนำแผนและนโยบายของ สพป. และ สพม. มาจัดทำแผนพัฒนาคุณภาพการศึกษาของสถานศึกษาโดยปรับให้เหมาะสมตามบริบทของสถานศึกษา ซึ่งมีรายละเอียดของกระบวนการขับเคลื่อนการดำเนินงานตามแผนการศึกษาแห่งชาติไปสู่การปฏิบัติในส่วนของ สพป. และ สพม. ดังนี้

สำนักงานเขตพื้นที่การศึกษาประถมศึกษา (สพป.)

สำหรับ สพป. ซึ่งเป็นหน่วยงานระดับภูมิภาคหน่วยงานหนึ่งของ สพฐ. มีกระบวนการขับเคลื่อนการดำเนินงานตามแผนการศึกษาแห่งชาติไปสู่การปฏิบัติในด้านความรู้ความเข้าใจเกี่ยวกับแผนการศึกษาแห่งชาติของผู้บริหารและบุคลากรของ สพป. พบว่ามีความรู้ความเข้าใจเกี่ยวกับสาระต่าง ๆ ของแผนการศึกษาแห่งชาติอย่างชัดเจนเพียงพอที่จะทำให้ผู้ปฏิบัติสามารถที่จะนำแผนการศึกษาแห่งชาติไปสู่การปฏิบัติได้ โดยเฉพาะผู้บริหารที่ต้องเข้าร่วมประชุมเพื่อรับฟังคำชี้แจงจากบุคลากรของ สพฐ. จากสำนักงานเลขาธิการสภาการศึกษา (สกศ.) จากสำนักงานศึกษาธิการจังหวัด (ศธจ.) หรือจากวิทยากรที่ สพป. เชิญมาบรรยายรายละเอียดต่าง ๆ ของแผนการศึกษาแห่งชาติให้กับบุคลากรใน สพป. ได้รับทราบ นอกจากนี้ ยังมีการศึกษาด้วยตนเองจากเอกสารที่ได้รับแจกในการเข้าร่วมประชุมกับ สพฐ. สกศ. หรืออ่านจากเว็บไซต์ของกระทรวงศึกษาธิการ กลุ่มเครือข่ายของ สพป. เอง ต่อจากนั้นผู้บริหารของ สพป. ก็จะไปถ่ายทอดเพื่อสร้างความรู้ความเข้าใจให้กับบุคลากรของสำนักงานโดยการจัดประชุม

อย่างไรก็ตามหากพิจารณาในส่วนของบุคลากรสายปฏิบัติการ มีบางเขตพื้นที่ที่ให้ข้อมูลว่าบุคลากรในสายปฏิบัติการอาจยังมีความรู้ความเข้าใจในรายละเอียดของแผนการศึกษาแห่งชาติไม่มากนัก หรือมีความรู้ความเข้าใจเฉพาะบุคลากรในส่วนงานที่มีหน้าที่ที่เกี่ยวข้องกับการจัดทำแผน

การรับทราบภารกิจ บทบาทและแนวทางการดำเนินงานตามแผนการศึกษาแห่งชาติ พบว่า สพป. ทุกแห่งได้รับทราบภารกิจ บทบาทและแนวทางการดำเนินงานขับเคลื่อนแผนการศึกษาแห่งชาติตามที่ สพฐ. กำหนดไว้ โดยบทบาทของ สพป. มีหน้าที่ในการนำแผนปฏิบัติการของ สพฐ. ไปสู่การปฏิบัติในพื้นที่ โดยจัดทำแผนปฏิบัติการ และแผนอื่น ๆ ที่สอดคล้องกับส่วนกลางและบริบทของพื้นที่ สนับสนุนการปฏิบัติงาน การให้คำแนะนำ ช่วยเหลือ ดูแล นิเทศ กำกับ ติดตามและประเมินผลการดำเนินการของสถานศึกษาที่อยู่ในพื้นที่ความรับผิดชอบตามที่กำหนดไว้ ดังนั้น สพป. จึงต้องมีการจัดทำแผนพัฒนาการศึกษาและแผนปฏิบัติการของ สพป. เอง สำหรับถ่ายทอดสู่สถานศึกษาซึ่งเป็นหน่วยปฏิบัติ เพื่อให้การดำเนินงานบรรลุเป้าหมายตามบทบาทหน้าที่ที่กำหนดไว้ อย่างเป็นรูปธรรม ซึ่งการรับทราบข้อมูลดังกล่าวเกิดจากหลากหลายช่องทาง โดยเฉพาะอย่างยิ่งจากการประชุมชี้แจงรายละเอียดโดยบุคลากรของ สพฐ. นอกจากนี้ยังได้รับรู้รับทราบจากหน่วยงานอื่นที่เกี่ยวข้อง เช่น สำนักงานเลขาธิการสภาการศึกษา สำนักงานศึกษาธิการภาค สำนักงานศึกษาธิการจังหวัด ทั้งในรูปแบบออนไลน์ ออนไซต์ และระบบหนังสือเวียน รวมถึงการศึกษาค้นคว้า

ด้วยตนเองจากใน google ในเว็บไซต์ของส่วนราชการที่เกี่ยวข้อง เช่น กระทรวงศึกษาธิการ สำนักงานเลขาธิการสภาการศึกษา เป็นต้น

สำหรับการรับและส่งมอบนโยบายจากหน่วยงานที่เกี่ยวข้อง สพป.ทุกแห่งได้รับมอบนโยบายและภารกิจที่จะต้องปฏิบัติตามคำสั่งและแผนของ สพฐ. ซึ่งเป็นหน่วยงานบังคับบัญชาของตนเอง แล้วนำมาจัดทำแผนพัฒนาคุณภาพการศึกษา แผนปฏิบัติการประจำปีของ สพป. ตามนโยบายและจุดเน้นที่ได้รับมอบมา และสามารถเพิ่มจุดเน้นให้เหมาะสมกับบริบทของแต่ละเขตพื้นที่ได้ เพื่อส่งมอบให้สถานศึกษาที่อยู่ในความรับผิดชอบใช้เป็นกรอบในการดำเนินงานต่อไป โดยการจัดประชุมชี้แจงรายละเอียดเกี่ยวกับแผนของ สพป. ให้กับสถานศึกษาในสังกัดที่อยู่ในความรับผิดชอบ ได้รับทราบและนำไปดำเนินการต่อเพื่อให้บรรลุวัตถุประสงค์และเป้าหมายตามที่ สพป. กำหนดไว้ อย่างเป็นรูปธรรม ซึ่งในระหว่างที่สถานศึกษามีการดำเนินงาน สพป.ก็จะมีภารกิจติดตามช่วยเหลือดูแล นิเทศเป็นระยะเพื่อให้ข้อเสนอแนะในการปฏิบัติที่ถูกต้องเหมาะสมต่อไป

ในส่วนของรูปแบบหรือช่องทางในการรับและส่งมอบนโยบายระหว่างหน่วยงานที่เกี่ยวข้องมักใช้การประชุมผู้บริหารของหน่วยงานที่เกี่ยวข้องในระดับเขตพื้นที่และระดับสถานศึกษา หรือบางแห่งอาจมีการจัดตั้งกลุ่มโรงเรียนและใช้กระบวนการนิเทศติดตามโดยมีศึกษานิเทศก์เป็นกลไกหลักในการตรวจราชการด้วยตนเอง ทั้งแบบที่เป็นทางการและไม่เป็นทางการ และทั้งแบบออนไลน์และออนไลน์

สำนักงานเขตพื้นที่การศึกษามัธยมศึกษา (สพม.)

สำหรับ สพม. ซึ่งเป็นหน่วยงานระดับภูมิภาคอีกหน่วยงานหนึ่งของ สพฐ. มีกระบวนการขับเคลื่อนการดำเนินงานตามแผนการศึกษาแห่งชาติไปสู่การปฏิบัติในด้านความรู้ความเข้าใจเกี่ยวกับแผนการศึกษาแห่งชาติของผู้บริหารและบุคลากรของ สพม. พบว่า มีความรู้ความเข้าใจใน 3 ลักษณะ ได้แก่ 1) ผู้บริหารและบุคลากรในหน่วยงานมีความรู้ความเข้าใจในภาพรวมเป็นอย่างดี 2) ผู้บริหารมีความรู้ความเข้าใจเป็นอย่างดี ส่วนบุคลากรในหน่วยงานมีความรู้ความเข้าใจในภาพรวมแต่ยังขาดความเข้าใจในรายละเอียดหรือแนวทางที่ชัดเจนในเชิงปฏิบัติ 3) ผู้บริหารและบุคลากรในหน่วยงานมีความรู้ความเข้าใจในภาพรวมพอสมควรในช่วงเริ่มต้น และมีความรู้ความเข้าใจมากขึ้นในภายหลัง ดังรายละเอียดดังนี้

ลักษณะแรก คือผู้บริหาร และบุคลากรในหน่วยงานต่างก็มีความรู้ความเข้าใจชัดเจนในการขับเคลื่อนแผนการศึกษาชาติโดยเฉพาะการรับรู้เป้าหมายด้านการจัดการศึกษาที่สอดคล้องกับยุทธศาสตร์ทั้ง 6 ยุทธศาสตร์ เนื่องจากต้องนำมาใช้เป็นกรอบในการพิจารณาแผนของสำนักงาน เพราะในทุกปีจะมีการทำแผนปฏิบัติราชการประจำปี ซึ่งในภาพรวมพบว่า สาเหตุที่ผู้บริหารและบุคลากรในหน่วยงานมีความรู้ความเข้าใจในแผนการศึกษาแห่งชาติเป็นอย่างดี เนื่องจากภายในสำนักงานมักมีการจัดกิจกรรมที่สร้างเสริมการมีส่วนร่วมให้แก่บุคลากรในทุกๆระดับในการยกย่อง และ

พิจารณางานร่วมกัน เช่น มีกระบวนการประชุมเพื่อทบทวนและวิเคราะห์แผนการศึกษาแห่งชาติ นโยบายการศึกษา และยุทธศาสตร์ชาติ รวมถึงแผนระดับอื่น ๆ ร่วมกัน

ลักษณะที่สองคือ ผู้บริหารมีความรู้ความเข้าใจในแผนการจัดการศึกษาแห่งชาติ เป็นอย่างดี เนื่องจากเป็นผู้ที่มีบทบาทหลักในการดูแลและถ่ายทอดสาระหรือแนวทางแก่ผู้ที่เกี่ยวข้อง ส่วนบุคลากรในหน่วยงานมีความเข้าใจถึงเป้าหมายของแผนการศึกษาแห่งชาติโดยภาพรวม แต่ยังคงขาดความเข้าใจในรายละเอียดหรือแนวทางที่ชัดเจนในเชิงปฏิบัติ โดยในแต่ละหน่วยงานจะมีเพียงบุคลากรบางส่วนเท่านั้นที่มีความรู้ความเข้าใจเป็นอย่างดี ซึ่งมักจะเป็นผู้ที่มีความเกี่ยวข้องในการพิจารณาและดำเนินการกำหนดแนวทางหรือแผนของหน่วยงานที่ต้องเชื่อมโยงหรือมีส่วนที่อิงจากแผนการศึกษาแห่งชาติ ทั้งนี้ บุคลากรในหน่วยงานได้ศึกษาและทำความเข้าใจเพิ่มเติมจากแหล่งเอกสารคู่มือที่ได้รับมอบมา

ลักษณะที่สามคือ ผู้บริหารและบุคลากรในหน่วยงานมีความรู้ความเข้าใจเกี่ยวกับแผนการศึกษาแห่งชาติในภาพรวมพอสมควรในช่วงเริ่มต้นหรือช่วงแรกของการประกาศใช้แผนการศึกษาแห่งชาติ เนื่องจากเป็นแผนที่มีความใหม่ทำให้ยังไม่มีความคุ้นเคยในสาระหรือรายละเอียดของการดำเนินการ แนวทางการขับเคลื่อน รวมถึงการกำกับติดตามประเมินผล โดยในช่วงเริ่มต้นได้รับทราบหลักการในภาพรวมจากการถ่ายทอดและประชาสัมพันธ์ผ่านวิธีการและสื่อต่าง ๆ ของ สพฐ. และเมื่อได้ลงมือนำแผนสู่การปฏิบัติจริงและได้รับการสร้างความเข้าใจมากขึ้น ทำให้หน่วยงานมีความรู้ความเข้าใจในแนวทางการดำเนินการตามแผนการศึกษาแห่งชาติมากขึ้นในภายหลัง โดยเฉพาะถ้านโยบายจาก สพฐ. มีความสม่ำเสมอ หรือเปลี่ยนแปลงไม่มากเกินไป ก็ทำให้สามารถติดตามหลักการ เรียนรู้แนวทางการดำเนินงานและขับเคลื่อนการจัดการศึกษาให้เป็นไปตามแผนการศึกษาแห่งชาติได้ดีขึ้น

การรับทราบภารกิจ บทบาทและแนวทางการดำเนินงานตามแผนการศึกษาแห่งชาติ พบว่า สพม. รับทราบผ่าน 3 ช่องทาง ดังนี้ 1) การจัดประชุมอบรมสัมมนาโดยตรง โดยเป็นการประชุมสัมมนาของ สพฐ. ที่จัดให้กับผู้บริหาร สพม. และบุคลากรฝ่ายที่เกี่ยวข้อง ทั้งการประชุมในสถานที่จริง (on-site) และการจัดประชุมผ่านระบบออนไลน์ (online) ในรูปแบบวิดีโอคอนเฟอเรนซ์ โดยเฉพาะในช่วงสถานการณ์การแพร่ระบาดของโควิด 19 อย่างไรก็ตามแม้รูปแบบการประชุมจะเปลี่ยนแปลงไป แต่การจัดการประชุมยังคงทำได้อย่างสม่ำเสมอ 2) การส่งเอกสารในลักษณะของหนังสืออิเล็กทรอนิกส์ รวมถึงสื่อประชาสัมพันธ์ในช่องทางออนไลน์ เช่น จากเว็บไซต์ของสำนักงานเลขาธิการสภาการศึกษา และทางไปรษณีย์ 3) การอบรมสัมมนาของหน่วยงานที่เกี่ยวข้อง เช่น การสัมมนาหรือการจัดประชุมร่วมกับสำนักงานศึกษาธิการจังหวัดที่มีการเชิญหัวหน้าหน่วยงานที่เกี่ยวข้องไปเข้าร่วมฟังนโยบายของจังหวัด และการสัมมนาในฐานะผู้บริหารสำนักงานเขตพื้นที่การศึกษา โดยในระดับเขตพื้นที่การศึกษา ก่อนเข้าสู่ตำแหน่งผู้อำนวยการและรองผู้อำนวยการเขตจะได้รับทราบผ่านการอบรมผ่านหลักสูตรต่าง ๆ ของกระทรวงศึกษาธิการ โดยสถาบัน

พัฒนาบุคลากรของกระทรวงศึกษาธิการซึ่งจะเป็นการให้ความรู้และสร้างความเข้าใจเกี่ยวกับบทบาทหน้าที่ของเขตพื้นที่การศึกษาในการขับเคลื่อนนโยบายในภาพรวม

สำหรับการรับและส่งมอบนโยบายจากหน่วยงานที่เกี่ยวข้อง พบว่า เมื่อรับทราบภารกิจหรือนโยบายจากหน่วยงานบังคับบัญชาแล้ว สพม. จะนำมาใช้ในการทำแผนปฏิบัติการประจำปี โดยยึด 6 ยุทธศาสตร์ของแผนการศึกษาแห่งชาติเป็นหลัก อีกทั้งได้ยึดตามแผนบูรณาการของศึกษาธิการจังหวัด ตลอดจนยุทธศาสตร์ชาติ เพื่อนำมาสู่การเสนอโครงการต่าง ๆ และบรรจุไว้ในแผนฯ โดยคำนึงถึงบริบทเป็นสำคัญ จากนั้นมีกระบวนการส่งต่อนโยบายไปยังระดับสถานศึกษา ผ่านการจัดประชุมชี้แจงให้กับผู้บริหารและผู้รับผิดชอบที่เกี่ยวข้องจากสถานศึกษา รวมถึงผลิตเป็นเอกสารเพื่อแจกให้กับสถานศึกษานำไปใช้ประกอบการทำแผนปฏิบัติการประจำปีต่อไป โดยเป็นการประชุมชี้แจงก่อนที่จะให้สถานศึกษาแต่ละแห่งไปทำแผนปฏิบัติการประจำปี นอกจากนี้ สพม. ยังใช้วิธีการวิเคราะห์จุดเน้นของ สพฐ. เพื่อให้เข้าใจว่าสาระต่าง ๆ ที่ปรากฏในนโยบายเหล่านั้นมีจุดเน้นอะไร เมื่อทราบจุดเน้นดังกล่าวจะทำให้เห็นความเชื่อมโยงไปสู่การจัดทำโครงการต่าง ๆ เพื่อขับเคลื่อนให้สอดคล้องกับแผนได้ต่อไป

อย่างไรก็ตามในบางพื้นที่ เป็นพื้นที่ลักษณะพิเศษคือเป็นพื้นที่นวัตกรรม การจัดทำภารกิจหรือแผนการดำเนินการของ สพม. ที่จะส่งต่อให้สถานศึกษาในพื้นที่นั้น กล่าวได้ว่ามีการพิจารณาแนวทางการดำเนินการที่อิงจากนโยบายหลายส่วน ทั้งหลักสูตรแกนกลางการศึกษาขั้นพื้นฐาน รวมถึงการใช้แผนการศึกษาแห่งชาติเป็นแม่บท แต่ทั้งนี้อาจไม่ได้ดำเนินการตามแผนการศึกษาแห่งชาติในทุกรายละเอียด เนื่องจากต้องมีการนำมาพิจารณาและปรับให้เข้ากับบริบทของพื้นที่ตามนโยบายที่ให้ทุกสถานศึกษาใช้พื้นที่เป็นฐานในการจัดการเรียนรู้

หน่วยงานระดับสถานศึกษา สังกัด สพพ.

กระบวนการขับเคลื่อนการดำเนินงานตามแผนการศึกษาแห่งชาติไปสู่การปฏิบัติในระดับสถานศึกษา หากพิจารณาในด้านความรู้ความเข้าใจเกี่ยวกับแผนการศึกษาแห่งชาติ พบว่าผู้บริหารสถานศึกษา สังกัดสำนักงานเขตพื้นที่การศึกษาประถมศึกษา (สพป.) ส่วนใหญ่หรือเกือบทั้งหมดมีความรู้ความเข้าใจเกี่ยวกับแผนการศึกษาแห่งชาติโดยเฉพาะในสาระหลัก ๆ เช่น ภารกิจบทบาทของสถานศึกษา ยุทธศาสตร์ในการปฏิบัติ โดยได้รับความรู้ความเข้าใจจากการเข้าร่วมประชุมรับฟังคำชี้แจง พร้อมแจกเอกสารประกอบการประชุมจากสำนักงานเขตพื้นที่การศึกษาซึ่งเป็นหน่วยงานต้นสังกัดที่รับผิดชอบดูแลสถานศึกษานั้น บางสำนักงานเขตพื้นที่การศึกษายังมีการเชิญวิทยากรจากสำนักงานเลขาธิการสภาการศึกษามาให้ความรู้ สร้างความเข้าใจในรายละเอียดต่าง ๆ ทำให้ผู้บริหารสถานศึกษามีความรู้ความเข้าใจได้ระดับหนึ่ง ซึ่งส่วนใหญ่จะมีความรู้และเข้าใจในสาระหลัก นอกจากนี้ ยังอาจมีการประชุมร่วมกับหน่วยงานในระดับภาค ระดับจังหวัด มีการแลกเปลี่ยนความคิดเห็นในกลุ่มไลน์หรือเครือข่ายอินเทอร์เน็ต ผู้บริหารที่มีความสนใจศึกษาและเข้าร่วมกิจกรรมการเรียนรู้จากหลาย ๆ แหล่ง จะมีความรู้ความเข้าใจเกี่ยวกับแผนการศึกษาแห่งชาติได้ดี

และนำไปสู่การขับเคลื่อนได้ชัดเจนเป็นรูปธรรม ในขณะที่ผู้บริหารสถานศึกษาบางแห่งที่มีส่วนร่วมในกิจกรรมดังกล่าววันนี้ก็อาจจะยังไม่ชัดเจนในรายละเอียดและการขับเคลื่อนสู่การปฏิบัติได้อย่างเป็นรูปธรรม

ในขณะที่ครูของสถานศึกษาส่วนใหญ่ยังมีความรู้ความเข้าใจเกี่ยวกับรายละเอียดของแผนการศึกษาแห่งชาติไม่มากนัก โดยส่วนใหญ่ครูในสถานศึกษาจะรับรู้รายละเอียดที่เป็นโครงการหรือกิจกรรมที่ครูรับผิดชอบในการปฏิบัติให้ประสบความสำเร็จตามที่ได้รับมอบหมาย หรืออาจจะทราบเพียงว่าสอดคล้องกับยุทธศาสตร์ใดของสถานศึกษาเท่านั้น ยกเว้นครูที่มีหน้าที่ในการจัดทำแผนพัฒนาคุณภาพการศึกษา แผนปฏิบัติการประจำปีของสถานศึกษา จำเป็นต้องศึกษาและทำความเข้าใจเกี่ยวกับแผนปฏิบัติการของเขตพื้นที่การศึกษา นโยบายของเขตพื้นที่การศึกษา แผนพัฒนาการศึกษาของกระทรวงต้นสังกัด และแผนการศึกษาแห่งชาติ เพื่อวิเคราะห์สังเคราะห์รายละเอียดต่าง ๆ ในการจัดทำแผนของสถานศึกษา จึงทำให้ทราบรายละเอียดต่าง ๆ ของแผนการศึกษาแห่งชาติได้เป็นอย่างดี รวมทั้งมีครูอีกส่วนหนึ่งที่ต้องศึกษารายละเอียดเพื่อใช้ในการสอบในกระบวนการศึกษา ใช้ในการทำผลงานวิชาการ

ในด้านการรับทราบภารกิจ บทบาทและแนวทางการดำเนินงานในการขับเคลื่อนแผนการศึกษาแห่งชาติสู่การปฏิบัติของสถานศึกษา พบว่า ผู้บริหารสถานศึกษารับทราบภารกิจ บทบาทของสถานศึกษาว่าจะต้องนำแผนการศึกษาแห่งชาติมาใช้เป็นกรอบในการดำเนินการจัดทำแผนของสถานศึกษา และนำไปสู่การปฏิบัติให้เกิดความสำเร็จตามวัตถุประสงค์และเป้าหมายของการจัดการศึกษาตามตัวชี้วัดที่กำหนดไว้ โดยหน่วยงานต้นสังกัดคือ สพฐ. ได้นำแผนการศึกษาแห่งชาติมาใช้เป็นกรอบแนวทางในการจัดทำแผนปฏิบัติการของ สพฐ. ภายใต้นโยบายที่เกี่ยวข้องและจุดเน้นของ สพฐ. แล้วส่งต่อมายังเขตพื้นที่การศึกษาอยู่แล้ว ดังนั้นสถานศึกษาบางแห่งจึงใช้แผนของเขตพื้นที่การศึกษาเป็นกรอบในการจัดทำแผนพัฒนาการศึกษาและแผนปฏิบัติการประจำปีของสถานศึกษาเลย เนื่องจากแผนดังกล่าวของ สพฐ. ก็ใช้แผนการศึกษาแห่งชาติเป็นกรอบในการจัดทำอยู่แล้ว โดยไม่ได้นำแผนการศึกษาแห่งชาติมายึดเป็นกรอบในการจัดทำแผนของสถานศึกษาโดยตรง ซึ่งการรับทราบดังกล่าวผ่านทางระบบหนังสือราชการ/หนังสือเวียน ระบบออนไลน์ และจากการประชุมชี้แจงของสำนักงานเขตพื้นที่การศึกษา รวมทั้งการศึกษาค้นคว้าเพิ่มเติมด้วยตนเอง

ในส่วนของผู้สอนรับทราบภารกิจที่ต้องปฏิบัติจากผู้บริหารสถานศึกษา โดยการประชุมภายในสถานศึกษาทั้งรูปแบบออนไลน์และออนไซต์ ซึ่งจะรับทราบในรูปของโครงการหรือกิจกรรมที่จัดให้กับผู้เรียน หรือกิจกรรมที่เกี่ยวกับการพัฒนาครูในสถานศึกษา หรืออาจจะมีส่วนร่วมกับการพัฒนาบุคลากรในชุมชนด้วย ซึ่งถือว่าเป็นภาพย่อย ๆ ของแผนการศึกษาแห่งชาติ และมีความสำคัญอย่างยิ่งต่อการพัฒนาผู้เรียนให้ได้ตามวัตถุประสงค์ เป้าหมายของการจัดการศึกษาในระดับนั้น ๆ กรณีสถานศึกษาบางแห่งที่ผู้บริหารมีการประชุมชี้แจงรายละเอียดต่าง ๆ ของแผนการศึกษาแห่งชาติ และมีการปฏิบัติอย่างต่อเนื่องก็ทำให้ครูของสถานศึกษามีความรู้ความเข้าใจเกี่ยวกับแผนการศึกษา

แห่งชาติมากขึ้น แต่สถานศึกษาลักษณะนี้มีจำนวนไม่มากนัก หรือกรณีที่สถานศึกษามีกลุ่มไลน์หรือระบบอินเทอร์เน็ตก็จะเป็นส่วนที่ทำให้ครูที่สนใจเกี่ยวกับรายละเอียดต่าง ๆ ของแผนการศึกษาแห่งชาติมีความรู้ความเข้าใจและปฏิบัติได้ถูกต้องมากขึ้น

ในด้านการรับมอบและส่งมอบนโยบายสู่การปฏิบัตินั้น เริ่มตั้งแต่ผู้บริหารได้รับมอบนโยบายและรายละเอียดต่าง ๆ ตามแผนการศึกษาแห่งชาติจาก สพฐ. ผ่านเขตพื้นที่การศึกษามาแล้ว ผู้บริหารสถานศึกษาก็จัดทำคำสั่งมอบหมายหน้าที่ให้ครูของสถานศึกษาดำเนินการจัดทำแผนพัฒนาคุณภาพการศึกษา แผนปฏิบัติการประจำปีให้เหมาะสมกับบริบทของสถานศึกษาตนเองตามแผนการศึกษาแห่งชาติและแผนพัฒนาการศึกษาของเขตพื้นที่การศึกษา พร้อมกับมีคำสั่งมอบหมายให้ครูรับผิดชอบปฏิบัติตามโครงการหรือกิจกรรมตามยุทธศาสตร์ที่กำหนดไว้ทั้ง 6 ยุทธศาสตร์ หรือบางส่วนก็ปรับตามบริบทของแต่ละสถานศึกษา การดำเนินการดังกล่าว นอกจากจัดทำในรูปของคำสั่งมอบหมายหน้าที่แล้ว ยังมีการจัดประชุมชี้แจงและดำเนินการจัดทำแผนพัฒนาคุณภาพการศึกษาและแผนปฏิบัติการประจำปีของสถานศึกษาร่วมกันภายในสถานศึกษา

หน่วยงานระดับสถานศึกษา สังกัด สพม.

เมื่อพิจารณาในระดับสถานศึกษาพบว่า ความรู้ความเข้าใจต่อแผนการศึกษาแห่งชาติมี 2 ลักษณะ โดยลักษณะแรกเป็นลักษณะที่พบได้ในสถานศึกษาส่วนใหญ่ กล่าวคือ ผู้บริหารและบุคลากรที่เกี่ยวข้องกับแผนจะเป็นกลุ่มที่มีความรู้ความเข้าใจเข้าใจในแผนการศึกษาแห่งชาติเป็นอย่างดี ในขณะที่ครูผู้สอนหรือฝ่ายงานอื่นมีความรู้ความเข้าใจในภาพรวม และมีความเข้าใจในสาระหรือรายละเอียดเชิงลึกไม่มากนัก และลักษณะที่สอง พบว่า สถานศึกษาบางส่วนทั้งผู้บริหารและบุคลากรในภาพรวม มีความรู้ความเข้าใจต่อแผนการศึกษาแห่งชาติยังไม่ชัดเจน ดังรายละเอียดของแต่ละลักษณะดังนี้

ลักษณะแรก กล่าวได้ว่า สถานศึกษาโดยส่วนใหญ่มีการรับรู้ต่อแผนการศึกษาแห่งชาติในระดับระดับที่แตกต่างกันไปตามลักษณะของการปฏิบัติงานของบุคลากร โดยพบว่า ผู้บริหารสถานศึกษาและบุคลากรที่เกี่ยวข้องกับฝ่ายแผนงานและนโยบายมีความรู้ความเข้าใจในแผนการศึกษาของชาติในระดับที่มากกว่าบุคลากรส่วนอื่น เนื่องจากผู้บริหารสถานศึกษาจำเป็นต้องมีความรู้ความเข้าใจเกี่ยวกับแผนการศึกษาแห่งชาติทั้งความเป็นมา ความสำคัญ เป้าหมายและหลักการของแผน รวมถึงแนวทางการดำเนินการปฏิบัติตามแผนการศึกษาแห่งชาติทั้งในภาพรวม และในเชิงของรายละเอียดหรือแนวทางที่เฉพาะเจาะจงต่อสถานศึกษา โดยจะต้องเป็นผู้ถ่ายทอดและนำสู่การปฏิบัติให้เกิดขึ้นจริง เช่นเดียวกับบุคลากรในฝ่ายงานนโยบายหรือแผนของสถานศึกษาที่มีบทบาทหน้าที่ในการวิเคราะห์และจัดทำแผนปฏิบัติงานของสถานศึกษา ซึ่งต้องมีความรู้ความเข้าใจทั้งในหลักการดำเนินงานและแนวทางการนำเนื้อหาสาระที่เกี่ยวข้องจากแผนการศึกษาแห่งชาติเพื่อกำหนดแนวทางสำหรับบุคลากรในสถานศึกษาในการนำไปใช้ในทางปฏิบัติจริงได้อย่างเป็นรูปธรรม

ในขณะที่ครุมีความรู้ความเข้าใจในภาพรวมเกี่ยวกับเป้าหมายของแผนการศึกษาแห่งชาติและมีการรับรู้ถึงการมีอยู่ของแผนการศึกษาแห่งชาติ แต่มีความรู้ความเข้าใจในเชิงของสาระรายละเอียดหรือหลักการของแผนการศึกษาของชาติยังไม่ชัดเจนเท่าที่ควร จะรับรู้เฉพาะในส่วนที่สถานศึกษาต้องดำเนินการตามแนวนโยบาย เช่น โครงการ และกิจกรรมต่าง ๆ ที่เกิดขึ้นในสถานศึกษาเท่านั้น

ลักษณะที่สองคือ สถานศึกษาที่ทั้งผู้บริหารและครุมีความรู้ความเข้าใจในแผนการศึกษาแห่งชาติในระดับหนึ่งแต่ยังไม่มี ความเข้าใจที่ชัดเจนในรายละเอียดทั้งหมด ทั้งนี้โดยส่วนใหญ่การรับรู้สาระของแผนการศึกษาแห่งชาติในระดับหลักการได้จากการประชุมชี้แจง แต่ในระดับของการนำมาปฏิบัติหรือสาระที่มีความละเอียดเฉพาะเจาะจงต่อการดำเนินการของสถานศึกษาจะมาจากการศึกษาเอกสารด้วยตนเองเป็นหลัก จึงทำให้ยังไม่สามารถรับรู้หรือตีความได้อย่างครบถ้วนสมบูรณ์

สำหรับการรับทราบภารกิจ บทบาทและแนวทางการดำเนินงานตามแผนการศึกษาแห่งชาติ และการรับส่งมอบนโยบายจากหน่วยงานที่เกี่ยวข้องของหน่วยงานระดับสถานศึกษาของ สพม. มีกระบวนการที่สอดคล้องและต่อเนื่องกัน กล่าวคือ การรับทราบภารกิจ บทบาทและแนวทางการดำเนินงานตามแผนการศึกษาแห่งชาติ ส่วนใหญ่รับทราบจาก 2 ช่องทาง ได้แก่ 1) หนังสือราชการและเอกสารที่เกี่ยวข้อง 2) การจัดประชุมทั้งในระดับพื้นที่แก่ผู้บริหาร และการจัดประชุมในสถานศึกษาระหว่างผู้บริหารและบุคลากร

สถานศึกษาได้รับแจ้งภารกิจ นโยบายหรือการปฏิบัติที่สำคัญจากหนังสือราชการที่หน่วยงานส่งมายังสถานศึกษา รวมไปถึงเอกสารประกอบที่เกี่ยวข้องกับนโยบาย ซึ่งมีสาระที่กล่าวถึงแผนการศึกษาแห่งชาติ นอกจากนี้ยังรับทราบภารกิจหรือแนวทางการดำเนินการในเชิงสาระหรือรายละเอียดจากการศึกษาสื่อหรือข้อมูลเพิ่มเติมผ่านเอกสารแผนระดับต่าง ๆ รวมถึงมีการแนะนำช่องทางการติดตามหรือรับเอกสารที่เกี่ยวข้องเพิ่มเติมผ่านช่องทางออนไลน์ เช่น เว็บไซต์สำหรับการศึกษาเอกสารที่เกี่ยวข้องเพิ่มเติม

ช่องทางสำคัญหลังจากการรับทราบจากหนังสือราชการคือ การรับทราบภารกิจจากการจัดประชุม ซึ่งแบ่งเป็น 2 ระดับ ได้แก่ การจัดประชุมระดับผู้บริหารที่จัดโดยหน่วยเหนือ เช่น สำนักงานเขตพื้นที่การศึกษาได้เชิญผู้บริหารหรือบุคลากรระดับบริหารของสถานศึกษาต่าง ๆ เข้าร่วมประชุมเพื่อรับฟังเกี่ยวกับภารกิจหรือนโยบายการจัดการศึกษาทั้งในภาพรวม เช่น ยุทธศาสตร์ของกระทรวงศึกษาธิการ รวมถึงนโยบายเร่งด่วนระดับต่าง ๆ ทั้งระดับชาติและระดับเขตพื้นที่ ทั้งนี้พบข้อมูลที่สะท้อนจากผลการสัมภาษณ์ของผู้บริหารสถานศึกษาว่า การจัดประชุมผู้บริหารในเรื่องแผนการศึกษาแห่งชาตินั้น โดยทั่วไปเป็นการชี้แจงโดยภาพรวม หรือเน้นหลักการภาพรวม ไม่ได้เน้นการให้ข้อมูลในเชิงลึกของรายละเอียดต่าง ๆ เกี่ยวกับการดำเนินการจัดการศึกษาตามแผนการศึกษาแห่งชาติ

นอกจากนี้มีการประชุมระดับสถานศึกษาระหว่างผู้บริหารที่ส่งมอบหรือชี้แจงภารกิจไปยังบุคลากรในหน่วยงาน โดยภายในสถานศึกษานั้น ผู้บริหารจะมีการจัดประชุมย่อยเพื่อพูดคุยระหว่างคณะกรรมการบริหารของสถานศึกษา และจัดประชุมชี้แจงโดยรวมแก่ครูทุกคนในสถานศึกษาให้ได้รับทราบแนวทางปฏิบัติและให้มีความรู้ความเข้าใจในการจัดการศึกษาตามแผนการศึกษาแห่งชาติในภาพรวมตรงกัน อย่างไรก็ตามการให้รายละเอียดของแผนการศึกษาแห่งชาติยังเป็นระดับภาพกว้าง และจะเน้นการชี้แจงหรือให้รายละเอียดเฉพาะแนวทางปฏิบัติที่ฝ่ายบริหารมีการจัดทำให้สอดคล้องกับสถานศึกษาหรือเน้นเพื่อนำไปปฏิบัติภายในสถานศึกษา ในขณะที่สถานศึกษาบางแห่ง มีการรับทราบนโยบายหรือแนวทางที่ควรปฏิบัติจากการศึกษาด้วยตนเองเป็นหลัก ทั้งในระดับของผู้บริหารและครู โดยการศึกษาข้อมูลรายละเอียดหรือวิเคราะห์แนวทางการดำเนินงานตามแผนการศึกษาแห่งชาติจากเอกสารและสื่อที่ได้รับเป็นหลัก

กระบวนการของสถานศึกษาหลังจากได้รับทราบภารกิจแล้วคือ ผู้บริหารจะนำแผนหรือนโยบายที่ได้รับมอบหมายจากสำนักงานเขตพื้นที่การศึกษาลงสู่การปฏิบัติ ผ่านการประชุมชี้แจงแก่บุคลากรในฝ่ายงานที่เกี่ยวข้องและร่วมกันปรับและระบุโครงการ/กิจกรรมที่มีความสอดคล้องเหมาะสมกับบริบทของสถานศึกษา รวมถึงคุณลักษณะและความต้องการในการพัฒนานักเรียนตามจุดเน้นของสถานศึกษา โดยกลุ่มบุคลากรผู้เกี่ยวข้องในการนำสาระของแผนการศึกษาแห่งชาติมาจัดทำให้สอดคล้องกับแผนของสถานศึกษา ประกอบด้วย ผู้บริหาร บุคลากรฝ่ายแผน และหัวหน้ากลุ่มสาระและหัวหน้างานในการเข้าร่วมประชุมเพื่อให้ได้สาระหลักและแนวทางหลัก รวมถึงโครงการและกิจกรรมหลักในแผนการปฏิบัติงานของสถานศึกษา หลังจากนั้นหัวหน้ากลุ่มสาระต่าง ๆ จะมีการประชุมหารือกันระหว่างครูในกลุ่มสาระ เพื่อกำหนดโครงการหรือกิจกรรมที่สอดคล้องกับกลุ่มสาระและรองรับแผน/นโยบายดังกล่าว

เมื่อพิจารณาข้อมูลของสถานศึกษาที่ปฏิบัติตามยุทธศาสตร์ทั้ง 6 ยุทธศาสตร์ พบว่าแต่ละยุทธศาสตร์สถานศึกษาได้ดำเนินการจัดกิจกรรมต่าง ๆ ดังจะกล่าวถึงในส่วนต่อไป

2) การดำเนินงานตามยุทธศาสตร์ต่าง ๆ ของแผนการศึกษาแห่งชาติ

หน่วยงานส่วนกลาง

สพฐ. มีการดำเนินงานครอบคลุมทั้ง 6 ยุทธศาสตร์หลักของแผนการศึกษาแห่งชาติ ซึ่งพิจารณาได้จากแผนปฏิบัติการประจำปีที่ได้มีการวิเคราะห์เชื่อมโยงแผนในระดับต่าง ๆ และนโยบายที่เกี่ยวข้องกับโครงการตามแผนปฏิบัติการประจำปีงบประมาณในแต่ละปี ดังเช่นแผนปฏิบัติการประจำปีงบประมาณ พ.ศ. 2565 ซึ่งได้มีวิสัยทัศน์ สร้างคุณภาพทุนมนุษย์ สู้สังคมอนาคตที่ยั่งยืน ผ่านการขับเคลื่อนใน 4 กลยุทธ์หน่วยงาน ได้แก่ กลยุทธ์ที่ 1 ส่งเสริมการจัดการศึกษาให้ผู้เรียนมีความปลอดภัยจากภัยทุกรูปแบบ กลยุทธ์ที่ 2 สร้างโอกาสและความเสมอภาคทางการศึกษาให้กับประชากรวัยเรียนทุกคน กลยุทธ์ที่ 3 ยกกระดับคุณภาพการศึกษาให้สอดคล้องกับการเปลี่ยนแปลงในศตวรรษที่ 21 และกลยุทธ์ที่ 4 เพิ่มประสิทธิภาพการบริหารจัดการศึกษา

เพื่อเป็นกรอบในการดำเนินงานเพื่อให้บรรลุเป้าหมายของแผนในระดับต่าง ๆ ซึ่งในแต่ละกลยุทธ์ของการดำเนินงานได้กำหนดประเด็นสำคัญโดยมีเป้าหมายในการดำเนินการ ตัวชี้วัด แนวทางในการดำเนินการ และแผนงาน/โครงการ ให้สอดคล้องกับยุทธศาสตร์ชาติ แผนแม่บทภายใต้ยุทธศาสตร์ชาติ แผนการปฏิรูปประเทศ แผนการศึกษาแห่งชาติ และแผนอื่น ๆ ที่เกี่ยวข้อง (แผนปฏิบัติการประจำปี 2565 สำนักงานคณะกรรมการการศึกษาขั้นพื้นฐาน, 2564)

หน่วยงานส่วนภูมิภาค : สำนักงานเขตพื้นที่การศึกษาประถมศึกษา (สพป.)

ผลการวิเคราะห์ข้อมูลจากการสัมภาษณ์ พบว่า สำนักงานเขตพื้นที่การศึกษาประถมศึกษาทุกแห่ง ได้ดำเนินงานขับเคลื่อนแผนการศึกษาแห่งชาติสู่การปฏิบัติครอบคลุมทั้ง 6 ยุทธศาสตร์ โดยการเชื่อมโยงแผนยุทธศาสตร์ชาติ แผนการศึกษาแห่งชาติ นโยบายและจุดเน้นของ สพฐ. และบริบทของสำนักงานเขตพื้นที่การศึกษาด้วย จัดทำเป็นแผนพัฒนาคุณภาพการศึกษาของเขตพื้นที่การศึกษา แล้วจึงใช้แผนนี้กำหนดโครงการและกิจกรรมลงสู่สถานศึกษา ในบทบาทของการทำหน้าที่สนับสนุนส่งเสริมให้สถานศึกษาในสังกัดดำเนินงานตามยุทธศาสตร์ต่าง ๆ ครบทั้ง 6 ยุทธศาสตร์ตามบริบทของแต่ละสถานศึกษาเพื่อพัฒนาคุณภาพของผู้เรียน แล้วรายงานให้ สพป. ทราบตามที่กำหนดช่วงเวลาไว้ สำหรับโครงการและกิจกรรมต่าง ๆ ที่ สพป. ส่งเสริมให้สถานศึกษาในสังกัดดำเนินการ จะขอกล่าวถึงรายละเอียดในระดับสถานศึกษา ซึ่งเป็นหน่วยปฏิบัติการต่อไป

สำหรับการดำเนินงานขับเคลื่อนในยุทธศาสตร์ต่าง ๆ เมื่อเปรียบเทียบกับช่วงเริ่มต้น (พ.ศ. 2560-2562) ของการประกาศใช้แผนการศึกษาแห่งชาติฉบับปัจจุบัน พบว่า มีการปรับปรุงกิจกรรม/โครงการต่าง ๆ ให้ดีขึ้นเรื่อย ๆ โดยใช้การกำกับติดตามและการรายงานผลการดำเนินงาน

หน่วยงานส่วนภูมิภาค : สำนักงานเขตพื้นที่ศึกษามัธยมศึกษา (สพม.)

สำนักงานเขตพื้นที่ศึกษามัธยมศึกษา (สพม.) มีการจัดทำแผนและแนวทางการดำเนินการจัดการศึกษาที่ครอบคลุมยุทธศาสตร์ของแผนการศึกษาแห่งชาติทั้ง 6 ยุทธศาสตร์ คือมีการระบุโครงการและกิจกรรมภายใต้ยุทธศาสตร์ทุกยุทธศาสตร์ โดยมีสาระสำคัญสอดคล้องตามเป้าหมายของแต่ละยุทธศาสตร์ ทั้งนี้จำนวนของโครงการหรือกิจกรรมในแต่ละยุทธศาสตร์อาจมีจำนวนที่แตกต่างกันไป โดย สพม. บางพื้นที่จะมีลักษณะการดำเนินการเพื่อให้มั่นใจว่ามีความครอบคลุมทั้ง 6 ยุทธศาสตร์ ผ่านการประชุมในการทำแผนปฏิบัติการ โดยที่ฝ่ายแผนงานจะตั้งยุทธศาสตร์และแนวทางดำเนินงานไว้ตามแผนกลยุทธ์ ซึ่งแผนกลยุทธ์พัฒนาการศึกษาจะปฏิบัติตามแผนการศึกษาแห่งชาติอยู่แล้ว ดังนั้นจะมีการวิเคราะห์ว่าในแต่ละยุทธศาสตร์มีหน่วยงานใดหรือฝ่ายใดที่เกี่ยวข้องบ้างและกลุ่มงานใดจะเป็นกลุ่มขับเคลื่อน และหากงานหรือโครงการ กิจกรรมที่ไม่ตรงกับกลุ่มใดก็จะมีการจัดหากกลุ่มงานเข้ามาดูแลเพื่อให้ขับเคลื่อนไปได้ทุกยุทธศาสตร์นั่นเอง

อย่างไรก็ตาม หน่วยงาน สพม. บางแห่งมีการให้ความสำคัญหรือให้จุดเน้นกับยุทธศาสตร์ที่เกี่ยวข้องกับการพัฒนาและส่งเสริมผู้เรียนโดยตรง ได้แก่ ยุทธศาสตร์ที่ 3 การพัฒนาศักยภาพคนทุกช่วงวัย และการสร้างสังคมแห่งการเรียนรู้ และยุทธศาสตร์ที่ 4 การสร้างโอกาส

ความเสมอภาค และความเท่าเทียมทางการศึกษา โดยเฉพาะในเขตพื้นที่ที่มีความหลากหลายทาง
ด้านภูมิหลังรวมถึงความแตกต่างของผู้เรียน จึงมีการให้ความสำคัญในการจัดการศึกษาที่ผู้เรียน
สามารถได้รับการพัฒนาอย่างเท่าเทียม ไม่เกิดปัญหาด้านความเหลื่อมล้ำทางการศึกษา รวมถึง
หน่วยงานในระดับภูมิภาคนี้มีการเน้นไปยังยุทธศาสตร์ที่ 6 การพัฒนาประสิทธิภาพของระบบ
บริหารจัดการศึกษาเช่นกัน ทั้งนี้มีการดำเนินการตาม ยุทธศาสตร์ต่าง ๆ ทั้ง 6 ยุทธศาสตร์อย่าง
ครบถ้วน และ สพม.บางพื้นที่ ให้ข้อมูลเกี่ยวกับการจัดทำโครงการหรือกิจกรรมที่บางโครงการ
มีการออกแบบและบูรณาการให้สามารถตอบโจทย์หรือสอดคล้องกับยุทธศาสตร์ได้มากกว่าหนึ่ง
ยุทธศาสตร์ รวมถึงครอบคลุมตัวชี้วัดที่หลากหลาย เนื่องจากมีทรัพยากรที่จำกัดและไม่เป็น
การทำงานที่ซ้ำซ้อน หรือเป็นสิ่งที่โรงเรียนต้องปฏิบัติอยู่แล้ว

สำหรับเขตพื้นที่ที่จัดเป็นพื้นที่นวัตกรรมพบว่า มีการดำเนินงานตามแผนการศึกษา
แห่งชาติ ขับเคลื่อนแผนการศึกษาแห่งชาติสู่การปฏิบัติครบถ้วนทั้ง 6 ยุทธศาสตร์ เช่นกัน โดยใช้
กิจกรรมการเรียนรู้ในลักษณะโครงการให้ครูและนักเรียนได้เรียนรู้และฝึกปฏิบัติ คิดค้นและต่อยอด
จนเกิดเป็นนวัตกรรมเป็นหลัก

หน่วยงานระดับสถานศึกษา สังกัด สพป.

การดำเนินงานตามยุทธศาสตร์ต่าง ๆ ของแผนการศึกษาแห่งชาติในระดับสถานศึกษา
ซึ่งเป็นหน่วยปฏิบัติที่จะขับเคลื่อนแผนการศึกษาแห่งชาติสู่การปฏิบัติอย่างเป็นรูปธรรมตอบสนอง
ต่อแผน นโยบาย และจุดเน้นต่าง ๆ ของหน่วยงานต้นสังกัดในระดับส่วนกลาง ซึ่งได้แก่ สำนักงาน
คณะกรรมการการศึกษาขั้นพื้นฐาน หน่วยงานส่วนภูมิภาค ซึ่งได้แก่ สำนักงานเขตพื้นที่การศึกษา
ประถมศึกษา นอกเหนือจากนี้อาจมีนโยบายพิเศษ หรือนโยบายเร่งด่วนที่เป็นจุดเน้นของกระทรวง
ศึกษาธิการ ซึ่งมีการสั่งการและประสานงานผ่านทางสำนักงานศึกษาธิการภาค ศึกษาธิการจังหวัด
ที่มีผลทำให้สถานศึกษาต้องดำเนินการ จากผลการวิเคราะห์ข้อมูลที่ได้จากการสัมภาษณ์ผู้บริหาร
สถานศึกษา ครู และนักเรียนเกี่ยวกับการดำเนินงานตามยุทธศาสตร์ต่าง ๆ ของแผนการศึกษาแห่งชาติ
พบว่า สถานศึกษาดำเนินการครอบคลุมทุกยุทธศาสตร์ ส่วนจะดำเนินการตามยุทธศาสตร์ใด
มากน้อยนั้น รวมถึงลักษณะหรือจุดเน้นของโครงการ/กิจกรรมที่ดำเนินการมีความแตกต่างกันไป
ขึ้นอยู่กับบริบทของสถานศึกษาที่ตั้งอยู่ในพื้นที่ในแต่ละภูมิภาคด้วย

สำหรับรายละเอียดของตัวอย่างโครงการ/กิจกรรมที่สถานศึกษาดำเนินการสรุปได้ดังนี้

ยุทธศาสตร์ที่ 1 การจัดการศึกษาเพื่อความมั่นคงของสังคมและประเทศชาติ

สถานศึกษาส่วนใหญ่ขับเคลื่อนโดยการจัดทำโครงการสนับสนุนการปกครอง
แบบประชาธิปไตยอันมีพระมหากษัตริย์ทรงเป็นประมุข มีการเลือกตั้งสภานักเรียน ประธานนักเรียน
โครงการต่อต้านยาเสพติด กิจกรรมลูกเสือ เนตรนารี ยุวกาชาด กิจกรรมจิตอาสา กิจกรรมปลูกฝัง
ความสามัคคีในหมู่คณะ กิจกรรมต่อต้านการทุจริตคอร์รัปชัน โครงการค่ายคุณธรรม กิจกรรม
วันสำคัญของชาติ เช่น วันเข้าพรรษา วันออกพรรษา วันพ่อ วันแม่ วันครู วันไหว้ครู เป็นต้น

ยุทธศาสตร์ที่ 2 การผลิตและพัฒนากำลังคน การวิจัยและนวัตกรรม เพื่อสร้างขีดความสามารถในการแข่งขันของประเทศ

สถานศึกษามีการขับเคลื่อนให้ครูมีการทำวิจัยในชั้นเรียนเพื่อนำผลการวิจัยมาพัฒนาผู้เรียนอย่างต่อเนื่อง การพัฒนาผู้เรียนให้มีความสามารถทักษะขั้นพื้นฐานด้านการอ่าน การเขียน การพูดทั้งภาษาไทยและภาษาต่างประเทศ บางสถานศึกษามีการจัดทำโครงการพัฒนาทักษะอาชีพให้กับนักเรียนอย่างต่อเนื่อง จากนั้นนำผลผลิตที่ได้ไปแปรรูปเป็นผลิตภัณฑ์มาจำหน่าย สร้างรายได้ให้นักเรียนและโรงเรียน นอกจากนี้ยังมีการจัดทำอาชีพของท้องถิ่น เช่น การทำผ้าบาติก การจัดทำโครงการเกษตรอินทรีย์ การทำผลไม้อบแห้ง การพัฒนาทักษะการนวดแผนไทย

ยุทธศาสตร์ที่ 3 การพัฒนาศักยภาพคนทุกช่วงวัย และการสร้างสังคมแห่งการเรียนรู้

สถานศึกษามีการขับเคลื่อนให้เกิดการพัฒนาตามช่วงวัย เช่น ในระดับอนุบาลหรือปฐมวัยมีการเน้นการจัดกิจกรรมเพื่อการพัฒนาเด็กในด้านร่างกาย อารมณ์ สังคม สติปัญญา เพื่อให้เด็กมีความพร้อมที่จะเรียนร่วมกับเพื่อน ๆ ในระดับประถมศึกษาและมัธยมศึกษาต่อไป ในระดับประถมศึกษาและมัธยมศึกษา สถานศึกษามีการปรับปรุงแบบการเรียนแบบออนไลน์ จัดกลุ่มแลกเปลี่ยนเรียนรู้ในห้องเดียวกัน อีกทั้งยังมีการเชิญพ่อแม่ผู้ปกครองเข้ามามีส่วนร่วมกิจกรรมในกลุ่มออนไลน์นั้นด้วย ทำให้เกิดการเรียนรู้ไปพร้อม ๆ กัน ซึ่งจะเป็นประโยชน์กับทุกฝ่ายโดยเฉพาะผู้เรียน นอกจากนี้ บางสถานศึกษายังมีการพัฒนาความรู้และทักษะชีวิตตามหลักปรัชญาเศรษฐกิจพอเพียงเพื่อเป็นพื้นฐานในการดำรงชีวิตต่อไปอย่างมั่นคง ส่งเสริมให้นักเรียนและผู้ปกครองไปพัฒนาอาชีพเพื่อเพิ่มรายได้ มีชีวิตที่ปลอดภัย เมื่อประสบความสำเร็จแล้วก็พัฒนาเป็นแหล่งเรียนรู้ให้บุคคลที่สนใจมาเรียนต่อไปได้ เช่น โครงการทำปุ๋ยชีวภาพ การทำการเกษตรปลอดภัย

ยุทธศาสตร์ที่ 4 การสร้างโอกาส ความเสมอภาค และความเท่าเทียมทางการศึกษา

สถานศึกษาส่วนใหญ่มีการขับเคลื่อนยุทธศาสตร์นี้โดยการจัดสรรทุนการศึกษาเพื่อเป็นค่าใช้จ่ายสำหรับเด็กยากจน จัดสถานที่พักให้กับนักเรียนที่อยู่บ้านไกล การเดินทางไม่สะดวก หรือจัดบริการรถรับ-ส่งนักเรียนที่ไม่สะดวกในการเดินทาง สถานศึกษาบางแห่งจัดรูปแบบการเรียนรู้ให้เหมาะกับเด็กแต่ละคน เช่น ระบบ Online, Onsite, On-Hand, On-Demand การขยายเครือข่ายอินเทอร์เน็ตให้นักเรียนได้ใช้ฟรี การจัดให้เด็กพิเศษได้เรียนร่วมกับเด็กปกติโดยมีครูที่เลี้ยงคอยดูแลด้วย รวมถึงการเปิดโอกาสให้นักเรียนต่างชาติเข้ามาเรียนได้ด้วย การเปิดโอกาสให้นักเรียนได้เรียนด้านทักษะที่นักเรียนสนใจ เช่น ด้านกีฬา ด้านดนตรี ด้านศิลปะ ด้านการเกษตร หรือทักษะด้านช่าง

ยุทธศาสตร์ที่ 5 การจัดการศึกษาเพื่อสร้างเสริมคุณภาพชีวิตที่เป็นมิตรกับสิ่งแวดล้อม

การขับเคลื่อนทักษะด้านนี้นับว่าเป็นทักษะสำคัญที่มีผลต่อคุณภาพชีวิตของทุกคนในสังคมเมืองและสังคมชนบท ซึ่งกำลังเป็นปัญหาของบ้านเมืองเราในขณะนี้ สถานศึกษาส่วนใหญ่ให้ความสำคัญและมีการขับเคลื่อนตามยุทธศาสตร์นี้ทุกแห่ง การขับเคลื่อนดังกล่าวพบว่า ส่วนใหญ่

จะเน้นโครงการกำจัดขยะ แปรรูปขยะ การแยกขยะ โครงการปลูกต้นไม้ในที่ดินของตนเอง ที่ดินที่เป็นป่าหรือสวนสาธารณะ ที่ดินป่าชายเลน เพื่อสร้างความร่มรื่น ลดปริมาณคาร์บอนในอากาศ นอกจากนี้ ป่าชายเลนยังเป็นแหล่งอนุบาลสัตว์น้ำเล็ก ๆ เพื่อให้มีชีวิตรอด เจริญเติบโตเป็นอาหารของมนุษย์ต่อไป โครงการลดมลพิษในอากาศโดยการเลิกเผาป่า เผาฟางหญ้าแห้งในนา เลิกเผาใบอ้อย การเพิ่มการใช้รถที่มีควันน้อย การใช้รถสาธารณะแทนการใช้รถยนต์ส่วนบุคคล

ยุทธศาสตร์ที่ 6 การพัฒนาประสิทธิภาพของระบบบริหารจัดการ

การขับเคลื่อนของสถานศึกษาตามยุทธศาสตร์นี้ส่วนใหญ่จะมีการพัฒนาโดยใช้ระบบดิจิทัลเข้ามาช่วยในการบริหาร เช่น การติดต่อสื่อสาร การประชุม การสั่งการด้วยระบบเครือข่ายดิจิทัล ทำให้มีความสะดวกและรวดเร็วในการสั่งการ การประสานงาน ทำให้เกิดการประหยัดทรัพยากร ประหยัดเวลา ประหยัดงบประมาณ นอกจากนี้ยังทำให้เกิดการมีส่วนร่วมของบุคคลภายนอก เช่น พ่อแม่ ผู้ปกครองของนักเรียน ประชาชนชาวบ้าน ผู้นำชุมชนจะเข้ามามีส่วนร่วมในการพัฒนาการศึกษาได้อย่างสะดวกและต่อเนื่อง นำไปสู่การระดมทรัพยากรเพื่อนำมาสนับสนุนการจัดการศึกษาได้ตามความต้องการในเวลาอันรวดเร็ว หรือขอคำชี้แนะจากบุคคลเหล่านี้ในการบริหารได้ไม่ยาก ทั้งนี้รวมถึงวัดในพระพุทธศาสนาหรือผู้นำศาสนาอื่นด้วย

สรุปการดำเนินงานของ สพพ. และสถานศึกษาในสังกัด พบว่า กิจกรรมหรือโครงการต่าง ๆ ที่สถานศึกษาจัดขึ้นเพื่อพัฒนาผู้เรียนส่วนใหญ่สอดคล้องหรือสามารถเชื่อมโยงเชิงตรรกะได้อย่างสอดคล้องกับยุทธศาสตร์ที่กำหนดไว้ในแผนการศึกษาแห่งชาติครบทั้ง 6 ยุทธศาสตร์ จากผลการสัมภาษณ์ทั้งกลุ่มผู้บริหารสถานศึกษา ครู และนักเรียนให้ข้อมูลที่สอดคล้องไปในทิศทางเดียวกัน

หน่วยงานระดับสถานศึกษา สังกัด สพม.

สถานศึกษาในสังกัดมีการดำเนินการในโครงการที่สอดคล้องครอบคลุมกับเป้าหมายของยุทธศาสตร์ 6 ยุทธศาสตร์ ทั้งนี้ การจัดตั้งหรือระบุโครงการรวมถึงกิจกรรมในระดับเขตพื้นที่การศึกษาและสถานศึกษาในเขตพื้นที่ที่สังกัดจะยึดแผนการศึกษาแห่งชาติเป็นแผนแม่บท และพิจารณาปรับให้สอดคล้องกับคุณลักษณะและความต้องการของบริบทของพื้นที่และสถานศึกษาสำหรับในระดับสถานศึกษานั้นพบว่าการดำเนินการจัดการศึกษาตามแผนการศึกษาแห่งชาติจะยึดตามโครงการหรือกิจกรรมที่ สพม. ที่ตนสังกัดเป็นหลัก และมีการนำมาใช้เป็นแนวทางในการบูรณาการกิจกรรมหรือปรับเพิ่มเติมกิจกรรมให้เข้ากับบริบท ความต้องการ รวมถึงทรัพยากรของสถานศึกษา ทำให้รายการของโครงการและกิจกรรมบางส่วนจะแตกต่างกันไปตามสถานศึกษา

อย่างไรก็ตามกรอบการดำเนินการหรือการจัดการเรียนรู้ในประเด็นหลัก พบว่า สถานศึกษามีการจัดการเรียนการสอนที่ส่วนใหญ่เป็นไปตามหลักการที่มุ่งเน้นของแต่ละยุทธศาสตร์ และเป็นกิจกรรมที่เน้นเป้าหมายการพัฒนาด้านผู้เรียนเป็นสำคัญ ทั้งนี้จำนวนของโครงการหรือกิจกรรมที่สอดคล้องในแต่ละยุทธศาสตร์จะมีความแตกต่างกันไป

สำหรับการดำเนินโครงการเมื่อเทียบกับในช่วงเริ่มต้น (พ.ศ. 2560-2562) พบว่า บางส่วนเปลี่ยนแปลงไปตามนโยบายที่เป็นจุดเน้นของกระทรวงฯ รวมถึงในช่วงหลังเมื่อเจอวิกฤตของการแพร่ระบาดของเชื้อโควิด 19 โครงการบางอย่างอาจเปลี่ยนรูปแบบเป็นออนไลน์ หรือบางโครงการไม่สามารถดำเนินการได้ แต่สถานศึกษามีการปรับการดำเนินงานหรือจัดทำโครงการและกิจกรรมที่ยังสามารถตอบโจทย์ตามยุทธศาสตร์ทั้ง 6 ยุทธศาสตร์ได้อย่างครอบคลุมเช่นเดิม

ตัวอย่างลักษณะโครงการและกิจกรรมของหน่วยงานระดับสถานศึกษาตามยุทธศาสตร์ทั้ง 6 ยุทธศาสตร์ที่มีลักษณะคล้ายคลึงกันหรือมีความโดดเด่น กล่าวในภาพรวมได้ดังนี้

ยุทธศาสตร์ที่ 1 การจัดการศึกษาเพื่อความมั่นคงของสังคมและประเทศชาติ

โครงการและกิจกรรมส่วนใหญ่มีความสอดคล้องและคล้ายคลึงกันระหว่างสถานศึกษาในทุกพื้นที่และสถานศึกษาทุกขนาด โดยเป็นโครงการที่เกี่ยวข้องกับการส่งเสริมประชาธิปไตย และวินัยในโรงเรียน การส่งเสริมด้านศาสนา การให้ความรู้เกี่ยวกับความปลอดภัย กิจกรรมสร้างความสามัคคี เช่น ลูกเสือ เนตรนารี นอกจากนี้ สถานศึกษาบางแห่งหรือบางพื้นที่มีการจัดโครงการและกิจกรรมที่เกี่ยวข้องกับจุดเด่นหรือลักษณะ/บริบทของพื้นที่ ทั้งการให้ความรู้และการส่งเสริมพัฒนาทักษะที่สามารถนำไปต่อยอดได้ เช่น ด้านประวัติศาสตร์ ด้านภูมิปัญญาท้องถิ่น

ยุทธศาสตร์ที่ 2 การผลิตและพัฒนากำลังคน การวิจัย และนวัตกรรม เพื่อสร้างขีดความสามารถในการแข่งขันของประเทศ

โครงการและกิจกรรมส่วนใหญ่มีความสอดคล้องและคล้ายคลึงกันระหว่างสถานศึกษาในทุกพื้นที่และสถานศึกษาทุกขนาด โดยเป็นโครงการที่เกี่ยวข้องกับการพัฒนาความรู้ด้วยการเรียนการสอนในกลุ่มสาระวิชาต่าง ๆ เช่น วิชาวิทยาศาสตร์และเทคโนโลยี กลุ่มสาระการเรียนรู้สุขศึกษา และพลศึกษา การพัฒนาและส่งเสริมงานแนะแนว การพัฒนาการเรียนการสอนภาษาต่างประเทศ การส่งเสริมและพัฒนาศักยภาพนักเรียนห้องเรียนพิเศษ นอกจากนี้ สถานศึกษาบางส่วนมีการดำเนินการที่เน้นการส่งเสริมด้านการวิจัยและนวัตกรรม โดยเฉพาะการวิจัยในชั้นเรียนนวัตกรรมของครู ตลอดจนนวัตกรรมของผู้เรียน เช่น การส่งชิ้นงานเข้าประกวดแข่งขัน หรือการสร้างชิ้นงานจากการเรียนรู้

ยุทธศาสตร์ที่ 3 การพัฒนาศักยภาพคนทุกช่วงวัย และการสร้างสังคมแห่งการเรียนรู้

โครงการและกิจกรรมส่วนใหญ่มีความสอดคล้องและคล้ายคลึงกันระหว่างสถานศึกษาในทุกพื้นที่และสถานศึกษาทุกขนาด โดยเป็นโครงการที่เกี่ยวข้องกับการสร้างชุมชนแห่งการเรียนรู้ (PLC) การส่งเสริมการเรียนรู้ในรูปแบบออนไลน์และออนไลน์ การส่งเสริมการศึกษาเรียนรู้ในยุคดิจิทัล โครงการลดเวลาเรียนเพิ่มเวลารู้ เป็นต้น

ยุทธศาสตร์ที่ 4 การสร้างโอกาส ความเสมอภาค และความเท่าเทียมทางการศึกษา

โครงการและกิจกรรมส่วนใหญ่มีความสอดคล้องและคล้ายคลึงกันระหว่างสถานศึกษา ในทุกพื้นที่และสถานศึกษาทุกขนาด โดยเป็นโครงการที่เกี่ยวข้องกับการจัดหาทุนการศึกษา การจัดการเรียนรู้สำหรับเด็กพิเศษ โครงการระบบช่วยเหลือนักเรียน การจ้างครูชาวต่างชาติ การมีระบบ การเยี่ยมบ้านผู้เรียนเพื่อสำรวจความต้องการและหาทางแก้ไขปัญหา

ยุทธศาสตร์ที่ 5 การจัดการศึกษาเพื่อสร้างเสริมคุณภาพชีวิตที่เป็นมิตรกับสิ่งแวดล้อม

โครงการและกิจกรรมส่วนใหญ่มีความสอดคล้องและคล้ายคลึงกันระหว่างสถานศึกษา ในทุกพื้นที่และสถานศึกษาทุกขนาด โดยเป็นโครงการที่เกี่ยวข้องกับการตรวจและดูแลส่งเสริม สุขภาพของนักเรียน โครงการสถานศึกษาสีขาว ปลอดภัย เสพติดและอบายมุข การส่งเสริมและรักษา สิ่งแวดล้อมภายในโรงเรียน และโครงการจิตอาสาต่าง ๆ เป็นต้น

ยุทธศาสตร์ที่ 6 การพัฒนาประสิทธิภาพของระบบบริหารจัดการศึกษา

โครงการและกิจกรรมส่วนใหญ่มีความสอดคล้องและคล้ายคลึงกันระหว่างสถานศึกษา ในทุกพื้นที่และสถานศึกษาทุกขนาด โดยเป็นโครงการที่เกี่ยวข้องกับการพัฒนาการบริหารจัดการ และการส่งเสริมคุณภาพการจัดการศึกษาของสถานศึกษา เช่น โครงการระบบประกันคุณภาพ โครงการพัฒนาบุคลากร การเสริมสร้างความสัมพันธ์กับภาคีเครือข่าย

3) การกำกับติดตามผลการดำเนินงานของหน่วยงานที่เกี่ยวข้อง

หน่วยงานส่วนกลาง

สำนักงานคณะกรรมการการศึกษาขั้นพื้นฐาน (สพฐ.) มีการกำกับติดตามการดำเนินงาน ของหน่วยงานในระดับต่าง ๆ อย่างเป็นระบบ โดยเป็นการติดตามประเมินผลการบริหารจัดการของ คณะกรรมการติดตาม ตรวจสอบ ประเมินผล และนิเทศการศึกษาของเขตพื้นที่การศึกษา (ก.ต.ป.น.) ซึ่ง สพฐ. ได้จัดทำ “คู่มือการดำเนินงาน คณะกรรมการติดตาม ตรวจสอบ ประเมินผล และนิเทศ การศึกษาของเขตพื้นที่การศึกษา (ก.ต.ป.น.)” เพื่อเป็นแนวทางในการปฏิบัติงานและเป็นเครื่องมือ ในการติดตามผลการดำเนินงานของคณะกรรมการติดตาม ตรวจสอบ ประเมินผล และนิเทศ การศึกษาของเขตพื้นที่การศึกษาและผู้ที่เกี่ยวข้อง สอดคล้องกับมาตรฐานสำนักงานเขตพื้นที่ การศึกษา โดยมีการกำหนดรายละเอียดต่าง ๆ ไว้อย่างชัดเจนเกี่ยวกับบทบาทหน้าที่และแนวทาง การดำเนินงาน ตัวชี้วัดและเกณฑ์การประเมินผลการบริหารจัดการ แบบติดตามและประเมินผล การบริหารจัดการ รวมถึงหลักเกณฑ์และวิธีการประเมินผลการบริหารจัดการของคณะกรรมการ ติดตาม ตรวจสอบ ประเมินผล และนิเทศการศึกษาของเขตพื้นที่การศึกษา อันจะส่งผลให้หน่วยงาน และสถานศึกษาในสังกัดเขตพื้นที่การศึกษา เป็นองค์กรที่มีประสิทธิภาพ ประสิทธิผลในการบริหาร และการดำเนินการพัฒนาคุณภาพการศึกษา ซึ่งมีการติดตามครั้งแรกในปีงบประมาณ พ.ศ. 2565 โดย สพฐ. ได้กำหนดแนวทางการดำเนินงานของสำนักงานเขตพื้นที่การศึกษาในส่วนของ การติดตาม

ตรวจสอบ ประเมินผล และนิเทศการศึกษา ระดับเขตพื้นที่การศึกษา เพื่อให้สำนักงานเขตพื้นที่การศึกษาดำเนินการ ดังนี้ (แผนปฏิบัติการประจำปีงบประมาณ พ.ศ. 2565, สำนักงานคณะกรรมการการศึกษาขั้นพื้นฐาน, 2564)

1) มอบหมายศึกษานิเทศก์ หรือข้าราชการอื่นในสังกัด ทำหน้าที่ติดตาม ประเมินผล และนิเทศการศึกษาในเขตพื้นที่การศึกษา 2) จัดทำแผนการติดตาม ประเมินผล และนิเทศการศึกษา ประจำปีให้สอดคล้องกับแผนปฏิบัติราชการของหน่วยงาน และเสนอขออนุมัติจากคณะกรรมการติดตาม ตรวจสอบ ประเมินผล และนิเทศการศึกษาของเขตพื้นที่การศึกษา แล้วแจ้งให้สถานศึกษาในสังกัดทราบ 3) ศึกษา วิเคราะห์ วิจัย ดำเนินการนิเทศ ติดตามและประเมินผลการศึกษา การบริหาร การศึกษาโดยมุ่งผลสัมฤทธิ์ของหน่วยงานและสถานศึกษาในสังกัดเขตพื้นที่การศึกษา เพื่อการเตรียมรับการนิเทศ ติดตามและประเมินผลจากหน่วยงานภายในและภายนอก 4) รายงานผลการติดตาม ประเมินผลและนิเทศการศึกษา เสนอผู้บังคับบัญชาและคณะกรรมการติดตาม ตรวจสอบ ประเมินผล และนิเทศการศึกษาของเขตพื้นที่การศึกษา 5) ประสานให้หน่วยงานและเจ้าหน้าที่ เพื่อชี้แจง ให้ถ้อยคำหรือส่งเอกสารและหลักฐานเกี่ยวกับการปฏิบัติงาน และ 6) ปฏิบัติงานอื่นใดตามที่ได้รับมอบหมาย

หน่วยงานส่วนภูมิภาค : สำนักงานเขตพื้นที่การศึกษาประถมศึกษา (สพป.)

ผลการวิเคราะห์ข้อมูลจากการสัมภาษณ์ พบว่า สำนักงานเขตพื้นที่การศึกษาประถมศึกษาทุกแห่งมีแผนและมีระบบการกำกับติดตามผลการดำเนินงานของสถานศึกษาในสังกัดที่อยู่ภายใต้การดูแลเป็นระยะ และทำอย่างต่อเนื่องซึ่งเป็นภารกิจหลักของกลุ่มนิเทศติดตามและประเมินการจัดการศึกษา โดยมีศึกษานิเทศก์ของ สพป. ลงไปนิเทศติดตามผลการดำเนินงานตามแผนปฏิบัติราชการประจำปี และประเมินติดตามโครงการพิเศษอื่น ๆ เพื่อให้ข้อเสนอแนะในประเด็นที่ยังไม่บรรลุวัตถุประสงค์เท่าที่ควร หรือส่งเสริมในประเด็นที่เป็นจุดแข็งในแต่ละสถานศึกษา อีกทั้งบางแห่งยังมีผู้บริหารของ สพป. ลงพื้นที่ตรวจเยี่ยมแบบเป็นทางการและไม่เป็นทางการเพื่อรับทราบข้อมูลสภาพปัญหาที่แท้จริง และนำผลการนิเทศ กำกับติดตามมาวิเคราะห์จุดเด่นและจุดด้อยเพื่อปรับปรุงทั้งการจัดโครงการ/กิจกรรม การจัดการเรียนการสอน และการนิเทศให้เหมาะสมกับบริบทของแต่ละพื้นที่ที่มีความแตกต่างกัน นอกจากนี้ยังมีการประเมินผลการบริหารจัดการของคณะกรรมการติดตาม ตรวจสอบ ประเมินผล และนิเทศการศึกษาของเขตพื้นที่การศึกษา (ก.ต.ป.น.) รวมทั้งทาง สพป. อาจมีการติดตามโดยให้กรอกแบบฟอร์มรายงานผลในรูปเอกสาร การรายงานด้วยวาจาในการประชุมของ สพป. และการรายงานในระบบออนไลน์ของ สพฐ. (eMENSER)

นอกจากนี้ สพป. บางแห่งระบุว่าใช้รูปแบบการกำกับ/ติดตามการดำเนินงานขับเคลื่อนแผนการศึกษาแห่งชาติสู่การปฏิบัติของสถานศึกษาโดยใช้ Model PDCA แล้วนำผลลัพธ์ต่าง ๆ สรุปลงในโครงการหลักที่ทางสำนักงานเขตพื้นที่การศึกษาได้ส่งมอบนโยบายไปในลักษณะของรายงานผลการปฏิบัติงานประจำปี โดยมีการใช้เทคโนโลยีเข้ามาช่วยในการรายงานผล และมีการ

เชื่อมโยงผลการกำกับติดตามตรวจสอบการดำเนินโครงการไปสู่การพิจารณาความดีความชอบของ
ผู้บริหารและครูในสถานศึกษาด้วย

สำหรับผลการดำเนินงานโดยภาพรวม สถานศึกษาแต่ละแห่งปฏิบัติงานได้บรรลุ
เป้าหมายตามตัวชี้วัดของแผน เนื่องจากแผนปฏิบัติราชการของโรงเรียนมาจากการระดมความคิด
และออกแบบโครงการ/กิจกรรมของโรงเรียนเอง ซึ่งมีความสอดคล้องตามบริบทของแต่ละแห่ง แม้ว่า
ในช่วง 3 ปีหลังมานี้ จะประสบวิกฤตการณ์แพร่ระบาดของโรคโควิด 19 แต่การนิเทศติดตามผล
การดำเนินงานก็สามารถเปลี่ยนมาเป็นระบบออนไลน์ได้ ซึ่งเป็นอีกรูปแบบหนึ่งที่สามารถทำได้
อย่างสะดวก และประหยัดเวลาในการออกตรวจเยี่ยม การลงพื้นที่จริงจึงยังคงมีความสำคัญอยู่
สำหรับการดำเนินโครงการในช่วงหลังพบว่า มีบางโครงการที่ยกเลิกไป และบางโครงการเปลี่ยนรูปแบบ
เป็นออนไลน์ แต่อย่างไรก็ตามในภาพรวมไม่ได้ส่งผลกระทบต่อแก่นักเรียนมากนัก

ในส่วนของผลกระทบหนึ่งที่เกิดจากการจัดการศึกษาตามแผนการศึกษาแห่งชาติ คือ
ผลกระทบด้านคุณภาพของผู้เรียน ซึ่งเกิดจากการมีระบบการจัดการเรียนรู้ที่ส่งผลที่ดีต่อผู้เรียน
ผู้เรียนมีทักษะทางอาชีพที่สอดคล้องกับความต้องการของท้องถิ่นมากขึ้น นอกจากนี้ การพัฒนา
เทคโนโลยีของเขตพื้นที่การศึกษาทำให้เขตพื้นที่การศึกษาก้าวมาเป็นผู้นำทางด้านเทคโนโลยี
ในท้องถิ่น ทำให้สามารถทำงานได้อย่างมีประสิทธิภาพ

นอกจากนี้ผลกระทบด้านบวกอีกประการหนึ่งที่เกิดกับผู้เรียนอันเป็นผลสืบเนื่องจาก
การแพร่ระบาดของเชื้อโควิด-19 คือ เรื่องของการใช้เทคโนโลยีเข้ามาใช้ในการจัดการเรียนการสอน
ครูผู้สอนสามารถสร้างและพัฒนาสื่อสำหรับผู้เรียนที่มีความพร้อม

หน่วยงานส่วนภูมิภาค : สำนักงานเขตพื้นที่การศึกษามัธยมศึกษา (สพม.)

สำหรับการกำกับติดตามการดำเนินงานของ สพม. พบว่า โดยทั่วไปมีกระบวนการกำกับ
ติดตาม คือ การดำเนินการด้วยกลไกอย่างเป็นทางการของกระทรวง เช่น ผู้ตรวจราชการ
การติดตามข้อราชการสำคัญ การกำกับตามแผนปฏิบัติราชการ และในส่วนที่เขตพื้นที่การศึกษา
กำกับติดตามสถานศึกษามีแนวทางในการดำเนินงานโดยใช้ศึกษานิเทศก์ และใช้การประกันคุณภาพ
ภายในสถานศึกษาเป็นเครื่องมือ โดยมีการกำหนดตัวชี้วัดเพื่อใช้ในการติดตามประเมินผลโดยตรง
รวมถึงใช้การลงพื้นที่ตรวจเยี่ยมอย่างสม่ำเสมอของผู้บริหารสำนักงานเขตพื้นที่การศึกษาและ
บุคลากรที่ได้รับมอบหมาย ตลอดจนการศึกษาดูงาน การกำกับติดตามและการตรวจราชการ
จากหน่วยงานภายนอก นอกจากนี้จากนโยบายของกระทรวงฯ มีการส่งเสริมการถอดบทเรียน
ความสำเร็จ โดยนำผลการนิเทศกำกับติดตามมาวิเคราะห์จุดเด่นและจุดด้อย เพื่อปรับปรุงทั้งการจัด
กิจกรรม การจัดการเรียนการสอน และรายงานผลการดำเนินงานแล้วนำผลไปปรับปรุงต่อไปให้ดี
ยิ่งขึ้นเพื่อขยายผลไปสู่สถานศึกษาอื่น

หน่วยงานระดับสถานศึกษา สังกัด สพป.

สถานศึกษานอกจากจะมีบทบาทสำคัญในการดำเนินงานตามเป้าหมายให้สอดคล้องกับบริบทของสถานศึกษา ประสานงานและสนับสนุนทรัพยากรเพื่อการปฏิบัติงานที่เพียงพอแล้ว สถานศึกษาจะต้องมีการนิเทศภายใน กำกับ ติดตาม ประเมินผลการดำเนินงานที่เหมาะสม เป็นไปอย่างมีประสิทธิภาพ โดยไม่เพิ่มภาระงานให้ครูนอกเหนือจากการจัดการเรียนการสอน สำหรับการกำกับติดตามประเมินผลการดำเนินงานของสถานศึกษาในการขับเคลื่อนแผนการศึกษาแห่งชาติ พ.ศ. 2560-2579 นั้น จากผลการวิเคราะห์ข้อมูลที่ได้จากการสัมภาษณ์ผู้บริหารสถานศึกษาและครูพบว่า หลังจากที่สถานศึกษาได้ดำเนินการจัดทำแผนปฏิบัติการประจำปีและได้ดำเนินการตามโครงการ/กิจกรรมที่กำหนดตามแผนดังกล่าวแล้ว สถานศึกษามีการกำกับติดตามประเมินผลการดำเนินงานโดยกลุ่มนิเทศภายในที่ผู้บริหารสถานศึกษาได้แต่งตั้งไว้ หรือติดตามโดยผู้บริหารสถานศึกษาเอง หรือมอบหมายให้ผู้รับผิดชอบโครงการ/กิจกรรมทำการประเมินตามวัตถุประสงค์ของแต่ละโครงการ แล้วจัดทำเป็นรายงานเสนอผู้บริหารสถานศึกษาประจำภาคการศึกษา หรือมีการรายงานด้วยวาจาในการประชุมของสถานศึกษา รวมถึงคณะกรรมการสถานศึกษาและชุมชนด้วย หรือบางสถานศึกษากำหนดให้รายงานในระบบดิจิทัลของสถานศึกษา รายงานต่อสำนักงานเขตพื้นที่การศึกษาที่เป็นหน่วยงานต้นสังกัด นอกจากนี้สถานศึกษายังได้รับการติดตามจากสำนักงานศึกษาธิการจังหวัดในด้านนโยบายของรัฐมนตรี หรือของกระทรวงศึกษาธิการ หรือของต้นสังกัดสถานศึกษานั้น

สำหรับผลการดำเนินงานหรือผลกระทบที่เกิดขึ้นกับกลุ่มเป้าหมายที่เป็นผู้เรียน และกลุ่มอื่น ๆ ที่เกี่ยวข้องจากการดำเนินงานจัดการศึกษาตามแผนการศึกษาแห่งชาติของสถานศึกษา ตามความคิดเห็นของผู้ให้ข้อมูล ซึ่งเป็นผู้บริหารสถานศึกษา ครู และนักเรียนนั้น อาจยังไม่ชัดเจนในเชิงประจักษ์นัก แต่อย่างไรก็ตามโดยภาพรวมผู้เกี่ยวข้องมีความพึงพอใจในผลการดำเนินงานโครงการ/กิจกรรมต่าง ๆ ของสถานศึกษา กล่าวคือ ผลการดำเนินโครงการ/กิจกรรมต่าง ๆ บรรลุวัตถุประสงค์ตามตัวชี้วัดที่กำหนดไว้

นอกจากนี้ ผลกระทบจากการจัดการศึกษาตามแผนการศึกษาแห่งชาติ อีกประการหนึ่งคือ ทำให้ครูผู้สอนมีแนวทางในการจัดการศึกษา มีแนวทางที่จะพัฒนาคุณภาพการศึกษาและคุณภาพชีวิตของผู้เรียน

สรุปการติดตามประเมินผลการดำเนินงาน ของ สพป. และสถานศึกษาในสังกัดสถานศึกษาทุกแห่งมีการประเมินการจัดกิจกรรม/โครงการเกือบทุกกิจกรรมหรือโครงการแล้ว รายงานให้ผู้บริหารสถานศึกษาทราบผ่านทางฝ่ายวิชาการและ/หรือฝ่ายแผนของแต่ละสถานศึกษา เพื่อเก็บรวบรวมข้อมูลไว้ และมีการรายงานต่อ สพป. หรือศึกษาธิการจังหวัดแล้วแต่กรณี หรือหากมีการร้องขอ

หน่วยงานระดับสถานศึกษา สังกัด สพม.

สำหรับหน่วยงานระดับสถานศึกษาพบว่า มีแนวทางการดำเนินการโดยการให้ศึกษานิเทศก์จัดประชุมอบรมถ่ายทอดองค์ความรู้ให้กับผู้บริหารและครู หลังจากนั้นจึงไปนิเทศในสถานศึกษาเพื่อติดตามการบริหารจัดการของผู้บริหารในการจัดการเรียนการสอนทุกกลุ่มสาระร่วมกับทีมนิเทศภายในของแต่ละสถานศึกษา กระบวนการกำกับติดตามการดำเนินงานภายในสถานศึกษามีหลักการที่สอดคล้องกันในทุกสถานศึกษาคือ ผู้บริหารและหัวหน้ากลุ่มสาระการเรียนรู้ของสถานศึกษากำกับติดตามการจัดการเรียนการสอน และการจัดโครงการ หรือกิจกรรมต่างๆ ในรูปแบบการนิเทศ รายงานผลการปฏิบัติงานตามแบบฟอร์มการรายงานผลการประเมินตนเอง และรายงานผ่านการประชุมทุกรายเดือน หากกรณีพบปัญหาอุปสรรคก็จะนำมาปรึกษาร่วมกันวิเคราะห์ปรับปรุงและหาทางแก้ไขปัญหาเพื่อให้บรรลุตามตัวชี้วัดหรือวัตถุประสงค์ของโครงการและกิจกรรม นอกจากนี้ การรายงานผลการดำเนินงานในสถานศึกษามีฝ่ายที่เกี่ยวข้องในการติดตามหลายฝ่ายและหลายระดับ เช่น การประเมินหรือกำกับติดตามของสถานศึกษาตามแผนงานต่าง ๆ ซึ่งไม่ได้ติดตามผลตามตัวชี้วัดหรือตามยุทธศาสตร์โดยตรง หากแต่เป็นการติดตามการทำงานของสถานศึกษาที่ต้องทำอยู่แล้ว ซึ่งทั้งนี้อาจจะมีส่วนที่สอดคล้องและตอบรับกับยุทธศาสตร์ในแผนการศึกษาแห่งชาติ

ในส่วนของการรายงานผลไปยังสำนักงานเขตพื้นที่การศึกษา โดยทั่วไปจะดำเนินการผ่านฐานข้อมูลการรายงานโครงการ โดยเป็นโครงการพัฒนาตามแผนยุทธศาสตร์ หรือโครงการที่เกี่ยวข้อง ซึ่งจะมีแบบฟอร์มให้สถานศึกษาการรายงานผลการดำเนินงานซึ่งมีทั้งในรูปแบบของเล่มเอกสารและการรายงานผลหรือการใช้ข้อมูลจากระบบฐานข้อมูล เช่น ครูในระบบสถานศึกษา รายงานผลเกี่ยวกับผู้เรียนในระบบ SAR ของโรงเรียน (รายงานการประเมินตนเองของสถานศึกษา Self – Assessment Report) โดยจะใช้ข้อมูลเหล่านี้มาร่วมวิเคราะห์ในการกำกับติดตามและประเมินผลการดำเนินงานของสถานศึกษา

ผลการดำเนินงานในระดับสถานศึกษาส่วนใหญ่ พบว่า ประสบความสำเร็จในการจัดการศึกษาตามตัวชี้วัด คือเป็นไปตามเกณฑ์ที่ตั้งไว้ ซึ่งการดำเนินงานในแต่ละโครงการหรือกิจกรรมจะมีการวัดและประเมินผลของนักเรียนเก็บไว้เป็นข้อมูลสำหรับการวิเคราะห์ในภาพรวม

นอกจากนี้เมื่อพิจารณาผลการดำเนินงานการจัดการศึกษาในโครงการหรือกิจกรรมที่สอดรับหรืออยู่ภายใต้ยุทธศาสตร์ทั้ง 6 ยุทธศาสตร์พบว่า สถานศึกษาส่วนใหญ่มีผลการดำเนินงานที่ประสบความสำเร็จตามเป้าหมายทุกยุทธศาสตร์ ซึ่งสอดคล้องกับผลการสะท้อนการเข้าร่วมโครงการหรือกิจกรรมของผู้เรียนที่พบว่า ผู้เรียนเห็นคุณค่า มีความชื่นชอบ รับรู้และได้ประโยชน์จากโครงการและกิจกรรมที่เข้าร่วม รวมถึงมีหลายกิจกรรมที่ผู้เรียนยังคงต้องการให้ดำเนินการต่อไป ตัวอย่างผลการดำเนินงานในยุทธศาสตร์บางยุทธศาสตร์และการสะท้อนผลเกี่ยวกับโครงการและกิจกรรม มีดังนี้

ผู้เรียนได้รับการพัฒนาตนเองทั้งด้านความรู้ และทักษะทั้งทางวิชาการ เช่น การใช้สื่อ การเรียนรู้สมัยใหม่ในการศึกษาหาความรู้ที่เหมาะสม ทักษะด้านภาษา ตลอดจนทักษะทางสังคม เช่น การกล้าแสดงออก การสร้างความสัมพันธ์และอยู่ร่วมกันกับผู้อื่น รวมถึงได้รับการพัฒนา และปลูกฝังคุณลักษณะที่พึงประสงค์ เช่น การมีคุณธรรมจริยธรรม การมีระเบียบวินัย การมีจิตอาสา การรู้แนวทางในการเรียนต่อหรือประกอบอาชีพ เป็นต้น

เมื่อพิจารณาผลการดำเนินการจัดการศึกษาที่สอดคล้องกับแผนการศึกษาแห่งชาติจากการสะท้อนผลของหน่วยงานในระดับสถานศึกษา ในด้านของผลกระทบหรือผลที่ได้คาดหวังซึ่งเกิดขึ้นกับกลุ่มเป้าหมายที่เป็นผู้เรียนและกลุ่มอื่น ๆ ที่เกี่ยวข้อง พบว่า ในสถานการณ์ปัจจุบันที่มีการเปลี่ยนแปลงบทบาทของสื่อเทคโนโลยีที่มีความสำคัญในการเรียนรู้และการเรียนการสอนมากขึ้น ส่งผลให้ครูต้องมีการปรับตัว เรียนรู้และพัฒนาตนเองอยู่เสมอ รวมถึงสถานศึกษาต้องมีการหาแนวทางการพัฒนา หรือฝึกอบรมครูในการใช้เทคโนโลยี เพื่อให้ครูมีสมรรถนะที่ทันต่อความก้าวหน้าของเทคโนโลยี ในปัจจุบัน มีการปรับรูปแบบการเรียนการสอนที่นำสื่อเทคโนโลยีมาใช้ในการสอนมากขึ้น เช่นเดียวกับผลที่เกิดขึ้นกับผู้เรียนในด้านของการใช้งานสื่อเทคโนโลยีที่ผู้เรียนสามารถศึกษาค้นคว้าและเรียนรู้เพิ่มเติมได้ด้วยตนเอง ซึ่งนำมาซึ่งความท้าทายที่ครูต้องมีวิธีการจัดการเรียนการสอนที่ดึงดูดความสนใจนักเรียนมากขึ้น

สำหรับลักษณะของโครงการหรือกิจกรรมที่ผู้เรียนต้องการให้มีเพิ่มเติม หรือปรับปรุงรูปแบบการจัดกิจกรรมหรือดำเนินการ คือต้องการให้มีการเพิ่มเติมกิจกรรมที่เน้นการลงมือปฏิบัติ และสามารถนำไปใช้ได้จริงในชีวิตประจำวัน กิจกรรมที่ทำให้ผู้เรียนได้มองเห็นหรือสัมผัสการทำงานจริง เช่น การสังเกตการณ์หรือทดลองปฏิบัติเกี่ยวกับการทำงานในอาชีพต่าง ๆ ในส่วนของแนวทางการปรับปรุงการจัดโครงการและกิจกรรมจากมุมมองของผู้เรียน พบว่า การมีกิจกรรมและการเรียนรู้ในห้องเรียนควรมีปริมาณที่สอดคล้องกัน ไม่ควรมีอย่างใดอย่างหนึ่งมากเกินไป เพื่อให้ผู้เรียนได้เกิดการพัฒนารอบด้าน

2. สภาพการดำเนินงานของสำนักงานปลัดกระทรวงศึกษาธิการ (สพ.ศธ.) และหน่วยงานในสังกัด

สำหรับการสัมภาษณ์บุคลากรของหน่วยงานในกลุ่มที่ 2 สำนักงานปลัดกระทรวงศึกษาธิการ (สพ.ศธ.) ประกอบด้วย หน่วยงานส่วนกลาง ได้แก่ สำนักงานคณะกรรมการส่งเสริมการศึกษาเอกชน (สช.) และสำนักงานส่งเสริมการศึกษานอกระบบและการศึกษาตามอัธยาศัย (กศน.) หน่วยงานส่วนภูมิภาค ได้แก่ ศึกษาธิการภาค และศึกษาธิการจังหวัด และหน่วยงานระดับสถานศึกษา ได้แก่ สถานศึกษาในสังกัด สช. และ กศน. ซึ่งผลการวิเคราะห์เนื้อหาในส่วนนี้มีรายละเอียดดังต่อไปนี้

สำนักงานปลัดกระทรวงศึกษาธิการ (สป.ศธ.)

1) กระบวนการขับเคลื่อนการดำเนินงานตามแผนการศึกษาแห่งชาติไปสู่การปฏิบัติ

สป.ศธ. มีการรับรู้การขับเคลื่อนแผนการศึกษาแห่งชาติฉบับปัจจุบันมาโดยตลอด เนื่องจากมีบทบาทในการประชุมจัดทำแผนการศึกษาแห่งชาติฉบับนี้ด้วย ในการดำเนินงานขับเคลื่อนแผนการศึกษาแห่งชาติฉบับปัจจุบันไปสู่การปฏิบัติของ สป.ศธ. ได้มีการนำแผนการศึกษาแห่งชาติมาใช้ในการจัดทำแผนของหน่วยงาน และเป็นการบูรณาการร่วมกับการใช้แผนอื่น ๆ เช่น ยุทธศาสตร์ชาติ 20 ปี และแผนของสำนักงานสภาพัฒนาการเศรษฐกิจและสังคมแห่งชาติ มาประกอบด้วย ทำให้หน่วยงานมีความรู้ความเข้าใจที่ชัดเจนเกี่ยวกับตัวแผนการศึกษาแห่งชาติ โดยยึดแผนการศึกษาแห่งชาติเป็นแผนระดับที่ 3 มาเป็นกรอบในการดำเนินการจัดทำแผนของสำนักงานปลัดกระทรวงเองในการที่จะขับเคลื่อนไปยังหน่วยงานที่สังกัด วิธีการขับเคลื่อนแผนการศึกษาแห่งชาติไปสู่การปฏิบัติของ สป.ศธ. พบว่าใช้วิธีการสร้างความรู้ความเข้าใจให้กับทุกหน่วยงานในสังกัด โดยยึดโยงกับประกาศและอำนาจทางกฎหมายในการที่จะขับเคลื่อนตัวแผนให้กระจายไปสู่ในพื้นที่ต่าง ๆ สป.ศธ. มีบทบาทในฐานะเป็นหน่วยงานส่วนกลางที่จะขับเคลื่อนแผนฯ ให้ไปสู่ในระดับพื้นที่โดยการขับเคลื่อนผ่านไปยังศึกษาธิการภาคและศึกษาธิการจังหวัดต่อไป วิธีการที่ใช้ส่วนใหญ่เป็นวิธีการประชุมชี้แจง โดยช่วงเริ่มต้นมีการจัดประชุมกับศึกษาธิการภาคและศึกษาธิการจังหวัดทุกเดือน เพื่อหารือเกี่ยวกับกรอบแนวทาง หรือเป้าหมายในการดำเนินงานแต่ละช่วง หรือการนำเสนอปัญหาและอุปสรรคที่จะปรับเปลี่ยนกระบวนการขับเคลื่อนให้เหมาะสมกับสถานการณ์ต่าง ๆ ได้ดียิ่งขึ้น

2) การดำเนินงานตามยุทธศาสตร์ต่าง ๆ ของแผนการศึกษาแห่งชาติ

ในมุมมอง สป.ศธ. กล่าวว่า แผนการศึกษาแห่งชาติฉบับนี้มีการยึดโยงมาจากยุทธศาสตร์ชาติ ซึ่งยุทธศาสตร์ต่าง ๆ ที่ระบุเอาไว้ในแผนนั้นก็มาจากยุทธศาสตร์ชาติอย่างชัดเจน ดังนั้น ในการขับเคลื่อนของทุกกระทรวงหรือส่วนราชการที่เป็นหน่วยงานภาครัฐจะต้องยึดโยงกับยุทธศาสตร์ชาติ 6 ด้านที่เป็นภารกิจที่จะต้องกระทำ ดังนั้น สป.ศธ. จึงต้องดำเนินการตามยุทธศาสตร์ชาติทั้ง 6 ด้านด้วย

3) การกำกับติดตามผลการดำเนินงานของหน่วยงานที่เกี่ยวข้อง

กระบวนการกำกับติดตามประเมินผลของ สป.ศธ. พบว่า มีวิธีการในการติดตาม 2 ส่วน ส่วนแรกใช้การติดตามตัวชี้วัดของแผนปฏิบัติราชการ ส่วนวิธีต่อมาคือการติดตามโดยใช้รายงานประจำปี ซึ่งกระบวนการการกำกับติดตามเหล่านี้จะเกี่ยวข้องเฉพาะโครงการที่เป็นโครงการสำคัญที่ตอบสนองต่อภารกิจของหน่วยงานหรือแผนปฏิบัติราชการ โดยประเด็นที่ติดตามจะล้อตามแผนปฏิบัติการที่ได้กำหนดไว้ ส่วนวิธีการจัดเก็บการรายงานผลการติดตามจะใช้การจัดเก็บในรูปแบบของไฟล์และนำเสนอผ่านระบบบนเว็บไซต์ของ สป.ศธ. นอกจากนี้ การนำผลที่ได้จากการกำกับติดตามมาใช้ในการปรับปรุงพัฒนากระบวนการทำงาน จะมีการพิจารณาในประเด็นเรื่องปัญหาและอุปสรรค

เป็นหลัก โดยการพิจารณาว่าประเด็นใดเป็นสิ่งที่ควรมุ่งเน้นในการพัฒนาและสามารถนำไปใช้กำหนดเป็นนโยบายในช่วงถัดไป หรือเป็นการกำหนดเป้าหมายที่จะปรับปรุงให้สอดคล้องกับสถานการณ์อื่น ๆ ในระยะถัดไป ทั้งนี้ การปรับเปลี่ยนต่าง ๆ จะต้องไม่ส่งผลกระทบต่อผู้ปฏิบัติ

สำนักงานคณะกรรมการส่งเสริมการศึกษาเอกชน (สช.)

1) กระบวนการขับเคลื่อนการดำเนินงานตามแผนการศึกษาแห่งชาติไปสู่การปฏิบัติ

ผลการวิเคราะห์ข้อมูลจากการสัมภาษณ์เกี่ยวกับการขับเคลื่อนการดำเนินงานตามแผนการศึกษาแห่งชาติของสำนักงานคณะกรรมการส่งเสริมการศึกษาเอกชน (สช.) หน่วยงานที่เกี่ยวข้องและสถานศึกษาในกำกับ ใน 3 ประเด็น ได้แก่ 1) ความรู้ความเข้าใจเกี่ยวกับแผนการศึกษาแห่งชาติ 2) การรับทราบภารกิจ บทบาทและแนวทางการดำเนินงาน 3) การรับและส่งมอบนโยบายจากหน่วยงานที่เกี่ยวข้อง ดังรายละเอียดที่จำแนกตามระดับของหน่วยงาน ต่อไปนี้

หน่วยงานส่วนกลาง

จากการสัมภาษณ์ผู้แทนผู้บริหาร สช. ได้ข้อมูลว่า สช. มีความรู้ความเข้าใจแผนการศึกษาแห่งชาติเป็นอย่างดี เนื่องจากจะต้องนำข้อมูลจากแผนฯ ดังกล่าวไปใช้ในการจัดทำแผนการศึกษาในระดับต่าง ๆ และการขับเคลื่อนในระดับต่อไป ทำให้บุคลากรจะต้องมีความรู้ความเข้าใจเป็นอย่างดี

การรับทราบภารกิจที่มีต่อตัวแผนฯ สำหรับ สช. มาจากต้นสังกัดคือ สป.ศธ. และส่วนหนึ่งรับทราบภารกิจมาจากสำนักงานเลขาธิการสภาการศึกษา ซึ่งมีการนำเอกสารมาเผยแพร่ทั้งในเว็บไซต์และเอกสารประกอบอื่นที่จัดส่งมาให้

สำหรับการส่งมอบนโยบาย สช. มีการดำเนินการจัดทำแผนพัฒนาการศึกษาเอกชนให้สอดคล้องกับแผนการศึกษาแห่งชาติ โดยหลักการและแนวปฏิบัติของ สช. เป็นการนำส่งนโยบายสู่การปฏิบัติโดยใช้แผนพัฒนาการศึกษาที่ สช. จัดทำขึ้น ซึ่งมีทั้งแผนระยะยาวและแผนปฏิบัติการประจำปี อาจจะแตกต่างกันบ้างในเรื่องของชื่อแผน แต่สาระเนื้อหาเป็นเรื่องของคุณภาพผู้เรียน การสร้างโอกาส การพัฒนาประสิทธิภาพในการจัดการสถานศึกษา การมีส่วนร่วม ระบบการบริหาร และการจัดการเรื่องความมั่นคง

กล่าวโดยสรุป สช. ในฐานะที่เป็นหน่วยงานส่วนกลางในการขับเคลื่อนการดำเนินงานจัดการศึกษาตามแผนการศึกษาแห่งชาติของกลุ่มสถานศึกษาเอกชน มีความรู้ความเข้าใจในแผนการศึกษาแห่งชาติเป็นอย่างดี มีการรับนโยบายมาจาก สป.ศธ. โดยบางส่วนมีการรับทราบบทบาทภารกิจมาจากสำนักงานเลขาธิการสภาการศึกษา กระบวนการในการขับเคลื่อนของ สช. มีการจัดทำเป็นแผนพัฒนาการศึกษาที่สอดคล้องกับแผนการศึกษาแห่งชาติ ที่มุ่งเน้นการพัฒนาผู้เรียน การสร้างโอกาส การพัฒนาประสิทธิภาพการบริหารจัดการ การมีส่วนร่วมในการบริหาร

จัดการ ที่จะตอบยุทธศาสตร์ต่าง ๆ ที่อยู่ในแผนการศึกษาแห่งชาติได้อย่างครบถ้วน เพื่อส่งต่อไปยังหน่วยงานในสังกัด

หน่วยงานส่วนภูมิภาค

โดยทั่วไป สข. มิได้มีสายการบังคับบัญชาหน่วยงานใดในระดับภูมิภาค มีเพียงการบังคับบัญชาจาก สข. ในจังหวัดภาคใต้ 5 จังหวัด เนื่องจากมีสถานศึกษาที่เป็นโรงเรียนตาดีกา (TADIKA) ซึ่งเป็นสถานศึกษาสำหรับอบรมคุณธรรมและจริยธรรมสำหรับเยาวชนมุสลิมอยู่จำนวนมาก แต่เมื่อมีการขับเคลื่อนแผนการศึกษาแห่งชาติไปสู่ระดับสถานศึกษา จะมีการสื่อสารและอาศัยความร่วมมือกับสำนักงานศึกษาธิการจังหวัด (ศธจ.) ในการขับเคลื่อนแผนการศึกษาแห่งชาติ โดยมีกลุ่มการศึกษาเอกชนซึ่งเป็นส่วนงานที่อยู่ใน ศธจ. เป็นผู้ดำเนินการส่งเสริมการขับเคลื่อนให้กับสถานศึกษาในสังกัด ลักษณะการนำไปสู่การปฏิบัติมีการถ่ายทอดแผนการศึกษาแห่งชาติเป็นแผนพัฒนาการศึกษาของจังหวัด โดยบุคลากรในสำนักงานศึกษาธิการจังหวัดหลายแห่งมีความรู้ความเข้าใจเกี่ยวกับแผนการศึกษาแห่งชาติที่แตกต่างกันไป บางแห่งมีความเข้าใจเป็นอย่างดี บางแห่งมีความเข้าใจบางส่วน โดยมีความเข้าใจเฉพาะบุคลากรที่เกี่ยวข้องเท่านั้น ขณะที่บางส่วนยังไม่เข้าใจ หรือยังสับสนในหลักการของแผนการศึกษาแห่งชาติ

สำหรับหน่วยงาน ศธจ. ที่มีความรู้ความเข้าใจเป็นอย่างดี สามารถอธิบายสาระสำคัญของแผนการศึกษาแห่งชาติและเป้าหมายของการมีอยู่ของแผนการศึกษาแห่งชาติได้อย่างชัดเจน รวมถึงสามารถสะท้อนความเข้าใจในยุทธศาสตร์ต่าง ๆ และบทบาทหน้าที่ที่จะต้องทำงานอย่างไรในแผนการศึกษาแห่งชาติ

ส่วนกลุ่มหน่วยงานที่มีความรู้ความเข้าใจเพียงบางส่วนให้ข้อมูลว่า ผู้ที่จะเข้าใจแผนการศึกษาแห่งชาติได้จะต้องเป็นบุคคลที่เกี่ยวข้องกับการจัดทำแผน ซึ่งหากเป็นบุคคลทั่วไปการรับทราบรายละเอียดต่าง ๆ ที่อยู่ในตัวแผนนั้นอาจจะไม่ได้เข้าใจสาระสำคัญทั้งหมด ทราบแต่เพียงว่าเนื้อหา มีขอบเขตอย่างไรในภาพกว้างเท่านั้น อย่างไรก็ตาม บางหน่วยงานให้ข้อมูลว่า เมื่อเวลาผ่านไปทำให้มีความรู้ความเข้าใจเกี่ยวกับแผนฯ มากขึ้นเมื่อเทียบกับ 2 ปีแรกของการดำเนินการ โดยกลุ่มที่เข้าใจเป็นกลุ่มที่เป็นผู้บริหารคือศึกษาธิการ กลุ่มที่จัดทำแผน และกลุ่มกำกับนิเทศติดตาม สำหรับกลุ่มที่มีความรู้ความเข้าใจค่อนข้างน้อย เป็นกลุ่มที่ดำเนินงานขับเคลื่อนตามหนังสือสั่งการที่มาถึง ศธจ. ดังนั้น การศึกษาประเด็นเพิ่มเติมเกี่ยวกับแผนการศึกษาแห่งชาติในภาพรวมจึงอาจจะมีไม่มากเท่าที่ควร

หากพิจารณาถึงการรับทราบภารกิจของการดำเนินการขับเคลื่อนแผนการศึกษาแห่งชาติ พบว่า หน่วยงานส่วนภูมิภาคที่เป็น ศธจ. ที่มีบทบาทในการขับเคลื่อนการดำเนินงานของ สข. มีการรับทราบภารกิจขับเคลื่อนแผนการศึกษาแห่งชาติด้วยวิธีการที่หลากหลาย โดยส่วนใหญ่จะเป็นการรับทราบภารกิจจากหน่วยงานต้นสังกัด ได้แก่ สป.ศธ. พร้อมกันส่วนหนึ่ง และมีการถ่ายทอดมายัง ศธจ. ด้วย ขณะที่บางส่วนรับทราบภารกิจจากสำนักงานเลขาธิการสภาการศึกษาโดยตรง บางส่วนมาจากหนังสือสั่งการมาที่ ศธจ. หรือตามอำนาจหน้าที่ที่ได้รับมอบหมาย หรือตาม

การจัดสรรงบประมาณ นอกจากนี้มีการรับทราบภารกิจจากการอบรมของกระทรวงศึกษาธิการ หรือการประชุมปฏิบัติการ

ในส่วนของ การรับนโยบายในหน่วยงานระดับส่วนภูมิภาคพบว่า ส่วนใหญ่จะเป็นการรับนโยบายผ่านการประชุมเชิงปฏิบัติการของ สป.ศธ. จากนั้นจะมีการถ่ายทอดแผนการศึกษาแห่งชาติมายังหน่วยงานในสังกัดของตนเอง

วิธีการรับนโยบายที่พบรองลงมาคือ การใช้หนังสือสั่งการ และอาจจะใช้วิธีการประชุมชี้แจงประกอบด้วย ทั้งนี้เพื่อซักซ้อมความเข้าใจของหน่วยงานและบุคลากรเกี่ยวกับการขับเคลื่อนของกระทรวงฯ และหน่วยเหนือที่เป็น สป.ศธ. และองค์กรภายใต้กระทรวงศึกษาธิการอื่น ๆ นอกจากนี้ ยังมี การรับนโยบายผ่านการศึกษาค้นคว้าเอกสารจากสำนักงานเลขาธิการสภาการศึกษา โดยสำนักงานเลขาธิการสภาการศึกษาเป็นผู้จัดทำและเผยแพร่เอกสารต่าง ๆ ที่เกี่ยวข้องกับแผนการศึกษาแห่งชาติโดยตรง อย่างไรก็ตาม เอกสารต่าง ๆ ดังกล่าวจะมาในช่วงท้ายของรอบ 5 ปี แต่ในขณะที่ช่วงแรก ๆ อาจยังไม่ค่อยมีความชัดเจนมากนัก และส่วนหนึ่งมีการรับนโยบายผ่านการจัดสรรงบประมาณ ซึ่งมีรายละเอียดของตัวโครงการที่ชัดเจนกำกับเอาไว้ โดยวิธีการขับเคลื่อนผ่านการจัดสรรงบประมาณถือว่าเป็นวิธีการขับเคลื่อนที่มีกระบวนการกำกับติดตามผ่านตัวโครงการต่าง ๆ ที่ระบุเอาไว้อย่างชัดเจน

สำหรับการส่งต่อนโยบายที่เกี่ยวข้องกับแผนการศึกษาแห่งชาติสู่การปฏิบัติ พบว่า มีการจัดประชุมให้ความรู้แก่บุคลากรอย่างสม่ำเสมอ โดยให้หน่วยงานหรือสถานศึกษาที่เกี่ยวข้องเข้ามารับทราบ และชี้แจงเกี่ยวกับหลักการของแผนการศึกษาแห่งชาติ ทั้งนี้ มีการขับเคลื่อนไปสู่ระดับสถานศึกษา โดยการเชิญผู้บริหารสถานศึกษาเข้ามาเป็นตัวแทนในการประชุมชี้แจง และนอกจากนี้ มีการใช้หนังสือสั่งการด้วย

มี ศธจ. บางจังหวัดที่มีกระบวนการในการขับเคลื่อนแผนการศึกษาแห่งชาติไปสู่ระดับสถานศึกษาที่ชัดเจน โดยกลุ่มงานที่รับผิดชอบสถานศึกษาเอกชนที่อยู่ใน ศธจ. มีการสร้างโอกาสให้สถานศึกษาเอกชนเข้ามาจัดทำแผนพัฒนาการศึกษาจังหวัดร่วมกัน เพื่อให้สถานศึกษาเอกชนทราบถึงแผนและนโยบายที่เกี่ยวข้อง พร้อมทั้งหาแนวทางปฏิบัติร่วมกัน การนำแผนลงไปสู่การปฏิบัติสถานศึกษาเอกชนก็อาจจะยังไม่ได้มีการนำแผนดังกล่าวไปใช้โดยตรง แต่เชื่อว่า ถ้าสถานศึกษาเอกชนมารับทราบข้อมูลส่วนนี้ ก็สามารถที่จะนำไปใช้พัฒนาหลักสูตรและผู้เรียนอย่างเหมาะสม ซึ่งภาคเอกชนมีศักยภาพที่น่าจะทำได้ดีกว่าภาครัฐ

กล่าวโดยสรุป การรับทราบภารกิจ ตลอดจนวิธีการรับและส่งมอบนโยบายที่เกิดขึ้นในหน่วยงานระดับภูมิภาคที่ทำหน้าที่ขับเคลื่อนแผนการศึกษาแห่งชาติไปยังสถานศึกษาของสังกัด สข. พบว่า ส่วนใหญ่ มีการรับทราบภารกิจมาจากต้นสังกัดคือ สป.ศธ. รวมถึงการขับเคลื่อนผ่าน ศธจ. ด้วย มีบางส่วนเท่านั้นที่ได้รับมาจากสำนักงานเลขาธิการสภาการศึกษาโดยตรง วิธีการที่ใช้ส่วนใหญ่เป็นการประชุมเชิงปฏิบัติการ รองลงมาเป็นการรับทราบผ่านหนังสือสั่งการ ขณะที่ส่วนน้อย

เป็นการศึกษาจากเอกสารของสำนักงานเลขาธิการสภาการศึกษาโดยตรง และมีบางส่วนที่มีการรับและส่งมอบนโยบายจากการจัดสรรงบประมาณโครงการต่าง ๆ ด้วย สำหรับวิธีการส่งมอบนโยบายส่วนใหญ่เป็นการประชุมชี้แจงให้ความรู้เพื่อสร้างความเข้าใจที่ตรงกัน ซึ่งการดำเนินการในส่วนนี้อาจมีความแตกต่างกันไปในแต่ละพื้นที่

หน่วยงานระดับสถานศึกษา

สำหรับความรู้ความเข้าใจของบุคลากรในหน่วยงานระดับสถานศึกษาในสังกัด สช. พบว่ามีทั้งสถานศึกษาที่เข้าใจแผนการศึกษาแห่งชาติเป็นอย่างดี และสถานศึกษาที่อาจยังไม่เข้าใจ ซึ่งขึ้นอยู่กับสถานศึกษาหรือบุคลากรภายในสถานศึกษาเอง รวมถึงสังกัดที่เป็นหน่วยเหนือในการสื่อสารกับสถานศึกษาเหล่านี้ว่าจะมีการชี้แจงและขับเคลื่อนแผนการศึกษาแห่งชาติมาสู่สถานศึกษา มากน้อยเพียงใด และยังมีสถานศึกษาเอกชนบางส่วนที่มีความรู้ความเข้าใจเกี่ยวกับแผนการศึกษาแห่งชาติน้อย เนื่องจากยังขาดโอกาสที่จะทำความเข้าใจ หรืออาจไม่มีประสบการณ์ในการนำแผนการศึกษาแห่งชาติมาใช้โดยตรง รวมถึงรู้สึกว่าแผนการศึกษาแห่งชาติเป็นสิ่งที่ค่อนข้างไกลตัว นำมาใช้ในสภาพบริบทการทำงานจริงลำบาก ซึ่งเป็นมุมมองของผู้ปฏิบัติ

กลุ่มสถานศึกษาที่มีความรู้ความเข้าใจเป็นอย่างดี มีทั้งการรับนโยบายมาจากกระทรวงฯ และมีการศึกษาด้วยตนเอง เพื่อให้เข้าใจในแผนการศึกษาแห่งชาติว่า เป็นกรอบที่ใช้ในการกำหนดเป้าหมายสำหรับการดำเนินงานการจัดการศึกษาของประเทศ และมีความสอดคล้องกับยุทธศาสตร์ชาติ

ขณะที่กลุ่มสถานศึกษาที่มีความรู้ความเข้าใจบางส่วนหรือมีความรู้ความเข้าใจแต่ไม่มากนัก สะท้อนว่า ระดับความรู้ความเข้าใจที่มีต่อแผนการศึกษาแห่งชาติขึ้นอยู่กับประสบการณ์ของแต่ละบุคคลที่จะมีความสามารถในการเข้าถึงสาระต่าง ๆ ที่อยู่ในแผนฯ ได้มากน้อยเพียงใด แต่โดยส่วนใหญ่รับทราบถึงการมีอยู่ของแผนการศึกษาแห่งชาติ พอมีความรู้ในภาพรวมบ้างว่ามีความเชื่อมโยงกับยุทธศาสตร์ชาติและแผนพัฒนาอื่น ๆ ในระดับชาติ

อย่างไรก็ดี บุคลากรที่เกี่ยวข้องกับการจัดทำแผนในระดับสถานศึกษาจะต้องทำความเข้าใจเพื่อนำสาระต่าง ๆ ที่ปรากฏในแผนการศึกษาแห่งชาติมาใช้ในการจัดทำแผนในระดับสถานศึกษาต่อไป แต่ความรู้ความเข้าใจของครูในฐานะผู้ปฏิบัติในระดับชั้นเรียนมีค่อนข้างน้อย โดยทั่วไปใช้วิธีการอ่านจากเอกสารด้วยตนเอง ทั้งนี้เพื่อนำสาระจากแผนมาใช้ในการทำงาน การสอน หรือการจัดทำแผนในระดับโรงเรียนตามที่ได้รับมอบหมาย แต่เนื่องจากยังขาดการขับเคลื่อนที่เป็นรูปธรรม และขาดการสร้างความรู้ความเข้าใจที่ชัดเจน เมื่อนำสาระต่าง ๆ ที่อยู่ในแผนการศึกษาแห่งชาติไปใช้ในระดับชั้นเรียนอาจจะเกิดความไม่ชัดเจนในการปฏิบัติ และไม่ทราบขอบเขตว่าแผนการศึกษาแห่งชาติต้องการผลลัพธ์ที่เกิดขึ้นในระดับใด และมีการนำไปใช้ในลักษณะอย่างไร

วิธีการในการรับและส่งมอบนโยบายในระดับสถานศึกษา พบว่า ในมุมมองของผู้บริหารส่วนใหญ่ได้รับทราบภารกิจหรือมีการรับนโยบายมาจากต้นสังกัดโดยตรงคือ สช. รองลงมาคือรับทราบผ่าน ศรช. ส่วนน้อยมีการรับทราบนโยบายมาจาก สพฐ. ซึ่งอาจไม่ใช่หน่วยงานต้นสังกัดโดยตรง แต่ก็มีความใกล้ชิดกับบางสถานศึกษา

สำหรับวิธีการขับเคลื่อนในมุมมองของครูในการรับนโยบายส่วนใหญ่พบว่า รับนโยบายมาจากผู้บริหารสถานศึกษา รองลงมาคือ การจัดทำเป็นหนังสือสั่งการหรือการรับทราบจากหัวหน้ากลุ่มสาระการเรียนรู้ และส่วนหนึ่งเป็นการศึกษาด้วยตนเอง ในขณะที่กลุ่มครูเมื่อนำไปใช้ในห้องเรียนพบว่าการบูรณาการหรือจัดกิจกรรมการเรียนการสอนต่าง ๆ ในชั้นเรียนโดยยึดโยงจากสาระต่าง ๆ ที่สำคัญในแผนการศึกษาแห่งชาติ ทั้งนี้ ยังมีประสบการณ์ในการมีส่วนร่วมในการจัดทำแผนของสถานศึกษาอีกด้วย

กล่าวโดยสรุป วิธีการต่าง ๆ ที่ใช้ในการขับเคลื่อนแผนการศึกษาแห่งชาติในระดับส่วนภูมิภาคไปสู่ระดับสถานศึกษาสังกัด สข. พบว่า ใช้วิธีการประชุมชี้แจงเป็นหลัก โดยเฉพาะการประชุมระหว่างกลุ่มสถานศึกษาเอกชน หรือสมาคมการศึกษาเอกชน หรือเครือข่ายสถานศึกษาเอกชนด้วยตนเอง รวมถึงหน่วยงานของ ศธจ. โดยการรับและส่งนโยบายเป็นไปในลักษณะของแผนพัฒนาการศึกษาของจังหวัด ส่วนครูมีการรับทราบแผนการศึกษาแห่งชาติจากการสื่อสารภายในสถานศึกษาของผู้บริหาร โดยสถานศึกษาที่มีกระบวนการในการขับเคลื่อนที่ค่อนข้างชัดเจน ผู้บริหารสถานศึกษาจะเข้าไปรับทราบนโยบายจากหน่วยงานที่เป็นหน่วยเหนือ จากนั้นก็นำมาถ่ายทอดให้กับบุคลากรในสถานศึกษาของตนเอง วิธีการที่ใช้ส่วนใหญ่เป็นการประชุมชี้แจง การอบรม ทั้งจากหน่วยงานส่วนกลาง และการประชุมชี้แจงจากหน่วยงานในระดับจังหวัด และในระดับสถานศึกษา ผู้บริหารมีการจัดประชุมชี้แจงภายในสถานศึกษา การจัดทำเอกสารแนวทางเพื่อปรับใช้ในการจัดการเรียนการสอนสำหรับครู และมีการจัดทำแผนปฏิบัติการประจำปี หรือแผนพัฒนาสถานศึกษาในระยะ 5 ปี ซึ่งในระดับสถานศึกษามีการพิจารณาจากตัวแผนในระดับต่าง ๆ ประกอบกันทั้งแผนการศึกษาแห่งชาติ แผนพัฒนาการศึกษาของจังหวัด จากนั้นจึงถ่ายทอดลงสู่การบริหารส่วนต่าง ๆ ของสถานศึกษา ทั้งนี้สำหรับกลุ่มครู มีการศึกษาสาระในแผนการศึกษาแห่งชาติด้วยตนเอง แต่ส่วนใหญ่ไม่เคยอ่านตัวแผนการศึกษาแห่งชาติฉบับเต็ม และครูมีความพยายามในการบูรณาการจัดกิจกรรมต่าง ๆ ในชั้นเรียนให้สอดคล้องกับสาระที่อยู่ในแผนการศึกษาแห่งชาติ รวมถึงการสร้างโอกาสให้ตนเองได้มีประสบการณ์ในการจัดทำแผนการปฏิบัติการของสถานศึกษาด้วย

2) การดำเนินงานตามยุทธศาสตร์ต่าง ๆ ของแผนการศึกษาแห่งชาติ

หน่วยงานส่วนกลาง

สข. มีการเน้นยุทธศาสตร์ที่ 1 การจัดการศึกษาเพื่อความมั่นคงของสังคมและประเทศชาติเป็นหลัก เพราะเป็นภารกิจที่ระบุเอาไว้ในแผนการศึกษาแห่งชาติอยู่แล้ว เป็นส่วนที่เกี่ยวข้องกับการจัดการศึกษาในส่วนของจังหวัดชายแดนภาคใต้ แต่อย่างไรก็ตาม การดำเนินงานตามยุทธศาสตร์ต่าง ๆ เน้นการสนับสนุนส่งเสริมมากกว่าการสั่งการ และการขับเคลื่อนตามเจตนารมณ์ของ สข. ไม่เน้นยุทธศาสตร์ใดยุทธศาสตร์หนึ่ง แต่จะเป็นการขับเคลื่อนยุทธศาสตร์ที่เกี่ยวข้องและที่สามารถส่งเสริมได้ แม้ว่าอาจจะไม่ได้ระบุบทบาทความรับผิดชอบในยุทธศาสตร์นั้น ๆ เช่น ยุทธศาสตร์ที่ 3

การพัฒนาศักยภาพคนทุกช่วงวัย และการสร้างสังคมแห่งการเรียนรู้ ยุทธศาสตร์ที่ 4 การสร้างโอกาส ความเสมอภาคและความเท่าเทียมทางการศึกษา และยุทธศาสตร์ที่ 6 การพัฒนาประสิทธิภาพของระบบบริหารจัดการศึกษา

หน่วยงานส่วนภูมิภาค

สำหรับการดำเนินงานของหน่วยงานส่วนภูมิภาคที่เกี่ยวข้องกับ สช. ซึ่งได้แก่ สำนักงานศึกษาธิการจังหวัดต่าง ๆ พบว่า การดำเนินการขับเคลื่อนยุทธศาสตร์ต่าง ๆ มุ่งเน้นการขับเคลื่อนยุทธศาสตร์ที่ 3 การพัฒนาศักยภาพคนทุกช่วงวัย และการสร้างสังคมแห่งการเรียนรู้ รองลงมาเป็นยุทธศาสตร์ที่ 1 การจัดการศึกษาเพื่อความมั่นคงของสังคมและประเทศชาติ และยุทธศาสตร์ที่ 4 การสร้างโอกาส ความเสมอภาคและความเท่าเทียมทางการศึกษา ตามลำดับ ในขณะที่ยุทธศาสตร์อื่น ๆ อาจไม่ได้เน้นการขับเคลื่อนที่ชัดเจนมากนัก สามารถจำแนกกลุ่มของหน่วยงานระดับภูมิภาคในการดำเนินการขับเคลื่อนประเด็นดังกล่าวได้ 3 กลุ่ม รายละเอียดมีดังนี้

กลุ่มแรกเป็นกลุ่มที่พบมากที่สุด มีลักษณะของการขับเคลื่อนในทุกยุทธศาสตร์ไปพร้อม ๆ กัน ทั้ง 6 ยุทธศาสตร์ หน่วยงานในกลุ่มนี้ระบุว่าไม่ว่าจะเป็นยุทธศาสตร์ใด ก็จะทำให้ความสำคัญไม่ต่างกัน และต้องสามารถดำเนินงานตอบสนองยุทธศาสตร์ได้ทั้งหมด

กลุ่มที่พบรองลงมา คือเป็นกลุ่มที่มีลักษณะการขับเคลื่อนแบบไม่ได้ทำครบทุกยุทธศาสตร์ แต่จะทำเฉพาะยุทธศาสตร์ที่เกี่ยวข้องซึ่งองค์กรเห็นว่าสอดคล้องและสามารถทำได้ในบริบทของสถานศึกษา โดยเฉพาะยุทธศาสตร์ที่ 3 ยุทธศาสตร์ที่ 1 และยุทธศาสตร์ที่ 4 ตามลำดับ

กลุ่มสุดท้าย ซึ่งพบเป็นส่วนน้อย คือมีการขับเคลื่อนโดยใช้วิธีการนำทั้ง 6 ยุทธศาสตร์มาเป็นตัวตั้ง จากนั้นวิเคราะห์จุดเน้นของพื้นที่ตนเองก่อนและดำเนินการโครงการต่าง ๆ เพื่อตอบสนองต่อยุทธศาสตร์ต่าง ๆ

หน่วยงานระดับสถานศึกษา

สำหรับการดำเนินงานของหน่วยงานระดับสถานศึกษาสังกัด สช. ส่วนใหญ่มุ่งเน้นการขับเคลื่อนยุทธศาสตร์ต่าง ๆ ไปพร้อม ๆ กันทุกยุทธศาสตร์ โดยไม่ได้เน้นยุทธศาสตร์ด้านใดด้านหนึ่ง สามารถจำแนกกลุ่มของสถานศึกษาได้ 3 กลุ่ม รายละเอียดมีดังนี้

กลุ่มแรกเป็นกลุ่มสถานศึกษาที่พบมากที่สุด มีลักษณะของการขับเคลื่อนในทุกยุทธศาสตร์ไปพร้อม ๆ กันทั้ง 6 ยุทธศาสตร์ โดยสถานศึกษามีการดำเนินงานตอบสนองต่อยุทธศาสตร์เหล่านั้นได้ทั้งหมด

ลักษณะที่พบรองลงมา คือเป็นการขับเคลื่อนที่ไม่ได้ทำครบทุกยุทธศาสตร์ แต่จะทำเฉพาะยุทธศาสตร์ที่เกี่ยวข้องซึ่งสถานศึกษาสามารถทำได้ นอกจากนี้มีบางส่วนที่ใช้วิธีการที่สอดคล้องกับกลุ่ม ศรช. คือวิเคราะห์จุดเน้นของพื้นที่ตนเองก่อนและดำเนินการโครงการต่าง ๆ ว่าสอดคล้องกับสภาพการดำเนินงานของสถานศึกษาในปัจจุบันอย่างไร เพื่อนำไปตอบสนองต่อยุทธศาสตร์ต่าง ๆ ข้างต้น

ในมุมมองของผู้เรียน เมื่อวิเคราะห์ถึงมุมมองเกี่ยวกับกิจกรรมต่าง ๆ พบว่า มีการจัดกิจกรรมต่าง ๆ ในหลายลักษณะ โดยกิจกรรมที่ผู้เรียนเข้าร่วมมากที่สุด เป็นกิจกรรมด้านวิชาการ เช่น การพัฒนาทักษะด้านภาษา รองลงมาเป็นกิจกรรมการศึกษาดูงาน การออกไปทัศนศึกษาแหล่งการเรียนรู้นอกสถานที่ ส่วนกิจกรรมที่ทำให้ได้รับประสบการณ์จากสถานศึกษา ประกอบด้วยกิจกรรมด้านคุณธรรมจริยธรรม เพื่อส่งเสริมคุณลักษณะที่พึงประสงค์ให้กับนักเรียน และยังมีกิจกรรมการลดเวลาเรียนเพิ่มเวลารู้ที่เป็นผลสืบเนื่องจากนโยบายต่าง ๆ ที่เกิดขึ้นในช่วงก่อนหน้าที่จะมีการประกาศใช้แผนการศึกษาแห่งชาติฉบับปัจจุบัน ขณะที่อีกส่วนหนึ่งเป็นกิจกรรมที่เกี่ยวกับสิ่งแวดล้อม มีโครงการที่ส่งเสริมด้านศิลปวัฒนธรรม กิจกรรมที่เกี่ยวกับโครงการด้านสุขภาพ การจัดกีฬาประเภทต่าง ๆ และกิจกรรมการศึกษาต่อและการแนะแนวผู้เรียน สำหรับประโยชน์ที่ผู้เรียนได้รับจากการเข้าร่วมกิจกรรมต่าง ๆ ที่สถานศึกษาได้จัดให้คือ 1) ได้มีการพัฒนาตนเองเพื่อให้เกิดคุณลักษณะที่พึงประสงค์ต่าง ๆ 2) ได้ประสบการณ์ตรงจากการสัมผัสประสบการณ์ที่แท้จริงต่าง ๆ และ 3) เป็นการลดความเครียด

3) การกำกับติดตามผลการดำเนินงานของหน่วยงานที่เกี่ยวข้อง

หน่วยงานส่วนกลาง

สช. มีวิธีการในการติดตามและประเมินผลโดยใช้ระบบการประสานข้อมูลจากหน่วยงานต่าง ๆ ทั้งจากส่วนกลาง ส่วนภูมิภาค จนถึงระดับสถานศึกษา ซึ่งผลการดำเนินงานจัดการศึกษาตามแผนการศึกษาแห่งชาติในปัจจุบัน เป็นไปตามเป้าหมายที่วางไว้

หน่วยงานส่วนภูมิภาค

สำหรับกระบวนการกำกับติดตามผลการดำเนินงานของหน่วยงานส่วนภูมิภาค ซึ่งประกอบด้วย ศชจ. ต่าง ๆ พบว่า วิธีการที่ใช้มากที่สุดในการกำกับติดตามผลการดำเนินงาน มีลักษณะของการบูรณาการวิธีการที่หลากหลาย โดยไม่ได้ใช้วิธีการที่มุ่งเน้นไปทางใดทางหนึ่งอย่างชัดเจน ซึ่งวิธีการที่ใช้มีทั้งการรายงานเป็นเอกสาร การออกตรวจราชการ รวมถึงการประชุมชี้แจงต่าง ๆ เพื่อให้ได้ข้อมูลเกี่ยวกับผลการปฏิบัติงาน

จากการวิเคราะห์ผลการสัมภาษณ์จาก ศชจ.ต่าง ๆ ในฐานะที่เป็นหน่วยงานส่วนภูมิภาค พบว่า วิธีการที่ใช้ในการกำกับติดตามมีหลายวิธี ได้แก่ 1) การตรวจราชการหรือการตรวจเยี่ยมพื้นที่ 2) การตรวจเอกสารหรือหลักฐานเชิงประจักษ์ 3) การประชุมเพื่อวิเคราะห์ผลการปฏิบัติงาน 4) การใช้ระบบรายงานผลต่าง ๆ เช่น eMENSUR เพื่อใช้ในการรายงานผลการปฏิบัติงานของสถานศึกษา 5) การรายงานผลการดำเนินงานประจำปี 6) การประชุมออนไลน์หรือการใช้แพลตฟอร์มออนไลน์ในการกำกับติดตาม และ 7) การประเมินผลการปฏิบัติงานโดยใช้หลักฐานต่าง ๆ

นอกจากนี้ ผลการดำเนินงานต่าง ๆ ที่เกิดขึ้น ทำให้บุคลากรในหน่วยงานมีความรู้ความเข้าใจเกี่ยวกับแผนการศึกษาแห่งชาติมากขึ้น และผู้เรียนมีผลสัมฤทธิ์ทางการเรียนที่ดีขึ้น

สำหรับผลกระทบที่เกิดขึ้นโดยไม่ได้คาดหวัง เป็นผลกระทบที่เกิดจากการจัดการศึกษาตามหลักการเช่น โครงการ “พาน้องกลับมาเรียน” พบว่า ร้อยละของผู้เรียนที่หายไปจากระบบการศึกษา กลับเข้ามาเรียนในระบบมากขึ้น

สรุปได้ว่า ศธจ. ใช้วิธีการที่หลากหลายในการกำกับติดตาม โดยเป็นไปในลักษณะของการกำกับทั้งหน่วยงาน บุคลากร หรือสถานศึกษาที่อยู่ในพื้นที่ ผลที่เกิดขึ้นคือ ทำให้เกิดความรู้ความเข้าใจในการขับเคลื่อนแผนการศึกษาแห่งชาติมากขึ้น และทำให้ผู้เรียนมีผลการเรียนที่ดีขึ้น นอกจากนี้ ยังมีผลกระทบที่ทำให้ผู้เรียนที่ขาดหายไปจากระบบการศึกษา กลับมาเรียนในระบบมากขึ้น

หน่วยงานระดับสถานศึกษา

การกำกับติดตามในระดับสถานศึกษามีทั้งในลักษณะของการกำกับติดตามภายในสถานศึกษา การกำกับติดตามจากหน่วยงานภายนอก และการจัดทำรายงานผลการดำเนินงาน

สำหรับวิธีการกำกับติดตามภายในสถานศึกษา เป็นการกำกับติดตามโดยใช้บุคคลที่เกี่ยวข้อง 3 กลุ่ม ได้แก่ 1) ผู้บริหารสถานศึกษา 2) ฝ่ายวิชาการของสถานศึกษา และ 3) หัวหน้ากลุ่มสาระต่าง ๆ โดยการกำกับติดตามภายในสถานศึกษามักใช้วิธีการประชุมชี้แจง หรือกระบวนการนิเทศภายในสถานศึกษาเป็นหลัก ส่วนการกำกับติดตามจากหน่วยงานภายนอก เป็นการส่งศึกษานิเทศก์เข้าไปกำกับติดตามผลการจัดการศึกษาภายในสถานศึกษา ซึ่งศึกษานิเทศก์เหล่านี้มาจากสำนักงานศึกษาธิการจังหวัดเป็นหลัก นอกจากนี้มีการจัดทำเป็นรายงานผลการดำเนินงาน โดยฝ่ายวิชาการของสถานศึกษามีหน้าที่ในการติดตามและเก็บข้อมูลต่าง ๆ ของสถานศึกษา และจัดทำสรุปโครงการในเชิงตัวเลข หรือร้อยละความสำเร็จของโครงการ

ในส่วนของผลการดำเนินงานที่เกิดขึ้นในสถานศึกษา ยังไม่พบการเปลี่ยนแปลงที่ชัดเจนมากนัก ทั้งนี้ในช่วงที่มีการแพร่ระบาดของโรคติดเชื้อไวรัสโคโรนา 2019 (COVID-19) มีกิจกรรมหลายอย่างที่มิได้ดำเนินการ แต่มีผลกระทบที่ไม่ได้คาดหวัง ซึ่งเป็นผลในทางที่ดี เช่น ผู้ปกครองเอาใจใส่ลูกมากขึ้น ได้รับความร่วมมือและความเอาใจใส่ของครูมากขึ้น

สำนักงานส่งเสริมการศึกษานอกระบบและการศึกษาตามอัธยาศัย (กศน.)

1) กระบวนการขับเคลื่อนการดำเนินงานตามแผนการศึกษาแห่งชาติไปสู่การปฏิบัติ

หน่วยงานส่วนกลาง

สำนักงานส่งเสริมการศึกษานอกระบบและการศึกษาตามอัธยาศัย (สำนักงาน กศน.) มีความเข้าใจเกี่ยวกับแผนการศึกษาแห่งชาติ เนื่องจากเล็งเห็นความสำคัญของแผนการศึกษาแห่งชาติ ที่เป็นการวางกรอบ เป้าหมายและทิศทางการจัดการศึกษาของประเทศ โดยมีความรู้ความเข้าใจถึงวัตถุประสงค์ เป้าหมาย และลักษณะแนวทางการดำเนินการของการจัดการศึกษาตามแผนฯ

สำนักงาน กศน. รับทราบถึงภารกิจ บทบาทและแนวทางการดำเนินงานและการขับเคลื่อนแผนการศึกษาแห่งชาติ พ.ศ. 2560-2579 สู่การปฏิบัติในระยะ 5 ปีแรกของแผน (พ.ศ. 2560-2564) จากการที่คณะผู้บริหารและบุคลากรฝ่ายแผนได้เข้าร่วมการประชุมชี้แจง มอบนโยบายเกี่ยวกับการขับเคลื่อนแผนของหน่วยงาน รวมถึงจากแหล่งเอกสารแผนการศึกษาแห่งชาติที่จัดทำขึ้นโดยสำนักงานเลขาธิการสภาการศึกษา และจากการเข้าร่วมประชุมจัดทำแผนดังกล่าว รวมถึงช่องทางประชาสัมพันธ์ออนไลน์ เช่น YouTube โดยสำนักงาน กศน. ได้นำสาระสำคัญและทิศทางการดำเนินงานตามแผนการศึกษาแห่งชาติมาเป็นกรอบในการจัดทำแผนพัฒนาการศึกษานอกระบบและการศึกษาตามอัธยาศัยของสำนักงาน กศน. (พ.ศ. 2560-2579) โดยพิจารณาความสอดคล้องของแผนที่เกี่ยวข้องในระดับต่าง ๆ เช่น นโยบายของรัฐบาล ยุทธศาสตร์ชาติ รวมถึงแผนการศึกษาแห่งชาติ และนำมาใช้เป็นกรอบในการจัดทำแผนพัฒนาการศึกษาของหน่วยงาน และสื่อสารไปยังผู้เกี่ยวข้องผ่านการประชุมชี้แจง อีกทั้งมีการให้เอกสารที่เกี่ยวข้องทั้งในรูปแบบออนไลน์บนเว็บไซต์ และรูปแบบเล่มเอกสาร รวมถึงมีการพูดคุยระหว่างผู้บริหารส่วนกลาง และผู้บริหารหรือผู้แทนจากส่วนภูมิภาค ซึ่งคือ สำนักงาน กศน. จังหวัด

หน่วยงานส่วนภูมิภาค

ความรู้ความเข้าใจของผู้เกี่ยวข้องในสำนักงาน กศน. จังหวัด มีลักษณะดังนี้คือ ผู้บริหารมีความรู้ความเข้าใจเป็นอย่างดี แต่บุคลากรส่วนใหญ่มีความรู้และเข้าใจเกี่ยวกับแผนการศึกษาแห่งชาติค่อนข้างน้อย ทั้งนี้เนื่องจากบุคลากรมีภารกิจในตำแหน่งหน้าที่แตกต่างกัน แต่หากเป็นส่วนงานด้านนโยบายและแผนจะมีความเข้าใจมากกว่าส่วนงานอื่นๆ เนื่องจากมีความเกี่ยวข้องกับสายงานโดยตรง นอกจากนี้ในกลุ่มบุคลากรระดับปฏิบัติยังพบว่า ความรู้ความเข้าใจในแผนการศึกษาแห่งชาติที่มีอยู่ มักเป็นความรู้ในภาพกว้าง แต่ไม่ได้รับรู้ในเชิงลึกของรายละเอียดหรือความเชื่อมโยงของแนวปฏิบัติ ซึ่งต้องอาศัยการศึกษาและถอดความเชื่อมโยงด้วยตนเองอีกครั้งหนึ่ง

ในกรณีที่ผู้บริหารและบุคลากรของหน่วยงานในภาพรวมมีความรู้ความเข้าใจเกี่ยวกับแผนการศึกษาแห่งชาติเป็นอย่างดี ทั้งนี้เนื่องจากหน่วยงานมีการจัดอบรมเพื่อสร้างความรู้ความเข้าใจเกี่ยวกับการจัดทำแผนของหน่วยงาน ซึ่งมีการนำเนื้อหาสาระของแผนที่เกี่ยวข้องในระดับต่าง ๆ รวมถึงแผนการศึกษาแห่งชาติมาถ่ายทอดและสร้างความเข้าใจ โดยเฉพาะจุดที่เป็นความสอดคล้องเชื่อมโยงระหว่างแผนต่าง ๆ และพัฒนาเป็นแผนของสำนักงาน กศน.จังหวัด

เมื่อพิจารณาถึงการรับทราบภารกิจ บทบาทและแนวทางการดำเนินงานและการขับเคลื่อนแผนการศึกษาแห่งชาติสู่การปฏิบัติของสำนักงาน กศน. จังหวัด กล่าวได้ว่าได้รับทราบภารกิจจากเอกสารของกระทรวงศึกษาธิการ และการประชุมชี้แจงจุดเน้นและนโยบายของสำนักงาน กศน. ส่วนกลาง โดยมักมีการกำหนดจุดเน้นนโยบายและเป้าหมายเป็นรายปี และเมื่อมีการประกาศในแต่ละปีงบประมาณจะมีการประชุมเพื่อชี้แจงในลักษณะของการเชิญผู้บริหารหรือหัวหน้าหน่วยงานของ กศน.จังหวัดไปเข้าร่วมฟังนโยบาย จุดเน้นต่างๆ ที่ส่วนกลางต้องการจะขับเคลื่อน นอกจากนี้

มีการรับทราบถึงภารกิจผ่านหนังสือเวียน และช่องทางออนไลน์ ในลักษณะของการแชร์ผ่านสื่อสังคมออนไลน์ต่าง ๆ เพิ่มเติม

สำหรับการรับและส่งมอบนโยบายให้กับสถานศึกษาเพื่อนำแผนการศึกษาแห่งชาติสู่การปฏิบัติอย่างเป็นรูปธรรมนั้น สำนักงาน กศน. จังหวัดในฐานะหน่วยงานที่ทำหน้าที่พัฒนาส่งเสริมสนับสนุนให้สถานศึกษาจัดกิจกรรม ผ่านการส่งมอบนโยบายแก่สถานศึกษาในจังหวัด โดยนำนโยบายหรือจุดเน้นของแผนที่ได้รับมอบจากสำนักงาน กศน. ส่วนกลางมาจัดทำเป็นแผนของสำนักงาน กศน. จังหวัด โดยมีจุดเน้นในนโยบายแต่ละปีที่สุดคล้องไปตามทิศทางของสำนักงาน กศน. ส่วนกลาง อีกทั้งมีการพิจารณาร่วมกับนโยบายของจังหวัด รวมถึงพิจารณาบริบทและปัญหาหรือความต้องการจำเป็นในจังหวัดตนเองร่วมด้วย เมื่อได้แผนของสำนักงาน กศน. จังหวัด จากนั้นมีการส่งมอบนโยบายไปยังสำนักงาน กศน. อำเภอซึ่งเป็นหน่วยงานในระดับสถานศึกษาด้วยการจัดประชุมชี้แจง ผู้บริหาร บุคลากร และครูจากทั้งจังหวัด เพื่อมอบหมายแนวทางแผนการปฏิบัติ และให้สถานศึกษาทราบถึงนโยบายจุดเน้นการทำงาน และวางแผนดำเนินการจัดกิจกรรมตามบทบาทหน้าที่และเป้าหมายของ กศน. และหากมีประเด็นหรือนโยบายเร่งด่วนจะเรียกประชุมเพื่อรับทราบและนำสู่การปฏิบัติเป็นรายกรณีไป

หน่วยงานระดับสถานศึกษา

จากผลการสัมภาษณ์บุคลากรผู้เกี่ยวข้องในระดับสถานศึกษา ประกอบด้วย ผู้บริหาร และครูประจำสำนักงาน กศน. อำเภอ พบผลที่สอดคล้องกันในแต่ละพื้นที่ว่า ผู้บริหารสถานศึกษา (กศน. อำเภอ) มีความรู้ความเข้าใจในแผนการศึกษาแห่งชาติเป็นอย่างดี เนื่องจากจะต้องนำมาเป็นทิศทางในการขับเคลื่อนและจัดการศึกษาในสถานศึกษา และฝ่ายที่เกี่ยวข้องโดยตรง เช่น ฝ่ายแผนหรือนโยบายมีความรู้ความเข้าใจเป็นอย่างดีเช่นกัน เนื่องจากเป็นหน้าที่ที่ต้องศึกษาทำความเข้าใจเนื้อหาสาระของแผนต่าง ๆ ที่เกี่ยวข้อง อย่างไรก็ตาม ยังมีบางพื้นที่ที่ให้ข้อมูลสะท้อนว่า ถึงแม้บุคลากรในหน่วยงาน ทั้งส่วนของผู้บริหารและผู้ที่เกี่ยวข้องกับฝ่ายแผนจะมีความรู้ความเข้าใจในแผนการศึกษาแห่งชาติ แต่มักจะเป็นความเข้าใจในภาพรวมและความเข้าใจในสาระหรือจุดเน้น ภารกิจหน้าที่ที่มีความเฉพาะต่อ กศน. เท่านั้น โดยอาจไม่ได้เข้าใจรายละเอียดเชิงลึกทั้งหมด แต่ในปัจจุบันเริ่มมีความเข้าใจมากขึ้นกว่าในช่วงแรกที่ได้ประกาศแผนการศึกษาแห่งชาติออกมา เนื่องจากได้ลงมือปฏิบัติ ได้เรียนรู้จริงจากการทำแผน และการพัฒนากิจกรรมต่าง ๆ ในปีต่อมา

ในขณะที่กลุ่มครูและเจ้าหน้าที่ของหน่วยงานมีความรู้ความเข้าใจไม่มากนัก เนื่องจากไม่ได้ทำหน้าที่ขับเคลื่อนโดยตรง แต่จะเป็นการดำเนินงานตามนโยบายที่ผู้บริหารได้กำหนดขึ้นหรือตามการมอบหมายงานจากแนวทางการจัดกิจกรรมที่ระบุไว้ในแผนปฏิบัติการของสถานศึกษาในส่วนที่เกี่ยวข้องเท่านั้น

เมื่อพิจารณาการรับทราบภารกิจ บทบาทและแนวทางการดำเนินงานและการขับเคลื่อนแผนการศึกษาแห่งชาติสู่การปฏิบัติ พบว่า สำนักงาน กศน. อำเภอส่วนมาก กล่าวถึงการรับทราบ

ภารกิจจากสำนักงาน กศน. ส่วนกลางในเบื้องต้น โดยผ่านเอกสารและหนังสือคำสั่ง รวมถึงผ่านการประชุมชี้แจง นโยบายและจุดเน้นประจำปีงบประมาณ ของสำนักงาน กศน. ซึ่งปรากฏทุกปีงบประมาณ และมีการรับทราบภารกิจและบทบาทเฉพาะจากสำนักงาน กศน. จังหวัด ซึ่งเป็นหน่วยงานในสายบังคับบัญชาโดยตรง โดยได้รับทราบผ่านการประชุม ในลักษณะของการเชิญหัวหน้าหน่วยงานไปเข้าร่วมฟังนโยบายและจุดเน้นต่าง ๆ ที่ส่วนกลางต้องการจะขับเคลื่อน

สำนักงาน กศน. อำเภอรับมอบนโยบายจากสำนักงาน กศน. และสำนักงาน กศน. จังหวัดที่เป็นต้นสังกัดในประเด็นที่เกี่ยวข้องของแต่ละปีงบประมาณ จากนั้นนำมาจัดทำเป็นแผนประจำปีของหน่วยงาน โดยให้ความสำคัญกับนโยบาย/จุดเน้นที่ได้รับมา รวมถึงเป้าหมายสำคัญของยุทธศาสตร์ทั้ง 6 ยุทธศาสตร์ในภาพรวม และมีการส่งมอบนโยบายหรือนำนโยบายลงสู่การปฏิบัติ โดยได้กำหนดโครงการหรือกิจกรรมให้ชัดเจน จากนั้นถ่ายทอดให้ครูและบุคลากรทุกคนในสถานศึกษาทราบ รวมถึงส่งต่อให้ กศน. ตำบล เพื่อขับเคลื่อนการจัดการศึกษาให้ไปในทิศทางเดียวกัน โดยมุ่งความสำเร็จสู่ผู้เรียนหรือผู้รับบริการ

2) การดำเนินงานตามยุทธศาสตร์ต่าง ๆ ของแผนการศึกษาแห่งชาติ

หน่วยงานส่วนกลาง

สำนักงานส่งเสริมการศึกษานอกระบบและการศึกษาตามอัธยาศัย (สำนักงาน กศน.) มีการดำเนินการตามแผนงานที่สอดคล้องครอบคลุมยุทธศาสตร์ของแผนการศึกษาแห่งชาติ ทั้ง 6 ยุทธศาสตร์ สำหรับยุทธศาสตร์ที่ 1 สำนักงาน กศน. มีการจัดกิจกรรมการเรียนการสอน มุ่งเน้นการให้โอกาสกับผู้ประสบปัญหาความไม่สงบในจังหวัดชายแดนภาคใต้ ทั้งในการให้ความรู้ด้านอาชีพและด้านภาษา เพื่อใช้ในการสื่อสารในชีวิตประจำวัน ยุทธศาสตร์ที่ 2 มีการจัดทำโครงการศูนย์ดิจิทัลชุมชน โดยเป็นโครงการที่เน้นการให้ความรู้กับประชาชนที่ประกอบอาชีพการค้าออนไลน์ ทั้งนี้สำนักงาน กศน. ให้ความสำคัญในการสร้างแผนงานและโครงการที่สอดคล้องกับยุทธศาสตร์ที่ 3 การพัฒนาศักยภาพคนทุกช่วงวัย และการสร้างสังคมแห่งการเรียนรู้ เป็นหลัก โดยมีโครงการที่โดดเด่น เช่น โครงการความร่วมมือการผลิตดูแลผู้สูงอายุ โครงการส่งเสริมการจัดการศึกษาตลอดชีวิตเพื่อพัฒนาการทางกาย จิตและสมองของผู้สูงอายุ โครงการพัฒนาครูสอนผู้พิการ โครงการศูนย์การเรียนรู้ต้นแบบ กศน. ใน 5 ภูมิภาค เป็น Co-Learning space เป็นต้น ซึ่งบางโครงการมีการจัดตั้งในช่วงเวลาที่แตกต่างกัน รวมถึงการจัดตั้งโครงการหรือกิจกรรมที่เน้นการพัฒนาศักยภาพคนทุกช่วงวัยในแต่ละพื้นที่จะมีโครงการที่ตอบสนองต่อกลุ่มของผู้เรียนที่แตกต่างกันไปตามบริบท เช่น ผู้สูงวัยเยาวชน โดยการได้มาซึ่งโครงการต่าง ๆ ส่วนหนึ่งมาจากการสำรวจความต้องการและความสนใจของกลุ่มเป้าหมายและบริบท เพื่อนำข้อมูลมาจัดทำแหล่งทรัพยากรและหาวิทยากรที่เกี่ยวข้องเข้ามาให้ความรู้ ยุทธศาสตร์ที่ 4 มีโครงการที่จัดทำขึ้นเพื่อสร้างโอกาส ความเสมอภาค และความเท่าเทียมทางการศึกษา เช่น โครงการคลังความรู้ กศน. เพื่อการพัฒนาคุณภาพชีวิต (Thailand

Knowledge Portal : TKP) โครงการพัฒนาสื่อการเรียนออนไลน์ การพัฒนาโปรแกรมคอมพิวเตอร์ เพื่องานอาชีพ เป็นต้น ยุทธศาสตร์ที่ 5 เช่น โครงการบริหารจัดการขยะมูลฝอย โดยการมีส่วนร่วมของชุมชน ยุทธศาสตร์ที่ 6 มีการดำเนินงานตามภารกิจต่าง ๆ ของสำนักงาน กศน. ในภาพรวมที่เกี่ยวข้องกับการบริหารจัดการของหน่วยงาน เป็นการดำเนินงานตามโครงการพัฒนาคุณภาพการศึกษาของหน่วยงานและสถานศึกษา เช่น โครงการปฏิบัติการขับเคลื่อนร่างกฎหมายและการปรับปรุงโครงสร้างสำนักงาน กศน.

หน่วยงานส่วนภูมิภาค

ในภาพรวมพบว่าสำนักงาน กศน. จังหวัดมีการขับเคลื่อนการจัดการศึกษาตามนโยบายเร่งด่วน รวมถึงมีการจัดการศึกษาที่ครอบคลุมทั้ง 6 ยุทธศาสตร์ แต่อย่างไรก็ตาม ระดับการให้ความสำคัญหรือจุดเน้นในการดำเนินการในแต่ละยุทธศาสตร์มีความแตกต่างกัน นำมาซึ่งจำนวนโครงการหรือกิจกรรมที่มีมากน้อยแตกต่างกันไปตามยุทธศาสตร์ โดยการขับเคลื่อนแผนการศึกษาแห่งชาติสู่การปฏิบัติ สำนักงาน กศน. จังหวัดจะเน้นไปที่บางยุทธศาสตร์ที่มีความเกี่ยวข้องโดยตรงกับลักษณะหรือบทบาทหน้าที่ของ กศน. ได้แก่ ยุทธศาสตร์ที่ 3 การพัฒนาศักยภาพคนทุกช่วงวัย และการสร้างสังคมแห่งการเรียนรู้ และยุทธศาสตร์ที่ 4 การสร้างโอกาส ความเสมอภาค และความเท่าเทียมทางการศึกษา เป็นสำคัญ สำหรับยุทธศาสตร์อื่น ๆ นั้นจะมีโครงการที่เกี่ยวข้อง แต่มีจำนวนกิจกรรมน้อย หรือมีเนื้อหาสาระแฝงอยู่ในโครงการและกิจกรรมตามยุทธศาสตร์ที่เป็นจุดเน้น กล่าวคือ บางโครงการหรือกิจกรรมสามารถตอบโจทย์ได้หลายยุทธศาสตร์พร้อมกัน

อย่างไรก็ตาม ในหน่วยงานบางแห่ง พบว่า การดำเนินการจัดการศึกษาอาจทำไม่ได้ครอบคลุมทั้ง 6 ยุทธศาสตร์ ทั้งนี้เนื่องจากบางยุทธศาสตร์ไม่ได้สอดคล้องกับหน้าที่หรือพันธกิจหลักของการจัดการศึกษานอกระบบและการศึกษาตามอัธยาศัยโดยตรง

ตัวอย่างโครงการหรือกิจกรรมในแต่ละยุทธศาสตร์ที่ดำเนินการขับเคลื่อนโดยสำนักงาน กศน. จังหวัด เช่น

ยุทธศาสตร์ที่ 1 การจัดการศึกษาเพื่อความมั่นคงของสังคมและประเทศชาติ ตัวอย่างโครงการ เช่น โครงการส่งเสริมประชาธิปไตยและสิทธิหน้าที่ของการเป็นพลเมืองดีตามวิถีประชาธิปไตย โครงการจิตอาสา กศน. “เราทำความดี ด้วยหัวใจ” โครงการเรียนรู้ประวัติศาสตร์ชาติไทยและบุญคุณพระมหากษัตริย์ไทย

ยุทธศาสตร์ที่ 2 การผลิตและพัฒนากำลังคน การวิจัย และนวัตกรรม เพื่อสร้างขีดความสามารถในการแข่งขันของประเทศ ตัวอย่างโครงการ เช่น โครงการพัฒนาหลักสูตรอาชีพเพื่อเพิ่มศักยภาพประชากรวัยแรงงาน โครงการพัฒนาเศรษฐกิจดิจิทัลชุมชน โครงการส่งเสริมการทำวิจัยของบุคลากร

ยุทธศาสตร์ที่ 3 การพัฒนาศักยภาพคนทุกช่วงวัย และการสร้างสังคมแห่งการเรียนรู้ ตัวอย่างโครงการ เช่น โครงการพัฒนาหลักสูตร สื่อ นวัตกรรมการศึกษา โครงการจัดกระบวนการเรียนรู้ตามหลักปรัชญาของเศรษฐกิจพอเพียง โครงการส่งเสริมและพัฒนาคุณภาพชีวิตผู้สูงอายุ โครงการจัดการศึกษาอาชีพ

ยุทธศาสตร์ที่ 4 การสร้างโอกาส ความเสมอภาค และความเท่าเทียมทางการศึกษา ตัวอย่างโครงการ เช่น โครงการจัดหาสื่อและสิ่งอำนวยความสะดวกสำหรับคนพิการ โครงการส่งเสริมและพัฒนาการจัดการเรียนการสอนแบบทางไกล โครงการพัฒนาศักยภาพครูยุคใหม่ก้าวไกลด้านดิจิทัล โครงการ “ตามน้องกลับมาเรียน” โครงการสำรวจข้อมูลพื้นฐานระดับหมู่บ้านและความต้องการพัฒนาขีดความสามารถของประชาชน โครงการสร้างเครือข่ายความร่วมมือในการจัดการศึกษาและการเรียนรู้ตลอดชีวิต

ยุทธศาสตร์ที่ 5 การจัดการศึกษาเพื่อสร้างเสริมคุณภาพชีวิตที่เป็นมิตรกับสิ่งแวดล้อม ตัวอย่างโครงการ เช่น โครงการบริหารจัดการสิ่งแวดล้อมและการอนุรักษ์ทรัพยากรธรรมชาติ ในชุมชน โครงการเกี่ยวกับการสร้างคุณภาพชีวิตที่ดี การบำบัดของเสีย การกำจัดขยะ กิจกรรมการปลูกป่าชายเลน

ยุทธศาสตร์ที่ 6 การพัฒนาประสิทธิภาพของระบบบริหารจัดการศึกษา ตัวอย่างโครงการ เช่น โครงการบริหารความเสี่ยงและจัดวางระบบควบคุมภายในหน่วยงาน สถานศึกษา โครงการพัฒนาระบบฐานข้อมูลสารสนเทศเพื่อการบริหารจัดการ โครงการนิเทศ ติดตาม และประเมินผลการจัดการศึกษา

หน่วยงานระดับสถานศึกษา

การดำเนินงานตามยุทธศาสตร์ต่าง ๆ ในแผนการศึกษาแห่งชาติของสำนักงาน กศน. อำเภอ พบว่า หน่วยงานส่วนใหญ่มีโครงการและกิจกรรมที่ครอบคลุมทั้ง 6 ยุทธศาสตร์ โดยการดำเนินงานโครงการและกิจกรรมส่วนใหญ่จะเน้นไปที่ยุทธศาสตร์ที่ 3 การพัฒนาศักยภาพคนทุกช่วงวัย และการสร้างสังคมแห่งการเรียนรู้ และยุทธศาสตร์ที่ 4 การสร้างโอกาส ความเสมอภาค และความเท่าเทียมทางการศึกษา เป็นสำคัญซึ่งสอดคล้องกับจุดเน้นหรือการให้ความสำคัญของหน่วยงานในระดับภูมิภาค สำหรับยุทธศาสตร์ที่ 1 การจัดการศึกษาเพื่อความมั่นคงของสังคมและประเทศชาติ จะเน้นการดำเนินการที่เป็นจุดเน้นเร่งด่วน สำหรับยุทธศาสตร์ที่ 5 การจัดการศึกษาเพื่อเสริมสร้างคุณภาพชีวิตที่เป็นมิตรกับสิ่งแวดล้อม จะมีการเน้นในด้านการจัดกิจกรรมเป็นหลัก ซึ่งกิจกรรมต่าง ๆ นั้นได้จากการที่สำนักงาน กศน. ระบุเป็นแนวทางและเชื่อมโยงให้สอดคล้องกับยุทธศาสตร์เป้าหมายมาให้แล้ว

สำหรับการดำเนินโครงการเมื่อเทียบกับในช่วงเริ่มต้น (พ.ศ. 2560-2562) พบว่า บางส่วนเปลี่ยนแปลงไปตามนโยบายที่เป็นจุดเน้นของกระทรวงฯ รวมถึงในช่วงหลังเมื่อเจอวิกฤตของการแพร่ระบาดของโรคติดเชื้อไวรัสโคโรนา 2019 (COVID 19) โครงการบางอย่างอาจเปลี่ยนรูปแบบเป็นออนไลน์ หรือบางโครงการไม่สามารถดำเนินการได้ แต่สถานศึกษามีการปรับการดำเนินงานหรือ

จัดทำโครงการและกิจกรรมที่ยังสามารถตอบโจทย์ยุทธศาสตร์ทั้ง 6 ยุทธศาสตร์ได้อย่างครอบคลุม เช่นเดิม

ตัวอย่างลักษณะโครงการและกิจกรรมของสำนักงาน กศน. อำเภอ ซึ่งเป็นหน่วยงานระดับสถานศึกษา จำแนกตามยุทธศาสตร์ 6 ยุทธศาสตร์ที่มีลักษณะคล้ายคลึงกันหรือมีความโดดเด่น โดยเฉพาะจุดเน้นของ กศน. ในยุทธศาสตร์ที่ 3 และ 4 กล่าวในภาพรวมได้ดังนี้

ยุทธศาสตร์ที่ 1 การจัดการศึกษาเพื่อความมั่นคงของสังคมและประเทศชาติ เช่น กิจกรรมพัฒนาผู้เรียนการสร้างเสริมคุณธรรมจริยธรรมในตัวผู้เรียน สร้างทักษะชีวิตและการทำความเข้าใจเกี่ยวกับระบอบการปกครองและสถาบันหลักของประเทศ กิจกรรมเกี่ยวกับการแสดงออกถึงความจงรักภักดีต่อชาติ ศาสนา และพระมหากษัตริย์

ยุทธศาสตร์ที่ 2 การผลิตและพัฒนากำลังคน การวิจัย และนวัตกรรม เพื่อสร้างขีดความสามารถในการแข่งขันของประเทศ เช่น โครงการประชุมปฏิบัติการวางแผนพัฒนาการเรียนรู้สู่การยกระดับผลสัมฤทธิ์ทางการศึกษา โครงการพัฒนาภาษาอังกฤษของครูและผู้เรียน โครงการ/กิจกรรมจัดการเรียนการสอนเกี่ยวกับการทำโครงการซึ่งนำกระบวนการวิจัยมาใช้ โครงการประกวดโครงการงานของสถานศึกษาเพื่อกระตุ้นให้เกิดการพัฒนาผู้เรียน และครู

ยุทธศาสตร์ที่ 3 การพัฒนาศักยภาพคนทุกช่วงวัย และการสร้างสังคมแห่งการเรียนรู้ เช่น โครงการ “พาน้องกลับมาเรียน” โครงการส่งเสริมและจัดประกวดห้องสมุดคุณภาพ โครงการที่เชิญเครือข่ายภูมิปัญญาท้องถิ่นปราชญ์ชาวบ้านมาให้ความรู้ โครงการส่งเสริมอาชีพแก่กลุ่มเป้าหมายที่หลากหลาย

ยุทธศาสตร์ที่ 4 การสร้างโอกาส ความเสมอภาค และความเท่าเทียมทางการศึกษา เช่น โครงการพัฒนาและสร้างโอกาสทางการศึกษาให้กับนักเรียนกลุ่มที่เหลื่อมล้ำหรือด้อยโอกาส กลุ่มเป้าหมายพิเศษ เช่น ผู้พิการ รวมไปถึงผู้เรียนในทุกช่วงวัย โครงการสนับสนุนและจัดการศึกษาแก่ทุกเพศทุกวัย รวมถึงผู้พิการ และคนต่างด้าว นอกจากนี้ บางหน่วยงานมีโครงการที่เปิดโอกาสให้นักโทษที่ได้รับการลดหย่อนโทษเข้าเรียนต่อเพื่อให้มีวุฒิการศึกษา รวมถึงเด็กและเยาวชนจากสถานพินิจและบุคคลหลากหลายอาชีพ

ยุทธศาสตร์ที่ 5 การจัดการศึกษาเพื่อสร้างเสริมคุณภาพชีวิตที่เป็นมิตรกับสิ่งแวดล้อม เช่น กิจกรรมอนุรักษ์ธรรมชาติและสิ่งแวดล้อม การเข้าร่วมกิจกรรมวันดินโลก การคัดแยกขยะฝายมีชีวิต ขุดลอกคูคลอง

ยุทธศาสตร์ที่ 6 การพัฒนาประสิทธิภาพของระบบบริหารจัดการศึกษา เช่น โครงการชุมชนการเรียนรู้ทางวิชาชีพ การพัฒนาระบบการสอบวัดผลการศึกษา การพัฒนาหลักสูตรระยะสั้น เพื่อให้สอดคล้องกับความต้องการของประชาชนจำนวนหลายหลักสูตร โดยมักเป็นหลักสูตรที่เน้นไปทางด้านอาชีพ การพัฒนาแบบทดสอบปลายภาคร่วมกันเพื่อให้มีคุณภาพสูงสุด การส่งเสริมการวัดประเมินผลที่หลากหลายและสอดคล้องกับผู้เรียนที่มีความแตกต่าง การส่งเสริมครูในการอบรมเกี่ยวกับการวัดและประเมินการเรียนรู้ผู้เรียนกับหน่วยงานต่าง ๆ เป็นต้น

ในการจัดการศึกษาของหน่วยงานระดับสถานศึกษา สำนักงาน กศน. อำเภอหลายแห่ง ได้มีการเชิญวิทยากรหรือผู้เชี่ยวชาญในด้านต่าง ๆ เข้ามาช่วยอบรมให้ความรู้และฝึกทักษะที่จำเป็น บางอย่างแก่ครู เช่น ทักษะทางเทคโนโลยี เนื่องจากครูของ กศน. ไม่ได้จบการศึกษาเฉพาะด้าน ทั้งนี้ เพื่อให้สามารถนำไปสอนผู้เรียนได้อย่างมีประสิทธิภาพและบรรลุเป้าหมาย

กล่าวได้ว่าหน่วยงานการจัดการศึกษานอกระบบและการศึกษาตามอัธยาศัย (กศน.) ในทุกระดับ ตั้งแต่ส่วนกลาง ส่วนภูมิภาค และระดับสถานศึกษามีการดำเนินการจัดการศึกษาตาม แผนการศึกษาแห่งชาติที่สอดคล้องกัน มีการดำเนินการครอบคลุมทุกยุทธศาสตร์ โดยเน้น ยุทธศาสตร์ที่ 3 และ 4 เป็นหลัก ซึ่งมีจำนวนโครงการและกิจกรรมในปริมาณมากกว่ายุทธศาสตร์อื่น ๆ อย่างไรก็ตามรายละเอียดหรือลักษณะโครงการและกิจกรรมบางส่วนอาจแตกต่างกันไปตามพื้นที่ แต่ละแห่ง พิจารณาตามความต้องการจำเป็นและความแตกต่างของบริบท หรือกลุ่มเป้าหมาย ในพื้นที่

3) การกำกับติดตามผลการดำเนินงานของหน่วยงานที่เกี่ยวข้อง

หน่วยงานส่วนกลาง

สำหรับการกำกับติดตามการดำเนินงานกล่าวได้ว่า สำนักงาน กศน. ในฐานะหน่วยงานหลักหรือหน่วยงานส่วนกลางมีการติดตามผลการดำเนินงานของหน่วยงานในสังกัดทุกไตรมาส ทุกหกเดือน และทุกสิ้นปี สำหรับการกำกับติดตามด้านการดำเนินงานโครงการต่าง ๆ มีการใช้ระบบสารสนเทศ DMIS ให้บุคลากรสถานศึกษารายงานข้อมูลผลการดำเนินงานเข้ามา ซึ่งจะทำให้สามารถเห็นข้อมูลภาพรวมของทั้งประเทศ และแม้ในช่วงการแพร่ระบาดของโรคติดเชื้อไวรัสโคโรนา 2019 (COVID-19) ก็สามารถรายงานข้อมูลได้ โดยผลการดำเนินงานในระดับต่าง ๆ ของสำนักงาน กศน. ส่วนใหญ่เป็นไปตามเป้าหมายและตัวชี้วัดที่กำหนด สามารถจัดการศึกษาให้กับผู้เรียนขั้นพื้นฐาน โดยผู้เรียนในหลักสูตรขั้นพื้นฐานร้อยละ 100 ได้รับการสนับสนุนค่าใช้จ่ายในการจัดการศึกษาขั้นพื้นฐาน และจัดกิจกรรมให้กับประชาชนในด้านการประกอบอาชีพต่าง ๆ ให้สามารถนำความรู้ที่ได้จาก กศน. ไปประยุกต์ใช้ในชีวิตประจำวันได้

หน่วยงานส่วนภูมิภาค

สำนักงาน กศน. จังหวัดดำเนินการติดตามการปฏิบัติงานและผลการดำเนินงานด้วย รายงานเอกสารทุกไตรมาส และระบบออนไลน์ ซึ่งโดยทั่วไปสำนักงาน กศน. จังหวัดมีระบบนิเทศ กำกับติดตาม และประเมินผลการดำเนินการตามแผนปฏิบัติการประจำปี และแผนฯ ของสถานศึกษา เพื่อให้การดำเนินงานเป็นไปตามระเบียบแนวปฏิบัติและมาตรฐานการศึกษานอกระบบและการศึกษาตามอัธยาศัย โดยคณะกรรมการสถานศึกษา และมีการลงพื้นที่นิเทศเป็นระยะตลอดปีงบประมาณ เพื่อกำกับให้การปฏิบัติงานในระดับพื้นที่สอดคล้องเชื่อมโยงกับยุทธศาสตร์ชาติ แผนการศึกษา แห่งชาติ นโยบายกระทรวงศึกษาธิการ นโยบายของสำนักงาน กศน. แผนพัฒนาระดับภูมิภาค

แผนพัฒนากลุ่มจังหวัด และแผนพัฒนาจังหวัด สำหรับลักษณะการกำกับติดตามของสำนักงาน กศน. จังหวัดคือ การกำหนดให้สถานศึกษาในสังกัดทุกแห่งรายงานผลการดำเนินงานโครงการ/กิจกรรมตามแผนการใช้จ่ายงบประมาณ รวมถึงการสะท้อนเกี่ยวปัญหาและอุปสรรคของการดำเนินงานรายงานในรูปแบบของเอกสารรายงานผลการดำเนินงานโครงการ/กิจกรรม ตามแนวทางการรายงานที่สำนักงาน กศน. จังหวัดนั้น ๆ กำหนด พร้อมทั้งกำหนดให้สถานศึกษารายงานข้อมูลผลการดำเนินงานออนไลน์ผ่านทางระบบ DMIS ที่เว็บไซต์ www.dmis.go.th นอกจากนี้มีการติดตามและสะท้อนผลรวมถึงรับฟังผลการดำเนินการและปัญหาอุปสรรคที่เกี่ยวข้องอีกครั้งหนึ่งในการประชุมประจำไตรมาส

เมื่อพิจารณาผลการดำเนินการจัดการศึกษาที่สอดคล้องกับแผนการศึกษาแห่งชาติจากการสะท้อนผลของสำนักงาน กศน. จังหวัด พบว่า พื้นที่ส่วนใหญ่มีผลการดำเนินงานบรรลุผลสำเร็จตามเป้าหมายที่กำหนดไว้หรือสูงกว่า คือมีผลการดำเนินงานเป็นที่น่าพึงพอใจในทุกด้านและทุกตัวชี้วัดสถานศึกษาภายใต้สังกัดสามารถดำเนินการจัดการศึกษา รวมถึงจัดทำโครงการและกิจกรรมสำคัญได้ครอบคลุมแนวทางที่หน่วยงานระดับภูมิภาคกำหนดเป็นเป้าหมาย

ในด้านของผลกระทบที่เกิดขึ้น พบผลกระทบในทางลบคือ ในช่วงปี พ.ศ. 2562-2564 เนื่องจากมีการแพร่ระบาดของโรคติดเชื้อไวรัสโคโรนา 2019 (COVID-19) จึงส่งผลต่อการจัดกิจกรรม/โครงการ และการจัดการเรียนการสอนของสถานศึกษา ทำให้การดำเนินการโครงการไม่ครบถ้วน บางโครงการไม่สามารถดำเนินการได้ หรือทำได้ไม่เต็มที่ จึงส่งผลกระทบกับผู้เรียนโดยตรง อย่างไรก็ตาม พบผลกระทบในทางบวก โดยเป็นผลที่เกิดขึ้นกับกลุ่มเป้าหมายที่เป็นผู้เรียน ผู้เรียนที่เคยจบการศึกษาจาก กศน. เมื่อจบการศึกษาในระดับที่สูงขึ้นแล้วก็จะกลับมาเป็นภาคีเครือข่าย มีส่วนช่วยสนับสนุนกิจกรรมของ กศน.

หน่วยงานระดับสถานศึกษา

สำนักงาน กศน. อำเภอมีกระบวนการกำกับติดตามการปฏิบัติงาน โดยเฉพาะการดำเนินการตามโครงการและกิจกรรมที่เกี่ยวข้องรวมถึงผลการดำเนินงาน โดยในส่วนของครู ซึ่งเป็นผู้ดำเนินกิจกรรมหรือจัดการเรียนการสอนจะมีการติดตามการเรียนรู้หรือการทำกิจกรรมของผู้เรียนทั้งในระหว่างการเรียนรู้และการสอบถามผ่านช่องทางการสื่อสารต่าง ๆ สำหรับในส่วนของการกำกับติดตามผลของการดำเนินงานตามเป้าหมายนั้น สำนักงาน กศน. อำเภอมีการติดตาม 3 รูปแบบร่วมกัน โดยรูปแบบแรก สำนักงาน กศน. อำเภอมีคณะนิเทศ โดยมีการนิเทศระหว่างและหลังการจัดกิจกรรมผ่านการลงพื้นที่จริง ทั้งนี้สำนักงาน กศน. อำเภอจะเป็นผู้นิเทศภายใน รวมถึงมีการแบ่งพื้นที่ เช่น เขตตำบล โดยมีครูประจำการเพื่อเป็นผู้นิเทศและกำกับติดตามช่วยเหลือ กศน. ขนาดเล็ก ซึ่งการทำงานลักษณะนี้ทำให้หน่วยงาน กศน. สามารถติดตามประเมินผลการจัดการศึกษาของสถานศึกษาได้อย่างครอบคลุมและทั่วถึง นอกจากนี้เมื่อสิ้นปี สำนักงาน กศน. อำเภอจะมีการประชุมสรุปผลการนิเทศแล้วจัดทำรายงานเพื่อส่งต่อไปยังสำนักงาน กศน. จังหวัดอีกครั้ง

การกำกับติดตามรูปแบบที่สอง เป็นการติดตามคล้ายลักษณะแรก แต่เป็นการติดตามผ่านช่องทางออนไลน์ เช่น การพูดคุยผลการดำเนินการทางออนไลน์ หรือการให้พื้นที่หรือครูผู้เกี่ยวข้องอัปโหลดรูปภาพการทํากิจกรรม หรือส่งเอกสารที่เกี่ยวข้องมายังคณะผู้นิเทศของสำนักงาน กศน. อำเภอโดยตรง

การกำกับติดตามรูปแบบที่สาม เป็นการให้ผู้เกี่ยวข้องส่งข้อมูลผ่านระบบสารสนเทศส่วนกลาง คือ ระบบ DMIS โดยสำนักงาน กศน. อำเภอจะใส่ค่าเป้าหมายของแต่ละโครงการหรือแต่ละตัวชี้วัดของหน่วยงาน จากนั้นครูจะเป็นผู้เข้าไปลงข้อมูล เช่น การบันทึกผลการดำเนินการตามโครงการหรือตัวชี้วัดนั้น ๆ โดยข้อมูลจากสถานศึกษาทุกส่วนจะถูกจัดเก็บในฐานข้อมูลส่วนกลางที่สำนักงาน กศน. จังหวัดจะสามารถเห็นผลการดำเนินการของสถานศึกษาทุกแห่งได้พร้อมกัน

การสะท้อนผลการดำเนินงานการจัดการศึกษาจากสำนักงาน กศน. อำเภอ พบว่า ในภาพรวมทุกหน่วยงานมีผลการดำเนินงานเป็นที่น่าพอใจ การจัดโครงการ รวมถึงกิจกรรมประสบผลสำเร็จบรรลุตามเป้าหมายและเป็นไปตามตัวชี้วัด ในด้านผลกระทบที่เกิดขึ้น พบผลกระทบที่เกี่ยวข้องกับการดำเนินการกำกับติดตาม และผลกระทบที่เกิดขึ้นกับผู้เรียน โดยในการกำกับติดตามระหว่างสถานการณ์แพร่ระบาดของโรคติดเชื้อไวรัสโคโรนา 2019 (COVID-19) ในช่วงแรก กศน. ยังไม่มีแผนรองรับการติดตามรูปแบบอื่น ทำให้กระบวนการมีการติดขัดชั่วคราว อย่างไรก็ตาม กศน. หลายแห่งสามารถปรับตัวและออกแบบการติดตามรูปแบบออนไลน์ได้ทันทีในเวลาต่อมา สำหรับผลกระทบสำคัญที่เกิดกับกลุ่มผู้เรียน เป็นผลกระทบเชิงบวกคือ หลังจากจบการศึกษาจาก กศน. แล้ว ผู้เรียนได้นำความรู้ที่ได้ไปพัฒนาคุณภาพชีวิตด้านหน้าที่การงานให้ดีขึ้น ผู้เรียนหลายคนสามารถเข้าศึกษาต่อในมหาวิทยาลัยได้

จากข้อมูลการกำกับติดตามและผลการดำเนินงานกล่าวได้ว่า การจัดการศึกษาของสำนักงาน กศน. มีกระบวนการและผลลัพธ์ที่สอดคล้องกันในพื้นที่ส่วนใหญ่ ทั้งรูปแบบวิธีการกำกับติดตาม และผลการดำเนินงานที่พบว่าสามารถให้ผลที่เป็นไปตามเป้าหมายของตัวชี้วัด

สำนักงานศึกษาธิการภาค

1) กระบวนการขับเคลื่อนการดำเนินงานตามแผนการศึกษาแห่งชาติไปสู่การปฏิบัติ

กระบวนการขับเคลื่อนการดำเนินงานตามแผนการศึกษาแห่งชาติสู่การปฏิบัติของศึกษาธิการภาค ซึ่งเป็นหน่วยงานในส่วนภูมิภาคที่ทำหน้าที่ประสานหรือรับนโยบายจากกระทรวงศึกษาธิการ แล้วส่งต่อไปยังสำนักงานศึกษาธิการจังหวัดที่อยู่ในความรับผิดชอบ หากพิจารณาในด้านความรู้ความเข้าใจเกี่ยวกับแผนการศึกษาแห่งชาติของผู้บริหารและบุคลากรของสำนักงานศึกษาธิการภาค พบว่าผู้บริหารและบุคลากรของสำนักงานศึกษาธิการภาคมีความรู้ความเข้าใจเกี่ยวกับสาระต่าง ๆ ของแผนการศึกษาแห่งชาติฉบับนี้เป็นอย่างดี เนื่องจากส่วนใหญ่ได้รับความรู้และประสบการณ์ต่าง ๆ จากหลายช่องทาง ทั้งที่เป็นทางการและไม่เป็นทางการ ส่วนที่เป็นทางการ ได้แก่ ข้อมูลจากสำนักงานปลัดกระทรวงศึกษาธิการ และสำนักงานเลขาธิการสภาการศึกษาโดยวิธี

การจัดประชุมสัมมนา มีการเชิญหัวหน้าหน่วยงานหรือผู้แทนเข้าร่วมรับฟังนโยบายและรายละเอียดต่าง ๆ พร้อมแจกเอกสารประกอบการประชุม ในส่วนกรณีที่ไม่เป็นทางการอาจได้รับทราบผ่านระบบออนไลน์ สื่อสังคมออนไลน์ต่าง ๆ เช่น กลุ่มไลน์ ไลน์ส่วนตัว เว็บบอร์ด ทำให้บุคลากรของสำนักงานได้รับทราบถึงภารกิจ บทบาท และแนวทางการดำเนินงานเพื่อการขับเคลื่อนแผนการศึกษาแห่งชาติฉบับนี้อย่างเป็นทางการและเป็นระบบและต่อเนื่อง หลังจากนั้น สำนักงานศึกษาธิการภาคจะถ่ายทอดความรู้และประสบการณ์ต่าง ๆ ที่ได้รับสู่การปฏิบัติที่ครอบคลุมทั้ง 6 ยุทธศาสตร์ ให้กับสำนักงานศึกษาธิการจังหวัด โดยการจัดประชุมพร้อมแจกเอกสาร สำนักงานศึกษาธิการจังหวัดจะมีการจัดทำแผนพัฒนาและแผนปฏิบัติการประจำปีของจังหวัดในภาพรวมแบบบูรณาการ โดยพิจารณาจุดเน้นและบริบทของจังหวัดด้วย ต่อจากนั้น สถานศึกษาก็จะนำแผนพัฒนาจังหวัดไปเป็นแนวทางในการจัดทำแผนพัฒนาการศึกษาและแผนปฏิบัติการของสถานศึกษาต่อไป

อย่างไรก็ตามยังมีบุคลากรของสำนักงานศึกษาธิการภาคบางส่วนที่มีการรับรู้แผนการศึกษาแห่งชาติเฉพาะกลุ่มงานที่รับผิดชอบ ในขณะที่ผู้ปฏิบัติงานโดยทั่วไปไม่ได้เข้าใจในส่วนนี้หรืออาจมีความรู้ความเข้าใจบ้างเล็กน้อย โดยการค้นคว้าหาเอกสารมาอ่านเอง

2) การดำเนินงานตามยุทธศาสตร์ต่าง ๆ ของแผนการศึกษาแห่งชาติ

สำนักงานศึกษาธิการภาคทุกแห่งให้ข้อมูลโดยสรุปได้ว่า มีการดำเนินงานที่สอดคล้องตามยุทธศาสตร์ต่าง ๆ ที่กำหนดไว้ในแผนการศึกษาแห่งชาติ โดยมีการจัดทำแผนพัฒนาและแผนปฏิบัติการของสำนักงานศึกษาธิการภาคตามนโยบายของสำนักงานปลัดกระทรวงศึกษาธิการ และใช้แผนยุทธศาสตร์ชาติ แผนปฏิรูปการศึกษาเป็นหลักโดยไม่ระบุแผนการศึกษาแห่งชาติแล้วส่งต่อแผนดังกล่าวให้กับสำนักงานศึกษาธิการจังหวัดไปดำเนินการขับเคลื่อนภายใต้การบูรณาการร่วมกับหน่วยงานที่เกี่ยวข้องในจังหวัดนั้น ๆ ตามบริบทและจุดเน้นของแต่ละจังหวัด

เมื่อพิจารณาข้อมูลจากการรายงานผลการติดตามผลการดำเนินงานภาพรวมในระดับจังหวัด พบว่า ทุกจังหวัดมีการขับเคลื่อนตามยุทธศาสตร์ครบถ้วนทั้ง 6 ยุทธศาสตร์ โดยสภาพการปฏิบัติงานที่ผ่านมา สถานศึกษาทุกระดับทุกสังกัดมีการปฏิบัติตามนโยบายและจุดเน้นของต้นสังกัดของตนเอง เมื่อพิจารณารายยุทธศาสตร์ พบว่า ยุทธศาสตร์ที่มีการขับเคลื่อนมากที่สุดในทุกสำนักงานศึกษาธิการภาค ได้แก่ ยุทธศาสตร์ที่ 3 การพัฒนาศักยภาพคนทุกช่วงวัยและการสร้างสังคมแห่งการเรียนรู้ รองลงมาเป็นยุทธศาสตร์ที่ 4 การสร้างโอกาส ความเสมอภาค และความเท่าเทียมทางการศึกษา ส่วนอีก 4 ยุทธศาสตร์ก็มีการปฏิบัติมากน้อยตามบริบทของแต่ละภูมิภาค

3) การกำกับติดตามผลการดำเนินงานของหน่วยงานที่เกี่ยวข้อง

ศึกษาธิการภาคมีการกำกับติดตามการดำเนินงานของศึกษาธิการจังหวัดในกลุ่มที่อยู่ในความรับผิดชอบของภาค โดยสำนักงานศึกษาธิการจังหวัดจัดทำรายงานสรุปผลการดำเนินงานส่งมายังสำนักงานศึกษาธิการภาค ในรูปแบบเอกสารตามแบบฟอร์มที่สำนักงานศึกษาธิการภาค

กำหนด นอกจากนี้บางแห่งมีการรายงานในระบบออนไลน์ และมีการตรวจเยี่ยมลงพื้นที่จริง โดยคณะกรรมการในการติดตามการดำเนินงานในแต่ละพื้นที่เพื่อแลกเปลี่ยนความคิดเห็นให้ข้อเสนอแนะกับบุคลากรของสำนักงานศึกษาธิการจังหวัดได้อย่างชัดเจน

สาระในการติดตามประเมินผล เป็นการติดตามประเมินผลตามตัวชี้วัด ทั้งตัวชี้วัดที่กำหนดไว้ในตัวโครงการและตัวชี้วัดที่กำหนดไว้ในแผนการศึกษาของกลุ่มจังหวัด ซึ่งตัวชี้วัดที่กำหนดไว้ในแผนการศึกษาของกลุ่มจังหวัดนี้ยึดโยงมาจากตัวชี้วัดในแผนการศึกษาแห่งชาติ ซึ่งผลการติดตามประเมินผล พบว่า สำนักงานศึกษาธิการจังหวัดส่วนใหญ่มีการดำเนินงานเป็นไปตามตัวชี้วัดที่กำหนด ทั้งนี้ยังไม่พบว่ามี การสรุปสังเคราะห์ผลการประเมินเพื่อตอบแต่ละยุทธศาสตร์ของแผนการศึกษาแห่งชาติแต่อย่างใด และขับเคลื่อนไปได้มากน้อยแค่ไหน

ผลกระทบที่เกิดจากการดำเนินงานของสำนักงานศึกษาธิการภาคที่เป็นผลกระทบที่เด่นชัดยังไม่ปรากฏผลที่ชัดเจน ส่วนใหญ่เป็นการดำเนินงานในสภาพทั่วไปในสถานะหน่วยงานประสานเป็นหลัก ซึ่งข้อดีของการมีสำนักงานศึกษาธิการภาคคือ ทำให้มีการแลกเปลี่ยนเรียนรู้วิธีการดำเนินงานผลที่ได้ ปัญหาอุปสรรค การแก้ปัญหา และทำให้เกิดความร่วมมือกันในแต่ละจังหวัดที่ได้มีการประชุมร่วมกันของผู้บริหารของสำนักงานศึกษาธิการจังหวัดและหน่วยงานที่เกี่ยวข้อง แต่อย่างไรก็ตามอาจมีปัญหารื่องการขาดเอกภาพในการบริหารจัดการ ทำให้การพัฒนาการศึกษาในระดับพื้นที่เป็นไปได้ยาก เพราะหน่วยงานในพื้นที่แต่ละหน่วยงานมีต้นสังกัดแตกต่างกัน การบูรณาการกันทำได้ยาก เพราะแต่ละหน่วยงานก็จะให้ความสำคัญกับงานหลักที่ต้นสังกัดสั่งมา

สำนักงานศึกษาธิการจังหวัด

1) กระบวนการขับเคลื่อนการดำเนินงานตามแผนการศึกษาแห่งชาติไปสู่การปฏิบัติ

จากการรวบรวมข้อมูลที่เกี่ยวข้องกับการขับเคลื่อนแผนการศึกษาแห่งชาติ พ.ศ. 2560-2579 ในระยะ 5 ปีแรก พบว่า ทั้งผู้บริหารและบุคลากรของสำนักงานศึกษาธิการจังหวัด ส่วนใหญ่มีความรู้ความเข้าใจเกี่ยวกับรายละเอียดที่ระบุไว้ในแผนการศึกษาแห่งชาติฉบับนี้เป็นอย่างดีทั้งนโยบาย ยุทธศาสตร์และแนวปฏิบัติ โดยเฉพาะบุคลากรของสำนักงานที่จะต้องมีการประสานกับสถานศึกษาทุกสังกัดในจังหวัด ดังนั้นจึงต้องมีความรู้ความเข้าใจในแผนการศึกษาแห่งชาติฉบับนี้เป็นอย่างดี การถ่ายทอดความรู้ความเข้าใจตามแผนการศึกษาแห่งชาติ สำนักงานศึกษาธิการจังหวัดใช้วิธีการจัดประชุมพร้อมแจกเอกสารและระดมความคิดเห็นต่าง ๆ เพื่อให้สำนักงานศึกษาธิการจังหวัดนำมาจัดทำแผนพัฒนาการศึกษาของจังหวัด แล้วส่งมอบให้ทุกหน่วยงานนำไปจัดทำแผนพัฒนาการศึกษาและแผนปฏิบัติการของสถานศึกษาเอง ซึ่งการจัดทำแผนพัฒนาการศึกษาของสำนักงานศึกษาธิการจังหวัด จะยึดแนวทางตามแผนของสำนักงานศึกษาธิการภาค แผนการจัดการศึกษาของสถานศึกษาแต่ละสังกัดที่อยู่ในจังหวัด ขณะเดียวกันก็จะมีการบูรณาการกับหน่วยงานที่จัดการศึกษาและหน่วยงานที่เกี่ยวข้องในจังหวัดนั้น ๆ แผนพัฒนาการศึกษาของจังหวัดจะเป็นภาพรวมของการจัดการศึกษา

ทุกระดับ ทุกประเภท ทุกสังกัดที่จัดการศึกษาซึ่งอยู่ภายใต้การกำกับดูแลของแต่ละสังกัดที่ต้องใช้แผนการศึกษาแห่งชาติเป็นกรอบการจัดทำแผนอยู่แล้ว

2) การดำเนินงานตามยุทธศาสตร์ต่าง ๆ ของแผนการศึกษาแห่งชาติ

การขับเคลื่อนการจัดการศึกษาของแต่ละจังหวัด มีคณะกรรมการการศึกษาจังหวัดที่มีผู้ว่าราชการจังหวัดเป็นประธาน หน่วยงานที่จัดการศึกษาต่าง ๆ เป็นกรรมการ ศึกษาธิการจังหวัด จะชี้แจงแผนพัฒนาการศึกษาของจังหวัดในภาพรวม แล้วมอบหมายให้หน่วยงานที่จัดการศึกษาแต่ละประเภท/ระดับ/สังกัดรับไปดำเนินการตามบริบทของพื้นที่ที่จัดการศึกษาและเป็นไปตามกรอบนโยบายของต้นสังกัดที่สอดคล้องกับแผนพัฒนาจังหวัดที่กำหนดไว้ ซึ่งอาจมีนโยบายเร่งด่วนของกระทรวงหรือของรัฐบาลที่ต้องดำเนินการให้ได้ผลตามกำหนดเวลา

จากการติดตามข้อมูลของสถานศึกษาทุกสังกัดในภาพรวมพบว่า มีการปฏิบัติตามยุทธศาสตร์ครบถ้วนทั้ง 6 ยุทธศาสตร์ ทั้งนี้แตกต่างกันไปตามบริบทของสถานศึกษาสังกัดนั้น ๆ และเมื่อพิจารณารายยุทธศาสตร์ พบว่า ยุทธศาสตร์ที่เน้นการปฏิบัติเป็นส่วนใหญ่ ได้แก่ ยุทธศาสตร์ที่ 3 การพัฒนาศักยภาพคนทุกช่วงวัยและการสร้างสังคมแห่งการเรียนรู้ รองลงมาคือยุทธศาสตร์ที่ 4 การสร้างโอกาส ความเสมอภาค และความเท่าเทียมทางการศึกษา ส่วนยุทธศาสตร์ที่เหลืออีก 4 ยุทธศาสตร์ แต่ละสถานศึกษามีการปฏิบัติที่แตกต่างกันไป แต่เมื่อพิจารณาในภาพรวมของจังหวัดแล้วพบว่า ครบถ้วนทั้ง 6 ยุทธศาสตร์ที่ระบุไว้ในแผนการศึกษาแห่งชาติ การขับเคลื่อนและการติดตามผลการดำเนินงานของจังหวัดจะมีคณะกรรมการการศึกษาจังหวัดที่มีผู้ว่าราชการจังหวัดเป็นประธาน หน่วยงานที่จัดการศึกษาในจังหวัดเป็นกรรมการ

3) การกำกับติดตามผลการดำเนินงานของหน่วยงานที่เกี่ยวข้อง

การติดตามผลการดำเนินงานของจังหวัดจะมีคณะกรรมการการศึกษาจังหวัดที่มีผู้ว่าราชการจังหวัดเป็นประธาน หน่วยงานที่จัดการศึกษาในจังหวัดเป็นกรรมการ การติดตามผลการดำเนินงานจะทำได้ 2 แบบคือ การติดตามผลตามตัวชี้วัดของจังหวัดที่สอดคล้องกับตัวชี้วัดตามแผนการศึกษาแห่งชาติที่สถานศึกษาแต่ละสังกัดดำเนินการ และการติดตามการดำเนินงานแบบที่ 2 คือ การติดตามผลการดำเนินงานประจำปีของแต่ละหน่วยงานในการปฏิบัติตามแผนการดำเนินงานตามที่รายงานกับต้นสังกัดของตนเอง ยกเว้นสถานศึกษาเอกชนที่ต้องมีการรายงานให้สำนักงานศึกษาธิการจังหวัดทราบเป็นปกติทุกปี

สำหรับวิธีการกำกับติดตามผลการดำเนินงานของหน่วยงานต่าง ๆ โดยศึกษาธิการจังหวัดนั้น ได้มีการจัดระบบการติดตามไว้แล้วตั้งแต่การจัดทำแผนปฏิบัติการของจังหวัด วิธีการติดตามดำเนินการโดยให้หน่วยงานต่าง ๆ ที่เกี่ยวข้องกับการจัดการศึกษาตามบริบทของตนเอง รายงานในรูปแบบเอกสารที่ทางสำนักงานศึกษาธิการจังหวัดจัดให้ หรือบางเรื่องก็ใช้เอกสารที่มีอยู่แล้ว ซึ่งหน่วยงานต้องรายงานต่อต้นสังกัด นอกจากนี้ บางแห่งมีการลงพื้นที่ติดตามเกี่ยวกับโครงการเร่งด่วน

หรือโครงการตามนโยบายของกระทรวงศึกษาธิการ บางแห่งใช้ระบบออนไลน์ในการรายงานผลให้สำนักงานศึกษาธิการจังหวัดทราบเป็นระยะ ๆ ในแต่ละปีการศึกษา

ผลการดำเนินงานหรือผลกระทบที่เกิดจากการดำเนินงานของศึกษาธิการจังหวัด ทำให้เกิดความร่วมมือในการทำงานร่วมกันภายในจังหวัดโดยบุคลากรของสถานศึกษาต่างระดับ ต่างสังกัด ทำให้ทราบแนวทางการพัฒนาในภาพรวมของจังหวัด และทำให้ประหยัดงบประมาณของจังหวัด ในบางโครงการบางกิจกรรมที่สามารถขอความร่วมมือช่วยเหลือกันได้ระหว่างหน่วยงาน เช่น อาชีวศึกษาจังหวัด สถานศึกษาอาชีวศึกษาทั้งภาครัฐและเอกชนในจังหวัด แต่อย่างไรก็ตาม อาจยังไม่บรรลุเป้าหมายที่ตั้งไว้หรืออาจทำให้เกิดปัญหาความล่าช้าในการรวบรวมข้อมูลในภาพรวม เพราะหน่วยงานหรือสถานศึกษาในแต่ละสังกัดต่างก็ให้ความสำคัญที่จะรายงานผลหรือทำงานตามที่ต้นสังกัดของตนเองกำหนดมาก่อน เมื่อดำเนินการดังกล่าวเสร็จเรียบร้อยแล้วจึงจะรายงานข้อมูลตามที่สำนักงานศึกษาธิการจังหวัดขอมา

แต่อย่างไรก็ตามศึกษาธิการจังหวัดบางจังหวัดก็มีมุมมองว่าผลกระทบที่เกิดกับผู้เรียนค่อนข้างน้อย เพราะการดำเนินงานของศึกษาธิการจังหวัดไม่ได้ไปพัฒนาที่ผู้เรียนโดยตรง แต่พัฒนาผ่านหน่วยงานต้นสังกัดของสถานศึกษา

3. สภาพการดำเนินงานของกรมส่งเสริมการปกครองท้องถิ่น (สถ.) องค์กรปกครองส่วนท้องถิ่น (อปท.) และสถานศึกษาในสังกัด

สำหรับการสัมภาษณ์บุคลากรของหน่วยงานในกลุ่มที่ 3 กรมส่งเสริมการปกครองท้องถิ่น (สถ.) เป็นหน่วยงานส่วนกลางที่มีส่วนร่วมในการส่งเสริมการจัดการศึกษาในระดับท้องถิ่นที่จัดโดยองค์กรปกครองส่วนท้องถิ่น (อปท.) ต่าง ๆ ที่กระจายอยู่ทั่วทุกภูมิภาค ได้แก่ เทศบาล และองค์การบริหารส่วนจังหวัด (อบจ.) สถานศึกษาเหล่านี้อยู่ภายใต้การสนับสนุนส่งเสริมของ สถ. กระทรวงมหาดไทย มีบทบาทสำคัญในการจัดการศึกษาในระดับขั้นพื้นฐานเช่นเดียวกัน ซึ่งผลการวิเคราะห์เนื้อหาในส่วนนี้มีรายละเอียดดังต่อไปนี้

1) กระบวนการขับเคลื่อนการดำเนินงานตามแผนการศึกษาแห่งชาติไปสู่การปฏิบัติ

หน่วยงานส่วนกลาง

สำหรับ สถ. ซึ่งเป็นหน่วยงานส่วนกลางให้ข้อมูลว่า สถ. มีความรู้ความเข้าใจเกี่ยวกับแผนการศึกษาแห่งชาติเป็นอย่างดี เนื่องจากมีส่วนร่วมในการพิจารณาและวิพากษ์แผนการศึกษาแห่งชาติ ทั้งนี้ กระบวนการต่าง ๆ ในการขับเคลื่อนไปสู่หน่วยงานในสังกัด ได้มีการอบรมพัฒนาเพื่อให้ความรู้เกี่ยวกับระบบข้าราชการให้กับพนักงานส่วนท้องถิ่นในระดับต่าง ๆ จนถึงระดับสถานศึกษา จากนั้นจึงมีการประชาสัมพันธ์พร้อมขับเคลื่อนในรูปแบบหนังสือเวียน เพื่อแจ้งหน่วยงานต่าง ๆ ให้พัฒนาแผนการศึกษาเพื่อเป็นเครื่องกำหนดทิศทางในการจัดการศึกษา โดยเป็นไปในลักษณะของ

การบังคับด้วยกรอบของแผน ซึ่งสาระสำคัญต่าง ๆ ที่จัดทำและถ่ายทอดลงไปก็จะถูกบรรจุอยู่ในแผนพัฒนาท้องถิ่นด้วย ส่วนหนึ่งมีการส่งเสริมให้ อบท. จัดทำแผนพัฒนาการศึกษาแยกออกมาต่างหาก

สธ. มีความรู้ความเข้าใจเกี่ยวกับแผนการศึกษาแห่งชาติเป็นอย่างมาก พร้อมทั้งใช้วิธีการอบรม และใช้วิธีการแจ้งเวียนหนังสือราชการไปยังหน่วยงานในสังกัด เพื่อประชาสัมพันธ์และขับเคลื่อนแผนการศึกษาแห่งชาติ ทั้งนี้ยังมีการส่งเสริมและสร้างความเข้าใจให้หน่วยงานในสังกัดจัดทำแผนพัฒนาการศึกษาขององค์กรมาเพิ่มเติมเพื่อให้สอดคล้องกับแผนการศึกษาแห่งชาติในภาพรวม

หน่วยงานส่วนภูมิภาค

ผู้บริหารหน่วยงานส่วนภูมิภาคมีความรู้ความเข้าใจในแผนการศึกษาแห่งชาติ อาจเนื่องมาจากมีการหารือเกี่ยวกับการกำหนดแนวทางในการดำเนินงาน และได้ยึดแผนการศึกษาฉบับก่อนหน้ามาใช้ในการจัดการศึกษาอยู่แล้ว โดยองค์การบริหารส่วนจังหวัดมีความเชื่อว่าบุคลากรในหน่วยงานมีความรู้ความเข้าใจเกี่ยวกับแผนการศึกษาแห่งชาติอยู่ในระดับที่ดี

ผู้บริหารหน่วยงานส่วนภูมิภาคบางส่วนมีการระบุว่า มีความเข้าใจในแผนการศึกษาแห่งชาติในภาพรวม แต่ในรายละเอียดจะทราบเฉพาะบุคลากรหรือผู้ที่เกี่ยวข้องเท่านั้น บุคลากรส่วนใหญ่มีการรับรู้ว่ามีในแผนการศึกษาแห่งชาติมียุทธศาสตร์อะไรบ้าง และโครงการต่าง ๆ ที่จัดทำขึ้นจำเป็นจะต้องยึดโยงกับแผนการศึกษาแห่งชาติไปสู่การปฏิบัติ จึงทำให้เข้าใจแผนการศึกษาแห่งชาติในระดับหนึ่ง แต่บางส่วนอาจจะไม่ได้ยึดแผนการศึกษาแห่งชาติฉบับเต็มรูปแบบเป็นหลักในการดำเนินงาน แต่เป็นการพิจารณาจุดเน้นที่เกี่ยวข้องกับการสร้างหรือการจัดประสบการณ์ทางการศึกษาที่เกี่ยวข้องกับท้องถิ่นของตนเอง จึงมีความเข้าใจในรายละเอียดของแผนการศึกษาแห่งชาติเพียงบางส่วนเท่านั้น สำหรับรายละเอียดในเชิงลึกจะไม่เข้าใจมากนักและจำรายละเอียดไม่ได้ทั้งหมด

การรับทราบภารกิจในการขับเคลื่อนแผนการศึกษาสู่การปฏิบัติของหน่วยงานส่วนภูมิภาค พบว่า สามารถจำแนกวิธีการรับทราบภารกิจ ออกเป็น 3 วิธี ได้แก่ 1) การรับทราบภารกิจจากต้นสังกัด 2) การมีหน่วยงานภายนอกเข้ามาให้ความรู้ความเข้าใจเกี่ยวกับแผนการศึกษาแห่งชาติ และ 3) การรับทราบด้วยตนเองโดยไม่มีหน่วยงานใดให้ความรู้ สำหรับรายละเอียดเป็นดังนี้

การรับทราบภารกิจจากต้นสังกัด เป็นวิธีการแรกในการขับเคลื่อนแผนการศึกษาแห่งชาติสู่การปฏิบัติที่พบใน สธ. โดยหน่วยงานต่าง ๆ ที่ใช้ช่องทางนี้ระบุว่า เป็นการรับนโยบายโดยตรง แต่อาจใช้วิธีการที่แตกต่างกัน วิธีการที่พบได้มากคือการใช้วิธีการประชุมในการส่งมอบภารกิจ

วิธีการที่พบอีกวิธีการหนึ่งในการรับทราบภารกิจขับเคลื่อนแผนการศึกษาแห่งชาติไปสู่ อบท. คือ การให้ความรู้จากหน่วยงานที่เกี่ยวข้องที่ไม่ใช่หน่วยงานต้นสังกัดที่เป็น สธ. ด้วยการจัดอบรม เช่น การรับทราบภารกิจจากศึกษาธิการจังหวัด (ศธจ.) หรือศึกษาธิการภาค (ศธภ.) ในบางพื้นที่

นอกจากนี้ยังมีวิธีการรับทราบภารกิจการขับเคลื่อนแผนการศึกษาแห่งชาติสู่การปฏิบัติ อีกวิธีการหนึ่ง คือการแสวงหาความรู้ด้วยตนเอง โดย อปท. บางแห่งระบุว่า ในช่วงที่ผ่านมา อาจจะทำให้ขาดโอกาสในการสร้างความรู้ความเข้าใจเกี่ยวกับแผนการศึกษาแห่งชาติ ดังนั้นเมื่อต้องการจะรับทราบภารกิจที่เกี่ยวข้องกับแผนการศึกษาแห่งชาติก็จะศึกษาหาความรู้ด้วยตนเองจากแหล่งต่าง ๆ

สำหรับวิธีการในการรับนโยบายแผนการศึกษาแห่งชาติสู่องค์กรในระดับส่วนภูมิภาค ซึ่งได้แก่ อปท. ต่าง ๆ สามารถจำแนกได้เป็น 3 วิธีการได้แก่ 1) การประชุมอบรมเชิงปฏิบัติการจากหน่วยงานต่าง ๆ 2) การแจ้งเวียนหนังสือสั่งการ และ 3) เอกสารเผยแพร่ของสำนักงานเลขาธิการสภาการศึกษา สำหรับวิธีการในการรับนโยบายโดยการแจ้งเวียนหนังสือสั่งการ พบว่า สก. ได้แจ้งเวียนหนังสือสั่งการถึงแนวทางในการดำเนินงานให้กับสถานศึกษาในโครงการหรือจัดอบรมในการพัฒนาความรู้ หรือชี้แนะให้องค์กรต่าง ๆ สร้างกิจกรรมให้ตรงเป้าหมายกับยุทธศาสตร์หรือตัวชี้วัดของแผนการศึกษาแห่งชาติ และยุทธศาสตร์ชาติด้วย

สำหรับวิธีการในการส่งมอบนโยบายจากองค์กรปกครองส่วนท้องถิ่นไปยังสถานศึกษา พบว่า มีวิธีการในการขับเคลื่อนอยู่ทั้งหมด 3 วิธีการ ได้แก่ 1) การจัดอบรมเชิงปฏิบัติการ 2) การจัดเป็นแผนในระดับองค์กรปกครองส่วนท้องถิ่น และ 3) การประชุมชี้แจงให้ทราบภารกิจเกี่ยวกับการขับเคลื่อนยุทธศาสตร์ต่าง ๆ ไปสู่การปฏิบัติในระดับสถานศึกษา รายละเอียดของวิธีการต่าง ๆ มีดังต่อไปนี้

การจัดอบรมเชิงปฏิบัติการ มีการเชิญตัวแทนจากสถานศึกษาต่าง ๆ เข้ามารับทราบภารกิจและเป้าหมาย พร้อมทั้งมีการให้ความรู้ความเข้าใจเกี่ยวกับแผนการศึกษาแห่งชาติด้วย นอกจากนี้มีการประชุมพูดคุยเพื่อที่จะได้รับทราบปัญหา และให้สถานศึกษาต่าง ๆ ริเริ่มคิดโครงการเพื่อนำเสนอต่อ อปท. เพื่อจะได้ตอบสนองต่อความต้องการในการพัฒนาของสถานศึกษาแห่งนั้น ๆ ได้อย่างเหมาะสม

นอกจากนี้ มีการจัดทำเป็นแผนการพัฒนาท้องถิ่น เนื่องจากสภาพของแผนที่ทำขึ้นนี้จะช่วยทำให้สถานศึกษาเข้าใจภารกิจ และเป้าหมายขององค์กรปกครองส่วนท้องถิ่นได้ จากนั้นจึงให้สถานศึกษาดำเนินการจัดทำเป็นแผนปฏิบัติการประจำปีของสถานศึกษาที่จะมีโครงการหรือกิจกรรมต่าง ๆ มาเสนอ อปท. โดยการทำแผนนี้ต้องการให้แผนในระดับสถานศึกษา มีความสอดคล้องกับแผนการพัฒนาในเชิงพื้นที่ เช่น แผนการพัฒนาจังหวัด และสอดคล้องกับแผนการศึกษาแห่งชาติต่อไป มีการประชุมชี้แจงเพื่อให้สถานศึกษารับทราบภารกิจในการขับเคลื่อนแผนการศึกษาแห่งชาติสู่การปฏิบัติ โดยมีการส่งมอบในรูปแบบของการจัดทำหลักสูตรสถานศึกษา การประชุมผู้บริหารและมีการเชิญตัวแทนจากสถานศึกษาเข้ามาร่วมประชุมด้วย เพื่อรับนโยบายไปสู่สถานศึกษาต่อไป

กล่าวโดยสรุปเกี่ยวกับกระบวนการขับเคลื่อนการดำเนินงานตามแผนการศึกษาแห่งชาติ ไปสู่การปฏิบัติของหน่วยงานส่วนภูมิภาคของ อปท. พบว่า อปท. ส่วนใหญ่มีความรู้ความเข้าใจเกี่ยวกับแผนการศึกษาแห่งชาติ มีการรับทราบภารกิจและรับนโยบายจากต้นสังกัด รวมถึงการส่งมอบนโยบายไปสู่สถานศึกษาโดยผ่านการประชุม การอบรมเชิงปฏิบัติการจากหน่วยงานต่าง ๆ ที่เกี่ยวข้อง

หน่วยงานระดับสถานศึกษา

บุคลากรของสถานศึกษาบางส่วนมีความรู้ความเข้าใจเกี่ยวกับแผนการศึกษาแห่งชาติ สามารถอธิบายถึงความสอดคล้องและความเชื่อมโยงระหว่างแผนการศึกษาแห่งชาติกับยุทธศาสตร์ชาติ รวมทั้งสาระสำคัญของแผนการศึกษาแห่งชาติด้วย โดยทั้งผู้บริหารและครูที่มีความรู้ความเข้าใจได้สะท้อนว่าตนเองได้นำสาระสำคัญของแผนการศึกษาแห่งชาติไปสอดแทรกหรือบูรณาการอยู่ในการจัดการเรียนการสอนในระดับห้องเรียน และโครงการต่าง ๆ ที่จัดทำในระดับสถานศึกษา เป็นส่วนที่ล้าตามแผนการพัฒนาท้องถิ่นอยู่แล้ว โดยแผนการพัฒนาท้องถิ่นเหล่านั้นจะสอดคล้องกับแผนในระดับที่เหนือกว่า เช่น ยุทธศาสตร์ชาติ และแผนการศึกษาแห่งชาติที่เป็นแผนหลัก

นอกจากนี้ยังมีกลุ่มครูบางส่วนที่ยังมีความสับสนเกี่ยวกับแผนการศึกษาแห่งชาติ ส่วนใหญ่ไม่ทราบอย่างชัดเจนหรือมีความรู้ในส่วนนี้ไม่มากนัก เนื่องจากไม่ได้นำสาระสำคัญในแผนมาใช้งานได้โดยตรง แต่จะใช้วิธีการทำโครงการขึ้นมาก่อน แล้วจึงตรวจสอบภายหลังว่าโครงการที่ทำสอดคล้องกับยุทธศาสตร์หรือตัวชี้วัดใด ซึ่งพบว่าปัจจัยสำคัญที่ทำให้ไม่สามารถเข้าใจแผนการศึกษาได้อย่างชัดเจน คือเรื่องของสาระต่าง ๆ ในตัวแผนที่ทำให้ผู้อ่านหรือผู้ปฏิบัติเข้าใจได้ค่อนข้างยาก และต้องตีความ จึงขาดความชัดเจนเพียงพอที่จะนำสาระสำคัญไปสู่การปฏิบัติได้

สำหรับการรับทราบภารกิจของหน่วยงานระดับสถานศึกษาในสังกัด อปท. พบว่า มีช่องทางในการรับทราบ 3 ช่องทางคือ 1) การรับทราบจากต้นสังกัด โดยบุคลากรจากต้นสังกัด อปท. นำแผนและแนวทางในการปฏิบัติที่ชัดเจนมาให้สถานศึกษาดำเนินงาน 2) การรับทราบด้วยตนเอง โดยสถานศึกษามีความตระหนักในเรื่องของแผนการศึกษาแห่งชาติ จึงศึกษาแผนการศึกษาแห่งชาติด้วยตนเองเพื่อนำสาระสำคัญดังกล่าวมาสู่การปฏิบัติในระดับสถานศึกษาต่อไป และ 3) การมีหน่วยงานภายนอกเข้ามาให้ความรู้ความเข้าใจเกี่ยวกับแผนการศึกษาแห่งชาติ เช่น สำนักงานเลขาธิการสภาการศึกษา

ในส่วนของการรับนโยบายของสถานศึกษาเกี่ยวกับการจัดการศึกษาตามแผนการศึกษาแห่งชาติ พบว่า มีการรับนโยบายจากหน่วยงานต้นสังกัดโดยผ่านทางหนังสือสั่งการ โดยผู้บริหารและครูมีการระบุว่าส่วนใหญ่จะมีการรับนโยบายจากหน่วยงานบังคับบัญชาซึ่งเป็นผู้บริหารในสังกัดกองการศึกษาที่อยู่ใน อปท. โดยมีหนังสือแจ้งเวียนมาที่สถานศึกษา จากนั้นจึงมีการประชุมชี้แจงร่วมกัน

ส่วนการส่งมอบนโยบายจากผู้บริหารสถานศึกษาสู่บุคลากรภายในสถานศึกษา พบว่าสถานศึกษาดำเนินการโดยการวิเคราะห์บริบทและจัดทำเป็นแผนของสถานศึกษา โดยสถานศึกษาจะมีการวิเคราะห์ยุทธศาสตร์ชาติ จากนั้นวิเคราะห์นโยบายของแผนการศึกษาแห่งชาติ ตลอดจน

แผนในระดับต่าง ๆ ที่เป็นของต้นสังกัด แล้วนำมาจัดทำเป็นแผนของสถานศึกษา ซึ่งการทำแผนในลักษณะเช่นนี้จะช่วยให้ผู้ที่มีส่วนเกี่ยวข้องสามารถมีความรู้ความเข้าใจเกี่ยวกับแผนการศึกษาแห่งชาติได้ชัดเจนมากยิ่งขึ้น โดยส่วนหนึ่งจะใช้วิธีการวิเคราะห์จุดเด่น จุดด้อย โอกาส และจุดที่ควรพัฒนาของสถานศึกษา หรือการทำ SWOT พร้อมทั้งนำเอาสาระสำคัญทั้งหมดในยุทธศาสตร์มาจัดทำเป็นโครงการต่าง ๆ ให้สอดคล้องและครอบคลุมกับแผนการศึกษาแห่งชาติ และมีการประชุมชี้แจงต่อบุคลากรภายในสถานศึกษา เพื่อนำแผนสู่การปฏิบัติ การจัดการเรียนการสอนในชั้นเรียนของครู

2) การดำเนินงานตามยุทธศาสตร์ต่าง ๆ ของแผนการศึกษาแห่งชาติ

หน่วยงานส่วนกลาง

กรมส่งเสริมการปกครองท้องถิ่น (สถ.) เป็นหน่วยงานส่วนกลาง ที่มีบทบาทในฐานะเป็นหน่วยงานส่งเสริมสนับสนุนการดำเนินงานของ อปท. แต่ไม่ใช่หน่วยงานในสายการบังคับบัญชาของ อปท. ดังนั้นการสนับสนุนส่งเสริมการดำเนินงานตามยุทธศาสตร์ต่าง ๆ ของแผนการศึกษาแห่งชาติ จึงเป็นไปตามความพร้อมและความต้องการของหน่วยงาน (อปท.) ที่เข้าไปส่งเสริมสนับสนุน โดยอาจไม่ได้ดำเนินการครบทุกยุทธศาสตร์พร้อมกัน ทั้งนี้ขึ้นอยู่กับบทบาท ภารกิจของ อปท. แต่ละแห่งที่จะนำไปปรับใช้

หน่วยงานส่วนภูมิภาค

การดำเนินงานตามยุทธศาสตร์ต่าง ๆ ของแผนการศึกษาแห่งชาติของ อปท. พบว่า อปท. บางส่วนดำเนินการครบทั้ง 6 ยุทธศาสตร์ไปพร้อม ๆ กัน โดยให้ความสำคัญไม่ต่างกัน และสามารถดำเนินงานตอบสนองยุทธศาสตร์ได้ทั้งหมด บางส่วนดำเนินการเฉพาะยุทธศาสตร์ที่เกี่ยวข้องและเหมาะสมกับบริบทของพื้นที่ โดยมุ่งเน้นยุทธศาสตร์ที่ 2 3 และ 4 เป็นหลัก

หน่วยงานระดับสถานศึกษา

สถานศึกษาในสังกัด อปท. มุ่งเน้นการขับเคลื่อนยุทธศาสตร์ต่าง ๆ ไปพร้อม ๆ กัน ทุกยุทธศาสตร์ โดยมีโครงการ/กิจกรรมที่หลากหลายตอบสนองยุทธศาสตร์ต่าง ๆ ทั้ง 6 ยุทธศาสตร์ได้ครบถ้วน

อย่างไรก็ตาม มีสถานศึกษาบางส่วนที่ให้ข้อมูลว่ามีการดำเนินการตามยุทธศาสตร์ที่เป็นจุดเน้นและสอดคล้องกับบริบทพื้นที่ของสถานศึกษา โดยยุทธศาสตร์ที่มีการมุ่งเน้นมากที่สุดและเป็นยุทธศาสตร์หลักของการดำเนินการคือ ยุทธศาสตร์ที่ 3 การพัฒนาศักยภาพคนทุกช่วงวัย และการสร้างสังคมแห่งการเรียนรู้

หากพิจารณาในมุมมองของผู้เรียน ผู้เรียนสะท้อนว่าได้เข้าร่วมกิจกรรมต่าง ๆ ที่สถานศึกษาจัดขึ้นอย่างหลากหลาย เช่น กิจกรรมด้านวิชาการ กิจกรรมลดเวลาเรียนเพิ่มเวลารู้ กิจกรรมส่งเสริมด้านวัฒนธรรม กิจกรรมส่งเสริมความเป็นประชาธิปไตย กิจกรรมที่เกี่ยวข้องกับการรักชาติ ศาสน์ กษัตริย์ กิจกรรมพัฒนาทักษะอาชีพ กิจกรรมที่เกี่ยวข้องกับการพัฒนาคุณธรรมจริยธรรม และ

การรักษาสีแกวเดล้อม กิจกรรมการแนะแนว การพัฒนาคุณลักษณะ กิจกรรมส่งเสริมด้านเทคโนโลยี กิจกรรมที่เกี่ยวข้องกับสุขภาพ กีฬา และกิจกรรมการสร้างความสัมพันธ์กับชุมชน

สำหรับประโยชน์ที่ผู้เรียนได้รับจากการเข้าร่วมกิจกรรมต่าง ๆ ที่สถานศึกษาได้จัดขึ้น มีดังนี้ 1) มีโอกาสในการพัฒนาตนเองให้เป็นบุคคลที่มีความรู้ความสามารถ และความพร้อมทั้งด้านกายและใจที่เพิ่มขึ้น 2) พัฒนาคุณลักษณะที่พึงประสงค์ 3) สร้างความสัมพันธ์กับผู้อื่นได้ 4) ได้รับประสบการณ์ตรงจากการเข้าร่วมกิจกรรมต่าง ๆ 5) นำความรู้ที่ได้ไปใช้ประโยชน์ และ 6) ได้พัฒนาทักษะอาชีพของตนเอง

กล่าวโดยสรุปได้ว่า สถานศึกษาในสังกัด สด. มีการดำเนินการตามแผนการศึกษาแห่งชาติทั้ง 6 ยุทธศาสตร์ แต่มีสถานศึกษาบางส่วนเท่านั้นที่ดำเนินการเฉพาะบางยุทธศาสตร์ที่เป็นจุดเน้นหรือเหมาะสมกับบริบทของตนเองและสามารถทำได้ หรือเป็นเรื่องที่เกี่ยวข้องกับสถานศึกษาของตนเอง โดยใช้วิธีการวิเคราะห์จุดเน้นของแต่ละพื้นที่และดำเนินการโครงการต่าง ๆ เพื่อเป็นการตอบสนองต่อยุทธศาสตร์ต่าง ๆ โดยมีกิจกรรมที่ผู้เรียนได้เข้าร่วมอย่างหลากหลาย โดยเฉพาะอย่างยิ่งกิจกรรมด้านวิชาการ กิจกรรมด้านศิลปวัฒนธรรม และกิจกรรมส่งเสริมประชาธิปไตย ส่วนผลที่ผู้เรียนได้รับคือได้พัฒนาตนเอง พัฒนาคุณลักษณะที่พึงประสงค์ สร้างความสัมพันธ์กับผู้อื่น และได้รับประสบการณ์จริงในระหว่างเข้าร่วมกิจกรรมต่าง ๆ ซึ่งมีความครอบคลุมในแต่ละยุทธศาสตร์

3) การกำกับติดตามผลการดำเนินงานของหน่วยงานที่เกี่ยวข้อง

หน่วยงานส่วนกลาง

สด.มีระบบการกำกับติดตามและประเมินผลการดำเนินงาน ที่ชื่อว่า LPA หรือ Local Performance Assessment ซึ่งเป็นการติดตามประเมินผลการปฏิบัติราชการประจำปีของ อปท.

หน่วยงานส่วนภูมิภาค

สำหรับกระบวนการกำกับติดตามของหน่วยงานส่วนภูมิภาค ซึ่งประกอบด้วยองค์กรปกครองส่วนท้องถิ่นต่าง ๆ พบว่า ใช้ระบบการกำกับติดตามผ่านการนิเทศและการตรวจเยี่ยมพื้นที่ ส่วนหนึ่งมีการใช้การรายงานด้วยเอกสาร และมีการใช้การกำกับติดตามผ่านระบบฐานข้อมูลผลการดำเนินงานส่วนใหญ่เป็นไปตามตัวชี้วัดต่าง ๆ แต่ในช่วงการแพร่ระบาดของโรคติดเชื้อไวรัสโคโรนา 2019 (COVID-19) ทำให้ผลการดำเนินงานไม่เป็นไปตามที่คาดหวัง

ในส่วนของระยะเวลาในการกำกับติดตามของ อปท. พบว่ามีการกำกับติดตามเป็นประจำทุกปี บางแห่งมีการกำกับติดตามปีละ 2 ครั้ง หรือมีการกำกับติดตามภาคการศึกษาละ 1 ครั้ง และบางพื้นที่มีการกำกับติดตามเป็นประจำทุกเดือน

หน่วยงานระดับสถานศึกษา

กระบวนการกำกับติดตามของหน่วยงานระดับสถานศึกษาในสังกัด อปท.ต่าง ๆ พบว่า ใช้ระบบการกำกับติดตามผ่านการนิเทศและการตรวจเยี่ยมพื้นที่ ซึ่งมีทั้งบุคลากรใน อปท. และ บุคลากรนอก อปท. เช่น ศรจ. บางแห่งเข้าร่วมกำกับติดตามด้วย โดยมีการประชุมประจำเดือน และรายงานผลการปฏิบัติงานประจำปีต่อต้นสังกัด

ในส่วนของระยะเวลาในการกำกับติดตามสถานศึกษาสังกัด อปท. ส่วนใหญ่มีการกำกับติดตามเป็นประจำทุกปี บางแห่งมีการกำกับติดตามปีละ 2 ครั้ง หรือการกำกับติดตามภาคการศึกษาละ 1 ครั้ง บางสถานศึกษามีการกำกับติดตามเป็นประจำทุกเดือน โดยมีผลการดำเนินงานตาม การรับรู้ของผู้บริหารส่วนใหญ่เป็นไปตามตัวชี้วัด

กล่าวโดยสรุปได้ว่า กระบวนการกำกับติดตามการจัดการศึกษาตามแผนการศึกษา แห่งชาติรวมถึงผลการดำเนินงานตามแผนของหน่วยงานระดับสถานศึกษาของ สด. อปท. และ สถานศึกษาในสังกัด ใช้วิธีการนิเทศและการตรวจเยี่ยมพื้นที่ ประกอบด้วย ผู้บริหาร บุคลากรครู ที่มีตำแหน่งในระดับต่าง ๆ และมีบุคลากรที่มากำกับติดตามจากภายนอก ประกอบด้วย บุคลากรจาก อปท. และอาจมี ศรจ. ในบางพื้นที่เข้ามากำกับติดตาม วิธีการกำกับติดตามผ่านการจัดทำเป็นเอกสาร รายงานผลการดำเนินงานเพื่อเป็นหลักฐานในการดำเนินงานตามแผน และการประชุมประจำเดือน โดยผลการดำเนินงานส่วนใหญ่เป็นไปตามเป้าหมายและตัวชี้วัดของแผน ทั้งนี้ระยะเวลาในการกำกับ ติดตามมีทั้งเดือนละครั้ง ภาคการศึกษาละครั้ง ปีละ 2 ครั้ง หรือการกำกับติดตามรายปีงบประมาณ

4. สภาพการดำเนินงานของสำนักการศึกษา กรุงเทพมหานคร (สนศ.กทม.) และสถานศึกษา ในสังกัด

สำนักการศึกษา กรุงเทพมหานคร (สนศ.กทม.) มีหน้าที่รับผิดชอบงานด้านการจัดการศึกษาขั้นพื้นฐานของสถานศึกษาที่อยู่ในสังกัดกรุงเทพมหานคร ซึ่งอยู่นอกเหนือจากสถานศึกษา ในสังกัด สพป. และ สพม. สนศ.กทม. ระบุว่ามีการดำเนินงานในลักษณะของการกำหนดนโยบาย แนวคิดและหลักการของการจัดการศึกษาตามแผนฯ และการกำกับติดตามผลการดำเนินงานตาม แนวปฏิบัติที่จัดทำขึ้น แต่ไม่ได้มีการถอดแนวคิดจากหลักการของแผนฯ ไปสู่การปฏิบัติ การจัดทำ เอกสารและแนวคิดในการปฏิบัติเผยแพร่แก่ผู้เกี่ยวข้องในหน่วยงาน การนำแนวปฏิบัติที่กำหนดไปใช้ ในสถานศึกษา หรือพื้นที่นอกระบบการศึกษา และการจัดทำผลการเรียนรู้จากการนำแนวปฏิบัติที่จัดทำขึ้น เพื่อเผยแพร่แก่ผู้ที่เกี่ยวข้อง

หากพิจารณาการดำเนินงานจำแนกตามยุทธศาสตร์ สนศ.กทม. มีการดำเนินงานครอบคลุม เกือบทุกยุทธศาสตร์ ยกเว้นยุทธศาสตร์ที่ 5 โดยทุกยุทธศาสตร์มีการดำเนินงานอยู่ในระดับน้อย เรียงตามลำดับยุทธศาสตร์ที่มีการดำเนินงานมากที่สุดไปหาน้อยที่สุดได้ดังนี้ ยุทธศาสตร์ที่ 2

(ร้อยละ 42.86) ยุทธศาสตร์ที่ 3 (ร้อยละ 25.00) ยุทธศาสตร์ที่ 6 (ร้อยละ 16.67) ยุทธศาสตร์ที่ 4 (ร้อยละ 11.11) และยุทธศาสตร์ที่ 1 (ร้อยละ 10.00)

สำหรับผลการวิเคราะห์เนื้อหาที่ได้จากการสัมภาษณ์ผู้บริหารของหน่วยงานเกี่ยวกับสภาพการดำเนินงานตามแผนการศึกษาแห่งชาติมีรายละเอียดดังต่อไปนี้

1) กระบวนการขับเคลื่อนการดำเนินงานตามแผนการศึกษาแห่งชาติไปสู่การปฏิบัติ

หน่วยงานส่วนกลาง

ผู้บริหารของสำนักงานการศึกษา กรุงเทพมหานคร มีความรู้ความเข้าใจเกี่ยวกับแผนการศึกษาแห่งชาติ โดยได้นำแผนการศึกษาแห่งชาติมาใช้ในการจัดทำแผนพัฒนาการศึกษาของสถานศึกษาในสังกัด มีการรับทราบภารกิจ บทบาท และแนวทางการดำเนินงานตามแผนการศึกษาแห่งชาติจากสำนักงานเลขาธิการสภาการศึกษา โดยมีการจัดทำแผนและกำหนดแนวทางการดำเนินการที่สอดคล้องกับเป้าหมายของแผนการศึกษาแห่งชาติ

สำหรับการส่งมอบนโยบาย ใช้การส่งมอบในรูปแบบของการจัดทำหลักสูตรสถานศึกษา และการประชุมผู้บริหารสำนักงานการศึกษา หัวหน้าฝ่ายการศึกษาจากทุกสำนักงานเขต และผู้บริหารสถานศึกษาในสังกัดกรุงเทพมหานคร เพื่อรับมอบภารกิจและแลกเปลี่ยนความคิดเห็นในด้านต่าง ๆ ร่วมกัน

หน่วยงานระดับสถานศึกษา

สถานศึกษาสังกัด กทม. มีการรับทราบนโยบายและแผนการศึกษาแห่งชาติจากสำนักงานการศึกษา กรุงเทพมหานคร ซึ่งเป็นลักษณะของการส่งต่อนโยบายในรูปแบบของคำสั่ง นอกจากนี้ กทม. ได้จัดภาคีความร่วมมือจากมหาวิทยาลัยต่าง ๆ เข้ามาร่วมขับเคลื่อนการจัดการศึกษาตามแผนการศึกษาแห่งชาติด้วย ในส่วนของลักษณะการดำเนินงาน พบว่า มีการนำแผนการศึกษาของ กทม. เข้ามาเป็นส่วนหนึ่งในการจัดทำแผนพัฒนาคุณภาพการศึกษาของสถานศึกษา

2) การดำเนินงานตามยุทธศาสตร์ต่าง ๆ ของแผนการศึกษาแห่งชาติ

หน่วยงานส่วนกลาง

สำนักงานการศึกษา กรุงเทพมหานคร มีการดำเนินงานที่สอดคล้องตามยุทธศาสตร์ต่าง ๆ ของแผนการศึกษาแห่งชาติ โดยการส่งเสริมให้สถานศึกษาในสังกัดรับไปดำเนินการ

หน่วยงานระดับสถานศึกษา

สถานศึกษาสังกัด กทม. ระบุว่ามีการดำเนินงานตามแผนการศึกษาแห่งชาติที่มุ่งเน้นการดำเนินงานตามยุทธศาสตร์ในบางยุทธศาสตร์ โดยมุ่งเน้นยุทธศาสตร์ที่ 3 เป็นยุทธศาสตร์ของการพัฒนาศักยภาพคนทุกช่วงวัยและการสร้างสังคมแห่งการเรียนรู้ และยุทธศาสตร์ที่ 4 การสร้างโอกาส ความเสมอภาค และความเท่าเทียมกันทางการศึกษา

3) การกำกับติดตามผลการดำเนินงานของหน่วยงานที่เกี่ยวข้อง

หน่วยงานส่วนกลาง

สำนักงานการศึกษา กรุงเทพมหานคร มีการกำกับติดตามการดำเนินงานของหน่วยงาน โดยในแต่ละปีจะมีการติดตามผลการดำเนินงานของทุกส่วนราชการในสำนักงานการศึกษา และจัดทำ รายงานผลการดำเนินงานตามแผนปฏิบัติราชการประจำปี เพื่อใช้เป็นเครื่องมือในการพัฒนา การดำเนินงานของหน่วยงาน ตลอดจนเป็นกลไกในการกระตุ้นและผลักดันให้การปฏิบัติงาน มีประสิทธิภาพและประสิทธิผล บรรลุตามเป้าหมายของกรุงเทพมหานคร ทั้งนี้ ได้มีการกำกับติดตาม การดำเนินงาน โครงการ และกิจกรรมที่สอดคล้องกับแผนการศึกษาแห่งชาติด้วย

หน่วยงานระดับสถานศึกษา

สถานศึกษาสังกัดกรุงเทพมหานครมีการกำกับติดตามผลการดำเนินงานตามแผน การศึกษาแห่งชาติผ่านการประเมินแผนปฏิบัติราชการประจำปี โดยมีเป้าหมายเป็นตัวตั้งและใช้ ในการวิเคราะห์ว่าผลการดำเนินงานเป็นไปตามแผนที่วางไว้มากน้อยเพียงใด จากนั้นจึงจัดทำเป็น รายงานผลการปฏิบัติงานของสถานศึกษาแต่ละแห่ง

สภาพการดำเนินงานตามแผนการศึกษาแห่งชาติ พ.ศ. 2560-2579 ในระยะ 5 ปีแรก ของแผน (พ.ศ. 2560-2564) ของหน่วยงานที่เกี่ยวข้องในการจัดการศึกษาขั้นพื้นฐานในทุกระดับ ทั้งระดับส่วนกลาง ส่วนภูมิภาค และสถานศึกษา ดังรายละเอียดที่กล่าวถึงข้างต้นนั้น เป็นสภาพ การดำเนินงานของหน่วยงานที่จัดการศึกษาในบริบททั่วไป หากพิจารณาเฉพาะในส่วนสถานศึกษา ซึ่งเป็นหน่วยงานที่จัดการศึกษาโดยตรง ที่อยู่ในบริบทพื้นที่นวัตกรรมการศึกษา (education sandbox) จะมีสภาพการดำเนินงานที่เหมือนหรือต่างอย่างไรกับสถานศึกษาโดยทั่วไปที่ไม่อยู่ใน พื้นที่นวัตกรรมการศึกษา ดังนั้นคณะผู้วิจัยจึงขอเสนอสภาพการดำเนินงานของสถานศึกษา ในจังหวัดที่เป็นพื้นที่นวัตกรรมการศึกษาเพื่อให้เห็นภาพที่ชัดเจนยิ่งขึ้น ดังรายละเอียดที่จะกล่าวถึง ในหัวข้อต่อไปนี้

5. สภาพการดำเนินงานของสถานศึกษาในจังหวัดที่เป็นพื้นที่นวัตกรรมการศึกษา (Education sandbox)

หากพิจารณาในส่วนของสถานศึกษาในจังหวัดที่เป็นพื้นที่นวัตกรรมการศึกษา ซึ่งประกอบด้วย โรงเรียนในสังกัด สพพ. สพม. อปท. และ สข. พบว่า โดยภาพรวมในด้านของการบริหารจัดการ การขับเคลื่อนแผนการศึกษาแห่งชาติสู่การปฏิบัติ มีสภาพการดำเนินงานเช่นเดียวกันกับสถานศึกษา ในสังกัดดังกล่าวที่ไม่ได้อยู่ในพื้นที่นวัตกรรมการศึกษา ดังรายละเอียดที่กล่าวมาแล้วข้างต้น หากแต่ มีความแตกต่างกันบ้างในกระบวนการดำเนินงานบางขั้นตอน รวมถึงในด้านความพร้อมในการได้รับ การพัฒนาไปสู่สิ่งที่ดีกว่าของผู้บริหารและบุคลากร ตลอดจนจุดเน้นของผลการดำเนินงาน โดยมี รายละเอียดดังต่อไปนี้

1) กระบวนการขับเคลื่อนการดำเนินงานตามแผนการศึกษาแห่งชาติไปสู่การปฏิบัติ

ในด้านความรู้ความเข้าใจเกี่ยวกับแผนการศึกษาแห่งชาติพบว่าบุคลากรของสถานศึกษา ในจังหวัดที่เป็นพื้นที่นวัตกรรมการศึกษาทุกสังกัด ทั้งผู้บริหารสถานศึกษาและครูผู้สอน มีความเข้าใจ ในลักษณะเดียวกันกับสถานศึกษาทั่วไปที่ไม่ได้อยู่ในพื้นที่นวัตกรรมการศึกษา กล่าวคือผู้บริหาร สถานศึกษามีความรู้ความเข้าใจเป็นอย่างดีและรับรู้ถึงความสำคัญของการดำเนินงานตามแผน การศึกษาแห่งชาติ ในขณะที่ครูส่วนใหญ่มีความรู้ความเข้าใจแผนการศึกษาแห่งชาติในภาพรวม ไม่ได้ลุ่มลึกในรายละเอียดของแผนการศึกษาแห่งชาติมากนัก แต่จะเข้าใจรายละเอียดของโครงการ หรือกิจกรรมที่ต้องปฏิบัติงานตามหน้าที่ของตนมากกว่า

ในด้านการรับทราบภารกิจ บทบาทและแนวทางการดำเนินงานในการขับเคลื่อน แผนการศึกษาแห่งชาติสู่การปฏิบัติของสถานศึกษา พบว่า สถานศึกษาทุกสังกัดในพื้นที่นวัตกรรม การศึกษามีลักษณะที่คล้ายกัน และคล้ายกับสถานศึกษาอื่น ๆ นอกเขตพื้นที่นวัตกรรมการศึกษา นั่นคือ รับทราบภารกิจจากกระทรวงศึกษาธิการและหน่วยงานต้นสังกัดผ่านการจัดประชุม ผ่านเอกสารเผยแพร่และสื่อประชาสัมพันธ์รูปแบบต่าง ๆ จากกรให้ความรู้ของศึกษานิเทศก์ รวมถึง การชี้แจงภายในสถานศึกษา และการศึกษาข้อมูลเพิ่มเติมด้วยตนเอง

สำหรับด้านการรับมอบและส่งมอบนโยบายสู่การปฏิบัติพบว่า สถานศึกษาในพื้นที่ นวัตกรรมการศึกษาและสถานศึกษาอื่น ๆ นอกพื้นที่มีกระบวนการหลักที่สอดคล้องกัน ทั้งนี้ สถานศึกษาในพื้นที่นวัตกรรมการศึกษาบางส่วนมีแนวทางของการดำเนินงานที่กล่าวถึงเพิ่มเติม ซึ่งแตกต่างจากสถานศึกษาอื่น ๆ ที่ไม่ได้อยู่ในพื้นที่นวัตกรรมการศึกษาเกี่ยวกับการจัดทำแผนพัฒนา คุณภาพการศึกษา และแผนปฏิบัติการประจำปี ซึ่งนอกเหนือจากการพิจารณาความสอดคล้อง ระหว่างแผนการศึกษาแห่งชาติและแผนระดับต่าง ๆ แล้ว สถานศึกษายังมีการพิจารณาบริบท ของพื้นที่ และมีการวิเคราะห์ SWOT ทั้งด้านจุดแข็ง จุดอ่อน โอกาส และความเสี่ยง เพื่อให้ เข้าใจสถานการณ์หรือสภาพของสถานศึกษา ประกอบกับการพิจารณาข้อมูลที่เกี่ยวข้องจาก หลายส่วนในการร่วมออกแบบและจัดทำแผนพัฒนาคุณภาพการศึกษาและแผนปฏิบัติการประจำปี ของสถานศึกษา นำมาสู่การกำหนดโครงการและกิจกรรมที่สามารถทำให้บรรลุผลได้จริงตาม ศักยภาพของสถานศึกษาและเกิดประโยชน์สูงสุดแก่ผู้เรียนและบุคลากรผู้เกี่ยวข้อง

2) การดำเนินงานตามยุทธศาสตร์ต่าง ๆ ของแผนการศึกษาแห่งชาติ

การดำเนินงานตามยุทธศาสตร์ต่าง ๆ ของแผนการศึกษาแห่งชาติของสถานศึกษา ในพื้นที่นวัตกรรมการศึกษามีการดำเนินงานครอบคลุมทั้ง 6 ยุทธศาสตร์ โดยจำนวนของโครงการ หรือกิจกรรมในแต่ละยุทธศาสตร์รวมถึงลักษณะของโครงการหรือกิจกรรมมีความแตกต่างกันไป ตามบริบทของสถานศึกษา ซึ่งมีความคล้ายคลึงกับสถานศึกษาในพื้นที่ทั่วไปที่ไม่ได้อยู่ในพื้นที่นวัตกรรม การศึกษา อย่างไรก็ตาม พบว่า สถานศึกษาในพื้นที่นวัตกรรมการศึกษาบางส่วนมีการดำเนินการ ในบางแง่มุมที่เป็นจุดเด่นแตกต่างไปจากสถานศึกษาทั่วไป นั่นคือ เมื่อได้รับบทบาทของการเป็น

สถานศึกษานำร่องในพื้นที่นวัตกรรมการศึกษา สถานศึกษาจะมีการปรับปรุงพัฒนาหลักสูตรให้สอดคล้องกับนโยบายของชาติ และแนวโน้มการพัฒนากำลังคน เศรษฐกิจ วัฒนธรรม และสิ่งแวดล้อมในโลกอนาคตในลักษณะของหลักสูตรฐานสมรรถนะ นอกจากนี้ ยังพบว่า ในการดำเนินการจัดกิจกรรมหรือโครงการที่สนองต่อยุทธศาสตร์ในแผนการศึกษาแห่งชาติ ในบางยุทธศาสตร์มีข้อมูลที่สะท้อนให้เห็นว่า สถานศึกษาในพื้นที่นวัตกรรมการศึกษาบางส่วนมีความพร้อมในการจัดสรรทรัพยากรสนับสนุนต่าง ๆ อย่างรอบด้านและครอบคลุมผู้เรียนในสถานศึกษา เพื่อให้สามารถดำเนินงานได้อย่างมีประสิทธิภาพ

นอกจากนี้ยังพบว่า การจัดการเรียนการสอนมีการเน้นการบูรณาการข้ามกลุ่มสาระผ่านการจัดทำหน่วยการเรียนรู้ที่ส่งเสริมผู้เรียนรอบด้าน รวมถึงมีการถอดบทเรียนจากผลการจัดกิจกรรมที่ดำเนินการเสร็จสิ้นก่อนหน้า ผู้การต่อยอดและพัฒนาเป็นนวัตกรรมในลักษณะกิจกรรมที่ให้ผู้เรียนได้ลงมือปฏิบัติจริงและเกิดผลลัพธ์ที่ดีขึ้น

3) การกำกับติดตามและประเมินผลการดำเนินงาน

สำหรับการกำกับติดตามผลการดำเนินงานของสถานศึกษาในพื้นที่นวัตกรรมการศึกษา และสถานศึกษาอื่น ๆ พบว่ามีกระบวนการกำกับติดตามที่สอดคล้องกัน เช่น ครูผู้รับผิดชอบกิจกรรมกำกับติดตามและรายงานผลเมื่อเสร็จสิ้นกิจกรรม รวมถึงมีการกำกับติดตามและประเมินผลผ่านการนิเทศ และการรายงานให้หน่วยงานต้นสังกัดตามตัวชี้วัดหรือตามรายการที่กำหนด

เมื่อพิจารณาผลการดำเนินงานจากข้อมูลที่ได้จากการสัมภาษณ์ผู้บริหาร ครู และนักเรียนของสถานศึกษาในพื้นที่นวัตกรรมการศึกษาพบว่าประสบความสำเร็จในการจัดการศึกษาตามตัวชี้วัด อยู่ในเกณฑ์ที่น่าพึงพอใจเป็นไปตามเป้าหมายตั้งไว้ และบางส่วนสามารถแสดงผลสำเร็จให้เห็นได้อย่างชัดเจนในเชิงประจักษ์ และมีผลการดำเนินการเกินกว่าที่คาดหวัง ตลอดจนสามารถพัฒนาผู้เรียนให้มีความรู้ ทักษะที่สามารถใช้ได้จริงในชีวิตประจำวัน และมีการศึกษาต่อยอดในระดับการศึกษาที่สูงขึ้นได้

กล่าวโดยสรุปได้ว่า สภาพการดำเนินงานของสถานศึกษาในจังหวัดที่เป็นพื้นที่นวัตกรรมการศึกษา โดยภาพรวมในแง่ของการบริหารจัดการ การนำแผนการศึกษาแห่งชาติสู่การปฏิบัติ มีสภาพการดำเนินงานเช่นเดียวกับสถานศึกษาที่ไม่ได้อยู่ในพื้นที่นวัตกรรมการศึกษา หากแต่มีความแตกต่างกันบ้างในแง่ของความพร้อมในการได้รับการพัฒนาไปสู่สิ่งที่ดีกว่าของผู้บริหารและบุคลากร และจุดเน้นของผลการดำเนินงาน กล่าวคือ สถานศึกษาที่อยู่ในพื้นที่นวัตกรรมการศึกษา ผู้บริหารและบุคลากรมีวิสัยทัศน์ที่มุ่งเป้าไปสู่การพัฒนาสถานศึกษาที่นอกเหนือจากสภาพการดำเนินงานของสถานศึกษาโดยทั่วไป โดยเน้นการจัดการเรียนการสอนแบบบูรณาการข้ามกลุ่มสาระที่สอดคล้องกับบริบทของพื้นที่ เพื่อนำไปสู่การสร้างนวัตกรรม ทั้งในส่วนที่เป็นนวัตกรรมในการบริหาร และผลผลิตที่เกิดขึ้นกับผู้เรียนและสถานศึกษา ซึ่งจะเห็นได้ชัดเจนโดยเฉพาะในกระบวนการจัดทำแผนพัฒนาคุณภาพการศึกษา และแผนปฏิบัติการประจำปีของสถานศึกษา ซึ่งสถานศึกษาที่อยู่ในพื้นที่

นวัตกรรมจะให้ความสำคัญกับการวิเคราะห์เชื่อมโยงบูรณาการแผน นโยบายและจุดเน้นต่าง ๆ ที่เกี่ยวข้องของหน่วยงานต้นสังกัดอย่างครอบคลุมรอบด้าน จึงทำให้การดำเนินโครงการ/กิจกรรม การเรียนการสอนและกิจกรรมอื่น ๆ ที่เกี่ยวข้อง มีความหลากหลายครอบคลุมทุกยุทธศาสตร์ ในแผนการศึกษาแห่งชาติ ส่งผลให้สถานศึกษาในพื้นที่นวัตกรรมการศึกษามีผลการดำเนินงานที่เด่นชัด โดยเฉพาะในด้านนวัตกรรมที่เป็นผลงานของนักเรียนที่นำชื่อเสียงมาสู่สถานศึกษา เป็นผลให้ ผู้ปกครองเกิดการยอมรับและนิยมส่งบุตรหลานเข้ามาเรียนในสถานศึกษากลุ่มนี้มากยิ่งขึ้น

❖ **ตอนที่ 2** สภาพการดำเนินงานตามแผนการศึกษาแห่งชาติ พ.ศ. 2560-2579 ในระยะ 5 ปีแรกของแผน (พ.ศ. 2560-2564) ของหน่วยงานที่เกี่ยวข้อง ในการจัดการศึกษาประเภทอาชีวศึกษา

สาระในตอนนี้เป็นนำเสนอสภาพการดำเนินงานตามแผนการศึกษาแห่งชาติของหน่วยงานที่เกี่ยวข้องในการจัดการศึกษาประเภทอาชีวศึกษา ประกอบด้วย สำนักงานคณะกรรมการ การอาชีวศึกษา (สอศ.) และสถานศึกษาอาชีวศึกษาต่าง ๆ เช่นเดียวกับสาระที่นำเสนอในตอน ก่อนหน้านี้ โดยแบ่งสถาบันอาชีวศึกษาเป็น 5 ประเภท ได้แก่ 1) ประเภทเทคนิค 2) ประเภท อาชีวศึกษา 3) ประเภทเกษตรและเทคโนโลยี 4) ประเภทการอาชีพ และ 5) ประเภทพณิชยการ

◆ **ผลการวิเคราะห์สภาพการดำเนินงานตามแผนการศึกษาแห่งชาติของหน่วยงานที่เกี่ยวข้อง ในการจัดการศึกษาประเภทอาชีวศึกษา**

สำหรับในส่วนนี้เป็นผลการวิเคราะห์สภาพการดำเนินงานตามแผนการศึกษาแห่งชาติ ของหน่วยงานที่เกี่ยวข้องในการจัดการศึกษาประเภทอาชีวศึกษาจากข้อมูลเชิงปริมาณ ด้วยการสอบถาม จากหน่วยงานทั้งส่วนกลาง และระดับสถานศึกษา โดยมีหน่วยงานส่วนกลางคือ สำนักงาน คณะกรรมการการอาชีวศึกษา (สอศ.) ซึ่งมีการดำเนินงานครบถ้วนทั้ง 6 ภารกิจ

สำหรับสภาพการดำเนินงานตามแผนฯ ของหน่วยงานระดับสถานศึกษา ได้แก่ สถาบัน การอาชีวศึกษาในภูมิภาคต่าง ๆ ซึ่งเกิดจากการรวมกลุ่มของสถานศึกษาอาชีวศึกษาต่าง ๆ เพื่อทำการจัดการศึกษาในระดับปริญญาตรี และสถานศึกษาอาชีวศึกษาต่าง ๆ พบว่า หน่วยงานระดับ สถานศึกษามีการดำเนินงานในลักษณะของการกำหนดนโยบาย แนวคิดและหลักการของการจัด การศึกษาตามแผนฯ มากที่สุด (ร้อยละ 71.43) รองลงมาคือ การถอดแนวคิดจากหลักการของแผนฯ ไปสู่การปฏิบัติ (ร้อยละ 50.00) ส่วนการจัดทำเอกสารและแนวคิดในการปฏิบัติเผยแพร่แก่ผู้เกี่ยวข้อง ในหน่วยงาน นำแนวปฏิบัติที่กำหนดไปใช้ในสถานศึกษาหรือพื้นที่นาร่องการศึกษา การจัดทำผล การเรียนรู้จากการนำแนวปฏิบัติที่จัดทำขึ้นเพื่อเผยแพร่แก่ผู้ที่เกี่ยวข้อง และการกำกับติดตามผล การดำเนินงานตามแนวปฏิบัติที่จัดทำขึ้น มีการดำเนินงานน้อยที่สุด (ร้อยละ 35.71) แสดงผล การวิเคราะห์ดังตาราง 4.3

ตาราง 4.3 ร้อยละของสภาพการดำเนินงานตามแผนการศึกษาแห่งชาติ ของหน่วยงานที่เกี่ยวข้อง ในการจัดการศึกษาประเภทอาชีวศึกษา

สภาพการดำเนินงาน	หน่วยงานที่เกี่ยวข้องในการจัดการศึกษาอาชีวศึกษา	
	ส่วนกลาง	สถานศึกษา
กำหนดนโยบายตามแผนฯ	100.00	71.43
ถอดแนวคิดจากแผนฯ	100.00	50.00
เผยแพร่เอกสารและแนวคิดในการปฏิบัติ	100.00	35.71
นำแนวปฏิบัติไปใช้ในสถานศึกษา	100.00	35.71
เผยแพร่ผลการเรียนรู้	100.00	35.71
กำกับติดตามผลการปฏิบัติ	100.00	35.71

สำหรับผลการวิเคราะห์สภาพการดำเนินงานตามแผนการศึกษาแห่งชาติที่จำแนกตาม ยุทธศาสตร์ต่าง ๆ ทั้ง 6 ยุทธศาสตร์ของหน่วยงานที่เกี่ยวข้องในการจัดการศึกษาประเภท อาชีวศึกษา โดยหน่วยงานส่วนกลาง คือ สำนักงานคณะกรรมการการอาชีวศึกษา (สอศ.) ซึ่งมีการดำเนินงานครบถ้วนทั้ง 6 ยุทธศาสตร์ ในส่วนของสภาพการดำเนินงานตามแผนฯ ที่จำแนกตาม ยุทธศาสตร์ต่าง ๆ ทั้ง 6 ยุทธศาสตร์ของหน่วยงานระดับสถานศึกษา พบว่า หน่วยงานมีการดำเนินงาน ตามยุทธศาสตร์ที่ 3 มากที่สุด (ร้อยละ 88.89) รองลงมาคือ ยุทธศาสตร์ที่ 4 (ร้อยละ 88.64) ยุทธศาสตร์ที่ 5 (ร้อยละ 85.29) ยุทธศาสตร์ที่ 2 (ร้อยละ 84.62) และยุทธศาสตร์ที่ 1 (ร้อยละ 79.23) ตามลำดับ ส่วนยุทธศาสตร์ที่มีการดำเนินงานน้อยที่สุดคือ ยุทธศาสตร์ที่ 6 (ร้อยละ 70.83) แสดงผลการวิเคราะห์ดังตาราง 4.4

ตาราง 4.4 ร้อยละของการดำเนินงานตามแผนการศึกษาแห่งชาติ ของหน่วยงานที่เกี่ยวข้อง
ในการจัดการศึกษาประเภทอาชีวศึกษา จำแนกตามยุทธศาสตร์

ยุทธศาสตร์	หน่วยงานที่จัดการศึกษา อาชีวศึกษา	
	ส่วนกลาง	สถานศึกษา
ยุทธศาสตร์ที่ 1 การจัดการศึกษาเพื่อความมั่นคงของสังคมและประเทศชาติ	100.00	79.23
ยุทธศาสตร์ที่ 2 การผลิตและพัฒนากำลังคน การวิจัย และนวัตกรรม เพื่อสร้างขีดความสามารถในการแข่งขันของประเทศ	100.00	84.62
ยุทธศาสตร์ที่ 3 การพัฒนาศักยภาพคนทุกช่วงวัย และการสร้างสังคมแห่งการเรียนรู้	100.00	88.89
ยุทธศาสตร์ที่ 4 การสร้างโอกาส ความเสมอภาค และความเท่าเทียมทางการศึกษา	100.00	88.64
ยุทธศาสตร์ที่ 5 การจัดการศึกษาเพื่อสร้างเสริมคุณภาพชีวิตที่เป็นมิตรกับสิ่งแวดล้อม	100.00	85.29
ยุทธศาสตร์ที่ 6 การพัฒนาประสิทธิภาพของระบบบริหารจัดการศึกษา	100.00	70.83

สำหรับผลการศึกษาสภาพการดำเนินงานตามแผนการศึกษาแห่งชาติของหน่วยงานต่าง ๆ ด้วยการวิเคราะห์จากข้อมูลเชิงคุณภาพ โดยการสัมภาษณ์ผู้บริหารหรือผู้แทน ครู บุคลากร และนักเรียนนักศึกษา เพื่อให้ได้ข้อมูลที่มีความลึกซึ้ง และชัดเจนมากขึ้น ข้อมูลที่ได้ครอบคลุมสาระสำคัญของสภาพการดำเนินงานใน 3 ส่วน ได้แก่ 1) กระบวนการขับเคลื่อนการดำเนินงานตามแผนการศึกษาแห่งชาติไปสู่การปฏิบัติ ซึ่งประกอบด้วย ความรู้ความเข้าใจเกี่ยวกับแผนการศึกษาแห่งชาติ การรับทราบภารกิจ บทบาทและแนวทางการดำเนินงานตามแผนการศึกษาแห่งชาติ รวมถึงการรับและส่งมอบนโยบายจากหน่วยงานที่เกี่ยวข้อง 2) การดำเนินงานตามยุทธศาสตร์ต่าง ๆ ของแผนการศึกษาแห่งชาติ และ 3) การกำกับติดตามผลการดำเนินงานของหน่วยงานที่เกี่ยวข้อง ซึ่งผลการวิเคราะห์เนื้อหาในส่วนนี้มีรายละเอียดดังต่อไปนี้

2.1 การดำเนินงานของสำนักงานคณะกรรมการการอาชีวศึกษา (สอศ.) และหน่วยงาน ในสังกัด

1) กระบวนการขับเคลื่อนการดำเนินงานตามแผนการศึกษาแห่งชาติไปสู่การปฏิบัติ หน่วยงานส่วนกลาง

การขับเคลื่อนแผนการศึกษาแห่งชาติ พ.ศ. 2560-2579 ของหน่วยงานที่เกี่ยวข้องในการจัดการศึกษาประเภทอาชีวศึกษา ในส่วนของสำนักงานคณะกรรมการการอาชีวศึกษา (สอศ.) ในช่วงระยะ 5 ปีแรก พบว่า ผู้บริหารของสำนักงานคณะกรรมการการอาชีวศึกษา (สอศ.) มีการรับรู้ถึงความสำคัญของแผนการศึกษาแห่งชาติที่มีต่อการพัฒนาประเทศ และมีความรู้ความเข้าใจเกี่ยวกับแผนการศึกษาของชาติทั้งในส่วนของวิสัยทัศน์ เป้าหมาย และการดำเนินการในยุทธศาสตร์ต่าง ๆ สำหรับบุคลากรอื่นที่มีความเข้าใจเรื่องแผนการศึกษาแห่งชาติคือ กลุ่มบุคลากรที่ทำงานเกี่ยวกับแผนและนโยบายโดยตรง ในขณะที่บุคลากรทั่วไป กล่าวได้ว่ายังไม่มี ความเข้าใจต่อเรื่องนี้มากนักและไม่ทั่วถึง มีเพียงไม่กี่คนในหน่วยงานที่รับผิดชอบที่มีความเข้าใจในเรื่องแผนการศึกษาแห่งชาติ

สำหรับการรับทราบถึงภารกิจ บทบาทและแนวทางการดำเนินงานและการขับเคลื่อนแผนการศึกษาแห่งชาติสู่การปฏิบัติ บุคลากรในแต่ละหน่วยงานของ สอศ. ได้รับทราบจากหน่วยงานต่าง ๆ ที่เข้ามาชี้แจงในภาพรวมเกี่ยวกับแผนการศึกษาแห่งชาติ ซึ่งยังถือว่าไม่มีความชัดเจนมากนัก แต่แต่ละหน่วยงานรับรู้ในลักษณะของนโยบายการปฏิบัติงานที่ทำให้ต้องศึกษาและวางแผนปฏิบัติงานให้สอดคล้องกับแผนระดับอื่น ๆ ซึ่งรวมไปถึงแผนการศึกษาแห่งชาติด้วย โดยสำนักงานเลขาธิการสภาการศึกษาได้เผยแพร่เอกสารเป็นรูปเล่มและแบบ E-book ทางเว็บไซต์ และมีหลักการในการส่งมอบนโยบายให้กับหน่วยงานในสังกัดเพื่อนำแผนการศึกษาแห่งชาติสู่การปฏิบัติ มีการส่งมอบต่อระดับสถานศึกษาโดยเมื่อมีการพัฒนาผู้อำนวยการใหม่ สอศ. จะมีการส่งต่อแนวทางในการคิดเชิงระบบเชื่อมโยงแผนระดับต่าง ๆ ไปสู่โครงการและแผนงาน ซึ่งโดยทั่วไปผู้บริหารสถาบันการอาชีวศึกษาภาคและผู้อำนวยการสถานศึกษาจะมีความเข้าใจอยู่แล้ว นอกจากนี้ ในหนึ่งปีจะมีการให้ความรู้ความเข้าใจแก่ผู้เกี่ยวข้องในสังกัดผ่านการประชุมชี้แจง

สำหรับการส่งมอบนโยบายของ สอศ. ให้กับหน่วยงานในสังกัด เพื่อนำแผนการศึกษาแห่งชาติสู่การปฏิบัติได้อย่างเป็นรูปธรรม จะเป็นไปในลักษณะของการให้ความรู้และแนวคิดกับหน่วยงานระดับสถานศึกษาคือ สถาบันการอาชีวศึกษา และสถานศึกษาอาชีวศึกษา ซึ่งประกอบด้วยผู้อำนวยการ รองผู้อำนวยการ และอาจารย์ในการพัฒนาหลักสูตรและการเรียนการสอน โดยมียุทธศาสตร์ชาติ แผนการศึกษาแห่งชาติ แผนพัฒนาคุณภาพการศึกษา และแผนปฏิบัติการประจำปีเป็นพื้นฐาน เพื่อให้บุคลากรทุกฝ่ายสามารถดำเนินงานได้สอดคล้องกันกับเป้าหมายของประเทศ

หน่วยงานระดับสถานศึกษา

หน่วยงานระดับสถานศึกษา ซึ่งได้แก่ สถาบันการอาชีวศึกษา และสถานศึกษา อาชีวศึกษาต่าง ๆ ในสถานศึกษาแต่ละแห่ง ผู้บริหารรับทราบและเข้าใจเกี่ยวกับแผนการศึกษา แห่งชาติเป็นอย่างดี ส่วนบุคลากรในสถานศึกษารับทราบว่ามีความรู้ความเข้าใจเกี่ยวกับแผนการศึกษา แห่งชาติแต่ทราบในภาพรวม เท่านั้น สำหรับในรายละเอียดนั้นอาจไม่ทราบทุกคน แต่ถ้าเป็นบุคลากรที่ทำงานฝ่ายแผนจะเข้าใจ ได้ลึกซึ้งกว่าตำแหน่งอื่น ส่วนตำแหน่งงานอื่นๆ อาจไม่ได้ใช้ข้อมูลเกี่ยวกับแผนการศึกษาแห่งชาติ มากนัก จึงไม่ได้รับทราบในรายละเอียดของแผนการศึกษาแห่งชาติ

ส่วนครูในสถานศึกษามีความรู้ความเข้าใจในแผนการศึกษาแห่งชาติในระดับหนึ่ง จะมี ครูบางส่วนที่ได้รับรู้รายละเอียดมากขึ้น เพราะสถานศึกษาได้กำหนดให้นำแผนการศึกษาแห่งชาติ มาเป็นส่วนหนึ่งในการจัดทำแผนระดับต่าง ๆ ของสถานศึกษา

ในระดับสถานศึกษาแต่ละแห่ง มีการรับทราบถึงภารกิจ บทบาทและแนวทางการดำเนินงาน เพื่อการขับเคลื่อนแผนการศึกษาแห่งชาติสู่การปฏิบัติจาก สอศ. เป็นส่วนใหญ่ ด้วยรูปแบบของ การประชุมร่วมกัน นอกจากนี้ ยังรับทราบผ่านหนังสือเวียน หนังสือราชการ รวมถึงช่องทางออนไลน์ ผ่านสื่อออนไลน์ต่าง ๆ แบบไม่เป็นทางการ

เมื่อแต่ละหน่วยงานสถานศึกษาได้รับมอบนโยบายและภารกิจจาก สอศ. ด้วยวิธีการ ประชุมผู้บริหาร และผ่านหนังสือราชการแล้ว แต่ละแห่งจะนำนโยบายและจุดเน้นมาทำแผนปฏิบัติ ราชการของวิทยาลัย โดยเน้นการมีส่วนร่วมของบุคลากรทั้งหน่วยงาน และตามบริบทของแต่ละ หน่วยงาน จากนั้นส่งมอบแผนและนโยบายที่ผ่านการบูรณาการเรียบร้อยแล้วให้กับผู้รับผิดชอบ โครงการต่าง ๆ โดยจะเรียกประชุมผู้ที่เกี่ยวข้องให้รับทราบและมีการประชุมบุคลากรทั้งหมดด้วย รูปแบบออนไลน์และออนไลน์ตามความเหมาะสม

จะเห็นได้ว่า การขับเคลื่อนการดำเนินงานตามแผนการศึกษาแห่งชาติไปสู่การปฏิบัติ ของหน่วยงานที่เกี่ยวข้องกับการจัดการศึกษาประเภทอาชีวศึกษาในทุกๆระดับ มีลักษณะของการมี ความรู้และความเข้าใจเกี่ยวกับแผนการศึกษาแห่งชาติทั้งในส่วนของวิสัยทัศน์ เป้าหมาย และ การดำเนินการในยุทธศาสตร์ต่าง ๆ ในภาพรวม โดยมีผู้บริหารหน่วยงานทั้งในระดับส่วนกลาง และ ระดับสถานศึกษา เป็นบุคคลสำคัญที่มีความรู้ความเข้าใจในระดับมาก นอกจากนี้ในส่วนของ บุคลากรในหน่วยงานทุกระดับ พบว่า กลุ่มบุคลากรที่ทำงานเกี่ยวกับแผนและนโยบายโดยตรงจะเป็น บุคลากรอีกกลุ่มหนึ่งที่มีความรู้ความเข้าใจในเรื่องแผนการศึกษาแห่งชาติเป็นอย่างดี ในขณะที่กลุ่ม บุคลากรทั่วไปยังมีความเข้าใจในเรื่องเหล่านี้ไม่มากนักและไม่ทั่วถึง ดังนั้น ในการรับทราบภารกิจ เกี่ยวกับบทบาทและแนวทางการดำเนินงานและการขับเคลื่อนแผนการศึกษาแห่งชาติสู่การปฏิบัติ ของบุคลากรในหน่วยงานแต่ละระดับ มีการประชาสัมพันธ์ในวงกว้าง แต่ส่วนใหญ่จะมีความชัดเจน เฉพาะกลุ่มบุคลากรที่มีหน้าที่และความรับผิดชอบโดยตรงเท่านั้น โดยการเผยแพร่ใช้วิธีการประชุม

ชี้แจง การรับทราบผ่านหนังสือเวียน/หนังสือราชการ รวมถึงช่องทางสื่อสังคมออนไลน์แบบไม่เป็นทางการ

ในการส่งมอบนโยบาย มีการดำเนินการเป็นลำดับ โดยหน่วยงาน สอศ. มีการส่งมอบนโยบายสู่หน่วยงานระดับสถานศึกษา เน้นการดำเนินการในลักษณะของการให้ความรู้และแนวคิดกับหน่วยงาน โดยสถานศึกษาแต่ละแห่งมีโอกาสมีส่วนร่วมในการประชุมกับหน่วยงานต้นสังกัดอยู่เสมอ ทำให้มีความเข้าใจเป็นอย่างดี การดำเนินการในลักษณะนี้จึงทำให้บุคลากรทุกฝ่ายในทุกระดับได้รับการถ่ายทอดแนวคิดที่เหมาะสม และสามารถดำเนินงานได้สอดคล้องกันกับเป้าหมายของประเทศ

2) การดำเนินงานตามยุทธศาสตร์ต่าง ๆ ของแผนการศึกษาแห่งชาติ

หน่วยงานส่วนกลาง

สำหรับการดำเนินงานขับเคลื่อนแผนการศึกษาแห่งชาติสู่การปฏิบัติในส่วนของสำนักงานคณะกรรมการการอาชีวศึกษา (สอศ.) เป็นการดำเนินงานที่ครอบคลุมทั้ง 6 ยุทธศาสตร์หลัก ทั้งนี้จะมีการให้ความสำคัญในแต่ละยุทธศาสตร์ในระดับที่แตกต่างกัน ขึ้นอยู่กับบริบท

โดยมีตัวอย่างโครงการที่ดำเนินการในแต่ละยุทธศาสตร์ ดังนี้

ยุทธศาสตร์ที่ 1 การจัดการศึกษาเพื่อความมั่นคงของสังคมและประเทศชาติ ตัวอย่างโครงการที่มีความโดดเด่น เช่น 1) โครงการรณรงค์ป้องกันและแก้ไขปัญหายาเสพติด จำนวน 159 วิทยาลัย 2) โครงการขับเคลื่อนหลักปรัชญาของเศรษฐกิจพอเพียงด้านการศึกษา อศ.กช. ปีละ 5,000 คน 3) โครงการพัฒนาการอาชีวศึกษาในจังหวัดชายแดนภาคใต้ตามภารกิจพื้นฐาน 4) โครงการป้องกันและแก้ไขการตั้งครรภ์ในเยาวชนคนพันธุ์ R

ยุทธศาสตร์ที่ 2 การผลิตและพัฒนากำลังคน การวิจัย และนวัตกรรม เพื่อสร้างขีดความสามารถในการแข่งขันของประเทศ ตัวอย่างโครงการที่มีความโดดเด่น เช่น 1) โครงการส่งเสริมการประกอบอาชีพอิสระในกลุ่มผู้เรียนอาชีวศึกษา 2) โครงการพัฒนาความร่วมมืออาชีวศึกษาสู่มาตรฐานนานาชาติ 3) โครงการฝึกอบรมวิชาชีพระยะสั้นฐานสมรรถนะ (education to employment) 4) โครงการความร่วมมือเพื่อพัฒนาอาชีวศึกษาไทยกับต่างประเทศ 5) โครงการความร่วมมือผลิตกำลังคนด้านอาชีวศึกษาเพื่อตอบสนองภาคการผลิตและบริการใน 10 กลุ่มอุตสาหกรรมหลัก 6) โครงการพัฒนาสื่อดิจิทัลด้านอาชีพและวิชาชีพเพื่อขับเคลื่อนเศรษฐกิจและสังคมดิจิทัล

ยุทธศาสตร์ที่ 3 การพัฒนาศักยภาพคนทุกช่วงวัย และการสร้างสังคมแห่งการเรียนรู้ ตัวอย่างโครงการที่มีความโดดเด่น เช่น 1) โครงการพัฒนารูปแบบและยกระดับศูนย์ซ่อมเพื่อชุมชน (fix it center) 2) โครงการสร้างองค์ความรู้ทางการอาชีวศึกษาเพื่อถ่ายทอดเทคโนโลยี 3) โครงการพัฒนาศักยภาพผู้เรียนอาชีวศึกษาในการเป็นผู้ประกอบการ 4) โครงการฝึกอบรมและพัฒนา

เกษตรกรให้เป็น smart farmer 5) โครงการเร่งประสิทธิภาพการสอนครูอาชีวศึกษา 6) โครงการขยายและยกระดับการจัดอาชีวศึกษาระบบทวิภาคีสู่คุณภาพมาตรฐาน 7) โครงการยกระดับความรู้และทักษะวิชาชีพครูอาชีวศึกษาสู่ประเทศไทย 4.0 8) โครงการส่งเสริมสถานศึกษาอาชีวศึกษาให้มีความเป็นเลิศเฉพาะทาง (excellent center) 9) โครงการพัฒนาทักษะการใช้ภาษาอังกฤษเพื่อการสื่อสาร 10) โครงการวิทยาลัยเทคโนโลยีฐานวิทยาศาสตร์

ยุทธศาสตร์ที่ 4 การสร้างโอกาส ความเสมอภาค และความเท่าเทียมทางการศึกษา ตัวอย่างโครงการที่มีความโดดเด่น เช่น 1) โครงการพัฒนาการศึกษาวิชาชีพตามแนวพระราชดำริ 2) โครงการจัดการศึกษาเรียนร่วมหลักสูตรอาชีวศึกษาและมัธยมศึกษาตอนปลาย (ทวิศึกษา) โดยมีสถานศึกษาเข้าร่วมโครงการปี 2565 จำนวน 88 แห่งทั่วประเทศ 3) โครงการพัฒนาทักษะอาชีพบูรณาการเพื่อสร้างโอกาส สร้างงาน สร้างอาชีพ สร้างรายได้ประชาชน 4) โครงการอาชีวศึกษาเพื่อคนพิการ 5) โครงการเงินอุดหนุนทุนการศึกษาเฉลิมราชกุมารี

ยุทธศาสตร์ที่ 5 การจัดการศึกษาเพื่อสร้างเสริมคุณภาพชีวิตที่เป็นมิตรกับสิ่งแวดล้อม ตัวอย่างโครงการที่มีความโดดเด่น เช่น 1) โครงการอนุรักษ์พันธุกรรมพืชอันเนื่องมาจากพระราชดำริสมเด็จพระเทพรัตนราชสุดาฯ สยามบรมราชกุมารี 2) โครงการปลูกจิตสำนึกรักษาทรัพยากรป่าไม้

ยุทธศาสตร์ที่ 6 การพัฒนาประสิทธิภาพของระบบบริหารจัดการศึกษา ตัวอย่างโครงการที่มีความโดดเด่น เช่น 1) โครงการลดปัญหาการออกกลางคันของผู้เรียนอาชีวศึกษา 2) โครงการเสริมสร้างคุณธรรม จริยธรรม และธรรมาภิบาลในสถานศึกษา 3) โครงการเพิ่มประสิทธิภาพการบริหารจัดการอาชีวศึกษาเอกชน 4) โครงการสร้างค่านิยมอาชีวศึกษา 5) โครงการเพิ่มประสิทธิภาพการเรียนการสอนและการบริหารจัดการอาชีวศึกษา 6) โครงการจัดหาบุคลากรสนับสนุนเพื่อคืนครูให้นักเรียน 7) โครงการเสริมสร้างและพัฒนาศักยภาพครูและบุคลากรอาชีวศึกษา

ทั้งนี้โครงการที่กล่าวว่ามีทั้งโครงการที่ทำก่อนในช่วงแรกของแผนและโครงการที่เกิดขึ้นตามหลัง โดยพิจารณาถึงความจำเป็นของการใช้กำลังคนเป็นหลัก โดยมีคณะอนุกรรมการร่วมภาครัฐและเอกชนเพื่อผลิต และพัฒนากำลังคนอาชีวศึกษา (อ.กรอ.อศ.) 39 กลุ่มอาชีพเป็นผู้ขับเคลื่อน และเมื่อพิจารณาแต่ละพื้นที่ จะได้ว่าแต่ละพื้นที่ที่มีโครงการที่มีความโดดเด่นหรือมีความเชี่ยวชาญเฉพาะของตนเองแตกต่างกันออกไป และครอบคลุมการจัดการศึกษาอาชีวศึกษาทุกด้าน อีกทั้งยังมีการให้บริการช่วยเหลือสังคมผ่านการผลิตนวัตกรรมต่าง ๆ

หน่วยงานระดับสถานศึกษา

ในส่วนของการดำเนินงานขับเคลื่อนแผนการศึกษาแห่งชาติสู่การปฏิบัติในระดับสถานศึกษาทั้งสถาบันการอาชีวศึกษา และสถานศึกษาอาชีวศึกษา พบว่า สถานศึกษาแต่ละแห่งมีการดำเนินงานครบทั้ง 6 ยุทธศาสตร์ แต่จะมีการเน้นในแต่ละยุทธศาสตร์แตกต่างกันไปตามบริบท

และภารกิจของแต่ละสถานศึกษา โดยมีโครงการและกิจกรรมที่หลากหลายตามความเหมาะสม และยังคงยึดตามเป้าหมายที่ สอศ. กำหนดไว้เป็นหลัก

สถานศึกษาแต่ละแห่งมีการดำเนินงานจำแนกตามยุทธศาสตร์ทั้ง 6 ยุทธศาสตร์ ดังนี้

ยุทธศาสตร์ที่ 1 การจัดการศึกษาเพื่อความมั่นคงของสังคมและประเทศชาติ มีการดำเนินงานในลักษณะที่เน้นการจัดกิจกรรมเพื่อผลิตบุคลากรที่มีคุณภาพ เพื่อให้มีงานทำ มีอาชีพที่มั่นคง เพื่อทำให้เกิดความมั่นคงของสังคมและประเทศชาติ

สถานศึกษาแต่ละแห่งได้มีการจัดกิจกรรมที่สะท้อนถึงความมั่นคงของสังคมและประเทศชาติ ได้แก่ กิจกรรมที่เกี่ยวกับวันสำคัญของชาติ ศาสนา และพระมหากษัตริย์ กิจกรรมส่งเสริมประชาธิปไตย และกิจกรรมทำนุบำรุงศาสนา ศิลปวัฒนธรรม ทั้งนี้เพื่อปลูกฝังจิตสำนึกด้านความรักชาติ โดยมีการจัดอย่างต่อเนื่องและสม่ำเสมอ

นอกจากนี้ มีบางสถานศึกษาที่มีการจัดกิจกรรมพิเศษขึ้นเพื่อเสริมสร้างจิตสำนึกที่โดดเด่นเฉพาะแต่ละสถานศึกษา เช่น วิทยาลัยเทคนิคแห่งหนึ่ง มีการจัดกิจกรรมลูกเสือ ชื่อว่า “ลูกเสือช่อสะอาด” ซึ่งเป็นลูกเสือที่วิทยาลัยทำความร่วมมือกับคณะกรรมการป้องกันและปราบปรามการทุจริตแห่งชาติ (ปปช.) เพื่อรณรงค์ให้นักศึกษามีจิตสำนึก มีความรู้ความเข้าใจในเรื่องของการต่อต้านการทุจริต โดยสอดแทรกเข้าไปในกิจกรรมย่อย ตลอดจนการเรียนการสอนในระดับชั้นเรียน และมีการขยายผลสู่ผู้ปกครองและบุคคลรอบข้างด้วย และโครงการลูกเสือช่อสะอาดนี้ได้ผ่านการประเมินเป็นศูนย์ต้นแบบเรียบร้อยแล้ว

วิทยาลัยเกษตรและเทคโนโลยีอีกแห่งหนึ่งที่มีการจัดกิจกรรมลูกเสือ ชื่อว่า “ลูกเสือสมุทร” โดยพัฒนาทักษะเกี่ยวกับชาวเรือ กิจกรรมที่ฝึกความอดทน และฝึกการทำงานเป็นทีม รวมถึงการบริการต่อชุมชนสังคม ให้เป็นพลเมืองที่ดี มีความรับผิดชอบอย่างสร้างสรรค์ ซึ่งเป็นพื้นฐานสำคัญของการเป็นพลเมืองในการสร้างความสงบสุข โดยสอดแทรกเข้าไปในกิจกรรมย่อย ตลอดจนการเรียนการสอนในระดับชั้นเรียนด้วย

ยุทธศาสตร์ที่ 2 การผลิตและพัฒนากำลังคน การวิจัย และนวัตกรรม เพื่อสร้างขีดความสามารถในการแข่งขันของประเทศ มีการดำเนินงานในลักษณะเน้นการผลิตและพัฒนาผู้เรียนให้มีสมรรถนะเพื่อตอบสนองความต้องการของตลาดแรงงาน และมีความรู้ความสามารถในเชิงวิชาชีพ และเน้นมาตรฐานความสามารถเชิงวิชาการ ได้แก่ ด้านทักษะภาษาอังกฤษ คณิตศาสตร์ วิทยาศาสตร์ และสมรรถนะด้านดิจิทัล และให้ความสำคัญกับสิ่งประดิษฐ์ นวัตกรรม และเทคโนโลยี มุ่งเน้นการจัดการเรียนการสอนที่ให้ผู้เรียนได้ผลิตผลงานออกมาเป็นชิ้นงาน เพื่อให้สามารถแข่งขันกับประเทศต่าง ๆ ได้

ในระดับสถานศึกษา มีการดำเนินงานเพื่อพัฒนาศักยภาพของผู้เรียนในหลากหลายลักษณะ โดยมีโครงการและกิจกรรมต่าง ๆ ได้แก่ โครงการการประกวดสิ่งประดิษฐ์คนรุ่นใหม่

กิจกรรมโครงการวิทยาศาสตร์ กิจกรรมการแข่งขันทักษะวิชาชีพ และทักษะพื้นฐาน การจัดการเรียน
หลักสูตรทวิภาคีเพื่อให้ผู้เรียนได้เรียนรู้ทั้งสายสามัญและสายอาชีพควบคู่กันไป

นอกจากนี้มีการสนับสนุนให้ครูและบุคลากรทุกคนได้พัฒนาตนเอง และสนับสนุนให้ครู
เข้าร่วมอบรมกับทางสำนักพัฒนาสมรรถนะครูและบุคลากรอาชีวศึกษา โดยครูมีการพัฒนานวัตกรรม
สิ่งประดิษฐ์ที่ได้รับการจดทรัพย์สินทางปัญญา (IP) เช่น เครื่องหยอดเมล็ดผัก เครื่องกวนน้ำตาล ฯลฯ
และนำไปสู่การต่อยอดเชิงพาณิชย์ รวมถึงการมีผลงานตีพิมพ์ในวารสารระดับชาติอีกด้วย

จากการดำเนินงานที่ผ่านมา มีวิทยาลัยบางแห่งได้ร่วมกับสำนักงานกองทุนสนับสนุน
การสร้างเสริมสุขภาพ (สสส.) เพื่อรณรงค์ขับข้อย่างปลอดภัย โดยนักศึกษาได้สร้างนวัตกรรมที่โดดเด่น
เช่น หมวกกันน็อกเพื่อสแกนปริมาณแอลกอฮอล์ กล่าวคือ ถ้าผู้ขับขีมีปริมาณแอลกอฮอล์
เกินที่กำหนด จะมีกลไกตัดระบบสตาร์ทมอเตอร์ไซค์เพื่อไม่ให้ขับขีได้ เป็นต้น และมีวิทยาลัยบางแห่ง
ได้เข้าร่วมโครงการความเป็นเลิศด้านการเกษตรโดยมีการยกระดับการเรียนการสอนให้มิตักษะ
ด้านนวัตกรรมทั้งด้านพืชและสัตว์ โดยทางด้านพืชได้มุ่งเน้นการสร้าง smart farmer ที่ว่าด้วย
การสร้างความมั่นคงผ่านการคิดอย่างเป็นระบบ และการพัฒนานวัตกรรมในการปลูกพืชและ
การแปลงพันธุ์พืชให้เหมาะสมในแต่ละพื้นที่ ส่วนการจัดการด้านปศุสัตว์ มีการจัดโรงเรียนที่เป็น
smart farmer เพื่อให้เกิดผลิตภัณฑ์มากที่สุด

ยุทธศาสตร์ที่ 3 การพัฒนาศักยภาพคนทุกช่วงวัย และการสร้างสังคมแห่งการเรียนรู้
โดยเน้นการพัฒนาผู้เรียนให้มีคุณลักษณะที่พึงประสงค์สอดคล้องกับยุทธศาสตร์ของแผนการศึกษา
แห่งชาติ ด้วยวิธีการต่าง ๆ ได้แก่ การจัดการศึกษา การเรียนการสอน และหลักสูตร การพัฒนา
ผู้สอน การสร้างความร่วมมือกับหน่วยงาน สถานประกอบการ และประเทศต่าง ๆ รวมทั้งมีการจัด
อบรม ฝึกวิชาชีพ และจัดจำลองสถานประกอบการ/ร้านค้าในสถานศึกษาเพื่อการฝึกประสบการณ์จริง
ให้แก่ผู้เรียน

นอกจากนี้ ในสถานศึกษาแต่ละแห่ง มีการดำเนินงานตอบสนองยุทธศาสตร์นี้ในลักษณะ
ที่หลากหลายเพื่อให้ครอบคลุมและเหมาะสมกับคนทุกช่วงวัย มีตั้งแต่ระดับเด็กประถมศึกษาจนถึง
กลุ่มประชาชนทั่วไป กลุ่มผู้ด้อยโอกาส โดยแต่ละสถานศึกษา จะมีการจัดหลักสูตรระยะสั้น
เพื่อ up-skill และ re-skill และมีการร่วมมือกับสถาบันและหน่วยงานต่าง ๆ เช่น สถาบันพัฒนา
ฝีมือแรงงานของจังหวัด เน้นการฝึกปฏิบัติจริงเป็นสำคัญ

สถานศึกษาแต่ละแห่งจะมีจุดเน้นการดำเนินงานตามประเภทของสถาบัน ดังเช่น
วิทยาลัยการเกษตรและเทคโนโลยี ที่มีจุดเน้นที่ความรับผิดชอบต่อในเรื่องการเกษตรเป็นหลัก
จึงมีการจัดโครงการและกิจกรรมที่ตอบสนองความต้องการของเกษตรกรในพื้นที่ที่อยู่ในความรับผิดชอบ
อย่างชัดเจนและหลากหลาย

ยุทธศาสตร์ที่ 4 การสร้างโอกาส ความเสมอภาค และความเท่าเทียมทางการศึกษา มีการดำเนินงานในลักษณะของการให้ความสำคัญกับผู้เรียนทุกช่วงวัย ทุกระดับ ทุกกลุ่มคน เพื่อให้มีโอกาสในการเข้าเรียนในหลักสูตรอย่างทั่วถึง โดยการให้โควตา ให้ทุนการศึกษาแก่นักศึกษาและผู้สนใจ จัดทำแหล่งเรียนรู้ และสารสนเทศที่เป็นประโยชน์แก่ประชาชนทุกระดับ

ในสถานศึกษา มีการดำเนินงานทั้งในลักษณะของการสร้างโอกาส ความเสมอภาคและความเท่าเทียม โดยเริ่มตั้งแต่การจัดการเรียนรู้ให้กับผู้เรียนทุกคนอย่างเท่าเทียมกัน ไม่ว่าจะเป็นนักเรียนปกติ นักเรียนพิการ ฯลฯ มีการจัดหลักสูตรที่มีความหลากหลาย ทั้งระบบปกติ และภาคสมทบ เพื่อตอบสนองความต้องการของผู้เรียนอย่างเต็มที่ เปิดโอกาสให้ผู้เรียนได้เรียนในสิ่งที่รักและชอบ มีระบบดูแลช่วยเหลือผู้เรียนอย่างเป็นระบบ มีการสนับสนุนทุนการศึกษาประเภทต่าง ๆ ได้แก่ ทุนสำหรับเรียนดี ขาดแคลนทุนทรัพย์ โดดเด่นกิจกรรม ฯลฯ มีการประสานความร่วมมือกับสถานประกอบการ หน่วยงานภายนอก และมหาวิทยาลัยในต่างประเทศ

นอกจากนี้ยังมีโครงการช่วยเหลือตามนโยบาย ได้แก่ โครงการอาชีวอยู่ประจำเรียนฟรี มีอาชีพ โครงการพาน้องกลับสู่ห้องเรียน

ยุทธศาสตร์ที่ 5 การจัดการศึกษาเพื่อสร้างเสริมคุณภาพชีวิตที่เป็นมิตรกับสิ่งแวดล้อม เป็นการดำเนินงานเพื่อเน้นการปลูกฝังจิตสำนึก เจตคติ และค่านิยมให้แก่ผู้เรียน และจัดกิจกรรมเพื่อให้ผู้เรียนได้พัฒนาวัฒนธรรมและงานวิจัยที่จะช่วยสร้างเสริมคุณภาพชีวิตที่เป็นมิตรกับสิ่งแวดล้อม

นอกจากนี้ ในสถานศึกษายังมีการส่งเสริมเกี่ยวกับการอนุรักษ์สิ่งแวดล้อมเพื่อปลูกฝังจิตสำนึกการอนุรักษ์สิ่งแวดล้อม และการบูรณาการคุณธรรม จริยธรรม ค่านิยม คุณลักษณะที่พึงประสงค์ และปรัชญาของเศรษฐกิจพอเพียง โดยการสอดแทรกเนื้อหาลงไปในการเรียนและกิจกรรมต่าง ๆ และมีการสร้างความร่วมมือกับภาคีเครือข่ายต่าง ๆ เพื่อให้ผู้เรียนได้นำความรู้ไปประยุกต์ใช้ในชีวิตประจำวันได้อย่างเหมาะสม

ยุทธศาสตร์ที่ 6 การพัฒนาประสิทธิภาพของระบบบริหารจัดการศึกษา เป็นการดำเนินงานในลักษณะของการเน้นหลักธรรมาภิบาลในการบริหารงาน และพัฒนาระบบการประกันคุณภาพภายใน เพื่อให้การดำเนินงานเป็นไปอย่างมีมาตรฐานตามตัวชี้วัดที่กำหนดไว้ และมีการนำเทคโนโลยีมาใช้ในการบริหารจัดการ เช่น โปรแกรมลงทะเบียนเรียน การประชุมออนไลน์ ระบบงบประมาณ

ในสถานศึกษามีการดำเนินงานเพื่อพัฒนาประสิทธิภาพของระบบบริหารจัดการศึกษาของสถานศึกษาโดยการนำระบบต่าง ๆ เข้ามาประยุกต์ใช้ในสถานศึกษา เพื่อให้เกิดประสิทธิภาพมากขึ้น ได้แก่ ระบบฐานข้อมูล ระบบการตรวจสอบภายใน การบริหารงานตามหลักธรรมาภิบาล และการจัดสรรงบประมาณ

สำหรับในมุมมองของผู้เรียนในสถานศึกษา ได้มีการรับทราบถึงกิจกรรมที่สถานศึกษาจัดขึ้นเพื่อพัฒนาผู้เรียนจากหลายช่องทาง ได้แก่ ทางป้ายประชาสัมพันธ์ เว็บไซต์ เอกสาร ไลน์กลุ่ม ฯลฯ โดยแต่ละแห่งมีการจัดกิจกรรมอย่างหลากหลาย มีทั้งกิจกรรมที่บังคับ และให้เลือกตามความสนใจ

นักเรียนนักศึกษาในสถาบันการอาชีวศึกษาได้รับประโยชน์จากการเข้าร่วมกิจกรรมต่าง ๆ ตามที่สถานศึกษาจัดให้ ในหลายประการ ได้แก่ 1) ได้ค้นพบความถนัด ความสนใจ และความสามารถของตนเอง 2) ได้มีโอกาสพัฒนาความรู้ กระบวนการคิด และประสบการณ์ใหม่ ๆ จากการแลกเปลี่ยนเรียนรู้ และเปิดโลกทัศน์ 3) ได้รู้จักเพื่อนใหม่ และเรียนรู้นิสัยใจคอ และแบ่งปันประสบการณ์ซึ่งกันและกัน 4) ได้พัฒนาบุคลิกภาพ ความมั่นใจ ระเบียบวินัย และความสามารถในการทำงานเป็นทีม 5) ได้สร้างเครือข่ายทางสังคมกับบุคคล หน่วยงาน และองค์กรภายนอกต่าง ๆ และ 6) ทำให้เกิดรายได้ระหว่างการศึกษา เช่น การทำงานพิเศษ การฝึกงาน

นอกจากนี้ นักศึกษาต้องการให้มีกิจกรรมดังที่สถาบันเคยจัดไว้ต่อไป ในลักษณะที่ให้ความหลากหลาย เพราะจะได้สนองต่อความต้องการและความแตกต่างของผู้เรียนแต่ละคนได้อย่างทั่วถึง

นักศึกษามีความคิดเห็นว่ากิจกรรมที่สถาบันการอาชีวศึกษาแต่ละแห่งจัดไว้แล้ว มีความเหมาะสมแล้ว แต่มีความต้องการให้เพิ่มเติมและปรับปรุงในประเด็นเรื่อง 1) การสร้างเครือข่ายกับบริษัทที่มีชื่อเสียง เพื่อให้มีโอกาสต่อยอดในการทำงานในอนาคต 2) การเพิ่มกิจกรรมด้านภาษาอื่น ๆ ได้แก่ ภาษาเกาหลี ภาษาญี่ปุ่น ภาษาฝรั่งเศส ฯลฯ 3) การจัดกิจกรรมให้รองรับจำนวนนักศึกษาให้มากขึ้น

3) การกำกับติดตามผลการดำเนินงานของหน่วยงานที่เกี่ยวข้อง

หน่วยงานส่วนกลาง

การติดตามการดำเนินงานของหน่วยงานในสังกัดของ สอศ. คือ มีการดำเนินการติดตามผลการดำเนินงานประจำปีงบประมาณทุกปี โดยในระยะแรกมีแนวทางของการติดตามโดยการรายงานเป็นเอกสารเพียงอย่างเดียว ผ่านการวิเคราะห์ผลการดำเนินการประจำปีทั้งในแง่ของปัจจัยนำเข้า ผลผลิต ผลลัพธ์ และผลกระทบ ว่าสามารถตอบจุดเน้นของ สอศ.หรือไม่ จากหน่วยงานต่าง ๆ ต่อมา มีการปรับเปลี่ยนแนวทางการติดตามในปี พ.ศ. 2563 โดยมีการใช้โปรแกรมของสำนักการติดตามฯ ที่มีลักษณะเป็นระบบการติดตามแบบออนไลน์ ซึ่งสถานศึกษาแต่ละแห่งต้องรายงานเข้ามาในระบบ โดย สอศ.พิจารณาองศาจุดเน้นที่สะท้อนความสอดคล้องของผลการดำเนินงานระหว่างวัตถุประสงค์ของแผนการศึกษาแห่งชาติตั้งแต่ระดับกระทรวงลงสู่ระดับการปฏิบัติของสถานศึกษา จากนั้น สอศ. จะทำรายงานสรุปสภาพการดำเนินงาน หากพบว่ามีสถานศึกษาที่มีผลการปฏิบัติงานไม่เป็นไปตามเกณฑ์หรือตัวชี้วัด จะมีการลงพื้นที่ต่อไป

สอศ. มีการใช้งานระบบติดตามและประเมินผลแห่งชาติ (eMENSOCR) ของภาครัฐร่วมด้วยเพื่อรายงานการใช้จ่ายงบประมาณตามไตรมาส และในการไปราชการของผู้อำนวยการสำนัก จะมีการติดตามแผนงานและโครงการที่มีจุดเน้นสอดคล้องกับประเด็นที่ให้ความสำคัญของรัฐบาลร่วมด้วย โดยในการวิเคราะห์และรายงานผลจะใช้ข้อมูลที่ได้รับมาจากหลากหลายแหล่งมาประมวลผล

ร่วมกับเอกสารเพื่อรายงานผลการดำเนินงานที่สะท้อนสภาพจริงของการดำเนินงาน ผลที่คาดหวังจะได้รับ เพื่อพิจารณาแนวทางการปรับปรุงแก้ไขและสรุปเป็นข้อเสนอเชิงนโยบายต่อผู้บังคับบัญชาในการปรับเปลี่ยนนโยบายในการปฏิบัติงานให้มีประสิทธิภาพมากยิ่งขึ้น

สำหรับผลการดำเนินงานของหน่วยงาน ส่วนใหญ่เป็นไปตามเป้าหมายที่คาดหวัง โดยในแต่ละปีมีจุดเน้นดังนี้

- 1) ปี พ.ศ. 2561 มุ่งเน้นการพัฒนาคุณภาพและความเข้มแข็งของอาชีวศึกษา
- 2) ปี พ.ศ. 2562 มุ่งเน้นการลดความเหลื่อมล้ำ สร้างโอกาสทางการศึกษา และสร้างความเข้มแข็งให้สถานศึกษา
- 3) ปี พ.ศ. 2563 มุ่งเน้นทิศทางการขับเคลื่อนการจัดการอาชีวศึกษา “Excellent’63 เตรียมคนสู่ศตวรรษที่ 21”
- 4) ปี พ.ศ. 2564 มุ่งเน้นการปฏิบัติราชการในการจัดการอาชีวศึกษา “อาชีวศึกษา ยกกำลัง 2”

สอศ. และสถาบันการอาชีวศึกษามีการติดตามผลการดำเนินงานอย่างเคร่งครัด พร้อมมีแนวทางในการช่วยแก้ไขปัญหา หากหน่วยงานในสังกัดไม่เป็นไปตามตัวชี้วัด ซึ่งจากการติดตามผลแล้ว ก็ยังพบว่า ณ ปัจจุบันยังมีความเหลื่อมล้ำเกิดขึ้นค่อนข้างมาก โดยจะพบว่า สถานศึกษาขนาดเล็ก มักจะมีผลการประเมินที่ไม่เป็นที่พึงพอใจนัก ผู้อำนวยการระดับสถาบันบางคนยังไม่ได้เห็นความสำคัญของการพัฒนาคนมากเท่าที่ควร และนอกจากนี้ยังพบปัญหาที่ว่าหน่วยงานภาครัฐอื่น ๆ ยังไม่ได้เข้ามาช่วยเหลือนัก อาชีวศึกษายังค่อนข้างต้องทำงานแบบ stand alone ขาดหน่วยงานอื่น ๆ เข้ามาช่วยสนับสนุนเพื่อเสริมสร้างประสิทธิภาพในการพัฒนาผู้เรียน

หน่วยงานระดับสถานศึกษา

ในส่วนของสถานศึกษา ผู้บริหารของสถานศึกษาได้รับรู้ถึงความสำคัญของแผนการศึกษาแห่งชาติที่มีต่อการพัฒนาประเทศ และมีความรู้ความเข้าใจเกี่ยวกับแผนการศึกษาแห่งชาติเป็นอย่างดี ได้เข้าใจถึงรายละเอียดและทิศทางการพัฒนาของประเทศ และในการจัดทำแผนของอาชีวศึกษาต้องมีการศึกษาแผนการศึกษาแห่งชาติเป็นกรอบของการดำเนินการอยู่แล้ว โดยผู้บริหารได้รับทราบจากหน่วยงานส่วนกลาง ซึ่งก็คือ สำนักงานคณะกรรมการการอาชีวศึกษา (สอศ.) และได้มีโอกาสมีส่วนร่วมในการประชุมกับหน่วยงานต้นสังกัดอยู่เสมอ ทำให้มีความเข้าใจเป็นอย่างดี นอกจากนี้ ได้มีโอกาสเข้าประชุมกับ สกศ. ด้วยระบบออนไลน์ เพื่อรับฟังคำชี้แจงในรายละเอียดต่าง ๆ ซึ่งผู้บริหารได้มีการจัดทำแผนพัฒนาคุณภาพการศึกษาระยะ 4 ปี โดยศึกษาตามนโยบายที่ปรากฏในแผนการศึกษาแห่งชาติ และนโยบายของผู้บริหารระดับสูง และหน่วยงานต้นสังกัด (สอศ.) และมีการบริหารงานร่วมกันในสถานศึกษาโดยมีรองผู้อำนวยการกำกับติดตาม ส่วนใหญ่เป็นการกำกับผ่านการตรวจราชการ และการรายงานผลในระบบอิเล็กทรอนิกส์ของ สอศ. โดยมีการเปลี่ยนแปลงมากขึ้นในระยะหลังที่มีแผนพัฒนาการศึกษา เนื่องจากทำให้เห็นว่าอาชีวศึกษา

เป็นคำตอบในการพัฒนาประเทศ จากเดิมที่เห็นว่าเป็นผู้ที่ไม่สามารถเรียนในระบบการศึกษา
สายสามัญได้เท่านั้น

ในด้านผลกระทบหรือผลที่มีได้คาดหวังที่เกิดขึ้น จากสภาพปัจจุบันที่พบว่า 1) การจั
ดการอาชีวศึกษาของไทยยังมีลักษณะเป็นอิสระ (stand alone) ที่ยังไม่มียหน่วยงานอื่น/กระทรวงอื่น
ที่เกี่ยวข้องมาช่วยส่งเสริมโอบอุ้มการจัดการศึกษาอาชีวศึกษาเท่าใดนัก หากเปรียบเทียบกับ
อาชีวศึกษาของต่างประเทศ และ 2) การเปลี่ยนแปลงของโลกดิจิทัล ทำให้หลักสูตรจะต้องปรับ
เปลี่ยนไปตามความต้องการของผู้ใช้แรงงาน และการเรียนการสอนต้องมีการปรับเปลี่ยนให้
สอดคล้องกับบริบทของโลกที่เปลี่ยนไป ดังนั้น จึงส่งผลกระทบในด้านครู พบว่า ควรจะต้องมีการปรับ
ให้ครูมีการพัฒนาจากกรอบคิดแบบตายตัว (fixed mindset) สู่กรอบคิดแบบเติบโต (growth
mindset) เพื่อพัฒนาศักยภาพของตนเองในฐานะนักการศึกษาอยู่เสมอ และในด้านผู้เรียน พบว่า
ควรส่งเสริมให้ผู้เรียนเกิดการเรียนรู้ตลอดชีวิต รวมถึงการปรับเปลี่ยนการประเมินผลให้สอดคล้องกับ
สภาพจริงที่เกิดขึ้น

นอกจากนี้ จะพบการเปลี่ยนแปลงที่เกิดจากการเข้ามาของเทคโนโลยี ดังนั้น หลักสูตร
การเรียนการสอนจะต้องมีการปรับเปลี่ยนอยู่เสมอเพื่อให้ทันกับโลกปัจจุบัน ครูก็ต้องมีการพัฒนา
ปรับตัวอยู่ตลอด รวมถึงตัวผู้เรียนเองด้วยเช่นกัน

กล่าวโดยสรุปได้ว่า สภาพการดำเนินงานตามแผนการศึกษาแห่งชาติของหน่วยงานที่เกี่ยวข้อง
ในการจัดการศึกษาประเภทอาชีวศึกษา ผู้บริหารของ สอศ. มีการรับรู้ถึงความสำคัญของแผน
การศึกษาแห่งชาติที่มีต่อการพัฒนาประเทศ และมีความรู้ความเข้าใจเกี่ยวกับแผนการศึกษาแห่งชาติ
ทั้งในส่วนทฤษฎี ทศวรรษ เป้าหมาย และการดำเนินการในยุทธศาสตร์ต่าง ๆ เป็นอย่างดี สำหรับ
บุคลากรส่วนอื่นที่มีความเข้าใจเรื่องแผนการศึกษาแห่งชาติคือ กลุ่มบุคลากรที่ทำงานเกี่ยวกับแผน
และนโยบายโดยตรง ในขณะที่บุคลากรทั่วไปกล่าวได้ว่ายังไม่มี ความเข้าใจต่อเรื่องนี้มากนักและไม่ทั่วถึง

สำหรับสถาบันการอาชีวศึกษา และสถานศึกษาอาชีวศึกษาต่าง ๆ การรับทราบก็มีลักษณะ
ไม่ต่างจากหน่วยงานส่วนกลาง กล่าวคือ ผู้บริหารรับทราบและเข้าใจเกี่ยวกับแผนการศึกษาแห่งชาติ
เป็นอย่างดี ส่วนบุคลากรในสถานศึกษารับทราบว่า มีแผนการศึกษาแห่งชาติ แต่ทราบในภาพรวม
เท่านั้น สำหรับในรายละเอียดนั้นอาจไม่ทราบทุกคน มีเพียงบุคลากรที่ทำงานฝ่ายแผนที่จะเข้าใจ
ได้ลึกซึ้งกว่าตำแหน่งอื่น ส่วนตำแหน่งงานอื่นๆ อาจไม่ได้ใช้ข้อมูลเกี่ยวกับแผนการศึกษาแห่งชาติ
มากนัก จึงไม่ได้รับทราบในรายละเอียดของแผนการศึกษาแห่งชาติ จะเห็นได้ว่าการรับรู้และความเข้าใจ
เกี่ยวกับแผนการศึกษาแห่งชาติมีลักษณะเช่นเดียวกับหน่วยงานส่วนกลาง

สำหรับการดำเนินงานขับเคลื่อนแผนการศึกษาแห่งชาติสู่การปฏิบัติ ในส่วนของ สอศ.
เป็นการดำเนินงานที่ครอบคลุมทั้ง 6 ยุทธศาสตร์หลัก ทั้งนี้จะให้ความสำคัญในแต่ละยุทธศาสตร์
ในระดับที่แตกต่างกัน ขึ้นอยู่กับบริบท โดยนำยุทธศาสตร์ดังกล่าวไปดำเนินการจัดทำเป็นแผน
ยุทธศาสตร์ส่งต่อให้ระดับสถานศึกษาที่อยู่ในความรับผิดชอบดำเนินการจัดทำแผน โครงการ และ

กิจกรรมให้สอดคล้องกับยุทธศาสตร์หลักของ สอศ. โดยแต่ละสถานศึกษามีการจัดทำโครงการและ กิจกรรมที่หลากหลาย สอดคล้องกับบริบทและประเภทของสถานศึกษา เพื่อตอบสนองต่อความต้องการของผู้เรียน ชุมชน และสังคม

ในส่วนของผู้เรียน ได้รับประโยชน์จากการเข้าร่วมโครงการและกิจกรรมที่สถาบันจัดขึ้น ในหลายด้าน ได้แก่ การค้นพบตัวเองในด้านความถนัดและความสนใจ การได้รับความรู้และทักษะต่าง ๆ ที่จำเป็นในการเรียน และการประกอบอาชีพในอนาคต การแลกเปลี่ยนเรียนรู้และพบปะกับเพื่อนใหม่ การได้สร้างเครือข่ายกับองค์กรภายนอกสถาบัน และการได้มีรายได้จากการฝึกงาน และฝึกประสบการณ์ และผู้เรียนมีความคิดเห็นให้ปรับปรุงกิจกรรมที่เหมาะสมและทันสมัยมากขึ้น เช่น ในเรื่องการสร้างเครือข่ายกับบริษัทที่มีชื่อเสียง การเรียนภาษาต่างประเทศ การเพิ่มจำนวนรับสำหรับ ผู้สนใจให้มากขึ้น

สำหรับการกำกับติดตามผลการดำเนินงานมีเป็นประจำตามปีงบประมาณทุกปี โดยมีการใช้ โปรแกรมของสำนักการติดตามฯ ที่มีลักษณะเป็นระบบการติดตามแบบออนไลน์ ซึ่งสถานศึกษาแต่ละแห่งต้องรายงานเข้ามาในระบบ จากนั้น สอศ. จะทำรายงานสรุปสภาพการดำเนินงาน หากพบว่า มีสถานศึกษาที่มีผลการปฏิบัติไม่เป็นไปตามเกณฑ์หรือตัวชี้วัด จะมีการลงพื้นที่ต่อไป และ สอศ. มีการใช้งานระบบติดตามและประเมินผลแห่งชาติ (eMENSCR) ของภาครัฐร่วมด้วยเพื่อรายงาน การใช้จ่ายงบประมาณตามไตรมาส และในการไปราชการของผู้อำนวยการสำนัก จะมีการติดตาม แผนงานและโครงการที่มีจุดเน้นสอดคล้องกับประเด็นที่รัฐบาลให้ความสำคัญร่วมด้วย โดย ผลการดำเนินงานของหน่วยงาน ส่วนใหญ่เป็นไปตามเป้าหมายที่คาดหวัง

ดังนั้น สอศ. และสถานศึกษาทั้งสถาบันการอาชีวศึกษา รวมทั้งสถานศึกษาอาชีวศึกษา ได้มีการติดตามผลการดำเนินงานอย่างเคร่งครัด และพร้อมที่จะมีแนวทางในการช่วยแก้ไขปัญหาก หากหน่วยงานภายใต้สังกัดไม่เป็นไปตามตัวชี้วัด ซึ่งจากการติดตามผลพบว่า ณ ปัจจุบันยังมีความ เหลือมล้าเกิดขึ้นค่อนข้างมาก โดยพบว่าสถานศึกษาขนาดเล็กมักจะมีผลการประเมินที่ไม่เป็นที่พึงพอใจนัก ผู้อำนวยการระดับสถาบันหรือสถานศึกษาบางคนยังไม่ได้เห็นความสำคัญของการพัฒนาคนมากเท่าที่ควร และนอกจากนี้ยังพบปัญหาที่ว่าหน่วยงานภาครัฐอื่น ๆ ยังไม่ได้เข้ามา ช่วยเหลือมากนัก การจัดการศึกษาประเภทอาชีวศึกษายังค่อนข้างต้องทำงานแบบ stand alone ขาดหน่วยงานอื่น ๆ เข้ามาช่วยสนับสนุนเพื่อเสริมสร้างประสิทธิภาพในการพัฒนาผู้เรียน

❖ **ตอนที่ 3** สภาพการดำเนินงานตามแผนการศึกษาแห่งชาติ พ.ศ. 2560-2579 ในระยะ 5 ปีแรกของแผน (พ.ศ. 2560-2564) ของหน่วยงานที่เกี่ยวข้อง ในการจัดการศึกษาระดับอุดมศึกษา

สาระในตอนนี้เป็นการนำเสนอสภาพการดำเนินงานตามแผนการศึกษาแห่งชาติของหน่วยงานที่เกี่ยวข้องในการจัดการศึกษาระดับอุดมศึกษา ประกอบด้วย สำนักงานปลัดกระทรวง การอุดมศึกษา วิทยาศาสตร์ วิจัยและนวัตกรรม (สป.อว.) และสถาบันอุดมศึกษาต่าง ๆ โดยแบ่งสถาบันอุดมศึกษาเป็น 5 กลุ่ม ได้แก่ กลุ่มที่ 1 กลุ่มพัฒนาการวิจัยระดับแนวหน้าของโลก กลุ่มที่ 2 กลุ่มพัฒนาเทคโนโลยีและส่งเสริมการสร้างนวัตกรรม กลุ่มที่ 3 กลุ่มพัฒนาชุมชนท้องถิ่นและชุมชนอื่น กลุ่มที่ 4 กลุ่มพัฒนาปัญญาและคุณธรรมด้วยหลักศาสนา และกลุ่มที่ 5 กลุ่มผลิตและพัฒนาบุคลากรวิชาชีพและสาขาจำเพาะ สำหรับในขณะนี้ยังไม่มีสถาบันอุดมศึกษาอยู่ในกลุ่มที่ 4

◆ **ผลการวิเคราะห์สภาพการดำเนินงานตามแผนการศึกษาแห่งชาติของหน่วยงานที่เกี่ยวข้อง ในการจัดการศึกษาระดับอุดมศึกษา**

สำหรับในส่วนนี้เป็นผลการวิเคราะห์สภาพการดำเนินงานตามแผนการศึกษาแห่งชาติของหน่วยงานที่เกี่ยวข้องในการจัดการศึกษาระดับอุดมศึกษาจาก **ข้อมูลเชิงปริมาณ** ด้วยการสอบถามจากหน่วยงานทั้งส่วนกลาง และระดับสถานศึกษา โดยมี **หน่วยงานส่วนกลาง** คือ สำนักงานปลัดกระทรวง การอุดมศึกษา วิทยาศาสตร์ วิจัยและนวัตกรรม (สป.อว.) โดย สป.อว. ระบุว่า มีการดำเนินงานในลักษณะของการกำหนดนโยบาย แนวคิดและหลักการของการจัดการศึกษาตามแผน การถอดแนวคิดจากหลักการของแผนฯ ไปสู่การปฏิบัติ การนำแนวปฏิบัติที่กำหนดไปใช้ในสถานศึกษาหรือพื้นที่นาร่องการศึกษา และการกำกับติดตามผลการดำเนินงานตามแนวปฏิบัติที่จัดทำขึ้น

สำหรับการดำเนินงานตามแผนฯ ของ **หน่วยงานระดับสถานศึกษา** ได้แก่ สถาบันอุดมศึกษาต่าง ๆ พบว่า สถาบันอุดมศึกษามีการดำเนินงานในลักษณะของการถอดแนวคิดจากหลักการของแผนฯ ไปสู่การปฏิบัติ (ร้อยละ 87.50) รองลงมาคือ การกำหนดนโยบาย แนวคิดและหลักการของการจัดการศึกษาตามแผนฯ (ร้อยละ 75.00) ส่วนการนำแนวปฏิบัติที่กำหนดไปใช้ในสถานศึกษาหรือพื้นที่นาร่องการศึกษา มีการดำเนินงานน้อยที่สุด (ร้อยละ 37.50) แสดงผลการวิเคราะห์ดังตาราง 4.5

ตาราง 4.5 ร้อยละของการดำเนินงานตามแผนการศึกษาแห่งชาติ ของหน่วยงานที่เกี่ยวข้อง ในการจัดการศึกษาระดับอุดมศึกษา

การดำเนินงาน	หน่วยงานที่เกี่ยวข้องกับการจัดการศึกษาอุดมศึกษา	
	ส่วนกลาง	สถานศึกษา
กำหนดนโยบายตามแผนฯ	100.00	75.00
ถอดแนวคิดจากแผนฯ	100.00	87.50
เผยแพร่เอกสารและแนวคิดในการปฏิบัติ	0.00	62.50
นำแนวปฏิบัติไปใช้ในสถานศึกษา	100.00	37.50
เผยแพร่ผลการเรียนรู้	0.00	50.00
กำกับติดตามผลการปฏิบัติ	100.00	50.00

สำหรับผลการวิเคราะห์สภาพการดำเนินงานตามแผนการศึกษาแห่งชาติของหน่วยงานที่เกี่ยวข้องในการจัดการศึกษาระดับอุดมศึกษา โดยหน่วยงานส่วนกลาง สป.อว. มีการดำเนินงานตามยุทธศาสตร์ที่ 2 มากที่สุด (ร้อยละ 100.00) รองลงมาคือ ยุทธศาสตร์ที่ 1 และ 6 (ร้อยละ 84.62) ส่วนยุทธศาสตร์ที่มีการดำเนินงานน้อยที่สุดคือ ยุทธศาสตร์ที่ 4 (ร้อยละ 25.00)

ในส่วนของการดำเนินงานตามแผนฯ จำแนกตามยุทธศาสตร์ต่าง ๆ ของหน่วยงานระดับสถานศึกษา ได้แก่ สถาบันอุดมศึกษาต่าง ๆ พบว่า สถาบันอุดมศึกษามีการดำเนินงานยุทธศาสตร์ที่ 4 มากที่สุด (ร้อยละ 75.00) รองลงมาคือ ยุทธศาสตร์ที่ 2 (ร้อยละ 72.50) ส่วนยุทธศาสตร์ที่ 1 มีการดำเนินงานน้อยที่สุด (ร้อยละ 60.00) แสดงผลการวิเคราะห์ดังตาราง 4.6

ตาราง 4.6 ร้อยละของการดำเนินงานตามแผนการศึกษาแห่งชาติ ของหน่วยงานที่เกี่ยวข้อง
กับการจัดการศึกษาระดับอุดมศึกษา จำแนกตามยุทธศาสตร์

ยุทธศาสตร์	หน่วยงานที่จัดการศึกษา อุดมศึกษา	
	ส่วนกลาง	สถานศึกษา
ยุทธศาสตร์ที่ 1 การจัดการศึกษาเพื่อความมั่นคงของสังคมและประเทศชาติ	84.62	60.00
ยุทธศาสตร์ที่ 2 การผลิตและพัฒนากำลังคน การวิจัย และนวัตกรรม เพื่อสร้างขีดความสามารถในการแข่งขันของประเทศ	100.00	72.50
ยุทธศาสตร์ที่ 3 การพัฒนาศักยภาพคนทุกช่วงวัย และการสร้างสังคมแห่งการเรียนรู้	62.50	70.00
ยุทธศาสตร์ที่ 4 การสร้างโอกาส ความเสมอภาค และความเท่าเทียมทางการศึกษา	25.00	75.00
ยุทธศาสตร์ที่ 5 การจัดการศึกษาเพื่อสร้างเสริมคุณภาพชีวิตที่เป็นมิตรกับสิ่งแวดล้อม	80.00	68.75
ยุทธศาสตร์ที่ 6 การพัฒนาประสิทธิภาพของระบบบริหารจัดการศึกษา	84.62	70.83

สำหรับผลการศึกษาสภาพการดำเนินงานตามแผนการศึกษาแห่งชาติของหน่วยงานที่เกี่ยวข้องในการจัดการศึกษาระดับอุดมศึกษา ด้วยการวิเคราะห์จากข้อมูลเชิงคุณภาพ โดยการสัมภาษณ์ผู้บริหารหรือผู้แทน อาจารย์ บุคลากร และนิสิตนักศึกษา เพื่อให้ได้ข้อมูลที่มีความลึกซึ้งและชัดเจนมากขึ้น ข้อมูลที่ได้ครอบคลุมสาระสำคัญของสภาพการดำเนินงานใน 3 ส่วน ได้แก่ 1) กระบวนการขับเคลื่อนการดำเนินงานตามแผนการศึกษาแห่งชาติไปสู่การปฏิบัติ ซึ่งประกอบด้วย ความรู้ ความเข้าใจเกี่ยวกับแผนการศึกษาแห่งชาติ การรับทราบภารกิจ บทบาทและแนวทางการดำเนินงานตามแผนการศึกษาแห่งชาติ รวมถึงการรับและส่งมอบนโยบายจากหน่วยงานที่เกี่ยวข้อง 2) การดำเนินงานตามยุทธศาสตร์ต่าง ๆ ของแผนการศึกษาแห่งชาติ และ 3) การกำกับติดตามผลการดำเนินงานของหน่วยงานที่เกี่ยวข้อง ซึ่งผลการวิเคราะห์เนื้อหาในส่วนนี้มีรายละเอียดดังต่อไปนี้

3.1 สภาพการดำเนินงานของสำนักงานปลัดกระทรวงการอุดมศึกษา วิทยาศาสตร์ วิจัยและนวัตกรรม (สป.อว.) และสถาบันอุดมศึกษา

1) กระบวนการขับเคลื่อนการดำเนินงานตามแผนการศึกษาแห่งชาติไปสู่การปฏิบัติ

หน่วยงานส่วนกลาง

การขับเคลื่อนแผนการศึกษาแห่งชาติ พ.ศ. 2560-2579 ของหน่วยงานที่เกี่ยวข้องในการจัดการศึกษาระดับอุดมศึกษา ในส่วนของสำนักงานปลัดกระทรวงการอุดมศึกษา วิทยาศาสตร์ วิจัยและนวัตกรรม (สป.อว.) ในช่วงระยะ 5 ปีแรก พบว่า ในยุคแรก ๆ กระทรวงการอุดมศึกษา เป็นส่วนหนึ่งของการจัดทำยุทธศาสตร์ในแผนการศึกษาแห่งชาติด้วย ตั้งแต่สมัยเป็นสำนักงานคณะกรรมการการอุดมศึกษา (สกอ.) ดังนั้น จึงมีความเข้าใจและรับทราบในตัวแผนการศึกษาแห่งชาติเป็นอย่างดี

ผู้บริหารมีการส่งมอบนโยบายที่เป็นไปตามแผนการศึกษาแห่งชาติไปยังสถาบันอุดมศึกษา โดยคาดว่าหัวหน้าส่วนราชการของสถาบันอุดมศึกษาคงจะได้รับทราบถึงนโยบายดังกล่าว แต่การถ่ายทอดนโยบายดังกล่าวลงสู่การปฏิบัติอาจจะยังไม่ครอบคลุมในทุกระดับ และยังไม่ชัดเจนเป็นรูปธรรมนัก

หน่วยงานระดับสถานศึกษา

ในส่วนของสถาบันอุดมศึกษา บุคลากรในแต่ละสถาบันมีความรู้ความเข้าใจโดยภาพรวมเป็นส่วนใหญ่ กลุ่มผู้บริหารเป็นกลุ่มที่มีความเข้าใจมากกว่ากลุ่มอื่น แต่ก็ไม่ได้มีความลึกซึ้งชัดเจนมากนัก ในขณะที่บุคลากรในสถาบันก็จะมีรู้ความเข้าใจในระดับหนึ่งเท่านั้น แต่ผู้บริหารได้พยายามสร้างความตระหนักให้แก่บุคลากรในสถาบันอยู่เสมอ

ในการรับทราบถึงภารกิจ บทบาทและแนวทางการดำเนินงานและการขับเคลื่อนแผนการศึกษาแห่งชาติสู่การปฏิบัติ สถาบันอุดมศึกษาแต่ละแห่งได้รับทราบจากหลายช่องทาง ทั้งการประชุมจากกระทรวง อว. จาก สกศ. หนังสือราชการ และมีการศึกษาสืบค้นด้วยตนเอง

ในการรับและส่งมอบนโยบายที่เป็นไปตามแผนการศึกษาแห่งชาติ สถาบันอุดมศึกษาแต่ละแห่งมีการดำเนินการตามสายบังคับบัญชา คือรับมอบนโยบายจากกระทรวง อว. และนำมาดำเนินการโดยหน่วยงานที่รับผิดชอบในสถาบัน ซึ่งเป็นไปตามนโยบายของแต่ละสถาบัน เพื่อดำเนินการจัดทำยุทธศาสตร์ และแผนของสถาบัน โดยมีการประชุมผู้บริหารของหน่วยงาน ซึ่งได้แก่ คณบดี หัวหน้าหน่วยงานต่าง ๆ จากนั้นจึงส่งมอบนโยบายไปยังคณะและหน่วยงานต่าง ๆ ในสถาบัน คณบดีแต่ละคณะ และผู้บริหารของหน่วยงานต่าง ๆ ได้ดำเนินการส่งมอบภารกิจด้วยการถ่ายทอดไปยังบุคลากรทุกฝ่ายในคณะ และสาขาวิชา และทุกฝ่ายจะร่วมกันจัดทำแผนยุทธศาสตร์ แผนปฏิบัติการประจำปี โครงการ และกิจกรรมของคณะและสาขาวิชา เพื่อให้สอดคล้องกับแผนยุทธศาสตร์ของสถาบัน และของชาติต่อไป

2) การดำเนินงานตามยุทธศาสตร์ต่าง ๆ ของแผนการศึกษาแห่งชาติ

หน่วยงานส่วนกลาง

สำหรับการดำเนินงานขับเคลื่อนแผนการศึกษาแห่งชาติสู่การปฏิบัติ เป็นการดำเนินงานที่ครอบคลุมทั้ง 6 ยุทธศาสตร์หลัก โดยในส่วนของภาพรวมมีการดำเนินงานในลักษณะต่าง ๆ ดังนี้

ยุทธศาสตร์ที่ 1 การจัดการศึกษาเพื่อความมั่นคงของสังคมและประเทศชาติ สำหรับการจัดการศึกษาระดับอุดมศึกษา จะเห็นได้ชัดเจนว่ามีการกำหนดในส่วนของการศึกษาทั่วไป (general education หรือ GE) ไว้เป็นส่วนหนึ่งของโครงสร้างของหลักสูตร เพื่อที่จะให้นักศึกษามีคุณลักษณะที่พึงประสงค์ โดยเฉพาะความเป็นพลเมืองซึ่งเป็นสิ่งที่กำหนดไว้ในการจัดการศึกษาเชิงบูรณาการในลักษณะของสาขาวิชาต่าง ๆ โดยไม่ได้เป็นหลักสูตรโดยตรง แต่เป็นการบูรณาการกับสาขาวิชาต่าง ๆ ลักษณะของการศึกษาที่เป็นพื้นฐานของการศึกษาทั่วไป จะมีความเป็นอิสระในการออกแบบโครงสร้าง และเป็นลักษณะของการจัดเป็นกรอบพื้นฐานเบื้องต้นเท่านั้น ส่วนการออกแบบหลักสูตรจะเปิดโอกาสให้สถาบันอุดมศึกษาพิจารณาตามความเหมาะสม

นอกจากนี้ มีโครงการการพัฒนาเขตเฉพาะกิจจังหวัดชายแดนภาคใต้ ซึ่งเป็นการส่งเสริมให้เด็กในพื้นที่ได้รับการศึกษาและการเรียนรู้อย่างมีคุณภาพ โดยสนับสนุนในเรื่องทุนการศึกษาให้กับเด็กในพื้นที่ชายแดนภาคใต้ที่เป็นจังหวัดชายขอบ รวมถึงนักศึกษาที่ด้อยโอกาสในพื้นที่ภาคใต้และพื้นที่พิเศษ ทั้งนี้เพื่อเป็นการขยายโอกาสทางการศึกษาให้กับกลุ่มผู้ที่อยู่ในกลุ่มพื้นที่ดังกล่าว เพื่อสร้างให้นักศึกษามีความรักในความเป็นพลเมืองในเขตพื้นที่ในส่วนนั้น

ยุทธศาสตร์ที่ 2 การผลิตและพัฒนากำลังคน การวิจัย และนวัตกรรม เพื่อสร้างขีดความสามารถในการแข่งขันของประเทศ ถือได้ว่าเป็นภารกิจที่ชัดเจนสำหรับหน่วยงานระดับอุดมศึกษา โดยเฉพาะในเป้าหมายที่กำหนดไว้ในแผนการศึกษาแห่งชาติ โดยเฉพาะในเรื่องของการพัฒนาทักษะที่จำเป็น และสมรรถนะที่สอดคล้องกับความต้องการของตลาดแรงงาน โดยได้พยายามส่งเสริมให้สถาบันอุดมศึกษาดำเนินการจัดหลักสูตรในลักษณะที่เป็นการสร้างความร่วมมือกับสถานประกอบการ พัฒนาเป็นหลักสูตรการศึกษาเชิงบูรณาการกับการทำงาน (cooperative and work integrated education หรือ CWIE) และหลักสูตรสหกิจศึกษา ที่เป็นการพัฒนากำลังคนในแง่ของการพัฒนาทักษะที่สอดคล้องกับความต้องการของตลาดแรงงาน ซึ่งเป็นการเปิดโอกาสให้เด็กได้มีโอกาสได้ไปทำงานซึ่งทำให้ได้ศึกษาเรียนรู้จากการทำงานจริงกับสถานประกอบการ นอกจากนี้ มีการปรับเปลี่ยนในหลายเรื่อง เพื่อให้การจัดการศึกษาสอดคล้องกับความต้องการของสังคมมากขึ้น ได้แก่ การปรับเรื่องของกฎระเบียบต่าง ๆ เพื่อให้มีความยืดหยุ่นมากขึ้นให้กับสถาบันอุดมศึกษา โดยเฉพาะเรื่องของการกำหนดระยะเวลาการจัดการศึกษา ซึ่งจะเป็นการส่งเสริมทิศทางการจัดการศึกษาแบบการจัดการศึกษาตลอดชีวิต และการจัดการศึกษาในหลักสูตรต่าง ๆ ให้มีลักษณะเป็นโมดูลให้มากขึ้น และไม่ได้เป็นการเรียนเพื่อปริญญาอย่างเดียว แต่เป็นหลักสูตร non degree ที่มีการเก็บจำนวนหน่วยกิต เพื่อรองรับการจัดการศึกษาตลอดชีวิต และการพัฒนาระบบคลังหน่วยกิต

ซึ่งสามารถที่จะเรียนรู้แบบข้ามสถาบัน ภายใต้ความร่วมมือกันระหว่างสถาบันอุดมศึกษา โดยในอนาคตสามารถเรียนที่ใดก็ได้ และสามารถสะสมหน่วยกิตที่เรียนไว้ในคลังหน่วยกิต และสามารถนำมาเทียบสำหรับการรับปริญญาในหลักสูตรต่าง ๆ ได้ด้วย ซึ่งการดำเนินงานเหล่านี้จะเป็นการรองรับนโยบายและทิศทางการจัดการศึกษาระดับอุดมศึกษาที่มีการเปลี่ยนแปลงในปัจจุบัน

ยุทธศาสตร์ที่ 3 การพัฒนาศักยภาพคนทุกช่วงวัย และการสร้างสังคมแห่งการเรียนรู้ ในปัจจุบันทิศทางการจัดการศึกษาระดับอุดมศึกษาเน้นการจัดการศึกษาที่เอื้อต่อการจัดการศึกษาตลอดชีวิต (life-long learning) และให้ความสำคัญกับการพัฒนาทักษะต่าง ๆ โดยมีการปรับระบบมาตรฐานคุณวุฒิเพื่อให้เชื่อมโยงกับมาตรฐานคุณวุฒิของชาติที่สำนักงานเลขาธิการสภาการศึกษากำลังจัดทำอยู่ในขณะนี้ เพื่อให้มีการเชื่อมโยงและสามารถเทียบโอนกันได้ และหากสามารถดำเนินการเรื่องระบบคลังหน่วยกิตได้สำเร็จ ก็จะสามารถนำไปสู่การเชื่อมโยงระบบการเทียบคุณวุฒิทั้งในระดับชาติและนานาชาติได้

ยุทธศาสตร์ที่ 4 การสร้างโอกาส ความเสมอภาค และความเท่าเทียมทางการศึกษา เป็นภารกิจหนึ่งที่สถาบันอุดมศึกษาให้การส่งเสริมและสนับสนุน โดยดำเนินการจัดตั้งกองทุนพัฒนาการอุดมศึกษา ทั้งที่เป็นทุนพัฒนาทางด้านวิทยาศาสตร์ ทุนพัฒนาทางด้านสังคมศาสตร์ หรือทุนอื่น ๆ ที่มีเอกชนเข้าร่วมในการส่งเสริม โดยเฉพาะในเรื่องของอุตสาหกรรมที่เป็นความต้องการของประเทศ เพื่อจะส่งเสริมให้สถาบันอุดมศึกษาพัฒนาจากกลุ่มไปยังสาขาต่าง ๆ ที่ต้นเชิงวชาญ โดยจะมีการจัดสรรงบประมาณสนับสนุนในแต่ละกลุ่มของสถาบันการศึกษา ทั้งนี้เป็นการสร้างความเสมอภาคและความเท่าเทียมกันในการจัดการศึกษา และโดยเฉพาะอย่างยิ่งเมื่อพิจารณาทิศทางของการจัดการศึกษาหลังจากการแพร่ระบาดของโรคติดเชื้อไวรัสโคโรนา 2019 (COVID19) สิ่งที่เห็นได้อย่างชัดเจนคือ การจัดการศึกษาผ่านระบบอิเล็กทรอนิกส์หรือดิจิทัล โดยได้มีการกำหนดหลักเกณฑ์ของการจัดการศึกษาผ่านระบบไอที เพื่อเป็นกลไกสำคัญในการพัฒนาคุณภาพของการจัดการศึกษาในปัจจุบัน

ยุทธศาสตร์ที่ 5 การจัดการศึกษาเพื่อสร้างเสริมคุณภาพชีวิตที่เป็นมิตรกับสิ่งแวดล้อม ได้มีการส่งเสริมให้สถาบันอุดมศึกษาพัฒนาการจัดการศึกษา โดยนำแนวคิดเรื่องของการสร้างคุณภาพชีวิตที่เป็นมิตรกับสิ่งแวดล้อมโดยเฉพาะนโยบาย BCG (Bio economy; Circular economy; Green economy) ซึ่งจะเป็นทิศทางของประเทศและทิศทางของโลก นำไปสู่การจัดการศึกษาของสถาบันอุดมศึกษา โดยมีการออกแบบให้สามารถที่จะพัฒนาหลักสูตรหรือแหล่งการเรียนรู้ที่จะเสริมสร้างคุณภาพชีวิตให้เป็นมิตรกับสิ่งแวดล้อมตามนโยบายได้

ยุทธศาสตร์ที่ 6 การพัฒนาประสิทธิภาพของระบบบริหารจัดการศึกษา สำหรับเรื่องโครงสร้างบทบาท ระบบการจัดการเกิดความคล่องตัวมากขึ้น โดยเป็นไปในลักษณะให้อำนาจสภามหาวิทยาลัยในการออกแบบการบริหารจัดการเอง ในขณะที่กระทรวงฯ จะเน้นในเรื่องการติดตามประเมินผลในแง่ของการนำไปใช้ว่ามีปัญหาหรือไม่ อย่างไร เมื่อเทียบกับเกณฑ์มาตรฐานกลาง

ตัวอย่างเช่น การบริหารแบบ sandbox คือ รูปแบบการบริหารหลักสูตรที่ส่งเสริมให้สถาบันอุดมศึกษาที่มีขีดความสามารถได้ทดลองทำ โดยมีการทดลองให้ยกเว้นหรือปลดล็อคเกณฑ์มาตรฐาน แต่จะเป็นการทดลองในสาขาที่เป็นความต้องการของประเทศ โดยในแต่ละสถาบันก็จะทดลองยกเว้นเกณฑ์มาตรฐาน หากทำได้ก็จะมีการปรับให้เข้าสู่เกณฑ์มาตรฐานกลาง ซึ่งเป็นการส่งเสริมการพัฒนากำลังคนให้เร็วขึ้น เน้นการบริหารจัดการที่สภามหาวิทยาลัยจะต้องมีการออกแบบให้สอดคล้องกับสถานการณ์ให้มากขึ้น อาจมีการปลดล็อคในเรื่องอาจารย์ประจำหลักสูตร อาจารย์ผู้รับผิดชอบหลักสูตร ที่ยกเว้นให้ไม่เป็นไปตามเกณฑ์มาตรฐาน โดยนำคนที่มีประสบการณ์ มีขีดความสามารถ ซึ่งอาจอยู่ในภาคเอกชน มาเป็นอาจารย์ผู้รับผิดชอบหลักสูตรแทน ขณะนี้กำลังอยู่ในระหว่างการทดลองดำเนินการ ถ้าทำได้สำเร็จก็จะทำให้เกิดความคล่องตัวในการบริหารจัดการ ซึ่งจะนำสู่การพัฒนาากำลังคนที่สอดคล้องกับทิศทางการเปลี่ยนแปลงของโลก

หน่วยงานระดับสถานศึกษา

ในส่วนของการดำเนินงานขับเคลื่อนแผนการศึกษาแห่งชาติสู่การปฏิบัติในแต่ละยุทธศาสตร์ของสถาบันอุดมศึกษาแต่ละกลุ่ม มีดังนี้

ยุทธศาสตร์ที่ 1 การจัดการศึกษาเพื่อความมั่นคงของสังคมและประเทศชาติ สถาบันอุดมศึกษา มีการดำเนินงานในลักษณะของโครงการและกิจกรรมที่เกี่ยวข้องกับการจัดการศึกษา เพื่อความมั่นคงของสังคมและประเทศชาติมาอย่างต่อเนื่อง มีทั้งกิจกรรมตามแผนงานและกิจกรรมที่นิสิตนักศึกษาได้รวมกลุ่มและดำเนินกิจกรรมขึ้นมาเอง รวมถึงกิจกรรมที่ได้รับความร่วมมือกับเครือข่ายภายนอก ตัวอย่างโครงการ เช่น การส่งเสริมความเป็นประชาธิปไตยด้วยการเลือกตั้งสถานักศึกษาทั้งในระดับมหาวิทยาลัย และระดับคณะ กิจกรรมค่ายอาสาพัฒนาท้องถิ่นหรือชุมชนชนบท กิจกรรมการเดินรณรงค์ต่อต้านยาเสพติด กิจกรรมเกี่ยวกับการสืบสานวัฒนธรรม กิจกรรมส่งเสริมความเป็นพลเมืองดี การแสดงความจงรักภักดีต่อสถาบันชาติ ศาสนา และพระมหากษัตริย์

สำหรับสถาบันอุดมศึกษาในกลุ่ม 3 ซึ่งเป็นกลุ่มพัฒนาชุมชนท้องถิ่นและชุมชนอื่น จะให้ความสำคัญกับการส่งเสริมและพัฒนาชุมชนในความรับผิดชอบอย่างเต็มที่ โดยเน้นด้านการอยู่ร่วมกันอย่างสันติ เพื่อนำไปสู่ความมั่นคงของสังคมและประเทศชาติ

ยุทธศาสตร์ที่ 2 การผลิตและพัฒนาากำลังคน การวิจัย และนวัตกรรม เพื่อสร้างขีดความสามารถในการแข่งขันของประเทศ สถาบันอุดมศึกษา มีการดำเนินงานส่งเสริมในด้านการวิจัยและนวัตกรรมให้แก่อาจารย์ บุคลากร และนิสิตนักศึกษาค้นคว้าเด่นชัด โดยเฉพาะสถาบันอุดมศึกษาในกลุ่ม 2 กลุ่มพัฒนาเทคโนโลยีและส่งเสริมนวัตกรรม ที่มีการดำเนินงานที่ตอบสนองยุทธศาสตร์นี้อย่างโดดเด่นและชัดเจน

ยุทธศาสตร์ที่ 3 การพัฒนาศักยภาพคนทุกช่วงวัย และการสร้างสังคมแห่งการเรียนรู้ สถาบันอุดมศึกษา มีการดำเนินงานส่งเสริมการพัฒนาศักยภาพคนทุกช่วงวัย และการสร้างสังคมแห่งการเรียนรู้ ทั้งอาจารย์ บุคลากร และนิสิตนักศึกษา ตลอดจนชุมชนภายนอก เช่น การให้ทุน

การศึกษาเพื่อให้อาจารย์และบุคลากรของมหาวิทยาลัยได้ศึกษาต่อในระดับที่สูงขึ้นทั้งในและต่างประเทศ การสนับสนุนการอบรมตามประเด็นที่สนใจ การส่งเสริมให้อาจารย์เข้าสู่ตำแหน่งทางวิชาการที่สูงขึ้น และส่งเสริมให้มีการทำวิจัยและตีพิมพ์เผยแพร่ทั้งในระดับชาติและนานาชาติ นอกจากนี้มีการจัดงานประชุมทางวิชาการระดับชาติและนานาชาติเพื่อเป็นเวทีในการแลกเปลี่ยนเรียนรู้ทางวิชาการตามศาสตร์ต่าง ๆ ในส่วนของนิสิตนักศึกษา สถาบันได้เปิดโอกาสให้นิสิตนักศึกษาได้เข้าร่วมเป็นสมาชิกชมรมต่าง ๆ ตามความสนใจ เพื่อให้ได้มีโอกาสสร้างความสัมพันธ์ระหว่างรุ่นพี่รุ่นน้องและศิษย์เก่า อีกทั้งได้เรียนรู้ประสบการณ์ต่าง ๆ ผ่านการทำกิจกรรม

ในส่วนของประชาชนในสังคม สถาบันอุดมศึกษาได้พัฒนาหลักสูตรเพื่อรองรับการพัฒนาศักยภาพของคนทุกช่วงวัยในลักษณะที่หลากหลาย ตามความเชี่ยวชาญของแต่ละสถาบัน โดยมีทั้งที่เสียค่าใช้จ่าย และฟรี เพื่อให้ทุกคนได้มีโอกาสเรียนรู้ตามความสนใจและความต้องการ รวมทั้งเพื่อส่งเสริมศักยภาพของแต่ละคน เพื่อนำไปสู่การสร้างสังคมแห่งการเรียนรู้ที่แท้จริง

ยุทธศาสตร์ที่ 4 การสร้างโอกาส ความเสมอภาค และความเท่าเทียมทางการศึกษา สถาบันอุดมศึกษามีการดำเนินงานเพื่อสร้างโอกาส ความเสมอภาค และความเท่าเทียมทางการศึกษาโดยการจัดสรรทุนการศึกษาให้แก่นิสิตนักศึกษาในหลายประเภท เช่น ทุนเรียนดีแต่ขาดแคลน ทุนทรัพย์ ทุนสำหรับผู้มีคุณธรรมจริยธรรมดี นอกจากนี้ ยังมีโครงการสวัสดิการให้ยืมเงิน และอุปกรณ์การเรียน เช่น คอมพิวเตอร์ มีทุนผู้ช่วยสอนสำหรับนิสิตนักศึกษาในระดับบัณฑิตศึกษา มีทุนจ้างทำงานในมหาวิทยาลัยเพื่อแลกกับทุนการศึกษา นอกจากนี้มีการพัฒนาช่องทางเผยแพร่องค์ความรู้ผ่านเทคโนโลยีดิจิทัลเพื่อให้คนทุกกลุ่มทุกระดับทุกวัยได้มีโอกาสเข้าถึงการศึกษาได้อย่างเสมอภาคและเท่าเทียมกัน

ยุทธศาสตร์ที่ 5 การจัดการศึกษาเพื่อสร้างเสริมคุณภาพชีวิตที่เป็นมิตรกับสิ่งแวดล้อม สถาบันอุดมศึกษามีการดำเนินงานโดยการเข้าสู่การเป็นมหาวิทยาลัยสีเขียว (Green University) มีการส่งเสริมให้ผู้เรียนมีจิตสำนึกที่ติดต่อการอนุรักษ์สิ่งแวดล้อม โดยการกำหนดเป็นรายวิชาให้ได้เลือกเรียน และมีกิจกรรมที่ส่งเสริมการสร้างความเข้าใจและเข้าถึงการเป็นมิตรกับสิ่งแวดล้อมในหลากหลายลักษณะ และมีการกำหนดเป็นตัวชี้วัดสำคัญในยุทธศาสตร์ของสถาบันด้วย

ยุทธศาสตร์ที่ 6 การพัฒนาประสิทธิภาพของระบบบริหารจัดการศึกษา สถาบันอุดมศึกษามีการดำเนินงานที่มีความเป็นอิสระ โดยแต่ละสถาบันจะมีการกำหนดวิธีการพัฒนาประสิทธิภาพของระบบการบริหารจัดการศึกษาในสถาบันของตนเองอย่างหลากหลาย โดยคำนึงถึงความเหมาะสมของบริบทของสถาบันเป็นหลัก เช่น ให้ความสำคัญกับตัวชี้วัดในด้านต่าง ๆ ในการประกันคุณภาพทั้งภายในและภายนอกสถาบัน มีการใช้ระบบการประกันคุณภาพในแบบต่าง ๆ มีการเน้นที่การสร้าง innovation เพื่อพัฒนางานประจำด้วยงานวิจัย และมีการยึดแผนยุทธศาสตร์และหลักการทำงานที่เหมาะสมเพื่อให้บุคลากรทุกระดับได้เข้าใจตรงกัน และร่วมกันพัฒนาสถาบันในทิศทางที่ชัดเจน เพื่อทำให้เกิดประสิทธิภาพของระบบบริหารจัดการศึกษา

สำหรับในมุมมองของผู้เรียนในสถาบันอุดมศึกษา ได้มีการรับทราบถึงกิจกรรมที่สถาบันอุดมศึกษาจัดขึ้นเพื่อพัฒนาผู้เรียนจากหลายช่องทาง ได้แก่ ออนไลน์ ป้ายประชาสัมพันธ์ เว็บไซต์ เอกสาร ไลน์กลุ่ม ฯลฯ ทั้งในส่วนที่มหาวิทยาลัยจัด และในส่วนของคณะและชมรมต่าง ๆ จัด โดยมีกิจกรรมที่หลากหลาย ทั้งกิจกรรมที่เสริมสร้างสมรรถนะและทักษะทางวิชาชีพของผู้เรียน กิจกรรมที่ส่งเสริมคุณธรรมจริยธรรมในวิชาชีพ กิจกรรมที่ส่งเสริมเรื่องจิตอาสาเพื่อช่วยเหลือชุมชนและสังคม กิจกรรมเกี่ยวกับความมั่นคงของชาติ กิจกรรมเกี่ยวกับวันสำคัญต่าง ๆ ฯลฯ

นิสิตนักศึกษาในสถาบันอุดมศึกษาได้รับประโยชน์จากการเข้าร่วมกิจกรรมต่าง ๆ ตามที่สถาบันจัดไว้ในหลาย ๆ ประการ ดังนี้ 1) ได้พัฒนาความรู้ในสาขาที่เรียน และความรู้ในด้านอื่น ๆ เช่น ด้านภาษา 2) ได้มีโอกาสฝึกฝนในทักษะและบุคลิกภาพด้านต่าง ๆ เช่น การแสดงออก ความเป็นผู้นำ ความมั่นใจ ระเบียบวินัย การเข้าสังคม การประสานงาน การทำงานเป็นทีม การบริหารเวลา การตัดสินใจ ทักษะการสร้างมนุษยสัมพันธ์ที่ดี และทักษะการสื่อสาร ฯลฯ ซึ่งทักษะและบุคลิกภาพเหล่านี้จะเป็นประโยชน์ต่อการใช้ชีวิต และในการทำงานในอนาคต 3) ได้รู้จักเพื่อนต่างสาขา และต่างคณะ ทำให้แลกเปลี่ยนและแบ่งปันประสบการณ์ซึ่งกันและกัน 4) ได้สร้างเครือข่ายทางสังคมกับบุคคล หน่วยงาน และองค์กรภายนอกต่าง ๆ และ 5) ทำให้เกิดรายได้ระหว่างการศึกษ เช่น การทำงานพิเศษ การฝึกงาน

นอกจากนี้นิสิตนักศึกษาต้องการให้สถาบันอุดมศึกษาจัดให้มีกิจกรรมดังเช่นที่เคยจัดไว้อย่างต่อเนื่องต่อไป เพราะมีความเหมาะสมในระดับหนึ่ง แต่ก็ควรมีการปรับปรุงและเพิ่มเติมในประเด็นดังนี้ 1) ปรับเนื้อหาของกิจกรรมให้มีความเหมาะสมกับบริบทของนิสิตนักศึกษาให้มากขึ้น 2) สนับสนุนให้มีกิจกรรมการลงพื้นที่สู่ชุมชน การออกค่าย และกิจกรรมการปลูกฝังคุณธรรมจริยธรรม ความรักชาติ อย่างต่อเนื่อง 3) เพิ่มกิจกรรมการส่งเสริมทักษะด้านภาษาอังกฤษให้มากขึ้น 4) เพิ่มกิจกรรมที่เป็นความรู้ที่ทันสมัยสำหรับโลกในปัจจุบัน เช่น การรู้เท่าทันกลโกงทางการตลาด มีงานอาชีพออนไลน์ แชนลูปโซ่ ฯลฯ 5) ควรมีการจัดกิจกรรมในลักษณะของชุมชนแลกเปลี่ยนเรียนรู้ระหว่างนิสิตนักศึกษาคณะต่าง ๆ และสถาบันต่าง ๆ

สำหรับในระดับบัณฑิตศึกษา นิสิตนักศึกษาได้เสนอว่า ควรได้มีการจัดกิจกรรมเพิ่มเติมให้มากขึ้น เพื่อให้มีความเหมาะสมกับบริบทของการศึกษาในระดับบัณฑิตศึกษา โดยเป็นไปในลักษณะของการแลกเปลี่ยนเรียนรู้กับสถาบันอื่น ทั้งในและต่างประเทศ รวมทั้งควรมีการเชิญวิทยากรจากหน่วยงานต่าง ๆ มาให้ความรู้ที่เป็นประโยชน์ต่อการทำวิทยานิพนธ์ให้มากขึ้น

3) การกำกับติดตามผลการดำเนินงานของหน่วยงานที่เกี่ยวข้อง

หน่วยงานส่วนกลาง

สำหรับแนวทางในการกำกับติดตามการดำเนินงานของหน่วยงานในสังกัด เป็นไปในลักษณะของการให้ความสำคัญในการจัดการศึกษาของสถาบันอุดมศึกษาค่อนข้างสูง โดยใช้กลไกของระบบประกันคุณภาพภายในเป็นหลัก คือให้สภามหาวิทยาลัยของแต่ละสถาบันเป็นผู้กำหนดเอง

ว่าจะใช้ระบบใดในการประกันคุณภาพภายในสถาบันของตนเอง และมีการรับรองมาตรฐานหลักสูตร ภายหลังจากที่หลักสูตรได้รับการอนุมัติจากสภามหาวิทยาลัย โดยมีการตั้งคณะกรรมการในการ พิจารณาหลักสูตร สำหรับเกณฑ์ใหม่ที่กำลังพัฒนา เมื่อสถาบันอุดมศึกษาส่งหลักสูตรเข้ามาพิจารณา จะมีคณะกรรมการทำหน้าที่พิจารณาคำล่ำ ๑ กับเป็นการ pre และการ post สำหรับการ post ถือเป็นขั้นตอนสำคัญคือ เป็นขั้นตอนการประเมินหลักสูตร ซึ่งเป็นการประเมินเพื่อให้การรับรอง มาตรฐานหลักสูตรก่อนที่ผู้เรียนจะจบ เงื่อนไขสำคัญคือ ถ้าหลักสูตรผ่านเกณฑ์มาตรฐานจึงจะรับรอง หลักสูตรนั้น แต่ถ้าหลักสูตรไม่ผ่านเกณฑ์มาตรฐาน อาจต้องมีการปรับปรุงแก้ไขก่อน คือถ้าหลักสูตร ไม่เป็นไปตามเกณฑ์ก็คือหลักสูตรจะไม่ได้รับการรับรอง และอาจจะเป็นประเด็นนำไปสู่การถูก เผยแพร่ต่อสาธารณะได้

หน่วยงานระดับสถานศึกษา

ในส่วนของสถาบันอุดมศึกษา สถาบันอุดมศึกษาแต่ละแห่งมีการกำกับติดตาม การดำเนินงานของหน่วยงานในทุกระดับตามสายบังคับบัญชาอย่างทั่วถึง มีการให้รายงานผล การดำเนินงานเสนอผู้บริหารเป็นระยะ โดยพิจารณาตามตัวชี้วัดในแผนแต่ละฉบับ ซึ่งผู้บริหารระดับ คณะจะต้องเสนอรายงานผลการปฏิบัติงานของคณะต่าง ๆ ไปยังสถาบันต่อไป การดำเนินการกำกับ ติดตามดังกล่าวเป็นไปในลักษณะของการประกันคุณภาพภายในของสถาบัน ซึ่งกระทรวง อว. ได้ให้ อิสระในการดำเนินการแก่สถาบันอุดมศึกษาทุกแห่ง

กล่าวโดยสรุปได้ว่า สภาพการดำเนินงานตามแผนการศึกษาแห่งชาติของหน่วยงาน ที่จัดการศึกษาระดับอุดมศึกษา ผู้บริหารระดับกระทรวงมีความเข้าใจและรับทราบในตัวแผนการศึกษา แห่งชาติเป็นอย่างดี และมีการส่งมอบนโยบายที่เป็นไปตามแผนการศึกษาแห่งชาติไปยังสถาบัน อุดมศึกษา โดยคาดว่าหัวหน้าส่วนงานของสถาบันอุดมศึกษาจะได้รับทราบถึงนโยบายดังกล่าว แต่การถ่ายทอดนโยบายดังกล่าวลงสู่การปฏิบัติอาจจะยังไม่ครอบคลุมในทุกระดับ และยังไม่ชัดเจน เป็นรูปธรรมนัก ในส่วนของสถาบันอุดมศึกษา บุคลากรในแต่ละสถาบันมีความรู้ความเข้าใจโดย ภาพรวมเป็นส่วนใหญ่ โดยเฉพาะกลุ่มผู้บริหารสถาบันจะเป็นกลุ่มที่มีความเข้าใจมากกว่ากลุ่มอื่น แต่ก็ได้ไม่มีความลึกซึ้งชัดเจนมากนัก ในขณะที่บุคลากรในสถาบันจะมีความรู้ความเข้าใจในระดับหนึ่ง แต่ผู้บริหารได้พยายามสร้างความตระหนักให้แก่บุคลากรในสถาบันอยู่เสมอ

สำหรับการรับทราบถึงภารกิจ บทบาทและแนวทางการดำเนินงานในการขับเคลื่อน แผนการศึกษาแห่งชาติสู่การปฏิบัติ สถาบันอุดมศึกษาแต่ละแห่งได้รับทราบจากหลายช่องทาง ทั้งการประชุมจากกระทรวง อว. จาก สกศ. หนังสือราชการ และมีการศึกษาสืบค้นเอง ในการรับ และส่งมอบนโยบายที่เป็นไปตามแผนการศึกษาแห่งชาติ สถาบันอุดมศึกษาแต่ละแห่งมีการดำเนินการ ตามสายบังคับบัญชา คือรับมอบนโยบายจากกระทรวง อว. และนำมาดำเนินการโดยหน่วยงาน ที่รับผิดชอบในสถาบัน ซึ่งเป็นไปตามนโยบายของแต่ละสถาบัน เพื่อดำเนินการจัดทำยุทธศาสตร์ และแผนของสถาบัน โดยมีการประชุมผู้บริหารของหน่วยงาน ซึ่งได้แก่ คณบดี หัวหน้าหน่วยงาน

ต่าง ๆ จากนั้นจึงส่งมอบนโยบายไปยังคณะและหน่วยงานต่าง ๆ ในสถาบัน คณบดีแต่ละคณะ และผู้บริหารของหน่วยงานต่าง ๆ ได้ดำเนินการส่งมอบภารกิจด้วยการถ่ายทอดไปยังบุคลากรทุกฝ่าย ในคณะ และสาขาวิชา และทุกฝ่ายจะได้ร่วมกันจัดทำแผนยุทธศาสตร์ แผนปฏิบัติการประจำปี โครงการ และกิจกรรมของคณะและสาขาวิชา เพื่อให้สอดคล้องกับแผนยุทธศาสตร์ของสถาบัน และของชาติ

ในการดำเนินงานขับเคลื่อนแผนการศึกษาแห่งชาติสู่การปฏิบัติ เป็นการดำเนินงานที่ครอบคลุมทั้ง 6 ยุทธศาสตร์หลัก ในหน่วยงานส่วนกลางได้มีการกำหนดโครงการและกิจกรรมเพื่อตอบสนองยุทธศาสตร์ทุกยุทธศาสตร์ และได้ให้อิสระแก่สถาบันอุดมศึกษาแต่ละแห่งในการนำเสนอโครงการและกิจกรรมที่มีความหลากหลายและเหมาะสมกับบริบทของสถาบัน โดยแต่ละแห่งได้ยึดจุดเน้นจากการกำหนดกลุ่มสถาบันของตนเอง และสร้างสรรค์โครงการและกิจกรรมตามพันธกิจของกลุ่มที่แต่ละสถาบันสังกัด

สำหรับในมุมมองของผู้เรียน ส่วนใหญ่มีความพึงพอใจต่อการจัดกิจกรรมของสถาบัน เพราะได้รับประโยชน์ในแง่ต่าง ๆ อย่างกว้างขวาง ตอบสนองทั้งด้านความรู้ และทักษะจำเป็นในวิชาชีพ และการดำเนินชีวิตในอนาคต ได้มีการแลกเปลี่ยนเรียนรู้กับผู้อื่น ทั้งผู้ทรงคุณวุฒิ ชุมชน และเพื่อนร่วมคณะ เพื่อนต่างคณะ และต่างสถาบัน แต่มีข้อเสนอแนะให้เพิ่มเติมในส่วนที่เป็นประโยชน์และทันสมัยเพื่อให้ตอบสนองต่อการเปลี่ยนแปลงของโลก

ในการกำกับติดตามการดำเนินงานของหน่วยงานในสังกัด เป็นไปในลักษณะของการให้ความสำคัญในการจัดการศึกษาของสถาบันอุดมศึกษาค่อนข้างสูง โดยใช้กลไกของระบบประกันคุณภาพภายในเป็นหลัก คือให้สภามหาวิทยาลัยของแต่ละสถาบันเป็นผู้กำหนดระบบในการประกันคุณภาพภายในของสถาบันของตนเอง และมีการรับรองมาตรฐานหลักสูตรภายหลังจากที่หลักสูตรได้รับการอนุมัติจากสภามหาวิทยาลัย โดยมีการตั้งคณะกรรมการในการพิจารณาหลักสูตร เมื่อสถาบันอุดมศึกษาส่งหลักสูตรเข้ามาพิจารณา จะมีคณะกรรมการประเมินหลักสูตร ซึ่งเป็นการประเมินเพื่อให้การรับรองมาตรฐานหลักสูตรก่อนที่ผู้เรียนจะจบ เงื่อนไขสำคัญคือ ถ้าหลักสูตรผ่านเกณฑ์มาตรฐานจึงจะรับรองหลักสูตรนั้น แต่ถ้าหลักสูตรไม่ผ่านเกณฑ์มาตรฐาน อาจต้องมีการปรับปรุงแก้ไขก่อน คือถ้าหลักสูตรไม่เป็นไปตามเกณฑ์ก็คือหลักสูตรจะไม่ได้มีการรับรอง และอาจจะเป็นประเด็นนำไปสู่การถูกเผยแพร่ต่อสาธารณะได้ ในส่วนของสถาบันอุดมศึกษาแต่ละแห่งได้มีการกำกับติดตามการดำเนินงานของหน่วยงานในทุกระดับตามสายบังคับบัญชาอย่างทั่วถึง มีการให้รายงานผลการดำเนินงานเสนอผู้บริหารเป็นระยะ โดยพิจารณาตามตัวชี้วัดในแผนแต่ละฉบับ ซึ่งผู้บริหารระดับคณะจะต้องเสนอรายงานผลการปฏิบัติงานของคณะต่าง ๆ ไปยังสถาบันต่อไป การดำเนินการกำกับติดตามดังกล่าวเป็นไปในลักษณะของการประกันคุณภาพภายในของสถาบัน ซึ่งกระทรวง อว. ได้ให้อิสระในการดำเนินการแก่สถาบันอุดมศึกษาทุกแห่ง

❖ ตอนที่ 4 สภาพการดำเนินงานตามแผนการศึกษาแห่งชาติ พ.ศ. 2560-2579 ในระยะ 5 ปีแรกของแผน (พ.ศ. 2560-2564) ของหน่วยงานส่วนกลาง ที่สนับสนุนการจัดการศึกษา

นอกจากสภาพการดำเนินงานตามแผนการศึกษาแห่งชาติ ของหน่วยงานที่เกี่ยวข้องในการจัดการศึกษาขั้นพื้นฐาน การจัดการศึกษาประเภทอาชีวศึกษา และการจัดการศึกษาระดับอุดมศึกษา ดังกล่าวรายละเอียดข้างต้นแล้ว ยังมีหน่วยงานส่วนกลางที่มีส่วนเกี่ยวข้องสำคัญในฐานะเป็นหน่วยงานที่สนับสนุนการจัดการศึกษาโดยภาพรวมของประเทศ ซึ่งจะขอกล่าวถึงรายละเอียดเพิ่มเติมอีก 4 หน่วยงาน ดังนี้

◆ ผลการวิเคราะห์สภาพการดำเนินงานตามแผนการศึกษาแห่งชาติของหน่วยงานส่วนกลางที่สนับสนุนการจัดการศึกษา

ในส่วนนี้ เป็นผลการวิเคราะห์สภาพการดำเนินงานตามแผนการศึกษาแห่งชาติของหน่วยงานส่วนกลางที่สนับสนุนการจัดการศึกษา ได้แก่ สำนักงานเลขาธิการสภาการศึกษา (สกศ.) สำนักงานคณะกรรมการข้าราชการครูและบุคลากรทางการศึกษา (ก.ค.ศ.) สำนักงานเลขาธิการคุรุสภา และสำนักงานรับรองมาตรฐานและประเมินคุณภาพการศึกษา (องค์การมหาชน) (สมศ.) ผลการวิเคราะห์ข้อมูลแสดงดังตาราง 4.7 มีรายละเอียดดังนี้

สกศ. มีการดำเนินงานในลักษณะของการกำหนดนโยบาย แนวคิดและหลักการของการจัดการศึกษาตามแผนฯ การจัดทำเอกสาร และแนวคิดในการปฏิบัติเผยแพร่แก่ผู้เกี่ยวข้องในหน่วยงาน การนำแนวปฏิบัติที่กำหนดไปใช้ในสถานศึกษาหรือพื้นที่นำร่องการศึกษา การจัดทำผลการเรียนรู้จากการนำแนวปฏิบัติที่จัดทำขึ้นเพื่อเผยแพร่แก่ผู้ที่เกี่ยวข้อง และการกำกับติดตามผลการดำเนินงานตามแนวปฏิบัติที่จัดทำขึ้น แต่ไม่ได้มีการถอดแนวคิดจากหลักการของแผนฯ ไปสู่การปฏิบัติ

ก.ค.ศ. มีการดำเนินงานในลักษณะของการกำหนดนโยบาย แนวคิดและหลักการของการจัดการศึกษาตามแผนฯ การถอดแนวคิดจากหลักการของแผนฯ ไปสู่การปฏิบัติ การจัดทำเอกสารและแนวคิดในการปฏิบัติเผยแพร่แก่ผู้เกี่ยวข้องในหน่วยงาน การนำแนวปฏิบัติที่กำหนดไปใช้ในสถานศึกษาหรือพื้นที่นำร่องการศึกษา และการกำกับติดตามผลการดำเนินงานตามแนวปฏิบัติที่จัดทำขึ้น แต่ไม่ได้มีการจัดทำผลการเรียนรู้จากการนำแนวปฏิบัติที่จัดทำขึ้นเพื่อเผยแพร่แก่ผู้ที่เกี่ยวข้อง

คุรุสภา มีการดำเนินงานในลักษณะของการกำหนดนโยบาย แนวคิดและหลักการของการจัดการศึกษาตามแผนฯ การถอดแนวคิดจากหลักการของแผนฯ ไปสู่การปฏิบัติ การจัดทำเอกสาร และแนวคิดในการปฏิบัติเผยแพร่แก่ผู้เกี่ยวข้องในหน่วยงาน แต่ไม่ได้มีการนำแนวปฏิบัติที่กำหนดไปใช้ในสถานศึกษาหรือพื้นที่นำร่องการศึกษา และไม่ได้มีการจัดทำผลการเรียนรู้จากการนำแนวปฏิบัติที่จัดทำขึ้นเพื่อเผยแพร่แก่ผู้ที่เกี่ยวข้อง

สมศ. มีการดำเนินงานครบทุกประเด็น ครอบคลุมตั้งแต่การกำหนดนโยบาย แนวคิดและหลักการของการจัดการศึกษาตามแผนฯ การถอดแนวคิดจากหลักการของแผนฯ ไปสู่การปฏิบัติ การจัดทำเอกสาร และแนวคิดในการปฏิบัติเผยแพร่แก่ผู้เกี่ยวข้องในหน่วยงาน การนำแนวปฏิบัติที่กำหนดไปใช้ในสถานศึกษาหรือพื้นที่นำร่องการศึกษา การจัดทำผลการเรียนรู้จากการนำแนวปฏิบัติที่จัดทำขึ้นเพื่อเผยแพร่แก่ผู้ที่เกี่ยวข้อง และการกำกับติดตามผลการดำเนินงานตามแนวปฏิบัติที่จัดทำขึ้น

ตาราง 4.7 ร้อยละของการดำเนินงานตามแผนการศึกษาแห่งชาติ ของหน่วยงานส่วนกลาง ที่สนับสนุนการจัดการศึกษา

สภาพการดำเนินงาน	หน่วยงานส่วนกลาง			
	สกศ.	ก.ค.ศ.	คุรุสภา	สมศ.
กำหนดนโยบายตามแผนฯ	100.00	100.00	100.00	100.00
ถอดแนวคิดจากแผนฯ	0.00	100.00	100.00	100.00
เผยแพร่เอกสารและแนวคิดในการปฏิบัติ	100.00	100.00	100.00	100.00
นำแนวปฏิบัติไปใช้ในสถานศึกษา	100.00	100.00	0.00	100.00
เผยแพร่ผลการเรียนรู้	100.00	0.00	0.00	100.00
กำกับติดตามผลการปฏิบัติ	100.00	100.00	100.00	100.00

สำหรับผลการวิเคราะห์การดำเนินงานตามยุทธศาสตร์ต่าง ๆ ของแผนการศึกษาแห่งชาติ ของหน่วยงานส่วนกลางที่สนับสนุนการจัดการศึกษา ได้แก่ สกศ. ก.ค.ศ. คุรุสภา และ สมศ. ดังตาราง 4.8 โดยมีรายละเอียดดังนี้

สกศ. มีการดำเนินงานครอบคลุมทุกยุทธศาสตร์ ยกเว้นยุทธศาสตร์ที่ 5 โดยมีการดำเนินงานในยุทธศาสตร์ที่ 3 มากที่สุด (ร้อยละ 80.00) และในยุทธศาสตร์ที่ 1 น้อยที่สุด (ร้อยละ 33.33)

ก.ค.ศ. มีการดำเนินงานเฉพาะยุทธศาสตร์ที่ 3 และ 6 โดยมีการดำเนินงานในยุทธศาสตร์ที่ 6 อย่างครบถ้วน (ร้อยละ 100.00) และในยุทธศาสตร์ที่ 3 มีการดำเนินงานเป็นส่วนใหญ่ (ร้อยละ 66.67)

คุรุสภา มีการดำเนินงานเฉพาะยุทธศาสตร์ที่ 3 และ 6 เช่นเดียวกับ ก.ค.ศ. โดยมีการดำเนินงานในยุทธศาสตร์ที่ 6 อย่างครบถ้วน (ร้อยละ 100.00) และในยุทธศาสตร์ที่ 3 มีการดำเนินงานเป็นส่วนใหญ่ (ร้อยละ 80.00)

สมศ. มีการดำเนินงานเฉพาะยุทธศาสตร์ที่ 6 ซึ่งมีการดำเนินงานอย่างครบถ้วน (ร้อยละ 100.00)

ตาราง 4.8 ร้อยละของการดำเนินงานตามแผนการศึกษาแห่งชาติ ของหน่วยงานส่วนกลาง
ที่สนับสนุนการจัดการศึกษา จำแนกตามยุทธศาสตร์

ยุทธศาสตร์	หน่วยงานส่วนกลาง			
	สกศ.	ก.ค.ศ.	คุรุสภา	สมศ.
ยุทธศาสตร์ที่ 1 การจัดการศึกษาเพื่อความมั่นคงของสังคมและประเทศชาติ	33.33	N/A	N/A	N/A
ยุทธศาสตร์ที่ 2 การผลิตและพัฒนากำลังคน การวิจัยและนวัตกรรม เพื่อสร้างขีดความสามารถในการแข่งขันของประเทศ	75.00	N/A	N/A	N/A
ยุทธศาสตร์ที่ 3 การพัฒนาศักยภาพคนทุกช่วงวัย และการสร้างสังคมแห่งการเรียนรู้	80.00	66.67	80.00	N/A
ยุทธศาสตร์ที่ 4 การสร้างโอกาส ความเสมอภาค และความเท่าเทียมทางการศึกษา	60.00	N/A	N/A	N/A
ยุทธศาสตร์ที่ 5 การจัดการศึกษาเพื่อสร้างเสริมคุณภาพชีวิตที่เป็นมิตรกับสิ่งแวดล้อม	N/A	N/A	N/A	N/A
ยุทธศาสตร์ที่ 6 การพัฒนาประสิทธิภาพของระบบบริหารจัดการศึกษา	60.00	100.00	100.00	100.00

สำหรับผลการศึกษาสภาพการดำเนินงานตามแผนการศึกษาแห่งชาติของหน่วยงานส่วนกลางที่สนับสนุนการจัดการศึกษาทั้ง 4 หน่วยงาน ด้วยการวิเคราะห์จากข้อมูลเชิงคุณภาพ โดยการสัมภาษณ์ผู้บริหารหรือผู้แทนผู้บริหารของแต่ละหน่วยงาน เพื่อให้ได้ข้อมูลที่มีความลึกซึ้งและชัดเจนมากขึ้น ข้อมูลที่ได้ครอบคลุมสาระสำคัญของสภาพการดำเนินงานใน 3 ส่วน ได้แก่ 1) กระบวนการขับเคลื่อนการดำเนินงานตามแผนการศึกษาแห่งชาติไปสู่การปฏิบัติ ซึ่งประกอบด้วย ความรู้ความเข้าใจเกี่ยวกับแผนการศึกษาแห่งชาติ การรับทราบภารกิจ บทบาทและแนวทางการดำเนินงานตามแผนการศึกษาแห่งชาติ รวมถึงการรับและส่งมอบนโยบายจากหน่วยงานที่เกี่ยวข้อง 2) การดำเนินงานตามยุทธศาสตร์ต่าง ๆ ของแผนการศึกษาแห่งชาติ และ 3) การกำกับติดตามผลการดำเนินงานของหน่วยงานที่เกี่ยวข้อง ซึ่งผลการวิเคราะห์เนื้อหาในส่วนนี้มีรายละเอียดดังต่อไปนี้

1. สำนักงานเลขาธิการสภาการศึกษา (สกศ.)

1) กระบวนการขับเคลื่อนการดำเนินงานตามแผนการศึกษาแห่งชาติไปสู่การปฏิบัติ

ในการจัดการศึกษาตามแผนการศึกษาแห่งชาติ สกศ. ซึ่งเป็นหน่วยงานส่วนกลางที่รับผิดชอบในการขับเคลื่อนการดำเนินงานตามแผนการศึกษาแห่งชาติโดยตรง ได้กำหนดแนวทางการขับเคลื่อนแผนการศึกษาแห่งชาติสู่การปฏิบัติไว้ในระยะ 5 ปีแรกของแผน (พ.ศ. 2560-2564) โดยได้ทำหน้าที่ในการสร้างความรู้ความเข้าใจในการขับเคลื่อนแผนการศึกษาแห่งชาติอย่างจริงจัง และเป็นรูปธรรมตั้งแต่ก่อนประกาศใช้แผนการศึกษาแห่งชาติ ด้วยการใช้วิธีการจัดประชุมเพื่อสร้างความรู้ความเข้าใจและขับเคลื่อนกับหน่วยงานซึ่งเป็นองค์กรหลักของกระทรวงต่าง ๆ และเมื่อประกาศใช้แผนการศึกษาแห่งชาติแล้ว ได้มีการจัดวิทยากรเพื่ออบรมและสร้างความรู้ความเข้าใจแก่หน่วยงานในทุกระดับทั่วประเทศ และเน้นให้ทุกหน่วยงานรับทราบว่า ในการจัดทำแผนยุทธศาสตร์ของหน่วยงานจำเป็นต้องใช้แผนการศึกษาแห่งชาติเป็นกรอบในการดำเนินการ

2) การดำเนินงานตามยุทธศาสตร์ต่าง ๆ ของแผนการศึกษาแห่งชาติ

สกศ. ได้ระดมบทบาทของหน่วยงานในระดับต่าง ๆ เพื่อให้มีการขับเคลื่อนการดำเนินงานทั้ง 6 ยุทธศาสตร์หลักของหน่วยงานแต่ละระดับอย่างชัดเจน โดยกำหนดให้หน่วยงานที่รับผิดชอบดำเนินการเฉพาะประเด็นที่เกี่ยวข้องกับหน่วยงานโดยตรงเป็นหลัก แต่การจัดการศึกษาสามารถปรับเปลี่ยนให้ครอบคลุมในทุกมิติได้ ดังนั้นจึงอาจทำเพิ่มเติมนอกเหนือจากที่กำหนดไว้ได้

3) การกำกับติดตามผลการดำเนินงานของหน่วยงานที่เกี่ยวข้อง

สกศ. ได้ดำเนินการกำกับติดตามการดำเนินงานของหน่วยงานในระดับต่าง ๆ ในลักษณะของการติดตามเฉพาะในบางเรื่องหรือบางประเด็นที่สำคัญหรือตอบสนองนโยบายของรัฐมนตรี และนโยบายของรัฐบาล มีการศึกษาวิจัยเพื่อติดตามการดำเนินงานของแต่ละโครงการว่าเป็นไปตามยุทธศาสตร์มากน้อยเพียงใด เพื่อให้ได้ข้อมูลสะท้อนว่าแต่ละโครงการควรขับเคลื่อนต่อในทิศทางใด และยังคงปรับปรุงแก้ไขในประเด็นใด อย่างไร

2. สำนักงานคณะกรรมการข้าราชการครูและบุคลากรทางการศึกษา (ก.ค.ศ.)

1) กระบวนการขับเคลื่อนการดำเนินงานตามแผนการศึกษาแห่งชาติไปสู่การปฏิบัติ

สำนักงาน ก.ค.ศ. เป็นหน่วยงานส่วนกลางที่ไม่ได้ทำหน้าที่จัดการศึกษาโดยตรง แต่มีหน้าที่ส่งเสริม สนับสนุนให้ข้าราชการครูและบุคลากรทางการศึกษาจัดการศึกษาให้มีคุณภาพในการขับเคลื่อนการดำเนินงานตามแผนการศึกษาแห่งชาติไปสู่การปฏิบัติ สำนักงาน ก.ค.ศ. ได้มีการจัดทำแผนปฏิบัติการประจำปีของหน่วยงาน โดยพิจารณาจากยุทธศาสตร์ชาติ และแผนการศึกษาแห่งชาติ ซึ่งมีความเกี่ยวข้องกับภารกิจของหน่วยงานในยุทธศาสตร์ที่ 3 และ 6 เป็นรอบในการดำเนินงาน

2) การดำเนินงานตามยุทธศาสตร์ต่าง ๆ ของแผนการศึกษาแห่งชาติ

สำนักงาน ก.ค.ศ. มีการดำเนินงานเกี่ยวข้องกับยุทธศาสตร์ 2 ยุทธศาสตร์ กล่าวคือ ยุทธศาสตร์ที่ 3 ในเรื่องของการพัฒนาศักยภาพคนทุกช่วงวัยและการสร้างสังคมแห่งการเรียนรู้ ซึ่งมีในรายละเอียดเกี่ยวกับเรื่องของการผลิตครู อาจารย์และบุคลากรให้ได้มาตรฐานสากล และอีกส่วนหนึ่งคือยุทธศาสตร์ที่ 6 ในเรื่องของการพัฒนาประสิทธิภาพของระบบบริหารจัดการศึกษา ซึ่งเป็นเรื่องของการบริหารงานบุคคลของครู อาจารย์ และบุคลากรทางการศึกษา จากทั้งสองยุทธศาสตร์ สำนักงาน ก.ค.ศ. มีนโยบายที่สอดคล้องคือนโยบาย 5 ค่านั่ง เพื่อใช้ในการขับเคลื่อนการบริหารงานบุคคลของข้าราชการครูและบุคลากรทางการศึกษา ประกอบด้วย 5 เรื่อง ได้แก่ การกำกับมาตรฐานตำแหน่งและมาตรฐานวิทยฐานะ การปรับระบบการประเมินวิทยฐานะควบคู่กับการประเมินเงินเดือน การปรับระบบการพัฒนาผู้บริหารก่อนเข้าสู่ตำแหน่ง การกำหนดเกณฑ์อัตรากำลังของสถานศึกษาให้สอดคล้องกับการเปลี่ยนแปลง และการวางแผนผลิตและการคัดกรองครูที่มีคุณภาพเข้าสู่ระบบ

3) การกำกับติดตามผลการดำเนินงาน

เนื่องด้วยสำนักงาน ก.ค.ศ. มีภารกิจสำคัญในหลายประการ ดังนั้นในการกำกับติดตามผลการดำเนินงานจึงมีวิธีการที่หลากหลายตามภารกิจต่าง ๆ ดังเช่น ในการกำกับมาตรฐานตำแหน่งและมาตรฐานวิทยฐานะ ได้มีการวางกรอบว่าครูจะต้องทำหน้าที่อะไรบ้าง โดยปรับเนื้อหาให้มีความทันสมัยและเหมาะสมกับศตวรรษที่ 21 และให้เวลาแก่ครูในการเตรียมตัวให้พร้อม ในส่วนนี้ สำนักงาน ก.ค.ศ. ได้กำกับติดตามการดำเนินงานด้วยการประชาสัมพันธ์ในด้านความรู้ความเข้าใจเกี่ยวกับวิธีการที่ถูกต้องและเหมาะสมแก่ครูเพื่อให้ทั่วถึงมากที่สุด

3. สำนักงานเลขาธิการคุรุสภา

1) กระบวนการขับเคลื่อนการดำเนินงานตามแผนการศึกษาแห่งชาติไปสู่การปฏิบัติ

สำนักงานเลขาธิการคุรุสภาเป็นหน่วยงานส่วนกลางที่มีวัตถุประสงค์เกี่ยวกับมาตรฐานวิชาชีพ การกำกับดูแล การประพฤติตามจรรยาบรรณวิชาชีพ รวมทั้งการออก/เพิกถอนใบอนุญาตประกอบวิชาชีพ การประสานงานเกี่ยวกับการวิจัยในเรื่องของการพัฒนาวิชาชีพ ในการขับเคลื่อนการดำเนินงานตามแผนการศึกษาแห่งชาติ สำนักงานเลขาธิการคุรุสภาได้มีการศึกษาวิเคราะห์เพื่อสร้างความรู้ความเข้าใจเกี่ยวกับแผนการศึกษาแห่งชาติตั้งแต่ปี 2560 และมีการสื่อสารไปยังบุคลากรในสำนักงาน รวมทั้งคณะกรรมการคุรุสภา คณะกรรมการและอนุกรรมการที่เกี่ยวข้องอย่างทั่วถึง ทั้งนี้สามารถนำมากำหนดเป็นแผนยุทธศาสตร์ของสำนักงานเลขาธิการคุรุสภาได้อย่างเหมาะสม

สำหรับวิธีการที่ใช้ในการขับเคลื่อนการดำเนินงานตามแผนการศึกษาแห่งชาติ ได้แก่ การประชุมชี้แจงทำความเข้าใจแก่ผู้เกี่ยวข้องในทุกกระดับ และการมอบหมายงานเพื่อให้มีการดำเนินงานตามแผนที่กำหนดไว้

2) การดำเนินงานตามยุทธศาสตร์ต่าง ๆ ของแผนการศึกษาแห่งชาติ

สำนักงานเลขาธิการคุรุสภามีการดำเนินงานไม่ครบทั้ง 6 ยุทธศาสตร์ โดยพิจารณาดำเนินงานเฉพาะยุทธศาสตร์ที่สอดคล้องกับวัตถุประสงค์และหน้าที่ของหน่วยงานเป็นสำคัญ ยุทธศาสตร์ที่เกี่ยวข้องกับภารกิจของคุรุสภา มี 2 ยุทธศาสตร์ คือ ยุทธศาสตร์ที่ 3 การพัฒนาศักยภาพคนทุกช่วงวัยและการสร้างสังคมแห่งการเรียนรู้ และยุทธศาสตร์ที่ 6 การพัฒนาประสิทธิภาพของระบบบริหารจัดการศึกษา

3) การกำกับติดตามผลการดำเนินงานของหน่วยงาน

ในการกำกับติดตามผลการดำเนินงานของสำนักงานเลขาธิการคุรุสภา มีกลไกสำคัญคือ สำนักนโยบายและแผนจะเป็นหน่วยงานที่ทำหน้าที่กำกับและตรวจสอบการดำเนินงานของผู้ปฏิบัติงานว่าเป็นไปตามแผนที่กำหนดไว้หรือไม่ จากการพิจารณาข้อมูลจากการประเมินและรายงานผลการดำเนินงานในแต่ละปีพบว่า เป็นไปตามแผนที่วางไว้และบรรลุตามแผนที่วางไว้ทั้งหมด ซึ่งสะท้อนว่าเกิดผลตามที่แผนกำหนด

4. สำนักงานรับรองมาตรฐานและประเมินคุณภาพการศึกษา (องค์การมหาชน) (สมศ.)

1) กระบวนการขับเคลื่อนการดำเนินงานตามแผนการศึกษาแห่งชาติไปสู่การปฏิบัติ

สมศ. เป็นหน่วยงานส่วนกลางที่ไม่ได้ทำหน้าที่จัดการศึกษา แต่ทำหน้าที่ประเมินคุณภาพของสถานศึกษาในทุกระดับ บุคลากรในหน่วยงานของ สมศ. มีความรู้ความเข้าใจเกี่ยวกับแผนการศึกษาแห่งชาติเป็นอย่างดี เนื่องจากมีบทบาทตามภารกิจที่เกี่ยวข้องกับแผนในระดับต่าง ๆ อยู่แล้ว จึงมีความจำเป็นที่จะต้องมีความเข้าใจในแผนทุก ๆ ระดับเพื่อนำสาระต่าง ๆ ที่ปรากฏในแผนมาถ่ายทอดสู่การปฏิบัติให้ชัดเจน

การรับทราบภารกิจ บทบาทและแนวทางในการขับเคลื่อนแผนการศึกษาแห่งชาติสู่การปฏิบัติ ของ สมศ. เป็นการรับทราบภายใต้การสื่อสารกับกระทรวงศึกษาธิการโดยตรง ทำให้ได้รับการถ่ายทอดแนวคิดอย่างใกล้ชิดมากกว่าช่วงที่อยู่ภายใต้สำนักนายกรัฐมนตรี

ในส่วนของวิธีการหลักหรือแนวปฏิบัติหลักในการนำนโยบายไปสู่การปฏิบัติของ สมศ. ใช้การประชุมชี้แจง โดยเป็นการประชุมคณะกรรมการบริหาร และการประชุมในระดับหน่วยย่อย

2) การดำเนินงานตามยุทธศาสตร์ต่าง ๆ ของแผนการศึกษาแห่งชาติ

สมศ. มีภารกิจหลักในการดำเนินงานในยุทธศาสตร์ที่ 6 ซึ่งเกี่ยวกับการพัฒนาประสิทธิภาพของการบริหารจัดการศึกษา แต่ก็อาจเกี่ยวข้องกับยุทธศาสตร์อื่น เช่น ยุทธศาสตร์ที่ 2 ในเรื่องของการพัฒนากำลังคนด้วย แต่ทั้งนี้ก็ไม่ใช่ว่าบทบาทที่ชัดเจนนัก

3) การกำกับติดตามผลการดำเนินงานของหน่วยงานที่เกี่ยวข้อง

สมศ. มีการกำกับติดตามการประเมินสถานศึกษาที่ถือได้ว่าเป็นภารกิจหลักที่สำคัญของหน่วยงานอยู่แล้ว อย่างไรก็ตาม การกำกับติดตามเหล่านี้เป็นการกำกับติดตามการดำเนินงานในเรื่อง 1) การพัฒนาระบบที่ใช้ในการประเมิน 2) การพัฒนาผู้ประเมินภายนอกให้มีคุณสมบัติที่เหมาะสม และ 3) การสร้างความรู้ความเข้าใจแก่สถานศึกษาเพื่อให้ความพร้อมที่จะรับการประเมินคุณภาพภายนอก

กระบวนการกำกับติดตามแผนการศึกษาแห่งชาติตามตัวชี้วัดทุกตัวมีวงรอบในการกำกับติดตามเป็นประจำทุกเดือน โดยให้หน่วยงานที่เกี่ยวข้องส่งข้อมูลเข้ามาผ่านระบบออนไลน์ โดยผลการประเมินการดำเนินงานในปัจจุบันพบว่า จากสาระสำคัญที่ปรากฏในแผนการศึกษาแห่งชาติ สมศ. สามารถทำได้ตามตัวชี้วัดทั้งหมดเนื่องจากเป็นสิ่งที่ต้องดำเนินงานเป็นปกติอยู่แล้ว

❖ บทสรุป

จากการศึกษาสภาพการดำเนินงานตามแผนการศึกษาแห่งชาติ ของหน่วยงานที่เกี่ยวข้องในการจัดการศึกษาขั้นพื้นฐาน หน่วยงานที่เกี่ยวข้องในการจัดการศึกษาประเภทอาชีวศึกษา และหน่วยงานที่เกี่ยวข้องในการจัดการศึกษาระดับอุดมศึกษา รวมทั้งหน่วยงานส่วนกลางที่สนับสนุนการจัดการศึกษาด้วยการศึกษาจากผลการวิเคราะห์ข้อมูลเชิงปริมาณโดยการสำรวจด้วยแบบสอบถามของแต่ละหน่วยงาน และการวิเคราะห์ข้อมูลเชิงคุณภาพโดยการสัมภาษณ์ผู้บริหารหรือผู้แทน ครูอาจารย์ บุคลากร และนักเรียนนิสิตนักศึกษา ทำให้ได้ข้อสรุปเกี่ยวกับผลการติดตามสภาพการดำเนินงานตามแผนการศึกษาแห่งชาติ ดังนี้

1. กระบวนการขับเคลื่อนการดำเนินงานตามแผนการศึกษาแห่งชาติไปสู่การปฏิบัติ

หน่วยงานที่เกี่ยวข้องในการจัดการศึกษาทุกระดับมีกระบวนการขับเคลื่อนการดำเนินงานตามแผนการศึกษาแห่งชาติในลักษณะที่ครอบคลุมตามที่ควรจะเป็น ทั้งในลักษณะของ 1) การกำหนดนโยบาย แนวคิดและหลักการของการจัดการศึกษาตามแผนฯ 2) การถอดแนวคิดจากหลักการของแผนฯ ไปสู่การปฏิบัติ 3) การจัดทำเอกสาร และแนวคิดในการปฏิบัติเผยแพร่แก่ผู้เกี่ยวข้องในหน่วยงาน 4) การนำแนวปฏิบัติที่กำหนดไปใช้ในสถานศึกษาหรือพื้นที่น่านำร่องการศึกษา 5) การจัดทำผลการเรียนรู้จากการนำแนวปฏิบัติที่จัดทำขึ้นเพื่อเผยแพร่แก่ผู้ที่เกี่ยวข้อง และ 6) การกำกับติดตามผลการดำเนินงานตามแนวปฏิบัติที่จัดทำขึ้น ซึ่งสอดคล้องกับการศึกษาเชิงคุณภาพที่แต่ละหน่วยงานได้สะท้อนข้อมูลเกี่ยวกับความรู้ความเข้าใจเกี่ยวกับแผนการศึกษาแห่งชาติ การรับทราบภารกิจบทบาทและแนวทางการดำเนินงานตามแผนการศึกษาแห่งชาติ รวมถึงการรับและส่งมอบนโยบายระหว่างหน่วยงานที่เกี่ยวข้องในลักษณะที่หลากหลาย และเป็นไปตามบริบทของหน่วยงานแต่ละแห่ง

2. การดำเนินงานตามยุทธศาสตร์ต่าง ๆ ของแผนการศึกษาแห่งชาติ

หน่วยงานที่เกี่ยวข้องในการจัดการศึกษาทุกระดับมีการดำเนินงานตามยุทธศาสตร์ครอบคลุมทั้ง 6 ยุทธศาสตร์ โดยหน่วยงานในแต่ละระดับมีจุดเน้นในยุทธศาสตร์ที่แตกต่างกันตามบทบาทความรับผิดชอบและบริบทของหน่วยงาน กล่าวคือ ในหน่วยงานส่วนภูมิภาค มีการเน้นการดำเนินงานในยุทธศาสตร์ที่ 1 3 และ 4 มากกว่ายุทธศาสตร์อื่น ในขณะที่หน่วยงานระดับสถานศึกษา มีการเน้นการดำเนินงานในยุทธศาสตร์ที่ 5 และ 6 มากที่สุด และมีการเน้นในยุทธศาสตร์ที่ 1 และ 4 ตามมา ซึ่งสอดคล้องกับข้อมูลเชิงคุณภาพที่หน่วยงานแต่ละหน่วยงานได้ให้ข้อมูลไว้ว่า มีการดำเนินงานครอบคลุมทุกยุทธศาสตร์ แต่จะให้ความสำคัญแตกต่างกันตามบริบทของหน่วยงาน

3. การกำกับติดตามผลการดำเนินงานของหน่วยงานที่เกี่ยวข้อง

หน่วยงานที่เกี่ยวข้องในการจัดการศึกษาทุกระดับมีการกำกับติดตามผลการดำเนินงานของหน่วยงานที่เกี่ยวข้องอย่างเป็นระบบ โดยแต่ละสังกัดจะมีระบบการกำกับติดตามในลักษณะที่หลากหลาย โดยเน้นการดำเนินการให้บรรลุตามตัวชี้วัดที่กำหนดไว้เป็นสำคัญ

บทที่ 5

ผลการประเมินผลผลิต ผลลัพธ์ และผลกระทบที่เกิดขึ้น จากการจัดการศึกษาตามวัตถุประสงค์ เป้าหมาย และตัวชี้วัดของแผนการศึกษาแห่งชาติ พ.ศ. 2560-2579 ในระยะ 5 ปีแรกของแผน (พ.ศ. 2560-2564)

ผลการประเมินผลผลิต ผลลัพธ์ และผลกระทบที่เกิดขึ้นจากการดำเนินการจัดการศึกษาตามพันธกิจ วัตถุประสงค์ เป้าหมาย และตัวชี้วัดของแผนการศึกษาแห่งชาติ พ.ศ. 2560-2579 ในระยะ 5 ปีแรกของแผน (พ.ศ. 2560-2564) จำแนกออกเป็นสองส่วน ส่วนแรกคือ ผลการประเมินการดำเนินงานของกระทรวงศึกษาธิการตามตัวชี้วัดในระยะเร่งด่วน (พ.ศ. 2560-2561) และส่วนที่สองคือ ผลการประเมินการดำเนินงานตามตัวชี้วัดเป้าหมายของแผนการศึกษาแห่งชาติ พ.ศ. 2560-2579 ผลการดำเนินงานทั้งสองส่วนนี้ครอบคลุมการดำเนินงานในช่วงปี พ.ศ. 2560-2564 ซึ่งเป็นระยะ 5 ปีแรกของแผนฯ มีรายละเอียดดังนี้

❖ ตอนที่ 1 ผลการประเมินการดำเนินงานของกระทรวงศึกษาธิการตามตัวชี้วัดในระยะเร่งด่วน (พ.ศ. 2560-2561)

การดำเนินการของกระทรวงศึกษาธิการในระยะเร่งด่วน เป็นการดำเนินการตามยุทธศาสตร์หรือแนวทางการพัฒนาที่มีความเร่งด่วนเพื่อปรับเปลี่ยนแก้ไขหรือวางระบบกฎเกณฑ์ที่สำคัญที่ส่งผลต่อระบบหรือโครงสร้างการบริหารจัดการในประเด็นสำคัญหรือประเด็นวิกฤต หรือดำเนินการในเรื่องที่ต้องการนำร่องหรือเห็นผลสำเร็จโดยเร็ว เพื่อยืนยันยุทธศาสตร์หรือแนวทางการพัฒนาก่อนการขยายผลหรือดำเนินการต่อไป ซึ่งอ้างอิงจากแผนการศึกษาแห่งชาติ พ.ศ. 2560-2579 (สำนักงานเลขาธิการสภาการศึกษา กระทรวงศึกษาธิการ, 2560) การดำเนินการในส่วนนี้มีความคาดหวังให้บรรลุผลตามเป้าหมายในช่วงปี พ.ศ. 2560-2561 ซึ่งเป็นช่วงปีแรกของการดำเนินงานตามแผนการศึกษาแห่งชาติ

การดำเนินงานของกระทรวงศึกษาธิการตามตัวชี้วัดในระยะเร่งด่วนมี 5 ด้าน ได้แก่ (1) การจัดทำฐานข้อมูลผู้เรียนรายบุคคลที่สามารถเชื่อมโยงและแลกเปลี่ยนฐานข้อมูล รวมทั้งใช้ประโยชน์ร่วมกันระหว่างกระทรวงศึกษาธิการและหน่วยงานอื่น ด้านสาธารณสุข สังคม ภูมิสารสนเทศ แรงงานและการศึกษา (2) การขยายบริการอินเทอร์เน็ตความเร็วสูงและการใช้ประโยชน์จาก DLIT และ DLTV ในการเข้าถึงการศึกษาสำหรับโรงเรียนในพื้นที่ห่างไกลและพัฒนาคุณภาพการเรียนการสอนสำหรับโรงเรียนทั่วไป (3) การจัดอัตราค่าเล่าเรียนให้ครบตามเกณฑ์ และสัดส่วนจำนวนครูต่อห้องเรียนที่เหมาะสม และมีครูประจำชั้นครบทุกห้อง (4) การพัฒนาทักษะการคิดวิเคราะห์ แก้ปัญหา และการประยุกต์ใช้ในชีวิตประจำวัน และ (5) การปรับระบบการสอบ O-NET ให้เป็นที่ยอมรับ และสะท้อนถึงคุณภาพการจัดการศึกษา

ผลการศึกษาในภาพรวมพบว่า การดำเนินการในระยะเร่งด่วนทั้ง 5 ด้าน มีจำนวน 1 ด้าน ที่มีแนวโน้มจะบรรลุเป้าหมาย ได้แก่ ด้านที่ 2 การขยายบริการอินเทอร์เน็ตความเร็วสูงและการใช้ประโยชน์จาก DLIT และ DLTV ในการเข้าถึงการศึกษาสำหรับโรงเรียนในพื้นที่ห่างไกลและพัฒนาคุณภาพการเรียนการสอนสำหรับโรงเรียนทั่วไป ส่วนด้านอื่น ๆ ยังไม่สามารถบรรลุเป้าหมายตามแผนการศึกษาแห่งชาติได้ ผลการประเมินในแต่ละด้านมีรายละเอียดดังนี้

1.1 ผลการประเมินการจัดทำฐานข้อมูลรายบุคคลที่สามารถเชื่อมโยงและแลกเปลี่ยนข้อมูล รวมทั้งใช้ประโยชน์ร่วมกันระหว่างกระทรวงศึกษาธิการและหน่วยงานอื่น ด้านสาธารณสุข สังคม ภูมิสารสนเทศ แรงงานและการศึกษา

การศึกษาส่วนนี้มีวัตถุประสงค์เพื่อติดตามความก้าวหน้าในการจัดทำฐานข้อมูลรายบุคคลที่สามารถเชื่อมโยงและแลกเปลี่ยนข้อมูล รวมทั้งใช้ประโยชน์ร่วมกันระหว่างกระทรวงศึกษาธิการและหน่วยงานอื่น ด้านสาธารณสุข สังคม ภูมิสารสนเทศ แรงงานและการศึกษา โดยจะพิจารณาในสองมิติ ได้แก่ มิติด้านข้อมูล และมิติด้านการเชื่อมโยงบูรณาการข้อมูลรายบุคคลระหว่างหน่วยงาน โดยในมิติด้านข้อมูล ฐานข้อมูลมีลักษณะคือ “เป็นฐานข้อมูลรายบุคคลทุกช่วงวัย ตั้งแต่แรกเกิด การเข้ารับการศึกษา การเข้าสู่การทำงาน และการเข้าสู่วัยผู้สูงอายุ เพื่อใช้ในการส่งเสริมและสนับสนุนการเรียนรู้ตลอดชีวิต” (สำนักงานเลขาธิการสภาการศึกษา, 2561ก)

◆ ฐานข้อมูลรายบุคคลของหน่วยงานภายในกระทรวงศึกษาธิการและหน่วยงานอื่นที่เกี่ยวข้อง

ผู้วิจัยดำเนินการวิเคราะห์ผลการสำรวจฐานข้อมูลที่เกี่ยวข้องตามนิยามข้างต้นจากหน่วยงานภาครัฐจำนวน 16 หน่วยงานตามที่ระบุไว้ในคู่มือการจัดทำรายละเอียดตัวชี้วัดเป้าหมายของแผนการศึกษาแห่งชาติ พ.ศ. 2560-2579 ผลการสำรวจแสดงในตาราง 5.1 จากตาราง พบว่า มีหน่วยงานจำนวน 8 แห่งที่ให้ข้อมูลเกี่ยวกับฐานข้อมูลดังกล่าว โดยทั้ง 8 หน่วยงานดังกล่าวเป็นหน่วยงานที่มี

ฐานข้อมูลรายบุคคลของนักเรียนและบุคลากรทางการศึกษาเพื่อใช้ประโยชน์ในด้านการบริหารงาน ภายในจำนวนหน่วยงานรวมกันทั้งหมด 18 ฐานข้อมูล จำแนกเป็นฐานข้อมูลของ สพฐ. จำนวน 5 ฐานข้อมูล ได้แก่ ระบบจัดเก็บข้อมูลนักเรียนรายบุคคล (DMC) ระบบปัจจัยพื้นฐานนักเรียนยากจน (CCT) ระบบประเมินผลการเรียนระดับมัธยมศึกษา (SGS) ระบบบริหารจัดการผลการเรียน (School MIS) และระบบข้อมูลสารสนเทศ EMIS ฐานข้อมูลของ สป.อว. จำนวน 2 ฐานข้อมูล ได้แก่ ฐานข้อมูลรายบุคคลของนักเรียนในสถานศึกษาสังกัด อว. และฐานข้อมูลรายบุคคลของบุคลากรในสถานศึกษาสังกัด อว. ฐานข้อมูลของสถาบันบัณฑิตพัฒนศิลป์ จำนวน 4 ฐานข้อมูล ได้แก่ ฐานข้อมูลบุคคลผู้สำเร็จการศึกษา ฐานข้อมูลรายบุคคลนักศึกษา ฐานข้อมูลรายบุคคลบุคลากร และ ฐานข้อมูลภาวะการมีงานทำ ฐานข้อมูลของศูนย์ฝึกพาณิชยนาวิ จำนวน 3 ฐานข้อมูล ได้แก่ ฐานข้อมูลบุคลากรทางการศึกษา ฐานข้อมูลการดำเนินงานทำของบัณฑิต และฐานข้อมูลนักศึกษาระดับอุดมศึกษา ฐานข้อมูลของสถาบันการbinพลเรือน จำนวน 1 ฐานข้อมูล ได้แก่ ระบบ REG และ ฐานข้อมูลของมหาวิทยาลัยกีฬาแห่งชาติ 1 ฐานข้อมูล ได้แก่ ระบบ E-education ที่เป็นฐานข้อมูลรายบุคคลของนักศึกษา ฐานข้อมูลนี้มีจุดเด่นคือเป็นฐานข้อมูลที่มีข้อมูลของนักศึกษาเป็นรายบุคคล ตั้งแต่รับสมัคร ระหว่างศึกษาไปจนถึงสำเร็จการศึกษา ซึ่งทำให้สามารถใช้บริหารจัดการด้านการศึกษาภายในหน่วยงานได้อย่างมีประสิทธิภาพ นอกจากนี้ยังมีบางหน่วยงาน ได้แก่ กระทรวงกลาโหมที่รายงานว่ามีการดำเนินการเก็บข้อมูลรายบุคคลของนักศึกษาในสถานศึกษาแต่ละแห่ง เป็นปกติ แต่ไม่ได้มีการรายงานว่ามีฐานข้อมูล และมีการเชื่อมโยงกันอย่างไรระหว่างหน่วยงาน ทั้งภายใน และภายนอก

ตาราง 5.1 จำนวนฐานข้อมูลรายบุคคลด้านการศึกษาของประเทศ จำแนกตามหน่วยงาน
ปี พ.ศ. 2563

หน่วยงาน	จำนวน ฐานข้อมูล
กระทรวงศึกษาธิการ (ในระบบ)	
1. สำนักงานคณะกรรมการการศึกษาขั้นพื้นฐาน	5
2. สำนักงานคณะกรรมการการอาชีวศึกษา	NA
3. สำนักงานคณะกรรมการการอุดมศึกษา (ปัจจุบันคือ สป.อว.)	2
4. สำนักงานคณะกรรมการส่งเสริมการศึกษาเอกชน	NA
5. โรงเรียนมหิดลวิทยานุสรณ์	NA
ส่วนราชการอื่น	
6. กระทรวงมหาดไทย : กรมส่งเสริมการปกครองท้องถิ่น	1
7. กระทรวงการพัฒนาสังคมและความมั่นคงของมนุษย์ : กรมกิจการเด็กและเยาวชน	0
8. กรุงเทพมหานคร	
8.1 สำนักงานการศึกษา กรุงเทพมหานคร	1
8.2 มหาวิทยาลัยอัสสัมชัญราช	NA
9. กระทรวงสาธารณสุข : สำนักงานปลัดกระทรวง : สถาบันพระบรมราชชนก	NA
10. กระทรวงคมนาคม	
10.1 ศูนย์ฝึกพาณิชย์นาวี	3
10.2 สถาบันการบินพลเรือน	1
11. กระทรวงกลาโหม	NA
12. กระทรวงวัฒนธรรม : สถาบันบัณฑิตพัฒนศิลป์ กรมศิลปากร	4
13. กระทรวงการท่องเที่ยวและกีฬา (มหาวิทยาลัยการกีฬาแห่งชาติ)	1
14. สำนักงานพระพุทธศาสนาแห่งชาติ	NA
15. องค์การในกำกับขึ้นตรงนายกรัฐมนตรี: สำนักงานตำรวจแห่งชาติ	
15.1 กองบัญชาการตำรวจตระเวนชายแดน	NA
15.2 โรงเรียนนายร้อยตำรวจ	NA
กระทรวงศึกษาธิการ (นอกระบบ)	
16. สำนักงานส่งเสริมการศึกษานอกระบบและการศึกษาตามอัธยาศัย (กศน.)	NA
รวม	18

หมายเหตุ: NA = ไม่มีข้อมูล/ไม่ได้รับข้อมูลตอบกลับ (Not Available)

นอกจากฐานข้อมูลรายบุคคลแล้วในหลายหน่วยงานยังมีฐานข้อมูลอื่น ๆ ที่ใช้สำหรับบริหารจัดการภายในหน่วยงานอีก เช่น สพฐ. มีระบบสารสนเทศสำหรับการวางแผน การบริหารจัดการ การศึกษา ติดตาม และประเมินผล ที่เกี่ยวข้องจำนวน 5 ระบบ ได้แก่ (1) ระบบรายงานผลตัวชี้วัด การประเมินส่วนราชการฯ (KRS) (2) ระบบงานแสดงผลการตรวจสอบภายใน (ARS) (3) ระบบ การประเมินระบบราชการ 4.0 (4) ระบบสนับสนุนการบริหารจัดการของ สพท. (AMSS++) และ ระบบสนับสนุนการบริหารจัดการของสถานศึกษา (SMSS) และ (5) ระบบบัญชีข้อมูลภาครัฐ (data catalog) เพื่อนำไปสู่การเปิดเผยข้อมูลภาครัฐ (open data) ทั้งนี้เมื่อสำรวจการใช้ประโยชน์ จากฐานข้อมูลดังกล่าว มีการใช้สารสนเทศจากฐานข้อมูลดังกล่าวในงาน ได้แก่ (1) การติดตาม ตรวจสอบ ประเมินผล และนิเทศการศึกษาของสำนักงานเขตพื้นที่การศึกษา (ก.ต.ป.น.) และ (2) การติดตามประเมินผลการขับเคลื่อนนโยบายและจุดเน้นของสำนักงานคณะกรรมการการศึกษา ขั้นพื้นฐาน และกระทรวงศึกษาธิการ

อีกข้อสังเกตหนึ่งที่เกิดจากผลการสัมภาษณ์หน่วยงานที่เกี่ยวข้อง พบว่า แต่ละหน่วยงาน มีการพัฒนาระบบฐานข้อมูลและระบบสารสนเทศขึ้นมาเป็นจำนวนมาก ซึ่งมีทั้งส่วนที่ซ้ำซ้อนกัน และแตกต่างกัน อย่างไรก็ตามการนำข้อมูลเข้าสู่ระบบดังกล่าวจะเป็นหน้าที่ของครูหรือบุคลากร ในสถานศึกษาเป็นหลัก สภาพดังกล่าวก่อให้เกิดปัญหาสร้างภาระงานที่ซ้ำซ้อนให้กับสถานศึกษาและ บุคลากรในสถานศึกษา

◆ ความสามารถในการเชื่อมโยงและแลกเปลี่ยนข้อมูลระหว่างฐานข้อมูลรายบุคคล

เมื่อพิจารณาในด้านการเชื่อมโยงการทำงานเข้าด้วยกันของฐานข้อมูล ที่หมายถึง “แนวทาง ที่จะทำให้ข้อมูลในระบบ หรือเนื้อหา องค์ประกอบต่าง ๆ ของแต่ละหน่วยงาน สามารถทำร่วมกันได้ โดยมีมาตรฐานกลาง เพื่อกำหนดรูปแบบและการบันทึกจัดเก็บ ดังนั้นระบบจึงไม่จำเป็นต้องมาจาก ที่เดียวกันหรือหน่วยงานเดียวกัน แต่สามารถติดต่อสื่อสารและแลกเปลี่ยนข้อมูลกันได้” (สำนักงาน เลขาธิการสภาการศึกษา, 2561ก)

จากการสำรวจฐานข้อมูลในข้างต้นพบว่าไม่มีฐานข้อมูลใดที่สามารถเชื่อมโยงแลกเปลี่ยนกัน ได้อย่างสมบูรณ์ทั้งระหว่างหน่วยงานภายในกระทรวงศึกษาธิการ และระหว่างหน่วยงานอื่น ที่เกี่ยวข้องกับทางด้านสาธารณสุข สังคม ภูมิสารสนเทศ และแรงงาน ทั้งนี้ฐานข้อมูลของแต่ละ หน่วยงานมีลักษณะที่แยกออกจากกันโดยอิสระระหว่างหน่วยงาน และไม่ได้มีการเก็บให้อยู่ใน รูปแบบมาตรฐานเดียวกันหรือไม่ได้มีรหัสที่จะสามารถใช้เชื่อมโยงหน่วยข้อมูลเดียวกันที่อยู่ต่าง ฐานข้อมูลกันได้ จึงทำให้การเข้าถึง การเชื่อมโยงหรือบูรณาการกันทำได้ยาก และใช้เวลาค่อนข้างมาก ลักษณะการใช้ประโยชน์จากฐานข้อมูลของแต่ละหน่วยงานดังกล่าวจึงเป็นการใช้งานภายในเป็นหลัก และมีผู้ใช้หลักเป็นผู้บริหารหรือเจ้าหน้าที่ที่เกี่ยวข้องของหน่วยงาน

นอกจากนี้จากการสังเกตโดยคณะผู้วิจัยขณะดำเนินงานประสานเพื่อขอความอนุเคราะห์ข้อมูลสำหรับการประเมินการดำเนินงานตามแผนการศึกษาแห่งชาติจากหน่วยงานทางการศึกษา และหน่วยงานที่เกี่ยวข้อง พบว่า หลายหน่วยงานไม่สามารถให้ฐานข้อมูลรายบุคคลหรือฐานข้อมูลที่เกี่ยวข้องกับตัวชี้วัดตามเป้าหมายของแผนการศึกษาแห่งชาติ แต่จะให้ข้อมูลในลักษณะที่เป็นข้อมูลสรุปภาพรวมที่เกี่ยวข้องกับตัวชี้วัดเป้าหมายดังกล่าว และการเก็บรวบรวมข้อมูลจากเกือบทุกหน่วยงานเป็นการใช้แบบสอบถามเป็นหลัก และใช้เวลาในการติดต่อประสานงานเพื่อเก็บรวบรวมข้อมูลดังกล่าวเกือบ 5 เดือน (6 มิถุนายน – 26 ตุลาคม 2565) โดยที่ข้อมูลที่ขอความอนุเคราะห์ดังกล่าว น่าจะเป็นข้อมูลที่ต้องเก็บรวบรวมเป็นประจำเพื่อใช้สนับสนุนการวิเคราะห์ตัวชี้วัดตามเป้าหมายของแผนการศึกษาแห่งชาติ สภาพดังกล่าวสะท้อนให้เห็นว่าปัจจุบันหน่วยงานทั้งภายในกระทรวงศึกษาธิการ และหน่วยงานอื่นที่เกี่ยวข้องยังไม่ได้มีความร่วมมือในการบูรณาการเชื่อมโยงและแลกเปลี่ยนข้อมูลจากฐานข้อมูลรายบุคคลและฐานข้อมูลที่เกี่ยวข้อง รวมทั้งใช้ประโยชน์ร่วมกันระหว่างกระทรวงศึกษาธิการและหน่วยงานอื่น ด้านสาธารณสุข สังคม ภูมิสารสนเทศ แรงงานและการศึกษาอย่างชัดเจน สภาพดังกล่าวทำให้แต่ละหน่วยงาน รวมทั้งหน่วยงานระดับนโยบายที่ดูแลภาพใหญ่ของการจัดการศึกษาของประเทศ ไม่สามารถใช้ประโยชน์จากข้อมูลได้อย่างเต็มประสิทธิภาพ กล่าวคือไม่สามารถออกรายงานการวิเคราะห์เพื่อหาสารสนเทศเชิงลึก (insight) ในการระบุปัญหา วิจัย กำกับติดตามพฤติกรรมการณ์เรียนรู้ของผู้เรียน ทำนายแนวโน้มหรือแจ้งเตือนปัญหาที่มีแนวโน้มจะเกิดขึ้นทั้งในด้านผู้เรียนและสถานศึกษา

อย่างไรก็ตาม จากการสำรวจพบว่า มีบางหน่วยงานที่มีการพัฒนาระบบฐานข้อมูลรายบุคคลภายในหน่วยงานที่มีความใกล้เคียงกับนิยามในข้างต้น ได้แก่ สำนักงานคณะกรรมการการศึกษาขั้นพื้นฐาน (สพฐ.) ที่ฐานข้อมูลภายในหน่วยงานในหลายระดับ เช่น ระดับนักเรียน ระดับโรงเรียน สามารถเชื่อมโยงและบูรณาการกันได้พอสมควร นอกจากนี้ สพฐ. ยังเป็นหน่วยงานที่มีการดำเนินการบูรณาการแลกเปลี่ยนฐานข้อมูลของตนเองกับหน่วยงานภายนอก ได้แก่ กองทุนเพื่อความเสมอภาคทางการศึกษา (กสศ.) โดยเป็นความร่วมมือกันในการเชื่อมโยงฐานข้อมูลรายบุคคลของนักเรียน ได้แก่ ฐานข้อมูล DMC ฐานข้อมูล CCT ของ สพฐ. กับ ฐานข้อมูล iSEE ของ กสศ. เพื่อใช้วิเคราะห์และบริหารจัดการความช่วยเหลือแก่นักเรียนยากจนภายในโรงเรียนสังกัด สพฐ. ทั่วประเทศ การเชื่อมโยงดังกล่าวเป็นความร่วมมือที่ชัดเจนมากที่สุดและมีผลลัพธ์จากการใช้ประโยชน์ร่วมกันระหว่างหน่วยงานอย่างเป็นรูปธรรมมากที่สุด

◆ แนวโน้มการพัฒนากระบวนงานข้อมูลรายบุคคลและการใช้ประโยชน์จากข้อมูล ของกระทรวงศึกษาธิการ

เมื่อพิจารณาในระดับหน่วยงานส่วนกลางคือกระทรวงศึกษาธิการ พบว่า ในปี พ.ศ. 2564 กระทรวงศึกษาธิการเริ่มมีการพัฒนากระบวนงานข้อมูลขนาดใหญ่ (big data) และระบบปัญญาประดิษฐ์ (AI) เข้ามาช่วยในการวางแผนนโยบายระดับกระทรวงศึกษาธิการอย่างจริงจัง โดยจะมีการเชื่อมโยงระบบฐานข้อมูลรายบุคคลของนักเรียน รวมทั้งฐานข้อมูลที่เกี่ยวข้องกับการบริหารจัดการภายในหน่วยงานและภายนอกหน่วยงานให้สามารถทำงานบูรณาการร่วมกันได้ โดยมีวัตถุประสงค์ของการใช้งานเพื่อวิเคราะห์ปัจจัยที่ส่งผลกระทบต่อการยกระดับผลสัมฤทธิ์ทางการเรียน/ความสามารถ/ทักษะของนักเรียน และใช้ทำนายแนวโน้มของผลจากการดำเนินนโยบายลักษณะต่าง ๆ ของกระทรวง ที่มีความแม่นยำและทันต่อความต้องการใช้งาน ทั้งนี้ กระทรวงศึกษาธิการได้มีการทำประชาพิจารณ์ไปแล้ว 2 ครั้งในเดือนสิงหาคม และกันยายน 2564 และได้มีการประชุมคณะกรรมการเพื่อกำหนดขอบเขตงานและราคากลางไปแล้ว (สำนักงานปลัดกระทรวงศึกษาธิการ, 2564)

เมื่อพิจารณาในระดับหน่วยงานส่วนภูมิภาค ได้แก่ ศึกษาธิการภาค และศึกษาธิการจังหวัด พบว่า ในปี พ.ศ. 2564 มีการดำเนินงานจัดทำร่างแผนปฏิบัติการด้านข้อมูลสารสนเทศ ปีการศึกษา 2564 และมีการพัฒนากระบวนงานต้นแบบการนำเสนอสารสนเทศด้านการศึกษาในระดับจังหวัด ทั้งนี้เพื่อพัฒนาฐานข้อมูลของภาค จังหวัด และฐานข้อมูลกลางด้านการศึกษาให้เป็นเอกภาพ เชื่อมโยงกันเป็นปัจจุบันและทันต่อการใช้งาน (สำนักงานปลัดกระทรวงศึกษาธิการ, 2564) จากผลการสำรวจล่าสุดพบว่า การพัฒนาต้นแบบดังกล่าวอยู่ในระหว่างการสำรวจความคิดเห็นจากผู้เกี่ยวข้องในระดับต่าง ๆ คาดว่าในระยะที่สองของการดำเนินการตามแผนการศึกษาแห่งชาติจะเห็นผลผลิตที่เป็นรูปธรรมจากการดำเนินการ

1.2 ผลการประเมินการขยายบริการอินเทอร์เน็ตความเร็วสูง และการใช้ประโยชน์จาก DLIT และ DLTV ในการเข้าถึงการศึกษาสำหรับโรงเรียนในพื้นที่ห่างไกลและพัฒนาคุณภาพการเรียนการสอนสำหรับโรงเรียนทั่วไป

ผลการศึกษาจำแนกเป็น 2 ส่วน ได้แก่ การขยายบริการอินเทอร์เน็ตความเร็วสูง และการใช้ประโยชน์จาก DLIT และ DLTV ในการเข้าถึงการศึกษาสำหรับโรงเรียนในพื้นที่ห่างไกลและพัฒนาคุณภาพการเรียนการสอนสำหรับโรงเรียนทั่วไป รายละเอียดมีดังนี้

◆ การขยายบริการอินเทอร์เน็ตความเร็วสูง

คณะผู้วิจัยดำเนินการศึกษาผลการขยายบริการอินเทอร์เน็ตความเร็วสูงในหน่วยงานที่ให้การศึกษาในระบบการศึกษา โดยได้ขอความอนุเคราะห์ข้อมูลไปยังหน่วยงานที่จัดการศึกษาในระบบจำนวน 6 หน่วยงาน ได้แก่ สพฐ. อว. สข. อปท. กทม. และ ตชด. และได้รับความอนุเคราะห์ข้อมูลกลับมาจำนวน 4 หน่วยงาน ได้แก่ สพฐ. อว. กทม. และ ตชด. ผลการสำรวจแสดงในตาราง 5.2 จากตาราง พบว่า สถานศึกษาส่วนใหญ่คิดเป็นร้อยละ 98.74 สามารถเข้าถึงบริการอินเทอร์เน็ตความเร็วสูง เมื่อพิจารณาสถานศึกษาที่ไม่มีอินเทอร์เน็ตความเร็วสูง พบว่า เป็นสถานศึกษาในสังกัด สพฐ. จำนวน 490 แห่ง คิดเป็นร้อยละ 1.66 ของสถานศึกษาสังกัด สพฐ. ทั้งหมด รองลงมาจำนวน 23 แห่ง เป็นสถานศึกษาในสังกัด ตชด. คิดเป็นร้อยละ 10.36 ของสถานศึกษาในสังกัด ตชด. โดยในส่วนของสถานศึกษาสังกัด ตชด. พบว่า ปัจจัยที่เป็นอุปสรรคในการเข้าถึงอินเทอร์เน็ตของสถานศึกษาสังกัด ตชด. ในข้างต้นคือการมีไฟฟ้าใช้ไม่เพียงพอหรือไม่มีไฟฟ้าใช้สำหรับรับบริการอินเทอร์เน็ต

ตาราง 5.2 จำนวนสถานศึกษาในระบบการศึกษาที่มีอินเทอร์เน็ตความเร็วสูง จำแนกตามสังกัด

สังกัด	มีอินเทอร์เน็ตความเร็วสูง	โรงเรียนทั้งหมด	ร้อยละ
สพฐ.	29,093	29,583	98.34
อว.	10,702	10,702	100.00
กทม.	437	437	100.00
ตชด.	199	222	89.64
รวม	40,431	40,944	98.74

นอกจากการขยายบริการอินเทอร์เน็ตในระบบการศึกษาแล้ว ในปี พ.ศ. 2564 กระทรวงศึกษาธิการยังสนับสนุนค่าใช้จ่ายในการให้บริการการศึกษา โดยนำเครือข่ายอินเทอร์เน็ตมาใช้ในการจัดกิจกรรมส่งเสริมการเรียนรู้ตามอัธยาศัย และจัดบริการแหล่งการเรียนรู้ที่หลากหลาย ได้แก่ (1) จัดสรรให้แก่ ศูนย์เทคโนโลยีทางการศึกษา ประกอบด้วย ค่าเช่าสัญญาณดาวเทียม ค่าบริการส่งสัญญาณดาวเทียม 1 ช่องรายการ ค่าปีบอัดส่งสัญญาณ 1 ช่องรายการ (2) จัดสรรให้แก่ กศน.จังหวัด กศน.อำเภอ ซึ่งเป็นสถานการศึกษาสังกัดสำนักงาน กศน. และห้องสมุดประชาชน จำนวน 1,489 แห่ง โดยจัดสรรเป็นค่าสนับสนุนค่าบริการเครือข่ายสารสนเทศเพื่อการจัดการศึกษา (สำนักงานปลัดกระทรวงศึกษาธิการ, 2564)

◆ ผลการประเมินการใช้ประโยชน์จาก DLIT และ DLTV ในการเข้าถึงการศึกษาสำหรับ โรงเรียนในพื้นที่ห่างไกลและพัฒนาคุณภาพการเรียนการสอนสำหรับโรงเรียนทั่วไป

บริการเทคโนโลยีการศึกษาทางไกลผ่านดาวเทียม (distance learning television: DLTV) และ การพัฒนาคุณภาพการศึกษาทางไกลผ่านเทคโนโลยีสารสนเทศ (distance learning information technology: DLIT) เป็นการดำเนินงานของกระทรวงศึกษาธิการภายใต้ประเด็น ยุทธศาสตร์ที่ 4 โดยมีวัตถุประสงค์เพื่อยกระดับคุณภาพการจัดการศึกษาและสร้างโอกาสให้การเข้าถึง การศึกษาที่มีคุณภาพ โดยในปี พ.ศ. 2560-2561 กระทรวงศึกษาธิการมีการจัดสรรงบประมาณ โดยตั้งเป้าหมายที่จะนำ DLTV มาใช้ในสถานศึกษาขนาดเล็กจำนวน 15,369 แห่ง จากรายงาน ผลการดำเนินงานและสภาพปัญหาการจัดการเรียนการสอนด้วย DLTV ของสถานศึกษาขนาดเล็ก สังกัดสำนักงานคณะกรรมการการศึกษาขั้นพื้นฐานที่มีการรายงาน ณ วันที่ 14 กุมภาพันธ์ 2562 พบว่า สถานศึกษาขนาดเล็กส่วนใหญ่มีการจัดการเรียนการสอนในรูปแบบ DLTV จำนวน 13,281 แห่ง คิดเป็นร้อยละ 92.88 ซึ่งมีผลตอบรับในเชิงบวก ดังนี้ (1) DLTV เป็นเครื่องมือที่สามารถช่วยเหลือครู ได้อย่างมากในการจัดการเรียนการสอนได้อย่างมีประสิทธิภาพ และ (2) เป็นวิธีการทางเลือกอีกทางหนึ่ง ที่ช่วยให้สถานศึกษาขนาดเล็กสามารถจัดการเรียนการสอนได้ครบถ้วนทุกกลุ่มสาระ อย่างไรก็ตาม มีข้อสังเกตเกี่ยวกับการดำเนินงาน DLTV ในบางสถานศึกษา ดังนี้ (1) มีปัญหาเรื่องอุปกรณ์ สัญญาณ ระบบไฟ โครงสร้างพื้นฐาน และการซ่อมบำรุง (2) มีปัญหาเรื่องงบประมาณ ซึ่งควรได้รับการจัดสรรอย่างเพียงพอ (3) มีปัญหาเรื่องการบริหารจัดการในองค์กร เนื่องจากเป็นการร่วมกัน ดำเนินการระหว่าง กลุ่มส่งเสริมการจัดการศึกษาทางไกล เทคโนโลยีและการสื่อสาร กลุ่มนิเทศ ติดตามและประเมินผลการจัดการศึกษา (4) มีปัญหาการขาดแคลนครูในการจัดการเรียนการสอน กล่าวคือมีครูไม่ครบชั้น ทำให้การจัดการเรียนการสอนไม่เป็นไปตามระบบ จากผลการสำรวจพบว่า มีห้องเรียนจำนวน 2,674 ห้องเรียน ที่มีการจัดการเรียนการสอนโดยการลดชั้นนักเรียน เนื่องจาก ปัญหาครูไม่ครบชั้นดังกล่าว (5) มีข้อจำกัดด้านสื่อและเนื้อหาที่ทันสมัย และควรมีช่องทางในการ ติดต่อสื่อสารกับครูต้นทาง เพื่อเสนอแนะหรือรับฟังความคิดเห็นจากครูปลายทาง

ในปี พ.ศ. 2564 กระทรวงศึกษาธิการมีการจัดสรรอุปกรณ์รับสัญญาณในการจัดการศึกษา ทางไกล DLTV ให้สถานศึกษาเอกชนในพื้นที่จังหวัดชายแดนภาคใต้ จำนวน 58 แห่ง พร้อมทั้งจัด อบรมสร้างความรู้ความเข้าใจเกี่ยวกับการใช้อุปกรณ์ ระบบสัญญาณ การใช้สื่อ และการบริหาร จัดการดูแลรักษา DLTV ให้กับผู้บริหาร ครูผู้สอน และเจ้าหน้าที่ปฏิบัติงานระดับพื้นที่ จากการติดตาม การใช้ DLTV ของสถานศึกษาพบว่า ส่วนใหญ่ใช้ DLTV ในบางรายวิชา และใช้ DLTV เป็นสื่อในการ จัดการเรียนการสอนตามบริบทของสถานศึกษา ทั้งสถานศึกษาหลักสูตรการศึกษาขั้นพื้นฐานและ หลักสูตรอิสลามศึกษา (สำนักงานปลัดกระทรวงศึกษาธิการ, 2564)

1.3 ผลการประเมินการจัดอัตรากำลังครูให้ครบตามเกณฑ์ และสัดส่วนจำนวนครูต่อห้องเรียนที่เหมาะสม และมีครูประจำชั้นครบทุกห้อง

การศึกษาเพื่อตอบคำถามในประเด็นนี้ผู้วิจัยใช้ข้อมูลจำนวนครู/คณาจารย์/ผู้สอน จำนวนห้องเรียน และจำนวนนักเรียนของสถานศึกษา ปีการศึกษา 2564 ที่ได้จากระบบ open data ของสำนักงานปลัดกระทรวงศึกษาธิการ (<https://catalog.moe.go.th>) เพื่อวิเคราะห์สัดส่วนจำนวนครูต่อห้องเรียน และสัดส่วนจำนวนนักเรียนต่อครูในภาพรวมของสถานศึกษา โดยจำแนกตามหน่วยงานต้นสังกัดของสถานศึกษา ได้แก่ สพฐ. สข. สอศ. โรงเรียนมหิดลวิทยานุสรณ์ โรงเรียนสาธิตในสังกัดกระทรวง อว. อปท. กทม. และเมืองพัทยา ผลการวิเคราะห์แสดงในภาพ 5.1 และตาราง 5.3 โดยเมื่อพิจารณาในภาพรวมแสดงให้เห็นว่ามีปัญหาความเหลื่อมล้ำทางด้านอัตรากำลังครูในสถานศึกษา ระหว่างโรงเรียนมหิดลวิทยานุสรณ์ที่เป็นองค์กรมหาชนตาม พรบ.องค์กรมหาชน พ.ศ. 2542 และโรงเรียนสาธิตในสังกัดกระทรวง อว. ซึ่งเป็นโรงเรียนส่วนน้อยของประเทศที่มีความพร้อมด้านอัตรากำลังครูสูง กับสถานศึกษาในสังกัดอื่น ๆ ภายใต้กระทรวงศึกษาธิการ และกระทรวงมหาดไทย ที่มีความพร้อมด้านอัตรากำลังครูต่ำกว่า รายละเอียดมีดังนี้

เมื่อพิจารณาสัดส่วนจำนวนครูต่อห้องเรียนในภาพรวม พบว่า สถานศึกษาทุกสังกัดมีสัดส่วนจำนวนครูต่อห้องเรียนคิดเป็นค่าเฉลี่ยเท่ากับ 1.104 คนต่อห้องเรียน และมีสัดส่วนจำนวนนักเรียนต่อครูกิดเป็นค่าเฉลี่ยเท่ากับนักเรียน 20.169 คนต่อครูหนึ่งคน เมื่อพิจารณาสัดส่วนครูต่อห้องเรียนโดยจำแนกตามสังกัดของสถานศึกษาพบว่า โรงเรียนมหิดลวิทยานุสรณ์ และโรงเรียนสาธิตในสังกัดกระทรวง อว. เป็นหน่วยงานที่มีสัดส่วนดังกล่าวสูงที่สุด โดยมีค่าเท่ากับ 5.033 และ 3.600 คนต่อห้องเรียน ตามลำดับ ผลการวิเคราะห์นี้แสดงให้เห็นว่า สถานศึกษาในกลุ่มดังกล่าวมีทรัพยากรครูอย่างเพียงพอต่อการดำเนินการจัดการศึกษา อย่างไรก็ตาม โรงเรียนมหิดลวิทยานุสรณ์ และโรงเรียนสาธิตในสังกัดกระทรวง อว. เป็นเพียงสถานศึกษาส่วนน้อยโดยจำนวนรวมกันคิดเป็นเพียงร้อยละ 0.27 ของสถานศึกษาทั้งหมดในประเทศไทย รองลงมาเป็นสถานศึกษาในสังกัด สอศ. ที่มีสัดส่วนจำนวนครูต่อห้องเรียนเท่ากับ 1.726 คนต่อห้องเรียน ส่วนสถานศึกษาในสังกัด กทม. เมืองพัทยา และ สข. มีสัดส่วนของจำนวนครูต่อห้องเรียนใกล้เคียงกัน โดยมีค่าเท่ากับ 1.568, 1.440 และ 1.400 คนต่อห้องเรียนตามลำดับ และสถานศึกษาในสังกัด สพฐ. มีแนวโน้มที่จะมีสัดส่วนจำนวนครูต่อห้องเรียนต่ำที่สุด โดยมีค่าเท่ากับ 1.065 คนต่อห้องเรียน ผลการวิเคราะห์นี้บ่งชี้ว่า สพฐ. เป็นสังกัดที่มีแนวโน้มจะเกิดปัญหาครูไม่ครบชั้นเรียนมากที่สุด

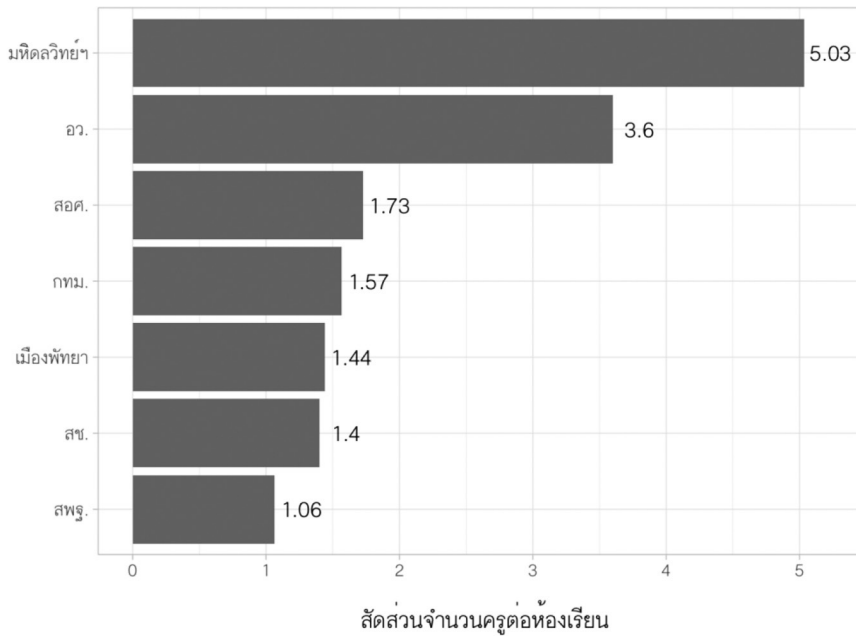

ภาพ 5.1 สัดส่วนจำนวนครูต่อห้องเรียนในปีการศึกษา 2564 จำแนกตามสังกัดของสถานศึกษา

นอกจากนี้เมื่อพิจารณาสัดส่วนจำนวนนักเรียนต่อครู พบว่า ผลการสำรวจเป็นไปในทำนองเดียวกับการวิเคราะห์สัดส่วนจำนวนนักเรียนต่อห้องเรียน กล่าวคือ โรงเรียนมหิดลวิทยานุสรณ์ เป็นสถานศึกษาที่มีสัดส่วนจำนวนนักเรียนต่อครูต่ำที่สุด โดยมีค่าเพียง 4.775 : 1 รองลงมาเป็นโรงเรียนสาธิตในสังกัดกระทรวง อว. ที่มีสัดส่วนดังกล่าวเท่ากับ 14.940 : 1 ในขณะที่สถานศึกษาในสังกัด สปฐ. สข. กทม. และเมืองพัทยา เป็นสังกัดที่มีสัดส่วนจำนวนนักเรียนต่อครูที่ใกล้เคียงกัน โดยมีค่าอยู่ในช่วง 17.679 - 20.164 : 1 และสถานศึกษาในสังกัด สอศ. มีแนวโน้มจะมีสัดส่วนดังกล่าวสูงที่สุด โดยมีค่าเท่ากับ 27.161 : 1

ตาราง 5.3 จำนวนครู/คณาจารย์/ผู้สอน จำนวนห้องเรียน และจำนวนนักเรียนของสถานศึกษา
ปีการศึกษา 2564 จำแนกตามหน่วยงานต้นสังกัดของสถานศึกษา

สังกัด	ครู : ห้องเรียน	นักเรียน : ครู	จำนวน สถานศึกษา	จำนวน ครู	จำนวน ห้องเรียน	จำนวน นักเรียน
มหิดลวิทยฯ	5.033 : 1	4.775 : 1	1	151	30	721
อว.	3.600 : 1	14.940 : 1	101	4,467	1,241	66,731
สอศ.	1.726 : 1	27.161 : 1	872	37,909	21,960	1,029,684
กทม.	1.568 : 1	17.968 : 1	437	14,535	9,268	261,160
เมืองพัทยา	1.440 : 1	19.803 : 1	13	717	498	14,199
สช.	1.400 : 1	20.164 : 1	3,989	106,235	75,894	2,142,090
สพฐ.	1.065 : 1	17.679 : 1	29,583	373,778	351,028	6,608,162
อปท.	NA	NA	1,762	NA	27,122	724,101
รวม	1.104 : 1	20.169 : 1	36,758	499,883	465,081	9,817,164

หมายเหตุ: NA = ไม่มีข้อมูล/ไม่ได้รับข้อมูลตอบกลับ (Not Available)

◆ ผลการประเมินสัดส่วนจำนวนครูต่อห้องเรียนของสถานศึกษาในสังกัด สพฐ.

เนื่องจาก สพฐ. เป็นสังกัดที่มีจำนวนสถานศึกษาเป็นส่วนใหญ่ของประเทศโดยมีจำนวนคิดเป็นร้อยละ 80.48 และเป็นสังกัดที่มีข้อมูลที่สามารถเข้าถึงได้มากที่สุด คณะผู้วิจัยจึงดำเนินการค้นหาข้อมูลเกี่ยวกับอัตรากำลังครูของสถานศึกษาในสังกัด สพฐ. เพิ่มเติม โดยใช้เก็บเกี่ยวข้อมูลจำนวนครู ห้องเรียน และนักเรียน จากระบบสารสนเทศเพื่อการบริหารการศึกษา (<https://data.bopp-obec.info/emis/>) โดยใช้เทคนิค web scraping ซึ่งทำให้ได้ข้อมูลที่สามารถนำมาวิเคราะห์สัดส่วนจำนวนครูต่อห้องเรียนของสถานศึกษาในสังกัด สพฐ. เป็นรายโรง ทั้งนี้ผู้วิจัยได้ดำเนินการเก็บเกี่ยวข้อมูลจากระบบดังกล่าว ในเดือนพฤศจิกายน 2565 ก่อนการวิเคราะห์ คณะผู้วิจัยได้ดำเนินการจัดกระทำข้อมูลโดยตัดข้อมูลของสถานศึกษาที่มีแนวโน้มจะเป็นค่าผิดปกติออกจากการวิเคราะห์ ได้แก่ สถานศึกษาที่มีจำนวนครูและนักเรียน 0 คน และสถานศึกษาที่มีจำนวนห้องเรียนเท่ากับ 0 ห้อง ทำให้เหลือสถานศึกษาในการวิเคราะห์นี้จำนวน 28,373 โรง นอกจากนี้คณะผู้วิจัยยังดำเนินการวิเคราะห์ปัญหาครูไม่ครบชั้นด้วยการแจกแจงนับสถานศึกษาที่มีสัดส่วนจำนวนครูต่อห้องเรียนน้อยกว่า 1.00 ผลการวิเคราะห์แสดงในตาราง 5.4 และภาพ 5.2

จากตาราง 5.4 และภาพ 5.2 พบว่า ในภาพรวมสถานศึกษาในสังกัด สพม. มีแนวโน้มที่จะมีสัดส่วนจำนวนครูต่อห้องเรียนมากกว่าสถานศึกษาในสังกัด สพป. ประมาณ 3 เท่า โดยสถานศึกษาในสังกัดดังกล่าวมีค่าเฉลี่ยสัดส่วนจำนวนครูต่อห้องเรียนเท่ากับ 3.958 (SD = 1.077) และ 1.202 (SD = 0.438) ตามลำดับ เมื่อพิจารณาในสังกัด สพป. พบว่า มีสถานศึกษาจำนวนถึง 7,846 โรง (ร้อยละ 30.151) ที่ประสบปัญหาครูไม่ครบชั้นเรียน ในจำนวนนี้เป็นสถานศึกษาขนาดเล็ก 7,601 โรง และเป็นสถานศึกษาขนาดกลาง ใหญ่ และใหญ่พิเศษ จำนวน 231, 13 และ 1 โรง ตามลำดับ ในขณะที่เมื่อพิจารณาสถานศึกษาในสังกัด สพม. พบว่า มีเพียง 2 โรง (ร้อยละ 0.085) ที่มีปัญหาครูไม่ครบชั้นเรียน โดยเป็นสถานศึกษาขนาดเล็กและขนาดกลางอย่างละ 1 โรง ผลการวิเคราะห์ข้างต้นแสดงให้เห็นว่า สถานศึกษาขนาดเล็กส่วนใหญ่ที่สังกัด สพป. ประสบปัญหาครูไม่ครบชั้นเรียน

ตาราง 5.4 สถิติพื้นฐานของอัตราส่วนครูต่อห้องเรียนของสถานศึกษาสังกัด สพฐ.

สังกัด	N	M	SD	Min	Max	โรงเรียนที่สัดส่วนจำนวนครูต่อห้องเรียน < 1.00	
						จำนวน	ร้อยละ
เขตพื้นที่ สพป.							
เล็ก	14,012	0.918	0.320	0.043	5.000	7,601	54.246
กลาง	1,1203	1.524	0.286	0.063	3.556	231	2.062
ใหญ่	650	1.578	0.323	0.467	3.765	13	2.206
ใหญ่พิเศษ	156	1.905	0.480	0.680	3.395	1	0.641
รวม	26,021	1.202	0.438	0.043	5.000	7,846	30.151
เขตพื้นที่ สพม.							
เล็ก	1,146	4.031	1.161	0.500	14.000	1	0.087
กลาง	671	3.746	1.070	0.417	13.833	1	0.149
ใหญ่	277	3.795	0.737	1.531	7.324	0	0.000
ใหญ่พิเศษ	258	4.318	0.852	2.556	7.244	0	0.000
รวม	2,352	3.958	1.077	0.417	14.000	2	0.085

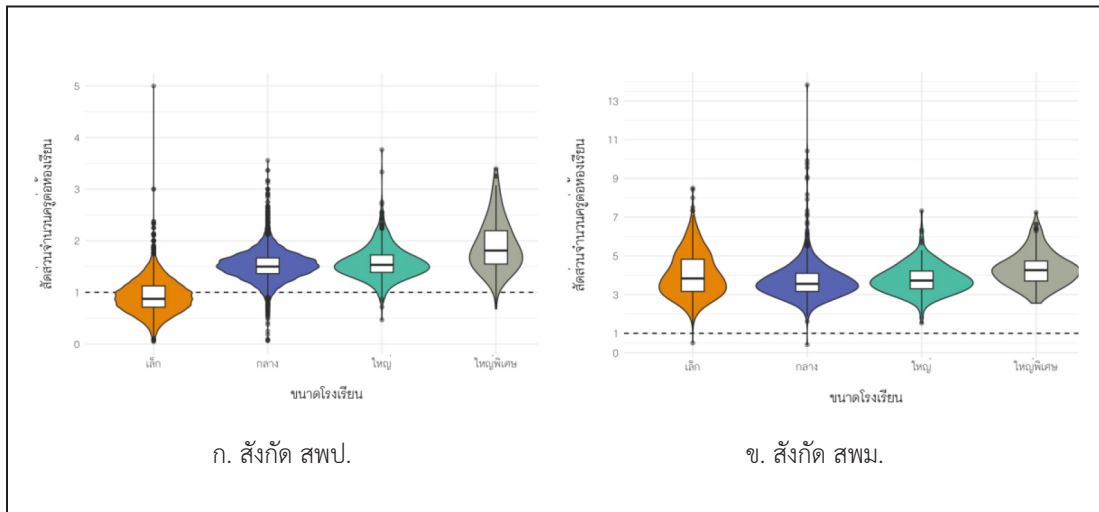

ภาพ 5.2 สัดส่วนจำนวนครูต่อห้องเรียนของสถานศึกษา จำแนกตามสังกัด และขนาดสถานศึกษา

ภาพ 5.3 แสดงผลการวิเคราะห์สัดส่วนจำนวนครูต่อห้องเรียนของสถานศึกษาสังกัด สพป. จำแนกเป็นรายจังหวัด จากภาพพบว่า สถานศึกษาในสังกัด สพป. ที่มีปัญหาครูไม่ครบชั้นเรียน มีการกระจายตัวอยู่ในทุกภูมิภาคและเกือบทุกจังหวัดของประเทศไทย โดยมีเพียง 2 จังหวัด ได้แก่ กรุงเทพมหานคร และนนทบุรี ที่ไม่พบปัญหาดังกล่าว เมื่อพิจารณาจำนวนสถานศึกษาที่มีปัญหาครูไม่ครบชั้นเรียนในแต่ละจังหวัด พบว่า โดยเฉลี่ยแต่ละจังหวัดจะพบสถานศึกษาที่มีปัญหาดังกล่าว คิดเป็นร้อยละ 28.17 (SD = 12.173) จังหวัดที่พบว่ามีสถานศึกษาที่มีปัญหาครูไม่ครบชั้นเรียนมากที่สุดคือ จังหวัดเลย ซึ่งพบว่ามีสถานศึกษาดังกล่าวคิดเป็นร้อยละ 52.30 รองลงมาจำนวน 13 จังหวัด พบว่า สถานศึกษาที่มีปัญหาครูไม่ครบชั้นเรียนอยู่ในช่วงร้อยละ 40 – 50 ได้แก่ จังหวัด นครสวรรค์ แม่ฮ่องสอน เพชรบูรณ์ อุทัยธานี ชัยนาท ขอนแก่น ชัยภูมิ ปราจีนบุรี พิจิตร มหาสารคาม ยโสธร และนครนายก ส่วนจังหวัดที่มีปัญหาสถานศึกษามีครูไม่ครบชั้นเรียนเป็นจำนวนน้อย ไม่เกินร้อยละ 10 มีจำนวน 5 จังหวัด ได้แก่ จังหวัดปทุมธานี ภูเก็ต ยะลา ปัตตานี และนราธิวาส ตามลำดับ

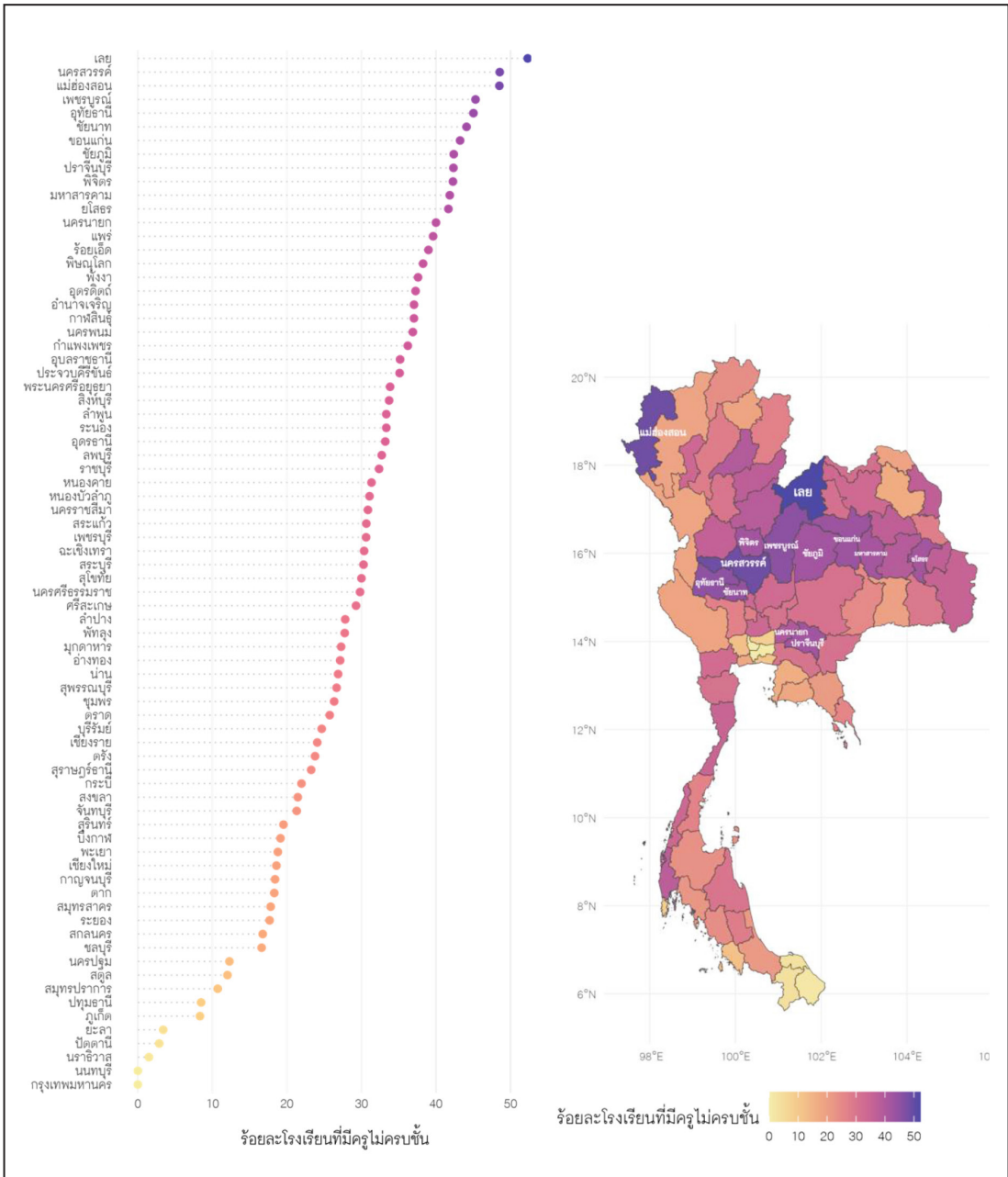

ภาพ 5.3 สถานศึกษาในสังกัด สพป. ที่มีปัญหาครูไม่ครบชั้นเรียน จำแนกรายจังหวัด

1.4 การพัฒนาทักษะการคิดวิเคราะห์ แก้ปัญหา และการประยุกต์ใช้ในชีวิตประจำวัน

คณะผู้วิจัยดำเนินการศึกษาทักษะการคิดวิเคราะห์ การแก้ปัญหา และการประยุกต์ใช้ในชีวิตประจำวันโดยพิจารณาจากคะแนนสอบ PISA ของนักเรียนในประเทศไทย การสอบ PISA เป็นการสอบเพื่อวัดระดับการเรียนรู้ของนักเรียนอายุ 15 ปี ทั่วโลก ที่มีการวัดระดับความรู้จำนวน 3 วิชา ได้แก่ การอ่าน คณิตศาสตร์ และวิทยาศาสตร์ และมีการจัดสอบทุก 3 ปี การสอบ PISA เป็นการสอบที่มีมาตรฐานสูง และสามารถใช้สะท้อนทักษะการคิดวิเคราะห์ การแก้ปัญหา และการประยุกต์ใช้ในชีวิตประจำวันได้ คะแนนสอบ PISA ที่นำมาวิเคราะห์นี้ได้จากระบบ open data ของสถาบันส่งเสริมการสอนวิทยาศาสตร์และเทคโนโลยี (https://data.go.th/dataset/gdpublish-pisa_51_01)

ผลการวิเคราะห์จำแนกเป็นสองส่วน ส่วนแรก เป็นผลการวิเคราะห์ระดับทักษะการคิดวิเคราะห์ การแก้ปัญหา และการประยุกต์ใช้ในชีวิตประจำวันของนักเรียนในช่วงก่อนการดำเนินการตามแผนการศึกษาแห่งชาติ และส่วนที่สอง เป็นผลการวิเคราะห์ผลผลิตและผลลัพธ์ในการพัฒนาทักษะการคิดวิเคราะห์ แก้ปัญหา และการประยุกต์ใช้ในชีวิตประจำวันจากการดำเนินงานตามแผนการศึกษาแห่งชาติ พ.ศ. 2560-2579 ในระยะ 5 ปีแรกของแผนฯ รายละเอียดมีดังนี้

◆ ผลการประเมินระดับทักษะการคิดวิเคราะห์ แก้ปัญหา และการประยุกต์ใช้ในชีวิตประจำวันของนักเรียนในช่วงก่อนดำเนินงานตามแผนการศึกษาแห่งชาติ พ.ศ. 2560-2579

ในภาพรวมระดับทักษะการคิดวิเคราะห์ แก้ปัญหา และการประยุกต์ใช้ในชีวิตประจำวันของนักเรียนในช่วงก่อนดำเนินงานตามแผนการศึกษาแห่งชาติ พ.ศ. 2560-2579 มีแนวโน้มอยู่ในระดับต่ำ ภาพ 5.4 แสดงแนวโน้มค่าเฉลี่ยคะแนนสอบ PISA ของทั้ง 3 รายวิชาตั้งแต่ปี ค.ศ. 2000 ถึง 2018 โดยเมื่อพิจารณาในช่วงปี ค.ศ. 2000 – 2015 ซึ่งเป็นช่วงก่อนที่จะมีการดำเนินงานตามแผนการศึกษาแห่งชาติ พบว่า ผลการทดสอบ PISA ของนักเรียนไทยในทุกรายวิชามีคะแนนเฉลี่ยอยู่ในระดับต่ำกว่าค่าเฉลี่ยของกลุ่มประเทศ OECD ทั้งนี้ในช่วงระยะเวลาดังกล่าวคะแนนเฉลี่ยของทุกรายวิชาไม่มีแนวโน้มที่เปลี่ยนแปลงอย่างชัดเจน ยกเว้นในปี ค.ศ. 2012 ที่คะแนนเฉลี่ยในรายวิชาการอ่าน และวิทยาศาสตร์ มีแนวโน้มเพิ่มสูงขึ้น

เมื่อพิจารณาผลการทดสอบ PISA 2015 ที่จัดสอบในปี พ.ศ. 2558 ซึ่งเป็นปีสุดท้ายก่อนที่จะมีการดำเนินงานตามแผนการศึกษาแห่งชาติ พบว่า ผลการสอบของนักเรียนไทยจากระบบการศึกษาส่วนใหญ่ของประเทศมีคะแนนเฉลี่ยอยู่ในระดับต่ำและต่ำกว่าค่าเฉลี่ยของกลุ่มประเทศ OECD โดยมีคะแนนเฉลี่ยในรายวิชาการอ่าน คณิตศาสตร์ และวิทยาศาสตร์ อยู่ในอันดับที่ 57, 54 และ 52 จากทั้งหมด 72 ประเทศที่เข้าร่วมการสอบ สภาพดังกล่าวมีความสอดคล้องกับผลการศึกษาที่ได้จากการวิจัยเรื่อง “การศึกษาความสามารถด้านการคิดวิเคราะห์และการมีจิตสาธารณะ

เพื่อพัฒนาศักยภาพการเป็นคนดี คนเก่งของนักเรียนไทย” (ดวงจันทร์ วรคามิน และคณะ, 2559) ที่มีการเก็บรวบรวมข้อมูลระดับการคิดวิเคราะห์ของนักเรียนด้วยแบบสอบที่อิงโครงสร้างจากข้อสอบ PISA จากตัวอย่างนักเรียนระดับชั้นประถมศึกษาปีที่ 6 มัธยมศึกษาปีที่ 4 และ ปวช. 1 จากทุกภูมิภาคของประเทศ จำนวน 6,235 คน ซึ่งผลการวิจัยพบว่า มีนักเรียนเพียงส่วนน้อยเท่านั้นที่มีคะแนนสอบผ่านเกณฑ์ร้อยละ 60 โดยมีนักเรียนชั้น ป.6 เพียงร้อยละ 1.07 นักเรียนชั้น ม.4 เพียงร้อยละ 4.16 และนักเรียนอาชีวศึกษาเพียงร้อยละ 0.29 เท่านั้นที่สามารถสอบผ่านเกณฑ์ดังกล่าวได้ จากผลการทดสอบ PISA และจากการวิจัยข้างต้นสะท้อนสภาพที่สอดคล้องกันว่า ในช่วงก่อนที่จะมีการดำเนินการตามแผนการศึกษาแห่งชาติ ระดับทักษะด้านการคิดวิเคราะห์ของนักเรียนไทยมีแนวโน้มอยู่ในระดับที่ค่อนข้างต่ำ

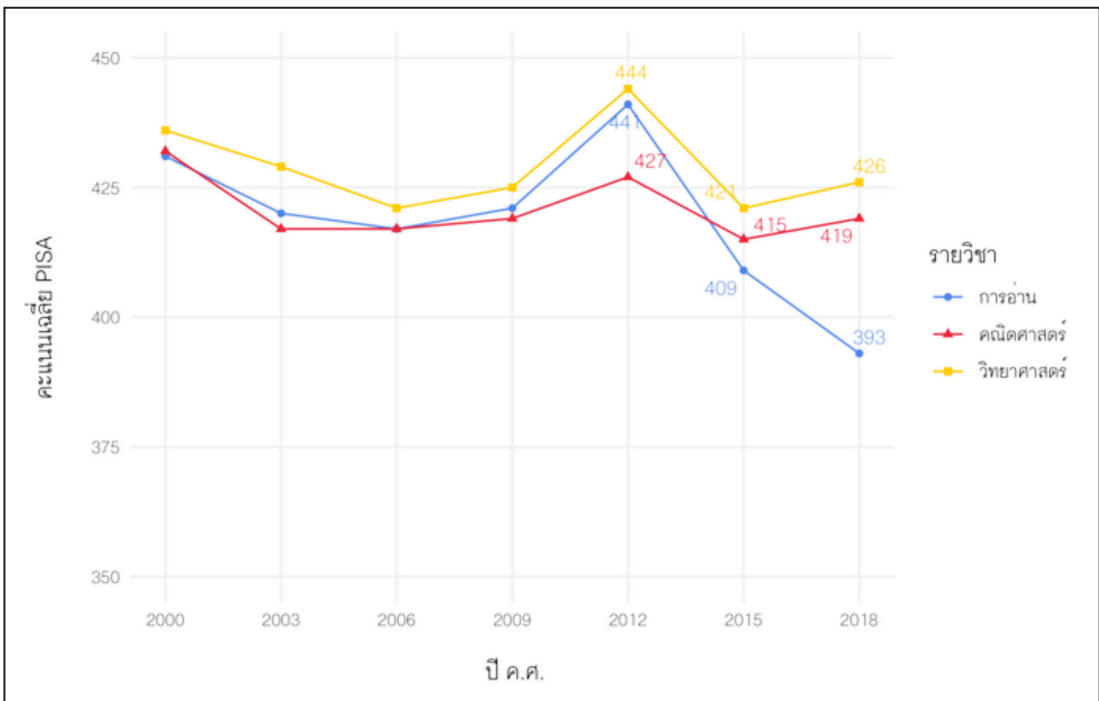

ภาพ 5.4 คะแนนเฉลี่ย PISA จำแนกตามรายวิชา ตั้งแต่ปี ค.ศ. 2000 ถึง 2018

◆ **ผลการประเมินการพัฒนาทักษะการคิดวิเคราะห์ แก้ปัญหา และการประยุกต์ใช้ในชีวิตประจำวันจากการดำเนินงานตามแผนการศึกษาแห่งชาติ พ.ศ. 2560-2579 ในระยะ 5 ปีแรกของแผนการศึกษา**

แผนการศึกษาแห่งชาติ พ.ศ. 2560-2579 มีการกำหนดให้การพัฒนาทักษะการคิดวิเคราะห์ แก้ปัญหา และการประยุกต์ใช้ในชีวิตประจำวันเป็นสิ่งที่กระทรวงศึกษาธิการจะต้องดำเนินการในระยะเร่งด่วนคือในช่วงปี พ.ศ. 2560-2561 ทั้งนี้ได้มีการระบุแนวทางการพัฒนาที่เกี่ยวข้องไว้ในยุทธศาสตร์ที่ 3 ของแผนการศึกษาแห่งชาติ ได้แก่ (1) พัฒนารูปแบบการเรียนรู้ที่จำเป็นสำหรับผู้เรียนในศตวรรษที่ 21 ส่งเสริมการเรียนรู้แบบคิดวิเคราะห์ ทักษะกระบวนการ การนำหลักการไปประยุกต์ใช้ และขยายสู่การสร้างความรู้เชิงวิจัยและการพัฒนานวัตกรรมเพื่อพัฒนาตนเองและสร้างประโยชน์ต่อสังคม และ (2) ส่งเสริมการจัดการกระบวนการเรียนรู้เชิงบูรณาการเพื่อพัฒนาทักษะการคิดวิเคราะห์ ความคิดสร้างสรรค์ ในมิติคุณธรรม จริยธรรม ค่านิยม สังคมพหุวัฒนธรรมหลักปรัชญาของเศรษฐกิจพอเพียง และความเป็นพลเมืองในศตวรรษที่ 21

คณะผู้วิจัยประเมินผลการดำเนินงานของกระทรวงศึกษาธิการในส่วนนี้ โดยพิจารณาจากสองส่วน ส่วนแรกเป็นผลผลิตจากการดำเนินงานตามแนวทางทั้งสองข้อที่ระบุไว้ในแผนการศึกษาแห่งชาติ ข้อมูลที่ใช้สำหรับประเมินในส่วนนี้คือ จำนวนสถานศึกษาที่มีกระบวนการสอนเพื่อสร้างกระบวนการคิดวิเคราะห์ของนักเรียนและสถานศึกษาที่มีนวัตกรรมเพื่อเพิ่มทักษะการคิดวิเคราะห์แก่นักเรียนจำแนกตามสังกัดของสถานศึกษา ที่ได้รวบรวมในช่วงปี พ.ศ. 2560-2561 ได้จากระบบตรวจติดตามและประเมินผล สำนักงานปลัดกระทรวงศึกษาธิการ (https://sp.moe.go.th/sp_2561/spinfo/?module=policy041) และส่วนที่สอง เป็นผลลัพธ์ที่เกิดหลังจากการดำเนินงาน ทั้งนี้คณะผู้วิจัยเลือกใช้คะแนนเฉลี่ยของการสอบ PISA ปี ค.ศ. 2018 ในรายวิชาการอ่าน คณิตศาสตร์ และวิทยาศาสตร์ เป็นข้อมูลสำหรับการประเมินในส่วนนี้ รายละเอียดมีดังนี้

เมื่อพิจารณาในด้านผลผลิตจากการดำเนินงานตามแนวทางการส่งเสริมทักษะการคิดวิเคราะห์ แก้ปัญหา และการประยุกต์ใช้ในชีวิตประจำวัน ของแผนการศึกษาแห่งชาติ จากตาราง 5.5 พบว่าในช่วงปี พ.ศ. 2560-2561 การพัฒนาทักษะการคิดวิเคราะห์ของนักเรียนถูกกำหนดให้เป็นหนึ่งในตัวชี้วัดสำหรับการตรวจติดตามและประเมินผลสถานศึกษาซึ่งทำให้สถานศึกษาต่าง ๆ มีแนวโน้มที่จะดำเนินการจัดการเรียนรู้ที่คำนึงถึงการพัฒนาทักษะการคิดวิเคราะห์ฯ ของนักเรียน ทั้งในด้านการมีกระบวนการสอนเพื่อสร้างกระบวนการคิดวิเคราะห์ของนักเรียน การพัฒนานวัตกรรมเพื่อเพิ่มทักษะการคิดวิเคราะห์ของนักเรียน และการจัดการศึกษาโดยบูรณาการความรู้แบบสะเต็มศึกษารายละเอียดมีดังนี้

เมื่อพิจารณาร้อยละของสถานศึกษาที่มีกระบวนการสอนเพื่อสร้างกระบวนการคิดวิเคราะห์ฯ ของนักเรียน โดยจำแนกตามสังกัดของสถานศึกษา พบว่า สถานศึกษาสังกัด อว. สพป. และ สพม. จำนวนมากกว่าร้อยละ 90 มีการใช้กระบวนการสอนเพื่อสร้างกระบวนการคิดวิเคราะห์ฯ

ของนักเรียน ส่วนสถานศึกษาในสังกัด สอศ. และ สช. จำนวนร้อยละ 77.51 และ 74.09 ที่มีการใช้กระบวนการสอนดังกล่าวเพื่อสร้างกระบวนการคิดวิเคราะห์ฯ ของนักเรียน เมื่อพิจารณาร้อยละของสถานศึกษาที่มีนวัตกรรมเพื่อเพิ่มทักษะการคิดวิเคราะห์แก่ผู้เรียน พบว่า สังกัด สพม. มีจำนวนสถานศึกษาดังกล่าวคิดเป็นค่าร้อยละมากที่สุดเท่ากับร้อยละ 81.18 รองลงมาคือ สังกัด อว. ที่มีจำนวนสถานศึกษาดังกล่าว คิดเป็นร้อยละ 78.57 ส่วนสังกัด สพป. สอศ. และ สช. ที่มีจำนวนสถานศึกษาคิดเป็นร้อยละ 67.90, 59.00 และ 54.29 ตามลำดับ และเมื่อพิจารณาร้อยละของสถานศึกษาที่จัดการศึกษาโดยบูรณาการความรู้แบบสะเต็มศึกษาพบว่า สถานศึกษาในสังกัด สพม. และโรงเรียนสาธิตในสังกัด อว. มีร้อยละของสถานศึกษาดังกล่าวสูงที่สุด โดยมีค่าเท่ากับร้อยละ 73 และ 71 ตามลำดับ ในขณะที่สถานศึกษาในสังกัดอื่น ได้แก่ สอศ. สพป. และ สช. มีร้อยละของสถานศึกษาที่จัดการศึกษาโดยบูรณาการความรู้แบบสะเต็มศึกษาอยู่ในช่วงร้อยละ 42 ถึง 51

ตาราง 5.5 ร้อยละของสถานศึกษาที่มีการดำเนินงานเพื่อพัฒนาระดับทักษะการคิดวิเคราะห์
แก้ปัญหาและการประยุกต์ใช้ในชีวิตประจำวันของนักเรียน ในปีการศึกษา 2560
จำแนกตามสังกัด

สังกัดของโรงเรียน	ร้อยละของโรงเรียนที่มีการดำเนินงาน		
	มีกระบวนการสอน เพื่อสร้าง กระบวนการคิด วิเคราะห์ฯ	มีนวัตกรรมเพื่อ เพิ่มทักษะการคิด วิเคราะห์	จัดการศึกษา โดยบูรณาการ ความรู้แบบ สะเต็มศึกษา
1. โรงเรียนสาธิตในสังกัดกระทรวง อว.	98.88	78.57	71.00
2. สำนักงานเขตพื้นที่การศึกษาประถมศึกษา (สปป.)	93.94	67.90	49.00
3. สำนักงานเขตพื้นที่การศึกษามัธยมศึกษา (สปม.)	90.77	81.18	73.00
4. สำนักงานคณะกรรมการการอาชีวศึกษา (สอศ.)	77.51	59.00	51.00
5. สำนักงานคณะกรรมการส่งเสริมการศึกษาเอกชน (สช.)	74.09	54.29	42.00

เมื่อพิจารณาในด้านผลลัพธ์ที่เกิดขึ้นภายหลังจากการดำเนินงานเพื่อพัฒนาทักษะการคิดวิเคราะห์ แก้ปัญหา และการประยุกต์ใช้ในชีวิตประจำวันของนักเรียนตามแผนการศึกษาแห่งชาติ พ.ศ. 2560-2579 เมื่อพิจารณาผลลัพธ์ดังกล่าวในภาพรวมจากคะแนนเฉลี่ย PISA 2018 ในรายวิชาคณิตศาสตร์ และวิทยาศาสตร์ ที่มีการจัดสอบในเดือนสิงหาคม พ.ศ. 2561 พบว่า คะแนนเฉลี่ย PISA 2018 ของทั้งสองรายวิชา มีแนวโน้มเพิ่มขึ้นจากปี 2015 เล็กน้อย อย่างไรก็ตาม หากพิจารณาแนวโน้มของคะแนนเฉลี่ย PISA ของรายวิชาทั้งสองตั้งแต่ปี ค.ศ. 2000 พบว่า การเปลี่ยนแปลงที่พบในปี 2018 ดังกล่าวนั้นไม่ได้เกิดขึ้นอย่างมีนัยสำคัญ และเมื่อพิจารณาคะแนนเฉลี่ย PISA 2018 ในรายวิชาการอ่าน พบว่า มีแนวโน้มลดลงอย่างชัดเจนตั้งแต่ ปี ค.ศ. 2012 ผลการวิเคราะห์ดังกล่าวสะท้อนว่า การดำเนินการตามแผนการศึกษาแห่งชาติในระยะเร่งด่วนเพื่อพัฒนาทักษะการคิดวิเคราะห์ แก้ปัญหา และการประยุกต์ใช้ในชีวิตประจำวันของนักเรียนยังไม่ประสบความสำเร็จตามเป้าหมาย

อย่างไรก็ตาม หากเปรียบเทียบคะแนนเฉลี่ย PISA ระหว่างปี ค.ศ. 2015 กับ 2018 โดยจำแนกตามสังกัดของสถานศึกษา ดังในตาราง 5.6 และภาพ 5.5 พบว่า คะแนนเฉลี่ย PISA รายวิชาคณิตศาสตร์ และวิทยาศาสตร์ของสถานศึกษาในบางสังกัด ได้แก่ สถานศึกษาที่เน้นการสอนด้านวิทยาศาสตร์และคณิตศาสตร์ (เน้นวิทย์) โรงเรียนสาธิตในสังกัดกระทรวง อว. และสถานศึกษาในสังกัด สช. มีแนวโน้มเพิ่มสูงขึ้น โดยเมื่อพิจารณาในรายวิชาคณิตศาสตร์ โรงเรียนในกลุ่มเน้นวิทย์ มีคะแนนเฉลี่ย PISA 2018 เพิ่มสูงขึ้นจากปี 2015 มากที่สุด คิดเป็นร้อยละ 9.4 รองลงมาคือ สถานศึกษาสังกัด สช. และโรงเรียนสาธิตในสังกัดกระทรวง อว. ที่คะแนนวิชาคณิตศาสตร์มีแนวโน้มเพิ่มสูงขึ้นคิดเป็นร้อยละ 7.70 และ 6.20 ตามลำดับ เมื่อพิจารณาในรายวิชาวิทยาศาสตร์ พบว่า สถานศึกษาในสังกัด สช. มีคะแนนเฉลี่ย PISA 2018 เพิ่มสูงขึ้นจากปี 2015 มากที่สุด คิดเป็นร้อยละ 8.00 รองลงมาคือ โรงเรียนสาธิตในสังกัดกระทรวง อว. และสถานศึกษาในกลุ่มเน้นวิทย์ ที่คะแนนเฉลี่ย PISA 2018 เพิ่มสูงขึ้นจากปี 2015 คิดเป็นร้อยละ 3.50 และ 3.40 ตามลำดับ

ตาราง 5.6 สถานศึกษาที่มีกระบวนการเรียนการสอนเพื่อสร้างกระบวนการคิดวิเคราะห์
ปี พ.ศ. 2560-2561

สังกัด	คะแนนเฉลี่ย PISA 2018			คะแนนเฉลี่ย PISA 2015		
	การอ่าน (487)*	คณิต (489)*	วิทย์ (489)*	การอ่าน (493)*	คณิต (490)*	วิทย์ (491)*
1. สพป. (ขยายโอกาส)	359	396	405	375	403	397
2. สพม.	409	435	444	426	431	438
3. สช.	412	436	443	401	405	410
4. สอศ.	354	376	379	369	374	382
5. อว.	491	534	528	494	503	510
6. อปท.	373	393	406	379	390	391
7. เน้นวิทย์	544	608	586	537	556	567
รวม	393	419	426	409	415	421

หมายเหตุ: * หมายถึง ค่าเฉลี่ยของประเทศในกลุ่ม OECD

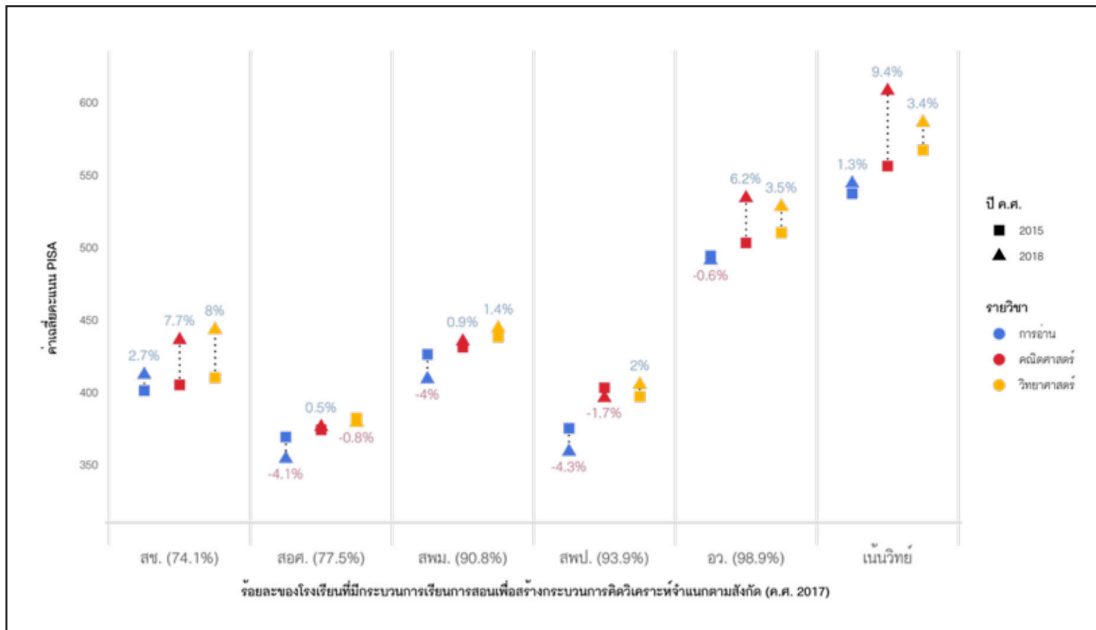

ภาพ 5.5 พัฒนาการของทักษะการคิดวิเคราะห์ แก่ปัญหา และการประยุกต์ใช้ในชีวิตประจำวันของนักเรียน
จำแนกตามสังกัด

จากภาพ 5.5 เมื่อพิจารณาคะแนนเฉลี่ย PISA 2018 รายวิชาการอ่าน พบว่า มีเพียง 2 สังกัด ที่คะแนนเฉลี่ยมีแนวโน้มเพิ่มสูงขึ้นจากปี 2015 ได้แก่ สถานศึกษาในสังกัด สช. และสถานศึกษาในกลุ่มเน้นวิทย์ ที่มีคะแนนเพิ่มสูงขึ้นคิดเป็นร้อยละ 2.7 และ 1.3 ตามลำดับ ส่วนคะแนนเฉลี่ยของโรงเรียนสาธิตในสังกัดกระทรวง อว. มีแนวโน้มไม่เปลี่ยนแปลง ในขณะที่คะแนนเฉลี่ย PISA 2018 ของสถานศึกษาในสังกัดที่เหลือ ได้แก่ สพป. สพม. และ สอศ. มีแนวโน้มลดลงจากปี ค.ศ. 2015 อยู่ในช่วงร้อยละ 4.0 ถึง 4.3

1.5 การปรับระบบการสอบ O-NET ให้เป็นที่ยอมรับ และสะท้อนถึงคุณภาพการจัดการศึกษา

การสอบ O-NET (ordinary national education test) เป็นการทดสอบทางการศึกษาที่มีความสำคัญและถูกใช้ประโยชน์ในด้านของการสะท้อนคุณภาพการจัดการศึกษาของประเทศไทย โดยเป็นตัวชี้วัดที่สำคัญในแผนการศึกษาแห่งชาติ พ.ศ. 2560-2579 ในด้านคุณภาพการศึกษาถึง 3 ตัวชี้วัด การทดสอบดังกล่าวบริหารจัดการโดยสถาบันทดสอบทางการศึกษาแห่งชาติ (องค์การมหาชน) (สทศ.) และมีการจัดสอบเพื่อวัดความรู้และความคิดของนักเรียนในระดับชั้นประถมศึกษาปีที่ 6 มัธยมศึกษาปีที่ 3 และมัธยมศึกษาปีที่ 6 ผลการศึกษาในภาพรวมเกี่ยวกับการปรับระบบการสอบ O-NET ให้เป็นที่ยอมรับและสะท้อนถึงคุณภาพการจัดการศึกษา สรุปได้ว่า การดำเนินการดังกล่าวยังไม่ประสบความสำเร็จ และมีแนวโน้มที่จะยังไม่สามารถหาข้อสรุปหรือแนวทางการดำเนินการต่อไปได้อย่างชัดเจน ในประเด็นนี้ยังมีผลกระทบไปยังการวิเคราะห์ตัวชี้วัดเป้าหมายตามแผนการศึกษาแห่งชาติในด้านคุณภาพการศึกษ่อีกด้วย รายละเอียดดังนี้

การสอบ O-NET จัดขึ้นครั้งแรกในปี พ.ศ. 2549 และดำเนินการอย่างต่อเนื่องมาเป็นระยะเวลามากกว่า 15 ปี โดยผลคะแนนของนักเรียนไทยจากการสอบ O-NET ที่ผ่านมา พบว่า อยู่ในเกณฑ์ที่ต่ำกว่าร้อยละ 50 เกือบทุกรายวิชา และในทุกระดับการศึกษา โดยเฉพาะวิชาภาษาอังกฤษ คณิตศาสตร์ และวิทยาศาสตร์ ที่นักเรียนไทยมีคะแนนต่ำมากอย่างชัดเจน นอกจากนี้ คะแนนสอบ O-NET ยังสามารถใช้เป็นข้อมูลเพื่อสะท้อนความเหลื่อมล้ำทางการศึกษาในด้านคุณภาพการศึกษาได้อีกด้วย โดยจากการศึกษาที่ผ่านมาพบว่า การกระจายของคะแนน O-NET ในระดับสถานศึกษามีลักษณะการกระจายที่เกาะกลุ่มกันและอยู่ในระดับต่ำมาก และมีสถานศึกษาในบางสังกัดเท่านั้นที่มีแนวโน้มจะมีคะแนน O-NET อยู่ในระดับปานกลางถึงสูง เช่น โรงเรียนสาธิตในสังกัดกระทรวง อว. และสถานศึกษาในสังกัด สช. กทม. นอกจากนี้ ยังพบว่า คะแนน O-NET ยังมีความสัมพันธ์กับฐานะทางเศรษฐกิจของครอบครัวนักเรียน โดยกลุ่มนักเรียนที่มีฐานะทางเศรษฐกิจของครอบครัวดีมีแนวโน้มที่จะมีคะแนน O-NET สูงกว่ากลุ่มนักเรียนที่มีฐานะทางเศรษฐกิจของครอบครัวต่ำ อย่างไรก็ตามความสัมพันธ์ดังกล่าวมีระดับที่แตกต่างกันไปตามสังกัดส่วนภูมิภาคของสถานศึกษา สภาพดังกล่าวบ่งชี้ถึงปัญหาความเหลื่อมล้ำทางการศึกษาในมิติของคุณภาพ

การศึกษาที่เกิดจากทั้งปัจจัยทางด้านการบริหารจัดการศึกษา และด้านฐานะทางเศรษฐกิจของครอบครัวของนักเรียน (สิวะโชติ ศรีสุทธิยากร, 2562)

ที่ผ่านมาการสอบ O-NET ได้รับการตั้งข้อสังเกต และวิพากษ์อย่างมากในระดับหนึ่งจากหลายภาคส่วนของสังคม ทั้งด้านฝั่งของแบบสอบ (test specification) ที่มีข้อสังเกตว่ามีการออกข้อสอบที่มีเนื้อหาเกินกว่าหลักสูตรแกนกลาง และมาตรฐานของข้อสอบที่บางข้อมีความกำกวม และมีข้อสอบผิด ซึ่งก่อให้เกิดเป็นประเด็นว่า การสอบ O-NET สามารถวัดคุณภาพการศึกษาได้อย่างแท้จริงหรือไม่ จากประเด็นข้อสงสัยดังกล่าวที่มีมาอย่างต่อเนื่อง ประกอบกับผลการสอบ O-NET ในปีการศึกษา 2558 ที่พบว่ากลุ่มโรงเรียนสาธิต มีผลการสอบที่สูงกว่าทุกสังกัดในทุกรายวิชา และกลุ่มสถานศึกษาในสังกัด สช. มีผลการสอบที่สูงกว่าสถานศึกษาในสังกัด สพฐ. ในทุกรายวิชา ผู้บริหารของกระทรวงศึกษาธิการจึงมีการกำหนดนโยบายที่ต้องการปรับระบบการสอบ O-NET โดยมีแนวทางที่สำคัญคือ เน้นการออกข้อสอบ O-NET ให้สอดคล้องกับการเรียนการสอน ให้มีการจัดทำ item card การจัดทำ test blue print ให้มีความสำคัญกับกระบวนการคัดเลือกคนออกข้อสอบและผู้ตรวจข้อสอบ ให้มีการเฉลยข้อสอบ และมีการวิเคราะห์ผลการสอบเพื่อใช้ผลที่ได้เป็นข้อมูลป้อนกลับแก่สถานศึกษาและนำไปปรับปรุงคุณภาพการจัดการเรียนการสอนให้สูงขึ้นต่อไป จากการกำหนดนโยบายดังกล่าวทำให้ สพฐ. และ สทศ. มีการดำเนินการร่วมกันเพื่อปรับมาตรฐานการสอบ O-NET ให้เป็นที่ยอมรับ และเพื่อยกระดับคะแนนสอบ O-NET ของนักเรียนให้สูงขึ้น โดยมีการดำเนินการที่เป็นรูปธรรม ได้แก่ มีการปรับลดจำนวนรายวิชาที่ใช้สอบจากเดิม 8 กลุ่มสาระ ลดลงเหลือ 5 กลุ่มสาระ มีการปรับการบริหารจัดการสอบให้มีความโปร่งใส และมีความยุติธรรมมากขึ้น โดยให้ศึกษาธิการภาค และศึกษาธิการจังหวัดเข้ามาช่วยทำหน้าที่กำกับจัดการสอบ O-NET นอกจากนี้ยังมีการใช้ข้อสอบแบบอัตนัยในรายวิชาภาษาไทย โดยกำหนดสัดส่วนคะแนนไว้ร้อยละ 20 นอกจากนี้ยังมีการประชาสัมพันธ์รายวิชาต่าง ๆ ที่เกี่ยวข้องกับการสอบ เช่น รูปแบบข้อสอบ เกณฑ์การให้คะแนนทางเว็บไซต์ของ สทศ.

อย่างไรก็ตาม จากสถานการณ์การแพร่ระบาดของเชื้อไวรัสโคโรนา 2019 (COVID-19) ทำให้เมื่อวันที่ 23 ธันวาคม 2563 นายณัฏฐพล ทีปสุวรรณ รัฐมนตรีว่าการกระทรวงศึกษาธิการ ได้ลงนามในหนังสือ เรื่อง การยกเลิกการทดสอบ O-NET ในปีการศึกษา 2563 ในระดับชั้นประถมศึกษาปีที่ 6 และมัธยมศึกษาปีที่ 3 โดยให้เป็นสิทธิส่วนตัวของนักเรียนที่จะเลือกสอบหรือไม่ก็ได้ และต่อมาในเดือนกันยายน ปี พ.ศ. 2564 ทปอ. ได้ประกาศไม่ใช้ผลคะแนน O-NET ในการคัดเลือกเข้าศึกษาในสถาบันอุดมศึกษาตั้งแต่ปีการศึกษา 2565 เป็นต้นไป ประกาศดังกล่าวจึงเป็นผลให้กระทรวงศึกษาธิการประกาศยกเลิกการใช้คะแนน O-NET เป็นองค์ประกอบในการตัดสินผลการเรียนของนักเรียน ซึ่งทำให้การดำเนินงานในด้านปรับระบบการสอบ O-NET ให้มีคุณภาพและเป็นที่ยอมรับนี้ไม่สามารถบรรลุเป้าหมายตามแผนการศึกษาแห่งชาติได้

1.6 สรุปผลการประเมินการดำเนินงานของกระทรวงศึกษาธิการในระยะเร่งด่วน (พ.ศ. 2560-2561)

จากผลการประเมินการดำเนินงานของกระทรวงศึกษาธิการในระยะเร่งด่วน (พ.ศ. 2560-2561) ซึ่งครอบคลุมการดำเนินงานในช่วงปี พ.ศ. 2560-2564 พบว่า จากการดำเนินงานในระยะเร่งด่วน ทั้ง 5 ด้าน มีเพียงด้านเดียวที่มีแนวโน้มบรรลุเป้าหมายตามแผนการศึกษาแห่งชาติ ได้แก่ ด้านที่ 2 การขยายบริการอินเทอร์เน็ตความเร็วสูงและการใช้ประโยชน์จาก DLIT และ DLTV ในการเข้าถึงการศึกษาสำหรับโรงเรียนในพื้นที่ห่างไกลและพัฒนาคุณภาพการเรียนการสอนสำหรับโรงเรียนทั่วไป ส่วนด้านอื่น ๆ ยังไม่สามารถบรรลุเป้าหมายตามแผนการศึกษาแห่งชาติ

เมื่อพิจารณาด้านที่ยังไม่บรรลุเป้าหมาย **ด้านที่ 1 การจัดทำฐานข้อมูลรายบุคคลที่สามารถเชื่อมโยงและแลกเปลี่ยนข้อมูล รวมทั้งใช้ประโยชน์ร่วมกันระหว่างกระทรวงศึกษาธิการและหน่วยงานอื่น ด้านสาธารณสุข สังคม ภูมิสารสนเทศ แรงงานและการศึกษา** พบว่า ถึงแม้หน่วยงานทางการศึกษาและหน่วยงานที่เกี่ยวข้องจะมีการจัดทำฐานข้อมูลรายบุคคลเพื่อใช้ประโยชน์ในด้านการบริหารจัดการศึกษา และวางแผนนโยบายเป็นจำนวนมาก แต่เกือบทั้งหมดไม่ได้มีการเชื่อมโยงแลกเปลี่ยนข้อมูล รวมทั้งใช้ประโยชน์ร่วมกันระหว่างหน่วยงานของกระทรวงศึกษาธิการกับหน่วยงานภายนอกอื่น ๆ จากการสำรวจการเชื่อมโยงแลกเปลี่ยนข้อมูลระหว่างหน่วยงาน ซึ่งเป็นการแลกเปลี่ยนข้อมูลผู้เรียนรายบุคคลระหว่างหน่วยงาน สพฐ. กับ กสศ. เพื่อประโยชน์ในวางแผนและจัดสรรความช่วยเหลือให้กับผู้เรียนในสถานศึกษาสังกัด สพฐ. ที่มีความยากจน

ด้านที่ 3 การจัดอัตรากำลังครูให้ครบตามเกณฑ์ และสัดส่วนจำนวนครูต่อห้องเรียนที่เหมาะสม และมีครูประจำชั้นครบทุกห้อง ผลการประเมินพบว่า สถานศึกษาในสังกัด สพฐ. มีสัดส่วนจำนวนครูต่อห้องเรียนต่ำที่สุดของประเทศ ซึ่งสะท้อนว่าเป็นสังกัดที่ประสบปัญหาครูไม่ครบชั้นมากที่สุด โดยเฉพาะสังกัด สพป. ที่มีสถานศึกษามากกว่าร้อยละ 30 ที่มีปัญหาครูไม่ครบชั้นเรียน โดยในจำนวนนี้เกือบทั้งหมดเป็นสถานศึกษาขนาดเล็ก ส่วนสถานศึกษาในสังกัดอื่น ได้แก่ สอศ. กทม. เมืองพัทยา และ สช. มีสัดส่วนจำนวนครูต่อห้องเรียนอยู่ในช่วง 1.400 – 1.726 คนต่อห้องเรียน ในขณะที่โรงเรียนมหิดลวิทยานุสรณ์ และโรงเรียนสาธิตในสังกัดกระทรวง อว. มีสัดส่วนจำนวนครูต่อห้องเรียนเท่ากับ 5.033 และ 3.600 คนต่อห้องเรียน ผลการประเมินนี้สะท้อนให้เห็นว่าประเทศไทยมีปัญหาความเหลื่อมล้ำในด้านทรัพยากรครูในสถานศึกษา เมื่อเปรียบเทียบระหว่างสถานศึกษาที่มีความพร้อมมากที่สุดกับสถานศึกษาที่เหลือน้อยพบว่ามี ความแตกต่างของสัดส่วนจำนวนครูต่อห้องเรียนมากกว่า 2 เท่า

ด้านที่ 4 การพัฒนาทักษะการคิดวิเคราะห์ แก้ปัญหา และการประยุกต์ใช้ในชีวิตประจำวัน ถึงแม้สถานศึกษาส่วนใหญ่จะมีกระบวนการจัดการเรียนการสอนที่เน้นการพัฒนาทักษะการคิดวิเคราะห์ แต่เมื่อพิจารณาผลผลิตของกระบวนการดังกล่าวผ่านการเปรียบเทียบคะแนนเฉลี่ย PISA ระหว่างปี 2015 และ 2018 พบว่า การดำเนินงานดังกล่าวยังไม่สามารถทำให้เกิดผลที่คาดหวังตาม

เป้าหมายของแผนการศึกษาแห่งชาติได้ โดยมีเพียงโรงเรียนมหิดลวิทยานุสรณ์ และโรงเรียนสาธิตในสังกัดกระทรวง อว. ที่มีค่าเฉลี่ยของคะแนนสอบ PISA สูงเกินค่าเฉลี่ยของประเทศในกลุ่ม OECD ส่วนสถานศึกษาในสังกัดอื่นมีค่าเฉลี่ยคะแนนสอบ PISA ในทุกรายวิชาต่ำกว่าค่าเฉลี่ยของประเทศในกลุ่ม OECD ทั้งหมด และมีเพียงสถานศึกษาในสังกัด สช. ที่คะแนนเฉลี่ย PISA มีแนวโน้มพัฒนาขึ้นอย่างชัดเจน โดยเฉพาะในรายวิชาคณิตศาสตร์และวิทยาศาสตร์ ผลการประเมินอีกส่วนหนึ่งพบว่า สังกัด สพป. สพม. และ สอศ. เป็นสังกัดที่มีคะแนนเฉลี่ยรายวิชาการอ่านลดลงอย่างชัดเจน

ด้านที่ 5 การปรับระบบการสอบ O-NET ให้เป็นที่ยอมรับ และสะท้อนถึงคุณภาพการจัดการศึกษา ถึงแม้ในช่วงแรกของการดำเนินงานตามแผนการศึกษาแห่งชาติจะมีความพยายามที่จะร่วมมือกันระหว่างกระทรวงศึกษาธิการ กับ สถาบันทดสอบทางการศึกษาแห่งชาติ (องค์การมหาชน) ในการปรับระบบการสอบ O-NET เพื่อให้มีมาตรฐานและเป็นที่ยอมรับ แต่ปัจจุบันได้มีการยกเลิกการใช้คะแนน O-NET ในการคัดเลือกเข้าศึกษาในสถาบันอุดมศึกษา และไม่ใช้คะแนน O-NET เป็นส่วนหนึ่งของการตัดสินผลการเรียนรู้ จึงทำให้การดำเนินงานในด้านนี้ไม่บรรลุเป้าหมายตามแผนการศึกษาแห่งชาติ

เมื่อเปรียบเทียบผลการประเมินการดำเนินงานของกระทรวงศึกษาธิการตามตัวชี้วัดในระยะเร่งด่วน ในช่วงปี พ.ศ. 2560-2561 กับผลการประเมินการดำเนินงานในช่วงปี พ.ศ. 2560-2564 พบว่าไม่แตกต่างกัน โดยมีการดำเนินงานเพียงด้านเดียวที่บรรลุตามเกณฑ์เป้าหมาย ได้แก่ การขยายบริการอินเทอร์เน็ตความเร็วสูงและการใช้ประโยชน์จาก DLIT และ DLTV ในการเข้าถึงการศึกษาสำหรับโรงเรียนในพื้นที่ห่างไกลและพัฒนาคุณภาพการเรียนการสอนสำหรับโรงเรียนทั่วไป ผลการประเมินนี้ทำให้มีข้อสังเกตว่า ถึงแม้การดำเนินงานทั้ง 4 ด้านที่ไม่บรรลุผลนี้จะเป็นการดำเนินงานในระยะเร่งด่วนของแผนการศึกษาแห่งชาติ ที่ถูกระบุว่าต้องดำเนินการให้บรรลุเป้าหมายในช่วงปี พ.ศ. 2560-2561 แต่ในปัจจุบันที่เป็นช่วงสิ้นสุดระยะ 5 ปีแรกของการดำเนินงานตามแผนฯ การดำเนินงานดังกล่าวก็ยังไม่สามารถบรรลุผลตามเกณฑ์เป้าหมายได้ ซึ่งเป็นปัจจัยหนึ่งที่เป็นอุปสรรคต่อการบรรลุเป้าหมายของแผนการศึกษาแห่งชาติ

❖ ตอนที่ 2 ผลการประเมินการดำเนินงานการจัดการศึกษาตามตัวชี้วัดเป้าหมาย ของแผนการศึกษาแห่งชาติ พ.ศ. 2560-2579 ในระยะ 5 ปีแรกของแผน (พ.ศ. 2560-2564)

การประเมินผลการดำเนินงานในส่วนนี้เป็นการประเมินผลผลิต ผลลัพธ์ และผลกระทบจากการดำเนินงานการจัดการศึกษาตามแผนการศึกษาแห่งชาติ พ.ศ. 2560-2579 ในระยะ 5 ปีแรกของแผน (พ.ศ. 2560-2564) ตามตัวชี้วัดเป้าหมาย 5 ด้าน ได้แก่ ด้านการเข้าถึงโอกาสทางการศึกษา (access) ความเท่าเทียมทางการศึกษา (equity) คุณภาพการศึกษา (quality) ประสิทธิภาพ (efficiency) และการตอบโจทย์บริบทที่เปลี่ยนแปลง (relevancy) ซึ่งรวมกันมีจำนวนทั้งหมด 53 ตัวชี้วัดใหญ่ อย่างไรก็ตามตัวชี้วัด 3.7 เป็นตัวชี้วัดที่จำแนกออกเป็นตัวชี้วัดย่อยอีก 3 ตัวชี้วัด การประเมินนี้จึงมีตัวชี้วัดที่ต้องประเมินทั้งสิ้น 55 ตัวชี้วัด ทั้งนี้ในช่วงระยะเวลาที่ทำการประเมินมีสถานการณ์การแพร่ระบาดของเชื้อไวรัสโคโรนา 2019 (COVID-19) ที่อาจเป็นปัจจัยแทรกซ้อนที่ส่งผลต่อผลการดำเนินงานตามตัวชี้วัดเป้าหมายของแผนการศึกษาแห่งชาติ

เนื่องจากปัจจุบันยังไม่มีการเชื่อมโยงฐานข้อมูลระหว่างหน่วยงานทางการศึกษา และหน่วยงานที่เกี่ยวข้อง การเก็บรวบรวมข้อมูลเพื่อประเมินตัวชี้วัดตามเป้าหมายของแผนการศึกษาแห่งชาติดังกล่าวจึงต้องดำเนินการเก็บรวบรวมข้อมูลจากหลายวิธีการ ได้แก่ การเก็บรวบรวมข้อมูลจากฐานข้อมูลทุติยภูมิและการสำรวจข้อมูลด้วยแบบสอบถามจากหน่วยงานทางการศึกษาที่เกี่ยวข้อง โดยการดำเนินงานข้างต้น นอกจากนี้คณะผู้วิจัยยังดำเนินการเก็บรวบรวมข้อมูลเพิ่มเติมบางส่วนด้วยการเก็บเกี่ยวข้อมูลสถิติต่าง ๆ จาก เว็บไซต์ และจากรายงานของหน่วยงานที่เกี่ยวข้อง โดยถึงแม้จะมีการดำเนินการดังกล่าวแล้วแต่ก็ยังมีข้อมูลหลายส่วนที่ยังไม่สมบูรณ์หรือไม่สามารถเข้าถึงข้อมูลได้ ส่งผลให้ไม่สามารถประเมินตัวชี้วัดบางตัวได้ ภายหลังจากการเก็บรวบรวมข้อมูลพบว่า คณะผู้วิจัยมีข้อมูลเพียงพอที่จะประเมินตัวชี้วัดตามเป้าหมายทั้งสิ้น 41 ตัวชี้วัด จากทั้งหมด 55 ตัวชี้วัด คิดเป็นร้อยละ 74.54 เมื่อจำแนกเป็นรายด้านพบว่า

ตัวชี้วัดด้านการเข้าถึงโอกาสทางการศึกษา มีข้อมูลเพียงพอที่จะใช้ประเมินผลจำนวน 7 จาก 9 ตัวชี้วัด คิดเป็นร้อยละ 77.77 โดยขาดข้อมูลสนับสนุนการประเมินผลตัวชี้วัด 1.6 ร้อยละของแรงงานที่ขอเทียบโอนความรู้และประสบการณ์เพื่อยกระดับคุณวุฒิการศึกษาเพิ่มขึ้น และตัวชี้วัด 1.8 ร้อยละของแหล่งเรียนรู้ที่ได้รับการพัฒนาให้สามารถจัดบริการทางการศึกษาและมีการจัดกิจกรรมการเรียนรู้ตลอดชีวิตที่มีคุณภาพเพิ่มขึ้น แหล่งข้อมูลที่ใช้สำหรับการประเมินผลในด้านนี้ประกอบด้วย (1) รายงานสถิติการศึกษาของประเทศไทย ปีการศึกษา 2560-2564 ของสำนักงานเลขาธิการสภาการศึกษา (2) รายงานดัชนีทางการศึกษาประจำปีงบประมาณ 2564 และ 2565 ของสำนักงานนโยบายและยุทธศาสตร์ สำนักงานปลัดกระทรวงศึกษาธิการ (3) รายงานสถานการณ์คนพิการในช่วงปี พ.ศ. 2560-2564 ของกรมส่งเสริมและพัฒนาคุณภาพชีวิตคนพิการ (4) ฐานข้อมูลสถิติ

การศึกษาของสำนักงานสถิติแห่งชาติ (5) ศูนย์กลางแหล่งข้อมูลเปิดภาครัฐสำนักงานเลขาธิการสภาการศึกษา และ (6) ผลการเก็บรวบรวมข้อมูลโดยแบบสอบถามจากหน่วยงานทางการศึกษาที่เกี่ยวข้อง

ตัวชี้วัดด้านความเท่าเทียมทางการศึกษา เก็บข้อมูลได้ครบจากจำนวน 3 ตัวชี้วัด คิดเป็นร้อยละ 100 แหล่งข้อมูลที่ใช้สำหรับการประเมินผลในด้านนี้ประกอบด้วย (1) ฐานข้อมูลตัวชี้วัดสังคม สำนักงานสภาพัฒนาการเศรษฐกิจและสังคมแห่งชาติ (2) รายงานสถานการณ์คนพิการ จากกรมส่งเสริมและพัฒนาคุณภาพชีวิตคนพิการ กระทรวงการพัฒนาสังคมและความมั่นคงของมนุษย์ และ (3) ผลการเก็บรวบรวมข้อมูลโดยแบบสอบถามจากหน่วยงานทางการศึกษาที่เกี่ยวข้อง

ตัวชี้วัดด้านคุณภาพการศึกษา เมื่อพิจารณาในปี พ.ศ. 2564 พบว่า มีข้อมูลเพียงพอที่จะใช้ประเมินผลจำนวน 9 จาก 15 ตัวชี้วัด คิดเป็นร้อยละ 60.00 โดยขาดข้อมูลสนับสนุนการประเมินผลตัวชี้วัด 3.4 คะแนนเฉลี่ยผลการทดสอบโครงการประเมินผลนักเรียนร่วมกับนานาชาติ (PISA) ของนักเรียนอายุ 15 ปี ในวิชาวิทยาศาสตร์ การอ่าน และคณิตศาสตร์สูงขึ้น ตัวชี้วัด 3.6 ร้อยละการอ่านของคนไทย (อายุตั้งแต่ 6 ปีขึ้นไป) เพิ่มขึ้น ตัวชี้วัด 3.7.2 ร้อยละของจำนวนโรงเรียนที่ใช้กระบวนการเรียนรู้เพื่อสร้างเสริมคุณธรรม จริยธรรมเพิ่มขึ้น ตัวชี้วัด 3.8 ร้อยละของผู้สำเร็จการศึกษาระดับอาชีวศึกษาและอุดมศึกษา มีสมรรถนะเป็นที่พอใจของสถานประกอบการเพิ่มขึ้น ตัวชี้วัด 3.10 จำนวนโครงการ/งานวิจัยเพื่อสร้างองค์ความรู้/นวัตกรรมที่นำไปใช้ประโยชน์ในการพัฒนาประเทศเพิ่มขึ้น และตัวชี้วัด 3.11 ร้อยละของผลงานวิจัยที่ได้รับการตีพิมพ์ในระดับนานาชาติเพิ่มขึ้น ทั้งนี้ แหล่งข้อมูลที่ใช้สำหรับประเมินผลด้านนี้ประกอบด้วย (1) ระบบสารสนเทศ healthkpi ของกองยุทธศาสตร์และแผนงาน สำนักงานปลัดกระทรวงสาธารณสุข กระทรวงสาธารณสุข (2) ฐานข้อมูลคะแนนสอบ O-NET สถาบันทดสอบทางการศึกษาแห่งชาติ (องค์การมหาชน) (สทศ.) (3) ฐานข้อมูลตัวชี้วัดสังคม สำนักงานสภาพัฒนาการเศรษฐกิจและสังคมแห่งชาติ (4) ฐานข้อมูลประกันคุณภาพภายนอก ของสำนักงานรับรองมาตรฐานและประเมินคุณภาพการศึกษา (องค์การมหาชน) (สมศ.) (5) ศูนย์ดำเนินงาน PISA แห่งชาติ สถาบันส่งเสริมการสอนวิทยาศาสตร์และเทคโนโลยี (6) ระบบตรวจ ติดตามและประเมินผล สำนักงานปลัดกระทรวงศึกษาธิการ และ (7) ผลการเก็บรวบรวมข้อมูลโดยแบบสอบถามจากหน่วยงานทางการศึกษาที่เกี่ยวข้อง

ตัวชี้วัดด้านประสิทธิภาพ เก็บรวบรวมข้อมูลได้จำนวน 13 จาก 16 ตัวชี้วัด คิดเป็นร้อยละ 81.25 โดยขาดข้อมูลสนับสนุนการประเมินผลตัวชี้วัด 4.10 ร้อยละของสถานศึกษาขนาดเล็กที่ไม่ผ่านเกณฑ์การประเมินคุณภาพภายนอกลดลง ตัวชี้วัด 4.11 สัดส่วนงบประมาณตามประเด็น (agenda) สูงขึ้นเมื่อเทียบกับงบประมาณตามภารกิจ (function) และตัวชี้วัด 4.16 จำนวนหน่วยงาน องค์กรภาครัฐ/เอกชน ที่มีส่วนร่วมจัดการศึกษาแบบประชารัฐเพิ่มขึ้น แหล่งข้อมูลที่ใช้สำหรับการประเมินผลในด้านนี้ประกอบด้วย (1) ผลการเก็บรวบรวมข้อมูลโดยแบบสอบถามจาก

หน่วยงานทางการศึกษาที่เกี่ยวข้อง (2) ฐานข้อมูลประกันคุณภาพภายนอก ของสำนักงานรับรองมาตรฐานและประเมินคุณภาพการศึกษา (องค์การมหาชน) (สมศ.) (3) ฐานข้อมูลตัวชี้วัดสังคม สำนักงานสภาพัฒนาการเศรษฐกิจและสังคมแห่งชาติ (4) ฐานข้อมูลสถิติการศึกษาของสำนักงานสถิติแห่งชาติ และ (5) ผลการเก็บรวบรวมข้อมูลโดยแบบสอบถามจากหน่วยงานทางการศึกษาที่เกี่ยวข้อง

ตัวชี้วัดด้านการตอบโจทย์บริบทที่เปลี่ยนแปลง เก็บรวบรวมข้อมูลได้จำนวน 9 จาก 12 ตัวชี้วัด คิดเป็นร้อยละ 75.00 โดยขาดข้อมูลสนับสนุนการประเมินผลตัวชี้วัด 5.5 จำนวนหลักสูตรของสถานศึกษาที่จัดการศึกษาวิภูฒิร่วมกับต่างประเทศเพิ่มขึ้น ตัวชี้วัด 5.8 สัดส่วนผู้เรียนวิทยาศาสตร์สุขภาพ วิทยาศาสตร์และเทคโนโลยีสูงขึ้น เมื่อเทียบกับผู้เรียนสังคมศาสตร์ และตัวชี้วัด 5.9 ร้อยละของประชากรวัยแรงงาน (15-59 ปี) ที่มีการศึกษาระดับมัธยมศึกษาตอนปลายหรือเทียบเท่าขึ้นไปเพิ่มขึ้น แหล่งข้อมูลที่ใช้สำหรับการประเมินผลในด้านนี้ประกอบด้วย (1) ฐานข้อมูลตัวชี้วัดสังคม สำนักงานสภาพัฒนาการเศรษฐกิจและสังคมแห่งชาติ (2) ระบบภาวะการณการมีงานทำของบัณฑิต สำนักงานปลัดกระทรวงการอุดมศึกษา วิทยาศาสตร์ วิจัยและนวัตกรรม (3) ฐานข้อมูลของสำนักงานสถิติแห่งชาติ (4) รายงานดัชนีทางการศึกษาประจำปีงบประมาณ 2564 และ 2565 ของสำนักนโยบายและยุทธศาสตร์ สำนักงานปลัดกระทรวงศึกษาธิการ (5) รายงาน The World Competitiveness Yearbook โดย IMD และ (5) QS World University Rankings 2024

เมื่อพิจารณาจำแนกรายด้านจากภาพ 5.6 พบว่า ด้านประสิทธิภาพเป็นด้านที่มีตัวชี้วัดบรรลุผลตามเกณฑ์เป้าหมายได้มากที่สุด โดยมีจำนวน 9 ตัวชี้วัด คิดเป็นร้อยละ 56.25 ของตัวชี้วัดทั้งหมดในด้านนี้ รองลงมาเป็นด้านคุณภาพการศึกษาซึ่งมีตัวชี้วัดจำนวน 4 ตัวชี้วัดที่บรรลุผลตามเกณฑ์เป้าหมาย คิดเป็นร้อยละ 26.67 ที่เหลือคือด้านการตอบโจทย์บริบทที่เปลี่ยนแปลง และด้านการเข้าถึงโอกาสทางการศึกษา ที่มีตัวชี้วัดด้านละ 3 และ 2 ตัวชี้วัด ตามลำดับ ที่สามารถบรรลุผลตามเกณฑ์เป้าหมายได้ โดยคิดเป็นร้อยละ 25.00 และ 22.22 ของจำนวนตัวชี้วัดทั้งหมดในแต่ละด้าน ส่วนด้านความเท่าเทียมทางการศึกษา ไม่พบว่ามีตัวชี้วัดใดที่บรรลุผลตามเกณฑ์เป้าหมายของแผนการศึกษาแห่งชาติ

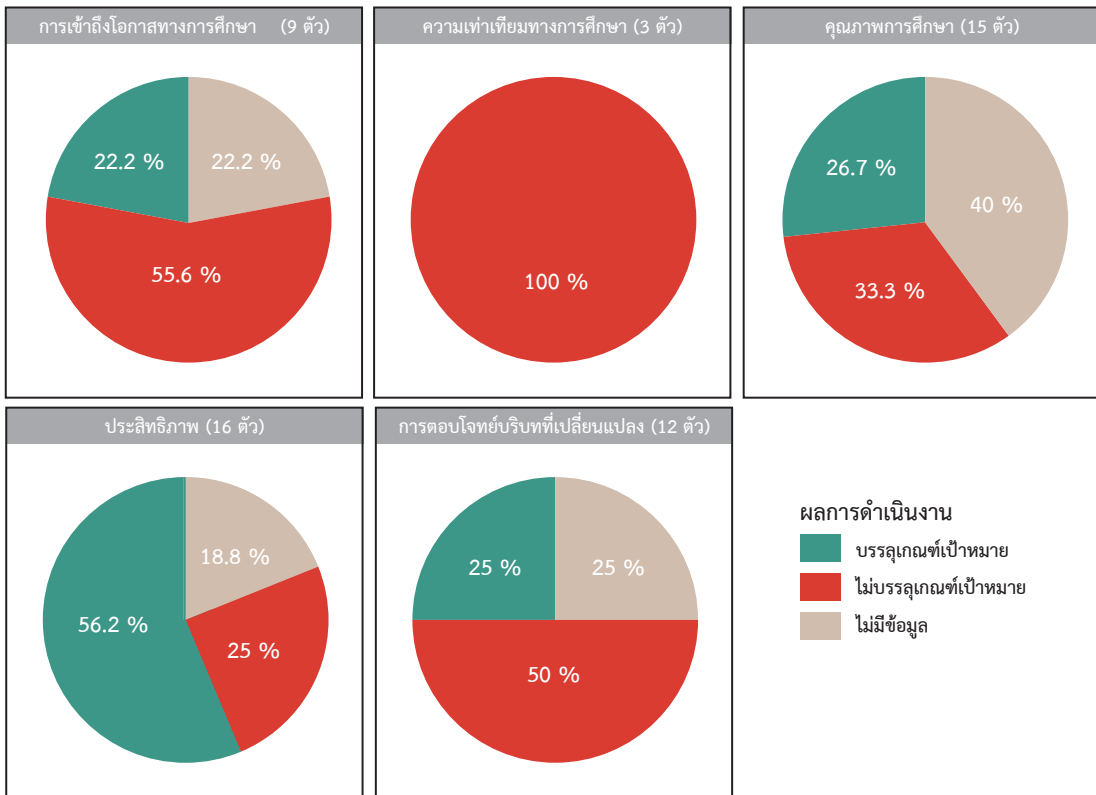

ภาพ 5.6 ผลการประเมินตัวชี้วัดตามเป้าหมายของแผนการศึกษาแห่งชาติ ในช่วงปี พ.ศ. 2560-2564

2.1 ผลการประเมินตัวชี้วัดตามเป้าหมายของแผนการศึกษาแห่งชาติด้านการเข้าถึงโอกาสทางการศึกษา (Access)

ผลการประเมินตัวชี้วัดตามเป้าหมายของแผนการศึกษาแห่งชาติในด้านการเข้าถึงโอกาสทางการศึกษาจำนวน 9 ตัว ในปี พ.ศ. 2564 แสดงในตาราง 5.7 ซึ่งตารางนี้ยังนำเสนอคะแนนของตัวชี้วัดดังกล่าวเปรียบเทียบกับช่วงก่อนปี พ.ศ. 2560 ที่ยังไม่ได้มีการดำเนินงานตามแผนการศึกษาแห่งชาติ และปี พ.ศ. 2560 ที่มีการดำเนินงานตามแผนการศึกษาแห่งชาติเป็นปีแรก ทั้งนี้มีตัวชี้วัดจำนวน 2 ตัวที่ไม่สามารถเก็บรวบรวมข้อมูลได้ คือตัวชี้วัด 1.6 ร้อยละของแรงงานที่ขอเทียบโอนความรู้และประสบการณ์เพื่อยกระดับคุณวุฒิการศึกษา และตัวชี้วัด 1.8 ร้อยละของแหล่งการเรียนรู้ (พิพิธภัณฑ์ สวนสัตว์ ห้องสมุด ศูนย์ ฯลฯ) ที่ได้รับการพัฒนาให้สามารถจัดบริการทางการศึกษาและมีกิจกรรมการเรียนรู้ตลอดชีวิตที่มีคุณภาพเพิ่มขึ้น

จากตาราง 5.7 เมื่อพิจารณาในปี พ.ศ. 2564 พบว่า มีตัวชี้วัดจำนวน 2 ตัวที่สามารถบรรลุตามเกณฑ์เป้าหมายของแผนการศึกษาแห่งชาติในระยะแรกได้ ประกอบด้วย ตัวชี้วัด 1.4 สัดส่วนนักเรียนมัธยมศึกษาตอนปลายหรือเทียบเท่า (15-17 ปี) ต่อประชากรกลุ่มอายุ 15-17 ปี เพิ่มขึ้นที่มีค่าเท่ากับร้อยละ 81.00 (เกณฑ์เป้าหมายที่ร้อยละ 80) และตัวชี้วัด 1.9 สถานศึกษาทุกแห่งมีอินเทอร์เน็ตความเร็วสูงและมีคุณภาพ ที่พบว่ามีค่าเท่ากับร้อยละ 99.90 (เกณฑ์เป้าหมายที่ร้อยละ 98)

ตัวชี้วัดที่ไม่สามารถบรรลุผลตามเกณฑ์เป้าหมายของแผนการศึกษาแห่งชาติได้มีจำนวน 5 ตัว ในจำนวนนี้สามารถจำแนกออกได้เป็นสองกลุ่ม กลุ่มแรกคือตัวชี้วัดที่มีแนวโน้มใกล้เคียงจะบรรลุผลตามเป้าหมาย มีจำนวน 3 ตัว ได้แก่ ตัวชี้วัด 1.2 ประชากรอายุ 6-11 ปี ได้เข้าเรียนระดับประถมศึกษาทุกคนที่มีคะแนนร้อยละ 98.90 (เกณฑ์เป้าหมายร้อยละ 100) ตัวชี้วัด 1.5 ประชากรวัยแรงงาน (15-59 ปี) มีจำนวนปีการศึกษาโดยเฉลี่ยเพิ่มขึ้นที่มีค่าเท่ากับ 10 ปี (เกณฑ์เป้าหมาย 10.15 ปี) และตัวชี้วัด 1.7 ร้อยละของผู้เรียนพิการที่ได้รับการพัฒนาสมรรถภาพหรือได้รับการบริการทางการศึกษาที่เหมาะสมที่มีค่าเท่ากับร้อยละ 98.60 (เกณฑ์เป้าหมายร้อยละ 100) กลุ่มที่สองคือตัวชี้วัดที่ไม่สามารถบรรลุผลตามเกณฑ์เป้าหมายได้อย่างชัดเจน มีจำนวน 2 ตัว คือตัวชี้วัด 1.1 สัดส่วนนักเรียนปฐมวัย (3 – 5 ปี) ต่อประชากรกลุ่มอายุ 3 – 5 ปีเพิ่มขึ้น ที่มีคะแนนร้อยละ 75.8 (เกณฑ์เป้าหมายร้อยละ 90) และตัวชี้วัด 1.3 ประชากรอายุ 12-14 ปี ได้เข้าเรียนระดับมัธยมศึกษาตอนต้นหรือเทียบเท่าทุกคน ที่มีคะแนนร้อยละ 94.70 (เกณฑ์เป้าหมายร้อยละ 100)

เมื่อเปรียบเทียบกับผลการประเมินในปี พ.ศ. 2560 พบว่า มีตัวชี้วัดจำนวน 3 ตัวที่คะแนนมีแนวโน้มเพิ่มสูงขึ้นในปี พ.ศ. 2564 ได้แก่ ตัวชี้วัด 1.2, 1.4 และ 1.5 โดยคะแนนของตัวชี้วัดเพิ่มสูงขึ้นคิดเป็นร้อยละ 5.21, 2.92 และ 5.26 ตามลำดับ และมีตัวชี้วัดจำนวน 3 ตัวที่คะแนนมีแนวโน้มลดลง ได้แก่ ตัวชี้วัด 1.1, 1.3 และ 1.7 โดยที่คะแนนของตัวชี้วัดลดลงคิดเป็นร้อยละ 5.49, 1.87 และ 1.30 ตามลำดับ ส่วนตัวชี้วัด 1.9 มีแนวโน้มไม่เปลี่ยนแปลง

ตาราง 5.7 ผลการประเมินตัวชี้วัดตามเป้าหมายของแผนการศึกษาแห่งชาติด้านการเข้าถึงโอกาสทางการศึกษา

ตัวชี้วัดการเข้าถึงโอกาสทางการศึกษา	คะแนน (เกณฑ์*)			พัฒนาการ (เทียบ พ.ศ. 2560)
	พ.ศ. 2559	พ.ศ. 2560	พ.ศ. 2564	
1.1 สัดส่วนนักเรียนปฐมวัย (3-5 ปี) ต่อประชากรกลุ่มอายุ 3-5 ปีเพิ่มขึ้น	74.8%	80.2% (90%)	75.8% (90%)	-5.49%
1.2 ประชากรอายุ 6-11 ปี ได้เข้าเรียนระดับประถมศึกษาทุกคน	100.0%	94.0% (100%)	98.9% (100%)	+5.21%
1.3 ประชากรอายุ 12-14 ปี ได้เข้าเรียนระดับมัธยมศึกษาตอนต้นหรือเทียบเท่าทุกคน	88.9%	96.5% (100%)	94.7% (100%)	-1.87%
1.4 สัดส่วนนักเรียนมัธยมศึกษาตอนปลายหรือเทียบเท่า (15-17 ปี) ต่อประชากรกลุ่มอายุ 15-17 ปี เพิ่มขึ้น	72.7%	78.7% (80%)	81.0% (80%)	+2.92%
1.5 ประชากรวัยแรงงาน (15-59 ปี) มีจำนวนปีการศึกษาโดยเฉลี่ยเพิ่มขึ้น	9.4 ปี	9.5 ปี (10.15 ปี)	10 ปี (10.15 ปี)	+5.26%
1.6 ร้อยละของแรงงานที่ขอเทียบโอนความรู้และประสบการณ์เพื่อยกระดับคุณวุฒิการศึกษาเพิ่มขึ้น	0.0 %	NA (20%)	NA (20%)	NA
1.7 ร้อยละของผู้เรียนพิการที่ได้รับการพัฒนาสมรรถภาพหรือบริการทางการศึกษาที่เหมาะสม	100.0%	99.9% (100%)	98.6% (100%)	-1.30%
1.8 ร้อยละของแหล่งการเรียนรู้ (พิพิธภัณฑ์ สวนสัตว์ หอสมุด ศูนย์ ฯลฯ) ที่ได้รับการพัฒนาให้สามารถจัดบริการทางการศึกษาและมีการจัดกิจกรรมการเรียนรู้ตลอดชีวิตที่มีคุณภาพเพิ่มขึ้น	NA	NA (50%)	NA (50%)	NA
1.9 สถานศึกษาทุกแห่งมีอินเทอร์เน็ตความเร็วสูงและมีคุณภาพ	NA	99.9% (98%)	99.9% (98%)	0.00%

หมายเหตุ: * คือ เกณฑ์ที่กำหนดไว้เป็นค่าเป้าหมายของแผนการศึกษาแห่งชาติ ช่วงปีที่ 1-5

NA = Not Available

นอกจากการประเมินตัวชี้วัดด้านการเข้าถึงโอกาสทางการศึกษาในภาพรวมข้างต้นแล้ว คณะผู้วิจัยยังดำเนินการประเมินตัวชี้วัดตามเป้าหมายด้านดังกล่าวในเชิงลึกของแต่ละตัวชี้วัดเท่าที่มีข้อมูล โดยจำแนกการนำเสนอออกเป็น 3 ส่วน ได้แก่ ผลการประเมินการเข้าถึงโอกาสทางการศึกษาของประชากรในแต่ละช่วงวัย ผลการประเมินจำนวนปีการศึกษาโดยเฉลี่ยของประชากรวัยแรงงาน และผลการประเมินการพัฒนาสมรรถภาพของผู้เรียนพิการ รายละเอียดมีดังนี้

2.1.1 ผลการประเมินการเข้าถึงโอกาสทางการศึกษาของประชากรในแต่ละช่วงวัย (ตัวชี้วัด 1.2 – 1.4)

ผลการวิเคราะห์ในส่วนนี้นำเสนอผลการประเมินและแนวโน้มของตัวชี้วัดที่เกี่ยวข้องกับการเข้าถึงโอกาสทางการศึกษาของประชากรในแต่ละช่วงวัย ซึ่งมีจำนวน 4 ตัวชี้วัด ได้แก่ อัตราการเข้าเรียนของประชากรในแต่ละช่วงวัย ได้แก่ ปฐมวัย ประถมศึกษา มัธยมศึกษาตอนต้นหรือเทียบเท่า และมัธยมศึกษาตอนปลายหรือเทียบเท่า รายละเอียดมีดังนี้

◆ ผลการประเมินแนวโน้มการเข้าถึงการศึกษาของประชากรในแต่ละระดับชั้น จำแนกตามจังหวัด

คณะผู้วิจัยยังได้ดำเนินการวิเคราะห์อัตราการศึกษาของประชากรในแต่ละช่วงวัย ในปี พ.ศ. 2563 โดยจำแนกตามจังหวัด ผลการวิเคราะห์แสดงในตาราง 5.8 และภาพ 5.7 จากผลการวิเคราะห์ดังกล่าวเมื่อพิจารณาในภาพรวมพบว่า อัตราการศึกษาในระดับประถมศึกษา มีแนวโน้มสูงที่สุด รองลงมาคือระดับชั้นมัธยมศึกษาตอนต้น และมัธยมศึกษาตอนปลายตามลำดับ เมื่อพิจารณาจำแนกตามจังหวัดพบว่า อัตราการศึกษาในแต่ละระดับมีความแตกต่างกันไปตามจังหวัด รายละเอียดมีดังนี้

ตาราง 5.8 สถิติพื้นฐานของอัตราการศึกษาในระดับจังหวัด จำแนกตามระดับการศึกษา

ระดับการศึกษา	M	SD	Min	Q1	Med	Q3	Max
ประถมศึกษา	92.22	6.81	55.82	92.77	94.31	95.52	98.05
มัธยมศึกษาตอนต้นหรือเทียบเท่า	86.72	6.22	58.60	85.40	86.72	90.36	95.54
มัธยมศึกษาตอนปลายหรือเทียบเท่า	43.31	17.91	18.54	30.65	35.23	64.74	77.10

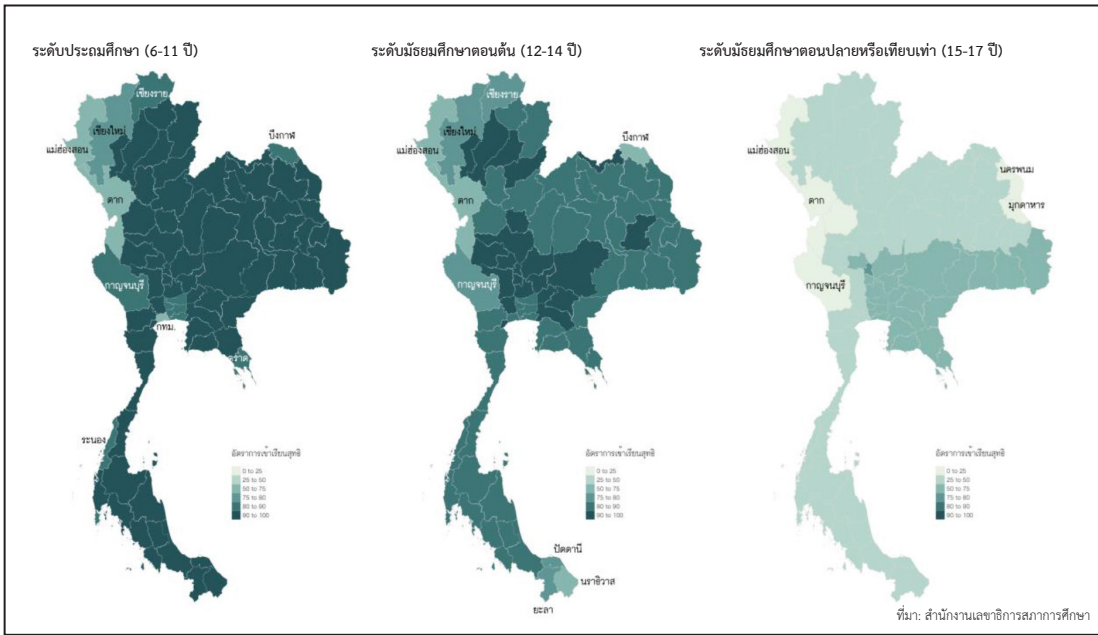

ภาพ 5.7 อัตราการเข้าเรียนของนักเรียนในระดับประถมศึกษา มัธยมศึกษาตอนต้นหรือเทียบเท่า และมัธยมศึกษาตอนปลายหรือเทียบเท่า ในปี พ.ศ. 2564 จำแนกตามจังหวัด

เมื่อพิจารณาอัตราการเข้าเรียนของนักเรียนระดับชั้นประถมศึกษาระดับจังหวัด พบว่า จังหวัดส่วนใหญ่มีอัตราการเข้าเรียนอยู่ในระดับที่สูงกว่าร้อยละ 90.00 มีค่าเฉลี่ยคิดเป็นร้อยละ 92.22 (SD = 6.81) โดยจังหวัดที่มีอัตราการเข้าเรียนในระดับประถมศึกษาสูงที่สุดคือ จังหวัดปราจีนบุรี ที่มีอัตราการเข้าเรียนของนักเรียนเท่ากับร้อยละ 98.05 ส่วนจังหวัดที่มีอัตราการเข้าเรียนต่ำที่สุดคือจังหวัดตาก ที่มีอัตราการเข้าเรียนของนักเรียนเท่ากับร้อยละ 55.82 นอกจากนี้ยังพบว่า จังหวัดบริเวณภูมิภาคตะวันตกและภาคเหนือบางส่วนเป็นจังหวัดที่มีแนวโน้มจะมีอัตราการเข้าเรียนในระดับประถมศึกษาต่ำกว่าภูมิภาคอื่น ๆ ของประเทศ

เมื่อพิจารณาในระดับชั้นมัธยมศึกษาตอนต้นหรือเทียบเท่า พบว่า อัตราการเข้าเรียนของนักเรียนมีแนวโน้มต่ำกว่าในระดับประถมศึกษา จังหวัดส่วนใหญ่มีอัตราการเข้าเรียนดังกล่าวอยู่ในระดับสูงกว่าร้อยละ 80.0 และมีจังหวัดประมาณร้อยละ 25 ที่มีอัตราการเข้าเรียนในระดับมัธยมศึกษาตอนต้นสูงกว่าร้อยละ 90.00 โดยมีค่าเฉลี่ยของอัตราเข้าเรียนดังกล่าวคิดเป็นร้อยละ 86.72 (SD = 6.22) จังหวัดที่มีอัตราการเข้าเรียนสูงที่สุดคือจังหวัดสิงห์บุรี ที่มีอัตราการเข้าเรียนเท่ากับร้อยละ 95.54 และจังหวัดที่มีอัตราการเข้าเรียนต่ำที่สุดคือจังหวัดตาก ที่มีอัตราการเข้าเรียนเท่ากับร้อยละ 58.60 ในทำนองเดียวกับระดับชั้นประถมศึกษาซึ่งมีแนวโน้มจะพบจังหวัดที่มีอัตราการเข้าเรียนระดับมัธยมศึกษาตอนต้นหรือเทียบเท่าต่ำ ส่วนใหญ่เป็นจังหวัดที่ตั้งอยู่ในภูมิภาคตะวันตก

และภาคเหนือ ได้แก่ จังหวัดตาก กาญจนบุรี แม่ฮ่องสอน เชียงใหม่ และเชียงราย นอกจากนี้ ยังมีจังหวัดบึงกาฬ และสามจังหวัดชายแดนภาคใต้ ได้แก่ จังหวัดยะลา ปัตตานี และนราธิวาส

เมื่อพิจารณาในระดับชั้นมัธยมศึกษาตอนปลายหรือเทียบเท่า พบว่า แต่ละจังหวัดมีแนวโน้มจะมีอัตราการเข้าเรียนอยู่ต่ำกว่าระดับประถมศึกษาและมัธยมศึกษาตอนต้น นอกจากนี้ ยังพบว่า อัตราการเข้าเรียนของแต่ละจังหวัดมีแนวโน้มที่จะมีความแตกต่างกันค่อนข้างมาก โดยมีค่าเฉลี่ยเท่ากับร้อยละ 43.31 (SD = 17.91) จังหวัดที่มีอัตราการเข้าเรียนสูงที่สุดคือจังหวัดสิงห์บุรี ที่มีอัตราการเข้าเรียนเท่ากับร้อยละ 77.10 และจังหวัดที่มีอัตราการเข้าเรียนต่ำที่สุดคือจังหวัดแม่ฮ่องสอน ที่มีอัตราการเข้าเรียนเท่ากับร้อยละ 18.54 นอกจากนี้ ยังพบว่า พื้นที่บริเวณภาคตะวันออกเฉียงเหนือตอนล่าง และภาคกลางบางส่วน เป็นพื้นที่ที่มีแนวโน้มจะมีอัตราการเข้าเรียนในระดับมัธยมศึกษาตอนปลายสูงที่สุด

2.1.2 ประชากรวัยแรงงาน (15-59 ปี) มีจำนวนปีการศึกษาโดยเฉลี่ยเพิ่มขึ้น (ตัวชี้วัด 1.5)

ในด้านนี้คณะผู้วิจัยดำเนินการวิเคราะห์ตัวชี้วัดประชากรวัยแรงงาน (15-59 ปี) มีจำนวนปีการศึกษาเฉลี่ยเพิ่มขึ้น การนำเสนอผลการวิเคราะห์มีวัตถุประสงค์สองประการ ประการแรกคือ เพื่อวิเคราะห์แนวโน้มของจำนวนปีที่ได้รับการศึกษาของประชากรวัยแรงงาน และประการที่สองคือ เพื่อประเมินตัวชี้วัดดังกล่าว โดยเทียบกับเกณฑ์เป้าหมายของแผนการศึกษาแห่งชาติในช่วงปี พ.ศ. 2560-2564 ที่กำหนดไว้เท่ากับ 10.15 ปี

◆ ผลการประเมินแนวโน้มจำนวนปีที่ได้รับการศึกษาโดยเฉลี่ยของประชากรจำแนกตามภูมิภาค

จากภาพ 5.8 เมื่อพิจารณาจำนวนปีที่ได้รับการศึกษาของประชากรวัยแรงงานในภาพรวม พบว่า ในช่วงปี พ.ศ. 2557-2564 จำนวนปีที่ได้รับการศึกษาของประชากรมีแนวโน้มเพิ่มสูงขึ้นอย่างต่อเนื่อง และเมื่อพิจารณาเฉพาะช่วงปีที่มีการดำเนินงานตามแผนการศึกษาแห่งชาติ พบว่า จำนวนปีที่ได้รับการศึกษาโดยเฉลี่ยของประชากรในปี พ.ศ. 2560 มีค่าเท่ากับ 9.5 ปี และมีแนวโน้มเพิ่มขึ้นจนมีค่าเป็น 10.0 ปี ในพ.ศ. 2564 อย่างไรก็ตามเมื่อเปรียบเทียบกับเกณฑ์เป้าหมายของแผนฯ พบว่า ยังไม่บรรลุเกณฑ์เป้าหมาย

เมื่อพิจารณาจำแนกตามภูมิภาคของประชากร พบว่า ในช่วงปี พ.ศ. 2560-2564 จำนวนปีที่ได้รับการศึกษาโดยเฉลี่ยของประชากรที่อยู่ในเขตเทศบาล และนอกเขตเทศบาลมีแนวโน้มเพิ่มขึ้นอย่างเป็นลำดับ โดยประชากรในเขตเทศบาลมีแนวโน้มที่จะมีจำนวนปีที่ได้รับการศึกษาโดยเฉลี่ยสูงกว่าประชากรนอกเขตเทศบาล โดยในปี พ.ศ. 2560 พบว่า จำนวนที่ได้รับการศึกษาโดยเฉลี่ยของประชากรในเขตเทศบาลสูงกว่านอกเขตเทศบาล 1.8 ปี อย่างไรก็ตามความแตกต่างดังกล่าวมีแนวโน้มลดลงเป็นลำดับ โดยในปี พ.ศ. 2564 พบว่า ความแตกต่างดังกล่าวลดลงเหลือ 1.4 ปี

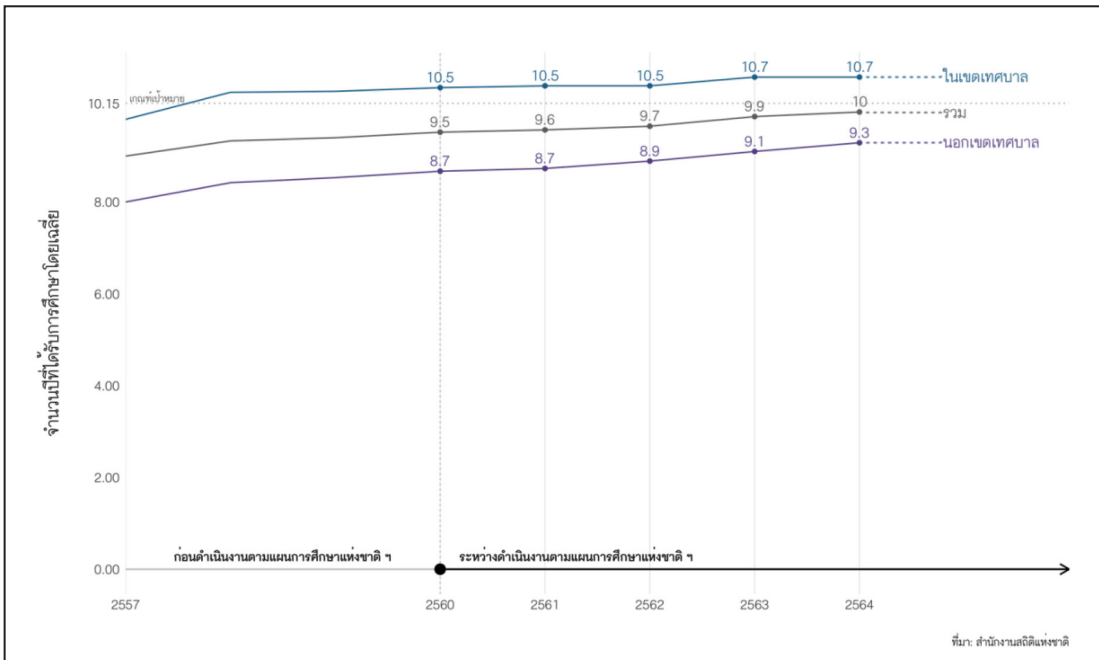

ภาพ 5.8 จำนวนปีการศึกษาเฉลี่ยของประชากรวัยแรงงาน (15 - 59 ปี)

◆ ผลการประเมินแนวโน้มจำนวนปีที่ได้รับการศึกษาโดยเฉลี่ยของประชากรจำแนกตามจังหวัด

คณะผู้วิจัยประเมินแนวโน้มของจำนวนปีที่ได้รับการศึกษาโดยเฉลี่ยของประชากรจำแนกเป็นรายจังหวัด ผลการประเมินแสดงในภาพ 5.9 จากภาพพบว่า ในปี พ.ศ. 2564 มีจำนวน 15 จังหวัด (ร้อยละ 19.48) ที่มีผลการประเมินบรรลุตามเกณฑ์เป้าหมาย โดยจังหวัดที่มีจำนวนปีที่ได้รับการศึกษาโดยเฉลี่ยของประชากรในจังหวัดมากกว่าหรือเท่ากับ 10.15 ปี ได้แก่ จังหวัดนนทบุรี (11.76 ปี) กรุงเทพมหานคร (11.42 ปี) ภูเก็ต (11.11 ปี) พระนครศรีอยุธยา ปทุมธานี สมุทรปราการ สงขลา ชลบุรี พิษณุโลก ลำปาง ระยอง ขอนแก่น พัทลุง (10.18 ปี) และ อ่างทอง (10.17 ปี) ตามลำดับ

นอกจากนี้ยังพบว่า มีจำนวน 18 จังหวัด (ร้อยละ 23.38) ที่จำนวนปีการศึกษาโดยเฉลี่ยของประชากรในจังหวัดมีค่าต่ำกว่า 9 ปี ซึ่งหมายความว่าประชากรภายในจังหวัดดังกล่าวมีแนวโน้มที่จะได้รับการศึกษาไม่เกินระดับชั้นมัธยมศึกษาตอนต้นหรือเทียบเท่า ได้แก่ จังหวัดเชียงราย แม่ฮ่องสอน ตาก กำแพงเพชร หนองบัวลำภู บึงกาฬ สกลนคร ชัยภูมิ อำนาจเจริญ ยโสธร อุบลราชธานี ศรีสะเกษ สุรินทร์ สุพรรณบุรี สระแก้ว จันทบุรี ระนอง และนราธิวาส

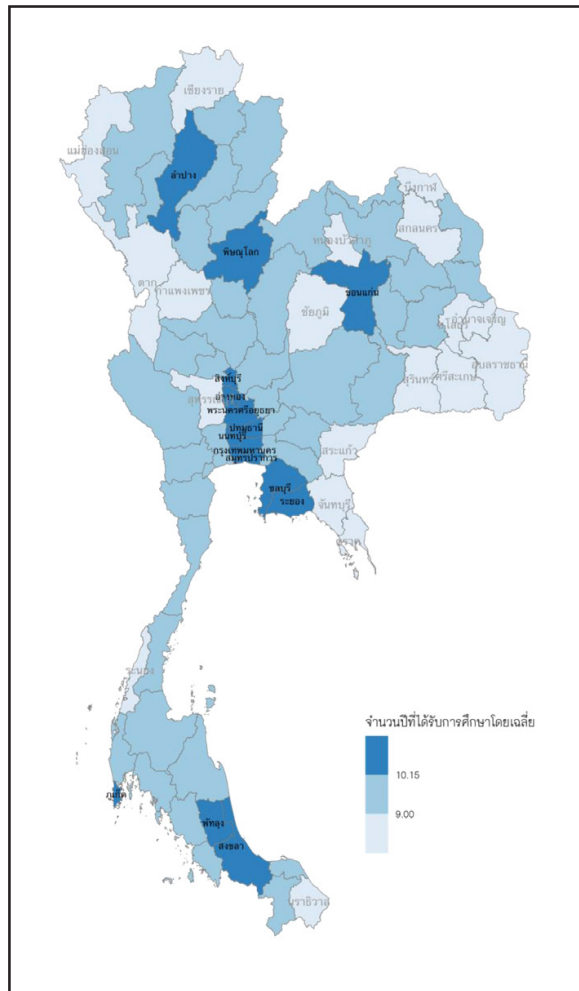

ภาพ 5.9 จำนวนปีการศึกษาเฉลี่ยของประชากรวัยแรงงาน (15 – 59 ปี) จำแนกตามจังหวัด ปี พ.ศ. 2564

นอกจากนี้ผู้วิจัยใช้การวิเคราะห์การถดถอยเพื่อวิเคราะห์พัฒนาการของจำนวนปี
ที่ได้รับการศึกษาโดยเฉลี่ยของประชากรในแต่ละจังหวัด ในช่วงปี พ.ศ. 2560-2564 ผลการวิเคราะห์
พบว่า สมการถดถอยที่สร้างขึ้นมีค่าเฉลี่ยของสัมประสิทธิ์การตัดสินใจเท่ากับ 0.683 (SD = 0.273)
และมีค่ามัธยฐานของสัมประสิทธิ์การตัดสินใจเท่ากับ 0.786 บ่งชี้ว่า จังหวัดส่วนใหญ่มีการเปลี่ยนแปลง
ของจำนวนปีที่ได้รับการศึกษาโดยเฉลี่ยของประชากรในช่วง ปี พ.ศ. 2560-2564 อย่างมีนัยสำคัญ
โดยมีรายละเอียดผลการวิเคราะห์ เมทริกซ์สมรรถนะของจำนวนและอัตราการเปลี่ยนของจำนวนปี
ที่ได้รับการศึกษาโดยเฉลี่ยของประชากรในแต่ละจังหวัดของประเทศ ในช่วง พ.ศ. 2560-2564
ดังภาพ 5.10

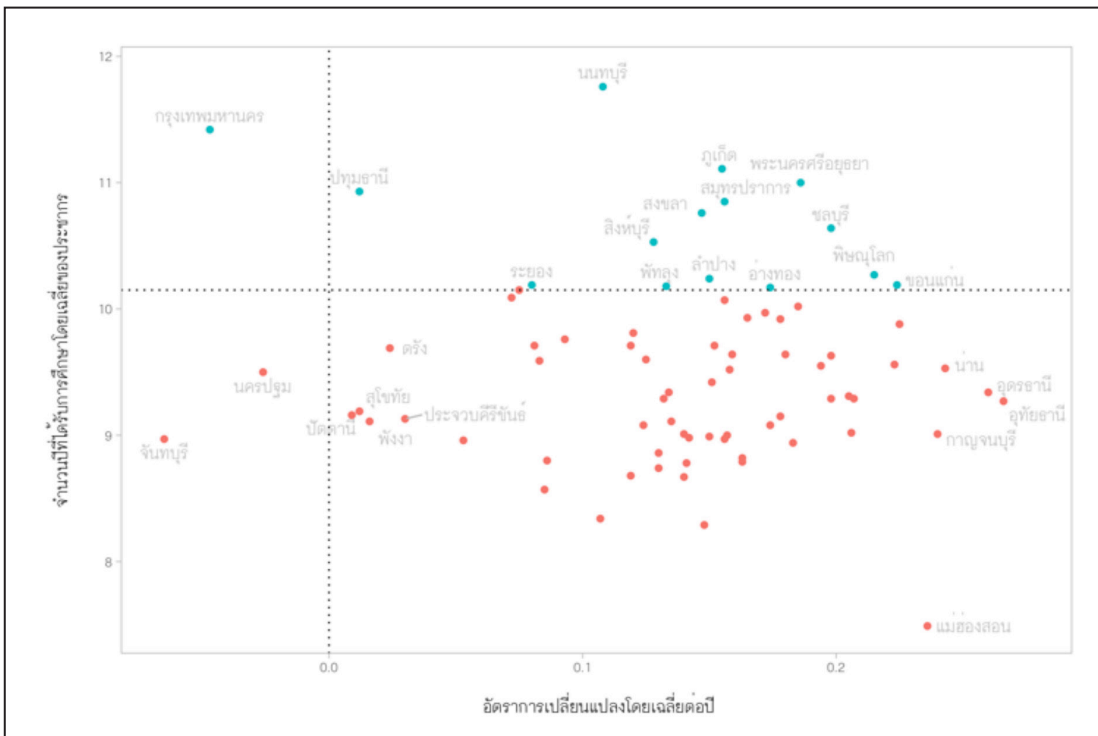

ภาพ 5.10 เมทริกซ์สมรรถนะของจำนวนและอัตราการเปลี่ยนแปลงของปีที่ได้รับการศึกษาโดยเฉลี่ยของประชากร ในช่วงปี พ.ศ. 2560-2564

จากภาพ 5.10 จะเห็นว่าสามารถจำแนกจังหวัดได้เป็น 4 กลุ่ม กลุ่มแรกคือ จังหวัดที่สามารถบรรลุเกณฑ์เป้าหมายของแผนการศึกษาแห่งชาติได้ และมีพัฒนาการเชิงบวก ในด้านจำนวนปีที่ได้รับการศึกษาของประชากร มีจังหวัดที่ถูกจัดอยู่ในกลุ่มนี้จำนวน 14 จังหวัด กลุ่มที่สอง คือ จังหวัดที่สามารถบรรลุเกณฑ์เป้าหมายของแผนการศึกษาแห่งชาติได้ แต่มีพัฒนาการเชิงลบในด้านจำนวนปีที่ได้รับการศึกษาของประชากร ได้แก่ กรุงเทพมหานคร อย่างไรก็ตาม หากพิจารณาผลการทดสอบนัยสำคัญทางสถิติของอัตราการเปลี่ยนแปลงของกรุงเทพมหานคร พบว่า ไม่มีนัยสำคัญทางสถิติ บ่งชี้ว่าการเปลี่ยนแปลงเชิงลบดังกล่าวไม่ได้มีนัยสำคัญ กลุ่มที่สาม คือ จังหวัดที่ไม่สามารถบรรลุเกณฑ์เป้าหมายของแผนการศึกษาแห่งชาติ แต่มีพัฒนาการเชิงบวก ซึ่งมีจำนวน 60 จังหวัด ในจำนวนนี้จังหวัดที่มีพัฒนาการมากที่สุด ได้แก่ จังหวัดอุทัยธานี รองลงมา คือ อุดรธานี น่าน กาญจนบุรี และแม่ฮ่องสอน ส่วนจังหวัดที่มีพัฒนาการน้อยที่สุดและไม่มีนัยสำคัญทางสถิติ ได้แก่ จังหวัดปัตตานี สุโขทัย พังงา ตรัง และประจวบคีรีขันธ์ และกลุ่มที่สี่ คือ จังหวัดที่ไม่สามารถบรรลุเกณฑ์เป้าหมายของแผนการศึกษาแห่งชาติ และมีพัฒนาการเชิงลบ มีจำนวน 2 จังหวัด ได้แก่ จังหวัดจันทบุรี และนครปฐม

สำหรับรายละเอียดอัตราการเปลี่ยนแปลงของจำนวนปีที่ได้รับการศึกษา
โดยเฉลี่ยของประชากรรายจังหวัด แสดงดังภาพ 5.11

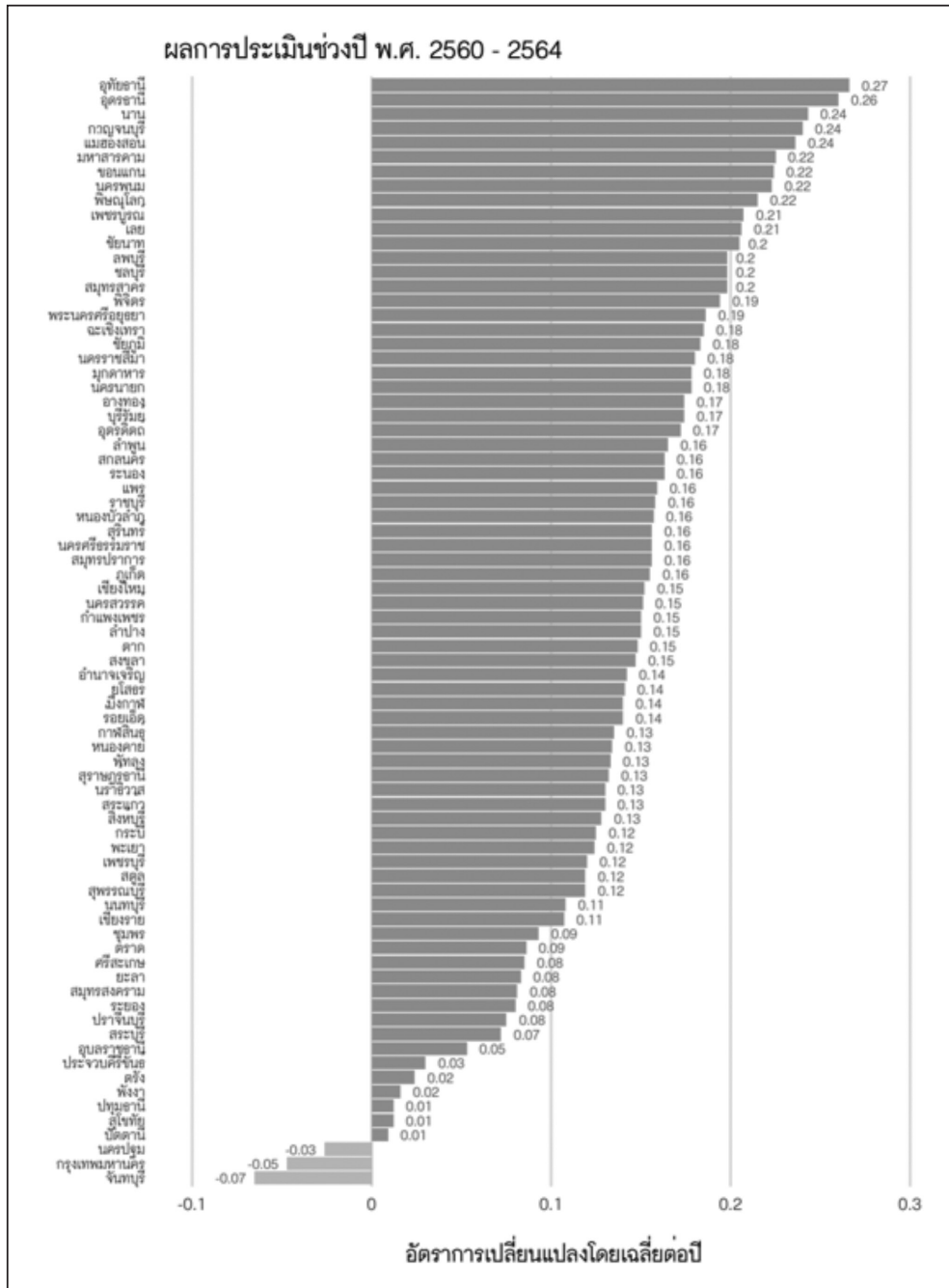

ภาพ 5.11 อัตราการเปลี่ยนแปลงโดยเฉลี่ยของจำนวนปีที่ได้รับการศึกษาของประชากรรายจังหวัด
ในระยะ 5 ปีแรกของการดำเนินงานตามแผนการศึกษาแห่งชาติ (พ.ศ. 2560-2564)

2.1.3 การพัฒนาสมรรถภาพของผู้เรียนพิการ (ตัวชี้วัด 1.7)

คณะผู้วิจัยดำเนินการเก็บรวบรวมข้อมูลผู้เรียนพิการที่ได้รับการพัฒนาสมรรถภาพหรือบริการทางการศึกษาที่เหมาะสม โดยสามารถเก็บรวบรวมข้อมูลได้จากสถานศึกษาภายใต้สังกัด สพฐ. อปท. กทม. อว. และ ตชด. ผลการประเมิน พบว่า ในภาพรวมมีผู้เรียนพิการภายใต้สังกัดข้างต้นจำนวนรวมทั้งหมด 431,925 คน ในจำนวนนี้เป็นผู้เรียนพิการที่ได้รับการพัฒนาสมรรถภาพหรือบริการทางการศึกษาที่เหมาะสมจำนวน 425,746 คน คิดเป็นร้อยละ 98.57 ซึ่งเมื่อเปรียบเทียบกับเกณฑ์เป้าหมายที่ร้อยละ 100.00 พบว่า ยังไม่บรรลุตามเกณฑ์เป้าหมายของแผนการศึกษาแห่งชาติ อย่างไรก็ตามหากพิจารณาผลการประเมินจำแนกตามสังกัด พบว่า สังกัดส่วนใหญ่ ได้แก่ สพฐ. กทม. อว. และ ตชด. สามารถบรรลุตามเกณฑ์เป้าหมายของตัวชี้วัดการพัฒนาสมรรถภาพของผู้เรียนพิการได้ มีเพียงสังกัด อปท. ที่ไม่บรรลุผลตามเกณฑ์เป้าหมายดังกล่าว

ตาราง 5.9 ร้อยละของผู้เรียนพิการที่ได้รับการพัฒนาสมรรถภาพหรือบริการทางการศึกษาที่เหมาะสม จำแนกตามสังกัด ปี พ.ศ. 2560 และ 2564

สังกัด	พ.ศ. 2564			พ.ศ. 2560		
	ผู้เรียนพิการที่ได้รับ การพัฒนา	ผู้เรียนพิการ ทั้งหมด	ร้อยละผู้เรียน พิการ ที่ได้รับ การพัฒนา	ผู้เรียนพิการ ที่ได้รับ การพัฒนา	ผู้เรียนพิการ ทั้งหมด	ร้อยละผู้เรียน พิการ ที่ได้รับ การพัฒนา
สปฐ.	325,973	325,973	100.00	411,282	411,282	100.00
อปท.	90,373	96,552	93.60	NA	NA	NA
กทม.	4,337	4,337	100.00	NA	NA	NA
อว.	4,112	4,112	100.00	839	1,286	65.24
ตชด.	951	951	100.00	NA	NA	NA
รวม	425,746	431,925	98.57	412,121	412,568	99.89

หมายเหตุ: NA = Not Available

2.2 ผลการประเมินตัวชี้วัดตามเป้าหมายของแผนการศึกษาแห่งชาติด้านความเท่าเทียมทางการศึกษา (Equity)

ตัวชี้วัดเป้าหมายในด้านความเท่าเทียมทางการศึกษาของแผนการศึกษาแห่งชาติ พ.ศ. 2560-2579 มีจำนวน 3 ตัว โดยผู้วิจัยสามารถประเมินตัวชี้วัดได้ทั้ง 3 ตัว ซึ่งเป้าหมายในด้านนี้ประกอบด้วย ดัชนีความเสมอภาคของอัตราการเข้าเรียนระดับการศึกษาขั้นพื้นฐานตามฐานะทางเศรษฐกิจและพื้นที่ที่ลดลง ร้อยละของเด็กในวัยเรียนที่มีความต้องการจำเป็นพิเศษ ได้รับการศึกษาเต็มตามศักยภาพเพิ่มขึ้น และผู้เรียนระดับการศึกษาขั้นพื้นฐานทุกคนได้รับการสนับสนุนค่าใช้จ่ายในการศึกษา 15 ปี

การคำนวณดัชนีความเสมอภาคของอัตราการเข้าเรียนระดับการศึกษาขั้นพื้นฐาน ตามฐานะทางเศรษฐกิจและพื้นที่ที่ใช้ในการวิจัยนี้ คณะผู้วิจัยใช้วิธีการคิดแบบดัชนีความเสมอภาค GPI (gender parity index) ซึ่งเป็นอัตราส่วนระหว่างอัตราการเข้าเรียนของผู้เรียนในแต่ละระดับที่ครัวเรือนมีรายได้สูงสุด (กลุ่มประชากรที่มีรายได้สูงสุด ณ เปอร์เซ็นไทล์ที่ 90 ขึ้นไป) ต่อครัวเรือนที่มีรายได้ปานกลาง (กลุ่มประชากรที่มีรายได้ ณ เปอร์เซ็นไทล์ที่ 50) และรายได้ต่ำที่สุด (กลุ่มประชากรที่มีรายได้ต่ำกว่าเปอร์เซ็นไทล์ที่ 10) ตามที่กำหนดไว้ในเอกสารการจัดทำรายละเอียดตัวชี้วัดตามเป้าหมายของแผนการศึกษาแห่งชาติ พ.ศ. 2560-2579 อย่างไรก็ตาม ฐานข้อมูลดังกล่าวไม่ได้มีข้อมูลอัตราการเข้าเรียนที่จำแนกตามเขตพื้นที่เทศบาลและนอกเขตเทศบาลไว้ การคำนวณดัชนีความเสมอภาคตามพื้นที่จึงไม่สามารถดำเนินการได้ ผลการวิเคราะห์ส่วนนี้จึงนำเสนอเฉพาะดัชนีความเสมอภาคของอัตราการเข้าเรียนระดับการศึกษาขั้นพื้นฐาน ตามฐานะทางเศรษฐกิจ ดังผลการวิเคราะห์ในตาราง 5.10 ซึ่งแสดงค่าเฉลี่ยของดัชนีความเสมอภาค GPI

จากตาราง 5.10 พบว่า ดัชนีความเสมอภาคของอัตราการเข้าเรียนระดับการศึกษาขั้นพื้นฐานตามฐานะทางเศรษฐกิจและพื้นที่ลดลง โดยพบว่า คะแนนรวมของดัชนีดังกล่าว ในปี พ.ศ. 2562 และ 2564 มีค่าเท่ากับ 1.194 และ 1.184 ตามลำดับ ซึ่งสูงกว่าเกณฑ์เป้าหมายที่ 1.0 คะแนน ส่วนตัวชี้วัดผู้เรียนระดับการศึกษาขั้นพื้นฐานทุกคนได้รับการสนับสนุนค่าใช้จ่ายในการศึกษา 15 ปี พบว่า มีคะแนนคิดเป็นร้อยละ 99.90 ซึ่งใกล้เคียงกับค่าเป้าหมายที่เท่ากับ 100

เมื่อพิจารณาคะแนนของตัวชี้วัดร้อยละของเด็กในวัยเรียนที่มีความต้องการพิเศษได้รับการศึกษาเต็มตามศักยภาพเพิ่มขึ้น จากตารางพบว่า ในปี พ.ศ. 2562 และ 2564 คิดเป็นร้อยละ 73.39 และ 75.54 ตามลำดับ ดัชนีดังกล่าวคำนวณจากจำนวนเด็กพิการและมีความต้องการพิเศษที่ได้รับการศึกษาในระดับต่าง ๆ ต่อจำนวนเด็กพิการและมีความต้องการพิเศษทั้งหมด คะแนนดังกล่าวจึงสามารถให้สารสนเทศในเชิงของปริมาณเด็กพิการและที่มีความต้องการพิเศษที่ได้รับการศึกษาเท่านั้น แต่ยังไม่สามารถสะท้อนการได้รับการศึกษาที่เต็มตามศักยภาพได้

จากผลการประเมินข้างต้นสรุปว่า การดำเนินงานตามแผนการศึกษาแห่งชาติในระยะ 5 ปีแรกของแผน (พ.ศ. 2560-2564) ยังไม่สามารถบรรลุเกณฑ์เป้าหมายในด้านความเท่าเทียมทางการศึกษา

ตาราง 5.10 ผลการประเมินตัวชี้วัดตามเป้าหมายของแผนการศึกษาชาติด้านความเท่าเทียมทางการศึกษา

ตัวชี้วัดความเท่าเทียมทางการศึกษา	คะแนน (เกณฑ์*)			พัฒนาการ (เทียบ พ.ศ. 2562)
	พ.ศ. 2559	พ.ศ. 2562	พ.ศ. 2564	
2.1 ดัชนีความเสมอภาคของอัตราการเข้าเรียนระดับการศึกษาขั้นพื้นฐาน ตามฐานะทางเศรษฐกิจและพื้นที่ลดลง	1.189 ^a	1.194 ^a (1.0)	1.184 ^a (1.0)	-0.84%
2.2 ร้อยละของเด็กในวัยเรียนที่มีความต้องการจำเป็นพิเศษ ได้รับการศึกษาเต็มตามศักยภาพเพิ่มขึ้น	NA	73.39 ^b (20)	75.54 ^b (20)	NA
2.3 ผู้เรียนระดับการศึกษาขั้นพื้นฐานทุกคนได้รับการสนับสนุนค่าใช้จ่ายในการศึกษา 15 ปี (เฉพาะสังกัด สพฐ.)	NA	99.9 (100.0)	99.9 (100.0)	0.00%

หมายเหตุ: a คำนวณจากค่าเฉลี่ยดัชนี GPI ของความเสมอภาคของอัตราการเข้าเรียนของแต่ละระดับชั้น

b ตัวเลขดังกล่าวไม่ได้สะท้อนว่านักเรียนที่มีความต้องการพิเศษได้รับการศึกษาอย่างเต็มตามศักยภาพ
NA = Not Available

2.2.1 ดัชนีความเสมอภาคของอัตราการเข้าเรียนระดับการศึกษาขั้นพื้นฐานตามฐานะทางเศรษฐกิจ (ตัวชี้วัด 2.1)

ผู้วิจัยดำเนินการวิเคราะห์แนวโน้มของอัตราการเข้าเรียนระดับการศึกษาขั้นพื้นฐานจำแนกตามระดับชั้น และฐานะทางเศรษฐกิจของครอบครัวนักเรียน และดัชนีความเสมอภาคของอัตราการเข้าเรียนตามฐานะทางเศรษฐกิจดังกล่าว รายละเอียดมีดังนี้

◆ ผลการวิเคราะห์แนวโน้มอัตราการเข้าเรียนจำแนกตามฐานะทางเศรษฐกิจของครอบครัวนักเรียน

ผลการวิเคราะห์แนวโน้มของอัตราการเข้าเรียนจำแนกตามฐานะทางเศรษฐกิจของครอบครัวนักเรียน แสดงดังภาพ 5.12 จากภาพ เมื่อพิจารณาอัตราการเข้าเรียนของประชากรในแต่ละระดับการศึกษาในปี พ.ศ. 2564 จำแนกตามฐานะทางเศรษฐกิจของครอบครัวนักเรียน

พบว่า อัตราการเข้าเรียนในระดับประถมศึกษาที่มีแนวโน้มสูงที่สุด โดยมีอัตราการเข้าเรียนอยู่ในช่วงร้อยละ 85.80 ถึง 92.70 รองลงมาคือระดับมัธยมศึกษาตอนต้น ที่มีอัตราการเข้าเรียนอยู่ในช่วงร้อยละ 64.90 ถึง 80.80 และอัตราการเข้าเรียนระดับชั้นมัธยมศึกษาตอนปลายมีแนวโน้มต่ำที่สุด โดยมีค่าอยู่ในช่วงร้อยละ 51.10 ถึง 78.70 ตามลำดับ ผลการวิเคราะห์นี้บ่งชี้ว่าประชากรส่วนใหญ่ของประเทศในแต่ละช่วงวัยสามารถเข้าถึงการศึกษาในแต่ละระดับได้ แต่เมื่อจำแนกตามฐานะทางเศรษฐกิจของครอบครัวนักเรียน พบว่า กลุ่มประชากรที่มีฐานะยากจนมีแนวโน้มที่จะเข้าถึงการศึกษาในระดับที่สูงขึ้นยากกว่ากลุ่มประชากรที่มีฐานะสูงกว่า

เมื่อพิจารณาเปรียบเทียบแนวโน้มการเปลี่ยนแปลงของอัตราการเข้าเรียนจำแนกตามฐานะทางเศรษฐกิจ และระดับชั้น โดยจำแนกออกเป็นสองช่วง ช่วงแรกคือระหว่างปี พ.ศ. 2554-2560 ซึ่งเป็นช่วงก่อนการดำเนินงานตามแผนการศึกษาแห่งชาติ และช่วงที่สองคือระหว่างปี พ.ศ. 2560-2564 ซึ่งเป็นช่วงระหว่างการทำงานตามแผนการศึกษาแห่งชาติ พบว่าในช่วง ปี พ.ศ. 2554-2564 อัตราการเข้าเรียนในระดับประถมศึกษา และมัธยมศึกษาตอนต้นมีแนวโน้มค่อนข้างคงที่ ถึงแม้ว่าจะมีการเปลี่ยนแปลงในช่วงระยะเวลาดังกล่าวบ้าง แต่ก็ถือว่าเปลี่ยนแปลงอย่างไม่มีนัยสำคัญ

อย่างไรก็ตามเมื่อพิจารณาในระดับมัธยมศึกษาตอนปลาย พบว่า อัตราการเข้าเรียนมีแนวโน้มที่เพิ่มสูงขึ้นแตกต่างจากระดับชั้นอื่น เมื่อพิจารณาในกลุ่มประชากรร้อยละ 10 ที่รวยที่สุด พบว่า อัตราการเข้าเรียนของประชากรกลุ่มนี้มีแนวโน้มเพิ่มสูงขึ้นในช่วงปี พ.ศ. 2554-2560 โดยมีอัตราการเพิ่มขึ้นเฉลี่ยเท่ากับร้อยละ 6.0 ในขณะที่ช่วงปี พ.ศ. 2560-2564 ไม่พบการเปลี่ยนแปลงอย่างมีนัยสำคัญของอัตราการเข้าเรียนดังกล่าว เมื่อพิจารณาในกลุ่มประชากรที่มีฐานะปานกลาง (P50) และกลุ่มประชากรร้อยละ 10 ที่จนที่สุด พบว่า อัตราการเข้าเรียนของประชากรกลุ่มดังกล่าวในระดับมัธยมศึกษาตอนปลายมีแนวโน้มที่เพิ่มสูงขึ้นเป็นลำดับทั้งในช่วงก่อนและระหว่างการทำงานตามแผนการศึกษาแห่งชาติ โดยในช่วงปี พ.ศ. 2554-2560 กลุ่มประชากรที่มีฐานะปานกลางมีอัตราการเข้าเรียนระดับมัธยมศึกษาตอนปลายเพิ่มขึ้นคิดเป็นร้อยละ 3.77 ส่วนกลุ่มประชากรที่มีฐานะยากจนมีอัตราการเข้าเรียนดังกล่าวเพิ่มขึ้นคิดเป็นร้อยละ 7.69 และเมื่อพิจารณาในช่วงปี พ.ศ. 2560-2564 ซึ่งเป็นช่วงเวลาที่อยู่ระหว่างการดำเนินงานตามแผนการศึกษาแห่งชาติพบว่า กลุ่มประชากรที่มีฐานะปานกลางมีอัตราการเข้าเรียนระดับมัธยมศึกษาตอนปลายเพิ่มขึ้นจากปี พ.ศ. 2560 คิดเป็นร้อยละ 8.00 ในขณะที่กลุ่มประชากรที่มีฐานะยากจนมีการเพิ่มขึ้นของอัตราการเข้าเรียนดังกล่าวเหลือเพียงร้อยละ 1.41

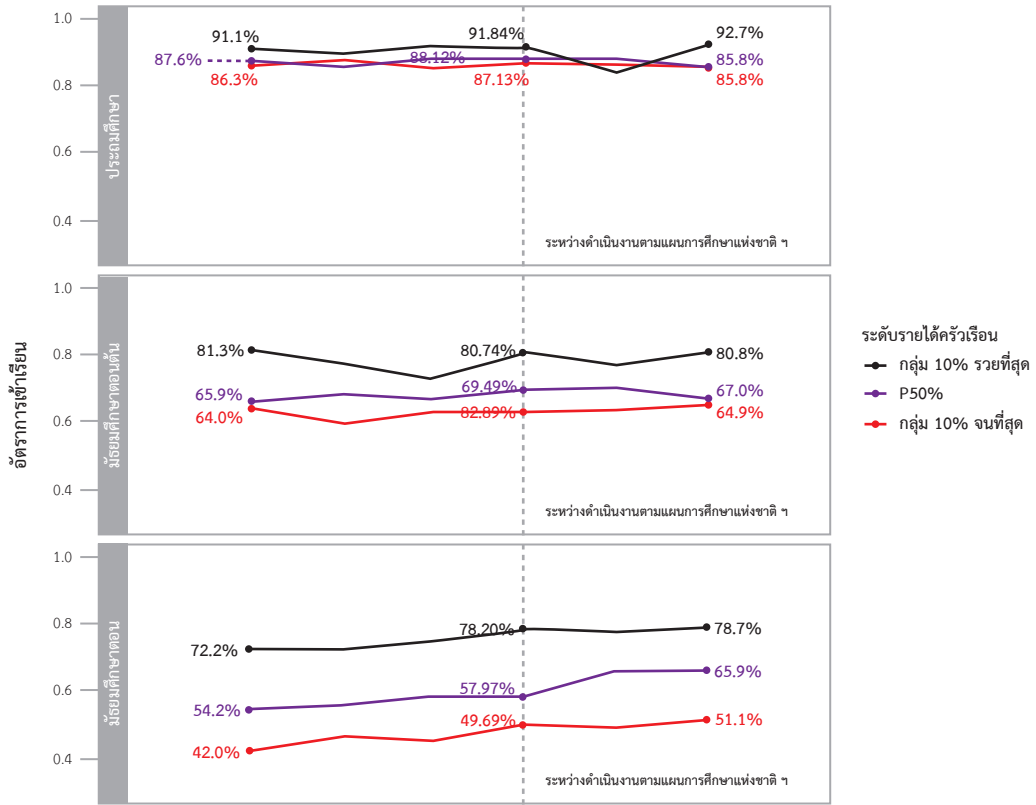

ภาพ 5.12 อัตราการศึกษาตามระดับการศึกษาขั้นพื้นฐาน จำแนกตามระดับฐานะทางเศรษฐกิจ ในช่วงปี พ.ศ. 2554-2564

◆ ผลการประเมินแนวโน้มดัชนีความเสมอภาคของอัตราการเข้าเรียนตามฐานะทางเศรษฐกิจ

ผลการวิเคราะห์ส่วนนี้มีวัตถุประสงค์เพื่อประเมินแนวโน้มของดัชนีความเสมอภาคของอัตราการเข้าเรียนตามฐานะทางเศรษฐกิจในช่วงปี พ.ศ. 2554-2564 ในทำนองเดียวกับการวิเคราะห์อัตราการเข้าเรียน คณะผู้วิจัยจำแนกช่วงการวิเคราะห์แนวโน้มออกเป็นสองช่วง ช่วงแรกคือ ปี พ.ศ. 2554-2560 และช่วงที่สองคือ ปี พ.ศ. 2560-2564 ซึ่งเป็นช่วงก่อนและระหว่างการดำเนินงานตามแผนการศึกษาแห่งชาติตามลำดับ ผลการวิเคราะห์แสดงในภาพ 5.13

จากภาพ 5.13 เมื่อพิจารณาในระดับประถมศึกษา พบว่า ในช่วงปี พ.ศ. 2554-2564 ดัชนีความเสมอภาคของอัตราการเข้าเรียนระดับประถมศึกษา ระหว่างกลุ่มประชากรที่ครัวเรือนมีรายได้สูงสุด ปานกลาง และต่ำสุด มีค่าอยู่ในช่วง 0.95 – 1.08 ซึ่งมีค่าใกล้เคียงกับค่าเป้าหมาย 1.0 บ่งชี้ว่าการเข้าถึงการศึกษาในระดับประถมศึกษาของประชากรในประเทศมีความเสมอภาคกันตามฐานะทางเศรษฐกิจ

อย่างไรก็ตาม ในดัชนีความเสมอภาคของอัตราการเข้าเรียนระดับมัธยมศึกษาตอนต้นมีแนวโน้มสูงมากกว่าค่าเป้าหมาย 1.0 โดยเฉพาะระหว่างกลุ่มประชากรที่มีรายได้สูงสุดและต่ำสุด และระหว่างกลุ่มประชากรที่มีรายได้สูงสุดและปานกลาง โดยพบว่า ในปี พ.ศ. 2564 ดัชนีความเสมอภาคของอัตราการเข้าเรียนระหว่างกลุ่มประชากรข้างต้น มีค่าเท่ากับ 1.24 และ 1.21 ตามลำดับ ซึ่งมีแนวโน้มเพิ่มสูงขึ้นเมื่อเทียบกับปีก่อนหน้า ผลการวิเคราะห์นี้บ่งชี้ว่ามีความเหลื่อมล้ำในการเข้าถึงการศึกษาระดับชั้นมัธยมศึกษาตอนต้น ระหว่างกลุ่มประชากรที่มีรายได้สูงกับกลุ่มประชากรที่มีรายได้ปานกลาง และต่ำ อย่างไรก็ตาม เมื่อพิจารณาดัชนีความเสมอภาคของอัตราการเข้าเรียนระดับชั้นมัธยมศึกษาตอนต้นของกลุ่มประชากรที่มีฐานะปานกลางเทียบกับกลุ่มประชากรที่มีฐานะต่ำสุด พบว่า มีค่าเท่ากับ 1.03 ซึ่งใกล้เคียงกับค่าเป้าหมาย และบ่งชี้แนวโน้มของความเสมอภาคในการเข้าถึงการศึกษาระหว่างประชากรกลุ่มที่มีฐานะทางเศรษฐกิจดังกล่าว

เมื่อพิจารณาดัชนีความเสมอภาคของอัตราการเข้าเรียนระดับมัธยมศึกษาตอนปลายตามฐานะทางเศรษฐกิจ ในภาพรวมพบว่า มีแนวโน้มสูงมากที่สุดเมื่อเปรียบเทียบกับอัตราการเข้าเรียนในระดับชั้นอื่น นอกจากนี้ยังมีแนวโน้มสูงกว่าค่าเป้าหมาย 1.00 มากที่สุดอีกด้วย เมื่อพิจารณาดัชนีความเสมอภาคระหว่างกลุ่มประชากรที่มีรายได้สูงสุดต่อกลุ่มประชากรที่มีรายได้ต่ำสุด พบว่า ในช่วง พ.ศ. 2554-2564 ดัชนีมีค่าอยู่ในระดับสูงที่สุดเมื่อเปรียบเทียบกับระดับชั้นอื่น แต่มีแนวโน้มลดลงอย่างต่อเนื่องจากเดิมในปี พ.ศ. 2554 ที่มีค่าเท่ากับ 1.72 ลดลงเหลือ 1.54 ในปี พ.ศ. 2564 เมื่อพิจารณาดัชนีความเสมอภาคของอัตราการเข้าเรียนในกลุ่มอื่น พบว่า มีแนวโน้มที่ใกล้เคียงกัน และมีค่าอยู่ในระดับที่สูงกว่าค่าเป้าหมายทั้งหมด ผลการวิเคราะห์นี้บ่งชี้ว่า แนวโน้มการเกิดปัญหาความเหลื่อมล้ำในการเข้าถึงการศึกษาในระดับมัธยมศึกษาตอนปลาย อันเนื่องมาจากความแตกต่างกันของฐานะทางเศรษฐกิจของครอบครัวนักเรียนและความเหลื่อมล้ำดังกล่าว อยู่ในระดับที่สูงมากกว่าการเข้าถึงการศึกษาในระดับชั้นอื่น

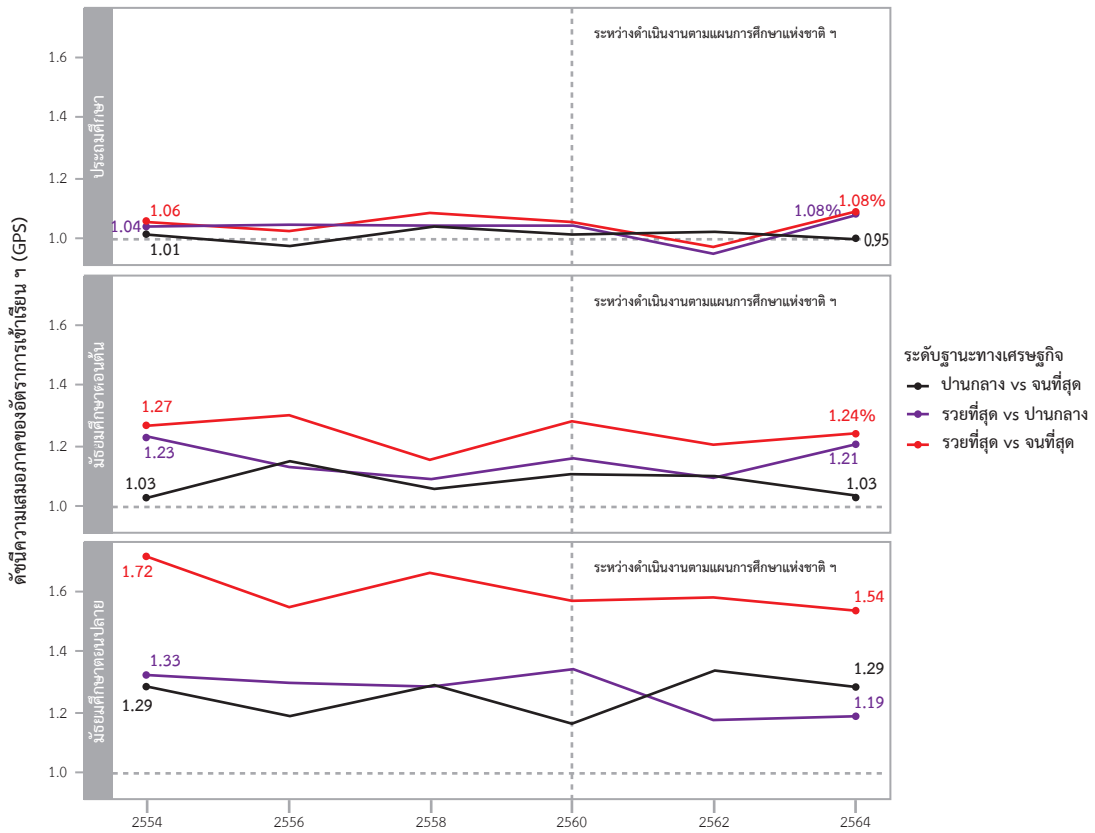

ภาพ 5.13 ดัชนีความเสมอภาคของอัตราการเข้าเรียนระดับการศึกษาขั้นพื้นฐาน ตามฐานะทางเศรษฐกิจ (ค่าเป้าหมาย 1.00)

2.2.2 ร้อยละของเด็กในวัยเรียนที่มีความต้องการจำเป็นพิเศษได้รับการศึกษา เต็มตามศักยภาพเพิ่มขึ้น (ตัวชี้วัด 2.2)

จากผลการวิเคราะห์ในตาราง 5.10 ที่ยังไม่สามารถสรุปได้ว่าเด็กที่มีความต้องการจำเป็นพิเศษของประเทศได้รับการจัดการศึกษาเต็มตามศักยภาพ กล่าวคือ เด็กที่มีความต้องการจำเป็นพิเศษได้รับการจัดการศึกษาที่เหมาะสมและได้รับประโยชน์จากการศึกษาอย่างเต็มที่โดยครูที่ได้รับการฝึกฝนมาเป็นพิเศษ และได้รับการจัดการเรียนรู้ทั้งเนื้อหา กิจกรรมการเรียนการสอน อุปกรณ์การสอน และวิธีการประเมินผลที่แตกต่างจากเด็กปกติ และเหมาะสมกับสภาพและความสามารถของแต่ละบุคคล เพื่อพัฒนาให้เกิดศักยภาพสูงสุดหรือไม่

จากประเด็นดังกล่าว คณะผู้วิจัยจึงพิจารณาตัวชี้วัดอีกตัวหนึ่งประกอบ ได้แก่ อัตราส่วนระหว่างครูที่มีวุฒิด้านการศึกษาพิเศษต่อจำนวนนักเรียนที่มีความต้องการจำเป็นพิเศษ ในโรงเรียนโดยจำแนกตามประเภทของโรงเรียน ได้แก่ โรงเรียนเฉพาะความพิการ ศูนย์การศึกษาพิเศษ และโรงเรียนเรียนรวม (สพฐ.) ระหว่างช่วงปี พ.ศ. 2560-2564 ผลการวิเคราะห์แสดงในภาพ 5.14 ทั้งนี้ เพื่อลดผลกระทบจากปัจจัยด้านการวินิจฉัยผู้เรียนที่บกพร่องในการเรียนรู้ในกลุ่มโรงเรียนเรียนรวม การวิเคราะห์ดังกล่าว จึงไม่ได้นำนักเรียนที่มีความบกพร่องทางการเรียนรู้เข้ามาคิดรวม

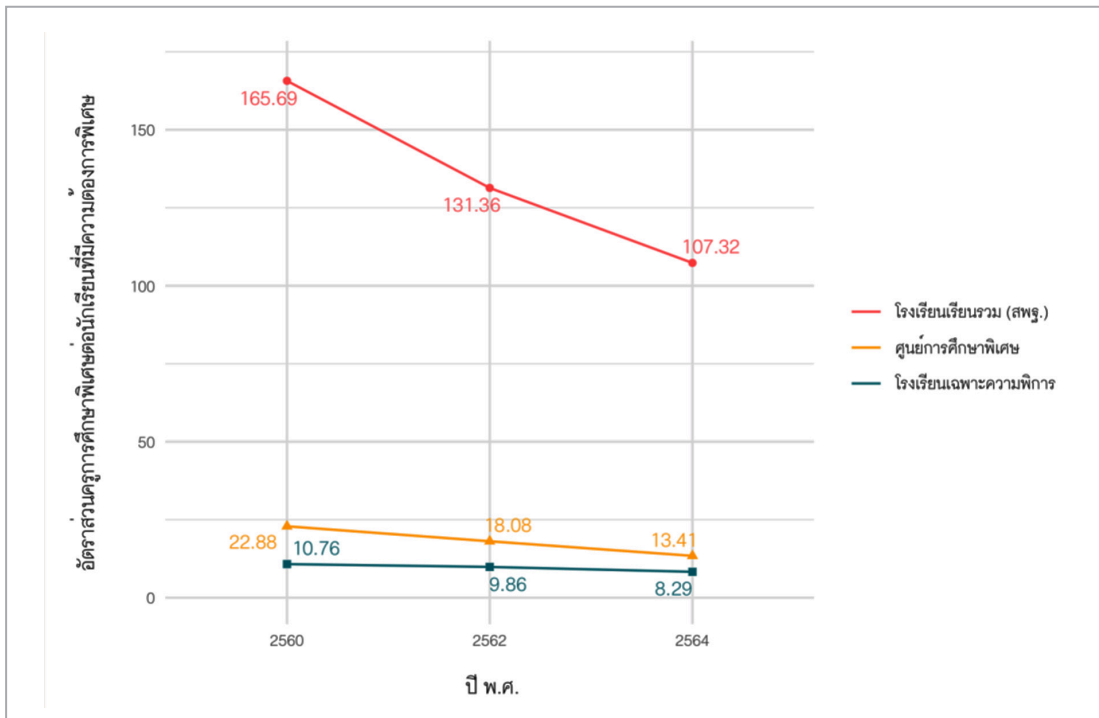

ภาพ 5.14 อัตราส่วนครูการศึกษาพิเศษต่อนักเรียนที่มีความต้องการจำเป็นพิเศษ จำแนกตามประเภทของโรงเรียน

จากภาพ 5.14 พบว่า ในช่วงปี พ.ศ. 2560-2564 อัตราส่วนระหว่างจำนวนครูการศึกษาพิเศษต่อนักเรียนที่มีความต้องการจำเป็นพิเศษในโรงเรียนมีแนวโน้มลดลงเป็นลำดับ เมื่อพิจารณาในกลุ่มโรงเรียนเรียนรวม พบว่า เป็นกลุ่มที่มีอัตราส่วนดังกล่าวสูงสุด โดยมีค่าเท่ากับ 165.69, 131.36 และ 107.32 ตามลำดับ แสดงให้เห็นว่า โรงเรียนเรียนรวมเป็นกลุ่มโรงเรียนที่มีแนวโน้มจะมีปัญหาการขาดแคลนครูการศึกษาพิเศษในโรงเรียนค่อนข้างรุนแรง ตัวเลขนี้อาจสะท้อนถึงปัญหาการจัดการศึกษาที่เหมาะสมให้กับเด็กที่มีความต้องการจำเป็นพิเศษในโรงเรียนเรียนรวม

เมื่อพิจารณาโรงเรียนประเภทที่เหลือพบว่า ในช่วง ปี พ.ศ. 2560-2564 โรงเรียนเฉพาะความพิการมีแนวโน้มที่จะมีอัตราส่วนระหว่างครูการศึกษาพิเศษต่อนักเรียนที่มีความต้องการ

พิเศษต่ำที่สุด โดยมีค่าเท่ากับ 10.76, 9.86 และ 8.29 ตามลำดับ ส่วนศูนย์การศึกษาพิเศษมีค่าอัตราส่วนดังกล่าวเท่ากับ 22.88, 18.08 และ 13.41 ตามลำดับ ผลการวิเคราะห์หนึ่งปีข้างหน้าศูนย์การศึกษาพิเศษ และโรงเรียนเฉพาะความพิการมีบุคลากรครูการศึกษาพิเศษที่มีความพร้อมมากกว่าโรงเรียนเรียนรวม สะท้อนว่าโรงเรียนในกลุ่มนี้มีความพร้อมในการจัดการศึกษาให้กับเด็กที่มีความต้องการจำเป็นพิเศษได้อย่างเหมาะสมและเต็มศักยภาพมากกว่าโรงเรียนเรียนรวม และยังสะท้อนว่าโรงเรียนเรียนรวมยังขาดทรัพยากรด้านครูการศึกษาพิเศษอย่างมาก

2.3 ผลการประเมินตัวชี้วัดตามเป้าหมายของแผนการศึกษาแห่งชาติด้านคุณภาพการศึกษา (Quality)

ตัวชี้วัดตามเป้าหมายของแผนการศึกษาแห่งชาติด้านคุณภาพการศึกษามีจำนวน 15 ตัว ทั้งนี้ด้วยข้อจำกัดทางด้านข้อมูล การประเมินตัวชี้วัดตามเป้าหมายในด้านนี้จึงมีข้อมูลเพียงพอที่จะประเมินได้ 9 ตัวชี้วัด คิดเป็นร้อยละ 60.00 ของตัวชี้วัดในด้านนี้ ผลการประเมินในภาพรวมแสดงในตาราง 5.11

เมื่อพิจารณาผลการประเมินในปี พ.ศ. 2564 พบว่า มี 4 ตัวชี้วัด ที่สามารถบรรลุผลตามเกณฑ์เป้าหมายของแผนการศึกษาแห่งชาติได้อย่างสมบูรณ์ ได้แก่ ตัวชี้วัด 3.1 ร้อยละของเด็กแรกเกิด - 5 ปี ที่มีพัฒนาการสมวัยเพิ่มขึ้น ตัวชี้วัด 3.7.1 ร้อยละจำนวนนักเรียนที่เข้าร่วมกิจกรรม/โครงการที่เกี่ยวข้องกับการสร้างเสริมคุณภาพชีวิตที่เป็นมิตรกับสิ่งแวดล้อมเพิ่มขึ้น ตัวชี้วัด 3.7.3 ร้อยละของจำนวนนักเรียนที่เข้าร่วมกิจกรรมตามโครงการน้อมนำแนวคิดตามหลักปรัชญาของเศรษฐกิจพอเพียงสู่การปฏิบัติเพิ่มขึ้น และตัวชี้วัด 3.13 ร้อยละของสถานศึกษาที่มีการจัดการเรียนการสอน/กิจกรรมเพื่อเสริมสร้างความเป็นพลเมือง (Civic Education) เพิ่มขึ้น

นอกจากนี้ยังมีตัวชี้วัดอีก 4 ตัว ที่สามารถบรรลุเกณฑ์เป้าหมายตามแผนการศึกษาแห่งชาติได้บางส่วน ได้แก่ ตัวชี้วัด 3.2 ร้อยละของนักเรียนที่มีคะแนนผลการทดสอบทางการศึกษาระดับชาตินั้นพื้นฐาน (O-NET) แต่ละวิชาผ่านเกณฑ์คะแนนร้อยละ 50 ขึ้นไปเพิ่มขึ้น ในรายวิชาภาษาไทย ระดับชั้นประถมศึกษาปีที่ 6 และมัธยมศึกษาปีที่ 3 ตัวชี้วัด 3.3 ความแตกต่างระหว่างคะแนนเฉลี่ยผลการทดสอบทางการศึกษาระดับชาตินั้นพื้นฐาน (O-NET) ของนักเรียนระหว่างพื้นที่/ภาคการศึกษา ในวิชาคณิตศาสตร์และภาษาอังกฤษลดลง ตัวชี้วัด 3.5 ระดับความสามารถด้านการใช้ภาษาอังกฤษเฉลี่ยของผู้สำเร็จการศึกษาในแต่ละระดับ เมื่อทดสอบตามมาตรฐานความสามารถทางภาษาอังกฤษ (CEFR) สูงขึ้น (ฟัง/อ่าน/เขียน) และตัวชี้วัด 3.9 ร้อยละของสถานศึกษาที่มีคุณภาพตามเกณฑ์ประกันคุณภาพการศึกษาเพิ่มขึ้น สำหรับตัวชี้วัดที่ไม่บรรลุเกณฑ์เป้าหมายตามแผนการศึกษาแห่งชาติ ได้แก่ ตัวชี้วัด 3.12 ร้อยละของนักเรียนในเขตพัฒนาพิเศษเฉพาะกิจจังหวัดชายแดนภาคใต้และพื้นที่พิเศษที่มีคะแนนผลการทดสอบทางการศึกษาระดับชาตินั้นพื้นฐาน (O-NET) แต่ละวิชาผ่านเกณฑ์คะแนนร้อยละ 50 ขึ้นไปเพิ่มขึ้น

เมื่อพิจารณาในช่วงปี พ.ศ. 2560-2564 พบว่า มีตัวชี้วัดบางตัวที่ไม่สามารถเก็บรวบรวมข้อมูลของ ปี พ.ศ. 2564 หรือในบางปีได้ แต่เพียงพอที่จะสรุปแนวโน้มการบรรลุเป้าหมายของแผนการศึกษาแห่งชาติ จำนวน 6 ตัวชี้วัด ซึ่งคะแนนของตัวชี้วัดดังกล่าวยังมีแนวโน้มที่ไม่บรรลุเป้าหมายตามเกณฑ์ของแผนการศึกษาแห่งชาติ ประกอบด้วย ตัวชี้วัด 3.4 คะแนนเฉลี่ยผลการทดสอบโครงการประเมินผลนักเรียนร่วมกับนานาชาติ (PISA) ของนักเรียนอายุ 15 ปี ในวิชาวิทยาศาสตร์ การอ่าน และคณิตศาสตร์สูงขึ้น ตัวชี้วัด 3.6 ร้อยละการอ่านของคนไทย (อายุตั้งแต่ 6 ปีขึ้นไป) เพิ่มขึ้น ตัวชี้วัด 3.7.2 ร้อยละของจำนวนโรงเรียนที่ใช้กระบวนการเรียนรู้เพื่อสร้างเสริมคุณธรรมจริยธรรมเพิ่มขึ้น ตัวชี้วัด 3.8 ร้อยละของผู้สำเร็จการศึกษาระดับอาชีวศึกษาและอุดมศึกษามีสมรรถนะเป็นที่พอใจของสถานประกอบการเพิ่มขึ้น ตัวชี้วัด 3.10 จำนวนโครงการ/งานวิจัยเพื่อสร้างองค์ความรู้/นวัตกรรมที่นำไปใช้ประโยชน์ในการพัฒนาประเทศเพิ่มขึ้น และตัวชี้วัด 3.11 ร้อยละของผลงานวิจัยที่ได้รับการตีพิมพ์ในระดับนานาชาติเพิ่มขึ้น

ตาราง 5.11 ผลการประเมินตัวชี้วัดตามเป้าหมายของแผนการศึกษาแห่งชาติด้านคุณภาพการศึกษา

ตัวชี้วัดคุณภาพการศึกษา	คะแนน (เกณฑ์*)			
	พ.ศ. 2559	2560	2562	2564
3.1 ร้อยละของเด็กแรกเกิด – 5 ปี มีพัฒนาการสมวัยเพิ่มขึ้น	NA (72.7)	95.8 (85)	95.5 (85)	91.6 (85)
3.2 ร้อยละของนักเรียนที่มีคะแนนผลการทดสอบทางการศึกษาระดับชาตินั้นพื้นฐาน (O-NET) แต่ละวิชาผ่านเกณฑ์คะแนนร้อยละ 50 ขึ้นไปเพิ่มขึ้น (ค่าเป้าหมายร้อยละ 50)	บรรลุเกณฑ์เป้าหมายบางส่วน ดูผลการวิเคราะห์ในรูปแบบ 5.16 – 5.27			
3.3 ความแตกต่างระหว่างคะแนนเฉลี่ยผลการทดสอบทางการศึกษาระดับชาตินั้นพื้นฐาน (O-NET) ของนักเรียนระหว่างพื้นที่/ภาคการศึกษา ในวิชาคณิตศาสตร์และภาษาอังกฤษลดลง (ค่าเป้าหมาย มีความแตกต่างน้อยกว่า 5 คะแนน)	บรรลุเกณฑ์เป้าหมายบางส่วน ดูผลการวิเคราะห์ในรูปแบบ 5.16 – 5.27			
3.4 คะแนนเฉลี่ยผลการทดสอบโครงการประเมินผลนักเรียนร่วมกับนานาชาติ (PISA) ของนักเรียนอายุ 15 ปี ในวิชาวิทยาศาสตร์ การอ่าน และคณิตศาสตร์ สูงขึ้น	421/409/415	NA (500)	426/393/419 (500)	NA (500)

ตาราง 5.11 ผลการประเมินตัวชี้วัดตามเป้าหมายของแผนการศึกษาแห่งชาติด้านคุณภาพการศึกษา (ต่อ)

ตัวชี้วัดคุณภาพการศึกษา	คะแนน (เกณฑ์*)			
	พ.ศ. 2559	2560	2562	2564
3.5 ระดับความสามารถด้านการใช้ภาษาอังกฤษ เฉลี่ยของผู้สำเร็จการศึกษาในแต่ละระดับ เมื่อทดสอบตามมาตรฐานความสามารถ ทางภาษาอังกฤษ (CEFR) สูงขึ้น (ฟัง/อ่าน/เขียน)	A1/A2/B2	NA (A1/A2/B2)	NA (A1/A2/B2)	A2/A2/A2 (A1/A2/B2)
3.6 ร้อยละการอ่านของคนไทย (อายุตั้งแต่ 6 ปีขึ้นไป) เพิ่มขึ้น	93.0%	NA (85)	78.8% (85)	NA (85)
3.7 ร้อยละของผู้เรียนทุกระดับการศึกษามีพฤติกรรมที่แสดงออกถึงความตระหนักในความสำเร็จ ของการดำรงชีวิตที่เป็นมิตรกับสิ่งแวดล้อม ความมีคุณธรรม จริยธรรม และการประยุกต์ใช้หลักปรัชญา เศรษฐกิจพอเพียงในการดำเนินชีวิตเพิ่มขึ้น				
3.7.1 ร้อยละจำนวนนักเรียนที่เข้าร่วมกิจกรรม/ โครงการที่เกี่ยวข้องกับการสร้างเสริมคุณภาพ ชีวิตที่เป็นมิตรกับสิ่งแวดล้อมเพิ่มขึ้น	NA	23.4 ^a (30)	25.2 ^a (30)	95.4 ^b (30)
3.7.2 ร้อยละของจำนวนโรงเรียนที่ใช้กระบวนการ เรียนรู้เพื่อสร้างเสริมคุณธรรม จริยธรรมเพิ่มขึ้น	NA	30.1 ^a (40)	46.1 ^a (40)	NA (40)
3.7.3 ร้อยละของจำนวนนักเรียนที่เข้าร่วมกิจกรรม ตามโครงการน้อมนำแนวคิดตามหลักปรัชญา ของเศรษฐกิจพอเพียงสู่การปฏิบัติเพิ่มขึ้น	NA	21.2 ^a (30)	41.6 ^a (30)	100.0 ^a (30)
3.8 ร้อยละของผู้สำเร็จการศึกษาระดับอาชีวศึกษา และอุดมศึกษา มีสมรรถนะเป็นที่พอใจ ของสถานประกอบการเพิ่มขึ้น	60	59.4 (75)	53.4 (75)	NA (75)
3.9 ร้อยละสถานศึกษาที่มีคุณภาพตามเกณฑ์ประกัน คุณภาพการศึกษาเพิ่มขึ้น	NA	NA (80)	NA (80)	ดูตาราง 5.14 (80)
3.10 จำนวนโครงการ/งานวิจัยเพื่อสร้างองค์ความรู้/ นวัตกรรมที่นำไปใช้ประโยชน์ในการพัฒนา ประเทศเพิ่มขึ้น	NA	NA (500)	NA (500)	NA (500)
3.11 ร้อยละของผลงานวิจัยที่ได้รับการตีพิมพ์ ในระดับนานาชาติเพิ่มขึ้น	NA	NA (10)	NA (10)	NA (10)

ตาราง 5.11 ผลการประเมินตัวชี้วัดตามเป้าหมายของแผนการศึกษาแห่งชาติด้านคุณภาพการศึกษา (ต่อ)

ตัวชี้วัดคุณภาพการศึกษา	คะแนน (เกณฑ์*)			
	พ.ศ. 2559	2560	2562	2564
3.12 ร้อยละของนักเรียนในเขตพัฒนาพิเศษเฉพาะกิจ จังหวัดชายแดนภาคใต้และพื้นที่พิเศษ ที่มีคะแนนผลการทดสอบทางการศึกษาระดับชาติ ขั้นพื้นฐาน (O-NET) แต่ละวิชาผ่านเกณฑ์คะแนน ร้อยละ 50 ขึ้นไปเพิ่มขึ้น	NA	ไม่บรรลุตามเกณฑ์เป้าหมาย ดูผลการประเมินในภาพ 5.31 – 5.33		
3.13 ร้อยละของสถานศึกษาที่มีการจัดการเรียนการสอน/ กิจกรรมเพื่อเสริมสร้างความเป็นพลเมือง (Civic Education) เพิ่มขึ้น	NA	26.0 (30)	95.16 ^c (30)	100 ^d (30)

หมายเหตุ: a คือ ข้อมูลที่ใช้คำนวณมาจากสถานศึกษาในสังกัด สพฐ. และโรงเรียนสาธิตสังกัด อว.

b คือ ข้อมูลที่ใช้คำนวณมาจากสถานศึกษาในสังกัด สพฐ.

c คือ ข้อมูลได้จากระบบตรวจ ติดตามและประเมินผล สำนักงานปลัด ศธ.

d คือ ข้อมูลที่ได้จากการสำรวจโดยสำนักงานเลขาธิการสภาการศึกษา

NA = Not Available

2.3.1 ร้อยละของเด็กแรกเกิด – 5 ปี ที่มีพัฒนาการสมวัยเพิ่มขึ้น (ตัวชี้วัด 3.1)

คณะผู้วิจัยเก็บรวบรวมข้อมูลตัวชี้วัดร้อยละของเด็กแรกเกิด – 5 ปีที่มีพัฒนาการสมวัย จากกรมอนามัย กระทรวงสาธารณสุข จากผลการวิเคราะห์ภาพรวมในตาราง 5.11 ที่ถึงแม้ตัวชี้วัดนี้จะสามารถบรรลุผลตามเกณฑ์เป้าหมายของแผนการศึกษาแห่งชาติได้ทั้ง 3 ปี แต่เมื่อพิจารณาแนวโน้มตามปีโดยจำแนกตามจังหวัดของประเทศไทย พบว่า คะแนนตัวชี้วัดดังกล่าว มีแนวโน้มที่ลดลงอย่างต่อเนื่อง ดังภาพ 5.15 แสดงร้อยละของเด็กแรกเกิด – 5 ปีที่มีพัฒนาการสมวัยจำแนกรายจังหวัดระหว่างปี พ.ศ. 2560-2564 สิ้นน้ำเงินในรูปใช้แทนจังหวัดที่มีร้อยละของเด็กแรกเกิด – 5 ปีที่มีพัฒนาการสมวัยตั้งแต่ร้อยละ 85 ขึ้นไป และสีเหลืองใช้แทนจังหวัดที่มีร้อยละดังกล่าวต่ำกว่าร้อยละ 85 จากภาพจะเห็นว่า ในปี พ.ศ. 2564 มีจำนวน 7 จังหวัดที่มีร้อยละของเด็กแรกเกิด – 5 ปีที่มีพัฒนาการสมวัยต่ำกว่าเกณฑ์เป้าหมายที่ร้อยละ 85 ได้แก่ จังหวัดเชียงราย สกลนคร ลพบุรี นนทบุรี สมุทรสาคร นครศรีธรรมราช และภูเก็ต

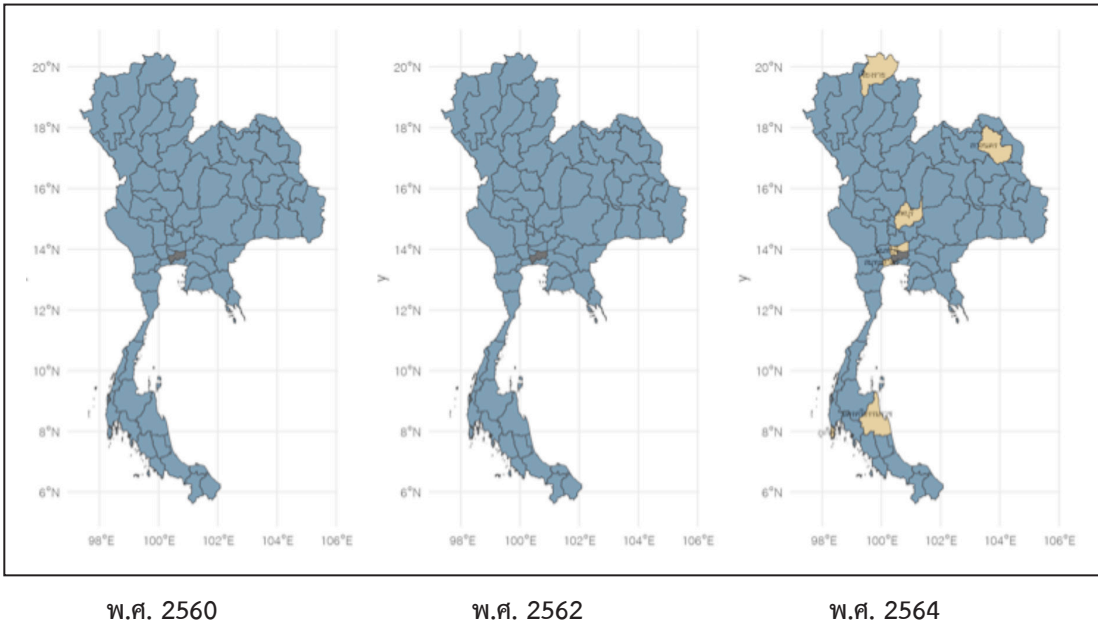

ภาพ 5.15 ร้อยละของเด็กแรกเกิด - 5 ปีที่มีพัฒนาการสมวัยจำแนกรายจังหวัด

2.3.2 ร้อยละของนักเรียนที่มีคะแนนผลการทดสอบทางการศึกษาระดับชาติขั้นพื้นฐาน (O-NET) แต่ละวิชาผ่านเกณฑ์คะแนนร้อยละ 50 ขึ้นไปเพิ่มขึ้น (ตัวชี้วัด 3.2)

คณะผู้วิจัยดำเนินการวิเคราะห์ตัวชี้วัดดังกล่าว โดยคำนวณร้อยละเฉลี่ยของนักเรียนที่มีคะแนนผลการทดสอบทางการศึกษา O-NET ผ่านเกณฑ์คะแนนร้อยละ 50 ขึ้นไป ในรายวิชา คณิตศาสตร์ วิทยาศาสตร์ ภาษาอังกฤษ และภาษาไทย ผลการวิเคราะห์ภาพรวมในช่วงปีการศึกษา 2560-2564 ในตาราง 5.11 พบว่า ร้อยละของนักเรียนที่มีคะแนนสอบ O-NET ของรายวิชาดังกล่าว ผ่านเกณฑ์ร้อยละ 50 ขึ้นไป มีแนวโน้มอยู่ในระดับที่ต่ำมาก โดยในระดับชั้นประถมศึกษาปีที่ 6 มีคะแนนตัวชี้วัดในช่วงปีดังกล่าวใกล้เคียงกัน ซึ่งมีค่าเท่ากับร้อยละ 24.67, 23.39 และ 25.40 ตามลำดับ ในขณะที่ระดับชั้นมัธยมศึกษาปีที่ 3 พบว่า คะแนนตัวชี้วัดดังกล่าวมีแนวโน้มสูงขึ้น โดยมีค่าเท่ากับร้อยละ 16.29, 21.34 และ 25.31 ตามลำดับ อย่างไรก็ตามในระดับชั้นมัธยมศึกษาปีที่ 6 คะแนนตัวชี้วัดดังกล่าวมีแนวโน้มลดลงเป็นลำดับ โดยมีค่าเท่ากับร้อยละ 16.46, 12.35 และ 12.62 ตามลำดับ

ผลการวิเคราะห์ข้างต้นบ่งชี้ว่าคุณภาพทางการศึกษาในด้านผลสัมฤทธิ์ทางการเรียนของนักเรียนในประเทศไทย มีแนวโน้มอยู่ในระดับต่ำมาก กล่าวคือ ในระดับประถมศึกษาปีที่ 6 และมัธยมศึกษาปีที่ 3 มีนักเรียนโดยเฉลี่ยประมาณร้อยละ 25 ในแต่ละรายวิชาที่สามารถทำคะแนนสอบผ่านเกณฑ์ร้อยละ 50 ขึ้นไปได้ ส่วนในระดับมัธยมศึกษาปีที่ 6 พบว่า มีนักเรียนโดยเฉลี่ยประมาณร้อยละ 12.62 เท่านั้นที่สามารถทำคะแนนสอบผ่านเกณฑ์ร้อยละ 50 ขึ้นไปได้

◆ **ผลการวิเคราะห์แนวโน้มของนักเรียนที่มีคะแนนผลการทดสอบ O-NET ผ่านเกณฑ์ร้อยละ 50 จำแนกตามรายวิชา**

ผลการวิเคราะห์ในตาราง 5.12 แสดงร้อยละของนักเรียนที่มีคะแนนผลการทดสอบทางการศึกษาระดับชาตินิยมพื้นฐานผ่านเกณฑ์ ในภาพรวมพบว่า มีจำนวนนักเรียนที่มีคะแนนสอบผ่านเกณฑ์มากกว่าร้อยละ 50 ในรายวิชาภาษาไทยมากที่สุด ส่วนรายวิชาคณิตศาสตร์ และวิทยาศาสตร์ เป็นรายวิชาที่มีแนวโน้มจะมีจำนวนนักเรียนที่มีคะแนนสอบผ่านเกณฑ์น้อยที่สุด เมื่อพิจารณาเปรียบเทียบกับเกณฑ์เป้าหมาย พบว่า การดำเนินงานตามแผนการศึกษาแห่งชาติ ในระยะแรกนี้สามารถบรรลุตามเกณฑ์เป้าหมายได้บางส่วน คือ ในรายวิชาภาษาไทย ระดับชั้นประถมศึกษาปีที่ 6 และมัธยมศึกษาปีที่ 3 ที่มีจำนวนนักเรียนที่มีคะแนนสอบผ่านเกณฑ์คิดเป็นร้อยละ 50.91 และ 81.24 ตามลำดับ

ตาราง 5.12 ร้อยละของนักเรียนที่มีคะแนนผลการทดสอบทางการศึกษาระดับชาตินิยมพื้นฐาน (O-NET) ผ่านเกณฑ์คะแนนร้อยละ 50 ขึ้นไป (ค่าเป้าหมายร้อยละ 50) จำแนกตามรายวิชา และระดับชั้น

รายวิชา	คะแนน เกณฑ์ (*)		
	พ.ศ. 2560	2562	2564
ประถมศึกษาปีที่ 6			
คณิตศาสตร์	20.81	15.94	15.14
วิทยาศาสตร์	18.81	15.42	11.81
ภาษาอังกฤษ	19.18	14.98	23.76
ภาษาไทย	39.91	47.22	50.91
มัธยมศึกษาปีที่ 3			
คณิตศาสตร์	8.45	7.96	5.54
วิทยาศาสตร์	5.55	2.45	4.70
ภาษาอังกฤษ	6.13	10.87	9.78
ภาษาไทย	45.06	64.08	81.24
มัธยมศึกษาปีที่ 6			
คณิตศาสตร์	9.30	10.10	4.84
วิทยาศาสตร์	7.14	5.65	2.04
ภาษาอังกฤษ	9.18	9.68	7.12
ภาษาไทย	49.95	29.85	41.92
สังคมศึกษา	6.77	6.51	7.18

นอกจากนี้คณะผู้วิจัยยังดำเนินการวิเคราะห์ร้อยละของนักเรียนในสถานศึกษาที่มีคะแนนผลการสอบ O-NET ผ่านเกณฑ์ร้อยละ 50 ขึ้นไป โดยจำแนกตามระดับชั้น รายวิชา และสังกัดของสถานศึกษา ดังภาพ 5.16 – 5.18 ซึ่งเป็นแผนภาพไวโอลินและแผนภาพกล่องของร้อยละของนักเรียนที่มีคะแนนสอบ O-NET ผ่านเกณฑ์ร้อยละ 50 ดังกล่าว เมื่อพิจารณาผลการวิเคราะห์ในปี 2564 จากภาพ พบว่า นักเรียนมีแนวโน้มที่จะมีคะแนนในรายวิชาภาษาไทยสูงกว่ารายวิชาอื่น ๆ โดยเมื่อจำแนกตามสังกัด พบว่า สถานศึกษาในสังกัด อว. มีแนวโน้มที่จะมีร้อยละของนักเรียนที่มีคะแนนผ่านเกณฑ์ดังกล่าวในรายวิชาภาษาไทยสูงที่สุด โดยมีค่าอยู่ในช่วงร้อยละ 75 ขึ้นไป รองลงมาคือสังกัด สข. สพฐ. และ อปท. ตามลำดับ เมื่อจำแนกตามระดับชั้น พบว่า นักเรียนในระดับชั้นมัธยมศึกษาปีที่ 3 มีแนวโน้มที่จะทำคะแนนในรายวิชาภาษาไทยได้ดีกว่าระดับชั้นอื่น

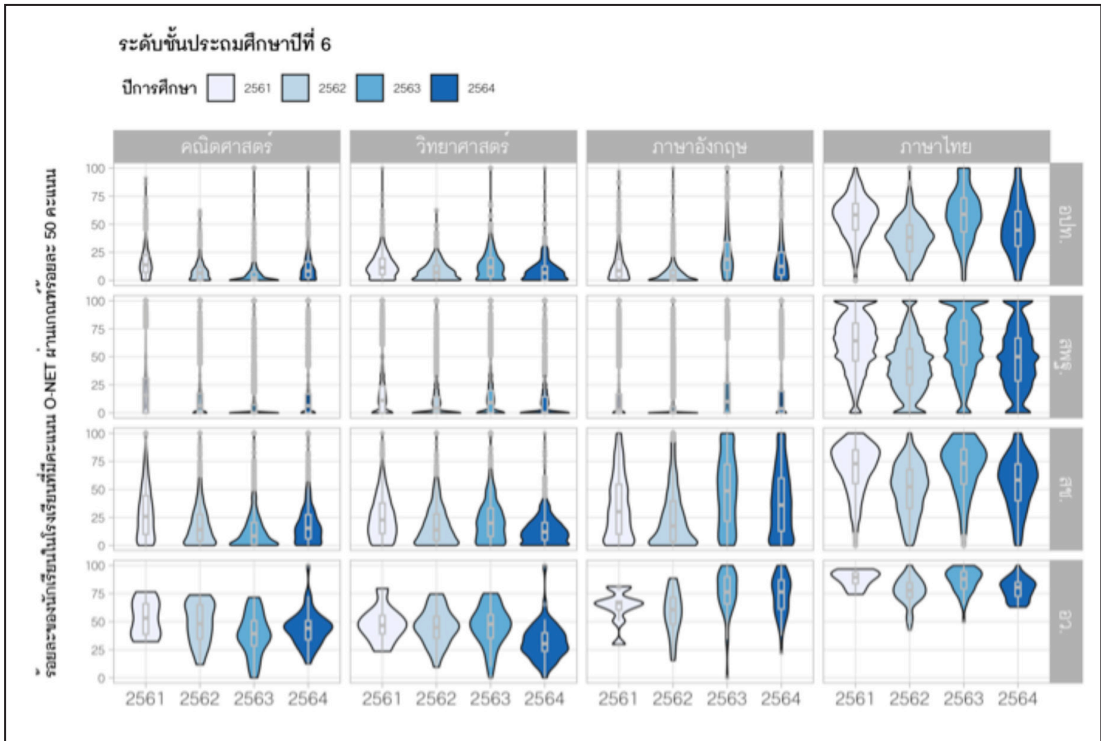

ภาพ 5.16 ร้อยละของนักเรียนระดับชั้นประถมศึกษาปีที่ 6 ในโรงเรียนที่มีคะแนน O-NET ผ่านเกณฑ์ร้อยละ 50 จำแนกตามสังกัด

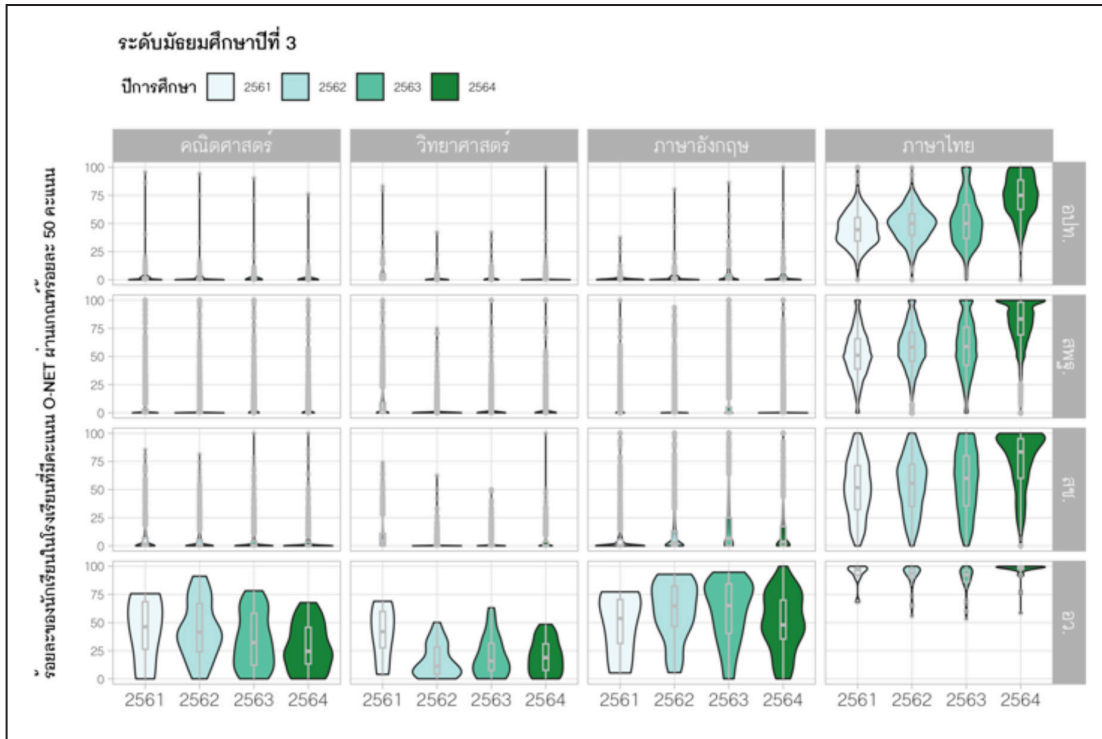

ภาพ 5.17 ร้อยละของนักเรียนระดับชั้นมัธยมศึกษาปีที่ 3 ในโรงเรียนที่มีคะแนน O-NET ผ่านเกณฑ์ร้อยละ 50 จำแนกตามสังกัด

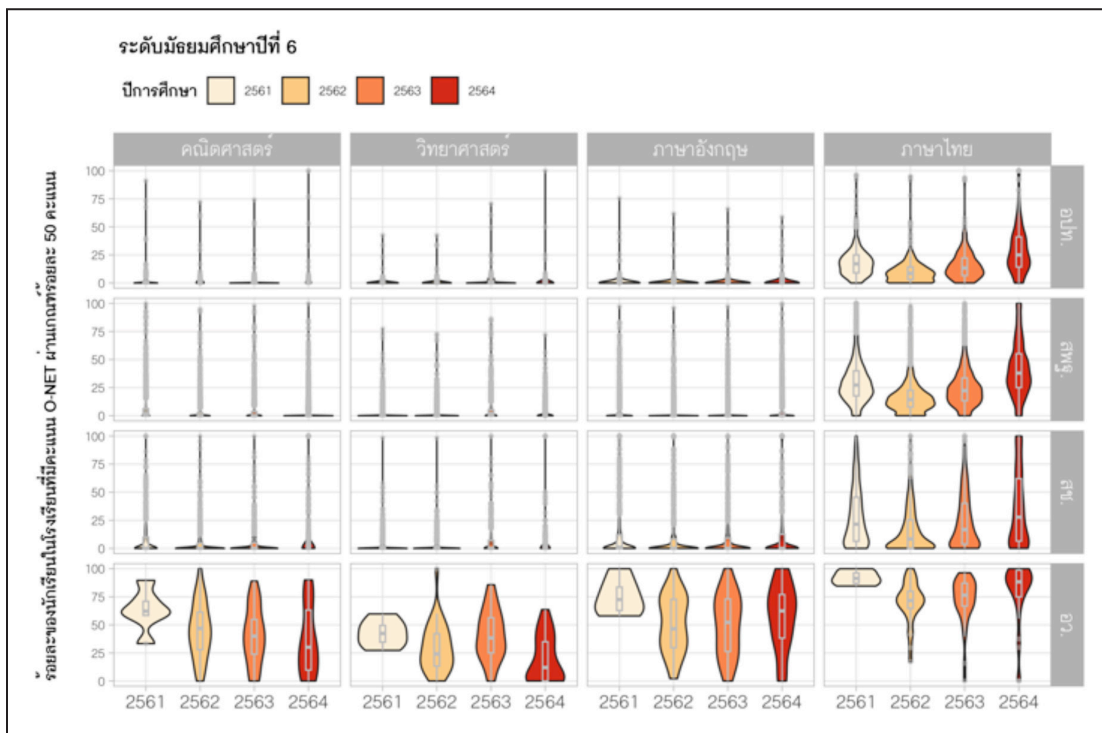

ภาพ 5.18 ร้อยละของนักเรียนระดับชั้นมัธยมศึกษาปีที่ 6 ในโรงเรียนที่มีคะแนน O-NET ผ่านเกณฑ์ร้อยละ 50 จำแนกตามสังกัด

2.3.3 ความแตกต่างระหว่างคะแนนเฉลี่ยผลการทดสอบทางการศึกษาระดับชาตินิยมขั้นพื้นฐาน (O-NET) ของนักเรียนระหว่างพื้นที่/ภาคการศึกษา ในวิชาคณิตศาสตร์และภาษาอังกฤษลดลง (ตัวชี้วัด 3.3)

สำหรับตัวชี้วัดความแตกต่างระหว่างคะแนนเฉลี่ยผลการทดสอบทางการศึกษาระดับชาตินิยมขั้นพื้นฐาน (O-NET) ของนักเรียนระหว่างพื้นที่/ภาคการศึกษา ในวิชาคณิตศาสตร์และภาษาอังกฤษ คณะผู้วิจัยเก็บรวบรวมข้อมูลจากฐานข้อมูล O-NET จาก สทศ. และทำการวิเคราะห์ความแตกต่างระหว่างคะแนนเฉลี่ยของผลการทดสอบ O-NET ดังกล่าวระหว่างพื้นที่ในเขตและนอกเขตเทศบาล เขตพื้นที่การศึกษา และจังหวัด โดยใช้สูตรที่อ้างอิงจากเอกสารการจัดทำรายละเอียดตัวชี้วัดตามเป้าหมายของแผนการศึกษาแห่งชาติ พ.ศ. 2560-2579 ผลการวิเคราะห์ที่ได้มีรายละเอียดดังนี้

◆ ความแตกต่างของค่าเฉลี่ย O-NET ระหว่างพื้นที่

ผลการวิเคราะห์ส่วนแรกในภาพ 5.19 แสดงการเปรียบเทียบความแตกต่างของค่าเฉลี่ยคะแนนสอบ O-NET ระหว่างพื้นที่ในเขตและนอกเขตเทศบาลในรายวิชาคณิตศาสตร์ และภาษาอังกฤษ ในช่วงปีการศึกษา 2560-2564 โดยเกณฑ์เป้าหมายกำหนดให้ความแตกต่างดังกล่าวต้องมีค่าไม่เกิน 5 คะแนน

เมื่อพิจารณาในปีการศึกษา 2564 พบว่า ความแตกต่างของค่าเฉลี่ยคะแนนสอบ O-NET ระหว่างพื้นที่ในเขตและนอกเขตเทศบาลในรายวิชาคณิตศาสตร์ และภาษาอังกฤษ ในภาพรวมพบว่า ความแตกต่างของค่าเฉลี่ย O-NET ในรายวิชาภาษาอังกฤษ มีแนวโน้มที่จะสูงกว่ารายวิชาคณิตศาสตร์ เมื่อพิจารณาในระดับชั้นประถมศึกษาปีที่ 6 และมัธยมศึกษาปีที่ 3 พบว่า ความแตกต่างดังกล่าวมีค่าอยู่ภายใต้เกณฑ์เป้าหมายที่กำหนด โดยในรายวิชาคณิตศาสตร์ ความแตกต่างของค่าเฉลี่ย O-NET ระหว่างพื้นที่ของนักเรียนระดับชั้นประถมศึกษาปีที่ 6 และมัธยมศึกษาปีที่ 3 มีค่าเท่ากับ 1.33 และ 2.28 คะแนน ตามลำดับ ส่วนในรายวิชาภาษาอังกฤษ พบว่า มีค่าเท่ากับ 4.69 และ 4.17 คะแนน ตามลำดับ ในขณะที่ความแตกต่างดังกล่าวของนักเรียนระดับชั้นมัธยมศึกษาปีที่ 6 มีค่าเกินกว่าเกณฑ์เป้าหมายที่กำหนด โดยในรายวิชาคณิตศาสตร์มีค่าเท่ากับ 5.39 คะแนน ส่วนรายวิชาภาษาอังกฤษมีค่าเท่ากับ 7.09 คะแนน

เมื่อพิจารณาแนวโน้มความแตกต่างของค่าเฉลี่ยคะแนนสอบ O-NET ระหว่างพื้นที่ดังกล่าวในช่วงปีการศึกษา 2560-2564 พบว่า ในระดับชั้นประถมศึกษาปีที่ 6 และมัธยมศึกษาปีที่ 3 ความแตกต่างดังกล่าวในรายวิชาคณิตศาสตร์ มีแนวโน้มลดลง แต่ในรายวิชาภาษาอังกฤษพบว่า ความแตกต่างมีแนวโน้มเพิ่มสูงขึ้น ส่วนในระดับชั้นมัธยมศึกษาปีที่ 6 พบว่า ความแตกต่างของคะแนนระหว่างพื้นที่ดังกล่าวของทั้งสองรายวิชา มีแนวโน้มเพิ่มสูงขึ้นเป็นลำดับ

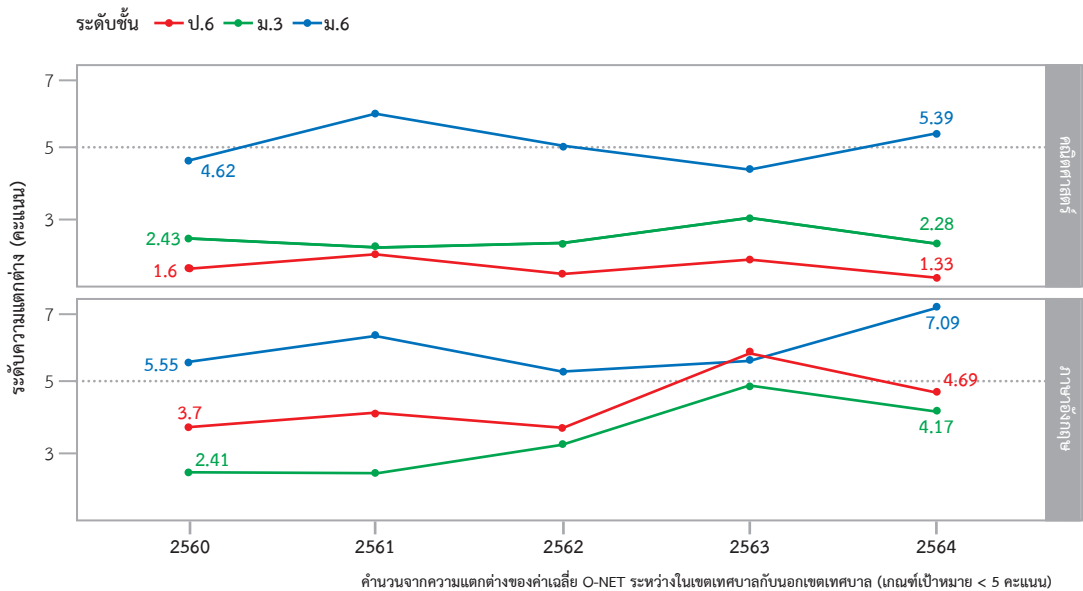

ภาพ 5.19 ความแตกต่างของค่าเฉลี่ยคะแนน O-NET ระหว่างพื้นที่ในเขตเทศบาลกับนอกเขตเทศบาล

◆ ความแตกต่างของค่าเฉลี่ยคะแนน O-NET ระหว่างเขตพื้นที่การศึกษา

ผลการวิเคราะห์ส่วนนี้แสดงค่าความแตกต่างของค่าเฉลี่ยคะแนน O-NET ระหว่างเขตพื้นที่การศึกษา นำเสนอด้วยเมทริกซ์สมรรถนะโดยที่จุดบนแผนภาพจะแสดงมัธยฐานของความแตกต่างของค่าเฉลี่ยคะแนน O-NET รายวิชาคณิตศาสตร์ และภาษาอังกฤษของแต่ละเขตพื้นที่เมื่อเปรียบเทียบกับเขตพื้นที่อื่น การอ่านแผนภาพจะพิจารณาเปรียบเทียบตำแหน่งของจุดดังกล่าวกับเกณฑ์เป้าหมาย (5 คะแนน) จุดข้อมูลของเขตพื้นที่ใด ที่มีตำแหน่งต่ำกว่าเกณฑ์เป้าหมายดังกล่าว แสดงว่าเขตพื้นที่นั้นมีคะแนนเฉลี่ย O-NET ต่ำกว่าเขตพื้นที่ส่วนใหญ่ของประเทศมากกว่า 5 คะแนน ผลการวิเคราะห์จะนำเสนอจำแนกตามระดับชั้นของนักเรียน ได้แก่ ป.6 ม.3 และ ม.6 รายละเอียดมีดังนี้

(1) ระดับชั้นประถมศึกษาปีที่ 6

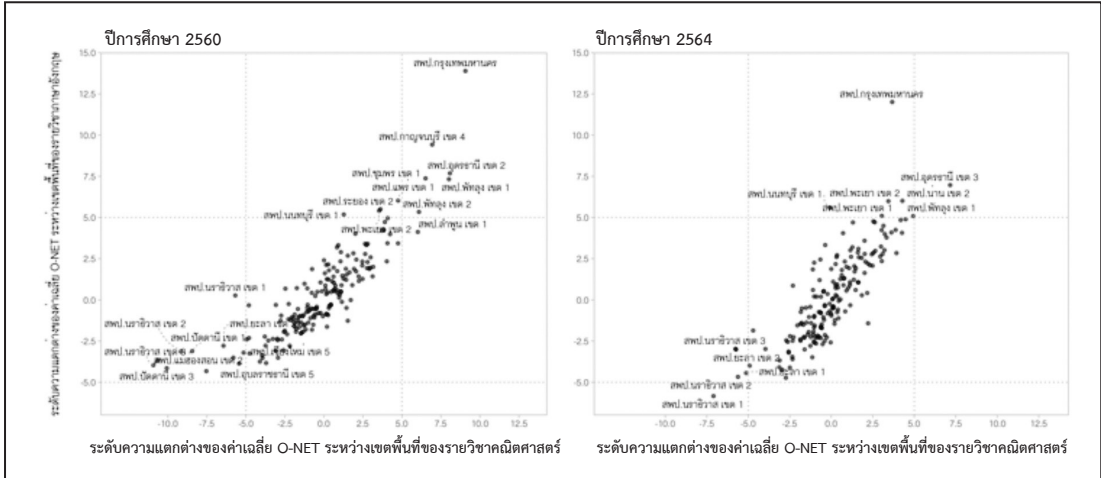

ภาพ 5.20 เมทริกซ์สมรรถนะของมัธยฐานความแตกต่างระหว่างเขตพื้นที่ สพป.ของค่าเฉลี่ย O-NET รายวิชาคณิตศาสตร์และภาษาอังกฤษของนักเรียนระดับชั้น ป.6

ภาพ 5.20 แสดงเมทริกซ์สมรรถนะของค่ามัธยฐานของความแตกต่างของค่าเฉลี่ยคะแนน O-NET รายวิชาคณิตศาสตร์ และภาษาอังกฤษของนักเรียนระดับชั้นประถมศึกษาปีที่ 6 ระหว่างเขตพื้นที่ สพป. จำนวน 183 เขตพื้นที่ เมื่อพิจารณาในภาพรวม พบว่า เขตพื้นที่ สพป. ส่วนใหญ่มีค่ามัธยฐานของความแตกต่างดังกล่าวอยู่ในช่วง -5 ถึง 5 กล่าวคือความแตกต่างของค่าเฉลี่ยคะแนน O-NET ระหว่างเขตพื้นที่การศึกษาส่วนใหญ่มีแนวโน้มที่จะเป็นไปตามเกณฑ์เป้าหมายของแผนการศึกษาแห่งชาติ

เมื่อพิจารณาเปรียบเทียบค่ามัธยฐานของความแตกต่างดังกล่าวระหว่างปีการศึกษา 2560 กับ 2564 พบว่า ในช่วงปีการศึกษาดังกล่าว ค่ามัธยฐานของความแตกต่างมีแนวโน้มลดลง เมื่อพิจารณาแนวโน้มความแตกต่างของค่าเฉลี่ย O-NET ในรายวิชาคณิตศาสตร์ ในปีการศึกษา 2560 พบว่า มีเขตพื้นที่การศึกษาจำนวน 9 เขตพื้นที่ที่คะแนนเฉลี่ย O-NET รายวิชาคณิตศาสตร์มีแนวโน้มต่ำกว่าเขตพื้นที่ส่วนใหญ่มากกว่า 5 คะแนน ได้แก่ สพป.นราธิวาส เขต 1-3, สพป.ปัตตานี เขต 1 และ 3, สพป.ยะลา เขต 3, สพป.อุบลราชธานี เขต 5, สพป.เชียงใหม่ เขต 5, และ สพป.แม่ฮ่องสอน เขต 2 และมีเขตพื้นที่ สพป. จำนวน 7 เขตพื้นที่ที่คะแนนเฉลี่ย O-NET รายวิชาคณิตศาสตร์มีแนวโน้มสูงกว่าเขตพื้นที่ส่วนใหญ่เกินกว่า 5 คะแนน ได้แก่ สพป.กรุงเทพมหานคร, สพป.กาญจนบุรี เขต 4, สพป.อุดรธานี เขต 2, สพป.ชุมพร เขต 1, สพป.พัทลุง

เขต 1 และ 2, และ สพป.ลำพูน เขต 2 ในขณะที่ปีการศึกษา 2564 พบว่า มีเขตพื้นที่การศึกษา ลักษณะดังกล่าวลดลง โดยเมื่อพิจารณาในรายวิชาคณิตศาสตร์ พบว่า มีเขตพื้นที่ สพป. จำนวน 5 เขตพื้นที่ ที่มีคะแนนเฉลี่ย O-NET ต่ำกว่าเขตพื้นที่ส่วนใหญ่มากกว่า 5 คะแนน ได้แก่ สพป. นราธิวาส เขต 1-3 และ สพป.ยะลา เขต 1-2 และมีเพียงเขตพื้นที่เดียวที่มีค่าเฉลี่ยคะแนน O-NET สูงกว่าเขตพื้นที่ส่วนใหญ่มากกว่า 5 คะแนน ได้แก่ สพป.อุดรธานี เขต 3

ส่วนในรายวิชาภาษาอังกฤษ พบว่า ในปีการศึกษา 2560 มีเขตพื้นที่ สพป. จำนวน 10 เขตพื้นที่ ที่มีคะแนนเฉลี่ย O-NET สูงกว่าเขตพื้นที่ส่วนใหญ่มากกว่า 5 คะแนน ได้แก่ สพป.กรุงเทพมหานคร, สพป.กาญจนบุรี เขต 4, สพป.อุดรธานี เขต 2, สพป.ชุมพร เขต 1, สพป.พัทลุง เขต 1 และ 2, สพป.ระยอง เขต 2, สพป.พะเยา เขต 2 และ สพป.นนทบุรี เขต 1 ในขณะที่ปีการศึกษา 2564 พบว่า มีเขตพื้นที่ สพป. ที่มีคะแนนเฉลี่ย O-NET ต่ำกว่าเขตพื้นที่ส่วนใหญ่ มากกว่า 5 คะแนน จำนวน 1 เขตพื้นที่ ได้แก่ สพป. นราธิวาส เขต 1 ซึ่งเพิ่มขึ้นจากปีการศึกษา 2560 ส่วนเขตพื้นที่ที่มีคะแนนเฉลี่ย O-NET สูงกว่าเขตพื้นที่ส่วนใหญ่มากกว่า 5 คะแนน มีจำนวน ลดลงเหลือ 7 เขตพื้นที่ ได้แก่ สพป.กรุงเทพมหานคร, สพป.อุดรธานี เขต 3, สพป.นนทบุรี เขต 1, สพป.พะเยา เขต 1 และ 2, สพป.น่าน เขต 2, และ สพป.พัทลุง เขต 1

(2) ระดับชั้นมัธยมศึกษาปีที่ 3

สำหรับในระดับมัธยมศึกษาปีที่ 3 ผลการวิเคราะห์มีการจำแนกออกเป็น 2 ส่วนย่อยตามสังกัดเขตพื้นที่ ได้แก่ เขตพื้นที่ สพป. (ขยายโอกาส) และเขตพื้นที่ สพม. รายละเอียด มีดังนี้

ภาพ 5.21 แสดงเมทริกซ์สมรรถนะของค่ามัธยฐานของความแตกต่างของ ค่าเฉลี่ย O-NET รายวิชาคณิตศาสตร์ และภาษาอังกฤษ ของนักเรียนระดับชั้นมัธยมศึกษาปีที่ 3 ระหว่างเขตพื้นที่ สพป. เมื่อพิจารณาในภาพรวม พบว่า เขตพื้นที่ สพป. ส่วนใหญ่มีคะแนนเฉลี่ย O-NET รายวิชาคณิตศาสตร์ และภาษาอังกฤษที่แตกต่างกันไม่เกิน 5 คะแนน เมื่อพิจารณาใน ปีการศึกษา 2560 พบว่า เขตพื้นที่ สพป.อุดรธานี เขต 2 เป็นเขตพื้นที่เดียวที่มีคะแนนเฉลี่ย O-NET ทั้งในรายวิชาคณิตศาสตร์ และภาษาอังกฤษ สูงกว่าเขตพื้นที่ สพป. ส่วนใหญ่มากกว่า 5 คะแนน ส่วนเขตพื้นที่ สพป.กาญจนบุรี เขต 4 เป็นเขตพื้นที่ที่มีคะแนนเฉลี่ย O-NET ในรายวิชาคณิตศาสตร์ สูงกว่าเขตพื้นที่ สพป. ส่วนใหญ่ ส่วนแนวโน้มความแตกต่างของคะแนนเฉลี่ย O-NET ในปีการศึกษา 2564 พบว่า มีแนวโน้มคล้ายกับในปี 2560 โดย สพป.กรุงเทพมหานคร เป็นเขตพื้นที่ที่มีคะแนน เฉลี่ย O-NET รายวิชาภาษาอังกฤษสูงกว่าเขตพื้นที่ส่วนใหญ่มากกว่า 5 คะแนน ส่วนเขตพื้นที่ สพป.อุดรธานี เขต 3 เป็นเขตพื้นที่ที่มีคะแนนเฉลี่ย O-NET รายวิชาคณิตศาสตร์สูงกว่าเขตพื้นที่ ส่วนใหญ่มากกว่า 5 คะแนน

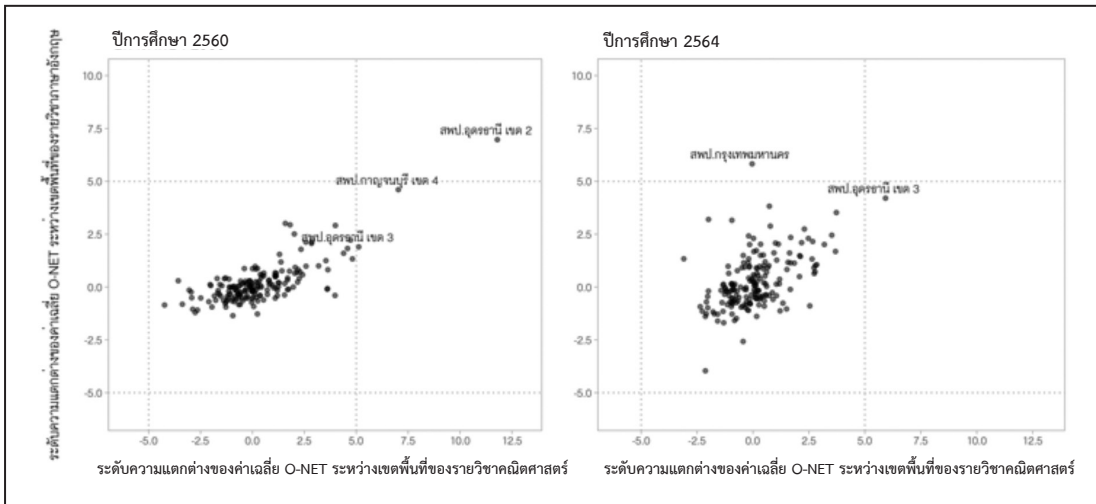

ภาพ 5.21 เมทริกซ์สมรรถนะของมัธยฐานความแตกต่างระหว่างเขตพื้นที่ สพป.ของค่าเฉลี่ย O-NET รายวิชาคณิตศาสตร์และภาษาอังกฤษของนักเรียนระดับชั้น ม.3

ภาพ 5.22 แสดงเมทริกซ์สมรรถนะของค่ามัธยฐานของความแตกต่างของค่าเฉลี่ย O-NET รายวิชาคณิตศาสตร์ และภาษาอังกฤษ ของนักเรียนระดับชั้นมัธยมศึกษาปีที่ 3 ระหว่างเขตพื้นที่ สพม. เมื่อพิจารณาในภาพรวม พบว่า ในช่วงปีการศึกษา 2560-2564 ความแตกต่างของคะแนนเฉลี่ย O-NET ระหว่างเขตพื้นที่ สพม. ของรายวิชาคณิตศาสตร์ และภาษาอังกฤษมีแนวโน้มเพิ่มสูงขึ้นทั้งในเชิงจำนวนเขตพื้นที่ และขนาดของความแตกต่างของคะแนนเฉลี่ย O-NET ระหว่างเขตพื้นที่ ผลการวิเคราะห์นี้สะท้อนสถานการณ์ความเหลื่อมล้ำทางการศึกษาในด้านผลสัมฤทธิ์ทางการเรียนของนักเรียนที่มีเพิ่มสูงขึ้นในช่วงปีการศึกษาดังกล่าว โดยในปีการศึกษา 2560 พบว่ามีเพียง 2 เขตพื้นที่ ที่มีคะแนนเฉลี่ย O-NET ของทั้งสองรายวิชาที่สูงกว่าเขตพื้นที่ส่วนใหญ่มากกว่า 5 คะแนน และมี 4 เขตพื้นที่ ที่มีคะแนนเฉลี่ย O-NET ในรายวิชาคณิตศาสตร์สูงกว่าเขตพื้นที่ส่วนใหญ่มากกว่า 5 คะแนน แต่เมื่อพิจารณาในปีการศึกษา 2564 พบว่ามี 6 เขตพื้นที่ ที่มีคะแนนเฉลี่ย O-NET ของทั้งสองรายวิชาที่สูงกว่าเขตพื้นที่ส่วนใหญ่มากกว่า 5 คะแนน ได้แก่ สพม.กรุงเทพมหานคร เขต 1 และ 2, สพม.นนทบุรี, สพม.ปทุมธานี, สพม.พังงา ภูเก็ต ระนอง สพม.ชลบุรี ระยอง และมีจำนวน 2 เขตพื้นที่ ที่มีคะแนนเฉลี่ย O-NET รายวิชาภาษาอังกฤษสูงกว่าเขตพื้นที่ส่วนใหญ่มากกว่า 5 คะแนน ได้แก่ สพม.สมุทรปราการ และ สพม.นครปฐม

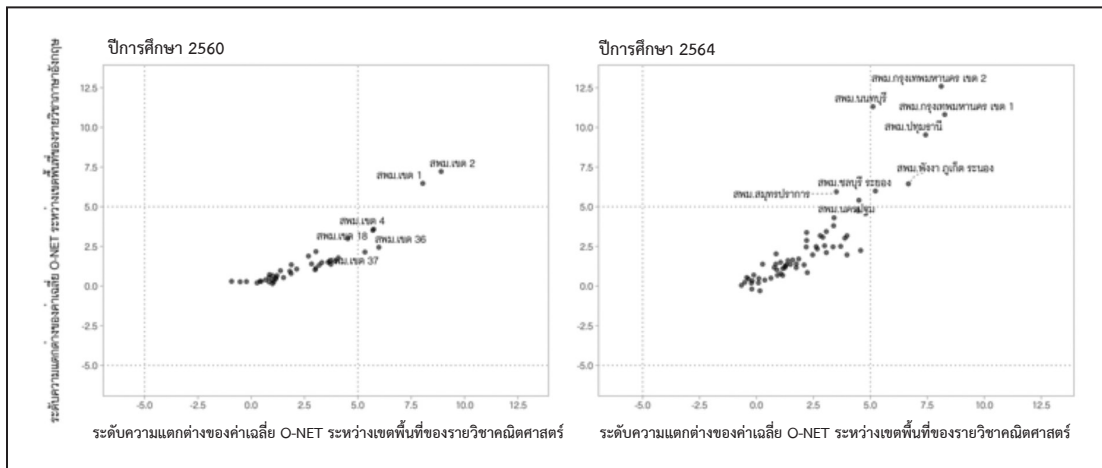

ภาพ 5.22 เมทริกซ์สมรรถนะของมัธยฐานความแตกต่างระหว่างเขตพื้นที่ สพม. ของค่าเฉลี่ย O-NET
รายวิชาคณิตศาสตร์และภาษาอังกฤษของนักเรียนระดับชั้น ม.3

(3) ระดับชั้นมัธยมศึกษาปีที่ 6

ในทำนองเดียวกัน ผลการวิเคราะห์ระดับชั้นมัธยมศึกษาปีที่ 6 มีการจำแนก
ออกเป็น 2 ส่วนย่อยตามสังกัดเขตพื้นที่ ได้แก่ เขตพื้นที่ สพป. (ขยายโอกาส) และเขตพื้นที่ สพม.
รายละเอียดมีดังนี้

ภาพ 5.23 แสดงเมทริกซ์สมรรถนะของค่ามัธยฐานของความแตกต่างของ
ค่าเฉลี่ย O-NET รายวิชาคณิตศาสตร์ และภาษาอังกฤษ ของนักเรียนระดับชั้นมัธยมศึกษาปีที่ 6
ระหว่างเขตพื้นที่ สพป. ในภาพรวม พบว่า ในช่วงปีการศึกษา 2560-2564 ความแตกต่างของ
คะแนนเฉลี่ย O-NET ในรายวิชาคณิตศาสตร์ และภาษาอังกฤษมีแนวโน้มเพิ่มสูงขึ้น โดยเมื่อพิจารณา
ในปีการศึกษา 2560 พบว่า มีเขตพื้นที่ สพป. จำนวน 2 เขตพื้นที่ ที่มีคะแนนเฉลี่ย O-NET รายวิชา
ภาษาอังกฤษสูงกว่าเขตพื้นที่ส่วนใหญ่มากกว่า 5 คะแนน ได้แก่ สพป.นนทบุรี เขต 1 และ
สพป.กรุงเทพมหานคร และมีเขตพื้นที่ สพป. จำนวน 1 เขตพื้นที่ ที่มีคะแนนเฉลี่ย O-NET รายวิชา
คณิตศาสตร์สูงกว่าเขตพื้นที่ส่วนใหญ่มากกว่า 5 คะแนน ได้แก่ สพป.ประจวบคีรีขันธ์ เขต 1
ในขณะที่ปีการศึกษา 2564 พบว่า มีเขตพื้นที่ที่มีคะแนนเฉลี่ย O-NET สูงกว่าเขตพื้นที่ส่วนใหญ่
มากกว่า 5 คะแนนมีจำนวนเพิ่มมากขึ้น โดย สพป.นนทบุรี เขต 1 เป็นเขตพื้นที่ที่มีคะแนนเฉลี่ย O-NET
ทั้งสองรายวิชาสูงกว่าเขตพื้นที่ส่วนใหญ่มากกว่า 5 คะแนน เขตพื้นที่ สพป.อุดรธานี เขต 1 เป็นเขตพื้นที่
ที่มีคะแนนเฉลี่ย O-NET รายวิชาภาษาอังกฤษสูงกว่าเขตพื้นที่ส่วนใหญ่มากกว่า 5 คะแนน และ
มีจำนวน 4 เขตพื้นที่ ได้แก่ สพป.ประจวบคีรีขันธ์ เขต 1, สพป.กาญจนบุรี เขต 2, สพป.พังงา และ
สพป.เชียงใหม่ เขต 4 ที่มีคะแนนเฉลี่ย O-NET รายวิชาคณิตศาสตร์สูงกว่าเขตพื้นที่ส่วนใหญ่มากกว่า
5 คะแนน

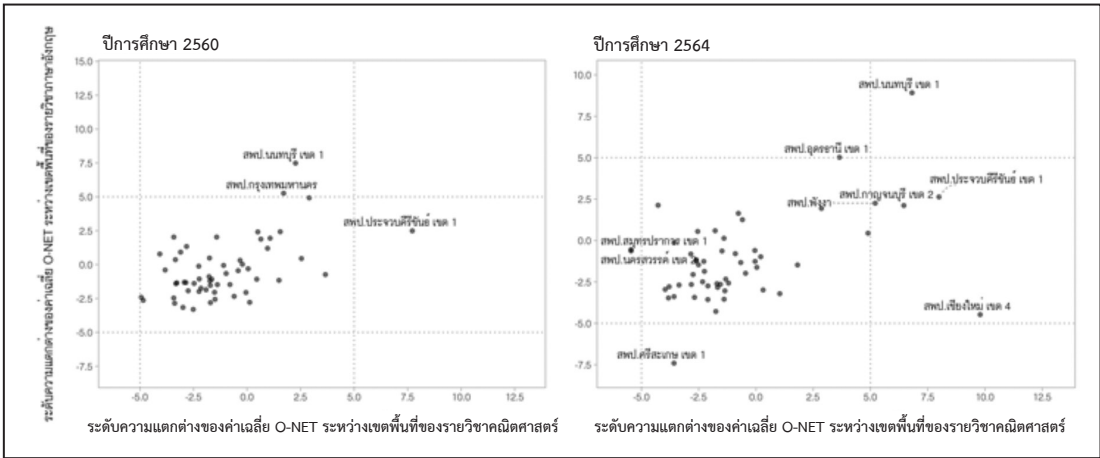

ภาพ 5.23 เมทริกซ์สมรรถนะของมัธยฐานความแตกต่างระหว่างเขตพื้นที่ สพป.ของค่าเฉลี่ย O-NET รายวิชาคณิตศาสตร์และภาษาอังกฤษของนักเรียนระดับชั้น ม.6

ภาพ 5.24 แสดงเมทริกซ์สมรรถนะของค่ามัธยฐานของความแตกต่างของค่าเฉลี่ย O-NET รายวิชาคณิตศาสตร์ และภาษาอังกฤษ ของนักเรียนระดับชั้นมัธยมศึกษาปีที่ 6 ระหว่างเขตพื้นที่ สพม. ในภาพรวม พบว่า มีแนวโน้มเป็นไปในทำนองเดียวกับเขตพื้นที่ สพป. กล่าวคือ ในช่วงปีการศึกษา 2560-2564 ความแตกต่างของคะแนนเฉลี่ย O-NET ระหว่างเขตพื้นที่ สพม. มีแนวโน้มเพิ่มสูงขึ้น โดยเมื่อพิจารณาในปีการศึกษา 2560 พบว่า มีจำนวน 2 เขตพื้นที่ ที่มีคะแนนเฉลี่ย O-NET ของทั้งสองรายวิชาที่สูงกว่าเขตพื้นที่ส่วนใหญ่มากกว่า 5 คะแนน และมีจำนวน 1 เขตพื้นที่ ที่มีคะแนนเฉลี่ย O-NET ของรายวิชาคณิตศาสตร์ที่สูงกว่าเขตพื้นที่ส่วนใหญ่มากกว่า 5 คะแนน ส่วนในปีการศึกษา 2564 พบว่ามีเขตพื้นที่ลักษณะดังกล่าวเพิ่มขึ้น จำแนกเป็นเขตพื้นที่ สพม. ที่มีคะแนนเฉลี่ย O-NET ทั้งสองรายวิชาสูงกว่าเขตพื้นที่ส่วนใหญ่มากกว่า 5 คะแนน มีจำนวน 7 เขตพื้นที่ ได้แก่ สพม.กรุงเทพมหานคร เขต 1 และ 2, สพม.นนทบุรี, สพม.ปทุมธานี, สพม.นครปฐม, สพม.ชลบุรี ระยอง, สพม.พังงา ภูเก็ต ระนอง และมีจำนวน 1 เขตพื้นที่ ที่มีคะแนนเฉลี่ย O-NET รายวิชาภาษาอังกฤษสูงกว่าเขตพื้นที่ส่วนใหญ่มากกว่า 5 คะแนน ได้แก่ สพม.สมุทรปราการ

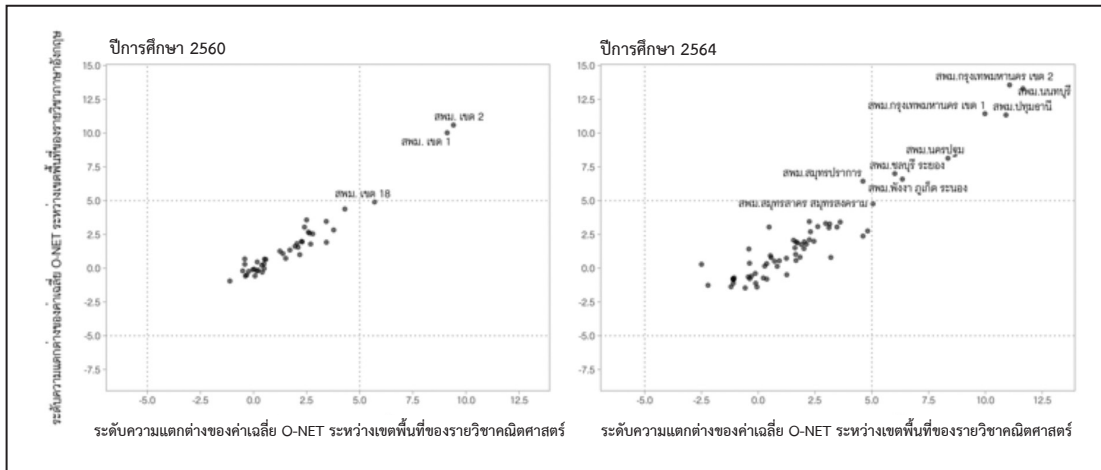

ภาพ 5.24 เมทริกซ์สมรรถนะของมัธยมศึกษาความแตกต่างระหว่างเขตพื้นที่ สพม. ของค่าเฉลี่ย O-NET
รายวิชาคณิตศาสตร์และภาษาอังกฤษของนักเรียนระดับชั้น ม.6

◆ ความแตกต่างของค่าเฉลี่ยคะแนน O-NET ระหว่างจังหวัด

ผลการวิเคราะห์ส่วนนี้แสดงความแตกต่างของค่าเฉลี่ยคะแนน O-NET ของ
รายวิชาคณิตศาสตร์ และภาษาอังกฤษ ระหว่างจังหวัดของประเทศไทย รายละเอียดมีดังนี้

(1) ระดับชั้นประถมศึกษาปีที่ 6

ภาพ 5.25 แสดงเมทริกซ์สมรรถนะของค่ามัธยฐานของความแตกต่าง
ระหว่างจังหวัดของค่าเฉลี่ย O-NET รายวิชาคณิตศาสตร์ และภาษาอังกฤษ ของนักเรียนระดับ
ชั้นประถมศึกษาปีที่ 6 ในภาพรวมพบว่า ช่วงปีการศึกษา 2560-2564 ความแตกต่างของคะแนนเฉลี่ย
O-NET ระหว่างจังหวัดในรายวิชาคณิตศาสตร์มีแนวโน้มลดลง แต่ในรายวิชาภาษาอังกฤษมีแนวโน้ม
เพิ่มสูงขึ้น

เมื่อพิจารณาในรายวิชาคณิตศาสตร์ พบว่า ในปีการศึกษา 2560 มีจำนวน
4 จังหวัด ที่มีคะแนนเฉลี่ย O-NET รายวิชาคณิตศาสตร์ต่ำกว่าจังหวัดส่วนใหญ่มากกว่า 5 คะแนน
ได้แก่ จังหวัดยะลา ปัตตานี นราธิวาส และแม่ฮ่องสอน และมีจำนวน 2 จังหวัดที่มีคะแนนเฉลี่ย
O-NET รายวิชาคณิตศาสตร์สูงกว่าจังหวัดส่วนใหญ่มากกว่า 5 คะแนน ได้แก่ จังหวัดพัทลุง และ
ลำพูน ส่วนในปีการศึกษา 2564 พบว่า เหลือเพียงจังหวัดยะลา ปัตตานี และนราธิวาส ที่มีคะแนนเฉลี่ย
O-NET รายวิชาคณิตศาสตร์ต่ำกว่าจังหวัดส่วนใหญ่มากกว่า 5 คะแนน โดยขนาดของความแตกต่าง
ดังกล่าวมีแนวโน้มที่ลดลงเล็กน้อย

เมื่อพิจารณาในรายวิชาภาษาอังกฤษ พบว่า ในปีการศึกษา 2560 มีจำนวน 4 จังหวัดที่มีคะแนนเฉลี่ย O-NET รายวิชาภาษาอังกฤษสูงกว่าจังหวัดส่วนใหญ่มากกว่า 5 คะแนน ได้แก่ กรุงเทพมหานคร นนทบุรี ภูเก็ต และพัทลุง แต่ในปีการศึกษา 2564 พบว่า มีจำนวนจังหวัดดังกล่าวเพิ่มขึ้นเป็น 7 จังหวัด ได้แก่ กรุงเทพมหานคร นนทบุรี ภูเก็ต พะเยา สมุทรสาคร ปทุมธานี และนครปฐม สภาพดังกล่าวสะท้อนว่า มีหลายจังหวัดที่มีพัฒนาการในด้านผลสัมฤทธิ์ทางการเรียนของนักเรียนที่เพิ่มสูงขึ้น เมื่อเปรียบเทียบกับจังหวัดส่วนใหญ่ของประเทศ นอกจากนี้ยังพบว่า จังหวัดนราธิวาส เป็นจังหวัดที่มีคะแนนเฉลี่ย O-NET รายวิชาภาษาอังกฤษต่ำกว่าจังหวัดส่วนใหญ่มากกว่า 5 คะแนน

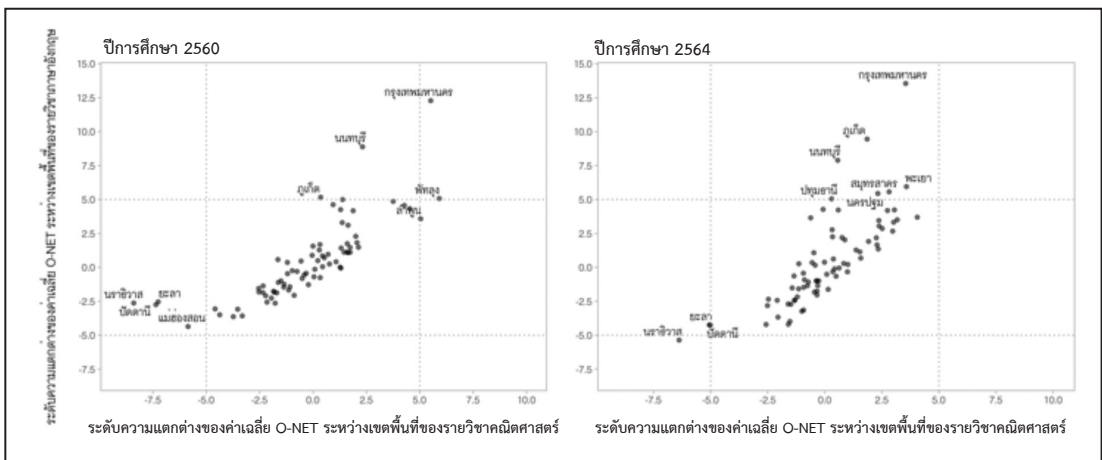

ภาพ 5.25 เมทริกซ์สมรรถนะของมัธยฐานความแตกต่างระหว่างจังหวัดของค่าเฉลี่ย O-NET
รายวิชาคณิตศาสตร์และภาษาอังกฤษของนักเรียนระดับชั้น ป.6

(2) ระดับชั้นมัธยมศึกษาปีที่ 3

ภาพ 5.26 แสดงเมทริกซ์สมรรถนะของค่ามัธยฐานของความแตกต่างระหว่างจังหวัดของค่าเฉลี่ย O-NET รายวิชาคณิตศาสตร์ และภาษาอังกฤษ ของนักเรียนระดับชั้นมัธยมศึกษาปีที่ 3 เมื่อพิจารณาในภาพรวม พบว่า ในช่วงปีการศึกษา 2560-2564 คะแนนเฉลี่ย O-NET ของแต่ละจังหวัดมีแนวโน้มที่จะมีความแตกต่างกันมากขึ้น โดยในปีการศึกษา 2560 พบว่า มีกรุงเทพมหานครเพียงจังหวัดเดียวที่มีคะแนนเฉลี่ย O-NET ของรายวิชาคณิตศาสตร์และภาษาอังกฤษสูงกว่าจังหวัดส่วนใหญ่มากกว่า 5 คะแนน ในขณะที่ปีการศึกษา 2564 พบว่า จังหวัดนนทบุรี ภูเก็ต สมุทรปราการ ปทุมธานี และชลบุรี เป็นจังหวัดที่มีคะแนนเฉลี่ย O-NET ของรายวิชาภาษาอังกฤษสูงกว่าจังหวัดส่วนใหญ่มากกว่า 5 คะแนน

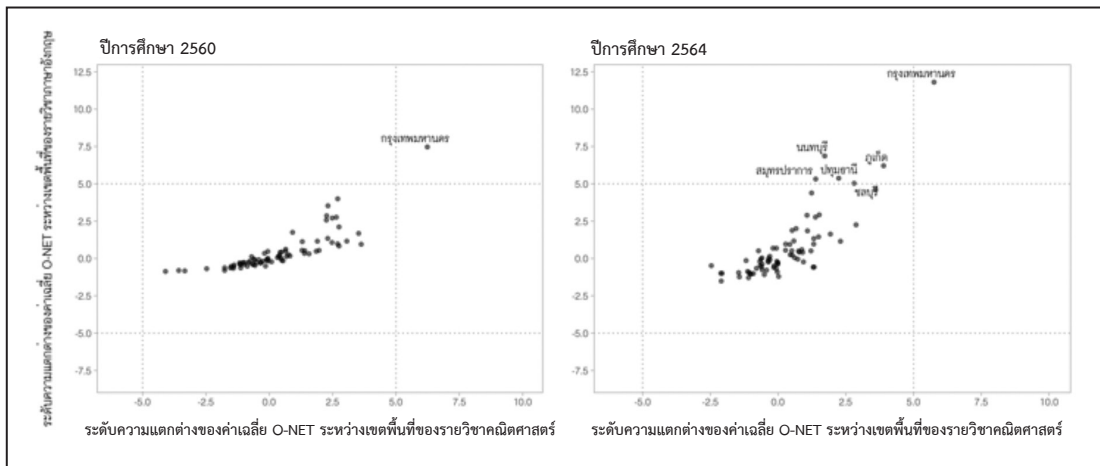

ภาพ 5.26 เมทริกซ์สมรรถนะของมัธยฐานความแตกต่างระหว่างจังหวัดของค่าเฉลี่ย O-NET
รายวิชาคณิตศาสตร์และภาษาอังกฤษของนักเรียนระดับชั้น ม.3

(3) ระดับชั้นมัธยมศึกษาปีที่ 6

ภาพ 5.27 แสดงเมทริกซ์สมรรถนะของค่ามัธยฐานของความแตกต่างระหว่างจังหวัดของค่าเฉลี่ย O-NET รายวิชาคณิตศาสตร์ และภาษาอังกฤษของนักเรียนระดับชั้นมัธยมศึกษาปีที่ 6 เมื่อพิจารณาในภาพรวม พบว่า ในช่วงปีการศึกษา 2560-2564 คะแนนเฉลี่ย O-NET ในระดับจังหวัดดังกล่าวมีแนวโน้มที่จะแตกต่างกันมากขึ้น โดยในปีการศึกษา 2560 พบว่ามีจำนวน 4 จังหวัด ที่มีคะแนนเฉลี่ย O-NET ของทั้งสองรายวิชาที่สูงกว่าจังหวัดส่วนใหญ่มากกว่า 5 คะแนน ได้แก่ กรุงเทพมหานคร ระยอง ชลบุรี และนครปฐม และมีจำนวน 6 จังหวัด ที่มีคะแนนเฉลี่ย O-NET รายวิชาภาษาอังกฤษสูงกว่าจังหวัดส่วนใหญ่มากกว่า 5 คะแนน ได้แก่ จังหวัดนนทบุรี สมุทรปราการ ภูเก็ต ปทุมธานี และสมุทรสาคร ในส่วนปีการศึกษา 2564 พบว่า มีจำนวนจังหวัดที่มีคะแนนเฉลี่ย O-NET ในทั้งสองรายวิชาสูงกว่าจังหวัดส่วนใหญ่มากกว่า 5 คะแนนเพิ่มขึ้นเป็น 9 จังหวัด ได้แก่ กรุงเทพมหานคร นครปฐม นนทบุรี ระยอง ปทุมธานี ภูเก็ต ชลบุรี และสมุทรปราการ และมีจำนวน 3 จังหวัด ที่มีคะแนนเฉลี่ย O-NET รายวิชาภาษาอังกฤษสูงกว่าจังหวัดส่วนใหญ่มากกว่า 5 คะแนน ได้แก่ จังหวัดประจวบคีรีขันธ์ เชียงใหม่ และนครนายก

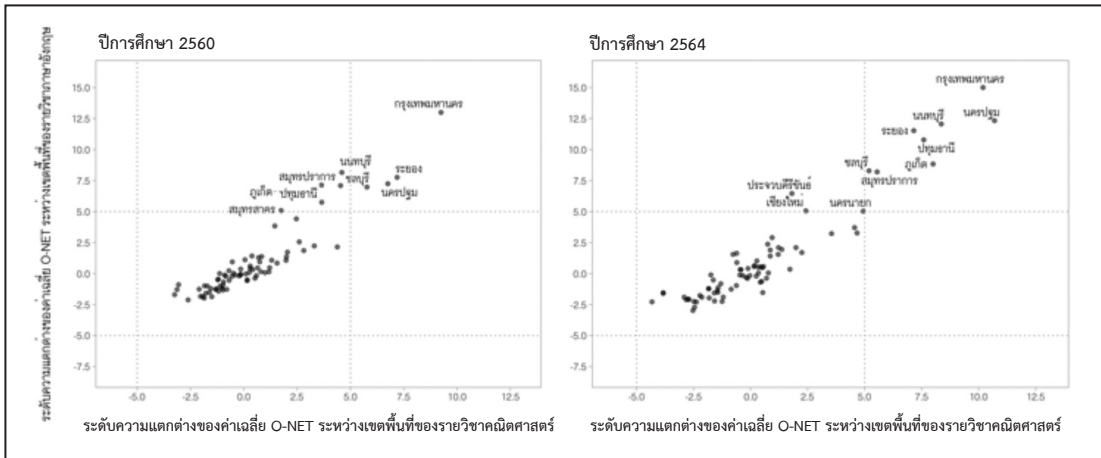

ภาพ 5.27 เมทริกซ์สมรรถนะของมัธยมศึกษา ความแตกต่างระหว่างจังหวัดของค่าเฉลี่ย O-NET
รายวิชาคณิตศาสตร์และภาษาอังกฤษของนักเรียนระดับชั้น ม.6

ผลการวิเคราะห์ข้างต้นสอดคล้องกับผลการวิจัยเรื่อง ความเหลื่อมล้ำทางการศึกษาและปัจจัยที่ส่งผล : การวิเคราะห์พหุระดับร่วมกับดัชนีเอ็นโทรปีนัยทั่วไปที่อิงมัธยมศึกษาที่มีการวิเคราะห์ระดับผลสัมฤทธิ์ทางการเรียนและความเหลื่อมล้ำทางการเรียนของนักเรียนในระดับเขตพื้นที่การศึกษา สพป. และ สพม. โดยใช้ฐานข้อมูลคะแนนสอบ O-NET ระดับโรงเรียนของนักเรียนระดับมัธยมศึกษาปีที่ 3 ฐานข้อมูลพื้นฐานของโรงเรียนบางส่วนได้จากระบบสารสนเทศเพื่อการศึกษาแห่งชาติ และบางส่วนได้จากระบบสารสนเทศเพื่อการบริหารการศึกษา โดย สพฐ. และฐานข้อมูลการประเมินคุณภาพภายนอกสถานศึกษารอบที่ 3 โดยข้อมูลดังกล่าวเก็บรวบรวมในช่วงปีการศึกษา 2562 ผลการวิจัยที่สำคัญพบว่า (1) ปัจจัยในด้านฐานะทางเศรษฐกิจของครอบครัวนักเรียนเป็นปัจจัยที่มีแนวโน้มจะส่งอิทธิพลต่อการเกิดความเหลื่อมล้ำทางการศึกษามากกว่าปัจจัยทางด้านประสิทธิภาพการบริหารจัดการศึกษาของสถานศึกษา นอกจากนี้อิทธิพลของปัจจัยดังกล่าวยังมีความแตกต่างกันไปตามเขตพื้นที่การศึกษา และ (2) สามารถจำแนกกลุ่มของเขตพื้นที่การศึกษาตามระดับผลสัมฤทธิ์ทางการเรียน ความเหลื่อมล้ำทางการศึกษา และปัจจัยที่มีผลต่อความเหลื่อมล้ำทางการศึกษาได้เป็น 4 กลุ่ม ได้แก่ กลุ่มแรกคือ เขตพื้นที่การศึกษาที่มีระดับผลสัมฤทธิ์ทางการเรียนของนักเรียนในสถานศึกษาอยู่ในระดับสูงและมีความเหลื่อมล้ำทางการศึกษาอยู่ในระดับต่ำ โดยมีจำนวน 38 เขตพื้นที่ (ร้อยละ 16.89) กลุ่มที่สองคือ กลุ่มของเขตพื้นที่การศึกษาที่มีระดับผลสัมฤทธิ์ทางการเรียนของนักเรียนในโรงเรียนอยู่ในระดับสูงและมีความเหลื่อมล้ำทางการศึกษาอยู่ในระดับสูง และเป็นกลุ่มที่ฐานะทางเศรษฐกิจของครอบครัวนักเรียนเป็นปัจจัยที่มีอิทธิพลสูงต่อการเกิดความเหลื่อมล้ำทางการศึกษาภายในเขตพื้นที่ โดยมีจำนวน 11 เขตพื้นที่ (ร้อยละ 4.89) กลุ่มที่สาม คือกลุ่มของเขตพื้นที่การศึกษาที่มีระดับผลสัมฤทธิ์ทางการเรียนของนักเรียนในสถานศึกษาอยู่ในระดับต่ำ

ความเหลื่อมล้ำทางการศึกษามีแนวโน้มอยู่ในระดับสูง ฐานะทางเศรษฐกิจของครอบครัวนักเรียน เป็นปัจจัยที่มีอิทธิพลปานกลางต่อการเกิดความเหลื่อมล้ำทางการศึกษาภายในเขตพื้นที่ โดยมีจำนวน 16 เขตพื้นที่ (ร้อยละ 7.11) และกลุ่มสุดท้ายที่เป็นเขตพื้นที่ส่วนใหญ่คือ กลุ่มของเขตพื้นที่การศึกษา ที่มีระดับผลสัมฤทธิ์ทางการเรียนของนักเรียนในสถานศึกษาอยู่ในระดับต่ำ ความเหลื่อมล้ำทางการศึกษามีแนวโน้มอยู่ในระดับต่ำ โดยมีจำนวนถึง 160 เขตพื้นที่ (ร้อยละ 71.10) ผลการจำแนกดังกล่าว สะท้อนว่าโรงเรียนส่วนใหญ่มีแนวโน้มที่จะมีระดับผลสัมฤทธิ์ทางการเรียนของนักเรียนอยู่ในระดับต่ำใกล้เคียงกัน (สวระโชติ ศรีสุทธิยากร, 2562)

2.3.4 คะแนนเฉลี่ยผลการทดสอบโครงการประเมินผลนักเรียนร่วมกับนานาชาติ (PISA) ของนักเรียนอายุ 15 ปี ในวิชาวิทยาศาสตร์ การอ่าน และคณิตศาสตร์สูงขึ้น (ตัวชี้วัด 3.4)

เมื่อพิจารณาผลลัพธ์ดังกล่าวในภาพรวมจากคะแนนเฉลี่ย PISA 2018 ในรายวิชา คณิตศาสตร์ และวิทยาศาสตร์ ที่มีการจัดสอบในเดือนสิงหาคม พ.ศ. 2561 พบว่า คะแนนเฉลี่ย PISA 2018 ของทั้งสองรายวิชามีแนวโน้มเพิ่มขึ้นจากปี 2015 เล็กน้อยเมื่อเปรียบเทียบกับปี 2015 อย่างไรก็ตามผลการทดสอบดังกล่าวยังไม่สามารถบรรลุเกณฑ์เป้าหมายที่มีค่าเท่ากับ 500 คะแนน ทั้งนี้หากพิจารณาคะแนนเฉลี่ย PISA 2018 จำแนกตามสังกัดในตาราง 5.5 และ 5.6 และภาพ 5.5 พบว่า โรงเรียนมหิตลวิทยานุสรณ์ เป็นสังกัดที่นักเรียนมีคะแนนเฉลี่ย PISA 2018 สูงกว่าเกณฑ์เป้าหมายที่ 500 คะแนนทั้งสามรายวิชา ส่วนโรงเรียนสาธิต สังกัดกระทรวง อว. มีคะแนนเฉลี่ย PISA 2018 สูงกว่าเกณฑ์เป้าหมายจำนวน 2 รายวิชา ได้แก่ รายวิชาคณิตศาสตร์ และวิทยาศาสตร์

2.3.5 ระดับความสามารถด้านการใช้ภาษาอังกฤษเฉลี่ยของผู้สำเร็จการศึกษาในแต่ละระดับ เมื่อทดสอบตามมาตรฐานความสามารถทางภาษาอังกฤษ (CEFR) สูงขึ้น (ตัวชี้วัด 3.5)

ตาราง 5.13 แสดงร้อยละของผู้สำเร็จการศึกษาในระดับชั้นมัธยมศึกษาปีที่ 3 และระดับมัธยมศึกษาปีที่ 6 ในสถานศึกษาสังกัด สพฐ. จำแนกตามระดับผลการทดสอบความสามารถทางภาษาอังกฤษในปีการศึกษา 2564 จากตาราง เมื่อพิจารณาทักษะการฟังและการอ่าน พบว่า นักเรียนที่เข้าสอบส่วนใหญ่มีทักษะอยู่ในระดับ A1 - A2 โดยมีจำนวนคิดเป็นร้อยละ 60.76 และ 61.53 ของผู้ที่เข้าสอบทั้งหมดตามลำดับ กล่าวคือ นักเรียนส่วนใหญ่สามารถใช้ทักษะการฟังและอ่านเพื่อทำความเข้าใจประโยคในชีวิตประจำวันระดับง่ายถึงปานกลาง ส่วนทักษะการเขียน พบว่า นักเรียนที่เข้าสอบส่วนใหญ่มีทักษะอยู่ในระดับ A2 ถึง B1 โดยมีจำนวนร้อยละ 72.67 ของผู้เข้าสอบทั้งหมด แสดงให้เห็นว่า นักเรียนส่วนใหญ่สามารถใช้ทักษะการเขียนประโยคในชีวิตประจำวันในระดับกลาง หรือจัดการกับสถานการณ์ต่าง ๆ ที่เกิดขึ้นระหว่างการเดินทางในประเทศที่ใช้ภาษาอังกฤษได้

ตาราง 5.13 ร้อยละของผู้สำเร็จการศึกษาในระดับชั้นมัธยมศึกษาปีที่ 3 และระดับมัธยมศึกษาปีที่ 6
จำแนกตามระดับผลการทดสอบความสามารถทางภาษาอังกฤษ ปีการศึกษา 2564

ระดับทักษะ CEFR	ฟัง	อ่าน	เขียน
ต่ำกว่า A1	2.10	3.76	0.24
A1	28.14	30.24	8.52
A2	32.62	31.29	41.67
B1	18.10	14.00	31.00
B2	7.76	4.81	9.67
C1 หรือสูงกว่า	3.57	1.76	0.19

2.3.6 ร้อยละของสถานศึกษาที่มีคุณภาพตามเกณฑ์ประกันคุณภาพการศึกษาเพิ่มขึ้น (ตัวชี้วัด 3.9)

ตาราง 5.14 แสดงจำนวนและร้อยละของสถานศึกษาที่ได้รับการประเมินอยู่ในระดับดีขึ้นไปจำแนกตามประเภทของสถานศึกษา ได้แก่ ศูนย์พัฒนาเด็กเล็ก สถานศึกษาระดับการศึกษาขั้นพื้นฐาน และสถานศึกษาด้านการอาชีวศึกษา เมื่อพิจารณาสถานศึกษาในกลุ่มศูนย์พัฒนาเด็กเล็กพบว่า ในปี พ.ศ. 2564 มีศูนย์พัฒนาเด็กเล็กที่ได้รับการประเมินคุณภาพภายนอก (การประเมิน SAR ระยะที่ 1) จำนวน 7,696 แห่ง ในจำนวนนี้พบว่า มีศูนย์พัฒนาเด็กเล็กที่ได้รับผลการประเมินอยู่ในระดับดีในมาตรฐานที่ 1, 2 และ 3 คิดเป็นร้อยละ 80.20, 73.58 และ 75.42 ตามลำดับ

เมื่อพิจารณาสถานศึกษาขั้นพื้นฐานที่เปิดสอนการศึกษาปฐมวัย พบว่า มีสถานศึกษาดังกล่าวที่ได้รับการประเมินคุณภาพภายนอกจำนวน 10,926 แห่ง โดยมีสถานศึกษาที่ได้รับการประเมินอยู่ในระดับดีในมาตรฐานที่ 1, 2, และ 3 คิดเป็นร้อยละ 94.87, 97.30 และ 95.95 ตามลำดับ และเมื่อพิจารณาสถานศึกษาขั้นพื้นฐานที่เปิดสอนเฉพาะการศึกษาขั้นพื้นฐาน พบว่ามีจำนวน 11,969 แห่ง ที่เข้ารับการประเมินคุณภาพภายนอก และมีสถานศึกษาที่ได้รับการประเมินอยู่ในระดับดีในมาตรฐานที่ 1, 2, และ 3 คิดเป็นร้อยละ 95.76, 97.70 และ 97.15 ตามลำดับ

เมื่อพิจารณาสถานศึกษาอาชีวศึกษา พบว่า มีสถานศึกษาดังกล่าวจำนวน 442 แห่งที่ได้รับการประเมินคุณภาพภายนอก และมีสถานศึกษาที่ได้รับการประเมินอยู่ในระดับดีในมาตรฐานที่ 1, 2, และ 3 คิดเป็นร้อยละ 77.83, 83.48 และ 78.74 ตามลำดับ

ผลการวิเคราะห์ข้างต้นจะเห็นว่า ตัวชี้วัดเป้าหมาย ร้อยละของสถานศึกษาที่มีคุณภาพตามเกณฑ์ประกันคุณภาพการศึกษาเพิ่มขึ้น สามารถบรรลุตามเกณฑ์เป้าหมายของแผนการศึกษาแห่งชาติได้บางส่วน โดยกลุ่มของสถานศึกษาที่สามารถบรรลุได้ตามเกณฑ์เป้าหมายดังกล่าวอย่างสมบูรณ์คือ สถานศึกษาในกลุ่มขั้นพื้นฐานที่เปิดสอนการศึกษาปฐมวัย และการศึกษาขั้นพื้นฐาน ส่วนกลุ่มของสถานศึกษาที่สามารถบรรลุตามเกณฑ์เป้าหมายได้บางส่วน ได้แก่ สถานศึกษาในกลุ่มศูนย์พัฒนาเด็กเล็ก ที่บรรลุเกณฑ์เป้าหมายเฉพาะในมาตรฐาน 1 การบริหารจัดการสถานพัฒนาเด็กปฐมวัย และสถานศึกษาด้านการอาชีวศึกษาที่บรรลุเกณฑ์เป้าหมายเฉพาะในมาตรฐาน 2 การจัดการอาชีวศึกษา

ตาราง 5.14 จำนวนและร้อยละของสถานศึกษาที่ได้รับการประเมินคุณภาพจาก สมศ.

อยู่ในระดับดีขึ้นไป จำแนกตามประเภทของสถานศึกษา

มาตรฐาน	สถานศึกษาที่มีคุณภาพอยู่ในระดับดีขึ้นไป	
	จำนวน	ร้อยละ
ศูนย์พัฒนาเด็กเล็ก (7,696 แห่ง)		
มาตรฐาน 1 : การบริหารจัดการสถานพัฒนาเด็กปฐมวัย	6,172	80.20
มาตรฐาน 2 : ครู/ผู้ดูแลเด็กให้การดูแลและจัดประสบการณ์การเรียนรู้และการเล่นเพื่อพัฒนาเด็กปฐมวัย	5,663	73.58
มาตรฐาน 3 : คุณภาพของเด็กปฐมวัย	5,804	75.42
สถานศึกษาขั้นพื้นฐานที่เปิดสอนการศึกษาปฐมวัย (10,926 แห่ง)		
มาตรฐาน 1 : คุณภาพของเด็ก	10,366	94.87
มาตรฐาน 2 : กระบวนการบริหารและการจัดการ	10,631	97.30
มาตรฐาน 3 : การจัดประสบการณ์ที่เน้นเด็กเป็นสำคัญ	10,483	95.95
สถานศึกษาขั้นพื้นฐานที่เปิดสอนเฉพาะการศึกษาขั้นพื้นฐาน (11,969 แห่ง)		
มาตรฐาน 1 : คุณภาพของผู้เรียน	11,461	95.76
มาตรฐาน 2 : กระบวนการบริหารและการจัดการ	11,694	97.70
มาตรฐาน 3 : การจัดประสบการณ์ที่เน้นผู้เรียนเป็นสำคัญ	11,628	97.15
สถานศึกษาด้านการอาชีวศึกษา (442 แห่ง)		
มาตรฐาน 1 : คุณลักษณะของผู้สำเร็จการศึกษาอาชีวศึกษาที่พึงประสงค์	334	77.83
มาตรฐาน 2 : การจัดการอาชีวศึกษา	369	83.48
มาตรฐาน 3 : การสร้างสังคมแห่งการเรียนรู้	348	78.74

2.3.7 ร้อยละของนักเรียนในเขตพัฒนาพิเศษเฉพาะกิจจังหวัดชายแดนภาคใต้และพื้นที่พิเศษที่มีคะแนนผลการทดสอบทางการศึกษาระดับชาตินำขั้นพื้นฐาน (O-NET) แต่ละวิชาผ่านเกณฑ์คะแนนร้อยละ 50 ขึ้นไปเพิ่มขึ้น (ตัวชี้วัด 3.12)

การวิเคราะห์คุณภาพการศึกษาของเขตพัฒนาพิเศษเฉพาะกิจจังหวัดชายแดนภาคใต้ และพื้นที่พิเศษในด้านผลสัมฤทธิ์ทางการเรียนของนักเรียนจะพิจารณาผ่านตัวชี้วัด 3.12 ร้อยละของนักเรียนฯ ที่มีคะแนนผลการทดสอบ O-NET แต่ละวิชาผ่านเกณฑ์คะแนนร้อยละ 50 ขึ้นไป ผลการวิเคราะห์ในส่วนนี้จำแนกเป็นสองส่วน ส่วนแรกเป็นการวิเคราะห์แนวโน้ม และส่วนที่สองเป็นการวิเคราะห์จำแนกตามเขตพื้นที่ที่อยู่ภายใต้เขตพัฒนาพิเศษเฉพาะกิจจังหวัดชายแดนภาคใต้ และพื้นที่พิเศษ รายละเอียดมีดังนี้

◆ แนวโน้มของร้อยละของนักเรียนในเขตพัฒนาพิเศษเฉพาะกิจจังหวัดชายแดนภาคใต้และพื้นที่พิเศษที่มีคะแนนผลการทดสอบทางการศึกษาระดับชาตินำขั้นพื้นฐาน (O-NET) แต่ละวิชาผ่านเกณฑ์คะแนนร้อยละ 50 ขึ้นไป

ผลการวิเคราะห์แนวโน้มของตัวชี้วัด 3.12 แสดงในภาพ 5.28 ถึง 5.30 จากรูปเมื่อพิจารณาแนวโน้มในช่วงปี พ.ศ. 2560 -2564 ระดับชั้นประถมศึกษาปีที่ 6 พบว่า ไม่บรรลุเกณฑ์เป้าหมายของแผนการศึกษาแห่งชาติ โดยในรายวิชาคณิตศาสตร์ วิทยาศาสตร์ และภาษาอังกฤษ มีร้อยละของนักเรียนในพื้นที่ดังกล่าวที่มีคะแนนผ่านเกณฑ์ร้อยละ 50 ขึ้นไปไม่ถึงร้อยละ 5 ของนักเรียนทั้งหมด ส่วนรายวิชาภาษาไทยมีจำนวนนักเรียนที่มีคะแนนผ่านเกณฑ์ดังกล่าวอยู่ในช่วงร้อยละ 14.69 ถึง 20.43 ของนักเรียนทั้งหมด

สำหรับระดับชั้นมัธยมศึกษาปีที่ 3 พบว่า บรรลุเกณฑ์เป้าหมายในปี พ.ศ. 2564 เพียงรายวิชาเดียวคือ ภาษาไทย และเมื่อพิจารณาแนวโน้มตัวชี้วัด 3.12 ของรายวิชาภาษาไทย พบว่า มีแนวโน้มเพิ่มขึ้นเป็นลำดับ จากเดิมในปี พ.ศ. 2560 ที่มีค่าเท่ากับร้อยละ 15.65 เป็นร้อยละ 50.17 ในปี พ.ศ. 2564 อย่างไรก็ตามเมื่อพิจารณาในรายวิชาที่เหลือ พบว่า ไม่บรรลุเกณฑ์เป้าหมายของแผนการศึกษาแห่งชาติ โดยในช่วงปี พ.ศ. 2560-2564 ค่าร้อยละของนักเรียนที่มีคะแนนผ่านเกณฑ์มีแนวโน้มที่คงที่และมีค่าไม่ถึงร้อยละ 5 ของนักเรียนทั้งหมด

ส่วนระดับมัธยมศึกษาปีที่ 6 พบว่า ไม่มีรายวิชาใดที่สามารถบรรลุตามเกณฑ์เป้าหมายได้ โดยรายวิชาภาษาไทยเป็นรายวิชาที่มีแนวโน้มจะมีร้อยละของนักเรียนที่มีคะแนนผ่านเกณฑ์มากที่สุด โดยมีคะแนนร้อยละดังกล่าวเท่ากับร้อยละ 13.79 ในปี พ.ศ. 2560 แล้วมีแนวโน้มลดลงเหลือร้อยละ 4.82 ในปี พ.ศ. 2562 จากนั้นมีแนวโน้มเพิ่มสูงขึ้นเป็นร้อยละ 15.97 ในปี พ.ศ. 2564 และเมื่อพิจารณาในรายวิชาที่เหลือ พบว่า แนวโน้มของร้อยละของนักเรียนที่มีคะแนนผ่านเกณฑ์มีแนวโน้มคงที่และมีค่าต่ำกว่าร้อยละ 5 ของนักเรียนทั้งหมด

ผลการวิเคราะห์ที่ได้นำเสนอข้างต้นบ่งชี้ว่าคุณภาพทางการศึกษาในด้านผลสัมฤทธิ์ทางการเรียนของนักเรียนในเขตพัฒนาพิเศษเฉพาะกิจจังหวัดชายแดนภาคใต้และพื้นที่พิเศษส่วนใหญ่อยู่ในระดับต่ำกว่าเกณฑ์เป้าหมายอย่างมาก โดยเกือบทุกรายวิชามีร้อยละของนักเรียนที่มีคะแนนสอบผ่านเกณฑ์ร้อยละ 50 ขึ้นไปไม่ถึงร้อยละ 5 และเมื่อเปรียบเทียบเขตพื้นที่ส่วนใหญ่ของประเทศ พบว่า มีแนวโน้มต่ำกว่าเกือบทั้งหมด โดยมีเพียงรายวิชาภาษาไทย ปี พ.ศ. 2564 ของนักเรียนระดับชั้น ม.3 เท่านั้น ที่สามารถบรรลุตามเกณฑ์เป้าหมายที่กำหนดไว้ในแผนการศึกษาแห่งชาติได้

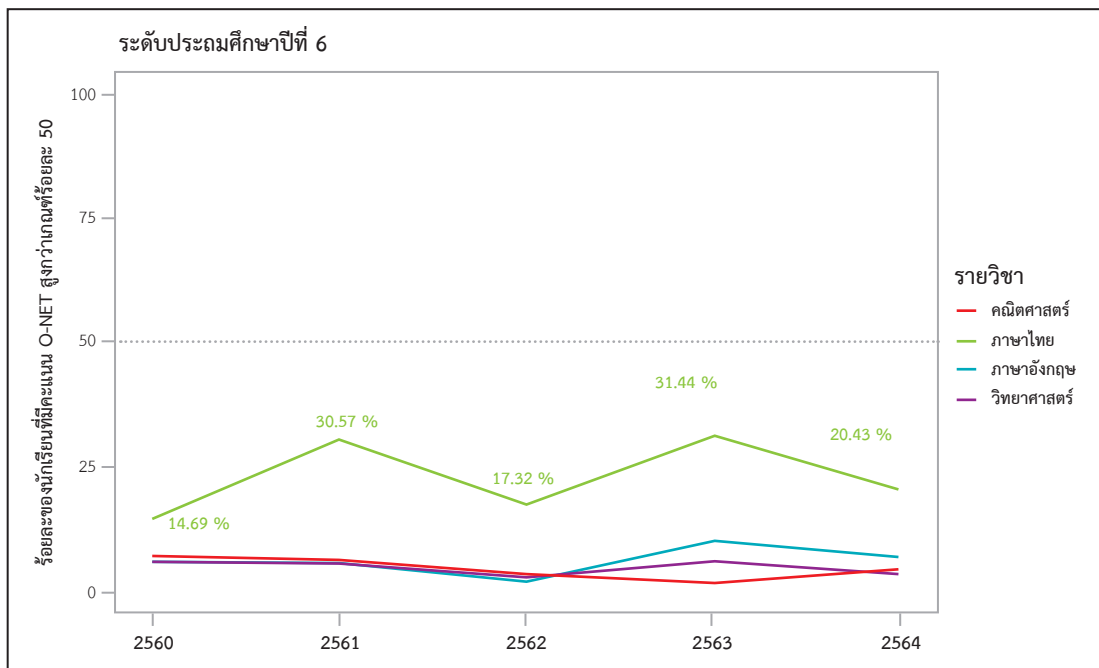

ภาพ 5.28 ร้อยละของนักเรียนระดับชั้น ป.6 ในเขตพัฒนาพิเศษเฉพาะกิจจังหวัดชายแดนภาคใต้และพื้นที่พิเศษที่มีคะแนนผลการทดสอบ O-NET ผ่านเกณฑ์ร้อยละ 50 ขึ้นไป ในช่วงปี พ.ศ. 2560-2564 จำแนกตามรายวิชา

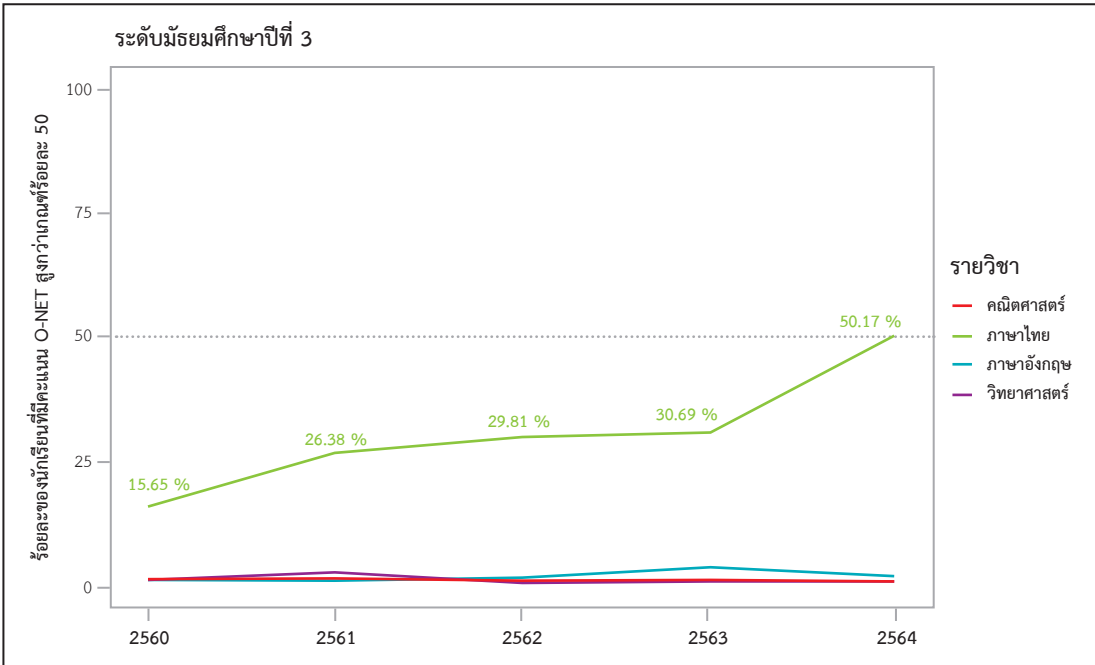

ภาพ 5.29 ร้อยละของนักเรียนระดับชั้น ม.3 ในเขตพัฒนาพิเศษเฉพาะกิจจังหวัดชายแดนภาคใต้และพื้นที่พิเศษที่มีคะแนนผลการทดสอบ O-NET ผ่านเกณฑ์ร้อยละ 50 ขึ้นไป ในช่วงปี พ.ศ. 2560 -2564 จำแนกตามรายวิชา

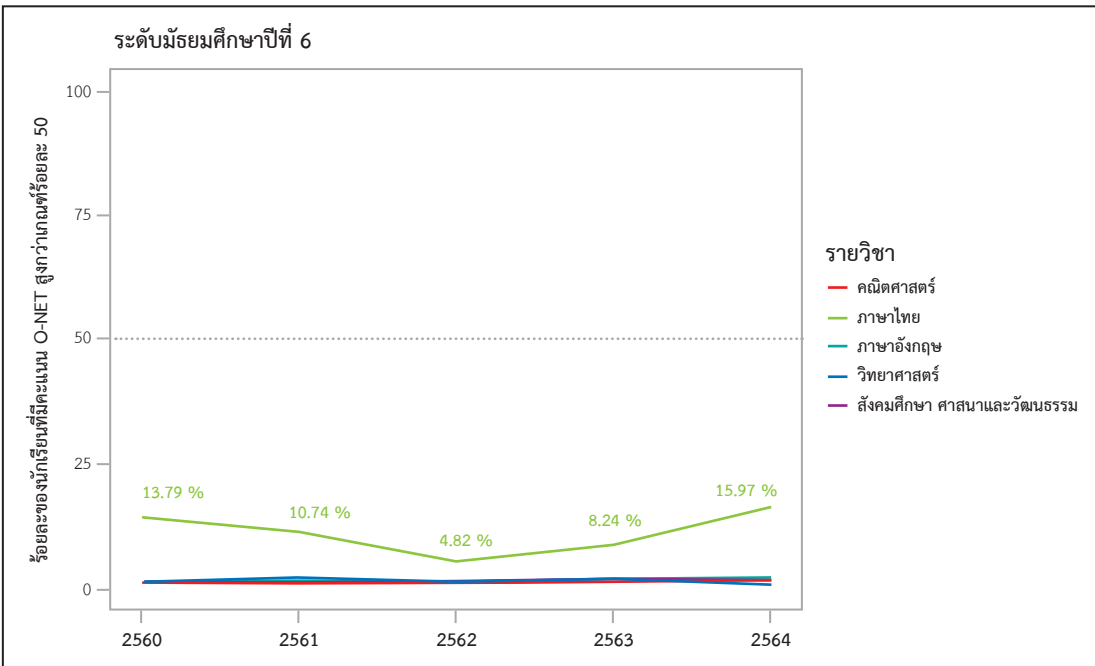

ภาพ 5.30 ร้อยละของนักเรียนระดับชั้น ม.6 ในเขตพัฒนาพิเศษเฉพาะกิจจังหวัดชายแดนภาคใต้และพื้นที่พิเศษที่มีคะแนนผลการทดสอบ O-NET ผ่านเกณฑ์ร้อยละ 50 ขึ้นไป ในช่วงปี พ.ศ. 2560-2564 จำแนกตามรายวิชา

◆ ร้อยละของนักเรียนในเขตพัฒนาพิเศษเฉพาะกิจจังหวัดชายแดนภาคใต้และพื้นที่พิเศษที่มีคะแนนผลการทดสอบทางการศึกษาระดับชาติด้านพื้นฐาน (O-NET) แต่ละวิชาผ่านเกณฑ์คะแนนร้อยละ 50 ขึ้นไป จำแนกตามพื้นที่

ผลการวิเคราะห์ส่วนนี้เป็นการวิเคราะห์คะแนนตัวชี้วัด 3.12 โดยใช้ข้อมูลในปี พ.ศ. 2564 ผลการวิเคราะห์จำแนกตามพื้นที่ภายในเขตพัฒนาพิเศษเฉพาะกิจจังหวัดชายแดนภาคใต้ และพื้นที่พิเศษที่ประกอบด้วย พื้นที่ในจังหวัดปัตตานีจำนวน 12 อำเภอ จังหวัดยะลา จำนวน 7 อำเภอ และจังหวัดนราธิวาส จำนวน 13 อำเภอ รวมทั้งพื้นที่ 4 อำเภอในจังหวัดสงขลา ได้แก่ อำเภอจะนะ นาหวี เทพา และสะบ้าย้อย ผลการวิเคราะห์แสดงในภาพ 5.31 ถึง 5.33 จำแนกตามระดับชั้นของนักเรียน รายละเอียดมีดังนี้

(1) ระดับชั้นประถมศึกษาปีที่ 6

ภาพ 5.31 แสดงผลการวิเคราะห์ในระดับชั้นประถมศึกษาปีที่ 6 จากภาพเมื่อพิจารณาในภาพรวม พบว่า ไม่มีอำเภอใดภายในพื้นที่ดังกล่าวที่มีคะแนนของตัวชี้วัด 3.12 บรรลุตามเกณฑ์เป้าหมายของแผนการศึกษาแห่งชาติ โดยเมื่อพิจารณาในรายวิชาคณิตศาสตร์ และวิทยาศาสตร์ พบว่า อำเภอภายในพื้นที่ดังกล่าวมีร้อยละของนักเรียนที่มีคะแนนสอบ O-NET ผ่านเกณฑ์ขั้นต่ำอยู่ในช่วงร้อยละ 0.55 ถึง 10.33 นอกจากนี้อำเภอส่วนใหญ่มีคะแนนของร้อยละดังกล่าวต่ำกว่าร้อยละ 5 ซึ่งอยู่ในระดับที่ต่ำมากเมื่อเปรียบเทียบกับพื้นที่อื่นของประเทศไทย

เมื่อพิจารณารายวิชาภาษาอังกฤษ และภาษาไทย พบว่า คะแนนของตัวชี้วัด 3.12 มีแนวโน้มดีกว่าในรายวิชาคณิตศาสตร์ และวิทยาศาสตร์ เล็กน้อย แต่ก็ยังไม่บรรลุเกณฑ์เป้าหมายตามแผนการศึกษาแห่งชาติ โดยในรายวิชาภาษาอังกฤษ พบว่า มีคะแนนร้อยละของนักเรียนที่มีคะแนนสอบ O-NET ผ่านเกณฑ์ขั้นต่ำอยู่ในช่วงร้อยละ 1.63 ถึง 17.24 อย่างไรก็ตาม อำเภอส่วนใหญ่ (ร้อยละ 75 ของอำเภอทั้งหมด) มีร้อยละของนักเรียนที่มีคะแนนผ่านเกณฑ์ดังกล่าวไม่เกินร้อยละ 10 ของนักเรียนทั้งหมด ส่วนในรายวิชาภาษาไทย พบว่า มีค่าอยู่ในช่วงร้อยละ 6.73 ถึง 43.63 และอำเภอส่วนใหญ่มีร้อยละของนักเรียนที่มีคะแนนผ่านเกณฑ์ดังกล่าวไม่เกินร้อยละ 25 ของนักเรียนทั้งหมด ผลการวิเคราะห์ข้างต้นบ่งชี้ว่า คุณภาพการศึกษาในด้านผลสัมฤทธิ์ทางการเรียนของนักเรียนในพื้นที่ภายในเขตพัฒนาพิเศษเฉพาะกิจจังหวัดชายแดนภาคใต้และพื้นที่พิเศษที่สะท้อนจากคะแนน O-NET มีแนวโน้มอยู่ในระดับต่ำมาก และมีนักเรียนจำนวนน้อยมากที่มีคะแนนสอบ O-NET ผ่านเกณฑ์ร้อยละ 50 ตามแผนการศึกษาแห่งชาติ

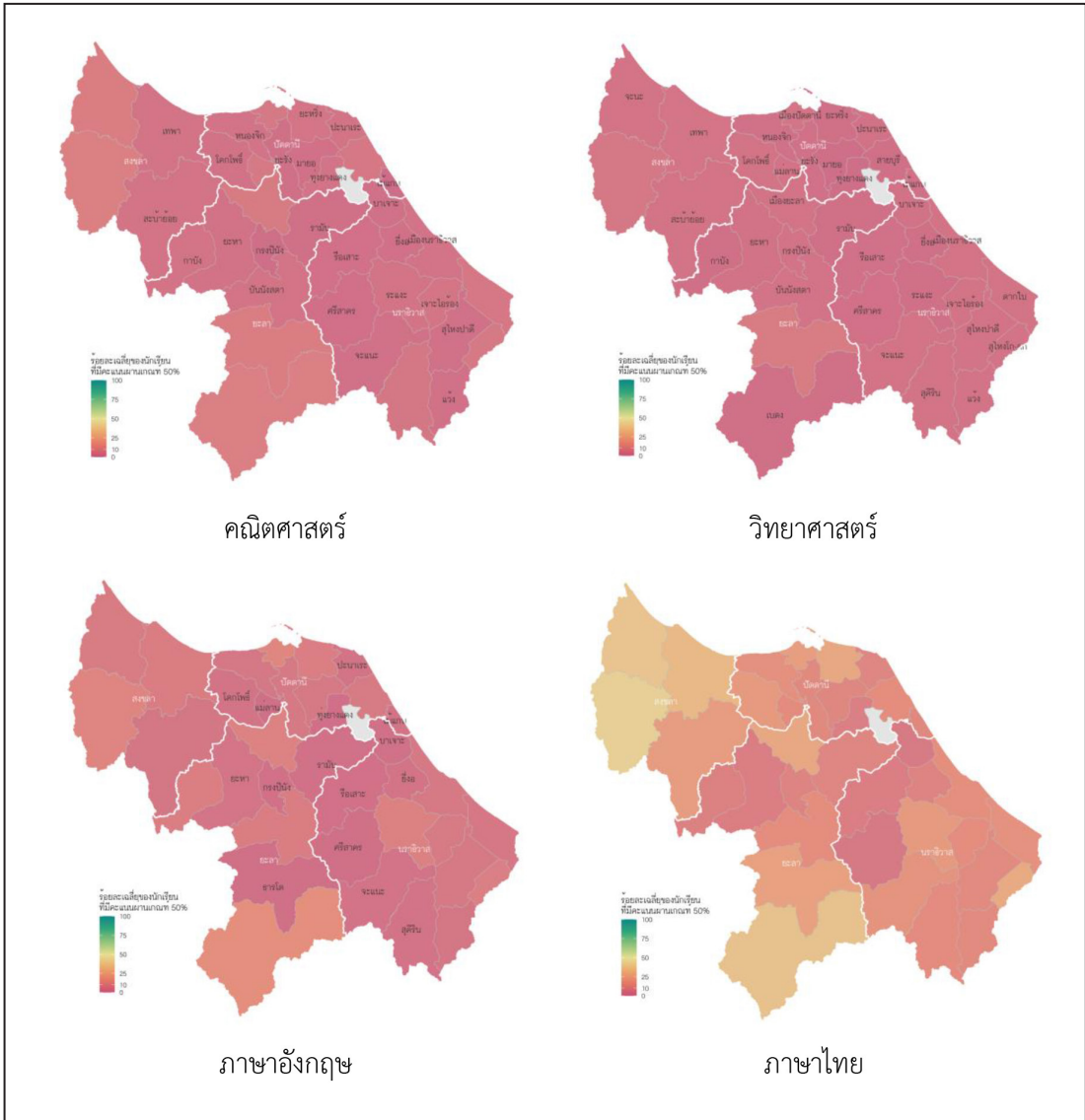

ภาพ 5.31 ร้อยละของจำนวนนักเรียนระดับชั้นประถมศึกษาปีที่ 6 ที่มีคะแนน O-NET รายวิชาผ่านเกณฑ์ ร้อยละ 50 จำแนกตามรายวิชาและอำเภอของจังหวัดชายแดนภาคใต้และพื้นที่พิเศษ

(2) ระดับชั้นมัธยมศึกษาปีที่ 3

ภาพ 5.32 แสดงผลการวิเคราะห์ในระดับชั้นมัธยมศึกษาปีที่ 3 ในภาพรวมพบว่า นักเรียนในพื้นที่ดังกล่าวมีผลสัมฤทธิ์ในรายวิชาคณิตศาสตร์ วิทยาศาสตร์ และภาษาอังกฤษ อยู่ในระดับต่ำมาก เมื่อพิจารณาร้อยละของนักเรียนที่มีคะแนนในรายวิชาดังกล่าวผ่านเกณฑ์ร้อยละ 50 จำแนกตามอำเภอภายในพื้นที่ พบว่า ไม่มีอำเภอใดในพื้นที่ดังกล่าวที่สามารถบรรลุผลตามเกณฑ์เป้าหมายของแผนการศึกษาแห่งชาติได้ นอกจากนี้ในแต่ละอำเภอมีจำนวนนักเรียนที่มีคะแนนสอบ O-NET ผ่านเกณฑ์ดังกล่าวไม่เกินร้อยละ 5 เท่านั้น ซึ่งอยู่ในระดับที่ต่ำมาก

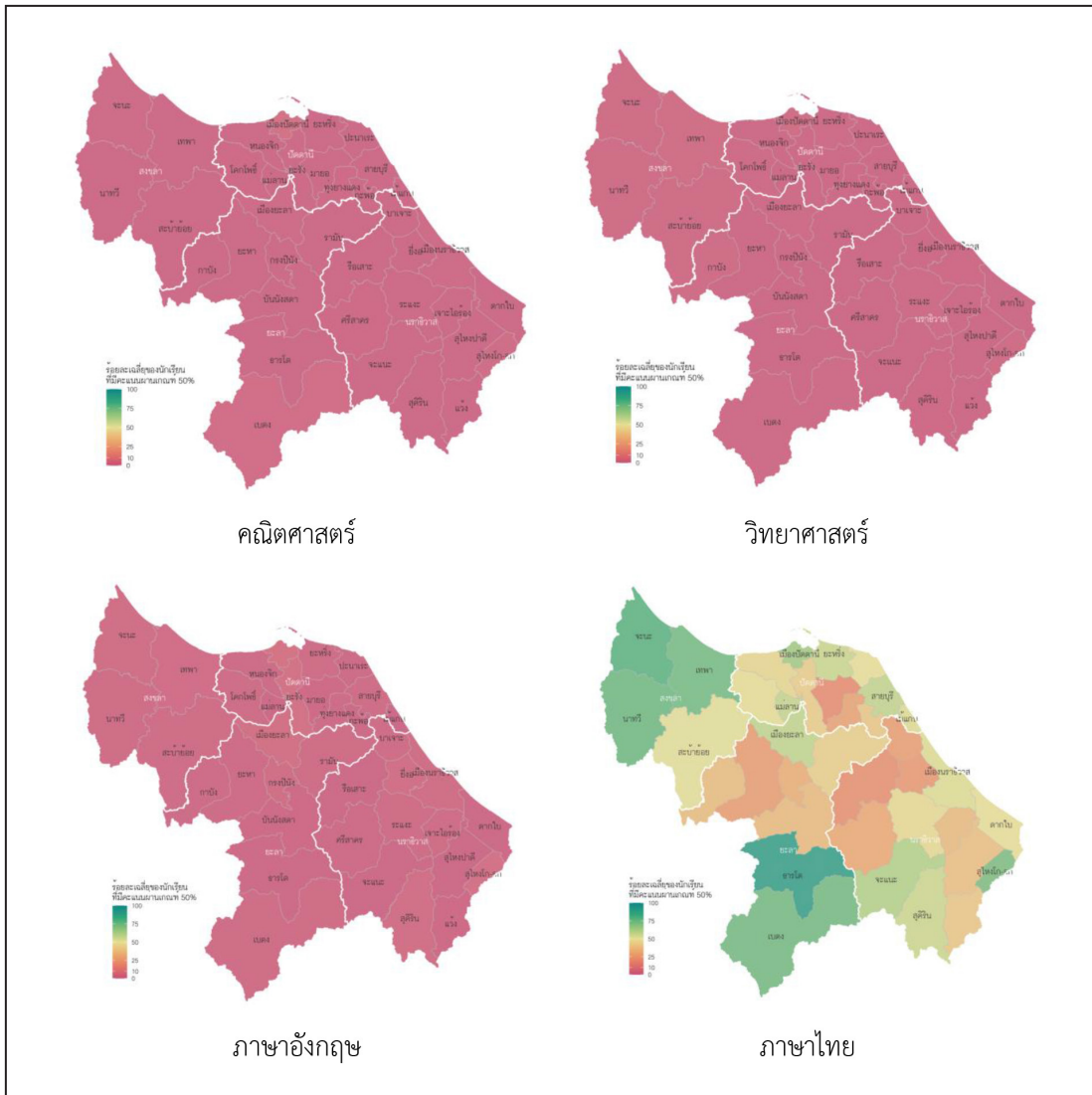

ภาพ 5.32 ร้อยละของจำนวนนักเรียนระดับชั้นมัธยมศึกษาปีที่ 3 ที่มีคะแนน O-NET ผ่านเกณฑ์ ร้อยละ 50 จำแนกตามรายวิชาและอำเภอของจังหวัดชายแดนภาคใต้และพื้นที่พิเศษ

อย่างไรก็ตามเมื่อพิจารณาในรายวิชาภาษาไทย พบว่า มีหลายอำเภอที่มีจำนวนนักเรียนที่มีคะแนนสอบ O-NET ผ่านเกณฑ์เป้าหมายของแผนการศึกษาแห่งชาติ ซึ่งมีจำนวนนักเรียนที่มีคะแนนสอบผ่านเกณฑ์อยู่คิดเป็นร้อยละ 21.08 ถึง 90.22 นอกจากนี้ ยังพบว่า มีจำนวน 17 อำเภอ (ร้อยละ 45.95) ที่มีจำนวนนักเรียนที่มีคะแนนสอบ O-NET ผ่านเกณฑ์ดังกล่าว ในจำนวนนี้ประกอบด้วย อำเภอในจังหวัดสงขลาทั้ง 4 อำเภอ คิดเป็นร้อยละ 100 ของอำเภอทั้งหมดในพื้นที่จังหวัดสงขลา จังหวัดปัตตานี และนราธิวาส จังหวัดละ 5 อำเภอ คิดเป็นร้อยละ

41.67 และ 38.46 ของอำเภอในจังหวัดปัตตานีและจังหวัดนราธิวาส ตามลำดับ และจังหวัดยะลา มีจำนวน 3 อำเภอ คิดเป็นร้อยละ 42.85 ของจำนวนอำเภอในจังหวัดยะลา

เมื่อพิจารณาอำเภอที่มีจำนวนนักเรียนที่มีคะแนนสอบ O-NET รายวิชาภาษาไทยผ่านเกณฑ์ดังกล่าวสูงสุด พบว่า เป็นอำเภอธารโต จังหวัดยะลา ที่มีจำนวนนักเรียนดังกล่าวคิดเป็นร้อยละ 90.22 รองลงมาคือ อำเภอจะนะ อำเภอนาทวี และอำเภอเทพา จังหวัดสงขลา และอำเภอเบตง จังหวัดยะลา ที่มีจำนวนนักเรียนดังกล่าวอยู่ในช่วงร้อยละ 71.34 ถึง 78.58 ส่วนอำเภอที่มีจำนวนนักเรียนที่มีคะแนนสอบ O-NET ผ่านเกณฑ์ต่ำที่สุด 3 อันดับสุดท้าย ได้แก่ อำเภอเย็งอ และรือเสาะ จังหวัดนราธิวาส ซึ่งมีจำนวนนักเรียนที่มีคะแนนสอบผ่านเกณฑ์คิดเป็นร้อยละ 25.49 และ 22.42 ตามลำดับ และอำเภอมายอ จังหวัดปัตตานี ที่มีจำนวนนักเรียนดังกล่าวคิดเป็นร้อยละ 21.08

ผลการวิเคราะห์นี้สรุปได้ว่าตัวชี้วัด 3.12 สามารถบรรลุผลตามเกณฑ์เป้าหมายได้เฉพาะในรายวิชาภาษาไทย โดยสามารถบรรลุได้ร้อยละ 41.67 ของอำเภอทั้งหมดในพื้นที่ ส่วนในรายวิชาอื่น พบว่า นอกจากจะไม่สามารถบรรลุผลตามเกณฑ์เป้าหมายของแผนการศึกษาแห่งชาติแล้ว ยังมีคะแนนของตัวชี้วัดที่ต่ำมากเมื่อเปรียบเทียบกับพื้นที่อื่นของประเทศไทย

(3) ระดับชั้นมัธยมศึกษาปีที่ 6

ในระดับชั้นมัธยมศึกษาปีที่ 6 มีการแจกแจงของจำนวนนักเรียนที่มีคะแนนสอบ O-NET ผ่านเกณฑ์เป็นไปในทำนองเดียวกับในระดับชั้นมัธยมศึกษาปีที่ 3 โดยเมื่อพิจารณาในรายวิชาคณิตศาสตร์ วิทยาศาสตร์ และภาษาอังกฤษ พบว่า ไม่มีอำเภอใดในพื้นที่ที่สามารถบรรลุเกณฑ์เป้าหมายของแผนการศึกษาแห่งชาติได้ นอกจากนี้อำเภอส่วนใหญ่มีจำนวนนักเรียนที่มีคะแนนสอบ O-NET ของรายวิชาดังกล่าวผ่านเกณฑ์ไม่เกินร้อยละ 5 เมื่อพิจารณาในรายวิชาภาษาไทย พบว่า มีเพียง 2 อำเภอที่มีจำนวนนักเรียนที่มีคะแนนสอบ O-NET ผ่านเกณฑ์มากกว่าร้อยละ 50 ได้แก่ อำเภอสุคีริน จังหวัดนราธิวาส และอำเภอจะนะ จังหวัดสงขลา ที่มีจำนวนนักเรียนดังกล่าวคิดเป็นร้อยละ 100.00 และ 51.6 ตามลำดับ ส่วนอำเภอที่เหลือ พบว่า มีจำนวนนักเรียนดังกล่าวอยู่ในช่วงร้อยละ 24.5 ถึง 32.9

ผลการวิเคราะห์ข้างต้นสรุปได้ว่า ตัวชี้วัด 3.12 สามารถบรรลุผลตามเกณฑ์เป้าหมายได้เฉพาะในรายวิชาภาษาไทย โดยสามารถบรรลุได้เพียง 2 อำเภอ ส่วนในรายวิชาอื่น พบว่า นอกจากจะไม่สามารถบรรลุผลตามเกณฑ์เป้าหมายของแผนการศึกษาแห่งชาติแล้ว ยังมีคะแนนของตัวชี้วัดที่ต่ำมากเมื่อเปรียบเทียบกับพื้นที่อื่นของประเทศไทย

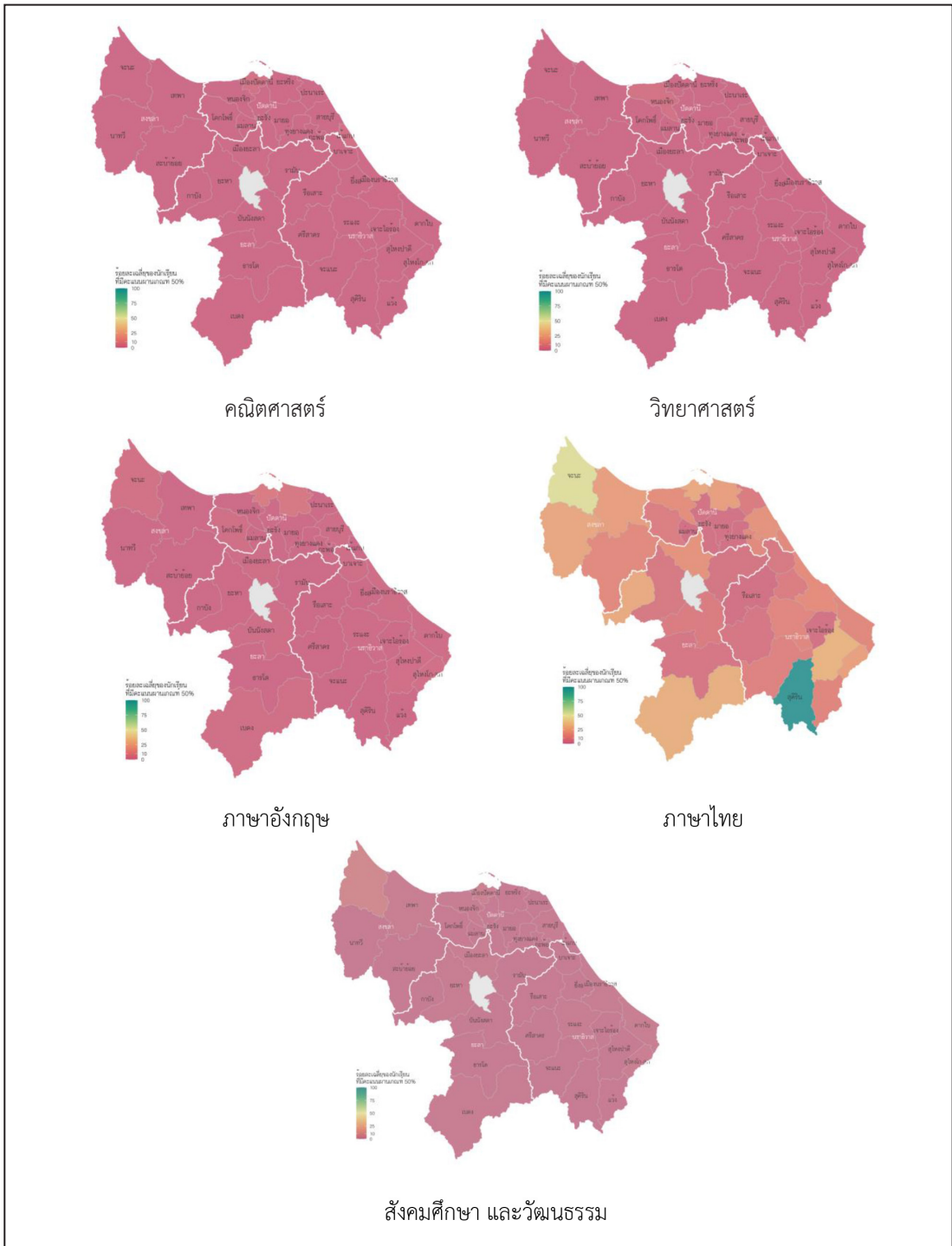

ภาพ 5.33 ร้อยละของจำนวนนักเรียนระดับชั้นมัธยมศึกษาปีที่ 6 ที่มีคะแนน O-NET ผ่านเกณฑ์ร้อยละ 50
จำแนกตามรายวิชาและอำเภอของจังหวัดชายแดนภาคใต้และพื้นที่พิเศษ

2.4 ผลการประเมินตัวชี้วัดตามเป้าหมายของแผนการศึกษาแห่งชาติด้านประสิทธิภาพ (Efficiency)

ตัวชี้วัดตามเป้าหมายของแผนการศึกษาแห่งชาติในด้านประสิทธิภาพ มีจำนวน 16 ตัว ทั้งนี้ ด้วยข้อจำกัดทางด้านข้อมูล การประเมินตัวชี้วัดตามเป้าหมายในด้านนี้จึงมีข้อมูลเพียงพอที่จะประเมินได้ 13 ตัวชี้วัด คิดเป็นร้อยละ 81.25 ข้อมูลสนับสนุนสำหรับใช้ประเมินตัวชี้วัดในด้านนี้จำนวน 10 ตัว ได้แก่ ตัวชี้วัด 4.1 ถึง 4.9 และตัวชี้วัด 4.15 ส่วนตัวชี้วัดที่เหลือเก็บรวบรวมข้อมูลจากฐานข้อมูลทุติยภูมิของหน่วยงานที่เกี่ยวข้อง

เมื่อพิจารณาคะแนนของตัวชี้วัดนี้ในปี พ.ศ. 2564 พบว่า มีจำนวน 9 ตัวชี้วัด ที่สามารถบรรลุผลตามเกณฑ์เป้าหมายของแผนการศึกษาแห่งชาติได้อย่างสมบูรณ์ ได้แก่ ตัวชี้วัด 4.1 มีการปรับปรุงโครงสร้างการบริหารงานของกระทรวงศึกษาธิการ ตัวชี้วัด 4.2 มีระบบการบริหารงานบุคคลของครู อาจารย์ และบุคลากรทางการศึกษาที่มีประสิทธิภาพและเป็นไปตามเกณฑ์มาตรฐาน ตัวชี้วัด 4.3 มีระบบการประกันคุณภาพการศึกษาที่เหมาะสม สอดคล้องกับบริบทและความต้องการจำเป็นของสถานศึกษา ตัวชี้วัด 4.5 มีฐานข้อมูลด้านการศึกษาเพื่อใช้ประโยชน์ในการวางแผนการบริหารจัดการศึกษา การติดตาม และประเมินผล ตัวชี้วัด 4.6 มีระบบเครือข่ายเทคโนโลยีดิจิทัลเพื่อการศึกษาที่ทันสมัย สนองตอบความต้องการของผู้ใช้บริการอย่างมีประสิทธิภาพ ตัวชี้วัด 4.7 มีกลไกส่งเสริมให้ทุกภาคส่วนสนับสนุนทรัพยากรเพื่อการจัดการศึกษา ตัวชี้วัด 4.8 มีการปรับระบบการจัดสรรเงินไปสู่ด้านอุปสงค์หรือตัวผู้เรียน ตัวชี้วัด 4.9 มีการปรับปรุงแก้ไขกฎหมายที่เกี่ยวกับความเป็นอิสระและความรับผิดชอบของสถานศึกษา (autonomous & accountability) และตัวชี้วัด 4.13 อัตราการออกกลางคันของผู้เรียนระดับการศึกษาขั้นพื้นฐานลดลง

นอกจากนี้ยังพบว่ามีจำนวน 4 ตัวชี้วัดที่เหลือไม่ผ่านเกณฑ์เป้าหมาย ได้แก่ ตัวชี้วัด 4.4 จำนวนฐานข้อมูลรายบุคคลด้านการศึกษาของประเทศที่เป็นปัจจุบัน สามารถเชื่อมโยง และใช้ข้อมูลระหว่างหน่วยงานได้อย่างมีประสิทธิภาพเพิ่มขึ้น ตัวชี้วัด 4.12 สัดส่วนผู้เรียนเอกชนสูงขึ้นเมื่อเทียบกับรัฐ ตัวชี้วัด 4.14 ร้อยละของสถานศึกษาที่ปลอดภัยเสพติดเพิ่มขึ้น และตัวชี้วัด 4.15 ร้อยละของครูและบุคลากรทางการศึกษาทุกระดับและประเภทการศึกษาที่ได้รับการพัฒนาตามมาตรฐานวิชาชีพและสามารถปฏิบัติงานได้อย่างมีประสิทธิภาพเพิ่มขึ้น รายละเอียดของคะแนนผลการประเมินตัวชี้วัดในด้านนี้แสดงในตาราง 5.15

ตาราง 5.15 ผลการประเมินตัวชี้วัดตามเป้าหมายของแผนการศึกษาแห่งชาติด้านประสิทธิภาพ

ตัวชี้วัดด้านประสิทธิภาพ	คะแนน (เกณฑ์*)			
	พ.ศ. 2559	2560	2562	2564
4.1 มีการปรับปรุงโครงสร้างการบริหารงาน ของกระทรวงศึกษาธิการ	NA	NA (มี)	มี (มี)	มี ^๑ (มี)
4.2 มีระบบการบริหารงานบุคคลของครู อาจารย์ และบุคลากร ทางการศึกษาที่มีประสิทธิภาพและเป็นไปตามเกณฑ์มาตรฐาน	NA	NA (มี)	มี (มี)	มี ^๑ (มี)
4.3 มีระบบการประกันคุณภาพการศึกษาที่เหมาะสม สอดคล้องกับบริบทและความต้องการจำเป็นของสถานศึกษา	NA	มี (มี)	มี (มี)	มี ^๑ (มี)
4.4 จำนวนฐานข้อมูลรายบุคคลด้านการศึกษาของประเทศ ที่เป็นปัจจุบัน สามารถเชื่อมโยง และใช้ข้อมูลระหว่าง หน่วยงานได้อย่างมีประสิทธิภาพเพิ่มขึ้น	NA	NA (8)	NA (8)	๘ ^๑ (8)
4.5 มีฐานข้อมูลด้านการศึกษาเพื่อใช้ประโยชน์ในการวางแผน การบริหารจัดการศึกษา การติดตามและประเมินผล	มี	มี (มี)	มี (มี)	มี ^๑ (มี)
4.6 มีระบบเครือข่ายเทคโนโลยีดิจิทัลเพื่อการศึกษาที่ทันสมัย สนองตอบความต้องการของผู้ใช้บริการอย่างมีประสิทธิภาพ	NA	NA (มี)	NA (มี)	มี ^๑ (มี)
4.7 มีกลไกส่งเสริมให้ทุกภาคส่วนสนับสนุนทรัพยากร เพื่อการจัดการศึกษา	NA	NA (มี)	NA (มี)	มี ^๑ (มี)
4.8 มีการปรับระบบการจัดสรรเงินไปสู่ด้านอุปสงค์หรือตัวผู้เรียน	NA	NA (มี)	NA (มี)	มี ^๑ (มี)
4.9 มีการปรับปรุงแก้ไขกฎหมายที่เกี่ยวกับความเป็นอิสระ และความรับผิดชอบของสถานศึกษา (autonomous & accountability)	NA	NA (มี)	NA (มี)	มี ^๑ (มี)
4.10 ร้อยละของสถานศึกษาขนาดเล็กที่ไม่ผ่านเกณฑ์ การประเมินคุณภาพภายนอกลดลง	37.5	NA (20)	NA (20)	NA (20)
4.11 สัดส่วนงบประมาณตามประเด็น (agenda) สูงขึ้น เมื่อเทียบกับงบประมาณตามภารกิจ (function)	NA	NA (40:60)	NA (40:60)	NA (40:60)
4.12 สัดส่วนผู้เรียนเอกชนสูงขึ้นเมื่อเทียบกับรัฐ	21:79	24:76 (25:75)	23:77 (25:75)	28:72 (25:75)

ตาราง 5.15 ผลการประเมินตัวชี้วัดตามเป้าหมายของแผนการศึกษาแห่งชาติด้านประสิทธิภาพ (ต่อ)

ตัวชี้วัดด้านประสิทธิภาพ	คะแนน (เกณฑ์*)			
	พ.ศ. 2559	2560	2562	2564
4.13 อัตราการออกกลางคันของผู้เรียนระดับการศึกษาขั้นพื้นฐาน ลดลง		(0.1)	(0.1)	(0.1)
ประถมศึกษา	NA	0.03	0.00	0.01
มัธยมศึกษาตอนต้น	NA	0.12	0.04	0.01
มัธยมศึกษาตอนปลาย	NA	0.11	0.11	0.04
4.14 ร้อยละของสถานศึกษาที่ปลอดภัยเสถียรเพิ่มขึ้น	NA	NA (90)	83.28 ^a (90)	70.81 ^a (90)
4.15 ร้อยละของครูและบุคลากรทางการศึกษาทุกระดับ และประเภทการศึกษาที่ได้รับการพัฒนาตามมาตรฐาน วิชาชีพและสามารถปฏิบัติงานได้อย่างมีประสิทธิภาพเพิ่มขึ้น	NA	47.03 (100)	52.99 (100)	35.06 (100)
4.16 จำนวนหน่วยงาน องค์กรภาครัฐ/เอกชน ที่มีส่วนร่วม จัดการศึกษาแบบประชารัฐเพิ่มขึ้น	NA	545 (300)	7,250 (300)	NA (300)

หมายเหตุ: ^a คือ ข้อมูลได้จากการสำรวจด้วยแบบสอบถาม โดยสำนักงานเลขาธิการสภาการศึกษา

NA = Not Available

สำหรับรายละเอียดเชิงลึกเกี่ยวกับตัวชี้วัดตามเป้าหมายของแผนการศึกษาแห่งชาติ
ในด้านประสิทธิภาพแต่ละตัวชี้วัด มีดังนี้

2.4.1 มีการปรับปรุงโครงสร้างการบริหารงานของกระทรวงศึกษาธิการ (ตัวชี้วัด 4.1)

อ้างอิงจากแผนพัฒนาการศึกษาของกระทรวงศึกษาธิการ ฉบับที่ 12 (พ.ศ. 2560-2564)
และแผนยุทธศาสตร์กระทรวงศึกษาธิการ พ.ศ. 2563-2565 พบว่า มีแผนและมาตรการที่เกี่ยวข้อง
กับการปรับปรุงโครงสร้างของหน่วยงานในระบบการศึกษา เพื่อบรรลุเป้าหมายในการปรับปรุงการจ้
การเรียนการสอน และยกระดับคุณภาพของการจัดการศึกษาจำนวน 3 ด้าน ได้แก่ (1) สถานศึกษา
มีความเป็นอิสระในการบริหารและจัดการศึกษา (2) พื้นที่นวัตกรรมการศึกษา และ (3) การปรับปรุง
โครงสร้างของกระทรวงศึกษาธิการ ทั้งนี้รายละเอียดในด้านแรกที่เกี่ยวข้องกับความเป็นอิสระ
ในการบริหารและจัดการศึกษาเป็นตัวชี้วัดที่ 4.9 ซึ่งจะกล่าวในหัวข้อ 2.4.5

◆ พื้นที่นวัตกรรมการศึกษา

พื้นที่นวัตกรรมการศึกษา เป็นพื้นที่การปฏิรูปการบริหารและการจัดการ การศึกษาเพื่อสนับสนุนการสร้างนวัตกรรมการศึกษา พื้นที่ดังกล่าวเป็นพื้นที่ระดับจังหวัดที่สถานศึกษา นำร่องภายในจังหวัดสามารถจัดการเรียนรู้ที่สอดคล้องกับบริบทของพื้นที่ มีการบริหารจัดการ ที่ยืดหยุ่นคล่องตัว และมีกลไกสนับสนุนการจัดการศึกษาระหว่างภาครัฐ องค์กรปกครองส่วนท้องถิ่น ภาคเอกชน และภาคประชาสังคม โดยมีเป้าหมายหลักคือเพื่อ (1) คิดค้นและพัฒนานวัตกรรมเพื่อ ยกกระดับผลสัมฤทธิ์ของผู้เรียนอย่างรอบด้าน (2) ลดความเหลื่อมล้ำทางการศึกษา (3) กระจาย อำนาจและให้อิสระแก่หน่วยงานทางการศึกษาและสถานศึกษา และ (4) สร้างและพัฒนากลไก จัดการศึกษาาร่วมกันของทุกภาคส่วนในพื้นที่ จากวัตถุประสงค์ข้างต้นจะเห็นว่า พื้นที่นวัตกรรม การศึกษาเป็นความพยายามของกระทรวงศึกษาธิการที่จะพัฒนาพื้นที่นำร่องที่มีการปรับปรุง โครงสร้างการบริหารงานตามตัวชี้วัด 4.1

เมื่อพิจารณาการปรับปรุงโครงสร้างในด้านการจัดตั้งพื้นที่นวัตกรรมการศึกษา พบว่า ปัจจุบัน (ข้อมูล ณ วันที่ 29 พฤศจิกายน 2565) กระทรวงศึกษาธิการได้เห็นชอบจัดตั้งพื้นที่ นวัตกรรมการศึกษา อีก 11 จังหวัด เพิ่มเติมจากเดิมที่มีอยู่จำนวน 8 จังหวัด ซึ่งทำให้ปัจจุบันมีพื้นที่ นวัตกรรมการศึกษา รวมทั้งสิ้น 19 จังหวัด สำหรับปัจจุบันมีสถานศึกษานำร่องในพื้นที่นวัตกรรม การศึกษาดังกล่าวจำนวน 1,409 แห่ง (ข้อมูลสำรวจ ณ เดือนมิถุนายน 2566) จำแนกเป็น สถานศึกษา ในสังกัด สพฐ. จำนวน 1,152 แห่ง (ร้อยละ 81.76) รองลงมาเป็นสังกัด สข. จำนวน 150 แห่ง (ร้อยละ 10.65) และที่เหลือเป็นสังกัด อปท. จำนวน 107 แห่ง รายละเอียดเพิ่มเติมสามารถศึกษา ได้จาก <http://www.edusandbox.com>

ผลการประเมินในส่วนนี้จะกล่าวถึงความคืบหน้าและผลการขับเคลื่อนพื้นที่ นวัตกรรมการศึกษาในระดับนโยบาย พบว่า คณะกรรมการนโยบายพื้นที่นวัตกรรมการศึกษา และ คณะอนุกรรมการในคณะกรรมการนโยบายพื้นที่นวัตกรรมการศึกษา มีการดำเนินงานที่เกี่ยวข้อง กับการปรับปรุงโครงสร้างการบริหารจัดการ การกระจายอำนาจและให้ความอิสระแก่หน่วยงาน การศึกษา ดังนี้

คณะอนุกรรมการด้านนโยบาย ยุทธศาสตร์ ติดตามและประเมินผล ที่มิ การดำเนินงานที่เกี่ยวข้องคือ การพิจารณานโยบายและยุทธศาสตร์ระดับประเทศในการดำเนินการ ส่งเสริมให้มีพื้นที่นวัตกรรมการศึกษา ตามมาตรา 15 (1) กำหนดนโยบายและยุทธศาสตร์ระดับ ประเทศในการดำเนินการส่งเสริมให้มีพื้นที่นวัตกรรมการศึกษา พิจารณาแผนงานระดับนโยบายของ พื้นที่นวัตกรรมการศึกษา **คณะอนุกรรมการด้านการส่งเสริมการบริหารวิชาการ** ที่มีการดำเนินงาน ที่เกี่ยวข้องคือ พิจารณาหลักเกณฑ์และวิธีการประกันคุณภาพการศึกษาภายในสถานศึกษาของ สถานศึกษานำร่องในพื้นที่นวัตกรรมการศึกษา พิจารณาแนวปฏิบัติเกี่ยวกับการเทียบโอน ผลการเรียนรู้และการเทียบวุฒิการศึกษาของผู้เรียนระหว่างสถานศึกษานำร่องในพื้นที่นวัตกรรม

การศึกษาและสถานศึกษาอื่น คณะอนุกรรมการด้านการส่งเสริมการบริหารบุคคล มีการดำเนินงานที่เกี่ยวข้องคือ พิจารณาข้อเสนอการเพิ่มความมีอิสระและความคล่องตัวในการบริหารงานบุคคลให้เหมาะสมกับพื้นที่นวัตกรรมการศึกษา เพื่อขอมติให้คณะกรรมการนโยบายมีข้อเสนอแนะต่อ ก.ค.ศ. คณะอนุกรรมการด้านการบริหารงบประมาณ มีการดำเนินงานที่เกี่ยวข้องคือ พิจารณาหลักเกณฑ์และวิธีการคำนวณงบประมาณอุดหนุนทั่วไปเพื่อพัฒนานวัตกรรมการศึกษาสำหรับสถานศึกษานำร่องสังกัด สพฐ. และ คณะอนุกรรมการด้านกฎหมาย มีการดำเนินงานที่เกี่ยวข้องคือ พิจารณาหลักเกณฑ์ประเมินผลการดำเนินงานและการบริหารจัดการพื้นที่นวัตกรรมการศึกษา พิจารณาหลักเกณฑ์ประเมินผลสัมฤทธิ์ทางการศึกษาของผู้เรียนในสถานศึกษานำร่อง พิจารณาหลักเกณฑ์และวิธีการประกันคุณภาพการศึกษาภายในสถานศึกษาของสถานศึกษานำร่องในพื้นที่นวัตกรรมการศึกษา พิจารณาแนวปฏิบัติเกี่ยวกับการเทียบโอนผลการเรียนและการเทียบวุฒิการศึกษาของผู้เรียนระหว่างสถานศึกษานำร่องในพื้นที่นวัตกรรมการศึกษาและสถานศึกษาอื่น พิจารณาหลักเกณฑ์วิธีการและเงื่อนไขการพิจารณาความพร้อมของจังหวัด จำนวนและคุณสมบัติของคณะผู้เสนอ และหลักเกณฑ์และวิธีการเสนอจัดตั้งพื้นที่นวัตกรรมการศึกษา

◆ การปรับปรุงโครงสร้างของกระทรวงศึกษาธิการ

ในช่วงปี พ.ศ. 2560-2564 การปรับปรุงโครงสร้างการบริหารงานของกระทรวงศึกษาธิการที่ชัดเจนคือ การกำหนดและแก้ไขเปลี่ยนแปลงเขตพื้นที่การศึกษามัธยมศึกษาใหม่ อ้างอิงตามประกาศกระทรวงศึกษาธิการลงวันที่ 28 มกราคม 2564 ซึ่งทำให้มีเขตพื้นที่การศึกษาเพิ่มขึ้นจากเดิม 42 เขตเป็นจำนวน 62 เขต และมีการเปลี่ยนชื่อของเขตพื้นที่จากเดิมที่ใช้หมายเลข 1 – 42 เป็นชื่อจังหวัดที่อยู่ภายใต้เขตพื้นที่ การเปลี่ยนแปลงดังกล่าวดำเนินการโดยมีวัตถุประสงค์หลักคือ เพื่อแก้ไขปัญหาที่เกิดจากการแบ่งเขตพื้นที่การศึกษาแบบเดิม กล่าวคือ การแบ่งเขตพื้นที่การศึกษาแบบเดิมมีจำนวน 42 เขตพื้นที่ ซึ่งไม่ครบทุกจังหวัด ทำให้มีหลายจังหวัดที่ไม่ได้เป็นที่ตั้งของสำนักงานเขตพื้นที่การศึกษา เป็นผลให้โรงเรียนที่ตั้งอยู่ในตำแหน่งที่ห่างไกลจากสำนักงานเขตพื้นที่การศึกษาได้รับการพัฒนาหรือการสนับสนุนการดำเนินงานจากส่วนกลางไม่เท่าเทียมกับโรงเรียนอื่น ๆ ภาพ 5.34 เปรียบเทียบการแบ่งเขตพื้นที่การศึกษาแบบเก่ากับแบบใหม่

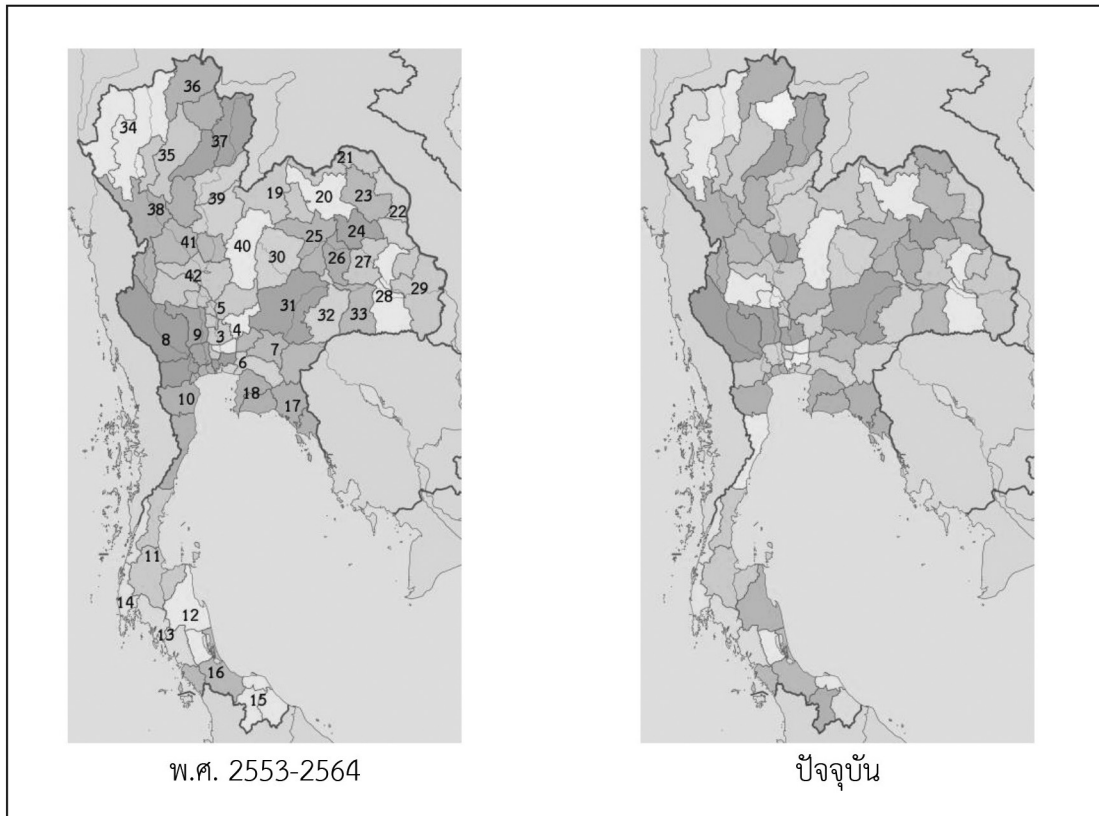

ภาพ 5.34 เปรียบเทียบการแบ่งเขตพื้นที่การศึกษามัธยมศึกษา (ที่มา : Wikipedia.org)

อย่างไรก็ตามในช่วงระยะเวลาที่ทำการประเมินนี้มีกฎหมายสำคัญในเชิงโครงสร้างการบริหารอีกหลายฉบับที่กระทรวงศึกษาธิการยังไม่สามารถดำเนินการปรับปรุงและประกาศใช้ได้ โดยเฉพาะ พระราชบัญญัติการศึกษาแห่งชาติฉบับใหม่ ที่ยังไม่สามารถผ่านการลงมติจากสภา รวมทั้งปัจจุบันยังไม่มี การปรับปรุงกฎหมายเพื่อแก้ไขโครงสร้างการบริหารงานภายในกระทรวงศึกษาธิการที่มีความซ้ำซ้อน เช่น การมีอยู่ของศึกษาธิการภาค และศึกษาธิการจังหวัดที่ทับซ้อนกับการทำงานของสำนักงานเขตพื้นที่การศึกษา เป็นต้น

2.4.2 มีระบบการบริหารงานบุคคลของครู อาจารย์ และบุคลากรทางการศึกษาที่มีประสิทธิภาพและเป็นไปตามเกณฑ์มาตรฐาน (ตัวชี้วัด 4.2)

ระบบบริหารงานส่วนบุคคลตามเกณฑ์มาตรฐาน ประกอบด้วย การกำหนดตำแหน่ง และการแต่งตั้ง การสรรหา การบรรจุ เงินเดือนและค่าตอบแทน การย้ายและการเปลี่ยนตำแหน่ง การเลื่อนระดับตำแหน่ง/วิทยฐานะ และการพัฒนา ทั้งนี้กลุ่มเป้าหมายของตัวชี้วัดนี้ ประกอบด้วยหน่วยงานภายใต้กระทรวงศึกษาธิการ ได้แก่ กคศ. สพฐ. สอศ. สกอ. สข. กศน. นอกจากนี้ ยังมีหน่วยงานที่รับผิดชอบการจัดการศึกษา ได้แก่ อปท. กทม. เมืองพัทยา และ ก.พ.ร. ทั้งนี้การส่งเสริม

สนับสนุน การพัฒนาระบบการบริหารงานบุคคลและพัฒนาสมรรถนะของข้าราชการ ครู และบุคลากรทางการศึกษาทั้งภาครัฐและเอกชน เป็นพันธกิจหนึ่งในสี่ของสำนักงานปลัดกระทรวงศึกษาธิการ กล่าวคือ กระทรวงศึกษาธิการมีระบบการบริหารงานบุคคลของครู อาจารย์ และบุคลากรทางการศึกษา

จากผลการสำรวจพบว่า สพฐ. เป็นหน่วยงานเดียวที่ให้ข้อมูลกลับมาในตัวชี้วัดนี้ โดยระบุว่า สพฐ. มีระบบบริหารงานทรัพยากรบุคคล (HRMS.OBEC : <https://hrms.obec.go.th>) ที่มีประสิทธิภาพ สามารถอำนวยความสะดวกให้กับสำนักงานเขตพื้นที่การศึกษา และสถานศึกษา สำหรับใช้บริหารจัดการอัตรากำลังครู ซึ่งช่วยลดขั้นตอนการทำงานและประหยัดเวลา นอกจากนี้ ในระบบยังมีการรายงานสารสนเทศที่จำเป็นในเชิงสถิติและมีการปรับปรุงข้อมูลให้เป็นปัจจุบัน อย่างไรก็ตาม ระบบดังกล่าวเป็นระบบใหม่ที่ดำเนินการมาประมาณ 2 ปี จึงยังมีอุปสรรคในด้าน การรับรู้ และทักษะในการใช้งานระบบของเจ้าหน้าที่สำนักงานเขตพื้นที่การศึกษา และสถานศึกษา

2.4.3 มีระบบการประกันคุณภาพการศึกษาที่เหมาะสม สอดคล้องกับบริบทและความต้องการจำเป็นของสถานศึกษา (ตัวชี้วัด 4.3)

กระทรวงศึกษาธิการมีการออกกฎกระทรวงที่ว่าด้วยการประกันคุณภาพการศึกษา พ.ศ. 2561 โดยมีสาระสำคัญคือ (1) ให้ยกเลิกกฎกระทรวงว่าด้วยระบบ หลักเกณฑ์ และวิธีการประกันคุณภาพการศึกษา พ.ศ. 2553 (2) การประกันคุณภาพการศึกษา ยังคงหมายถึงการประเมินผล และการติดตามตรวจสอบคุณภาพการศึกษา เพื่อให้เกิดการพัฒนาและสร้างความเชื่อมั่นแก่ผู้มีส่วนเกี่ยวข้องและสาธารณชนว่า สถานศึกษาสามารถจัดการศึกษาได้อย่างมีคุณภาพตามมาตรฐานการศึกษาและบรรลุเป้าประสงค์ของหน่วยงานต้นสังกัดหรือหน่วยงานที่กำกับดูแล (3) บทบาทของโรงเรียน ได้แก่ จัดให้มีระบบการประกันคุณภาพการศึกษาภายในสถานศึกษาให้เป็นไปตามมาตรฐานการศึกษา จัดทำแผนพัฒนาการจัดการศึกษาของสถานศึกษา ดำเนินการตามแผนที่กำหนด จัดให้มีการประเมินผลและตรวจสอบคุณภาพการศึกษาภายในสถานศึกษา ติดตามผลการดำเนินการ และจัดส่งรายงานผลการประเมินตนเองให้แก่หน่วยงานต้นสังกัด หรือหน่วยงานที่กำกับดูแลเป็นประจำทุกปี (4) บทบาทของหน่วยงานต้นสังกัด หรือหน่วยงานที่กำกับดูแลสถานศึกษา ได้แก่ ให้คำปรึกษา ช่วยเหลือ และแนะนำสถานศึกษา จัดส่งรายงานของสถานศึกษาพร้อมประเด็นที่ต้องการให้มีการประเมินจากผู้มีส่วนได้ส่วนเสียกับสถานศึกษา ได้แก่ สมศ. เพื่อใช้เป็นแนวทางในการประเมินคุณภาพภายนอก และติดตามผลการดำเนินการปรับปรุงและพัฒนาคุณภาพของสถานศึกษา (5) บทบาทของ สมศ. ได้แก่ จัดให้บุคคลหรือหน่วยงานที่ได้รับการรับรองจาก สมศ. ดำเนินการประเมินและติดตามตรวจสอบคุณภาพการศึกษา จัดส่งรายงานผลการประเมินและการติดตามตรวจสอบให้แก่สถานศึกษาหรือหน่วยงานที่กำกับดูแลใช้เป็นแนวทางในการปรับปรุงและพัฒนาคุณภาพการศึกษา

เพื่อรองรับการประกันคุณภาพการศึกษาข้างต้น กระทรวงศึกษาธิการ ยังมีการออกประกาศ เอกสารคู่มือหรือระเบียบเกี่ยวกับการประกันคุณภาพภายในและภายนอกของสถานศึกษาเพิ่มเติม ได้แก่ (1) ประกาศสำนักงานคณะกรรมการการศึกษาขั้นพื้นฐาน เรื่องแนวปฏิบัติการดำเนินงานประกันคุณภาพการศึกษา ระดับการศึกษาขั้นพื้นฐาน พ.ศ. 2561 (2) เอกสารแนวทางการประเมินคุณภาพตามมาตรฐานการศึกษาระดับปฐมวัย ระดับการศึกษาขั้นพื้นฐาน และศูนย์การศึกษาพิเศษ (3) ชุดคู่มือแนวทางการพัฒนาระบบประกันคุณภาพการศึกษา ประกอบด้วย แนวทางการพัฒนาระบบการประกันคุณภาพการศึกษาตามกฎกระทรวงการประกันคุณภาพการศึกษา พ.ศ. 2561 การกำหนดมาตรฐานการศึกษาของสถานศึกษา การจัดทำแผนพัฒนาการจัดการศึกษาของสถานศึกษา การจัดทำรายงานผลการประเมินตนเองของสถานศึกษา และการเตรียมความพร้อมของสถานศึกษา เพื่อรับการประเมินคุณภาพภายนอก (4) แนวทางการสังเคราะห์รายงานผลการประเมินตนเองของสถานศึกษา (SAR) สำหรับสำนักงานเขตพื้นที่การศึกษา และ (5) คู่มือตรวจเยี่ยมพื้นที่เชิงประเมิน เพื่อพัฒนาระบบการประกันคุณภาพภายในของสถานศึกษาที่ส่งผลต่อสมรรถนะสำคัญของผู้เรียน

จากผลการสำรวจพบว่า ปัจจัยที่ส่งผลสำเร็จต่อการดำเนินงานเพื่อบรรลุเป้าหมายตามตัวชี้วัดนี้คือ (1) การที่สถานศึกษาแต่ละแห่งมีการบริหารจัดการศึกษาอย่างเป็นระบบตามหลักการประกันคุณภาพการศึกษา เพื่อใช้เป็นกลไกให้เกิดการพัฒนาคุณภาพอย่างต่อเนื่องและยั่งยืน โดยเน้นให้มีกระบวนการดำเนินงานที่มีความยืดหยุ่นสอดคล้องกับบริบทเฉพาะของสถานศึกษา เป็นสำคัญทุกขั้นตอน ทั้งการกำหนดมาตรฐานการศึกษา การวางแผนและดำเนินการตามแผนพัฒนาการจัดการศึกษา การดำเนินการตามแผนและติดตามตรวจสอบคุณภาพการศึกษา และการประเมินคุณภาพภายใน รวมทั้งการใช้ผลประเมินเพื่อพัฒนาคุณภาพการศึกษาอย่างต่อเนื่อง และ (2) การสร้างเครือข่ายนวัตกรรมคุณภาพสถานศึกษา ในการส่งเสริมและพัฒนาระบบการประกันคุณภาพภายในสถานศึกษาของสถานศึกษาทุกขนาดและทุกประเภทการจัดการศึกษาในสังกัดให้มีความเข้มแข็งและเป็นไปตามกฎกระทรวงการประกันคุณภาพการศึกษา พ.ศ. 2561 ที่กำหนดไว้ และรองรับยุทธศาสตร์ชาติ พ.ศ. 2561-2580 ด้านการพัฒนาและเสริมสร้างศักยภาพทรัพยากรมนุษย์ เพื่อปฏิรูปกระบวนการเรียนรู้ที่ตอบสนองต่อการเปลี่ยนแปลงในศตวรรษที่ 21 และเป้าหมายของนโยบายรัฐบาลเพื่อลดความเหลื่อมล้ำด้านคุณภาพการศึกษา นอกจากนี้ยังมีปัจจัยที่เป็นปัญหา/อุปสรรคต่อการดำเนินการในด้านนี้ ได้แก่ สถานการณ์การแพร่ระบาดของโรคติดเชื้อไวรัสโคโรนา 2019 (COVID-19) โดยกระทรวงศึกษาธิการมีนโยบายให้หลีกเลี่ยงการจัดกิจกรรมที่ต้องมีการรวมกลุ่มหรือเคลื่อนที่ของกลุ่มคน ส่งผลกระทบต่อการดำเนินงานตามแผนที่วางไว้ เช่น การสัมมนา การฝึกอบรม การติดตามตรวจเยี่ยมพื้นที่เชิงประจักษ์ ทำให้การดำเนินกิจกรรมหลายส่วนต้องมีการปรับเปลี่ยนรูปแบบการดำเนินงานให้เป็นลักษณะออนไลน์ ซึ่งเป็นอุปสรรคในด้านการสื่อสาร การสร้างความเข้าใจและการแลกเปลี่ยนข้อมูลที่ได้ไม่ครอบคลุม

2.4.4 มีฐานข้อมูลด้านการศึกษาเพื่อใช้ประโยชน์ในการวางแผน การบริหารจัดการศึกษา การติดตาม และประเมินผล (ตัวชี้วัด 4.4)

จากการสำรวจพบว่า หน่วยงาน สพฐ. เป็นหน่วยงานที่ค่อนข้างมีความพร้อมในด้านการใช้ฐานข้อมูลด้านการศึกษาเพื่อใช้ประโยชน์ในการวางแผน การบริหารจัดการศึกษา ติดตาม และประเมินผล โดยมีระบบสารสนเทศที่เกี่ยวข้องจำนวน 5 ระบบ ได้แก่ (1) ระบบรายงานผลตัวชี้วัด การประเมินส่วนราชการฯ (KRS) (2) ระบบรายงานผลการตรวจสอบภายใน (ARS) (3) ระบบการประเมินระบบราชการ 4.0 (4) ระบบสนับสนุนการบริหารจัดการของ สพท. (AMSS++) ระบบสนับสนุนการบริหารจัดการของสถานศึกษา (SMSS) และ (5) ระบบบัญชีข้อมูลภาครัฐ (data catalog) เพื่อนำไปสู่การเปิดเผยข้อมูลภาครัฐ (open data) ทั้งนี้เมื่อสำรวจการใช้ประโยชน์จากฐานข้อมูลดังกล่าว มีการใช้สารสนเทศจากฐานข้อมูลดังกล่าวในงานต่าง ๆ ได้แก่ (1) การติดตาม ตรวจสอบ ประเมินผล และนิเทศการศึกษาของสำนักงานเขตพื้นที่การศึกษา (ก.ต.ป.น.) และ (2) การติดตามประเมินผลการขับเคลื่อนนโยบาย จุดเน้น สำนักงานคณะกรรมการการศึกษาขั้นพื้นฐาน และกระทรวงศึกษาธิการ

ข้อสังเกตหนึ่งที่คุณะผู้วิจัยได้จากการสำรวจดังกล่าวคือ ระบบข้างต้นมีการเก็บรวบรวมไว้อย่างหลากหลาย ซึ่งมีข้อดีคือ ทำให้ผู้ใช้ข้อมูลเห็นภาพกว้างของข้อมูลได้เป็นอย่างดี อย่างไรก็ตาม ปัจจุบันยังไม่มีเครื่องมือที่ช่วยเชื่อมโยงการทำงานของระบบสารสนเทศต่าง ๆ เข้าด้วยกัน ประกอบกับยังมีการพัฒนาระบบใหม่เพิ่มขึ้นเรื่อย ๆ โดยขาดหน่วยงานหลักที่เป็นผู้รับผิดชอบ การจัดเก็บและบริหารข้อมูลอย่างมืออาชีพ สภาพดังกล่าวส่งผลโดยตรงต่อสถานศึกษาและครูที่เป็นผู้กรอกข้อมูลปฐมภูมิที่จะต้องมีการะงานที่ซ้ำซ้อนโดยไม่จำเป็นมากขึ้น นอกจากนี้การที่ไม่สามารถเชื่อมโยงระบบสารสนเทศให้ใช้ข้อมูลร่วมกันได้อย่างมีประสิทธิภาพ จึงเป็นการยากที่จะสร้างสารสนเทศเชิงลึก (insight) ที่จะมประโยชน์อย่างแท้จริง สารสนเทศที่ผู้ใช้ข้อมูลได้รับในปัจจุบันจึงมักมีลักษณะที่เหมาะสมกับการติดตาม และประเมินผลการดำเนินงานของหน่วยงาน แต่ยังไม่เหมาะสมสำหรับเป็นข้อมูลสนับสนุนหรือประกอบการตัดสินใจวางแผนนโยบายหรือการบริหารจัดการ

นอกจากฐานข้อมูลสำหรับการบริหารจัดการที่กล่าวถึงข้างต้นแล้ว หน่วยงานที่ทำหน้าที่จัดการศึกษาในแต่ละระดับยังมีฐานข้อมูลผู้เรียนรายบุคคลสำหรับบริหารจัดการการเรียนรู้ของผู้เรียน จากการสำรวจ พบว่า มีหน่วยงานจำนวน 8 แห่ง ที่ให้ข้อมูลเกี่ยวกับฐานข้อมูลดังกล่าว มีฐานข้อมูลรวมกันทั้งหมด 18 ฐานข้อมูล จำแนกเป็น ฐานข้อมูลของ สพฐ. จำนวน 5 ฐานข้อมูล ได้แก่ ระบบจัดเก็บข้อมูลนักเรียนรายบุคคล (DMC) ระบบปัจจัยพื้นฐานนักเรียนยากจน (CCT) ระบบประเมินผลการเรียนระดับมัธยมศึกษา (SGS) ระบบบริหารจัดการผลการเรียน (School MIS) และระบบข้อมูลสารสนเทศ EMIS ฐานข้อมูลของ สป.อว. จำนวน 2 ฐานข้อมูล ได้แก่ ฐานข้อมูลรายบุคคลของนักเรียนในสถานศึกษาสังกัด อว. และฐานข้อมูลรายบุคคลของบุคลากรในสถานศึกษาสังกัด อว. ฐานข้อมูลของสถาบันบัณฑิตพัฒนศิลป์ จำนวน 4 ฐานข้อมูล ได้แก่ ฐานข้อมูลบุคคล

ผู้สำเร็จการศึกษา ฐานข้อมูลรายบุคคลนักศึกษา ฐานข้อมูลรายบุคคลบุคลากร และฐานข้อมูล
ภาวะการณ์มีงานทำ ฐานข้อมูลของศูนย์ฝึกอาชีพพาณิชย์ จำนวน 3 ฐานข้อมูล ได้แก่ ฐานข้อมูล
บุคลากรทางการศึกษา ฐานข้อมูลการดำเนินงานของบัณฑิต และฐานข้อมูลนักศึกษาระดับอุดมศึกษา
ฐานข้อมูลของสถาบันการบินพลเรือน จำนวน 1 ฐานข้อมูล ได้แก่ ระบบ REG และฐานข้อมูลของ
มหาวิทยาลัยกีฬาแห่งชาติ 1 ฐานข้อมูล ได้แก่ ระบบ E-education ที่เป็นฐานข้อมูลรายบุคคลของ
นักศึกษา ฐานข้อมูลนี้มีจุดเด่นคือ เป็นฐานข้อมูลที่มีข้อมูลของนักศึกษาเป็นรายบุคคลตั้งแต่รับสมัคร
ระหว่างศึกษาไปจนถึงสำเร็จการศึกษา ซึ่งทำให้สามารถใช้บริหารจัดการด้านการศึกษาภายใน
หน่วยงานได้อย่างมีประสิทธิภาพ นอกจากนี้ยังมีบางหน่วยงาน ได้แก่ กระทรวงกลาโหมที่รายงานว่า
มีการดำเนินการเก็บข้อมูลรายบุคคลของนักศึกษาในสถานศึกษาแต่ละแห่งเป็นปกติ แต่ไม่ได้
มีการรายงานว่ามีฐานข้อมูลใดบ้าง และมีการเชื่อมโยงกันอย่างไรระหว่างหน่วยงานทั้งภายใน และภายนอก

2.4.5 มีระบบเครือข่ายเทคโนโลยีดิจิทัลเพื่อการศึกษาที่ทันสมัย สนองตอบความต้องการ ของผู้ใช้บริการอย่างมีประสิทธิภาพ (ตัวชี้วัด 4.6)

เมื่อพิจารณาแผนแม่บทภายใต้ยุทธศาสตร์ชาติ (พ.ศ. 2561-2580) พบว่า
มียุทธศาสตร์ที่ 5 ที่กล่าวถึงยุทธศาสตร์ส่งเสริมและพัฒนาระบบเทคโนโลยีดิจิทัลเพื่อการศึกษา
ที่มีเป้าหมายคือ เพื่อลดความเหลื่อมล้ำให้ผู้เรียน สถานศึกษาและหน่วยงานทางการศึกษาทุกระดับ
ทุกประเภทการศึกษาเข้าถึงทรัพยากรพื้นฐานระบบดิจิทัลแพลตฟอร์มรองรับการเรียนรู้ สื่อการเรียน
การสอนแบบดิจิทัลที่ทันสมัยและมีระบบฐานข้อมูลกลางทางการศึกษาที่ถูกต้องเป็นปัจจุบัน
จากยุทธศาสตร์ข้างต้นมีการกำหนด กลยุทธ์/แนวทางดำเนินงานเพื่อขับเคลื่อนยุทธศาสตร์กระทรวง
ศึกษาธิการ ดังนี้ (1) เพิ่มและขยายช่องทางการเรียนรู้ด้วยเทคโนโลยีดิจิทัลเข้าไปในการเรียน
การสอน เพื่อสร้างความคุ้นเคยและยกระดับความสามารถด้านการอ่านของนักเรียน สำหรับเป็นฐาน
ในการเรียนรู้วิชาอื่น ๆ (2) จัดหาและบริหารจัดการระบบเครือข่ายอินเทอร์เน็ตความเร็วสูงที่ทันสมัย
ให้แก่ทุกสถานศึกษา (3) สร้างแพลตฟอร์มดิจิทัลเพื่อการเรียนรู้ และสนับสนุนให้ผู้เรียนใช้ดิจิทัลเป็น
เครื่องมือการเรียนรู้ และสร้างอาชีพอย่างต่อเนื่อง (4) ส่งเสริมการผลิตสื่อการเรียนการสอน หนังสือ
และตำราเรียนในระบบดิจิทัล (5) จัดทำระบบฐานข้อมูล (big data) และระบบรายงานผลการใช้
ฐานข้อมูลที่ต้องการ ครบถ้วน ทันสมัย และสามารถเชื่อมโยงเข้ากับระบบฐานข้อมูลการพัฒนา
ทรัพยากรมนุษย์ของส่วนราชการ/หน่วยงานอื่น ๆ (6) จัดทำวัสดุอุปกรณ์ที่มีมาตรฐานแก่สถานศึกษา
เพื่อให้สามารถรองรับการจัดการเรียนการสอนทางไกลด้วยระบบ DLIT DLTV และ ETV และ (7) ส่งเสริม
ให้ผู้เรียนสามารถใช้เทคโนโลยีดิจิทัลเพื่อการเรียนรู้เชิงลึกผ่านบทเรียนที่หลากหลาย (massive
open online course: MOOCs) รวมทั้งส่งเสริมการใช้เทคโนโลยีดิจิทัลที่เหมาะสมสำหรับค้นหา
ช่องทางในการสร้างอาชีพ

จากการสำรวจผลการดำเนินงานตามยุทธศาสตร์ข้างต้นพบว่า มีการดำเนินงานดังนี้

(1) สพฐ. มีการจัดทำคลังเนื้อหาดิจิทัล obec content center ที่มีลักษณะเป็นแพลตฟอร์มการเรียนรู้แบบครบวงจร รองรับการใช้งานได้ทุกอุปกรณ์ มีส่วนประกอบ 5 ส่วน ได้แก่ ระบบสร้างและอัปเดตเนื้อหา ระบบตรวจสอบเนื้อหา ระบบใช้งานเนื้อหา ระบบบริหารจัดการเนื้อหา และระบบให้บริการเนื้อหาอิเล็กทรอนิกส์ ระบบรองรับเนื้อหาหลากหลายประเภท และมีกลุ่มเป้าหมายคือ นักเรียน ครู ศึกษานิเทศก์ บุคลากรทางการศึกษา และประชาชนทั่วไป ภายในระบบมีเนื้อหาทั้งหมด 43,259 รายการ (สำรวจ ณ วันที่ 4 ส.ค. 2564) จำแนกเป็น หนังสือ จำนวน 8,140 รายการ วิดีโอ จำนวน 16,674 รายการ รูปภาพ จำนวน 162 รายการ เสียง จำนวน 2,971 รายการ แอป จำนวน 11,966 รายการ เหมเพลต จำนวน 152 รายการ และแฟลช จำนวน 3,129 รายการ ทั้งนี้ปัจจุบันอยู่ระหว่างการขับเคลื่อน จากการสำรวจข้อมูลผู้ใช้ในวันที่ 4 ส.ค. 2564 พบว่า มีผู้ใช้งานทั้งสิ้น 26,361 คน ในจำนวนนี้เป็นครู/อาจารย์มากที่สุด จำนวน 13,051 คน รองลงมา เป็นประชาชน จำนวน 10,566 คน บุคลากรทางการศึกษา 1,061 คน นักเรียน 986 คน และ ศึกษานิเทศก์ 697 คน

(2) คณะผู้วิจัยดำเนินการศึกษาผลการขยายบริการอินเทอร์เน็ตความเร็วสูงในหน่วยงาน ที่ให้การศึกษาในระบบการศึกษา โดยได้ขอความอนุเคราะห์ข้อมูลไปยังหน่วยงานที่จัดการศึกษา ในระบบจำนวน 6 หน่วยงาน ได้แก่ สพฐ. อว. สข. อปท. กทม. และ ตชด. และได้รับความอนุเคราะห์ ข้อมูลกลับมาจำนวน 4 หน่วยงาน ได้แก่ สพฐ. อว. กทม. และ ตชด. ผลการสำรวจแสดงในตาราง 5.2 จากตาราง พบว่า สถานศึกษาส่วนใหญ่คิดเป็นร้อยละ 98.74 สามารถเข้าถึงบริการอินเทอร์เน็ตความเร็วสูง เมื่อพิจารณาสถานศึกษาที่ไม่มีอินเทอร์เน็ตความเร็วสูง พบว่า เป็นสถานศึกษาในสังกัด สพฐ. จำนวน 490 แห่ง คิดเป็นร้อยละ 1.66 ของสถานศึกษาสังกัด สพฐ. ทั้งหมด รองลงมาจำนวน 23 แห่ง เป็นสถานศึกษาในสังกัด ตชด. คิดเป็นร้อยละ 10.36 ของสถานศึกษาในสังกัด ตชด. โดย ในส่วนของสถานศึกษาสังกัด ตชด. พบว่า ปัจจัยที่เป็นอุปสรรคในการเข้าถึงอินเทอร์เน็ตของ สถานศึกษาสังกัด ตชด. ในช่วงต้นคือ การมีไฟฟ้าใช้ไม่เพียงพอหรือไม่มีไฟฟ้าใช้สำหรับรับบริการ อินเทอร์เน็ต

(3) ในปี พ.ศ. 2564 กระทรวงศึกษาธิการเริ่มมีการพัฒนาระบบฐานข้อมูล ขนาดใหญ่ (big data) และระบบปัญญาประดิษฐ์ (AI) เข้ามาช่วยในการวางแผนนโยบายระดับ กระทรวงศึกษาธิการอย่างจริงจัง โดยจะมีการเชื่อมโยงระบบฐานข้อมูลรายบุคคลของนักเรียน รวมทั้งฐานข้อมูลที่เกี่ยวข้องกับการบริหารจัดการภายในหน่วยงานและภายนอกหน่วยงานให้สามารถ ทำงานบูรณาการร่วมกันได้ โดยมีวัตถุประสงค์ของการทำงานเพื่อวิเคราะห์ปัจจัยที่ส่งผลต่อ การยกระดับผลสัมฤทธิ์ทางการเรียน/ความสามารถ/ทักษะของนักเรียน และใช้ทำนายแนวโน้มของผล จากการดำเนินนโยบายลักษณะต่าง ๆ ของกระทรวงศึกษาธิการ ที่มีความแม่นยำและทันต่อ ความต้องการใช้งาน ทั้งนี้ปัจจุบันกระทรวงศึกษาธิการได้มีการทำประชาพิจารณ์ไปแล้ว 2 ครั้ง

ในเดือนสิงหาคม และกันยายน 2564 และได้มีการประชุมคณะกรรมการเพื่อกำหนดขอบเขตงาน และราคากลางไปแล้ว (สำนักงานปลัดกระทรวงศึกษาธิการ, 2564) เมื่อพิจารณาในระดับหน่วยงาน ส่วนภูมิภาค ได้แก่ ศึกษาธิการภาค และศึกษาธิการจังหวัด พบว่า ในปี พ.ศ. 2564 มีการดำเนินงาน จัดทำร่างแผนปฏิบัติการด้านข้อมูลสารสนเทศ ปีการศึกษา 2564 และมีการพัฒนาระบบต้นแบบ การนำเสนอสารสนเทศด้านการศึกษาในระดับจังหวัด ทั้งนี้เพื่อพัฒนาฐานข้อมูลของภาค จังหวัด และ ฐานข้อมูลกลางด้านการศึกษาให้เป็นเอกภาพ เชื่อมโยงกัน เป็นปัจจุบันและทันต่อการใช้งาน (สำนักงานปลัดกระทรวงศึกษาธิการ, 2564) จากผลการสำรวจล่าสุด พบว่า การพัฒนาต้นแบบ ดังกล่าวอยู่ในระหว่างการสำรวจความคิดเห็นจากผู้เกี่ยวข้องในระดับต่าง ๆ คาดว่าในระยะที่สอง ของการดำเนินการตามแผนการศึกษาแห่งชาติ จะเห็นผลผลิตที่เป็นรูปธรรมจากการดำเนินการ

(4) บริการเทคโนโลยีการศึกษาทางไกลผ่านดาวเทียม (distance learning television: DLTV) และ การพัฒนาคุณภาพการศึกษาทางไกลผ่านเทคโนโลยีสารสนเทศ (distance learning information technology: DLIT) เป็นการทำงานของกระทรวงศึกษาธิการภายใต้ ประเด็นยุทธศาสตร์ที่ 4 โดยมีวัตถุประสงค์เพื่อยกระดับคุณภาพการจัดการศึกษาและสร้างโอกาส ในการเข้าถึงการศึกษาที่มีคุณภาพ โดยในปี พ.ศ. 2560-2561 กระทรวงศึกษาธิการมีการจัดสรร งบประมาณ โดยตั้งเป้าหมายที่จะนำ DLTV มาใช้ในสถานศึกษาขนาดเล็ก จำนวน 15,369 แห่ง จาก รายงานผลการดำเนินงานและสภาพปัญหาการจัดการเรียนการสอนด้วย DLTV ของสถานศึกษา ขนาดเล็ก สังกัดสำนักงานคณะกรรมการการศึกษาขั้นพื้นฐานที่มีการรายงาน ณ วันที่ 14 กุมภาพันธ์ 2562 พบว่า สถานศึกษาขนาดเล็กส่วนใหญ่มีการจัดการเรียนการสอนในรูปแบบ DLTV จำนวน 13,281 แห่ง คิดเป็นร้อยละ 92.88 รายละเอียดได้กล่าวไว้แล้วในตอนที 1

2.4.6 มีกลไกส่งเสริมให้ทุกภาคส่วนสนับสนุนทรัพยากรเพื่อการจัดการศึกษา (ตัวชี้วัด 4.7) และจำนวนหน่วยงาน องค์กรภาครัฐ/เอกชน ที่มีส่วนร่วมจัดการศึกษาแบบประชารัฐเพิ่มขึ้น (ตัวชี้วัด 4.16)

ปัจจุบันกระทรวงศึกษาธิการมีนโยบายการจัดการศึกษาที่ส่งเสริมให้บุคลากรทาง การศึกษา และหน่วยงานภายใต้กระทรวงศึกษาธิการมีส่วนร่วมสนับสนุนการจัดการศึกษา อ้างอิงจาก ประกาศนโยบายการจัดการศึกษา ปีงบประมาณ พ.ศ. 2564-2565 ดังนี้ (1) สร้าง TRUST หรือ ความเชื่อมั่นไว้วางใจให้กับสังคม โดยเฉพาะอย่างยิ่งเด็กและผู้ปกครอง โดยทุกหน่วยงานสามารถที่ จะเป็นหลัก หรือเป็นที่พึ่ง โดยที่ T = Transparency หมายถึง ความโปร่งใส, R = Responsibility หมายถึง ความรับผิดชอบ, U = Unity หมายถึง ความเป็นอันหนึ่งอันเดียว, S = Student-Centricity หมายถึง ผู้เรียนเป็นเป้าหมายแห่งการพัฒนา และ T = Technology หมายถึง เทคโนโลยี (2) ให้ทุกหน่วยงานนำรูปแบบการทำงาน MOE ONE TEAM หรือการทำงานร่วมกัน เป็นหนึ่งเดียวของกระทรวงศึกษาธิการ และนำ TRUST ซึ่งเป็นรูปแบบในการทำงานที่จะทำให้ครู

บุคลากรทางการศึกษา ผู้ปกครอง ผู้เรียน และประชาชน กลับมาให้ความไว้วางใจในการทำงานของ กระทรวงศึกษาธิการ เพื่อเป็นส่วนเสริมในเรื่องความโปร่งใส ทั้งในเชิงกระบวนการทำงาน และ กระบวนการตรวจสอบจากภาคส่วนต่าง ๆ (3) สนับสนุนให้ผู้ปฏิบัติงานทุกคนดำเนินการตามภารกิจ ด้วยความรับผิดชอบ ต่อตนเอง องค์กร ประชาชน และประเทศชาติ ให้ความสำคัญกับการประสาน ความร่วมมือจากทุกภาคส่วน โดยผ่านกลไกการรับฟังความคิดเห็นมาประกอบการดำเนินงานที่เป็น ประโยชน์ต่อการยกระดับคุณภาพการศึกษา

ที่ผ่านมามีการออกคำสั่ง/ระเบียบที่เกี่ยวข้องเพื่อเป็นกลไกที่ช่วยให้เกิดการมีส่วนร่วม ของทุกภาคส่วนในการดำเนินการจัดการศึกษา เช่น คำสั่งคณะทำงานโครงการสานพลังประชารัฐ ด้านการศึกษาพื้นฐานและการพัฒนาผู้นำ (E5) และโครงการสานอนาคตการศึกษา (CONNEXT ED) คำสั่งคณะกรรมการเพื่อการบริหารจัดการโรงเรียน ภายใต้โครงการอนาคตการศึกษา ประจำปี งบประมาณ พ.ศ. 2564 ประกอบด้วย 3 คณะ ได้แก่ คณะกรรมการกลั่นกรองแผนพัฒนาโรงเรียน คณะกรรมการด้านกรอบงานวิจัยของโครงการฯ และคณะกรรมการติดตามการดำเนินงานของ โรงเรียนภายใต้โครงการฯ การจัดตั้งมูลนิธิสานอนาคตการศึกษา CONNEXT ED ประกาศกระทรวง ศึกษาธิการ เรื่อง การระดมทรัพยากรเพื่อการศึกษาของสถานศึกษาสังกัด สพฐ. ลงวันที่ 20 ตุลาคม พ.ศ. 2554 และแนวปฏิบัติการระดมทรัพยากรของสถานศึกษาสังกัด สพฐ. ซึ่งในช่วงที่ทำการ ประเมิน พบว่า มีหน่วยงาน/สถาบัน องค์กรต่าง ๆ ในสังคมที่มีส่วนร่วมในการสนับสนุนทรัพยากรเพื่อ การศึกษาดังกล่าว จำแนกเป็น หน่วยงานภาครัฐ 3 หน่วยงาน ได้แก่ กระทรวงศึกษาธิการ กระทรวง เทคโนโลยีสารสนเทศและการสื่อสาร และกระทรวงวิทยาศาสตร์และเทคโนโลยี ให้การสนับสนุน ด้านโครงสร้างพื้นฐาน งบประมาณ และหลักสูตรวิชาการ ภาคประชาสังคม 4 ท่าน ให้การสนับสนุน เกี่ยวกับการรอบแนวคิดในการพัฒนาคุณภาพทางการศึกษา และภาคเอกชน จำนวน 44 องค์กร ให้การสนับสนุนด้านโครงสร้างพื้นฐานเทคโนโลยี เสริมทักษะวิชาการ และทักษะอาชีพ นอกจากนี้ ยังมีมาตรฐานจูงใจทางภาษี โดยภาคเอกชนที่เข้ามาร่วมสนับสนุนงบประมาณและอื่น ๆ สามารถ นำไปหักภาษีรายได้ 2 เท่าของวงเงินที่สนับสนุนได้ ซึ่งเป็นอีกกลไกหนึ่งซึ่งช่วยกระตุ้นให้เกิดการมี ส่วนร่วม

นอกจากกลไกความร่วมมือระหว่างบุคลากรและหน่วยงานภายใต้กระทรวง ศึกษาธิการแล้ว ยังมีความร่วมมือระหว่างกระทรวงศึกษาธิการกับองค์กรภายนอก ความร่วมมือ ที่เห็นได้ชัดเจนคือ ความร่วมมือระหว่างหน่วยงานหลัก ได้แก่ กระทรวงศึกษาธิการ กระทรวงอื่น ๆ และ หน่วยงานนโยบายที่เกี่ยวข้อง กองทุนเพื่อความเสมอภาคทางการศึกษา (กสศ.) รวมทั้งภาคเอกชน และ ภาคประชาชน โดยมีวัตถุประสงค์หลักเพื่อสร้างความเสมอภาคทางการศึกษา กล่าวคือ ให้ประชาชน มีสิทธิที่จะได้รับและเข้าถึงการศึกษา และพัฒนาอย่างเสมอภาคและทั่วถึง รวมทั้งลดความเหลื่อมล้ำ ทางการศึกษาที่เกิดจากความไม่เท่าเทียมกันทั้งด้านคุณภาพหรือมาตรฐานของสถานศึกษา คุณภาพ หรือประสิทธิภาพครู ฐานะทางเศรษฐกิจหรือสังคม ความร่วมมือหลักระหว่างหน่วยงานดังกล่าวคือ

การดำเนินการจัดสรรทุนเพิ่มเติมให้กับนักเรียนในสถานศึกษา จัดสรรเงินอุดหนุนนักเรียนยากจนพิเศษแบบมีเงื่อนไข (นักเรียนทุกคนเสมอภาค) เพื่อแบ่งเบาภาระค่าใช้จ่ายด้านการศึกษาของนักเรียนที่อยู่ในครอบครัวยากจนพิเศษ โดยเฉพาะช่วงชั้นที่เป็นรอยต่อระหว่างระดับการศึกษา ซึ่งเป็นนักเรียนกลุ่มเสี่ยงที่มีโอกาสจะไม่ได้ศึกษาต่อมากที่สุด การดำเนินงานดังกล่าวเป็นมาตรการหนึ่งที่จะช่วยบรรเทาอุปสรรคในการเรียน ส่งเสริมสนับสนุนนักเรียนผู้ขาดแคลนทุนทรัพย์หรือด้อยโอกาสให้เข้าถึงการศึกษาในระดับที่สูงขึ้น และมีพัฒนาการสอดคล้องตามความถนัดและความต้องการตามศักยภาพเป็นรายบุคคล ทั้งนี้เพื่อเพิ่มโอกาสให้นักเรียนได้ศึกษาต่อในระดับชั้นที่สูงขึ้น

ผลการสำรวจจำนวนหน่วยงานที่มีส่วนร่วมจัดการศึกษาแบบประชารัฐ พบว่า ในช่วงปีการศึกษา 2560-2564 มีหน่วยงานภาครัฐจำนวน 3 หน่วยงาน ได้แก่ กระทรวงศึกษาธิการ กระทรวงเทคโนโลยีสารสนเทศและการสื่อสาร และกระทรวงวิทยาศาสตร์และเทคโนโลยี และองค์กรภาคเอกชน จำนวน 44 องค์กร โดยการเข้าร่วมจำแนกเป็น 3 ระยะ ระยะที่หนึ่ง 12 องค์กร ระยะที่สองและสามจำนวน 19 และ 13 องค์กรตามลำดับ และมีการดำเนินงานภายใต้กิจกรรมหลักคือ (1) การเสริมสร้างศักยภาพของนักเรียน ครู ผู้บริหารสถานศึกษา และบุคลากรทางการศึกษา ตามยุทธศาสตร์ การพัฒนาของสถานศึกษาภายใต้โครงการ CONNEXT ED (2) การยกระดับคุณภาพและเสริมสร้างความเข้มแข็งให้สถานศึกษาภายใต้โครงการ CONTEXT ED ตามบริบทของสถานศึกษา (3) การส่งเสริมและพัฒนาเครือข่ายความร่วมมือของทุกภาคส่วนสนับสนุนทรัพยากรเพื่อการจัดการศึกษาซึ่งช่วยสนับสนุนการดำเนินงานตามตัวชี้วัดเป้าหมาย 4.7 (4) การพัฒนาโครงสร้างพื้นฐานเพื่อยกระดับเป็นสถานศึกษาหลักและรองรับการขยายตัวของนักเรียนตามคุณลักษณะของสถานศึกษาภายใต้โครงการ CONNEXT ED และ (5) การจ้างเหมาบุคลากรประจำโครงการ การดำเนินงานตามตัวชี้วัดเป้าหมายดังกล่าวมีจุดเด่นหลายประการ กล่าวคือ มีความคล่องตัวของการบริหารจัดการและการใช้งบประมาณ เนื่องจากมีงบประมาณสนับสนุนตามแผนงานโครงการที่มีความยืดหยุ่นในการใช้ และเหมาะสมกับสภาพที่แท้จริง ไม่ติดระเบียบ และได้รับการสนับสนุนบุคลากรจากภาคเอกชนที่มีความเชี่ยวชาญเฉพาะด้านมาช่วยในการพัฒนาสถานศึกษา

อย่างไรก็ตาม จากการสำรวจ พบว่า มีปัญหาอุปสรรคในการดำเนินงานเพื่อตอบสนองตัวชี้วัดนี้บางประการโดยจำแนกเป็น ปัญหาทางหน่วยงานภาครัฐ ได้แก่ (1) มีการเปลี่ยนแปลงผู้รับผิดชอบในระดับกรมและสำนักงานเขตพื้นที่การศึกษาตามวาระ ทำให้การสานต่อการดำเนินงานขาดความต่อเนื่อง (2) มีระเบียบการดำเนินงานเดิมที่ไม่รองรับการทำงาน (3) ห่วงระยะเวลาการดำเนินงานของภาครัฐและภาคเอกชนมีกำหนดเวลาที่จะลงทำกิจกรรมได้ไม่พร้อมกัน (4) สภาพเศรษฐกิจรวมทั้งสถานการณ์การแพร่ระบาดของโรคติดเชื้อไวรัสโคโรนา 2019 (COVID-19) ส่งผลกระทบต่อสภาพเศรษฐกิจ สังคม ของประชาชนและผู้ปกครองเป็นวงกว้าง ทำให้เป็นปัญหาอุปสรรคในการระดมทรัพยากร นอกจากนี้กฎหมายและระเบียบบางฉบับควรมีการปรับปรุงให้ชัดเจนเพื่อให้เข้ากับสถานการณ์ปัจจุบัน และ (5) การส่งเสริมด้วยมาตรการทางภาษีของรัฐไม่ต่อเนื่อง

และมีความแตกต่างกันในแต่ละครั้ง ส่วนปัญหาทางภาคเอกชน ได้แก่ (1) การดำเนินงานบางกิจกรรมอาจขัดกับระเบียบของหน่วยงานภาครัฐและไม่สามารถยืดหยุ่น หรือเอื้ออำนวยความสะดวกให้กับภาคเอกชนเข้ามาช่วยเหลือได้เต็มที่ (2) มีการเปลี่ยนแปลงผู้ประสานงานในแต่ละพื้นที่ (3) มีปัญหาอุปสรรคด้านการสื่อสารและทำความเข้าใจให้ตรงกันระหว่างภาครัฐกับภาคเอกชน และ (4) นโยบายของภาคเอกชนบางองค์กรในด้านการให้ความช่วยเหลือหรือสนับสนุนการจัดการศึกษาไม่สอดคล้องกับความต้องการของสถานศึกษา

2.4.7 การปรับปรุงแก้ไขกฎหมายที่เกี่ยวกับความเป็นอิสระและความรับผิดชอบของสถานศึกษา (ตัวชี้วัด 4.9)

ความเป็นอิสระของสถานศึกษาเป็นส่วนหนึ่งของการกระจายอำนาจการบริหารและการจัดการศึกษา ซึ่งเน้นการกระจายอำนาจไปยังสถานศึกษาโดยตรง เพื่อให้สถานศึกษารับผิดชอบและตัดสินใจด้วยตนเองอย่างอิสระและคล่องตัว รับผิดชอบผลที่เกิดขึ้นจากการบริหารจัดการภายใต้หลักการกระจายอำนาจ หลักการมีส่วนร่วม หลักการบริหารตนเอง และหลักการตรวจสอบถ่วงดุล มุ่งให้มีการตัดสินใจร่วมกันในระดับสถานศึกษา ระหว่างกลุ่มผู้ให้บริการการศึกษา ได้แก่ ผู้บริหารสถานศึกษา ผู้แทนครู และบุคลากรทางการศึกษา และกลุ่มผู้รับบริการการศึกษา ได้แก่ ผู้แทนผู้ปกครอง ผู้แทนนักเรียน และผู้แทนองค์กรประเภทต่าง ๆ ในชุมชน โดยให้อิสระในการตัดสินใจทั้งด้านวิชาการ การบริหารงานบุคคล การเงินและพัสดุ และการบริหารทั่วไป

เมื่อพิจารณากฎหมายที่เกี่ยวข้องกับความเป็นอิสระ พบว่า มีการประกาศใช้ พ.ร.บ.การศึกษาแห่งชาติ พ.ศ. 2542 แก้ไขเพิ่มเติม (ฉบับที่ 2) พ.ศ. 2545 และ (ฉบับที่ 3) พ.ศ. 2553 นอกจากนี้ยังมีการออกกฎหมายการศึกษาอีกหลายฉบับ ที่มีหลักการและกระบวนการจัดการศึกษาที่เน้นให้มีการกระจายอำนาจการบริหารและจัดการศึกษาไปสู่สำนักงานเขตพื้นที่การศึกษา สถานศึกษา ทั้งในด้านวิชาการ งบประมาณ การบริหารงานบุคคล และการบริหารงานทั่วไป โดยกระทรวงศึกษาธิการมีหน้าที่กำกับดูแลเฉพาะด้านการกำหนดนโยบาย แผน และมาตรฐานการศึกษา สนับสนุนทรัพยากร และติดตาม ตรวจสอบ ประเมินผลการศึกษา โดยถ้าเป็นสถานศึกษาที่จัดการศึกษาขั้นพื้นฐานและอุดมศึกษาระดับต่ำกว่าปริญญาบัณฑิต จะมีการกระจายอำนาจแบบมอบอำนาจการตัดสินใจ และมีความรับผิดชอบไปยังคณะกรรมการฯ สำนักงานเขตพื้นที่การศึกษาและสถานศึกษาโดยตรง สถานศึกษาระดับอุดมศึกษาและสถานศึกษาเอกชน จะมีความเป็นอิสระตามกฎหมายการจัดตั้งสถานศึกษานั้น ๆ ซึ่งเป็นการกระจายอำนาจแบบเบ็ดเสร็จมีความเป็นอิสระมากกว่าสถานศึกษาประเภทอื่น

อย่างไรก็ตาม ระยะเวลาที่ผ่านมามากกว่า 20 ปี ปัจจุบันการกระจายอำนาจดังกล่าวยังไม่ประสบความสำเร็จเท่าที่ควร ปัจจัยหลักคือ โครงสร้างการบริหารการศึกษาขั้นพื้นฐานของประเทศไทยยังมีลักษณะเป็นการตัดสินใจและสั่งการจากหน่วยงานส่วนกลาง ส่วนภูมิภาค และ

สถานศึกษา ซึ่งทำให้ในทางปฏิบัติอำนาจในการจัดการศึกษา ยังกระจุกรวมศูนย์อยู่ที่ส่วนกลาง ในขณะที่สำนักงานเขตพื้นที่การศึกษาและสถานศึกษายังไม่ได้รับการกระจายอำนาจอย่างแท้จริง นอกจากนี้ผู้มีส่วนได้ส่วนเสียและประชาชนในพื้นที่ยังขาดการมีส่วนร่วมในการจัดการศึกษา

2.4.8 สัดส่วนผู้เรียนเอกชนสูงขึ้นเมื่อเทียบกับรัฐ (ตัวชี้วัด 4.12)

ตัวชี้วัดนี้เป็นตัวชี้วัดที่ยังไม่สามารถบรรลุเป้าหมายตามแผนการศึกษาแห่งชาติ โดยในปี พ.ศ. 2564 พบว่า สัดส่วนผู้เรียนเอกชนต่อรัฐในภาพรวมมีค่าเท่ากับ 28:72 ซึ่งต่ำมาก เมื่อเปรียบเทียบกับค่าเป้าหมายที่กำหนดไว้เท่ากับ 40:60 นอกจากนี้เมื่อพิจารณาแนวโน้มของสัดส่วนดังกล่าวในช่วงปี พ.ศ. 2560-2564 จากภาพ 5.35 พบว่า สัดส่วนของผู้เรียนเอกชนต่อรัฐไม่ได้มีแนวโน้มเพิ่มขึ้นทั้งในระดับประถมศึกษา มัธยมศึกษาตอนต้น มัธยมศึกษาตอนปลาย และอุดมศึกษา

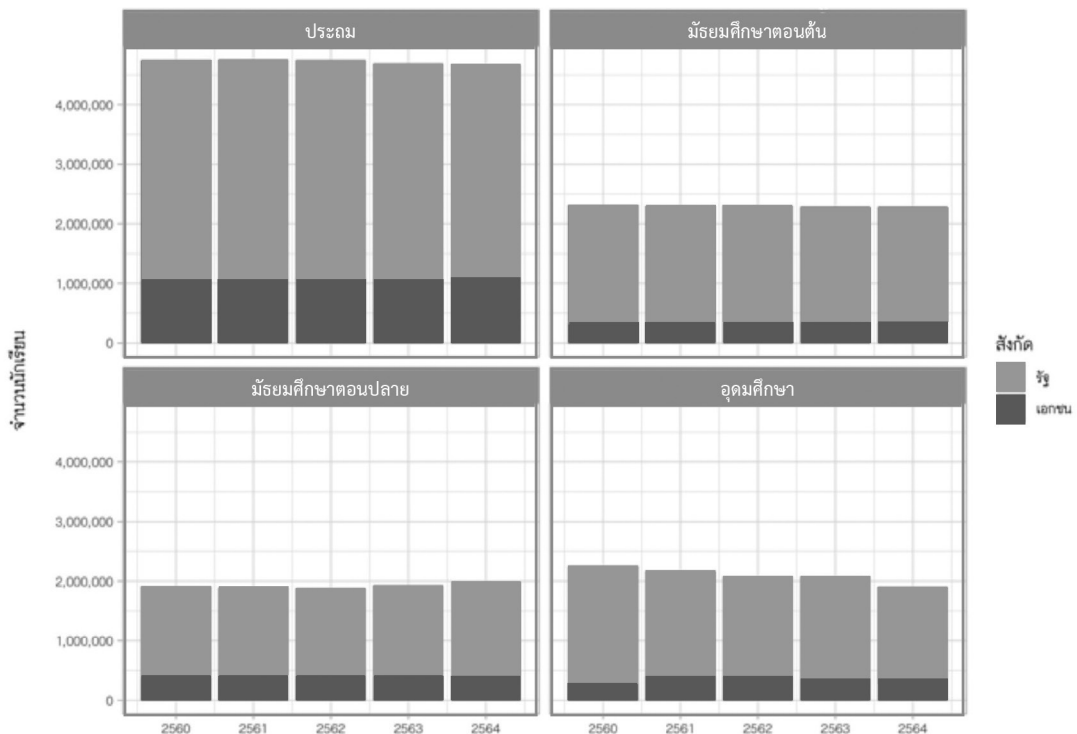

ภาพ 5.35 สัดส่วนผู้เรียนในสถานศึกษาของรัฐต่อสถานศึกษาเอกชนในช่วงปี พ.ศ. 2560-2564
จำแนกตามระดับชั้นของนักเรียน

2.4.9 อัตราการออกกลางคันของผู้เรียนระดับการศึกษาขั้นพื้นฐานลดลง (ตัวชี้วัด 4.13)

ภาพ 5.36 แสดงแนวโน้มของอัตราการออกกลางคันของผู้เรียนจำแนกตามระดับชั้น ได้แก่ ประถมศึกษา มัธยมศึกษาตอนต้น และมัธยมศึกษาตอนปลาย จากภาพ พบว่า ในช่วงปีการศึกษา 2560-2564 อัตราการออกกลางคันของนักเรียนทั้งสามระดับมีแนวโน้มลดต่ำลงและสามารถบรรลุตามเกณฑ์เป้าหมายที่ร้อยละ 0.1 ได้ในปีการศึกษา 2563 และ 2564

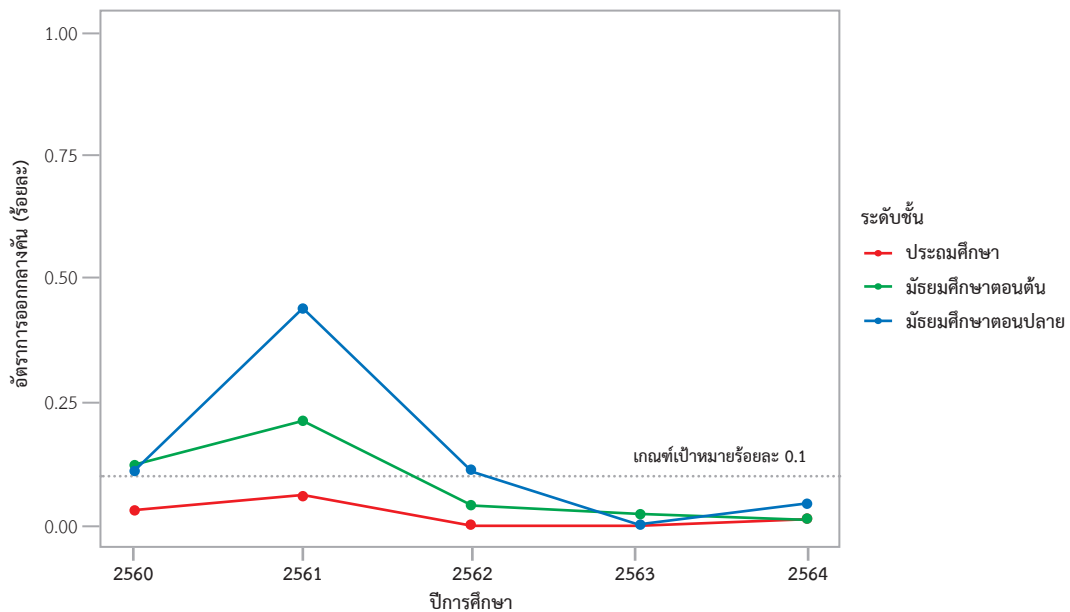

ภาพ 5.36 อัตราการออกกลางคันของนักเรียนในช่วงปีการศึกษา 2560-2564 จำแนกตามระดับชั้น

นอกจากนี้คณะผู้วิจัยยังได้วิเคราะห์สาเหตุการออกกลางคันของนักเรียนจำแนกตามปีการศึกษา จากภาพ 5.37 พบว่า ในช่วงปีการศึกษา 2560-2564 การออกกลางคันของนักเรียนมีสาเหตุคล้ายคลึงกัน โดยสาเหตุหลัก 4 อันดับแรก ได้แก่ การอพยพตามผู้ปกครอง ปัญหาครอบครัว ปัญหาในการปรับตัว และหาเลี้ยงครอบครัว อย่างไรก็ตามมีข้อสังเกตว่า ในปีการศึกษา 2562 ที่เป็นปีที่มีสถานการณ์การแพร่ระบาดของโรคติดเชื้อไวรัสโคโรนา 2019 (COVID-19) สาเหตุการออกกลางคันเพราะการอพยพตามผู้ปกครองมีจำนวนน้อยลงอย่างเห็นได้ชัดเจน นอกจากนี้ ยังพบว่า ประมาณร้อยละ 10 ของนักเรียนที่ออกจากการเรียนกลางคันในทุกปีการศึกษา มีสาเหตุเกิดจากสมร เนื่องจากการมีบุตรก่อนวัยอันควร เมื่อพิจารณาในปีการศึกษา 2564 พบว่า สาเหตุการออกกลางคันที่พบมากที่สุดคือ การอพยพตามผู้ปกครอง (ร้อยละ 29.30) รองลงมาคือ หาเลี้ยงครอบครัว (ร้อยละ 26.50) และมีปัญหาในการปรับตัว (ร้อยละ 17.00) ตามลำดับ

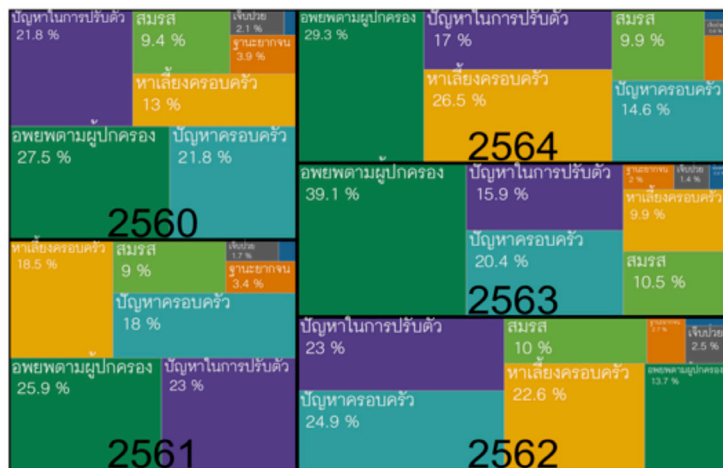

ภาพ 5.37 ร้อยละของจำนวนนักเรียนที่ออกกลางคัน จำแนกตามสาเหตุ (รวมทุกระดับชั้น)

เมื่อวิเคราะห์สาเหตุการออกกลางคันของนักเรียนโดยจำแนกตามระดับชั้น พบว่าการออกกลางคันของนักเรียนแต่ละระดับชั้นมีสาเหตุที่แตกต่างกัน เมื่อพิจารณาสาเหตุการออกกลางคันของนักเรียนระดับชั้นประถมศึกษาจากภาพ 5.38 พบว่า ในช่วงปี 2560-2564 ส่วนใหญ่การออกกลางคันของนักเรียนมีสาเหตุมาจากการอพยพตามผู้ปกครอง ซึ่งมีจำนวนคิดเป็นร้อยละ 66 - 74 ยกเว้นในปี 2562 รองลงมาคือสาเหตุจากปัญหาในการปรับตัว และปัญหาครอบครัว

เมื่อพิจารณาสาเหตุการออกกลางคันของนักเรียนระดับชั้นมัธยมศึกษาตอนต้น พบว่า สาเหตุค่อนข้างมีความหลากหลาย โดยสาเหตุหลัก ได้แก่ ปัญหาครอบครัว การอพยพตามผู้ปกครอง การมีปัญหาในการปรับตัว และสมรส และเมื่อพิจารณาสาเหตุการออกกลางคันของนักเรียนในระดับชั้นมัธยมศึกษาตอนปลาย พบว่า สาเหตุหลักในการออกกลางคันของนักเรียน คือ การหาเลี้ยงครอบครัว ปัญหาครอบครัว และมีปัญหาในการปรับตัว

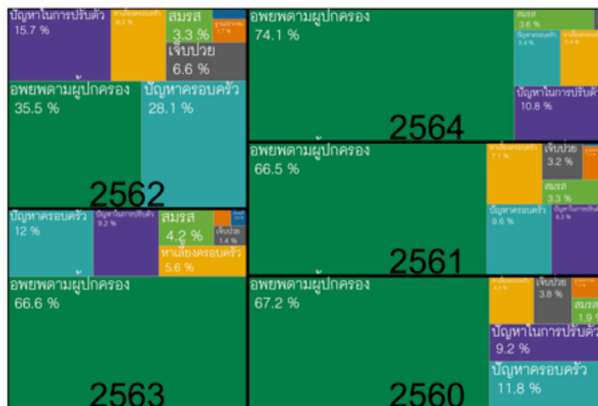

ระดับประถมศึกษา

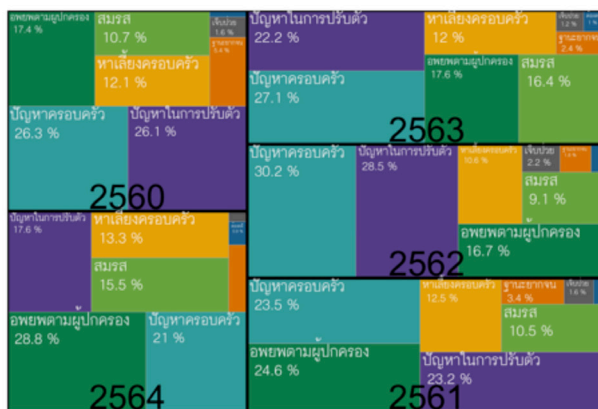

ระดับมัธยมศึกษาตอนต้น

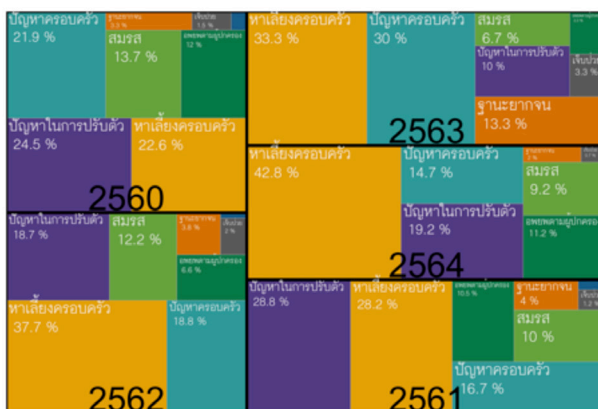

ระดับมัธยมศึกษาตอนปลาย

ภาพ 5.38 ร้อยละของจำนวนนักเรียนที่ออกกลางคัน จำแนกตามสาเหตุ ในแต่ละระดับชั้น

2.4.10 ร้อยละของสถานศึกษาที่ปลอดภัยเพิ่มเติมเพิ่มขึ้น (ตัวชี้วัด 4.14)

จากผลการสำรวจพบว่า ปัจจัยที่ส่งผลต่อความสำเร็จของการดำเนินงานตามตัวชี้วัดตามเป้าหมายนี้ ได้แก่ (1) เนื่องจากช่วงที่ทำการประเมินเป็นช่วงสถานการณ์การแพร่ระบาดของโรคติดเชื้อไวรัสโคโรนา 2019 (COVID-19) ปัจจัยที่ส่งผลต่อความสำเร็จปัจจัยหนึ่งคือ การจัดกิจกรรมในรูปแบบออนไลน์ที่เกี่ยวข้องกับการรณรงค์ให้เด็กและเยาวชนหลีกเลี่ยงการใช้ยาเสพติด และการจัดทำสื่อรณรงค์ในรูปแบบต่าง ๆ เช่น คลิปวิดีโอ สื่ออินโฟกราฟิก คู่มือและองค์ความรู้ต่าง ๆ ที่เกี่ยวข้อง (2) การให้ความสำคัญในการสอดแทรกความรู้เพื่อการป้องกันและเฝ้าระวังปัญหา ยาเสพติดในการเรียนการสอนปกติในชั้นเรียน เช่น การสอนในวิชาสุขศึกษา กิจกรรมพัฒนาผู้เรียน กิจกรรมนอกหลักสูตร (3) ส่งเสริม/สร้างเครือข่ายการมีส่วนร่วมในการเฝ้าระวังปัญหา ยาเสพติดจากบุคคล/หน่วยงานที่เกี่ยวข้อง โดยเฉพาะเครือข่ายผู้ปกครอง และเครือข่ายนักเรียน และ (5) ดำเนินโครงการหรือกิจกรรมเพื่อสร้างภูมิคุ้มกันยาเสพติดในเด็กและเยาวชน สามารถปรับเปลี่ยนรูปแบบหรือวิธีการดำเนินกิจกรรมได้ ในขณะที่ปัจจัยที่เป็นปัญหา/อุปสรรคในการดำเนินงานดังกล่าว ได้แก่ (1) ปัญหาในการสร้างการรับรู้ให้กับกลุ่มเป้าหมายคือเด็กและเยาวชน (2) ปัญหา ยาเสพติดในเด็กและเยาวชนไม่ได้เกิดจากการมียาเสพติดโดยตรง แต่ส่วนมากมักมีความซับซ้อนโดยมีหลากหลายปัญหาเป็นปัจจัยที่ร่วมกันให้เกิดปัญหา ยาเสพติด ทั้งปัญหาด้านครอบครัว เศรษฐกิจ สังคม ซึ่งจำเป็นที่จะต้องได้รับการศึกษา วิเคราะห์ และแก้ปัญหาแบบองค์รวม (3) กลุ่มเป้าหมายหลักคือเด็กและเยาวชน มีการเปลี่ยนแปลงในด้านความคิด การกระทำ การสื่อสาร ค่านิยม และทัศนคติอย่างรวดเร็ว ปัจจัยหลักคือการได้รับสื่อผ่านทางโซเชียลมีเดียต่าง ๆ ซึ่งทำให้กิจกรรมหรือการดำเนินงานที่มีวัตถุประสงค์เพื่อสร้างภูมิคุ้มกันให้กับเด็กและเยาวชนดังกล่าวจำเป็นที่จะต้องปรับเปลี่ยนทั้งในเชิงนโยบาย เนื้อหา องค์ความรู้ และวิธีการ เพื่อที่จะเข้าถึงกลุ่มเป้าหมายนี้ได้อย่างทันท่วงที (4) การดำเนินงานระหว่างสถานศึกษาบางแห่งกับหน่วยงานที่เกี่ยวข้องยังขาดการบูรณาการการทำงาน และขาดการทำความเข้าใจให้ตรงกัน ทั้งนี้เนื่องจากปัญหาด้านการสื่อสารระหว่างหน่วยงานเป็นหลัก (5) สถานศึกษาบางแห่งมีการปกปิดข้อมูลปัญหา ยาเสพติดภายในโรงเรียน (6) ถึงแม้หลายสถานศึกษาจะมีการบูรณาการการทำงานเพื่อแก้ปัญหา ยาเสพติดกับหน่วยงานภายนอกที่เกี่ยวข้อง แต่เป็นการบูรณาการในเชิงการทำงานเท่านั้น ยังขาดการบูรณาการในเชิงงบประมาณ ซึ่งเป็นปัจจัยที่ทำให้การดำเนินการดังกล่าวส่วนใหญ่เป็นการดำเนินโครงการ/กิจกรรมภายใต้หน่วยงานต้นสังกัดของตนเท่านั้น กล่าวคือ เป็นการดำเนินงานตาม function

2.4.11 ร้อยละของครูและบุคลากรทางการศึกษาทุกระดับและประเภทการศึกษาที่ได้รับการพัฒนาตามมาตรฐานวิชาชีพและสามารถปฏิบัติงานได้อย่างมีประสิทธิภาพเพิ่มขึ้น (ตัวชี้วัด 4.15)

ตาราง 5.16 แสดงร้อยละของครูที่ได้รับการพัฒนาหรือเข้ารับการอบรมต่าง ๆ ทั้งในด้านความรู้และประสบการณ์วิชาชีพ การปฏิบัติงาน และการปฏิบัติตน จากตาราง พบว่าจำนวนครูที่ได้รับการพัฒนาหรือเข้ารับการอบรมดังกล่าวมีแนวโน้มลดลงอย่างมีนัยสำคัญในช่วงปี พ.ศ. 2563 และ 2564 ทั้งนี้ปัจจัยที่เป็นปัญหา/อุปสรรคในการดำเนินงานด้านนี้คือ (1) สถานการณ์การแพร่ระบาดของเชื้อไวรัสโควิด 19 ที่ไม่สามารถจัดกิจกรรมพัฒนาครูและบุคลากรทางการศึกษาในลักษณะแบบออนไลน์ได้ (2) งบประมาณที่มีจำกัดทำให้เป็นอุปสรรคแก่ครูที่จะเลือกกิจกรรมการพัฒนาที่ตรงตามความต้องการของตนเองหรือสถานศึกษา และ (3) ระบบกฎเกณฑ์ที่เกี่ยวข้องไม่สอดคล้องกับการปฏิบัติงานในปัจจุบัน โดยเฉพาะกฎระเบียบทางการเงิน

ตาราง 5.16 ร้อยละของครูที่ได้รับการพัฒนาหรือเข้ารับการอบรมต่าง ๆ ในช่วงปี พ.ศ. 2560-2564

	2560	2561	2562	2563	2564
จำนวนครูทั้งหมด	427,288	424,992	423,894	412,462	420,500
ร้อยละของครูที่ได้รับการพัฒนา	41.18	64.53	58.86	27.98	31.16

2.5 ผลการประเมินตัวชี้วัดตามเป้าหมายของแผนการศึกษาแห่งชาติด้านการตอบโจทย์บริบทที่เปลี่ยนแปลง (Relevancy)

ตัวชี้วัดตามเป้าหมายของแผนการศึกษาแห่งชาติในด้านการตอบโจทย์บริบทที่เปลี่ยนแปลงมีจำนวน 12 ตัวชี้วัด ทั้งนี้มีข้อจำกัดทางด้านข้อมูลสำหรับการประเมิน 3 ตัวชี้วัด ได้แก่ ตัวชี้วัด 5.5 จำนวนหลักสูตรของสถานศึกษาที่จัดการศึกษาทวิคูณร่วมกับต่างประเทศเพิ่มขึ้น ตัวชี้วัด 5.8 สัดส่วนผู้เรียนวิทยาศาสตร์สุขภาพ วิทยาศาสตร์และเทคโนโลยีสูงขึ้น เมื่อเทียบกับผู้เรียนสังคมศาสตร์ และตัวชี้วัด 5.9 ร้อยละของประชากรวัยแรงงาน (15-59 ปี) ที่มีการศึกษาระดับมัธยมศึกษาตอนปลายหรือเทียบเท่าขึ้นไปเพิ่มขึ้น ดังนั้น การประเมินตัวชี้วัดเป้าหมายในด้านนี้จึงมีข้อมูลเพียงพอที่จะประเมินได้ 9 ตัวชี้วัด คิดเป็นร้อยละ 75.00 โดยเมื่อพิจารณาคะแนนของตัวชี้วัดในปี พ.ศ. 2564 พบว่า มีจำนวน 3 ตัวชี้วัด ที่สามารถบรรลุผลตามเกณฑ์เป้าหมายของแผนการศึกษาแห่งชาติได้อย่างสมบูรณ์ ได้แก่ ตัวชี้วัด 5.1 อันดับความสามารถในการแข่งขันของประเทศด้านการศึกษาดิจิทัล (IMD) ตัวชี้วัด 5.4 ร้อยละสถานศึกษาที่จัดการศึกษาโดยบูรณาการองค์ความรู้

แบบสะเต็มศึกษาเพิ่มขึ้น และตัวชี้วัด 5.12 มีฐานข้อมูลความต้องการกำลังคน (demand) จำแนกตามกลุ่มอุตสาหกรรมอย่างครบถ้วน ส่วนตัวชี้วัดที่เหลือไม่บรรลุตามเกณฑ์เป้าหมายของแผนการศึกษาแห่งชาติ รายละเอียดแสดงในตาราง 5.17

ตาราง 5.17 ผลการประเมินตัวชี้วัดตามเป้าหมายของแผนการศึกษาแห่งชาติด้านการตอบโจทย์บริบทที่เปลี่ยนแปลง

ด้านการตอบโจทย์บริบทที่เปลี่ยนแปลง	คะแนน (เกณฑ์*)			
	พ.ศ. 2559	2560	2562	2564
5.1 อันดับความสามารถในการแข่งขันของประเทศ ด้านการศึกษาดีขึ้น (IMD)	54	54 (48)	56 (48)	56 (48)
5.2 จำนวนสถาบันอุดมศึกษาที่ติดอันดับ 200 อันดับแรกของโลก เพิ่มขึ้น	0	0 (2)	0 (2)	0 (2)
5.3 อันดับความพึงพอใจของผู้ประกอบการต่อผู้จบอุดมศึกษา เพิ่มขึ้น (IMD)	NA	NA (45)	NA (45)	37 (45)
5.4 ร้อยละสถานศึกษาที่จัดการศึกษาโดยบูรณาการองค์ความรู้ แบบสะเต็มศึกษาเพิ่มขึ้น	NA	NA (30)	NA (30)	100 (30)
5.5 จำนวนหลักสูตรของสถานศึกษาที่จัดการศึกษาทวิวุฒิ (dual degree) ร่วมกับต่างประเทศเพิ่มขึ้น	NA	NA (5)	NA (5)	NA (5)
5.6 ร้อยละของผู้เรียนที่เรียนในระบบทวิภาคี/สหกิจศึกษา ในสถานประกอบการที่มีมาตรฐานเพิ่มขึ้น	NA	NA (30)	NA (30)	10 (30)
5.7 สัดส่วนผู้เรียนอาชีวศึกษาสูงขึ้น เมื่อเทียบกับผู้เรียน สามัญศึกษา	NA	25.6:74.4 (45 : 55)	28.7:71.3 (45 : 55)	34.48:65.52 (45 : 55)
5.8 สัดส่วนผู้เรียนวิทยาศาสตร์สุขภาพ วิทยาศาสตร์และ เทคโนโลยีสูงขึ้น เมื่อเทียบกับผู้เรียนสังคมศาสตร์	NA	40:60 (30:70)	NA (30:70)	NA (30:70)
5.9 ร้อยละประชากรวัยแรงงาน (15-59 ปี) ที่มีการศึกษา ระดับมัธยมศึกษาตอนปลายหรือเทียบเท่าขึ้นไปเพิ่มขึ้น	56.25	52.92 (60)	NA (60)	NA (60)
5.10 อัตราการได้งานทำ/ประกอบอาชีพอิสระของผู้สำเร็จ การศึกษาระดับอาชีวศึกษา (ไม่นับศึกษาต่อ) ภายในระยะเวลา 1 ปี เพิ่มขึ้น	46.73	45.88 (80)	45.79 (80)	34.18 (80)

ตาราง 5.17 ผลการประเมินตัวชี้วัดตามเป้าหมายของแผนการศึกษาแห่งชาติด้านการตอบโจทย
บริบทที่เปลี่ยนแปลง (ต่อ)

ด้านการตอบโจทยบริบทที่เปลี่ยนแปลง	คะแนน (เกณฑ์*)			
	พ.ศ. 2559	2560	2562	2564
5.11 อัตราการได้งานทำ/ประกอบอาชีพอิสระของผู้สำเร็จ การศึกษาระดับอุดมศึกษา (ไม่นับศึกษาต่อ) ภายในระยะเวลา 1 ปี เพิ่มขึ้น	NA	60.8 (75)	59.5 (75)	52.6 (75)
5.12 มีฐานข้อมูลความต้องการกำลังคน (demand) จำแนกตามกลุ่มอุตสาหกรรมอย่างครบถ้วน	NA	100 (100)	100 (100)	100 (100)

2.5.1 อันดับความสามารถในการแข่งขันของประเทศด้านการศึกษาดิจิทัล (ตัวชี้วัด 5.1)

ภาพ 5.39 แสดงอันดับความสามารถในการแข่งขันด้านการศึกษาของประเทศไทยในช่วงปี พ.ศ. 2560-2564 โดยเปรียบเทียบกับประเทศต่าง ๆ จากภาพพบว่า ความสามารถในการแข่งขันด้านการศึกษาของประเทศไทยอยู่ในอันดับต่ำ โดยในปี 2560 พบว่า อยู่ในอันดับ 54 จากทั้งหมด 64 อันดับ และในปี 2564 พบว่า อันดับของประเทศไทยลดลงไปอยู่ที่อันดับ 56 จากทั้งหมด 64 อันดับ ซึ่งอยู่ในอันดับท้าย ๆ และอยู่ในกลุ่มเดียวกับประเทศอินโดนีเซีย และฟิลิปปินส์

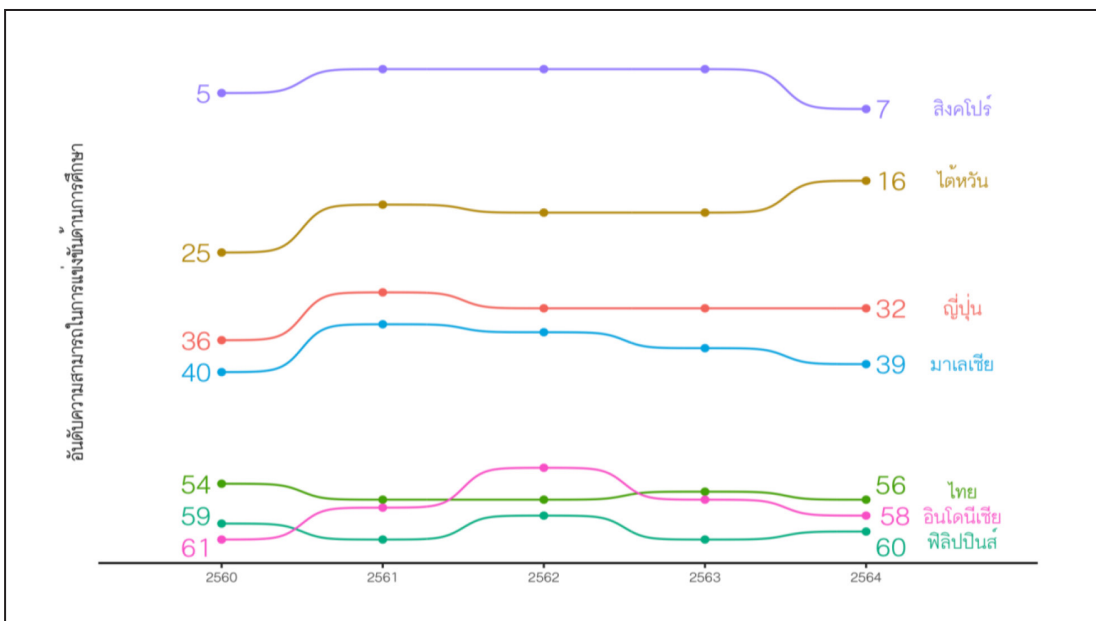

ภาพ 5.39 อันดับความสามารถในการแข่งขันด้านการศึกษาของประเทศไทยเปรียบเทียบกับประเทศต่าง ๆ ในช่วงปี พ.ศ. 2560-2564

2.5.2 จำนวนสถาบันอุดมศึกษาที่ติดอันดับ 200 อันดับแรกของโลกเพิ่มขึ้น (ตัวชี้วัด 5.2)

การจัดอันดับสถาบันอุดมศึกษา โดย QS World University Rankings มีการจัดอันดับโดยใช้เกณฑ์ต่าง ๆ เช่น อัตราส่วนนักศึกษาต่างชาติ อัตราส่วนบุคลากรสายวิชาการ อัตราส่วนนักศึกษาต่ออาจารย์ การอ้างอิงผลงานวิชาการต่อคณะ ชื่อเสียงด้านวิชาการของมหาวิทยาลัย และทัศนคติของผู้ใช้บัณฑิตต่อมหาวิทยาลัย ภาพ 5.40 แสดงการเปรียบเทียบผลการจัดอันดับมหาวิทยาลัยไทยที่ดีที่สุด 5 อันดับแรกเปรียบเทียบกับมหาวิทยาลัย National University of Singapore (NUS) จากภาพพบว่า มหาวิทยาลัย NUS มีอันดับในปี ค.ศ. 2021 อยู่ที่อันดับ 11 และมีแนวโน้มเพิ่มสูงสุดเป็นอันดับที่ 8 ในปี ค.ศ. 2024 เมื่อพิจารณามหาวิทยาลัยของไทย พบว่า ในปี 2021 (พ.ศ. 2564) ไม่มีสถาบันอุดมศึกษาของประเทศไทยที่ติดอันดับ 200 อันดับแรกของโลก โดยจุฬาลงกรณ์มหาวิทยาลัยเป็นมหาวิทยาลัยไทยที่มีอันดับสูงที่สุดเป็น อันดับที่ 208 รองลงมาคือ มหาวิทยาลัยมหิดล อันดับที่ 252 อย่างไรก็ตาม เมื่อพิจารณาในปี ค.ศ. 2024 พบว่า จุฬาลงกรณ์มหาวิทยาลัยมีแนวโน้มของอันดับลดลงมาอยู่ที่ 211 และมหาวิทยาลัยมหิดลมีอันดับลดลงมาอยู่ที่ 382

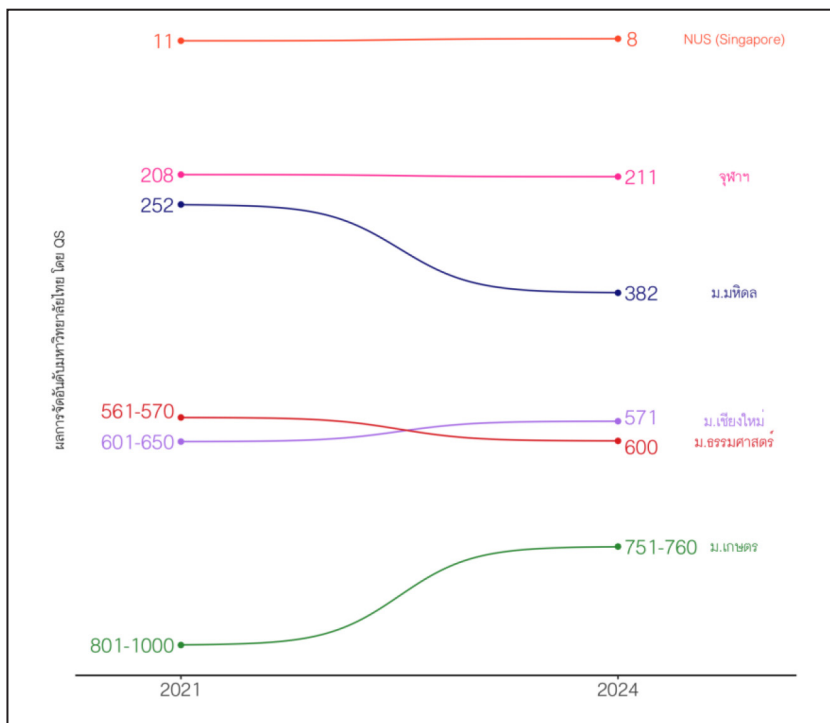

ภาพ 5.40 ผลการจัดอันดับของมหาวิทยาลัยไทย โดย QS เปรียบเทียบกับมหาวิทยาลัยแห่งชาติสิงคโปร์ ระหว่างปี ค.ศ. 2021 กับ 2024

ภาพ 5.41 แสดงผลการประเมินการจัดอันดับมหาวิทยาลัยโดย QS จำแนกรายด้าน (คะแนนเต็ม 100) จากภาพจะเห็นว่า จุฬาลงกรณ์มหาวิทยาลัยเป็นมหาวิทยาลัยไทยที่มีคะแนนในด้านวิชาการ การวิจัย ทัศนคติของผู้ใช้บัณฑิต การจ้างงานบัณฑิต และความยั่งยืนสูงสุด ในขณะที่มหาวิทยาลัยมหิดลเป็นมหาวิทยาลัยที่มีคะแนนในด้านอัตราส่วนนักศึกษาต่ออาจารย์สูงที่สุด

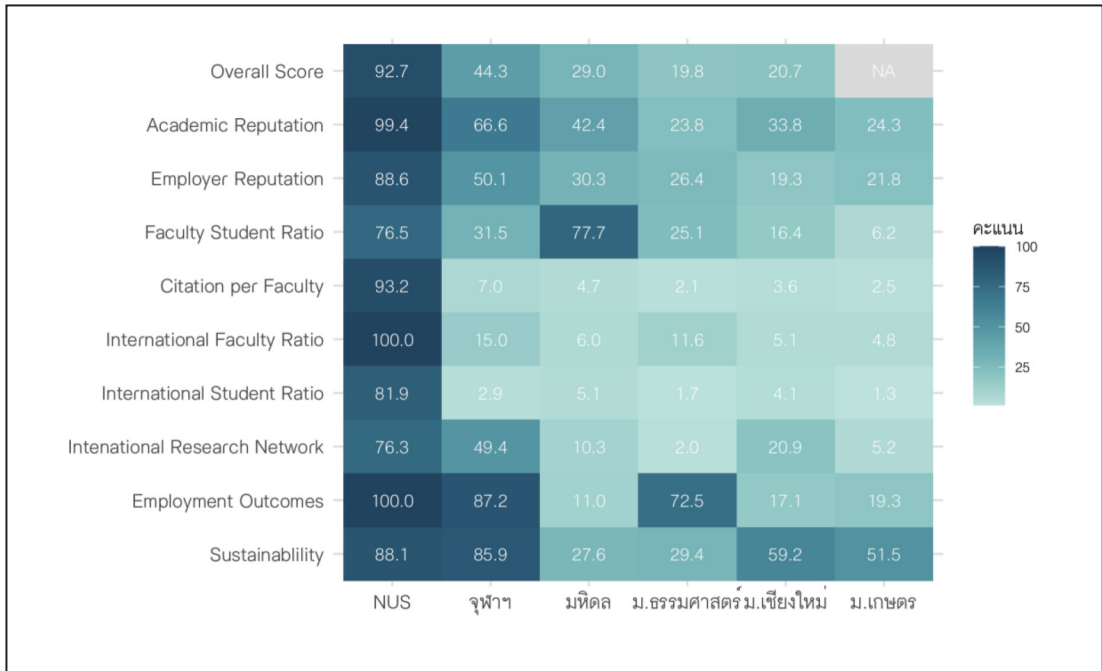

ภาพ 5.41 คะแนนผลการจัดอันดับของมหาวิทยาลัยไทย โดย QS เปรียบเทียบกับมหาวิทยาลัยแห่งชาติสิงคโปร์ ปี ค.ศ. 2024 จำแนกรายด้าน

2.5.3 ร้อยละของประชากรวัยแรงงาน (15-59 ปี) ที่มีการศึกษาระดับมัธยมศึกษาตอนปลาย หรือเทียบเท่าขึ้นไปเพิ่มขึ้น (ตัวชี้วัด 5.9)

เนื่องจากไม่สามารถหาข้อมูลสนับสนุนตัวชี้วัด 5.9 นี้ได้ อย่างไรก็ตาม ฐานข้อมูลสถิติการศึกษาของสำนักงานสถิติแห่งชาติมีการรายงานจำนวนปีการศึกษาเฉลี่ยของประชากรจำแนกตามกลุ่มอายุ ผู้วิจัยจึงเลือกใช้ข้อมูลดังกล่าวเพื่อสะท้อนตัวชี้วัดนี้ จากภาพ 5.42 พบว่า จำนวนปีที่ได้รับการศึกษาเฉลี่ยของประชากรวัยแรงงานมีแนวโน้มเพิ่มขึ้นอย่างต่อเนื่อง โดยประชากรเพศหญิงมีแนวโน้มที่จะมีจำนวนปีที่ได้รับการศึกษามากกว่าเพศชาย เมื่อพิจารณาในปี พ.ศ. 2564 พบว่าจำนวนปีที่ได้รับการศึกษาโดยเฉลี่ยของประชากรวัยแรงงานมีค่าเท่ากับ 9.96 ปี ซึ่งน้อยกว่า 12 ปี สะท้อนว่า โดยเฉลี่ยแล้วประชากรวัยแรงงานยังมีการศึกษาที่ต่ำกว่าระดับมัธยมศึกษาตอนปลายหรือเทียบเท่า

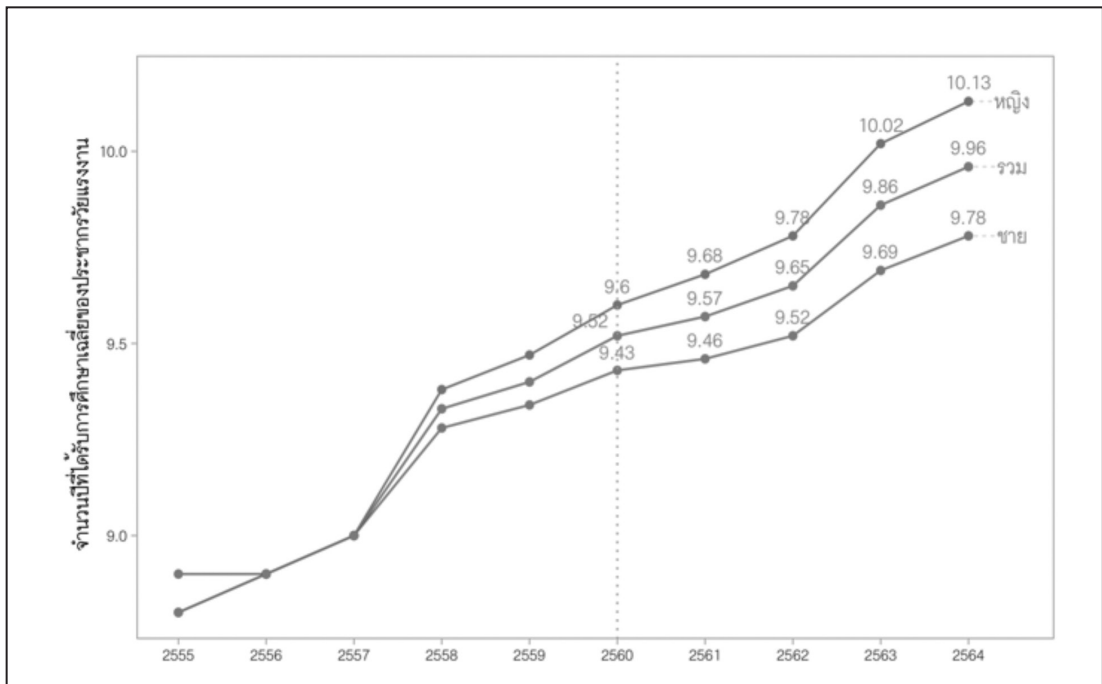

ภาพ 5.42 จำนวนปีที่ได้รับการศึกษาเฉลี่ยของประชากรวัยแรงงาน (15-59 ปี)

2.5.4 อัตราการได้งานทำ/ประกอบอาชีพอิสระของผู้สำเร็จการศึกษา ระดับอุดมศึกษา (ไม่นับศึกษาต่อ) ภายในระยะเวลา 1 ปี เพิ่มขึ้น (ตัวชี้วัด 5.10)

เมื่อพิจารณาอัตราการได้งานทำของผู้สำเร็จการศึกษาระดับอุดมศึกษา พบว่า ยังไม่บรรลุเกณฑ์เป้าหมายที่กำหนดไว้เท่ากับร้อยละ 75 นอกจากนี้ เมื่อพิจารณาแนวโน้มของอัตราการได้งานทำดังกล่าวในช่วงปี พ.ศ. 2560-2564 จากภาพ 5.43 พบว่า ในช่วงปี 2560-2562 อัตราการได้งานทำของผู้สำเร็จการศึกษามีแนวโน้มคงที่อยู่ที่ร้อยละ 60.00 และมีแนวโน้มลดลงเหลือร้อยละ 41.70 ในปี 2563 แล้วจึงเพิ่มขึ้นเป็นร้อยละ 52.60 ในปี พ.ศ. 2564

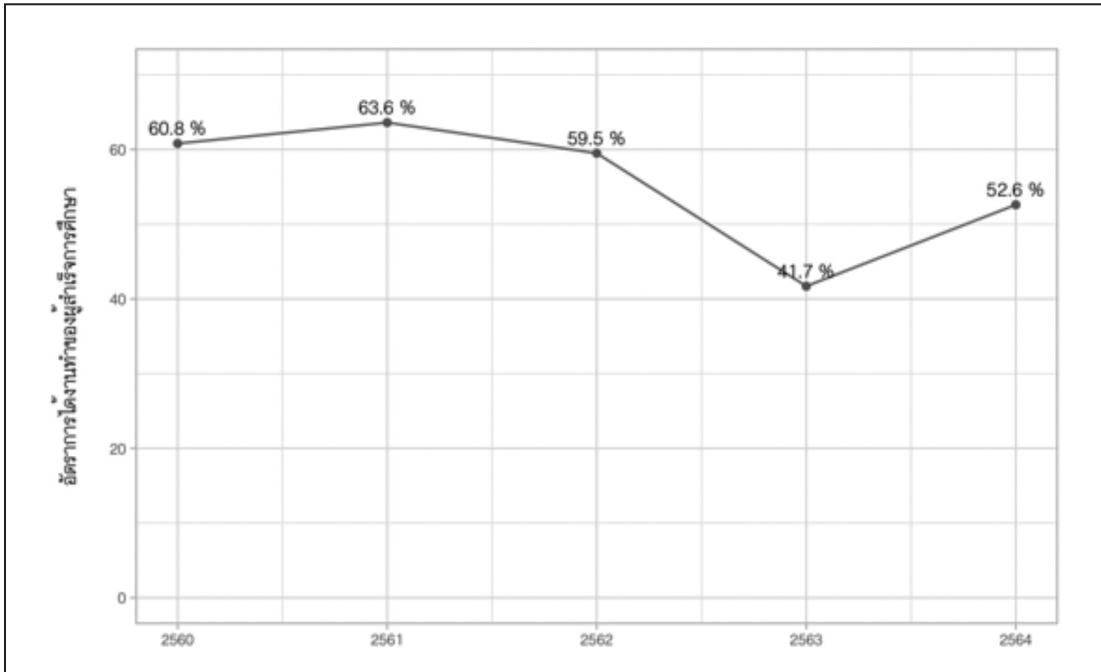

ภาพ 5.43 อัตราการได้งานทำ/การประกอบอาชีพอิสระของผู้สำเร็จการศึกษา ระหว่างปี พ.ศ. 2560-2564

นอกจากนี้ คณะผู้วิจัยยังดำเนินการวิเคราะห์ลักษณะการทำงานของผู้สำเร็จการศึกษาว่า ได้งานที่ตรงกับวุฒิการศึกษาของตนเองหรือไม่ อย่างไร ผลการวิเคราะห์ในภาพ 5.44 แสดงให้เห็นว่า ในช่วงปี พ.ศ. 2560-2564 ผู้สำเร็จการศึกษาที่ได้งานทำส่วนใหญ่ได้งานที่ตรงกับวุฒิการศึกษา

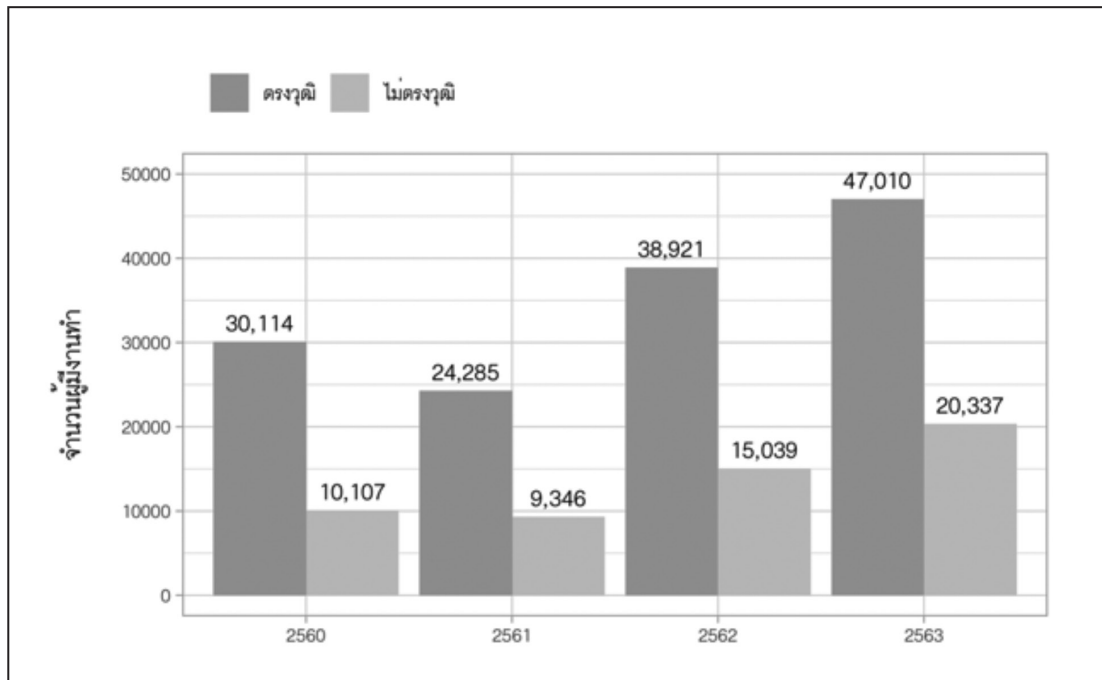

ภาพ 5.44 จำนวนผู้จ้างทำ จำแนกตามลักษณะงาน/การประกอบอาชีพ

❖ บทสรุป

ผลการประเมินการดำเนินงานการจัดการศึกษาตามตัวชี้วัดเป้าหมายของแผนการศึกษาแห่งชาติ พ.ศ. 2560-2579 ในระยะ 5 ปีแรกของแผน (พ.ศ. 2560-2564) ในภาพรวม พบว่า ส่วนใหญ่ยังไม่ประสบผลสำเร็จตามเกณฑ์ที่คาดหวังของแผนการศึกษาแห่งชาติ โดยในภาพรวม พบว่า มีตัวชี้วัดที่บรรลุตามเกณฑ์เป้าหมายของแผนการศึกษาแห่งชาติจำนวน 18 ตัวชี้วัด คิดเป็นร้อยละ 32.73 ของตัวชี้วัดตามเป้าหมายทั้งหมดของแผนการศึกษาแห่งชาติ (55 ตัวชี้วัด) และคิดเป็นร้อยละ 43.90 ของตัวชี้วัดที่มีข้อมูลเพียงพอสำหรับการประเมิน (41 ตัวชี้วัด)

สำหรับในส่วนของผลกระทบที่เกิดขึ้นจากการดำเนินงานจัดการศึกษาตามแผนการศึกษาแห่งชาติ จากการศึกษาสภาพการดำเนินงานตามแผนการศึกษาแห่งชาติของหน่วยงานต่าง ๆ ด้วยการวิเคราะห์จากข้อมูลเชิงคุณภาพ โดยการสัมภาษณ์ผู้บริหารหรือผู้แทน ครูอาจารย์ บุคลากร และนักเรียนนิสิตนักศึกษา สามารถสรุปผลกระทบที่เกิดขึ้นเป็น 2 ด้าน คือ ผลกระทบทางลบ และผลกระทบทางบวก กล่าวคือ จากสถานการณ์การแพร่ระบาดของเชื้อไวรัสโควิด 19 ในช่วงปี พ.ศ. 2562-2564 ส่งผลต่อการดำเนินการจัดการเรียนการสอนของสถานศึกษาในทุกกระดับ รวมถึงการจัดกิจกรรม/โครงการในทุกระดับหน่วยงานที่เกี่ยวข้อง ทำให้การดำเนินการทุกอย่างเป็นไปในลักษณะไม่ครบถ้วนสมบูรณ์ บางโครงการ/กิจกรรมไม่สามารถดำเนินการได้ หรือดำเนินได้ไม่เต็มที่ จึงส่งผลกระทบทางลบแก่ผู้เรียนโดยตรง อาจทำให้ผลการดำเนินงานไม่บรรลุตามเป้าหมายที่ตั้งไว้

อย่างไรก็ตาม ในขณะเดียวกันก็มีผลกระทบทางบวกเกิดขึ้นหลายประการ ได้แก่ 1) จากสถานการณ์การแพร่ระบาดของเชื้อไวรัสโควิด 19 ทำให้ต้องมีการจัดการเรียนการสอนแบบออนไลน์ จึงทำให้ผู้สอนต้องมีการปรับตัวเพื่อการเรียนรู้และพัฒนาตนเองให้มีความรู้ความสามารถในการจัดการเรียนการสอนโดยใช้สื่อเทคโนโลยีที่เหมาะสม 2) ผู้เรียนมีการพัฒนาตนเองในด้านการใช้เทคโนโลยี เพื่อให้สามารถศึกษาค้นคว้าและเรียนรู้เพิ่มเติมได้ด้วยตนเอง 3) สถานศึกษาและหน่วยงานที่เกี่ยวข้องมีการจัดโครงการเพื่อพัฒนาผู้สอนให้มีศักยภาพเพียงพอต่อการจัดการเรียนการสอนที่รองรับการเปลี่ยนแปลงรูปแบบการเรียนการสอนแบบใหม่ เช่น การจัดอบรมเกี่ยวกับเทคนิคการจัดการเรียนการสอน การใช้สื่อการสอนที่เหมาะสมกับผู้เรียนในแต่ละระดับและแต่ละรายวิชา 4) ผู้ปกครองให้ความสนใจและเอาใจใส่บุตรหลานที่ต้องปรับเปลี่ยนรูปแบบการเรียนเป็นออนไลน์มากขึ้น โดยให้ความร่วมมือในการดูแลและกำกับติดตามบุตรหลานมากขึ้น ทำให้เกิดการประสานความร่วมมือกันระหว่างบ้านและโรงเรียนมากขึ้นอย่างชัดเจน

นอกจากนี้ มีผลกระทบทางบวกจากการจัดการศึกษาตามแผนการศึกษาแห่งชาติคือ ทำให้ผู้สอนมีแนวทางในการจัดการศึกษา มีแนวทางที่จะพัฒนาคุณภาพการศึกษา และพัฒนาคุณภาพชีวิตของผู้เรียน อันเกิดจากการที่ผู้เรียนได้รับการพัฒนาตนเองทั้งด้านความรู้ ทักษะทางวิชาการ ทักษะด้านภาษา ตลอดจนทักษะทางสังคม ทักษะการสร้างความสัมพันธ์และอยู่ร่วมกันกับผู้อื่น รวมถึงการได้รับการพัฒนาและปลูกฝังคุณลักษณะที่พึงประสงค์ เป็นผลให้ผู้เรียนในกลุ่มที่จบการศึกษาไปแล้วในแต่ละระดับสามารถนำความรู้ที่ได้จากการเรียนไปใช้ในหน้าที่การงานได้เป็นอย่างดี สามารถเข้าศึกษาต่อในระดับที่สูงขึ้น และมีทักษะทางอาชีพที่สอดคล้องกับความต้องการของท้องถิ่นมากขึ้น รวมทั้งเป็นภาคีเครือข่ายที่เป็นกำลังสำคัญในการสนับสนุนการจัดการศึกษาในแต่ละระดับได้ต่อไปในอนาคต ตลอดจนเกิดผลที่มีได้คาดหวังซึ่งเกิดขึ้นกับกลุ่มผู้บริหารและบุคลากรของหน่วยงานที่เกี่ยวข้องในการจัดการศึกษามีความร่วมมือในการทำงานร่วมกัน ช่วยเหลือกัน ก่อให้เกิดภาคีเครือข่ายที่เข้มแข็งทั้งภายในและภายนอกหน่วยงาน ทั้งภาครัฐและภาคเอกชน

บทที่ 6

ปัจจัยความสำเร็จ และปัจจัยที่เป็นอุปสรรคของการจัดการศึกษา ตามแผนการศึกษาแห่งชาติ พ.ศ. 2560-2579 ในระยะ 5 ปีแรกของแผน (พ.ศ. 2560-2564)

ผลการวิเคราะห์ปัจจัยความสำเร็จ และปัจจัยที่เป็นอุปสรรคของการจัดการศึกษาตามแผนการศึกษาแห่งชาติ พ.ศ. 2560-2579 ในระยะ 5 ปีแรกของแผน (พ.ศ. 2560-2564) ที่นำเสนอในบทนี้ ประกอบด้วย 4 ตอน ครอบคลุมปัจจัยความสำเร็จ และปัจจัยที่เป็นอุปสรรคของการจัดการศึกษาตามแผนการศึกษาแห่งชาติของหน่วยงานที่เกี่ยวข้องในการจัดการศึกษาขั้นพื้นฐาน การจัดการศึกษาประเภทอาชีวศึกษา และการจัดการศึกษาระดับอุดมศึกษา ซึ่งได้มาโดยการวิเคราะห์เนื้อหาของข้อมูลที่ได้จากการสัมภาษณ์ผู้บริหารและบุคลากรของหน่วยงานต่าง ๆ ที่เกี่ยวข้องในการจัดการศึกษา ทั้งในระดับส่วนกลาง ส่วนภูมิภาค และสถานศึกษา โดยมีรายละเอียดดังนี้

- ตอนที่ 1 ปัจจัยความสำเร็จ และปัจจัยที่เป็นอุปสรรคของการจัดการศึกษาตามแผนการศึกษาแห่งชาติ พ.ศ. 2560-2579 ในระยะ 5 ปีแรกของแผน (พ.ศ. 2560-2564) ของหน่วยงานที่เกี่ยวข้องในการจัดการศึกษาขั้นพื้นฐาน
- ตอนที่ 2 ปัจจัยความสำเร็จ และปัจจัยที่เป็นอุปสรรคของการจัดการศึกษาตามแผนการศึกษาแห่งชาติ พ.ศ. 2560-2579 ในระยะ 5 ปีแรกของแผน (พ.ศ. 2560-2564) ของหน่วยงานที่เกี่ยวข้องในการจัดการศึกษาประเภทอาชีวศึกษา
- ตอนที่ 3 ปัจจัยความสำเร็จ และปัจจัยที่เป็นอุปสรรคของการจัดการศึกษาตามแผนการศึกษาแห่งชาติ พ.ศ. 2560-2579 ในระยะ 5 ปีแรกของแผน (พ.ศ. 2560-2564) ของหน่วยงานที่เกี่ยวข้องในการจัดการศึกษาระดับอุดมศึกษา
- ตอนที่ 4 ปัจจัยความสำเร็จ และปัจจัยที่เป็นอุปสรรคในการดำเนินงานของหน่วยงานส่วนกลางที่สนับสนุนการจัดการศึกษาตามแผนการศึกษาแห่งชาติ พ.ศ. 2560-2579 ในระยะ 5 ปีแรกของแผน (พ.ศ. 2560-2564)

❖ ตอนที่ 1 ปัจจัยความสำเร็จ และปัจจัยที่เป็นอุปสรรคของการจัดการศึกษาตามแผนการศึกษาแห่งชาติ พ.ศ. 2560-2579 ในระยะ 5 ปีแรกของแผน (พ.ศ. 2560-2564) ของหน่วยงานที่เกี่ยวข้องในการจัดการศึกษาขั้นพื้นฐาน

หน่วยงานที่เกี่ยวข้องในการจัดการศึกษาขั้นพื้นฐาน ประกอบด้วย สำนักงานคณะกรรมการการศึกษาขั้นพื้นฐาน (สพฐ.) สำนักงานปลัดกระทรวงศึกษาธิการ (สป.ศธ.) ที่มีหน่วยงานในสังกัดคือ สำนักงานคณะกรรมการส่งเสริมการศึกษาเอกชน (สช.) และสำนักงานส่งเสริมการศึกษานอกระบบและการศึกษาตามอัธยาศัย (กศน.) ที่ร่วมการจัดการศึกษาขั้นพื้นฐาน และยังรวมไปถึงกรมส่งเสริมการปกครองท้องถิ่น (สอ.) สำนักงานคณะกรรมการการอาชีวศึกษา (สอศ.) ที่มีส่วนร่วมในการจัดการศึกษาขั้นพื้นฐานประเภทอาชีวศึกษาด้วยเช่นกัน ซึ่งในส่วนของการจัดการศึกษาประเภทอาชีวศึกษานั้นคณะผู้วิจัยจะขอเสนอรายละเอียดในตอนต่อไป

1.1 ปัจจัยความสำเร็จและปัจจัยที่เป็นอุปสรรคในการดำเนินการจัดการศึกษาตามแผนการศึกษาแห่งชาติของสำนักงานคณะกรรมการการศึกษาขั้นพื้นฐาน (สพฐ.) และหน่วยงานในสังกัด

เมื่อพิจารณาปัจจัยความสำเร็จและปัจจัยที่เป็นอุปสรรคในการดำเนินการจัดการศึกษาตามแผนการศึกษาแห่งชาติในระยะ 5 ปีแรกของแผน (พ.ศ. 2560-2564) ผลการวิเคราะห์ข้อมูลจากการสัมภาษณ์ผู้บริหารและบุคลากรของสำนักงานคณะกรรมการการศึกษาขั้นพื้นฐาน (สพฐ.) สำนักงานเขตพื้นที่การศึกษาประถมศึกษา (สพป.) สำนักงานเขตพื้นที่การศึกษามัธยมศึกษา (สพม.) รวมถึงสถานศึกษาต่าง ๆ ในสังกัด สพป. และ สพม. พบว่า มีปัจจัยความสำเร็จ และปัจจัยที่เป็นอุปสรรคในการดำเนินการจัดการศึกษาตามแผนการศึกษาแห่งชาติ ดังต่อไปนี้

ปัจจัยความสำเร็จ

หน่วยงานส่วนกลาง: สำนักงานคณะกรรมการการศึกษาขั้นพื้นฐาน

จากการให้ข้อมูลของสำนักงานคณะกรรมการการศึกษาขั้นพื้นฐาน (สพฐ.) พบว่า ปัจจัยแห่งความสำเร็จหรือเงื่อนไขที่ทำให้ สพฐ. สามารถดำเนินการจัดการศึกษาตามแผนการศึกษาแห่งชาติได้อย่างเป็นไปตามเป้าหมาย ประกอบด้วย 1) คุณภาพของบุคลากรทั้งในระดับส่วนกลาง ส่วนภูมิภาค และสถานศึกษา 2) งบประมาณในการดำเนินการ 3) การสร้างเครือข่ายความร่วมมือ/การมีส่วนร่วมของหน่วยงานต่าง ๆ ทั้งภายในและภายนอกหน่วยงาน 4) ระบบฐานข้อมูลของหน่วยงานในระดับต่าง ๆ และ 5) ระบบการกำกับติดตามและประเมินผลการดำเนินงาน

หน่วยงานส่วนภูมิภาค: สำนักงานเขตพื้นที่การศึกษาประถมศึกษา และสำนักงานเขตพื้นที่การศึกษามัธยมศึกษา

สำนักงานเขตพื้นที่การศึกษาประถมศึกษา

ผลการวิเคราะห์ข้อมูลที่ได้จากการสัมภาษณ์ผู้บริหารหรือผู้แทนผู้บริหารสำนักงานเขตพื้นที่การศึกษาประถมศึกษา (สพป.) ในส่วนของปัจจัยและเงื่อนไขความสำเร็จในการจัดการศึกษาตามแผนการศึกษาแห่งชาติ พ.ศ. 2560-2579 สรุปได้ดังนี้

1) ผู้บริหารมีความรู้ความสามารถและวิสัยทัศน์ในการบริหารจัดการที่เป็นระบบ สามารถสร้างความตระหนัก ความรู้ความเข้าใจ และการยอมรับให้กับบุคลากรและหน่วยงานที่เกี่ยวข้องในการขับเคลื่อนการจัดการศึกษาตามแผนการศึกษาแห่งชาติได้ 2) บุคลากรมีความรู้ความสามารถพร้อมรับการเปลี่ยนแปลง มุ่งมั่นตั้งใจและมีส่วนร่วมในการปฏิบัติงานเป็นอย่างดี มีความร่วมมือร่วมใจเพื่อให้การปฏิบัติงานบรรลุตามเป้าหมายไปในทิศทางเดียวกันจนกลายเป็นวัฒนธรรมองค์กรที่เข้มแข็ง 3) การมีเครือข่ายความร่วมมือที่ดีกับหน่วยงานต่าง ๆ ทั้งภาครัฐและเอกชน ทำให้สามารถระดมทรัพยากรในท้องถิ่นไม่ว่าจะเป็นกำลังคน กำลังงบประมาณที่ใช้ในการจัดกิจกรรม/โครงการต่าง ๆ ได้ตามแผนที่กำหนดไว้ และ 4) การมีระบบในการกำกับติดตามและประเมินผลการปฏิบัติงานที่ชัดเจน ต่อเนื่อง มีประสิทธิภาพ ไม่เพิ่มภาระให้กับบุคลากรในหน่วยงานที่เกี่ยวข้องในการจัดทำเอกสารรายงานต่าง ๆ ที่มีความซ้ำซ้อนกัน

สำนักงานเขตพื้นที่การศึกษามัธยมศึกษา

สำหรับการดำเนินงานของสำนักงานเขตพื้นที่การศึกษามัธยมศึกษา (สพม.) พบปัจจัยความสำเร็จที่ทำให้สามารถเป็นตัวกลางในการขับเคลื่อนและส่งต่อภารกิจหรือนโยบายจากหน่วยงานส่วนกลางไปยังสถานศึกษาในการจัดการศึกษาตามแผนการศึกษาแห่งชาติได้อย่างมีประสิทธิภาพ มีดังนี้

1) การสร้างการรับรู้และความเข้าใจเกี่ยวกับวิสัยทัศน์ พันธกิจ เป้าประสงค์ และกลยุทธ์ของสำนักงานเขตพื้นที่การศึกษา นโยบายและทิศทางการจัดการศึกษาขั้นพื้นฐานของสำนักงานคณะกรรมการการศึกษาขั้นพื้นฐาน รวมถึงเป้าหมายและสาระที่เกี่ยวข้องกับการจัดการศึกษาตามแผนการศึกษาแห่งชาติ ให้บุคลากรทุกระดับรับรู้ และเข้าใจตรงกันอย่างทั่วถึง และมีการดำเนินการสร้างความเข้าใจอย่างเป็นกัลยาณมิตร 2) การบริหารงานแบบมีส่วนร่วม โดยเปิดโอกาสให้ผู้เกี่ยวข้องจากทุกภาคส่วนมีส่วนร่วมแสดงความคิดเห็น ให้ข้อมูลสะท้อนผลการดำเนิน แลกเปลี่ยนวิธีการแก้ไข โดยหมายรวมถึงตั้งแต่การบริหารงานด้านกระบวนการจัดทำแผนปฏิบัติงานของหน่วยงานหรือการกำหนดโครงการและกิจกรรมต่าง ๆ ตลอดจนกระบวนการกำกับติดตามที่ทำให้เกิดการมีส่วนร่วมและรับรู้การดำเนินการ รวมถึงผลลัพธ์ร่วมกันของผู้เกี่ยวข้อง เพื่อให้สถานศึกษาได้มองเห็นแนวทางการปฏิบัติที่ดีจากหน่วยงานอื่น เล็งเห็นเป้าหมายของการพัฒนาในทิศทางเดียวกัน และกระตุ้นการดำเนินงานเพื่อให้มีประสิทธิภาพอยู่เสมอ 3) การออกแบบนโยบายหรือแนวทาง

การดำเนินงานที่สอดคล้องกับลักษณะและบริบทของพื้นที่ รวมถึงสถานการณ์หรือแนวโน้มในอนาคต ซึ่งถือว่าเป็นหนึ่งในปัจจัยความสำเร็จของการดำเนินงานตามแผนการศึกษาแห่งชาติ ให้สามารถดำเนินการได้จริงและทำให้เกิดผลลัพธ์ที่สูงสุดกับผู้เรียนหรือผู้เกี่ยวข้องในพื้นที่นั้น ๆ

4) การสร้างภาคีเครือข่ายความร่วมมือในการช่วยเหลือ สนับสนุนการดำเนินการจัดการศึกษาของ สพฐ. และหน่วยงานที่เกี่ยวข้อง 5) ลักษณะของบุคลากรในหน่วยงาน ประกอบด้วย ผู้บริหารที่ต้องมีวิสัยทัศน์ และเห็นความสำคัญของการจัดการศึกษาตามแผนการศึกษาแห่งชาติ และบุคลากรในหน่วยงานต้องมีความคิดที่ยืดหยุ่น พร้อมเปิดรับและปรับตัว ปรับการทำงานให้เป็นไปตามนโยบายหรือความมุ่งหมายของแผนการศึกษาแห่งชาติ และ 6) การกำกับติดตามและประเมินผล และฐานข้อมูล โดยมีกระบวนการกำกับติดตามผลอย่างต่อเนื่อง สม่ำเสมอ และหลากหลายรูปแบบทั้งที่เป็นทางการและไม่เป็นทางการ รวมถึงมีฐานข้อมูลที่ทันสมัย เป็นศูนย์กลางที่ทุกหน่วยงานสามารถใช้ร่วมกันได้

หน่วยงานระดับสถานศึกษา: สถานศึกษาสังกัดสำนักงานเขตพื้นที่การศึกษาประถมศึกษา และสำนักงานเขตพื้นที่การศึกษามัธยมศึกษา

สถานศึกษาสังกัดสำนักงานเขตพื้นที่การศึกษาประถมศึกษา

ในการขับเคลื่อนแผนการศึกษาแห่งชาติสู่การปฏิบัติของสถานศึกษาสังกัด สพป. พบว่า ส่วนใหญ่ผู้บริหารหรือผู้แทนระบุว่าปัจจัยความสำเร็จดังนี้คือ 1) การสร้างเครือข่ายความร่วมมือ การมีส่วนร่วมในการพัฒนาคุณภาพของสถานศึกษาจากบุคคลหรือหน่วยงานที่เกี่ยวข้องทั้งในและนอกสถานศึกษา ทั้งภาครัฐและเอกชน อย่างเป็นระบบและต่อเนื่อง 2) การได้รับงบประมาณสนับสนุนที่สอดคล้องและเพียงพอในการจัดกิจกรรมและโครงการตามแผนปฏิบัติการประจำปีของสถานศึกษา 3) การมีระบบการนิเทศ กำกับติดตามที่เข้มแข็ง ทำให้การดำเนินงานทุกอย่างเป็นไปตามแผนที่กำหนดไว้ 4) ผู้บริหารมีวิสัยทัศน์ มีเป้าหมายที่ชัดเจน มีความสามารถและมุ่งมั่นในการบริหารจัดการ มีภาวะผู้นำด้านดิจิทัล รู้ทันเหตุการณ์ มอบหมายงานให้เหมาะสมกับบุคคล 5) บุคลากรของสถานศึกษามีความตระหนักในหน้าที่และมีความร่วมมือกันเป็นอย่างดี มุ่งมั่นทำงานให้สำเร็จตามเป้าหมาย แต่มีบางสถานศึกษาระบุปัจจัยความสำเร็จที่มีต่อการจัดการศึกษา 6) คุณลักษณะ และคุณภาพของบุคลากรซึ่งเป็นคนที่มีความรับผิดชอบต่อหน้าที่ มีแผนในการทำงานที่เป็นระบบและเป็นคนมีจิตอาสา ชอบช่วยเหลือผู้อื่นไม่เห็นแก่ตัว 7) การบริหารงานบุคคลที่เป็นระบบ ยุติธรรม โปร่งใส ตรวจสอบได้ สร้างแรงจูงใจหรือให้รางวัลกับคนที่ทำความดีตั้งใจทำงานให้สำเร็จ 8) ระบบฐานข้อมูลสารสนเทศของสถานศึกษาที่มีความเป็นระบบ ครบถ้วนสมบูรณ์ สามารถนำมาใช้ประโยชน์ในการพัฒนาระบบบริหาร การจัดการเรียนการสอนได้อย่างมีประสิทธิภาพ นอกจากนี้ยังมีปัจจัยความสำเร็จที่ถูกกล่าวถึงเพิ่มเติมคือ 9) มีสถานที่ที่มีบรรยากาศเอื้อต่อการเรียนรู้ รวมถึงมีระบบสาธารณูปโภคที่พร้อมใช้ สะดวก สะอาด ปลอดภัย 10) การเชื่อมโยงนโยบายที่ได้รับมอบหมาย

มาใหม่ให้สอดคล้องกับกิจกรรมหรือโครงการเดิมที่ครูทำอยู่แล้ว และ 11) ความเข้มแข็งของศิษย์เก่าและความร่วมมือของผู้ปกครอง ซึ่งจะทำให้สถานศึกษาได้รับการสนับสนุนปัจจัยหลายอย่าง เช่น งบประมาณ วัสดุอุปกรณ์ กำลังแรงงาน

สถานศึกษาสังกัดสำนักงานเขตพื้นที่การศึกษามัธยมศึกษา

ในการดำเนินงานของสถานศึกษาภายใต้สังกัดสำนักงานเขตพื้นที่การศึกษามัธยมศึกษา (สพม.) พบปัจจัยความสำเร็จที่ทำให้สามารถจัดการศึกษาตามแผนการศึกษาแห่งชาติอย่างมีประสิทธิภาพนั้น มีปัจจัยที่สอดคล้องกันดังนี้

1) ความสามัคคีร่วมมือร่วมใจกันของบุคลากร เครือข่ายต่าง ๆ ในพื้นที่ ทั้งหน่วยงานทางการศึกษา ภาคเอกชน รัฐวิสาหกิจ เช่น เครือข่ายความร่วมมือกับโรงเรียนในเขตพื้นที่ด้วยกัน และในระดับมหาวิทยาลัย ซึ่งนอกจากเป็นการช่วยเหลือสนับสนุนด้านทรัพยากรต่าง ๆ การให้ความร่วมมือด้านการจัดการความรู้แล้ว การมีเครือข่ายที่เข้มแข็งสามารถช่วยสนับสนุนในด้านงบประมาณที่จำเป็นด้วย เช่น การมีสมาคมศิษย์เก่า หรือเครือข่ายผู้ปกครองที่เข้มแข็ง 2) ความสำคัญของผู้นำหรือผู้บริหารด้านการยกระดับคุณภาพการศึกษาที่จะเป็นผู้นำในการขับเคลื่อนทั้งในด้านนโยบาย การปฏิบัติ และการจัดการการสนับสนุนที่เกี่ยวข้องเพื่อผลักดันให้สถานศึกษาสามารถดำเนินการจัดการศึกษาให้เป็นไปตามเป้าประสงค์และเกิดผลลัพธ์กับผู้เรียนได้มากที่สุด 3) การมีกระบวนการทำงานที่สถานศึกษาเปิดโอกาสให้ผู้ที่มีส่วนเกี่ยวข้องต่าง ๆ ทั้งผู้บริหาร ครูผู้สอน ครูฝ่ายงานต่าง ๆ นักเรียน ตลอดจนผู้ปกครองเข้ามามีส่วนร่วมในการแสดงความคิดเห็น การสะท้อนปัญหาหรือความต้องการจำเป็นในการจัดการศึกษา รวมถึงร่วมกันเสนอแนวทางการแก้ไข จะช่วยให้สามารถจัดการศึกษาได้อย่างราบรื่นและตรงจุด และ 4) การมีความพร้อมด้านทรัพยากรในการจัดการเรียนการสอนครอบคลุมทุกกลุ่มสาระ เช่น อุปกรณ์วิทยาศาสตร์ อุปกรณ์การเรียนรู้ที่เป็นสื่อเทคโนโลยีดิจิทัล อุปกรณ์การกีฬาต่าง ๆ เพื่อที่นักเรียนจะสามารถใช้ในการทำความเข้าใจสาระเนื้อหาและฝึกฝนทักษะที่จำเป็น ซึ่งจะนำไปสู่การพัฒนาและการเกิดการเรียนรู้ที่มีประสิทธิภาพ

ปัจจัยที่เป็นอุปสรรค

หน่วยงานส่วนกลาง: สำนักงานคณะกรรมการการศึกษาขั้นพื้นฐาน

ในการดำเนินงานของ สพฐ. พบว่า ปัจจัยที่เป็นอุปสรรคในการดำเนินงานตามแผนการศึกษาแห่งชาติ ประกอบด้วย 1) การที่มีโครงสร้างการบริหารบางส่วนยังไม่ชัดเจน 2) ผู้บริหารหน่วยงานในระดับเขตพื้นที่และสถานศึกษาบางส่วนยังไม่สามารถนำแผนแม่บทของ สพฐ. ไปสู่การปฏิบัติให้สำเร็จได้อย่างเป็นรูปธรรม และ 3) ขาดการประชาสัมพันธ์รายละเอียดเกี่ยวกับการดำเนินงานตามแผนกับผู้ที่เกี่ยวข้องทุกระดับตั้งแต่ผู้บริหารระดับเขต สถานศึกษา พ่อแม่ผู้ปกครอง และประชาชน เพื่อให้เกิดการมีส่วนร่วมจากทุกภาคส่วนอย่างต่อเนื่อง

หน่วยงานส่วนภูมิภาค: สำนักงานเขตพื้นที่การศึกษาประถมศึกษา และสำนักงานเขตพื้นที่การศึกษามัธยมศึกษา

สำนักงานเขตพื้นที่การศึกษาประถมศึกษา

ปัจจัยที่เป็นอุปสรรคในการดำเนินงานการจัดการศึกษาตามแผนการศึกษาแห่งชาติของสำนักงานเขตพื้นที่การศึกษาประถมศึกษา (สพป.) โดยภาพรวมสรุปได้ดังนี้ 1) การจัดสรรงบประมาณที่ไม่เพียงพอ ลำช้า และไม่ตอบสนองต่อความต้องการของพื้นที่และขนาดสถานศึกษา 2) บุคลากรที่เกี่ยวข้องยังไม่พร้อมรับการเปลี่ยนแปลง และมีความรู้ความเข้าใจไม่ชัดเจนเพียงพอเกี่ยวกับแผนการศึกษาแห่งชาติในการที่จะนำไปสู่การดำเนินงานตามแผนที่กำหนดได้อย่างเป็นรูปธรรม 3) ผู้บริหารและนโยบายมีการเปลี่ยนแปลงบ่อย ทำให้ขาดความต่อเนื่องในการดำเนินงาน และ 4) ขาดอุปกรณ์เทคโนโลยีที่ทันสมัย รวมถึงบุคลากรที่มีความรู้ความเชี่ยวชาญทางด้านเทคโนโลยี

สำนักงานเขตพื้นที่การศึกษามัธยมศึกษา

ในการดำเนินงานของสำนักงานเขตพื้นที่การศึกษามัธยมศึกษา (สพม.) พบปัจจัยที่เป็นอุปสรรคต่อการจัดการศึกษาตามแผนการศึกษาแห่งชาติ ทำให้ไม่สามารถขับเคลื่อนและส่งต่อภารกิจหรือนโยบายจากหน่วยงานส่วนกลางไปยังสถานศึกษาได้อย่างมีประสิทธิภาพนั้น มีปัจจัยที่สอดคล้องกันดังนี้ 1) การจัดสรรงบประมาณที่ไม่ทันเวลา การจัดสรรงบประมาณที่ไม่เพียงพอ และในบางครั้งไม่สอดคล้องกับความต้องการของพื้นที่ 2) การขาดแคลนบุคลากร บุคลากรมีจำนวนน้อยไม่ครบตามกรอบอัตรากำลัง บางหน่วยงานบุคลากรที่มีความสามารถเฉพาะส่วนงานมีไม่เพียงพอ ส่งผลให้การดำเนินงานตามแผนการศึกษาแห่งชาติ ในระยะ 5 ปีแรกของแผน เป็นไปอย่างมีประสิทธิภาพในระดับหนึ่งเท่านั้น 3) ตัวชี้วัดของแผนการศึกษาแห่งชาติ บางส่วนไม่สอดคล้องกับบริบทหรือสภาพปัญหาและความต้องการเร่งด่วนของสถานศึกษา ทำให้ยากต่อการนำสู่การปฏิบัติจริงในพื้นที่ รวมถึงเนื้อหาสาระของแผนที่มีรายละเอียดซับซ้อน ยากต่อการทำความเข้าใจได้ครบถ้วน และ 4) การเปลี่ยนแปลงนโยบาย และการเปลี่ยนแปลงผู้บริหาร ทำให้การส่งต่อหรือการดำเนินการตามนโยบายหรือภารกิจอาจเกิดการติดขัด ไม่ต่อเนื่อง ส่งผลให้การจัดการศึกษาไม่ได้ประสิทธิภาพสูงสุดเท่าที่ควร นอกจากนี้การดำเนินงานบางส่วนมักขาดการบูรณาการกับนโยบายหรือการปฏิบัติเดิมที่เคยมีอยู่ ทำให้หลายครั้งต้องเริ่มกระบวนการใหม่

หน่วยงานระดับสถานศึกษา: สถานศึกษาสังกัดสำนักงานเขตพื้นที่การศึกษาประถมศึกษา และสำนักงานเขตพื้นที่การศึกษามัธยมศึกษา

สถานศึกษาสังกัดสำนักงานเขตพื้นที่การศึกษาประถมศึกษา

ปัจจัยที่เป็นอุปสรรคในการดำเนินงานของสถานศึกษาสังกัด สพป. ที่มีผู้บริหารสถานศึกษา กล่าวถึงสรุปได้ดังนี้ 1) การจัดสรรงบประมาณและทรัพยากรสนับสนุนไม่เพียงพอ ทำให้สถานศึกษาไม่สามารถจัดโครงการหรือกิจกรรมตามที่กำหนดไว้ในแผนปฏิบัติการประจำปีได้ ทำให้ผู้เรียนขาด

โอกาสในการพัฒนาซึ่งจะส่งผลต่อพัฒนาการด้านอื่น ๆ ที่เกี่ยวข้องด้วย 2) นโยบายจากหน่วยงานอื่น มีความซ้ำซ้อนและไม่ชัดเจน ทำให้ครูต้องทำงานหลายอย่าง นอกเหนือจากการทำงานตามบริบทของสถานศึกษา เช่น การทำงานตามนโยบายของผู้อำนวยการเขตพื้นที่การศึกษา การทำงานตามนโยบายของ สพฐ. นโยบายของรัฐมนตรี นโยบายของนายกรัฐมนตรี หรือของหน่วยงานอื่น ๆ ที่ขอความอนุเคราะห์ให้สถานศึกษาช่วยดำเนินการ เป็นการเพิ่มภาระให้กับครู ทำให้ครูไม่สามารถจัดกิจกรรมพัฒนาผู้เรียนได้ตามแผนการสอนที่กำหนดไว้ 3) ระบบการนิเทศ กำกับติดตามและประเมินผลการดำเนินงาน ทำให้ครูต้องใช้เวลาส่วนหนึ่งในการจัดเตรียมเอกสารข้อมูลเพื่อรายงาน อาจมีผลกระทบต่องานในหน้าที่หลักของครู 4) บุคลากรไม่เพียงพอในระดับกลุ่มสาระการเรียนรู้ ทำให้ครูต้องทำหน้าที่สอนแทนโดยไม่มีความรู้ความเชี่ยวชาญที่เพียงพอในกลุ่มสาระการเรียนรู้นั้น ในขณะที่ผู้เรียนก็ขาดโอกาสที่จะได้รับการพัฒนาตามหลักสูตร ซึ่งส่งผลต่อการเรียนในระดับสูงขึ้นไปด้วย 5) สภาพพื้นฐานครอบครัวของนักเรียนบางกลุ่มไม่พร้อมหรือไม่เอื้อต่อการได้รับการพัฒนาอย่างที่ควรจะเป็น 6) การสื่อสารที่ไม่มีประสิทธิภาพ ทำให้เกิดความไม่เข้าใจกันระหว่างสถานศึกษากับพ่อแม่ผู้ปกครองหรือแม้แต่ผู้เรียน ทำให้เกิดปัญหาต่าง ๆ ตามมา 7) การบริหารงานบุคคลที่ไม่เป็นระบบ ขาดความเสมอภาค ไม่ยุติธรรม ทำให้เกิดความแตกแยกในสถานศึกษาและส่งผลกระทบต่อผู้เรียนตามมาด้วย 8) บุคลากรไม่เข้าใจรายละเอียดเกี่ยวกับแผนการศึกษาแห่งชาติ ทำให้ไม่มีเป้าหมายที่ชัดเจนในการปฏิบัติงานการเรียนการสอนตามที่ควรจะเป็น และ 9) การทำงานซ้ำซ้อนของหน่วยงาน บัณฑิตปัญหา ทำให้สถานศึกษาต้องรายงานข้อมูลประเภทเดียวกันซ้ำแล้วซ้ำอีก เสียเวลาในการทำงานตามปกติ

สถานศึกษาสังกัดสำนักงานเขตพื้นที่การศึกษามัธยมศึกษา

การดำเนินงานของสถานศึกษาสังกัดสำนักงานเขตพื้นที่การศึกษามัธยมศึกษา (สพม.) พบปัจจัยที่เป็นอุปสรรคต่อการจัดการศึกษาตามแผนการศึกษาแห่งชาติที่สอดคล้องกัน ดังนี้ 1) การขาดแคลนทรัพยากร ด้านงบประมาณและบุคลากรที่ไม่เพียงพอต่อจำนวนผู้เรียน หรือต่อการสอนในรายวิชาต่าง ๆ 2) ความหลากหลายทางภูมิหลังของผู้เรียน ไม่ว่าจะเป็นฐานะ ครอบครัว หรือความต้องการจำเป็นในการเรียนรู้ที่แตกต่างกัน ซึ่งถือว่าเป็นความท้าทายในการจัดการศึกษาของสถานศึกษาอย่างหนึ่ง ที่ทำให้การจัดการศึกษาต้องหาแนวทางในการดูแลส่งเสริมผู้เรียนทุกกลุ่มให้สามารถเรียนรู้และได้รับการพัฒนาศักยภาพได้อย่างเท่าเทียมและเสมอภาคกัน 3) ภาระงานของครูผู้สอนที่มีจำนวนมาก โดยเฉพาะงานเอกสาร ทำให้มีเวลาไม่เพียงพอในการจัดเตรียมการเรียนการสอนได้อย่างเต็มที่ และ 4) สถานการณ์ความไม่แน่นอนต่าง ๆ ที่เข้ามากระทบต่อการทำงานในเวลาปกติ หรือนโยบายที่เข้ามาอย่างเร่งด่วนทำให้เกิดความไม่สบายใจในการทำงาน หรือทำงานได้ไม่เต็มที่ รวมไปถึงการเปลี่ยนแปลงนโยบาย ทำให้การส่งต่อหรือการดำเนินการตามนโยบายหรือภารกิจอาจเกิดการติดขัด ไม่ต่อเนื่องได้

1.2 ปัจจัยความสำเร็จและปัจจัยที่เป็นอุปสรรคในการดำเนินการจัดการศึกษาตามแผนการศึกษาแห่งชาติของสำนักงานปลัดกระทรวงศึกษาธิการ (สพ.ศธ.) และหน่วยงานในสังกัด

ปัจจัยความสำเร็จและปัจจัยที่เป็นอุปสรรคในการดำเนินการจัดการศึกษาตามแผนการศึกษาแห่งชาติของสำนักงานปลัดกระทรวงศึกษาธิการ (สพ.ศธ.)

ปัจจัยความสำเร็จ

ปัจจัยและเงื่อนไขความสำเร็จของสำนักงานปลัดกระทรวงศึกษาธิการ (สพ.ศธ.) ในฐานะหน่วยงานส่วนกลาง ที่นำไปสู่การประสบความสำเร็จในการจัดการศึกษาตามแผนการศึกษาแห่งชาติ คือ 1) ผู้นำหรือผู้บริหารระดับสูงของหน่วยงานในกระทรวงศึกษาธิการเอง รวมถึงผู้บริหารในระดับพื้นที่ให้ความสำคัญกับแผนการศึกษาแห่งชาติ และ 2) มีการชี้แจงและส่งเสริมนโยบายสู่การปฏิบัติอย่างเป็นรูปธรรมชัดเจน สนับสนุนส่งเสริมการดำเนินการจัดการศึกษาให้เป็นไปตามกรอบและเป้าหมายของแผนการศึกษาแห่งชาติ มุ่งมั่นกำกับติดตามการดำเนินงานอย่างชัดเจนและต่อเนื่อง และพร้อมให้ความร่วมมือในการแก้ไขปัญหา ลักษณะเช่นนี้ทำให้การดำเนินงานของหน่วยงานเป็นไปอย่างมีประสิทธิภาพและประสบความสำเร็จตามเป้าหมายที่ตั้งไว้

ปัจจัยที่เป็นอุปสรรค

ปัจจัยที่เป็นอุปสรรคในการจัดการศึกษาหรือการดำเนินงานตามแผนการศึกษาแห่งชาติของ สพ.ศธ. เป็นประเด็นเกี่ยวกับปัจจัยด้านความร่วมมือระหว่างหน่วยงาน หากมีเพียงหน่วยงานเดียว เป็นหน่วยงานหลักที่รับผิดชอบในการดูแลและขับเคลื่อนการจัดการศึกษาทั้งหมด อาจไม่สามารถดำเนินการจัดการศึกษาได้บรรลุผล การจัดการศึกษาจึงควรมีหน่วยงานอื่นที่เกี่ยวข้องเข้ามาช่วยส่งเสริมและสนับสนุนให้การจัดการศึกษาเป็นไปในทิศทางที่ดีขึ้นได้ นอกจากนี้ ยังมีข้อจำกัดเรื่องงบประมาณที่ไม่เพียงพอต่อการดำเนินงาน

สำหรับปัจจัยความสำเร็จและปัจจัยที่เป็นอุปสรรคในการดำเนินการจัดการศึกษาตามแผนการศึกษาแห่งชาติของหน่วยงานในสังกัดสำนักงานปลัดกระทรวงศึกษาธิการ มีดังต่อไปนี้

1) ปัจจัยความสำเร็จและปัจจัยที่เป็นอุปสรรคในการดำเนินการจัดการศึกษาตามแผนการศึกษาแห่งชาติ ของสำนักงานคณะกรรมการส่งเสริมการศึกษาเอกชน (สช.)

ส่วนนี้เป็นการนำเสนอปัจจัยความสำเร็จและปัจจัยที่เป็นอุปสรรคในการดำเนินงานจัดการศึกษาตามแผนการศึกษาแห่งชาติของหน่วยงานในสังกัด สช. โดยมีผู้ให้ข้อมูลจากหน่วยงานที่ร่วมกันจัดการศึกษาทุกระดับ ครอบคลุมหน่วยงานระดับส่วนกลาง หน่วยงานระดับส่วนภูมิภาค และหน่วยงานระดับสถานศึกษา รายละเอียดมีดังต่อไปนี้

ปัจจัยความสำเร็จ

หน่วยงานระดับส่วนกลาง : สำนักงานคณะกรรมการส่งเสริมการศึกษาเอกชน

หน่วยงานส่วนกลางให้ข้อมูลว่า ปัจจัยที่เป็นส่วนสำคัญที่จะทำให้การขับเคลื่อนแผนการศึกษาแห่งชาติสู่การปฏิบัติประสบความสำเร็จมี 2 ประการหลัก ได้แก่ 1) การที่หน่วยงานที่จัดการศึกษาแบบเอกชนมีระบบการบริหารจัดการที่คล่องตัว และ 2) การมีสิ่งอำนวยความสะดวกที่เหนือกว่าสถานศึกษาแบบรัฐบาล เช่น การบริการในเรื่องรถรับ – ส่ง และอาหารกลางวัน ซึ่งเอกชนทำได้ดี

หน่วยงานระดับส่วนภูมิภาค : สำนักงานศึกษาธิการจังหวัด

หน่วยงานระดับส่วนภูมิภาคที่เป็น สำนักงานศึกษาธิการจังหวัดต่าง ๆ ให้ความคิดเห็นว่าเป็นปัจจัยแห่งความสำเร็จที่สำคัญ 4 ประการหลัก ประกอบด้วย 1) การมีส่วนร่วมของภาคสังคมหรือการที่สังคมเข้ามามีส่วนร่วมในการจัดการศึกษาร่วมกันกับสถานศึกษา 2) ความรู้ความเข้าใจเกี่ยวกับแผนการศึกษาแห่งชาติ 3) กระบวนการกำกับติดตามการดำเนินงานที่มีคุณภาพ และ 4) ความสามารถของผู้บริหารที่มีวิสัยทัศน์ในการดำเนินงานที่สอดคล้องกับการจัดการศึกษาตามแผนการศึกษาแห่งชาติ นอกจากนี้ปัจจัยแห่งความสำเร็จอื่น ๆ ประกอบด้วย 5) ความสอดคล้องของแผนในแต่ละระดับ 6) งบประมาณที่มีการจัดสรรให้สำหรับโครงการต่าง ๆ 7) การมีอิสระในการบริหารจัดการหรือการกระจายอำนาจ ซึ่งหน่วยงานส่วนภูมิภาคได้ให้ข้อเสนอแนะว่า ควรมีกฎหมายที่ ศธจ. สามารถสั่งการได้ 8) คุณภาพของบุคลากร 9) การมีระบบฐานข้อมูลสารสนเทศในการเชื่อมโยงข้อมูลจากหน่วยงานต่าง ๆ เข้าด้วยกัน และ 10) การใช้แผนการศึกษาแห่งชาติเป็นแผนแม่บทที่มีการยึดโยงกับการจัดสรรงบประมาณ

หน่วยงานระดับสถานศึกษา : สถานศึกษาสังกัดสำนักงานคณะกรรมการส่งเสริมการศึกษาเอกชน

หน่วยงานระดับสถานศึกษา ทั้งผู้บริหารและครูให้ความคิดเห็นว่าเป็นปัจจัยแห่งความสำเร็จที่สำคัญ 3 ประการ ประกอบด้วย 1) การมีส่วนร่วมของภาคสังคมในการจัดการศึกษาร่วมกัน 2) ความสามารถของผู้บริหารที่มีวิสัยทัศน์ในการดำเนินงานที่สอดคล้องกับการจัดการศึกษาตามแผนการศึกษาแห่งชาติ และ 3) ความชัดเจนในตัวแผนการศึกษาแห่งชาติ ตลอดจนการสร้างความรู้ความเข้าใจเกี่ยวกับแผนการศึกษาแห่งชาติ สำหรับปัจจัยความสำเร็จอื่น ๆ ในการจัดการศึกษาในสถานศึกษาตามมุมมองของผู้บริหารและครู พบว่า ปัจจัยแห่งความสำเร็จประกอบด้วย 4) การมีงบประมาณที่เพียงพอในการดำเนินงาน 5) การมีบุคลากรที่มีความรู้ความสามารถเพียงพอในการปฏิบัติงาน 6) การมีกระบวนการตรวจสอบกำกับติดตามที่มีคุณภาพ 7) การมีกระบวนการในการสื่อสารที่มีประสิทธิภาพ และ 8) การมีประสิทธิภาพของหน่วยเหนือในการควบคุมกำกับติดตามหรือการสื่อสารกับสถานศึกษา

ปัจจัยที่เป็นอุปสรรค

หน่วยงานระดับส่วนกลาง : สำนักงานคณะกรรมการส่งเสริมการศึกษาเอกชน

ปัจจัยที่เป็นอุปสรรคในการจัดการศึกษาตามแผนการศึกษาแห่งชาติในมุมมองของหน่วยงานส่วนกลาง หรือ สช. พบว่ามีประเด็นที่เกี่ยวข้องที่จะคอยอุดหนุนความสำเร็จในการจัดการศึกษาตามแผนการศึกษาแห่งชาติ ทั้งหมด 4 ประเด็นหลัก ได้แก่ 1) การมีกฎหมายบังคับที่รัดตัวมากเกินไป 2) การมีโครงสร้างที่ไม่เอื้อต่อการดำเนินงาน ซึ่งการดำเนินงานในปัจจุบัน สช. มีภาระเทียบเท่ากับสำนักงานปลัดกระทรวง แต่มีฐานะเพียงแค่เป็นกรม 3) การมีงบประมาณในการดำเนินงานที่ค่อนข้างจำกัด และ 4) การที่ไม่มีโครงสร้างในระดับภูมิภาคหรือในระดับจังหวัดที่ชัดเจน แต่อาศัยการดำเนินงานจาก ศธจ.

หน่วยงานระดับส่วนภูมิภาค : สำนักงานศึกษาธิการจังหวัด

ปัจจัยที่เป็นอุปสรรคในการจัดการศึกษาตามแผนการศึกษาแห่งชาติสำหรับหน่วยงานส่วนภูมิภาค จากการให้ข้อมูลของสำนักงานศึกษาธิการจังหวัดต่าง ๆ ซึ่งให้ข้อมูลสอดคล้องกันว่า ปัจจัยที่เป็นอุปสรรคคือ 1) การมีข้อจำกัดด้านงบประมาณ เนื่องจากงบประมาณที่ได้ไม่สอดคล้องกับแผนการศึกษาแห่งชาติ 2) หน่วยงานต่าง ๆ ยังขาดความรู้ความเข้าใจเกี่ยวกับตัวแผนการศึกษาแห่งชาติ 3) มีปัญหาเรื่องความหลากหลายของภูมิหลังผู้เรียน 4) มีการเปลี่ยนแปลงผู้บริหารบ่อยครั้ง และ 5) ความไม่ชัดเจนในบทบาทของการกำกับติดตามการจัดการศึกษา กลุ่มงานส่งเสริมการศึกษาเอกชนใน ศธจ. จึงเป็นเพียงหน่วยงานทางธุรการในการสนับสนุนสถานศึกษาเอกชน เช่น การรายงานข้อมูลครูและนักเรียน การดำเนินการเรื่องการขอรับเงินอุดหนุนรายหัวของนักเรียน เป็นต้น สำหรับปัจจัยที่เป็นอุปสรรคอื่น ๆ พบว่า เป็นเรื่องเกี่ยวกับ 6) การที่ผู้นำชาติวิสัยทัศน์และความเข้าใจในเชิงพื้นที่ 7) นโยบายบางประการที่มีการสั่งการลงมามีความเร่งด่วนมากเกินไป 8) การมีอุปสรรคด้านโครงสร้างการบริหารงานที่ซ้ำซ้อนกัน มีความไม่ชัดเจนในบางหน่วยงาน 9) การไม่มีฐานข้อมูลสารสนเทศเพื่อการตัดสินใจในการดำเนินงานในระดับพื้นที่ 10) การมีบุคลากรที่ไม่เพียงพอ และ 11) การไม่เห็นความสำคัญของการดำเนินงานตามแผนการศึกษาแห่งชาติ

หน่วยงานระดับสถานศึกษา : สถานศึกษาสังกัดสำนักงานคณะกรรมการส่งเสริมการศึกษาเอกชน

สำหรับหน่วยงานในระดับสถานศึกษา พบว่า ปัจจัยที่เป็นอุปสรรคหลักมีทั้งหมด 3 ประการ ได้แก่ 1) การขาดแคลนบุคลากรหรือบุคลากรไม่เพียงพอโดยเฉพาะครู 2) มีการเปลี่ยนงานหรือการเปลี่ยนแปลงอัตรากำลังของบุคลากรอยู่บ่อยครั้ง 3) การขาดแคลนงบประมาณ ซึ่งงบประมาณต่าง ๆ ที่มีการจัดสรรลงมายังไม่เพียงพอ และ 4) มีปัญหาด้านสภาพครอบครัวของผู้เรียน สำหรับปัญหาอื่น ๆ เป็นเรื่องของ 5) การขาดความเข้าใจในตัวแผนการศึกษาแห่งชาติ 6) ปัญหาเรื่องการติดต่อสื่อสารกับครอบครัวของผู้เรียนซึ่งมีระบบการติดต่อสื่อสารที่ขาดประสิทธิภาพ รวมถึงการสื่อสาร

นโยบายในส่วนกลางก็ยังมีประสิทธิภาพไม่เพียงพอ 7) ระบบการกำกับติดตามที่ไม่ค่อยเหมาะสม 8) ความรู้ความสามารถในการดำเนินงานหรือการปฏิบัติงานของบุคลากรครู 9) การขาดแคลนทรัพยากรในการเรียนรู้ที่ทันสมัย 10) การขาดความชัดเจนในเชิงบทบาทของผู้ปฏิบัติ 11) การขาดแคลนเครือข่ายเชื่อมโยงต่าง ๆ ที่จะใช้ในการขับเคลื่อนการศึกษาไปในเชิงพื้นที่ และ 12) ช่วงเวลาในการทำงานที่กดดัน ทำให้ไม่ทันตามกำหนด

กล่าวโดยสรุป ปัจจัยแห่งความสำเร็จของการจัดการศึกษาของหน่วยงานใน สช. ทั้งระดับหน่วยงานส่วนกลาง และหน่วยงานส่วนภูมิภาค เป็นเรื่องของการสร้างเครือข่ายความร่วมมือระหว่างหน่วยงานที่เกี่ยวข้อง ทั้งภาคีเครือข่ายโรงเรียนเอกชน เครือข่ายผู้ประกอบการ หรือองค์กรภายนอกที่เข้มแข็ง เครือข่ายความร่วมมือจะช่วยให้เกิดการบริหารจัดการที่มีประสิทธิภาพ สามารถดำเนินโครงการจัดกิจกรรม และเอื้อให้สถานศึกษาจัดการเรียนการสอนได้เต็มที่ ปัจจัยที่เป็นจุดเด่นของการดำเนินการของเอกชนอีกประการหนึ่งคือ การมีทรัพยากรที่พร้อม มีการบริการ การให้สิ่งอำนวยความสะดวกกับบุคลากร ครูและนักเรียนได้อย่างเต็มที่ ปัจจัยต่อมาที่ทำให้สามารถจัดการศึกษาได้ประสบความสำเร็จคือ ความมุ่งมั่นที่จะพัฒนาโรงเรียนและนักเรียนอย่างเต็มที่ของครูและบุคลากร ความสามารถของบุคลากรในการจัดการเรียนการสอน ความเชี่ยวชาญ ทัศนคติของผู้บริหาร การใส่ใจต่อจัดการเรียนการสอนของครู รวมถึงคุณลักษณะของนักเรียนที่พร้อมที่จะเรียนรู้

ปัจจัยที่เป็นอุปสรรคของการจัดการศึกษาตามแผนการศึกษาแห่งชาติของหน่วยงานส่วนกลาง เป็นเรื่องของโครงสร้างที่ไม่เอื้อต่อการบริหารจัดการ และการไม่มีอำนาจในการบริหารจัดการอย่างเต็มที่ เนื่องจาก สช. ขึ้นตรงกับสำนักงานปลัดกระทรวงศึกษาธิการ แต่หน่วยงานในระดับพื้นที่ที่ดูแลโรงเรียนเอกชนจะเป็น ศธจ. ก็ขึ้นตรงกับ สป.ศธ. เช่นเดียวกัน เป็นหน่วยงานที่เทียบเท่ากัน ดังนั้นการบริหารจัดการจึงไม่เต็มที่เท่าที่ควร สช. ทำได้เพียงแค่การขอความร่วมมือเท่านั้น บทบาทของ ศธจ. ที่มีต่อการส่งเสริมการศึกษาของโรงเรียนเอกชนนั้นไม่ค่อยชัดเจน เนื่องจากเป็นลักษณะของหน่วยประสานงานและบูรณาการเท่านั้น แต่อำนาจหน้าที่ต่าง ๆ ในการขับเคลื่อนจริง ๆ คือ สถานศึกษา ปัจจัยอุปสรรคต่อมาคือ กฎระเบียบของการบริหารจัดการของสังกัดเอกชนค่อนข้างรัดตัว ทำให้ไม่ค่อยยืดหยุ่นในบางสถานการณ์ รวมทั้งการขาดแคลนบุคลากร การขาดแคลนงบประมาณ นอกจากนี้ยังมีอุปสรรคเกี่ยวกับเรื่องฐานข้อมูล เพื่อใช้ในการกำกับติดตาม เนื่องจากฐานข้อมูลอาจมีการใช้ในขอบเขตที่จำกัด ไม่มีประสิทธิภาพเพียงพอที่จะนำมาใช้ในการออกแบบและวางแผนในการจัดการศึกษาได้ และการขาดความรู้ความเข้าใจที่ชัดเจนในวิธีการปฏิบัติของบุคลากรเกี่ยวกับการขับเคลื่อนสาระต่าง ๆ ในแผนการศึกษาแห่งชาติ

2) ปัจจัยความสำเร็จและปัจจัยที่เป็นอุปสรรคในการดำเนินการจัดการศึกษาตามแผนการศึกษาแห่งชาติ ของสำนักงานส่งเสริมการศึกษานอกระบบและการศึกษาตามอัธยาศัย (กศน.)

เมื่อวิเคราะห์ปัจจัยความสำเร็จและปัจจัยที่เป็นอุปสรรคที่เกี่ยวข้องในการดำเนินการจัดการศึกษาตามแผนการศึกษาแห่งชาติในระยะ 5 ปีแรกของแผน (พ.ศ. 2560-2564) จากข้อมูลที่ได้จากการสัมภาษณ์ผู้บริหารและบุคลากรของหน่วยงานในสังกัดสำนักงานส่งเสริมการศึกษานอกระบบและการศึกษาตามอัธยาศัย (กศน.) ประกอบด้วย หน่วยงานส่วนกลาง หน่วยงานส่วนภูมิภาค และศูนย์การศึกษาต่าง ๆ สรุปได้ดังต่อไปนี้

ปัจจัยความสำเร็จ

หน่วยงานส่วนกลาง : สำนักงานส่งเสริมการศึกษานอกระบบและการศึกษาตามอัธยาศัย

สำนักงานส่งเสริมการศึกษานอกระบบและการศึกษาตามอัธยาศัย (กศน.) กล่าวถึงปัจจัยที่นำมาซึ่งความสำเร็จในการขับเคลื่อนการดำเนินงานตามแผนการศึกษาแห่งชาติของสำนักงาน กศน. คือ 1) การสร้างการรับรู้และความเข้าใจเกี่ยวกับแนวทางการปฏิบัติงานที่ชัดเจนให้กับหน่วยงานส่วนภูมิภาคและระดับสถานศึกษา ทั้งการชี้แจงกรอบแนวทางการดำเนินงานผ่านการประชุมและรูปแบบเอกสารที่สามารถนำไปปฏิบัติได้ในทิศทางเดียวกัน 2) การสนับสนุนและส่งเสริมการพัฒนาการจัดการศึกษาในรูปแบบต่าง ๆ ที่เหมาะสมกับกลุ่มเป้าหมาย 3) การให้ภาคีเครือข่ายจากทุกภาคส่วนของสังคมเข้ามามีส่วนร่วมในการส่งเสริมและสนับสนุนการทำงาน โดยสำนักงาน กศน. มีการทำงานร่วมกับภาคีเครือข่ายทั้งหน่วยงานภาครัฐ และเอกชน ที่จัดการศึกษาขั้นพื้นฐานในการช่วยขับเคลื่อนการดำเนินการจัดการศึกษาให้เป็นไปในทิศทางที่มุ่งหวังอย่างราบรื่น เช่น การแบ่งปันอาคารหรือแหล่งเรียนรู้ หรือในระดับศูนย์ กศน. พบว่า ผู้นำในระดับท้องถิ่นในพื้นที่ให้การสนับสนุนการดำเนินการของ กศน. อย่างเต็มกำลัง 4) การปรับการทำงานของหน่วยงานให้เกิดความชัดเจนและมีประสิทธิภาพ 5) การสร้างระบบข้อมูลสารสนเทศและการใช้ข้อมูลให้เกิดประโยชน์ บูรณาการเชื่อมโยงกับหน่วยงานต่าง ๆ ได้ 6) การสนับสนุนส่งเสริมการใช้เทคโนโลยีสารสนเทศทั้งในการดำเนินงานของหน่วยงานและในการเรียนการสอนในระดับสถานศึกษา 7) การพัฒนาระบบประกันคุณภาพภายในสถานศึกษาให้เข้มแข็ง 8) การจัดสรรงบประมาณให้สอดคล้องและเพียงพอกับการดำเนินงานตามแผนการศึกษาแห่งชาติ และ 9) การกำหนดนโยบายการผลักดันของผู้บริหารเพื่อมุ่งเน้นการยกระดับการศึกษา และยกระดับผลสัมฤทธิ์ทางการศึกษาของผู้เรียนให้สูงขึ้น

หน่วยงานส่วนภูมิภาค : สำนักงานส่งเสริมการศึกษานอกระบบและการศึกษาตามอัธยาศัยจังหวัด

ในการดำเนินงานของสำนักงานส่งเสริมการศึกษานอกระบบและการศึกษาตามอัธยาศัยระดับจังหวัด (กศน. จังหวัด) พบปัจจัยความสำเร็จที่ทำให้สามารถจัดการศึกษาตามแผนการศึกษาแห่งชาติของหน่วยงานส่วนภูมิภาคซึ่งเป็นตัวกลางในการขับเคลื่อนและส่งต่อภารกิจหรือนโยบาย

จากหน่วยงานส่วนกลางไปยังหน่วยงานในระดับสถานศึกษาได้อย่างมีประสิทธิภาพนั้น มีปัจจัยที่สอดคล้องกันดังนี้ 1) การมีผู้บริหารที่มีวิสัยทัศน์ เข้าใจในสาระและวิธีการดำเนินงานตามนโยบายหรือแผนการต่าง ๆ รวมถึงให้ความใส่ใจและกำกับติดตามหน่วยงานในสังกัดอย่างต่อเนื่องและใกล้ชิด ซึ่งเป็นการกระตุ้นให้สถานศึกษาในสังกัดต้องกระตือรือร้นและมุ่งมั่นตั้งใจทำงานให้สามารถตอบโจทย์ที่กำหนดได้ เช่น การสร้างข้อตกลงร่วมกันกับบุคลากรในหน่วยงานเพื่อยกระดับการศึกษามีการปฏิบัติติดตามอย่างเคร่งครัด รวมถึงมีการให้แรงจูงใจในกรณีมีผลการปฏิบัติงานเป็นเลิศ 2) การที่หน่วยงานมีการกำกับติดตามการดำเนินงานอยู่เสมอ ทั้งในด้านของกระบวนการและด้านผลลัพธ์ พร้อมทั้งมีการใช้ผลจากการกำกับติดตามในการแก้ไขปัญหาที่เกิดขึ้น ณ ช่วงเวลานั้น รวมถึงนำมาใช้เป็นแนวทางในการปรับปรุงหรือควบคุมการทำงานในครั้งต่อไป 3) การสร้างเครือข่ายความร่วมมือหรือการมีส่วนร่วมของผู้เกี่ยวข้องทั้งภายในและภายนอกในการช่วยเหลือ สนับสนุน การดำเนินการจัดการศึกษาของสำนักงานส่งเสริมการศึกษานอกระบบและการศึกษาตามอัธยาศัย ทั้งเครือข่ายระหว่างสถานศึกษา ชุมชน หน่วยงานภายนอก เช่น มหาวิทยาลัย หรือภาคเอกชน เพื่อขอรับความช่วยเหลือสนับสนุนตามความถนัดหรือความเชี่ยวชาญของหน่วยงานนั้น ๆ 4) การสร้างการรับรู้เกี่ยวกับการจัดการศึกษาตามแผนการศึกษาแห่งชาติแก่ผู้ที่เกี่ยวข้องในหน่วยงาน เพื่อให้มีความเข้าใจในเป้าหมาย แนวทางการดำเนินงาน รวมถึงเห็นคุณค่าและความสำคัญของแผนการศึกษาแห่งชาติ เนื่องจากเมื่อทุกคนรับรู้และเข้าใจ รวมถึงเห็นคุณค่าก็จะนำมาสู่การปฏิบัติงานที่มีคุณภาพและประสบความสำเร็จ และ 5) การกำหนดนโยบายหรือภารกิจ รวมถึงแนวทางการดำเนินการตามแผนของหน่วยงาน นอกจากต้องอิงสาระสำคัญของแผนที่เกี่ยวข้องระดับต่าง ๆ แล้ว ต้องมีการพิจารณาลักษณะเฉพาะของพื้นที่ประกอบด้วย เพื่อให้สามารถนำแผนหรือแนวทางดังกล่าวลงสู่การปฏิบัติได้จริง นำมาสู่ผลลัพธ์ตามประเด็นที่คาดหวัง

หน่วยงานระดับสถานศึกษา: ศูนย์การศึกษานอกระบบและการศึกษาตามอัธยาศัย

ผลการสัมภาษณ์ผู้บริหารและบุคลากรที่เกี่ยวข้องของศูนย์การศึกษานอกระบบและการศึกษาตามอัธยาศัยระดับอำเภอ (กศน. อำเภอ) พบเงื่อนไขที่นำไปสู่ความสำเร็จ ดังนี้

1) ความสามารถของบุคลากรในศูนย์ กศน. ตั้งแต่ผู้บริหาร ครูและบุคลากรที่เกี่ยวข้องฝ่ายต่าง ๆ ที่ต้องมีความรู้ ความเข้าใจในบทบาทหน้าที่และภารกิจของ กศน. และศาสตร์ความรู้ของสาขาวิชาที่จัดการเรียนการสอน รวมไปถึงมีความรู้ความเข้าใจในแผนหรือแนวทางปฏิบัติที่สอดคล้องกับแผนของหน่วยงาน อีกทั้งรับรู้และเข้าใจในเรื่องแผนการศึกษาแห่งชาติ 2) ลักษณะหลักสูตรของ กศน. ที่มีความยืดหยุ่น ทำให้สามารถออกแบบและปรับให้สอดคล้องหรือเหมาะสมกับลักษณะของกลุ่มผู้เรียนหลาย ๆ กลุ่มได้ นอกจากนี้สามารถเชิญบุคลากรภายนอกที่มีส่วนร่วมในเครือข่ายของ กศน. รวมถึงบุคลากรที่อยู่ในพื้นที่นั้น ๆ ทำให้ในกรณีที่ครูขาดแคลนหรือไม่มีอุปกรณ์ ก็ทำให้สามารถดึงชุมชนเข้ามาร่วมช่วยด้วยได้ 3) การมีภาคีเครือข่าย ซึ่งผู้บริหารต้องมีทักษะและความสามารถในการสร้างเครือข่ายกับองค์กร หน่วยงานภายนอก เนื่องจากมีความสำคัญอย่างยิ่ง

ต่อการขับเคลื่อนในระดับสถานศึกษาให้ประสบความสำเร็จ เพราะหากการจัดสรรงบประมาณประจำปีจากส่วนกลาง อาจทำให้ไม่เพียงพอและมีความล่าช้าด้วยกระบวนการต่าง ๆ 4) การทำงานแบบร่วมมือร่วมพลังของบุคลากรในหน่วยงาน หากบุคลากรมีการทำงานร่วมกันอย่างเข้มแข็ง ทุ่มเท มีความรับผิดชอบในงาน แม้บุคลากรจะไม่เพียงพอก็สามารถทำให้หน่วยงานมีผลการปฏิบัติที่ดีได้ 5) การออกแบบและพัฒนาโครงการหรือกิจกรรมที่สอดคล้องกับความต้องการของกลุ่มเป้าหมายในพื้นที่ โดยมีการวิเคราะห์พื้นที่และลักษณะหรือข้อมูลของผู้มีส่วนได้ส่วนเสียในการจัดการศึกษา เพื่อให้โครงการหรือหลักสูตรสามารถตอบสนองความต้องการได้จริง ซึ่งจะทำให้มีผู้สนใจเข้าศึกษาเพิ่มขึ้นและตั้งใจร่วมโครงการหรือหลักสูตรอย่างสม่ำเสมอ

ปัจจัยที่เป็นอุปสรรค

หน่วยงานส่วนกลาง : สำนักงานส่งเสริมการศึกษานอกระบบและการศึกษาตามอัธยาศัย

สำนักงาน กศน. กล่าวถึงปัจจัยอุปสรรคที่ส่งผลต่อการขับเคลื่อนการดำเนินงานของสำนักงาน กศน. คือ 1) การจัดสรรงบประมาณ โดยสำนักงาน กศน. ได้รับงบประมาณจากสำนักงานงบประมาณเป็นรายไตรมาส ไม่เป็นไปตามการเปิดภาคเรียนของผู้เรียนชั้นพื้นฐาน 2) ด้านผู้บริหารหน่วยงาน การปรับเปลี่ยนผู้บริหารหน่วยงานและบุคลากรในการปฏิบัติงานทำให้ขาดความต่อเนื่องในการปฏิบัติงานให้เป็นไปตามแผน 3) การสื่อสารและการประชาสัมพันธ์ทั้งในระดับบนลงล่าง ระดับล่างขึ้นบน หรือภายในระดับเดียวกันหรือภายในหน่วยงานเดียวกันไม่เป็นไปอย่างต่อเนื่อง 4) ระบบกลไกการกำกับติดตามเป็นไปด้วยความล่าช้า อันเนื่องมาจากการที่สำนักงาน กศน. มีหน่วยย่อยถึงระดับตำบล การดำเนินการที่ถ่ายทอดลงสู่ภาคปฏิบัติจึงมีขั้นตอนในการรายงานผลการดำเนินงานหลายระดับ โดยมีการรายงานตั้งแต่ระดับตำบลสู่อำเภอ สู่จังหวัด และรายงานมายังส่วนกลาง 5) ด้านคุณลักษณะของแผนการศึกษาแห่งชาติ กล่าวได้ว่า หลังจากมีแผนการศึกษาแห่งชาติ ยุทธศาสตร์ชาติที่มีการปรับปรุง รวมทั้งมีแผนแม่บทภายใต้ยุทธศาสตร์ชาติและแผนปฏิรูปประเทศ ทำให้ต้องมุ่งเน้นการปฏิบัติงานเพื่อตอบสนองแผนดังกล่าว จึงอาจทำให้การขับเคลื่อนตามแผนการศึกษาแห่งชาติขาดความต่อเนื่อง

หน่วยงานส่วนภูมิภาค : สำนักงานส่งเสริมการศึกษานอกระบบและการศึกษาตามอัธยาศัยจังหวัด

ในการดำเนินงานของสำนักงานส่งเสริมการศึกษานอกระบบและการศึกษาตามอัธยาศัยระดับจังหวัด (กศน. จังหวัด) พบปัจจัยที่เป็นอุปสรรคต่อการจัดการศึกษาตามแผนการศึกษาแห่งชาติ ทำให้ไม่สามารถขับเคลื่อนและส่งต่อภารกิจหรือนโยบายจากหน่วยงานส่วนกลางไปยังสถานศึกษาได้อย่างมีประสิทธิภาพนั้น มีปัจจัยที่สอดคล้องกันดังนี้

1) ด้านความไม่เพียงพอของบุคลากรและความล่าช้าในการจัดสรรบุคลากร ขาดเจ้าหน้าที่สนับสนุนการสอนของโรงเรียน เช่น บรรณารักษ์ เจ้าหน้าที่การเงิน เจ้าหน้าที่พัสดุ เจ้าหน้าที่

พยาบาล นักการภารโรง รวมถึงขาดแคลนบุคลากรตำแหน่งศึกษานิเทศก์ 2) การจัดสรรงบประมาณที่ไม่เพียงพอต่อการดำเนินโครงการหรือกิจกรรมได้อย่างครอบคลุม รวมไปถึงความไม่ต่อเนื่องของการจัดสรรงบประมาณ ซึ่งทำให้บางโครงการหยุดชะงัก ไม่สามารถส่งเสริมหรือดำเนินงานให้เกิดความยั่งยืนได้ 3) ปัญหาขวัญและกำลังใจในการทำงาน เนื่องจาก บุคลากร กศน. ส่วนใหญ่เป็นพนักงานชั่วคราว หรืออัตราจ้าง มากกว่าข้าราชการ ดังนั้นเมื่อมีโอกาสที่ดีกว่าก็จะทำให้บุคลากรขอลาออกบ่อยครั้ง ส่งผลทำให้การดำเนินงานหยุดชะงัก ล่าช้า และต้องดำเนินการจัดหาบุคลากรคนใหม่มาเรียนรู้งาน ส่งผลให้ขาดประสิทธิภาพในการดำเนินงานในภาพรวม 4) กศน. จังหวัด ซึ่งเป็นหน่วยงานที่ต้องจัดทำแผน รวมถึงกำหนดกิจกรรมและโครงการเป็นแนวทางให้สถานศึกษานำสู่การปรับประยุกต์ในทางปฏิบัติ มองว่า ลักษณะหรือแนวทางในยุทธศาสตร์บางอย่างมีความซ้ำซ้อน ทำให้ไม่สามารถระบุการปฏิบัติหรือจัดตั้งกิจกรรมโครงการ ตลอดจนการประเมินผลที่แบ่งแยกจากกัน ได้ชัดเจน และ 5) ปัญหาด้านการส่งต่อข้อมูลระหว่างหน่วยงานที่เกี่ยวข้อง ทำให้เกิดช่องว่างในการส่งต่อข้อมูลระหว่างหน่วยเหนือกับหน่วยปฏิบัติ ดังนั้นควรมีหน่วยงานเฉพาะในการกำกับติดตาม ดูแล เพื่อให้เกิดผลของการดำเนินงานที่เกิดประสิทธิผลสูงสุด และข้อมูลมีความถูกต้องสอดคล้องกัน

หน่วยงานระดับสถานศึกษา : ศูนย์การศึกษานอกระบบและการศึกษาตามอัธยาศัย

ปัจจัยที่เป็นอุปสรรคที่พบสอดคล้องกันในหน่วยงานระดับสถานศึกษาหรือสำนักงานส่งเสริมการศึกษานอกระบบและการศึกษาตามอัธยาศัยระดับอำเภอ (กศน. อำเภอ) คือ 1) ความไม่เพียงพอของอุปกรณ์ สื่อการเรียนรู้ ขาดความพร้อมด้านครุภัณฑ์ คอมพิวเตอร์ สัญญาณอินเทอร์เน็ต หนังสือแบบเรียน วัสดุอุปกรณ์สำหรับใช้ในการจัดการเรียนการสอน รวมถึงอาคารสถานที่ที่ไม่เป็นทางการ 2) กลุ่มเป้าหมายมีความหลากหลาย โดยเฉพาะในบางพื้นที่มีประชาชนที่เป็นกลุ่มเป้าหมายที่มีชาติพันธุ์ ความเชื่อที่หลากหลาย รวมถึงบางส่วนอยู่ในพื้นที่ที่ค่อนข้างห่างไกล ในบางพื้นที่มักพบปัญหาผู้เรียนลาออกกลางคัน มีปัญหาด้านครอบครัว ดังนั้นการจัดการเรียนการสอนยังมีความท้าทาย และจะต้องปรับรูปแบบแนวทางให้เหมาะสมกับธรรมชาติและความต้องการเฉพาะของผู้เรียน 3) บุคลากรตามสาขาวิชาขาดแคลน โดยบุคลากรบางส่วนไม่ตรงตามวิชาหรือตรงสาขาด้านการศึกษา ทำให้การจัดการเรียนการสอนประสบปัญหาเรื่องการถ่ายทอดความรู้

3) ปัจจัยความสำเร็จและปัจจัยที่เป็นอุปสรรคในการดำเนินการจัดการศึกษาตามแผนการศึกษาแห่งชาติของสำนักงานศึกษาธิการภาค

ปัจจัยความสำเร็จ

ปัจจัยและเงื่อนไขความสำเร็จในการดำเนินงานตามแผนการศึกษาแห่งชาติของสำนักงานศึกษาธิการภาคในระยะ 5 ปีแรกของการขับเคลื่อนตามแผนการศึกษาแห่งชาติ พ.ศ. 2560-2579 มีดังนี้ 1) ความรู้ความสามารถของผู้บริหารและบุคลากรในสำนักงานศึกษาธิการภาคในการประสานงานกับศึกษาธิการจังหวัดทุกจังหวัดที่อยู่ในความรับผิดชอบซึ่งมีบริบทต่างกันได้ภายใต้เวลาที่กำหนด

ในแต่ละปีการศึกษา 2) ระบบฐานข้อมูลและสารสนเทศที่ครอบคลุมการดำเนินงานของทุกจังหวัด ทำให้สรุปข้อมูลต่าง ๆ ได้ตามเวลาที่กำหนด เป็นประโยชน์ในการพัฒนาและติดตามงานในช่วงต่อไป และ 3) ระบบการนิเทศและกำกับติดตามงานอย่างต่อเนื่อง ทำให้ได้ข้อมูลตามแผนยุทธศาสตร์ชาติ แผนปฏิรูปการศึกษา รวมถึงแผนการศึกษาแห่งชาติด้วย

ปัจจัยที่เป็นอุปสรรค

ปัจจัยที่เป็นอุปสรรคในการดำเนินงานตามแผนการดำเนินงานของสำนักงานศึกษาธิการภาค ในระยะ 5 ปีแรกของการขับเคลื่อนตามแผนการศึกษาแห่งชาติ พ.ศ. 2560-2579 มีดังนี้ 1) การจัดสรรงบประมาณ ศึกษาธิการภาคได้รับการจัดสรรงบประมาณไม่เพียงพอต่อการดำเนินการ กำกับติดตามในแต่ละจังหวัด ซึ่งมีระยะทางและบริบทแตกต่างกัน และ 2) การเปลี่ยนแปลงผู้บริหาร ทำให้งานไม่ต่อเนื่อง ขาดความร่วมมือในระดับจังหวัดและหน่วยงานที่เกี่ยวข้อง

4) ปัจจัยความสำเร็จและปัจจัยที่เป็นอุปสรรคในการดำเนินการจัดการศึกษาตามแผนการศึกษาแห่งชาติของสำนักงานศึกษาธิการจังหวัด

ปัจจัยความสำเร็จ

ปัจจัยและเงื่อนไขความสำเร็จในการดำเนินงานของสำนักงานศึกษาธิการจังหวัดในระยะ 5 ปีแรกของการขับเคลื่อนแผนการศึกษาแห่งชาติ พ.ศ. 2560-2579 มีดังนี้ 1) ผู้บริหารและบุคลากรในหน่วยงานมีความรู้ความเข้าใจในงานของสำนักงาน และความสามารถในการประสานงานของบุคลากรในหน่วยงานที่เกี่ยวข้องในการจัดการศึกษาในจังหวัดได้อย่างมีประสิทธิภาพ ทำให้ได้ข้อมูลมาสรุปเป็นภาพรวมของจังหวัดได้ตามกำหนดเวลา 2) ระบบฐานข้อมูลและสารสนเทศต่าง ๆ ในการดำเนินงานเกี่ยวกับระบบฐานข้อมูลต่าง ๆ ที่ครอบคลุมการดำเนินงานของทุกหน่วยงานเก็บไว้อย่างเป็นระบบและต่อเนื่อง ซึ่งเป็นประโยชน์อย่างยิ่งในการติดตามประเมินผล และการวางแผนพัฒนาในช่วงต่อ ๆ ไป 3) การสร้างเครือข่ายความร่วมมือกับหน่วยงานต่าง ๆ ทั้งภาครัฐและเอกชน ที่จัดการศึกษาและไม่ได้จัดการศึกษา เช่น เขตพื้นที่การศึกษาประถมศึกษาและมัธยมศึกษา สถาบันอาชีวศึกษา สถาบันอุดมศึกษา องค์กรปกครองส่วนท้องถิ่น มูลนิธิ สมาคมต่าง ๆ ผู้นำ ภูมิปัญญาท้องถิ่น ให้เข้ามามีส่วนร่วมในการจัดการศึกษา และ 4) ระบบการนิเทศและกำกับติดตามงานอย่างต่อเนื่อง ทำให้ได้ข้อมูลตามตัวชี้วัดที่สำคัญและความสำเร็จตามแผนปฏิบัติการประจำปี ทำให้มีข้อมูลผลการดำเนินงานจากทุกหน่วยงานอย่างต่อเนื่องและเป็นปัจจุบัน สามารถนำข้อมูลต่าง ๆ ไปใช้ในการแก้ปัญหาได้ทันเวลา และพัฒนางานได้อย่างมีประสิทธิภาพ

ปัจจัยที่เป็นอุปสรรค

ปัจจัยที่เป็นอุปสรรคในการดำเนินงานของสำนักงานศึกษาธิการจังหวัดในระยะ 5 ปีแรกของการขับเคลื่อนแผนการศึกษาแห่งชาติ พ.ศ. 2560-2579 มีดังนี้ 1) โครงสร้างการบริหารงาน เนื่องจากศึกษาธิการจังหวัดไม่มีอำนาจในการบังคับบัญชาหน่วยงานที่จัดการศึกษาหรือสถานศึกษา

ในจังหวัด รวมทั้งการอนุมัติการดำเนินงานในบางเรื่อง ทำให้สถานศึกษาหรือหน่วยงานที่เกี่ยวข้องกับการจัดการศึกษาให้ความสำคัญกับหน่วยงานต้นสังกัดของตนเองเป็นอันดับแรก ทำให้ไม่ได้รับความร่วมมือหรือได้รับความร่วมมือล่าช้ากว่ากำหนด หรือไม่ต่อเนื่อง 2) การได้รับการจัดสรรงบประมาณไม่สอดคล้องกับแผนพัฒนาหรือแผนปฏิบัติการที่สำนักงานศึกษาธิการจังหวัดได้จัดทำไว้ ทำให้การดำเนินงานตามโครงการหรือกิจกรรมที่กำหนดไว้ตามแผนต้องยุติหรือเลื่อนไป 3) การโยกย้ายเปลี่ยนแปลงผู้บริหาร ทำให้งานไม่ต่อเนื่อง ขาดความร่วมมือกับหน่วยงานบางหน่วยงานในจังหวัดงานล่าช้า บางครั้งมีการเปลี่ยนแปลงนโยบายที่เคยกำหนดไว้ ทำให้ต้องมาเริ่มทำความเข้าใจกันใหม่

1.3 ปัจจัยความสำเร็จและปัจจัยที่เป็นอุปสรรคในการดำเนินการจัดการศึกษาตามแผนการศึกษาแห่งชาติ ของกรมส่งเสริมการปกครองท้องถิ่น (สธ.) องค์กรปกครองส่วนท้องถิ่น (อปท.) และสถานศึกษาในสังกัด

ส่วนนี้เป็นผลการวิเคราะห์ข้อมูลจากการสัมภาษณ์เกี่ยวกับปัจจัยความสำเร็จและปัจจัยที่เป็นอุปสรรคในการดำเนินงานจัดการศึกษาตามแผนการศึกษาแห่งชาติของหน่วยงานที่จัดการศึกษา สังกัดกรมส่งเสริมการปกครองท้องถิ่น (สธ.) โดยมีผู้ให้ข้อมูลจากหน่วยงานที่ร่วมกันจัดการศึกษาทุกระดับ ซึ่งครอบคลุมหน่วยงานระดับส่วนกลาง หน่วยงานระดับส่วนภูมิภาค และหน่วยงานระดับสถานศึกษา รายละเอียดมีดังต่อไปนี้

ปัจจัยความสำเร็จ

หน่วยงานระดับส่วนกลาง : กรมส่งเสริมการปกครองท้องถิ่น

กรมส่งเสริมการปกครองท้องถิ่น (สธ.) ในฐานะที่เป็นหน่วยงานส่วนกลางได้กล่าวถึงปัจจัยความสำเร็จในการจัดการศึกษาตามแผนการศึกษาแห่งชาติที่สำคัญคือ การมีเครือข่ายความร่วมมือในการทำงานที่เข้มแข็งทั้งภายในและภายนอกหน่วยงาน

หน่วยงานระดับส่วนภูมิภาค : องค์กรปกครองส่วนท้องถิ่น

ปัจจัยความสำเร็จของหน่วยงานส่วนภูมิภาคของ อปท. ต่าง ๆ สามารถสรุปได้ดังนี้คือ 1) การมีความรู้ความเข้าใจเกี่ยวกับการปฏิบัติงานของผู้บริหารและบุคลากร 2) งบประมาณที่เพียงพอในการดำเนินงาน 3) การมีวิสัยทัศน์ของผู้บริหารหรือการให้ความสำคัญกับแผนการศึกษาแห่งชาติของผู้บริหาร 4) กลไกการขับเคลื่อนนโยบายที่มีประสิทธิภาพ 5) การมีเครือข่ายในการทำงานที่เข้มแข็ง 6) การมีระบบฐานข้อมูลสารสนเทศที่มีประสิทธิภาพ 7) การสนับสนุนจากหน่วยงานต้นสังกัด และ 8) การมีการกำกับติดตามการดำเนินงานอย่างต่อเนื่อง

หน่วยงานระดับสถานศึกษา : สถานศึกษาสังกัดองค์กรปกครองส่วนท้องถิ่น

สำหรับหน่วยงานระดับสถานศึกษา ทั้งผู้บริหารสถานศึกษาและครูร่วมกันให้ข้อมูลสำคัญว่า ปัจจัยแห่งความสำเร็จในการดำเนินงานจัดการศึกษาตามแผนการศึกษาแห่งชาติ ประกอบด้วย

- 1) การสร้างภาคีความร่วมมือระดับพื้นที่ที่เข้มแข็ง และการมีส่วนร่วมในการจัดการศึกษาของทุกฝ่าย
- 2) การมีบุคลากรที่มีคุณภาพ 3) การมีระบบการกำกับติดตาม หรือการนิเทศที่มีประสิทธิภาพ
- 4) การมีวิสัยทัศน์ของผู้บริหารที่เข้มแข็ง 5) การมีระบบการสื่อสารที่มีประสิทธิภาพ และ 6) การร่วมมือร่วมใจรวมพลังของบุคลากรภายในสถานศึกษา

ปัจจัยที่เป็นอุปสรรค

หน่วยงานระดับส่วนกลาง : กรมส่งเสริมการปกครองท้องถิ่น

ปัจจัยที่เป็นอุปสรรคสำคัญของการจัดการศึกษาตามแผนการศึกษาแห่งชาติในมุมมองของ สส. คือ 1) ผู้บริหารบางท้องถิ่นอาจไม่ได้ให้ความสำคัญกับงานด้านการศึกษามากนัก 2) บาง อบท. มีความสามารถในการกำกับติดตามนโยบายที่ไม่ค่อยมีประสิทธิภาพ 3) กรมส่งเสริมการปกครองท้องถิ่นมีสถานะเพียงแค่การส่งเสริม แต่ไม่มีอำนาจหน้าที่ในการสั่งการหรือกำกับติดตามโดยตรง 4) การขาดแคลนบุคลากร เช่น ครู ศึกษานิเทศก์ 5) ระบบการจัดสรรคัดเลือกบุคลากรยังไม่ยืดหยุ่น หรือสอดคล้องกับหน่วยงานส่วนกลาง และ 6) การขาดแคลนวัสดุอุปกรณ์ และทรัพยากรในการเรียนรู้ โดยเฉพาะการเข้าถึงเครือข่ายอินเทอร์เน็ต

หน่วยงานระดับส่วนภูมิภาค : องค์กรปกครองส่วนท้องถิ่น

อบท. ต่าง ๆ ซึ่งเป็นหน่วยงานระดับภูมิภาคให้ข้อมูลสำคัญเกี่ยวกับข้อจำกัดหรือปัจจัยที่เป็นอุปสรรคในการดำเนินการจัดการศึกษาตามแผนการศึกษาแห่งชาติ สรุปได้ดังนี้ 1) การมีงบประมาณและการจัดสรรที่ขาดประสิทธิภาพ 2) การขาดแคลนครูและบุคลากรทางการศึกษา 3) การมีระบบการบริหารราชการที่ไม่ค่อยยืดหยุ่น 4) คุณภาพของบุคลากรไม่สอดคล้องกับความต้องการของพื้นที่ 5) การแพร่ระบาดของโรคโควิด 19 6) การสร้างความรู้ความเข้าใจเกี่ยวกับผู้ปฏิบัติในการขับเคลื่อนนโยบาย 7) การมีเครือข่ายความร่วมมือในการขับเคลื่อนที่ไม่ค่อยมีประสิทธิภาพ 8) ความไม่พร้อมของครอบครัวของผู้เรียน 9) การเปลี่ยนแปลงผู้บริหารบ่อยครั้ง 10) ปัญหาการขาดข้อมูลที่ช่วยในการตัดสินใจเชิงนโยบายทางการศึกษา และ 11) ปัญหาด้านการกำกับติดตามที่ไม่ค่อยมีประสิทธิภาพ

หน่วยงานระดับสถานศึกษา : สถานศึกษาสังกัดองค์กรปกครองส่วนท้องถิ่น

สำหรับผู้บริหารและครู ในฐานะผู้ปฏิบัติงานในระดับสถานศึกษาให้ข้อมูลสำคัญเกี่ยวกับ ปัจจัยที่เป็นอุปสรรคที่เกี่ยวข้องกับการจัดการศึกษาตามแผนการศึกษาแห่งชาติไว้ ดังนี้

- 1) การทำงานที่ตอบสนองต่อทั้งนโยบายของทางกระทรวงศึกษาธิการ กระทรวงที่เป็นหน่วยเหนือของสังกัดตนเองคือกระทรวงมหาดไทย รวมถึงการทำงานเพื่อตอบสนองนโยบายของผู้บริหาร

ท้องถิ่น 2) ปัญหาเรื่องการขาดแคลนบุคลากรและการได้รับการจัดสรรบุคลากรที่ไม่ทันเวลา 3) สภาพพื้นฐานครอบครัวนักเรียน 4) บุคลากรส่วนใหญ่ขาดความรู้ความเข้าใจในตัวแผนการศึกษาแห่งชาติ ไม่เห็นภาพในการจัดการและขาดโอกาสในการเข้าไปมีส่วนร่วมในการจัดทำแผน 6) การขาดทิศทางการและความชัดเจนในการนำนโยบายไปปฏิบัติของผู้ปฏิบัติงาน 8) ความไม่เหมาะสมของหลักสูตรแกนกลาง 9) การขาดแคลนทรัพยากรในการเรียนรู้ ปัญหาเรื่องการจัดสรรงบประมาณ 10) การกำกับติดตามที่ขาดความต่อเนื่อง และ 11) นโยบายเปลี่ยนแปลงบ่อยตามผู้บริหารท้องถิ่น

❖ สรุป

จากผลการวิเคราะห์ข้อมูลเชิงคุณภาพเกี่ยวกับปัจจัยความสำเร็จและปัจจัยที่เป็นอุปสรรคของการจัดการศึกษาตามแผนการศึกษาแห่งชาติฯ พ.ศ. 2560-2579 ในระยะ 5 ปีแรกของแผน (พ.ศ. 2560-2564) ของหน่วยงานที่เกี่ยวข้องในการจัดการศึกษาขั้นพื้นฐาน ดังกล่าวรายละเอียดข้างต้น สามารถสรุปให้เห็นภาพรวมของปัจจัยความสำเร็จและปัจจัยที่เป็นอุปสรรค ของแต่ละหน่วยงาน ทั้งในระดับส่วนกลาง ส่วนภูมิภาค และสถานศึกษา ดังแสดงในตารางและภาพ 6.1 และ 6.2 ตามลำดับ จากตารางดังกล่าว พบว่าปัจจัยความสำเร็จที่มีผู้บริหารหน่วยงานกล่าวถึงมากที่สุด 3 อันดับแรก ได้แก่ 1) การสร้างเครือข่ายความร่วมมือและการมีส่วนร่วมจากหน่วยงานที่เกี่ยวข้อง 2) การมีระบบการนิเทศ กำกับ ติดตามและประเมินผลการดำเนินงานอย่างต่อเนื่อง และ 3) ความรู้ความสามารถและวิสัยทัศน์ในการบริหารจัดการของผู้บริหาร ส่วนปัจจัยที่เป็นอุปสรรคของการดำเนินงานการจัดการศึกษาตามแผนการศึกษาแห่งชาติ ที่มีผู้บริหารหน่วยงานกล่าวถึงมากที่สุด 3 อันดับแรก ได้แก่ 1) การจัดสรรงบประมาณที่ไม่เพียงพอ ค่าซ้ำ ไม่ต่อเนื่อง ไม่ตอบสนองต่อความต้องการของพื้นที่และขนาดสถานศึกษา 2) การขาดแคลนบุคลากร และ 3) การเปลี่ยนแปลงผู้บริหารและนโยบายบ่อย ทำให้ขาดความต่อเนื่องในการดำเนินงาน

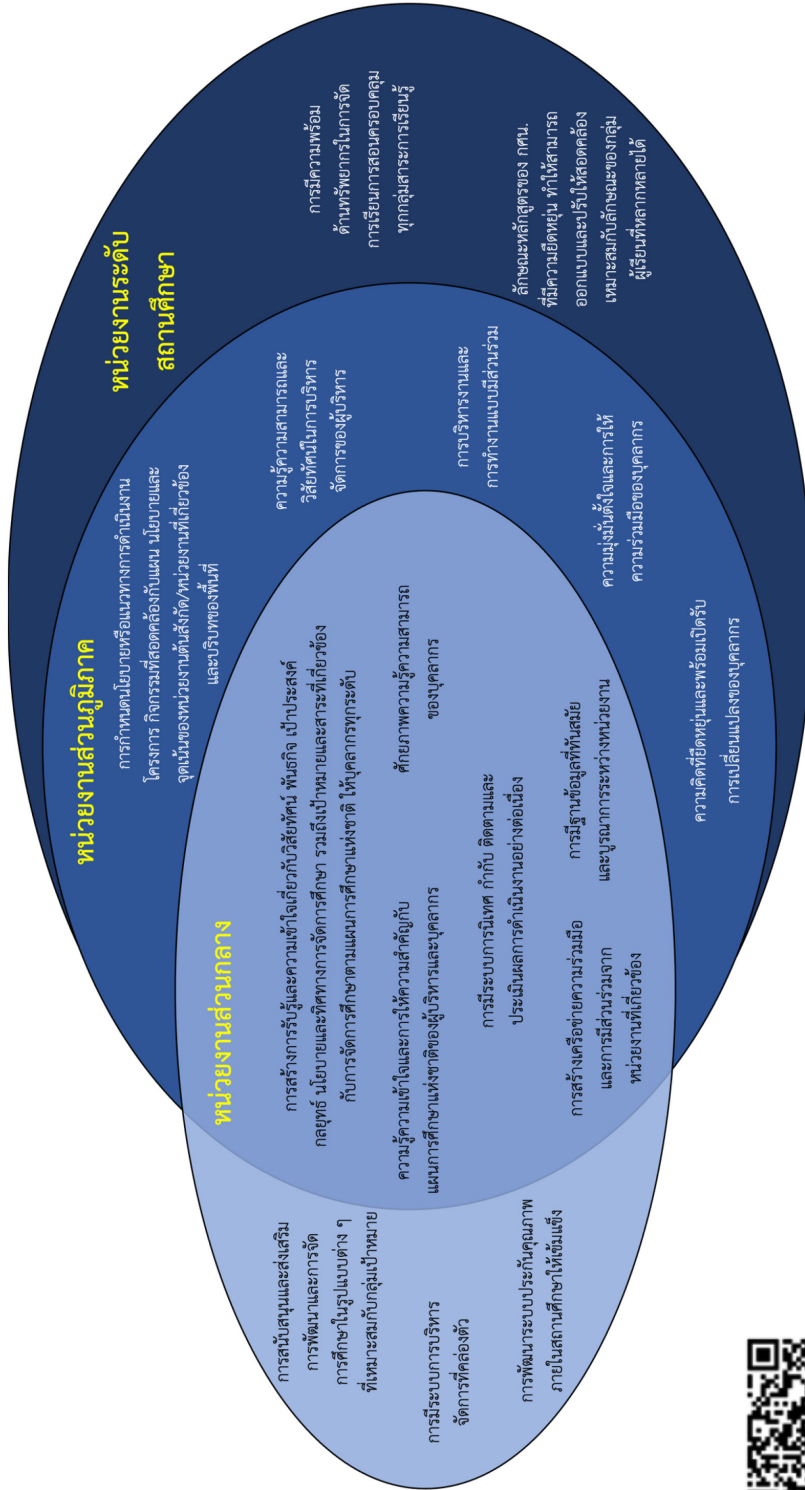

ภาพ 6.1 ปัจจัยความสำเร็จของการจัดการศึกษาตามแผนการศึกษาแห่งชาติ พ.ศ. 2560-2579 ในระยะ 5 ปีแรกของแผน (พ.ศ. 2560-2564) ของหน่วยงานที่เกี่ยวข้องในการจัดการศึกษาขั้นพื้นฐาน

ตาราง 6.2 ผลการวิเคราะห์ปัจจัยที่เป็นอุปสรรคของการจัดการศึกษาตามแผนการศึกษาแห่งชาติ พ.ศ. 2560-2579 ในระยะ 5 ปีแรกของแผน (พ.ศ. 2560-2564)
ของหน่วยงานที่เกี่ยวข้องในการจัดการศึกษาขั้นพื้นฐาน

ปัจจัยที่เป็นอุปสรรค	หน่วยงานส่วนกลาง						หน่วยงานส่วนภูมิภาค						สถานศึกษาสังกัด				
	สพฐ.	สป.ศธ.	สช.	กศน.	สธ.	สพป.	สพม.	กศน.จ.	ศธจ.	ศธอ.	อปท.	สพป.	สพม.	สช.	กศน.อ.	อปท.	
1) การจัดสรรงบประมาณที่ไม่เพียงพอ ลำช้า ไม่ต่อเนื่อง ไม่ตอบสนองต่อความต้องการของพื้นที่และขนาดสถานศึกษา			✓	✓		✓	✓	✓	✓	✓	✓	✓	✓	✓			
2) การขาดแคลนบุคลากร					✓		✓			✓	✓	✓	✓	✓		✓	
3) ความล่าช้าในการจัดสรรบุคลากร							✓										
4) ความไม่เพียงพอของวัสดุอุปกรณ์เทคโนโลยีที่ทันสมัย					✓	✓									✓	✓	
5) การขาดความรู้ความเข้าใจในการขับเคลื่อนแผนการศึกษาแห่งชาติของบุคลากรในระดับปฏิบัติการ						✓				✓	✓	✓	✓			✓	
6) การมีโครงสร้างการบริหารที่บางส่วนยังไม่ชัดเจน ไม่เอื้อต่อการปฏิบัติงาน หรือไม่มีอำนาจในการสั่งการ	✓		✓		✓				✓								
7) ผู้บริหารหน่วยงานในระดับเขตพื้นที่และสถานศึกษาบางส่วนยังไม่สามารถนำแผนแม่บทของ สพฐ. ไปสู่การปฏิบัติให้สำเร็จได้อย่างเป็นรูปธรรม	✓															✓	
8) ขาดการประชาสัมพันธ์รายละเอียดเกี่ยวกับภารกิจดำเนินงานตามแผนกับผู้ที่เกี่ยวข้องทุกระดับตั้งแต่ผู้บริหารระดับเขตสถานศึกษา พ่อแม่ผู้ปกครอง และประชาชน เพื่อให้เกิดการมีส่วนร่วมจากทุกภาคส่วนอย่างต่อเนื่อง	✓															✓	
9) การเปลี่ยนแปลงผู้บริหารและนโยบายบ่อย ทักให้ขาดความต่อเนื่องในการดำเนินงาน		✓		✓		✓			✓	✓	✓	✓	✓			✓	

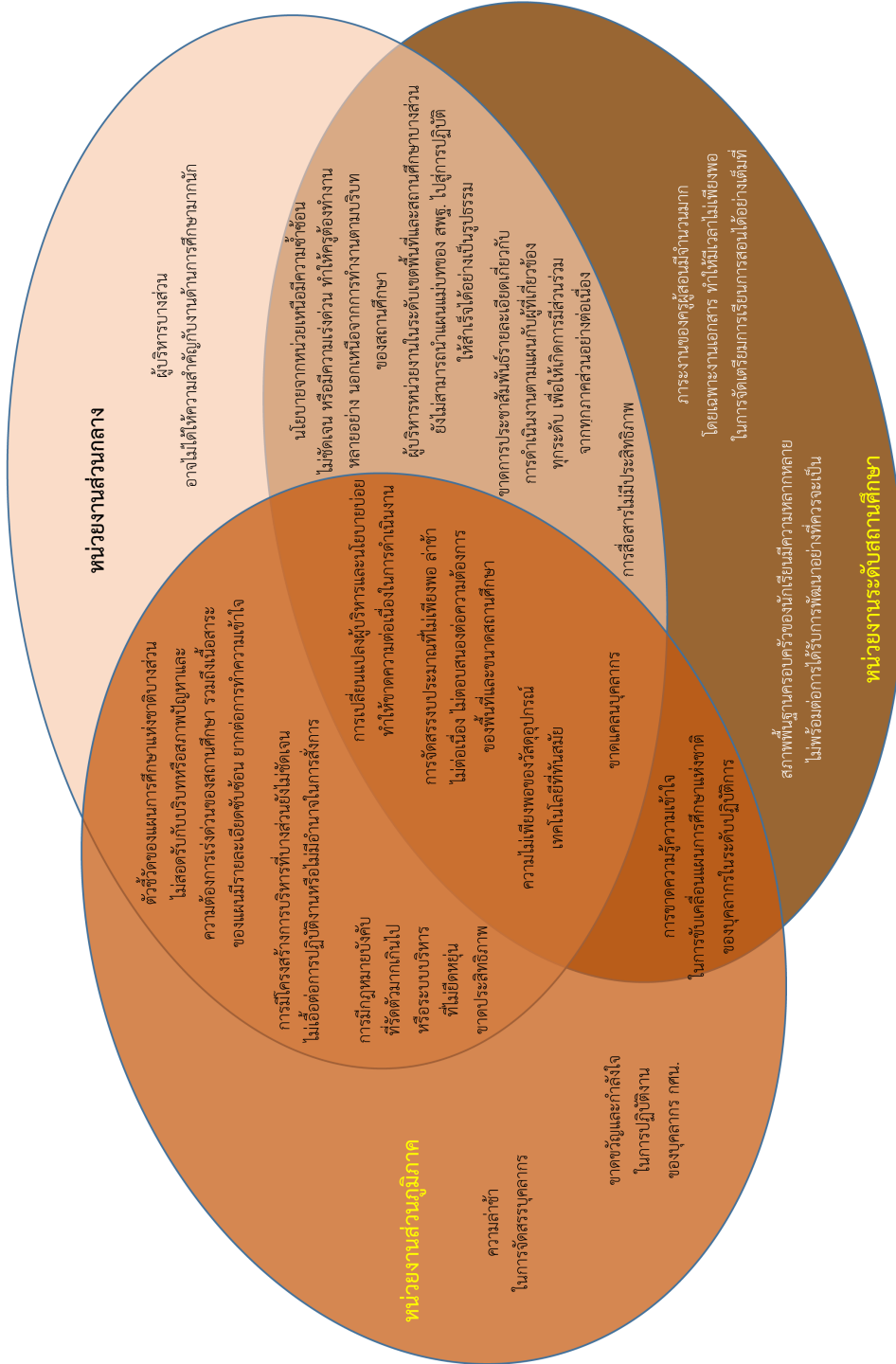

ภาพ 6.2 ปัจจัยที่เป็นอุปสรรคของการจัดการศึกษาตามแผนการศึกษาแห่งชาติ พ.ศ. 2560-2579 ในระยะ 5 ปีแรกของแผน (พ.ศ. 2560-2564) ของหน่วยงานที่เกี่ยวข้องในการจัดการศึกษาขั้นพื้นฐาน

❖ ตอนที่ 2 ปัจจัยความสำเร็จ และปัจจัยที่เป็นอุปสรรคของการจัดการศึกษาตามแผนการศึกษาแห่งชาติ พ.ศ. 2560-2579 ในระยะ 5 ปีแรกของแผน (พ.ศ. 2560-2564) ของหน่วยงานที่เกี่ยวข้องในการจัดการศึกษาประเภทอาชีวศึกษา

ผลการวิเคราะห์ข้อมูลเชิงคุณภาพเกี่ยวกับปัจจัยความสำเร็จ และปัจจัยที่เป็นอุปสรรคของการจัดการศึกษาตามแผนการศึกษาแห่งชาติ จากการสัมภาษณ์ผู้บริหารหรือผู้แทนของหน่วยงานที่เกี่ยวข้องในการจัดการศึกษาประเภทอาชีวศึกษาทั้งหน่วยงานส่วนกลาง ซึ่งได้แก่ สำนักงานคณะกรรมการการอาชีวศึกษา (สอศ.) และหน่วยงานระดับสถานศึกษา ซึ่งได้แก่ สถาบันการอาชีวศึกษา และสถานศึกษาอาชีวศึกษาต่าง ๆ มีรายละเอียดสรุปได้ดังนี้

2.1 ปัจจัยความสำเร็จ

หน่วยงานระดับส่วนกลาง : สำนักงานคณะกรรมการการอาชีวศึกษา

ปัจจัยความสำเร็จของการจัดการศึกษาตามแผนการศึกษาแห่งชาติ พ.ศ. 2560-2579 ในระยะ 5 ปีแรกของแผน (พ.ศ. 2560-2564) ของสำนักงานคณะกรรมการการอาชีวศึกษา (สอศ.) มีดังนี้

1) อัตลักษณ์และคุณภาพของบุคลากร โดยอัตลักษณ์ของความเป็นอาชีวศึกษาที่มีลักษณะเป็นคนที่พร้อมที่จะเป็นผู้ให้ และความเป็นพี่น้องของอาชีวะ กล่าวได้ว่าเป็นความเข้มแข็งของบุคลากร นอกจากนี้ สอศ. ได้ส่งเสริมให้บุคลากรในส่วนกลางและระดับสถานศึกษาได้รับการพัฒนาผ่านโครงการต่าง ๆ เช่น การพัฒนาครูช่วงปิดภาคเรียนผ่านการฝึกอบรมในสถานประกอบการ

2) การสร้างเครือข่ายความร่วมมือ/การมีส่วนร่วมของหน่วยงานต่าง ๆ ทั้งภายในและภายนอก โดย สอศ. ได้มีความร่วมมือและบูรณาการงานร่วมกับ สพฐ. ในโครงการทวิศึกษาและห้องเรียนอาชีวะมาอย่างต่อเนื่องตั้งแต่ปี พ.ศ. 2558 อีกทั้งมีการส่งเสริมโครงการร่วมกับสถานประกอบการ นอกจากนี้ สอศ. มีคณะอนุกรรมการร่วมภาครัฐและเอกชนเพื่อผลิตและพัฒนากำลังคนอาชีวศึกษา (อ.กรอ.อศ.) ที่ประกอบด้วย กรรมการวงการวิชาชีพ และผู้ทรงคุณวุฒิจำนวนมากในการพิจารณากลับกรองหลักสูตรที่จะเปิดสอน รวมถึงการเสนอนโยบายต่าง ๆ ออกมา โดยเฉพาะที่สำคัญคือ แนวทางการจัดสรรงบประมาณ ซึ่งสามารถตอบโจทย์ความต้องการและสถานการณ์ต่าง ๆ ได้เป็นอย่างดี เช่น ความต้องการฝึกอบรมในช่วงผลกระทบจากการแพร่ระบาดของโรคติดเชื้อไวรัสโคโรนา 2019 (COVID-19) ในโครงการอาชีวะอยู่ประจำ เรียนฟรี มีอาชีพ เพื่อแบ่งเบาภาระผู้ปกครอง คิดเป็นงบประมาณถึง 100 ล้านบาท

3) ระบบฐานข้อมูลในการกำกับติดตาม โดยมีระบบการกำกับติดตามที่มีฐานข้อมูลเดียวกัน ทำให้มีข้อมูลที่เชื่อมโยงกันได้ทั้งหมด ซึ่งทำให้สามารถตอบคำถามหรือให้ข้อมูลสำคัญในประเด็นต่าง ๆ ได้อย่างครบถ้วนรอบด้าน

หน่วยงานระดับสถานศึกษา : สถาบันอาชีวศึกษาและสถานศึกษาอาชีวศึกษา

จากการเก็บรวบรวมข้อมูลเชิงคุณภาพด้วยการสัมภาษณ์ผู้บริหารหรือผู้แทนหน่วยงานระดับสถานศึกษา ซึ่งได้แก่ ผู้บริหารสถาบันการอาชีวศึกษาในภูมิภาคต่าง ๆ ซึ่งเกิดจากการรวมกลุ่มของสถานศึกษาอาชีวศึกษาต่าง ๆ เพื่อทำการจัดการศึกษาในระดับปริญญาตรี และผู้บริหารสถานศึกษาอาชีวศึกษาต่าง ๆ พบว่า ปัจจัยความสำเร็จของการจัดการศึกษาตามแผนการศึกษาแห่งชาติ พ.ศ. 2560-2579 ในระยะ 5 ปีแรกของแผน (พ.ศ. 2560-2564) ตามความคิดเห็นของผู้บริหารสถาบันการอาชีวศึกษาในภูมิภาคต่าง ๆ มีดังนี้ 1) ผู้บริหารมีวิสัยทัศน์ที่ดีในการวางแผนการบริหารจัดการด้านต่าง ๆ เช่น การสร้างความรู้ความเข้าใจในเป้าหมาย และยุทธศาสตร์ของชาติ การพัฒนาบุคลากร การสร้างเครือข่าย 2) การสร้างความรู้ความเข้าใจในเป้าหมายและยุทธศาสตร์การดำเนินงานของแผนการศึกษาแห่งชาติด้วยการประชุม อบรม และแจ้งข้อมูลข่าวสารทางเว็บไซต์และช่องทางอิเล็กทรอนิกส์อื่น ๆ เพื่อสร้างความตระหนัก ความรู้ความเข้าใจ เรียนรู้ร่วมกันระหว่างบุคลากรในหน่วยงานทุกระดับเกี่ยวกับแผนการศึกษาแห่งชาติ 3) การสร้างเครือข่ายกับหน่วยงานทั้งภาครัฐและเอกชน โดยมีสถานประกอบการร่วมทำ MOU กับสถาบัน และสถานศึกษาในสังกัดสถาบัน เพื่อรองรับนักศึกษาที่ฝึกประสบการณ์ 4) การแต่งตั้งบุคลากรเพื่อนิเทศ กำกับ ติดตามและประเมินผลการเรียนการสอน การประกันคุณภาพการศึกษา การประเมินผลความก้าวหน้าของครู นักศึกษาด้านภาษาและเทคโนโลยีดิจิทัล เป็นต้น และ 5) การมีระบบการประกันคุณภาพภายในและการประเมินคุณภาพภายนอกที่เป็นระบบและมีคุณภาพเป็นตัวกำกับกับการจัดการศึกษาที่ชัดเจน

นอกจากนี้ปัจจัยความสำเร็จของการจัดการศึกษาตามแผนการศึกษาแห่งชาติ พ.ศ. 2560-2579 ตามความคิดเห็นของผู้บริหารสถานศึกษาอาชีวศึกษา มีดังนี้ 1) การกำหนดเป้าหมายที่ชัดเจนของการอาชีวศึกษาที่ต้องมุ่งพัฒนาผู้เรียนให้เป็นผู้ที่มีคุณภาพในสังคม 2) การมีเครือข่ายความร่วมมือที่หลากหลาย เพียงพอต่อจำนวนผู้เรียน และสถานประกอบการมีความเข้มแข็งในการร่วมกันจัดการศึกษาอย่างหลากหลายทั้งภาครัฐและเอกชน ทำให้นักศึกษามีโอกาสได้ฝึกงานในสถานประกอบการที่มีชื่อเสียง 3) ความสามารถของผู้บริหารในการบริหารงานตามหลักธรรมาภิบาล ตรงไปตรงมา ส่งผลทำให้การถ่ายโอนนโยบายสู่ผู้ปฏิบัติงานมีความชัดเจน สื่อสารตรงกันตลอดทั้งสายงาน ผู้ปฏิบัติงานสามารถทำงานได้โดยง่าย 4) การสร้างขวัญและกำลังใจให้กับบุคลากร โดยการพัฒนาและจัดอบรมเกี่ยวกับการพัฒนาตนเองให้กับครูอาจารย์อย่างสม่ำเสมอ ทำให้ได้รับความรู้ที่ทันสมัย เพื่อนำไปใช้ในการจัดการเรียนการสอน 5) การกำกับติดตามโครงการและกิจกรรมต่าง ๆ อย่างใกล้ชิดเป็นระยะ ๆ เพื่อสร้างวัฒนธรรมองค์กร โดยทุกคนมองเป็นเรื่องปกติ ไม่ใช่เป็นการจับผิด

2.2 ปัจจัยที่เป็นอุปสรรค

หน่วยงานระดับส่วนกลาง : สำนักงานคณะกรรมการการอาชีวศึกษา

ปัจจัยที่เป็นอุปสรรคของการจัดการศึกษาตามแผนการศึกษาแห่งชาติ พ.ศ. 2560-2579 ในระยะ 5 ปีแรกของแผน (พ.ศ. 2560-2564) ของสำนักงานคณะกรรมการการอาชีวศึกษา (สอศ.) มีดังนี้

1) ระบบการจัดสรรงบประมาณ การจัดสรรงบประมาณมีความล่าช้า และเมื่อพิจารณาในรายละเอียดของงบประมาณ พบว่า ค่าใช้จ่ายด้านการศึกษาส่วนใหญ่ให้แก่นักไปทิ้งบุคคลากร ซึ่งเป็นค่าใช้จ่ายประจำ ทำให้งบประมาณในส่วนที่จะนำไปใช้ส่งเสริมการพัฒนาคุณภาพการศึกษามีน้อย ในขณะที่สถานศึกษามีเป็นจำนวนมาก โดยเฉพาะสถานศึกษาขนาดเล็ก จึงส่งผลให้คุณภาพและมาตรฐานการจัดการศึกษาในเขตเมืองและชนบท รวมถึงสถานศึกษาของรัฐและเอกชนมีความแตกต่างกันเป็นอย่างมาก

2) ระบบการโยกย้ายผู้บริหารหน่วยงาน เนื่องจากการเปลี่ยนแปลงผู้บริหารระดับสูงเกิดขึ้นบ่อยครั้ง ทำให้ส่งผลต่อความต่อเนื่องในด้านนโยบายและทิศทางการพัฒนาหน่วยงานทั้งในระดับส่วนกลางและสถานศึกษา จึงทำให้ขาดการถ่ายทอดความรู้จากระดับสูงสู่ระดับกลาง และระดับปฏิบัติ

หน่วยงานระดับสถานศึกษา : สถาบันการอาชีวศึกษา และสถานศึกษาอาชีวศึกษา

ปัจจัยที่เป็นอุปสรรคของการจัดการศึกษาตามแผนการศึกษาแห่งชาติ พ.ศ. 2560-2579 ในระยะ 5 ปีแรกของแผน (พ.ศ. 2560-2564) ตามความคิดเห็นของผู้บริหารสถาบันการอาชีวศึกษา ในภูมิภาคต่าง ๆ มีดังนี้ 1) การบริหารทรัพยากรบุคคล บุคลากรผู้สอนขาดแคลน เนื่องจากปัจจุบันมีผู้เรียนสายอาชีวะเพิ่มมากขึ้น ทำให้มีการจ้างครูอัตราจ้างมากขึ้น และใช้งบประมาณในการจ้างมากขึ้น ซึ่งงบประมาณที่ใช้คือเงินรายได้ของสถาบัน ทำให้ไม่สามารถจ้างผู้สอนให้เพียงพอและตอบสนองต่อความต้องการของจำนวนผู้เรียนได้ จึงกระทบต่อการป้อนเข้าสู่ตลาดแรงงานเพื่อให้เพียงพอต่อความต้องการของสถานประกอบการ 2) การขาดแคลนบุคลากรผู้สอนเฉพาะทาง แม้ว่าภาครัฐจะจ้างบุคลากรเฉพาะทางและมีความเชี่ยวชาญด้วยค่าตอบแทนสูง แต่ไม่เท่ากับภาคเอกชนที่ให้ค่าตอบแทนสูงกว่าหลายเท่า จึงเกิดภาวะ “สมองไหล” ของบุคลากรที่ย้ายไปทำงานให้กับภาคเอกชนที่ให้ค่าตอบแทนที่สูงกว่า 3) การเบิกจ่ายงบประมาณเป็นไปด้วยความล่าช้า และได้งบประมาณที่จำกัด งบประมาณของสถาบันครอบคลุมทั้งในส่วนเงินเดือนและงบดำเนินการทั้งหมด ทำให้เกิดการขาดแคลนงบประมาณ การบริหารจัดการอยู่ในภาวะจำกัดเป็นอย่างมาก และ 4) ปัญหาการจัดซื้อด้านครุภัณฑ์ ซึ่งค่อนข้างช้าและเป็นไปได้ยาก ครุภัณฑ์จึงไม่ทันสมัยเท่ากับสถานประกอบการ

นอกจากนี้ปัจจัยที่เป็นอุปสรรคของการจัดการศึกษาตามแผนการศึกษาแห่งชาติ พ.ศ. 2560-2579 ตามความคิดเห็นของผู้บริหารสถานศึกษาอาชีวศึกษา มีดังนี้ 1) การได้รับจัดสรรงบประมาณค่อนข้างน้อย เนื่องจากวัสดุ อุปกรณ์ ครุภัณฑ์ ที่ใช้ในการจัดการเรียนการสอนในวิชาชีพช่างในแผนกต่าง ๆ ค่อนข้างมีมูลค่าสูง และการจัดซื้อจัดจ้างมีกระบวนการที่ค่อนข้างยุ่งยากพอสมควร อีกทั้งอุปกรณ์ในการจัดการเรียนการสอนบางอย่างไม่เพียงพอกับจำนวนผู้เรียน และค่อนข้างเก่า ไม่ทันสมัย 2) จำนวนครูไม่เพียงพอ ขาดแคลนครูในหลายอัตรา หากเป็นไปได้ควรเพิ่มอัตรากำลังข้าราชการหรือพนักงานราชการ ปัจจุบันต้องใช้งบรายได้ของสถาบันในการจ้างครูมาสอน 3) กระบวนการในการพัฒนาหลักสูตรค่อนข้างล่าช้า เนื่องจากมีขั้นตอนที่ค่อนข้างยุ่งยาก จึงควรมีผู้เชี่ยวชาญในการให้คำปรึกษาในการพัฒนาหลักสูตร และ 4) การรายงานผลการปฏิบัติงานมีความซ้ำซ้อนมาก เรื่องเดียวกันต้องรายงานต่อหลายหน่วยงาน จึงควรมีระบบฐานข้อมูลร่วมกันเพื่อให้แต่ละหน่วยงานได้ใช้ข้อมูลร่วมกันได้ และไม่เสียเวลาในการจัดทำรายงานเรื่องเดียวกันหลายครั้ง

❖ สรุป

จากผลการวิเคราะห์ข้อมูลเชิงคุณภาพเกี่ยวกับปัจจัยความสำเร็จและปัจจัยที่เป็นอุปสรรคของการจัดการศึกษาตามแผนการศึกษาแห่งชาติฯ พ.ศ. 2560-2579 ในระยะ 5 ปีแรกของแผน (พ.ศ. 2560-2564) ของหน่วยงานที่เกี่ยวข้องในการจัดการศึกษาประเภทอาชีวศึกษา ดังกล่าว รายละเอียดข้างต้น สามารถสรุปให้เห็นภาพรวมของปัจจัยความสำเร็จและปัจจัยที่เป็นอุปสรรคของแต่ละหน่วยงานทั้งในระดับส่วนกลาง และระดับสถานศึกษา ดังแสดงในตารางและภาพ 6.3 และ 6.4 ตามลำดับดังนี้

ตาราง 6.3 ผลการวิเคราะห์ปัจจัยความสำเร็จของการจัดการศึกษาตามแผนการศึกษาแห่งชาติ พ.ศ. 2560-2579 ในระยะ 5 ปีแรกของแผน (พ.ศ. 2560-2564) ของหน่วยงานที่เกี่ยวข้องในการจัดการศึกษาประเภทอาชีวศึกษา

ปัจจัยความสำเร็จ	หน่วยงาน ส่วนกลาง: สอศ.	หน่วยงานระดับสถานศึกษา: สถาบันการอาชีวศึกษา, สถานศึกษาอาชีวศึกษา
1) อัตลักษณ์ของความเป็นบุคลากรอาชีวศึกษาที่มีลักษณะ เป็นคนที่มีความเคารพกฎเกณฑ์ พร้อมทั้งจะเป็นผู้ให้และ มีความรู้สึกเป็นพี่น้องอาชีวะ	✓	
2) การสร้างเครือข่ายความร่วมมือ/การมีส่วนร่วม ของหน่วยงานต่าง ๆ ทั้งภายในและภายนอกทั้งภาครัฐ และเอกชน	✓	✓

ตาราง 6.3 ผลการวิเคราะห์ปัจจัยความสำเร็จของการจัดการศึกษาตามแผนการศึกษาแห่งชาติ พ.ศ. 2560-2579 ในระยะ 5 ปีแรกของแผน (พ.ศ. 2560-2564) ของหน่วยงานที่เกี่ยวข้องในการจัดการศึกษาประเภทอาชีวศึกษา (ต่อ)

ปัจจัยความสำเร็จ	หน่วยงาน ส่วนกลาง: สอศ.	หน่วยงานระดับสถานศึกษา: สถาบันการอาชีวศึกษา, สถานศึกษาอาชีวศึกษา
3) ระบบฐานข้อมูลในการกำกับติดตาม โดยมีระบบการกำกับติดตามที่มีฐานข้อมูลเดียวกัน ทำให้มีข้อมูลที่เชื่อมโยงกันได้ทั้งหมด	✓	
4) การมีวิสัยทัศน์และความสามารถของผู้บริหารในการวางแผนการบริหารงานอย่างตรงไปตรงมาตามหลักธรรมาภิบาล		✓
5) การสร้างความตระหนัก และความรู้ความเข้าใจในเป้าหมายและยุทธศาสตร์การดำเนินงานของแผนการศึกษาแห่งชาติให้กับบุคลากรทุกระดับ		✓
6) การแต่งตั้งบุคลากรเพื่อนิเทศ กำกับ ติดตามและประเมินผลการเรียนการสอน การประกันคุณภาพการศึกษา การประเมินความก้าวหน้าของครู นักศึกษาด้านภาษาและเทคโนโลยีดิจิทัล		✓
7) การมีระบบการประกันคุณภาพภายในและการประเมินคุณภาพภายนอกที่เป็นระบบและมีคุณภาพเป็นตัวกำกับจัดการศึกษาที่ชัดเจน		✓
8) การกำหนดเป้าหมายที่ชัดเจนของการอาชีวศึกษาที่ต้องมุ่งพัฒนาผู้เรียนให้เป็นผู้ที่มีคุณภาพในสังคม		✓
9) การสร้างขวัญและกำลังใจให้กับบุคลากร โดยส่งเสริมให้บุคลากรพัฒนาตนเองอย่างสม่ำเสมอ ทำให้ได้รับความรู้ที่ทันสมัย		✓
10) การกำกับติดตามโครงการและกิจกรรมต่าง ๆ อย่างใกล้ชิดเป็นระยะ ๆ เพื่อสร้างวัฒนธรรมองค์กร		✓



ภาพ 6.3 ปัจจัยความสำเร็จของการจัดการศึกษาตามแผนการศึกษาแห่งชาติ พ.ศ. 2560-2579 ในระยะ 5 ปีแรก
ของแผน (พ.ศ. 2560-2564) ของหน่วยงานที่เกี่ยวข้องในการจัดการศึกษาประเภทอาชีวศึกษา

ตาราง 6.4 ผลการวิเคราะห์ปัจจัยที่เป็นอุปสรรคของการจัดการศึกษาตามแผนการศึกษาแห่งชาติ พ.ศ. 2560-2579 ในระยะ 5 ปีแรกของแผน (พ.ศ. 2560-2564) ของหน่วยงานที่เกี่ยวข้องในการจัดการศึกษาประเภทอาชีวศึกษา

ปัจจัยที่เป็นอุปสรรค	หน่วยงาน ส่วนกลาง: สอศ.	หน่วยงานระดับสถานศึกษา: สถาบันการอาชีวศึกษา, สถานศึกษาอาชีวศึกษา
1) การจัดสรรงบประมาณมีความล่าช้า ไม่เพียงพอ โดยเฉพาะงบประมาณสำหรับใช้ในการส่งเสริมการพัฒนาคุณภาพการศึกษามีน้อย	✓	✓
2) การเปลี่ยนแปลงผู้บริหารระดับสูงบ่อย ทำให้ส่งผลกระทบต่อความต่อเนื่องในด้านนโยบายและทิศทางการพัฒนาหน่วยงานทั้งในระดับส่วนกลางและสถานศึกษา จึงทำให้ขาดการถ่ายทอดความรู้จากระดับสูงสู่ระดับกลางและระดับปฏิบัติ	✓	
3) ขาดแคลนบุคลากรผู้สอน เนื่องจากปัจจุบันมีผู้เรียนสายอาชีวะเพิ่มมากขึ้น ทำให้ผู้สอนไม่เพียงพอและตอบสนองต่อความต้องการของจำนวนผู้เรียน และต้องใช้งบประมาณในการจ้างครูมากขึ้น		✓
4) ปัญหาการจัดซื้อครุภัณฑ์ ซึ่งค่อนข้างช้าและเป็นไปได้ยาก		✓
5) อุปสรรคการจัดการเรียนการสอนบางอย่างไม่เพียงพอ กับจำนวนผู้เรียน และค่อนข้างเก่าไม่ทันสมัยเท่ากับสถานประกอบการ		✓
6) กระบวนการในการพัฒนาหลักสูตรค่อนข้างล่าช้า เนื่องจากมีขั้นตอนที่ค่อนข้างยุ่งยาก		✓
7) การรายงานผลการปฏิบัติงานมีความซ้ำซ้อนมาก เรื่องเดียวกันต้องรายงานต่อหลายหน่วยงาน		✓



ภาพ 6.4 ปัจจัยที่เป็นอุปสรรคของการจัดการศึกษาตามแผนการศึกษาแห่งชาติ พ.ศ. 2560-2579
ในระยะ 5 ปีแรกของแผน (พ.ศ. 2560-2564) ของหน่วยงานที่เกี่ยวข้องในการจัดการศึกษา
ประเภทอาชีวศึกษา

❖ ตอนที่ 3 ปัจจัยความสำเร็จ และปัจจัยที่เป็นอุปสรรคของการจัดการศึกษาตามแผนการศึกษาแห่งชาติ พ.ศ. 2560-2579 ในระยะ 5 ปีแรกของแผน (พ.ศ. 2560-2564) ของหน่วยงานที่เกี่ยวข้องในการจัดการศึกษาระดับอุดมศึกษา

ผลการวิเคราะห์ข้อมูลเชิงคุณภาพเกี่ยวกับปัจจัยความสำเร็จ และปัจจัยที่เป็นอุปสรรคของการจัดการศึกษาตามแผนการศึกษาแห่งชาติ จากการสัมภาษณ์ผู้บริหารหรือผู้แทนของหน่วยงานที่เกี่ยวข้องในการจัดการศึกษาระดับอุดมศึกษา ทั้งหน่วยงานส่วนกลาง ซึ่งได้แก่ สำนักงานปลัดกระทรวงการอุดมศึกษา วิทยาศาสตร์ วิจัยและนวัตกรรม (สป.อว.) และหน่วยงานระดับสถานศึกษา ซึ่งได้แก่ สถาบันอุดมศึกษาต่าง ๆ มีรายละเอียดสรุปได้ดังนี้

3.1 ปัจจัยความสำเร็จ

หน่วยงานระดับส่วนกลาง : สำนักงานปลัดกระทรวงการอุดมศึกษา วิทยาศาสตร์ วิจัยและนวัตกรรม

ปัจจัยความสำเร็จของการจัดการศึกษาตามแผนการศึกษาแห่งชาติ พ.ศ. 2560-2579 ในระยะ 5 ปีแรกของแผน (พ.ศ. 2560-2564) ของสำนักงานปลัดกระทรวงการอุดมศึกษา วิทยาศาสตร์ วิจัยและนวัตกรรม (สป.อว.) มีดังนี้

1) วิสัยทัศน์ของผู้บริหาร เพราะผู้บริหารเป็นบุคคลสำคัญในการถ่ายทอดการปฏิบัติงานในลักษณะต่าง ๆ ได้เป็นอย่างดี เนื่องจากสถาบันอุดมศึกษามีการขับเคลื่อนในแง่ของกลไกข้างใน ดังนั้นจึงจำเป็นต้องมีการเตรียมกำลังคน เตรียมโครงสร้างต่าง ๆ ให้รองรับการเปลี่ยนแปลงในลักษณะต่าง ๆ ได้แก่ การปรับหลักสูตรให้สอดคล้องกับความต้องการของตลาดแรงงาน การจัดหลักสูตรเป็นโมดูล การพัฒนาระบบคลังหน่วยกิต

2) การสร้างเครือข่ายระหว่างหน่วยงาน แม้ว่าในกระทรวงจะมีหน่วยงานต่าง ๆ ที่มีหลากหลายรูปแบบ แต่เมื่อได้มีการปรับกลไกการบริหารจัดการอย่างเหมาะสม โดยการสร้างเครือข่ายผู้บริหารจากกลุ่มที่ประชุมต่าง ๆ ได้แก่ ที่ประชุมอธิการบดีแห่งประเทศไทย ที่ประชุมอธิการบดีมหาวิทยาลัยราชภัฏ ที่ประชุมอธิการบดีสถาบันราชมนฑล กลุ่มสถาบันอุดมศึกษาเอกชน สถาบันวิทยาลัยชุมชนหรือหน่วยวิจัยต่าง ๆ ฯลฯ ด้วยการนำผู้บริหารเหล่านี้มาอบรมในหลักสูตรต่าง ๆ เช่น หลักสูตร WINS (โครงการพัฒนาเครือข่ายและศักยภาพผู้บริหารระดับสูงของกระทรวงการอุดมศึกษา วิทยาศาสตร์ วิจัยและนวัตกรรม) ทำให้เครือข่ายเริ่มใกล้ชิดกันมากขึ้น สามารถติดต่อสื่อสาร และประสานถึงกันได้อย่างสะดวกและรวดเร็วมากในระดับของผู้บริหาร เช่น การขอความร่วมมือทำ MOU หรือจัดทำหลักสูตรต่าง ๆ โดยเฉพาะหน่วยงาน ที่อยู่ในส่วนกลาง จะทำให้ทำหน้าที่เป็นองค์กรที่จะถ่ายทอดนโยบายสู่การปฏิบัติได้อย่างรวดเร็วมาก

หน่วยงานระดับสถานศึกษา : สถาบันอุดมศึกษา

ปัจจัยความสำเร็จของการจัดการศึกษาตามแผนการศึกษาแห่งชาติ พ.ศ. 2560-2579 ในระยะ 5 ปีแรกของแผน (พ.ศ. 2560-2564) ของสถาบันอุดมศึกษา มีดังนี้

- 1) ผู้บริหารมีวิสัยทัศน์ และบุคลากรมีความรู้ความสามารถและมีความเชี่ยวชาญเฉพาะสาขา ดังนั้น เมื่อสถาบันมีโครงการหรือกิจกรรมที่เกี่ยวข้องกับศาสตร์หรือสาขานั้นๆ ทำให้มีผู้นำที่มีความเชี่ยวชาญในด้านนั้น ๆ ในการร่วมขับเคลื่อนโครงการและกิจกรรมอยู่เสมอ
- 2) มีการสนับสนุนคนรุ่นใหม่ อาจารย์รุ่นใหม่ นักวิจัยรุ่นใหม่ให้เข้ามาอยู่ในระบบการศึกษาของสถาบัน ทำให้การบริหารงานเป็นไปอย่างทันสมัย รองรับการจัดการเรียนการสอนที่สอดคล้องกับการเปลี่ยนแปลงในยุคใหม่ได้เป็นอย่างดี
- 3) มีการสร้างเครือข่ายหรือสัมพันธ์ภาพที่ดีกับองค์กรภายนอก ทั้งภาครัฐและเอกชน ซึ่งมีส่วนสำคัญอย่างมากในการขับเคลื่อนโครงการหรือกิจกรรมต่างๆ ของสถาบัน เช่น ได้รับเงินสนับสนุน วัสดุ อุปกรณ์ หรืออำนวยความสะดวกในด้านต่างๆ เป็นต้น
- 4) มีระบบกำกับติดตามและการประเมินที่เป็นระบบ ช่วยให้การดำเนินงานได้ผ่านการวิเคราะห์เป็นระยะๆ จากผู้รับผิดชอบหรือผู้ที่มีส่วนเกี่ยวข้องกับการดำเนินงาน ส่งผลทำให้การทำงานมีความเป็นปัจจุบัน โปร่งใส มีหลักฐานและสามารถตรวจสอบได้

3.2 ปัจจัยที่เป็นอุปสรรค

หน่วยงานระดับส่วนกลาง : สำนักงานปลัดกระทรวงการอุดมศึกษา วิทยาศาสตร์ วิจัยและนวัตกรรม

ปัจจัยที่เป็นอุปสรรคของการจัดการศึกษาตามแผนการศึกษาแห่งชาติ พ.ศ. 2560-2579 ในระยะ 5 ปีแรกของแผน (พ.ศ. 2560-2564) ของสำนักงานปลัดกระทรวงการอุดมศึกษา วิทยาศาสตร์ วิจัยและนวัตกรรม (สป.อว.) มีดังนี้

- 1) ระบบฐานข้อมูล ยังขาดข้อมูลที่ชัดเจนเพื่อประกอบการตัดสินใจในเรื่องต่าง ๆ ตั้งแต่ระดับหลักสูตร ระดับสถาบัน และระดับประเทศ ดังนั้น จึงมีความจำเป็นที่จะต้องพัฒนาระบบฐานข้อมูลกลางของประเทศ เพื่อให้สถาบันอุดมศึกษาส่งข้อมูลที่เป็นสารสนเทศเข้าสู่ระบบฐานข้อมูลกลาง และมีความเชื่อมต่อกันในทุกระดับ โดยในอนาคตจะได้มีการออกกฎกระทรวงรองรับ เพื่อใช้บังคับให้ทุกหน่วยงานส่งข้อมูลเข้าสู่ระบบฐานข้อมูลกลางอย่างเคร่งครัด
- 2) การจัดสรรงบประมาณ เนื่องจากงบประมาณส่วนใหญ่เป็นงบเงินเดือนบุคลากร จึงทำให้สัดส่วนของงบประมาณที่จะใช้ในการพัฒนางานด้านต่าง ๆ มีจำนวนไม่มาก ดังนั้น แต่ละสถาบันจึงจำเป็นต้องมีการทำแผนเพื่อพัฒนามหาวิทยาลัยตามทิศทางของกลุ่มที่ตนเองสังกัดให้เหมาะสม

หน่วยงานระดับสถานศึกษา : สถาบันอุดมศึกษา

ปัจจัยที่เป็นอุปสรรคของการจัดการศึกษาตามแผนการศึกษาแห่งชาติ พ.ศ. 2560-2579 ในระยะ 5 ปีแรกของแผน (พ.ศ. 2560-2564) ของสถาบันอุดมศึกษา มีดังนี้

1) งบประมาณมีไม่เพียงพอ และขาดความคล่องตัวในการดำเนินการเบิกจ่ายงบประมาณ เนื่องจากมีการกำหนดหลักเกณฑ์เป็นกรอบในการดำเนินการ เช่น การจัดซื้อวัสดุอุปกรณ์หรือการมอบทุนทางการศึกษาหรือทุนการสนับสนุนทางด้านวิชาการให้กับคณาจารย์และนักวิจัย

2) อัตรากำลังของอาจารย์มีไม่เพียงพอต่อความต้องการของแต่ละสถาบัน อาจารย์ส่วนใหญ่มีภาระงานค่อนข้างมาก มีทั้งงานสอนและงานอื่นที่นอกเหนือจากงานสอน จึงทำให้ไม่สามารถทุ่มเทภารกิจทุกด้านได้อย่างเต็มที่

3) การประกันคุณภาพระดับสถาบัน บุคลากรขาดความรู้ความเข้าใจในเกณฑ์การดำเนินงานของการประกันคุณภาพระดับสถาบัน จึงทำให้การนำไปสู่การปฏิบัติเกิดปัญหาและกลายเป็นภาระงานเอกสารมากกว่าเป็นเครื่องมือในการพัฒนา

นอกจากนี้ตัวชี้วัดบางตัวเป็นการวัดผลในเชิงปริมาณมากเกินไป อาจจะทำให้มองเห็นผลสัมฤทธิ์ที่แท้จริงได้ไม่ชัดเจนนัก

❖ สรุป

จากผลการวิเคราะห์ข้อมูลเชิงคุณภาพเกี่ยวกับปัจจัยความสำเร็จและปัจจัยที่เป็นอุปสรรคของการจัดการศึกษาตามแผนการศึกษาแห่งชาติ พ.ศ. 2560-2579 ในระยะ 5 ปีแรกของแผน (พ.ศ. 2560-2564) ของหน่วยงานที่เกี่ยวข้องในการจัดการศึกษาระดับอุดมศึกษา ดังกล่าว รายละเอียดข้างต้น สามารถสรุปให้เห็นภาพรวมของปัจจัยความสำเร็จและปัจจัยที่เป็นอุปสรรคของแต่ละหน่วยงานทั้งในระดับส่วนกลาง และระดับสถานศึกษา ดังแสดงในตารางและภาพ 6.5 และ 6.6 ตามลำดับดังนี้

ตาราง 6.5 ผลการวิเคราะห์ปัจจัยความสำเร็จของการจัดการศึกษาตามแผนการศึกษาแห่งชาติ พ.ศ. 2560-2579 ในระยะ 5 ปีแรกของแผน (พ.ศ. 2560-2564) ของหน่วยงานที่เกี่ยวข้องในการจัดการศึกษาระดับอุดมศึกษา

ปัจจัยที่ความสำเร็จ	หน่วยงาน ส่วนกลาง: สป.อว.	สถานศึกษา: สถาบันอุดมศึกษา
1) การมีวิสัยทัศน์ของผู้บริหาร	✓	✓
2) การสร้างเครือข่ายระหว่างหน่วยงาน ทั้งภาครัฐและเอกชน	✓	✓
3) การมีความรู้ความสามารถและมีความเชี่ยวชาญ เฉพาะสาขาของบุคลากร ทำให้มีผู้นำที่มีความเชี่ยวชาญ ในด้านนั้น ๆ		✓
4) มีการสนับสนุนคนรุ่นใหม่ อาจารย์รุ่นใหม่ นักวิจัยรุ่นใหม่ ให้เข้ามาอยู่ในระบบการศึกษาของสถาบัน ทำให้ การบริหารงานเป็นไปอย่างทันสมัย รองรับการ จัด การเรียนการสอนที่สอดคล้องกับการเปลี่ยนแปลงใน ยุคใหม่ได้เป็นอย่างดี		✓
5) มีระบบกำกับติดตามและการประเมินที่เป็นระบบ		✓



ภาพ 6.5 ปัจจัยความสำเร็จของการจัดการศึกษาตามแผนการศึกษาแห่งชาติ พ.ศ. 2560-2579 ในระยะ 5 ปีแรก
ของแผน (พ.ศ. 2560-2564) ของหน่วยงานที่เกี่ยวข้องในการจัดการศึกษาระดับอุดมศึกษา

ตาราง 6.6 ผลการวิเคราะห์ปัจจัยที่เป็นอุปสรรคของการจัดการศึกษาตามแผนการศึกษาแห่งชาติ พ.ศ. 2560-2579 ในระยะ 5 ปีแรกของแผน (พ.ศ. 2560-2564) ของหน่วยงานที่เกี่ยวข้องในการจัดการศึกษาระดับอุดมศึกษา

ปัจจัยที่เป็นอุปสรรค	หน่วยงาน ส่วนกลาง: สป.อว.	สถานศึกษา: สถาบันอุดมศึกษา
1) ระบบฐานข้อมูล ยังขาดข้อมูลที่ชัดเจนเพื่อประกอบ การตัดสินใจในเรื่องต่าง ๆ ตั้งแต่ระดับหลักสูตร ระดับสถาบัน และระดับประเทศ	✓	
2) การจัดสรรงบประมาณไม่เพียงพอ งบประมาณส่วนใหญ่ เป็นงบเงินเดือนบุคลากร จึงทำให้สัดส่วนของงบประมาณ ที่จะใช้ในการพัฒนางานด้านต่าง ๆ มีจำนวนไม่มาก	✓	✓
3) ขาดความคล่องตัวในการดำเนินการเบิกจ่ายงบประมาณ เนื่องจากมีการกำหนดหลักเกณฑ์เป็นกรอบในการดำเนินการ		✓
4) อัตรากำลังของอาจารย์มีไม่เพียงพอต่อความต้องการ ของแต่ละสถาบัน อาจารย์ส่วนใหญ่มีภาระงานค่อนข้างมาก มีทั้งงานสอนและงานอื่นที่นอกเหนือจากงานสอน จึงทำให้ ไม่สามารถทุ่มเทกับภารกิจทุกด้านได้อย่างเต็มที่		✓
5) การประกันคุณภาพระดับสถาบัน บุคลากรขาดความรู้ ความเข้าใจในเกณฑ์การดำเนินงาน จึงทำให้การนำไปสู่ การปฏิบัติเกิดปัญหาและกลายเป็นภาระทางเอกสาร มากกว่าเป็นเครื่องมือในการพัฒนางาน		✓



ภาพ 6.6 ปัจจัยที่เป็นอุปสรรคของการจัดการศึกษาตามแผนการศึกษาแห่งชาติ พ.ศ. 2560-2579
ในระยะ 5 ปีแรกของแผน (พ.ศ. 2560-2564) ของหน่วยงานที่เกี่ยวข้องในการจัดการศึกษา
ระดับอุดมศึกษา

รายละเอียดที่กล่าวมาข้างต้นนั้น เป็นปัจจัยความสำเร็จและปัจจัยที่ป็นอุปสรรคของการจัดการศึกษาตามแผนการศึกษาแห่งชาติ พ.ศ. 2560-2579 ในระยะ 5 ปีแรกของแผน (พ.ศ. 2560-2564) ตามมุมมองของผู้บริหารหรือผู้แทนหน่วยงานที่เกี่ยวข้องในการจัดการศึกษาขั้นพื้นฐาน การจัดการศึกษาประเภทอาชีวศึกษา และการจัดการศึกษาระดับอุดมศึกษา ทั้งหน่วยงานในระดับส่วนกลาง ส่วนภูมิภาคและสถานศึกษา แต่อย่างไรก็ตาม ยังมีหน่วยงานส่วนกลางที่เกี่ยวข้องในการจัดการศึกษาโดยภาพรวมของประเทศไทยในทุกระดับทุกประเภท ซึ่งอยู่ในฐานะหน่วยงานส่วนกลางที่สนับสนุนการจัดการศึกษาที่สำคัญอีก 4 หน่วยงานที่คณะผู้วิจัยได้เก็บรวบรวมข้อมูลเชิงคุณภาพด้วยการสัมภาษณ์ ที่จะขอกล่าวถึงเพิ่มเติมต่อไป

❖ **ตอนที่ 4** ปัจจัยความสำเร็จ และปัจจัยที่เป็นอุปสรรคในการดำเนินงานของหน่วยงานส่วนกลางที่สนับสนุนการจัดการศึกษาตามแผนการศึกษาแห่งชาติ พ.ศ. 2560-2579 ในระยะ 5 ปีแรกของแผน (พ.ศ. 2560-2564)

ในส่วนนี้ เป็นผลการวิเคราะห์เพิ่มเติมเกี่ยวกับปัจจัยความสำเร็จและปัจจัยที่ป็นอุปสรรคของการจัดการศึกษาตามแผนการศึกษาแห่งชาติ พ.ศ. 2560-2579 ในระยะ 5 ปีแรกของแผน (พ.ศ. 2560-2564) ตามมุมมองของผู้บริหารหน่วยงานส่วนกลางที่สนับสนุนการจัดการศึกษาของประเทศไทย ได้แก่ สำนักงานเลขาธิการสภาการศึกษา (สกศ.) สำนักงานคณะกรรมการข้าราชการครูและบุคลากรทางการศึกษา (ก.ค.ศ.) สำนักงานเลขาธิการคุรุสภา และสำนักงานรับรองมาตรฐานและประเมินคุณภาพการศึกษา (องค์การมหาชน) (สมศ.) ผลการวิเคราะห์ข้อมูล มีรายละเอียดดังนี้

1. สำนักงานเลขาธิการสภาการศึกษา (สกศ.)

ปัจจัยความสำเร็จ

การติดตามและประเมินผลการดำเนินงานตามแผนการศึกษาแห่งชาติอย่างต่อเนื่อง ซึ่งเป็นภาระกระตุ้นและผลักดันให้มีการดำเนินงานตามแผนการศึกษาแห่งชาติ

ปัจจัยที่เป็นอุปสรรค

- 1) กระบวนการในการขับเคลื่อนแผนการศึกษาแห่งชาติไม่ต่อเนื่อง เนื่องจากมีการเปลี่ยนแปลงผู้บริหารบ่อย ทำให้การดำเนินงานบางครั้งไม่สอดคล้องกับแผนการดำเนินงานเดิม
- 2) สถานะของแผนการศึกษาแห่งชาติยังไม่ได้รับการให้ความสำคัญมากเพียงพอ นั่นคือแผนการศึกษาแห่งชาติเป็นแผนในระดับที่ 3 ไม่ได้มีบทบาทบังคับในการดำเนินงานอย่างชัดเจน
- 3) การจัดสรรงบประมาณที่ไม่ได้ยึดโยงกับแผนการศึกษาแห่งชาติ ส่งผลทำให้ผู้เกี่ยวข้องไม่ได้เห็นถึงความสำคัญของแผนการศึกษาแห่งชาติเท่าที่ควร

4) ขาดฐานข้อมูลที่มีประสิทธิภาพ เนื่องจากยังต้องอาศัยฐานข้อมูลจากหน่วยงานอื่น ๆ มาประกอบในการดำเนินงานขับเคลื่อนแผนการศึกษาแห่งชาติ การจัดทำฐานข้อมูลในปัจจุบัน หากทำได้จะต้องจัดสรรงบประมาณมาจัดทำในส่วนนี้เพิ่มเติม

2. สำนักงานคณะกรรมการข้าราชการครูและบุคลากรทางการศึกษา (ก.ค.ศ.)

ปัจจัยความสำเร็จ

ปัจจัยสำคัญคือ การทำงานเป็นทีมของผู้บริหารและบุคลากรในสำนักงาน ก.ค.ศ. ทำให้การดำเนินงานในแต่ละภารกิจเป็นไปอย่างมีประสิทธิภาพ

ปัจจัยที่เป็นอุปสรรค

ปัจจัยที่เป็นอุปสรรคคือ งบประมาณที่ได้รับไม่เพียงพอต่อการดำเนินการในแต่ละเรื่อง ประกอบกับโครงสร้างของหน่วยงานยังคงอยู่ภายใต้สำนักงานปลัดกระทรวงศึกษาธิการ จึงทำให้ไม่ได้มีสถานะเป็นองค์กรกลางอย่างแท้จริง ส่งผลต่อการจัดสรรงบประมาณและอัตรากำลังที่เหมาะสม การดำเนินงานในแต่ละเรื่องจึงไม่ราบรื่นเท่าที่ควร

3. สำนักงานเลขาธิการคุรุสภา

ปัจจัยความสำเร็จ

1) มีการปรับเปลี่ยนกฎหมายได้อย่างรวดเร็วและสอดคล้องกับสถานการณ์ของโลกและการจัดการศึกษาที่มีการเปลี่ยนแปลงเกิดขึ้นได้อย่างทันเหตุการณ์และเหมาะสม

2) การมีนโยบายที่มีความชัดเจนและคงที่ไม่เปลี่ยนแปลงบ่อย ๆ จะทำให้นำไปสู่การปฏิบัติได้ง่าย และส่งผลต่อความสำเร็จที่จะเกิดขึ้นอย่างรวดเร็ว

3) ผู้บริหารระดับสูงของหน่วยงานอยู่ในตำแหน่งในช่วงระยะเวลาที่เหมาะสม ไม่มีการเปลี่ยนแปลงหรือโยกย้ายบ่อย ๆ ถ้าหน่วยงานใดมีการเปลี่ยนแปลงผู้บริหารอยู่ตลอดเวลาจะส่งผลต่อการปรับเปลี่ยนการปฏิบัติงานให้สอดคล้องต่อนโยบายของผู้บริหารใหม่ ทำให้การดำเนินงานในหน่วยงานขาดความต่อเนื่อง

4) บุคลากรในหน่วยงานได้รับการพัฒนาความรู้ความเข้าใจในงาน เสริมสร้างสมรรถนะในการทำงาน และสร้างขวัญและกำลังใจในการทำงานอย่างต่อเนื่องและสม่ำเสมอ จะทำให้บุคลากรมีความสุขในการทำงานและพร้อมที่จะทุ่มเทกำลังความสามารถให้กับงานอย่างเต็มที่

ปัจจัยที่เป็นอุปสรรค

1) ความไม่แน่นอนที่เกิดขึ้นในระบบการจัดการ เช่น การเปลี่ยนแปลงผู้ปฏิบัติงานในโครงการต่าง ๆ การปรับเปลี่ยนนโยบายหรือโครงการ ซึ่งส่งผลทำให้การดำเนินงานขาดประสิทธิภาพได้

2) การขาดแคลนงบประมาณในการพัฒนา เนื่องจากงบประมาณส่วนใหญ่เป็นค่าตอบแทน จึงเหลือเป็นงบในเชิงการลงทุนน้อยมาก และแต่ละปีมักไม่ได้งบเพิ่มจากเดิม จึงไม่สามารถดำเนินการในการพัฒนางานได้มากนัก

4. สำนักงานรับรองมาตรฐานและประเมินคุณภาพการศึกษา (องค์การมหาชน) (สมศ.)

ปัจจัยความสำเร็จ

1) การนำระบบเทคโนโลยีสารสนเทศมาใช้ในการทำงาน เพื่อทำให้เกิดประสิทธิภาพและประสิทธิผลในการทำงานของบุคลากรในหน่วยงาน

2) บุคลากรมีความรู้ความสามารถและมีประสบการณ์อย่างเหมาะสม ซึ่งเป็นส่วนสำคัญอย่างยิ่งที่ทำให้การดำเนินงานของหน่วยงาน สมศ. ประสบความสำเร็จ เพราะมีความพร้อมในคุณสมบัติครบทุกด้านและสอดคล้องกับภารกิจของหน่วยงาน

3) การมีภาคีเครือข่ายความร่วมมือที่เข้มแข็ง สมศ. มีเครือข่ายทั้งในและต่างประเทศ มีความร่วมมือกับต้นสังกัดในการแก้ปัญหาต่าง ๆ อย่างเหมาะสม

ปัจจัยที่เป็นอุปสรรค

1) การวางตำแหน่งขององค์กรที่ยังไม่ชัดเจนของ สมศ. ในปัจจุบันทุกฝ่ายจะเข้าใจถึงบทบาทและภารกิจของ สมศ. ว่าเป็นส่วนสุดท้ายคือปลายน้ำ ที่มีหน้าที่ประเมินคุณภาพสถานศึกษา ซึ่งเป็นกระบวนการสุดท้ายของการจัดการศึกษาเท่านั้น จึงทำให้ยังไม่ได้นำศักยภาพของ สมศ. มาเชื่อมโยงกับกระบวนการจัดการศึกษาในขั้นตอนการผลิต จึงควรได้มีการทบทวนเพื่อให้ได้ใช้ประโยชน์จากการดำเนินงานของ สมศ. ให้มากขึ้นตั้งแต่ต้นน้ำ

2) การขาดการบูรณาการการทำงานระหว่างหน่วยงานต่าง ๆ แต่ละหน่วยงานต่างทำงานแยกส่วนกัน ขาดการประสานความร่วมมือ และการวางแผนร่วมกัน จึงอาจทำให้เกิดความซ้ำซ้อนและอาจทำให้ไม่สามารถตอบโจทย์ที่ต้องการได้อย่างครบถ้วนสมบูรณ์

3) การขาดฐานข้อมูลร่วมกันระหว่างแต่ละหน่วยงาน ในปัจจุบันแต่ละหน่วยงานต่างมีฐานข้อมูลเป็นของตนเอง แต่ไม่สามารถเชื่อมโยงการทำงานระหว่างกันได้ จึงเป็นการสูญเปล่าในเรื่องงบประมาณ และแรงงานเป็นอย่างมาก ทั้งในระดับหน่วยงาน และสถานศึกษา ทำให้ไม่สามารถเชื่อมโยงกันและมองภาพรวมของการจัดการศึกษาได้ทั้งระบบ

จะเห็นได้ว่าปัจจัยความสำเร็จและปัจจัยที่เป็นอุปสรรคของการจัดการศึกษาตามแผนการศึกษาแห่งชาติ ตามความคิดเห็นของผู้บริหารหน่วยงานส่วนกลางที่สนับสนุนการจัดการศึกษาส่วนใหญ่มีความสอดคล้องกับความคิดเห็นของผู้บริหารหน่วยงานที่เกี่ยวข้องในการจัดการศึกษาในระดับ/ประเภทต่าง ๆ ดังกล่าวข้างต้น

❖ บทสรุป

จากผลการวิเคราะห์ปัจจัยความสำเร็จและปัจจัยที่เป็นอุปสรรคของการจัดการศึกษาตามแผนการศึกษาแห่งชาติ พ.ศ. 2560-2579 ในระยะ 5 ปีแรกของแผน (พ.ศ. 2560-2564) ตามมุมมองของผู้บริหาร ครูอาจารย์ และบุคลากรที่เกี่ยวข้องของหน่วยงานที่จัดการศึกษาขั้นพื้นฐาน การศึกษาประเภทอาชีวศึกษา และการศึกษาระดับอุดมศึกษา สามารถสรุปปัจจัยความสำเร็จและปัจจัยที่เป็นอุปสรรคที่เด่นชัดของหน่วยงานที่จัดการศึกษา ได้ดังนี้

1. ปัจจัยความสำเร็จ และปัจจัยที่เป็นอุปสรรคของการจัดการศึกษาตามแผนการศึกษาแห่งชาติ พ.ศ. 2560-2579 ในระยะ 5 ปีแรกของแผน (พ.ศ. 2560-2564) ของหน่วยงานที่เกี่ยวข้องในการจัดการศึกษาขั้นพื้นฐาน

1.1 ปัจจัยความสำเร็จ

1) ปัจจัยด้านคุณลักษณะของผู้บริหารและบุคลากร

(1) ผู้บริหารมีความรู้ความสามารถและวิสัยทัศน์ในการบริหารจัดการที่เป็นระบบ สามารถสร้างความตระหนัก ความรู้ความเข้าใจ และการยอมรับให้กับบุคลากรและหน่วยงานที่เกี่ยวข้อง รวมทั้งมีทักษะในการประสานงานเพื่อการขับเคลื่อนการจัดการศึกษาตามแผนการศึกษาแห่งชาติได้

(2) ผู้บริหารมีความรู้ความเข้าใจและให้ความสำคัญกับแผนการศึกษาแห่งชาติ และสามารถถ่ายทอดสาระสำคัญของแผนการศึกษาแห่งชาติให้บุคลากรที่เกี่ยวข้องรับรู้และนำไปสู่การปฏิบัติได้อย่างชัดเจนเป็นรูปธรรม

(3) บุคลากรมีศักยภาพความรู้ความสามารถ มุ่งมั่นตั้งใจให้ความร่วมมือในการปฏิบัติงาน มีความคิดที่ยืดหยุ่น พร้อมเปิดรับการเปลี่ยนแปลงและปรับตัวหากมีนโยบายใหม่หรือมีการปรับเปลี่ยนแนวทางการปฏิบัติงาน

2) ปัจจัยด้านลักษณะการปฏิบัติงาน

(1) การสร้างเครือข่ายความร่วมมือและการมีส่วนร่วมจากหน่วยงานที่เกี่ยวข้อง ทั้งภายในและภายนอก ทั้งภาครัฐและเอกชน อย่างเข้มแข็งและต่อเนื่องทุกภาคส่วนทั้งหน่วยงานที่เกี่ยวข้องในการจัดการศึกษา และหน่วยงานอื่น ๆ เช่น มูลนิธิ สมาคม ผู้นำชุมชน ภูมิปัญญาท้องถิ่น ในการช่วยขับเคลื่อนการดำเนินงานการจัดการศึกษาให้เป็นไปในทิศทางและเป้าหมายที่กำหนดไว้

(2) การมีระบบการนิเทศ กำกับ ติดตามและประเมินผลการดำเนินงานอย่างต่อเนื่อง ทำให้ได้ข้อมูลสารสนเทศที่สะท้อนความสำเร็จตามตัวชี้วัดที่สำคัญของแผนปฏิบัติการประจำปีของหน่วยงานที่เกี่ยวข้อง อย่างถูกต้องและเป็นปัจจุบัน สามารถนำข้อมูลต่าง ๆ ไปใช้ในการแก้ปัญหาได้ทันเวลา และพัฒนางานได้อย่างมีประสิทธิภาพ รวมถึงการมีฐานข้อมูลที่ทันสมัยและบูรณาการระหว่างหน่วยงานโดยไม่เป็นการเพิ่มภาระให้แก่บุคลากรที่เกี่ยวข้อง

(3) การใช้การบริหารงานและการทำงานแบบมีส่วนร่วม โดยเปิดโอกาสให้ผู้เกี่ยวข้องได้มีส่วนร่วมในการแสดงความคิดเห็น ให้ข้อมูล สะท้อนผลการดำเนิน แลกเปลี่ยนวิธีการ แก้ไขปัญหา โดยหมายรวมถึงแต่กระบวนการจัดทำแผนปฏิบัติการของหน่วยงานหรือการกำหนด โครงการและกิจกรรมต่าง ๆ ตลอดจนกระบวนการกำกับกำกับติดตามที่ให้เกิดการมีส่วนร่วมและรับรู้ การดำเนินการ รวมถึงผลลัพธ์ร่วมกันของผู้เกี่ยวข้อง เพื่อให้สถานศึกษาได้มองเห็นแนวทางการ ปฏิบัติที่ดีจากหน่วยงานอื่น เล็งเห็นเป้าหมายของการพัฒนาไปในทิศทางเดียวกัน เพื่อกระตุ้น การดำเนินงานให้มีประสิทธิภาพ

(4) การกำหนดนโยบายหรือแนวทางการดำเนินงานที่บูรณาการและสอดคล้อง กับแผน นโยบายและจุดเน้นของหน่วยงานต้นสังกัดและหน่วยงานที่เกี่ยวข้อง ที่สอดคล้องกับ ลักษณะและบริบทของพื้นที่

1.2 ปัจจัยที่เป็นอุปสรรค

1) ปัจจัยด้านทรัพยากรที่เกี่ยวข้องในการปฏิบัติงาน

(1) การจัดสรรงบประมาณและทรัพยากรสนับสนุนไม่เพียงพอ ค่าเช่า และ ไม่ตอบสนองต่อความต้องการของพื้นที่และขนาดสถานศึกษา รวมไปถึงความไม่ต่อเนื่องของการจัดสรร งบประมาณ อาจมีผลทำให้สถานศึกษาไม่สามารถจัดโครงการหรือกิจกรรมได้ตามที่กำหนดไว้ในแผน ปฏิบัติการประจำปี ทำให้ผู้เรียนขาดโอกาสในการพัฒนาซึ่งจะส่งต่อพัฒนาการด้านอื่น ๆ ที่เกี่ยวข้องด้วย

(2) การขาดแคลนบุคลากร บุคลากรมีจำนวนน้อยไม่ครบตามกรอบอัตรากำลัง ทำให้ไม่เพียงพอต่อจำนวนผู้เรียนหรือต่อการสอนในรายวิชาต่าง ๆ บางหน่วยงานมีบุคลากรที่มีความสามารถเฉพาะส่วนงานไม่เพียงพอหรือไม่มีคุณภาพ ส่งผลให้การดำเนินงานตามแผนการศึกษา แห่งชาติ ในระยะ 5 ปีแรกของแผน เป็นไปอย่างไม่มีประสิทธิภาพ

(3) ความล่าช้าในการจัดสรรบุคลากร ขาดเจ้าหน้าที่สนับสนุนการสอนของ โรงเรียน เช่น บรรณารักษ์ เจ้าหน้าที่การเงิน เจ้าหน้าที่พัสดุ เจ้าหน้าที่พยาบาล นักการภารโรง รวมถึง การขาดแคลนบุคลากรตำแหน่งศึกษานิเทศก์ด้วย

(4) ความไม่เพียงพอของวัสดุอุปกรณ์เทคโนโลยีที่ทันสมัย สำหรับใช้ในการจัด การเรียนการสอน สื่อการเรียนรู้ ขาดความพร้อมด้านครุภัณฑ์ คอมพิวเตอร์ สัญญาณอินเทอร์เน็ต หนังสือแบบเรียน รวมถึงอาคารสถานที่ไม่เหมาะสม

(5) บุคลากรในระดับปฏิบัติการของหน่วยงานต่าง ๆ ส่วนใหญ่ขาดความรู้ ความเข้าใจในการขับเคลื่อนแผนการศึกษาแห่งชาติ ขาดโอกาสในการเข้าไปมีส่วนร่วมในการจัดทำ แผนของหน่วยงาน จึงทำให้ไม่เห็นทิศทางและความชัดเจนในการนำนโยบายไปสู่การปฏิบัติของ ผู้ปฏิบัติงาน รวมไปถึงการไม่เห็นความสำคัญของการดำเนินงานตามแผนการศึกษาแห่งชาติ

2) ปัจจัยด้านโครงสร้างการบริหารและบริบทแวดล้อมของการบริหารการปฏิบัติงาน

(1) ผู้บริหารและนโยบายมีการเปลี่ยนแปลงบ่อย ทำให้ขาดความต่อเนื่องในการดำเนินงาน นอกจากนี้นโยบายจากหน่วยเหนือมีความซ้ำซ้อนและไม่ชัดเจนทำให้เกิดความไม่ชัดเจนในการปฏิบัติงานหรือทำให้บุคลากรที่เกี่ยวข้องต้องทำงานหลายอย่างเพื่อตอบสนองตามนโยบายที่มีความหลากหลาย นอกเหนือจากการทำงานตามบริบทของสถานศึกษา รวมถึงความเร่งด่วนมากเกินไปของนโยบาย จึงเป็นการเพิ่มภาระให้กับบุคลากรและครู ทำให้ไม่สามารถจัดกิจกรรมพัฒนาผู้เรียนได้ตามแผนที่กำหนดไว้

(2) การมีโครงสร้างการบริหารที่ซ้ำซ้อนกันไม่ชัดเจนในระดับภูมิภาคหรือในระดับจังหวัด เช่น ศึกษาธิการจังหวัด ไม่มีอำนาจในการบังคับบัญชาหน่วยงานที่จัดการศึกษาหรือสถานศึกษาในจังหวัด รวมทั้งการอนุมัติการดำเนินงานในบางเรื่อง ทำให้สถานศึกษาหรือหน่วยงานที่เกี่ยวข้องกับการจัดการศึกษาจะให้ความสำคัญกับหน่วยงานต้นสังกัดของตนเองเป็นอันดับแรก ทำให้ไม่ได้รับความร่วมมือหรือได้รับความร่วมมือล่าช้ากว่ากำหนด หรือไม่ต่อเนื่อง

(3) ระบบการติดตามและประเมินผลการปฏิบัติงานจากหลากหลายหน่วยงานที่มีความซ้ำซ้อนกัน เป็นการเพิ่มภาระงานให้กับบุคลากรและครูโดยไม่จำเป็น เสียเวลาในการปฏิบัติงานในหน้าที่ปกติ รวมไปถึงการกำกับติดตามที่ไม่ต่อเนื่อง หรือมีความล่าช้า

(4) การบริหารงานที่ไม่เป็นระบบ หรือการสื่อสารที่ไม่มีประสิทธิภาพ ทำให้เกิดความเข้าใจที่ไม่ตรงกันระหว่างผู้เกี่ยวข้องทั้งในระดับบนลงล่าง ระดับล่างขึ้นบน หรือภายในระดับเดียวกันซึ่งมีผลต่อการดำเนินงานจัดการศึกษาตามแผนการศึกษาแห่งชาติ

(5) มีปัญหาด้านการส่งต่อข้อมูลระหว่างหน่วยงานที่เกี่ยวข้อง ทำให้เกิดช่องว่างในการส่งต่อข้อมูลระหว่างหน่วยเหนือกับหน่วยปฏิบัติ ดังนั้น ควรมีหน่วยงานเฉพาะในการกำกับติดตามดูแลเพื่อให้เกิดผลการดำเนินงานที่มีประสิทธิผลสูงสุด และได้ข้อมูลที่มีความถูกต้องสอดคล้องกัน

(6) คุณลักษณะของแผนการศึกษาแห่งชาติ ซึ่งพบว่า การดำเนินการตามตัวชี้วัดและโครงการ รวมถึงกิจกรรมบางส่วนนั้นยากต่อการนำลงสู่การปฏิบัติจริงในพื้นที่ เนื่องจากไม่สอดคล้องกับบริบทหรือสภาพปัญหาและความต้องการเร่งด่วนของสถานศึกษา ทำให้การบรรลุผลการดำเนินงานเป็นไปได้ยาก รวมถึงเนื้อหาสาระของแผนที่มีรายละเอียดซับซ้อน และยากต่อการทำความเข้าใจได้ครบถ้วน

(7) สภาพพื้นฐานครอบครัวของผู้เรียนบางกลุ่มมีความหลากหลาย ไม่พร้อมหรือไม่เอื้อต่อการได้รับการพัฒนาอย่างที่ควรจะเป็น ซึ่งเป็นความท้าทายในการจัดการศึกษาระดับสถานศึกษาประการหนึ่ง ไม่ว่าจะเป็นฐานะครอบครัว หรือความต้องการจำเป็นในการเรียนรู้ที่แตกต่างกัน ทำให้การจัดการศึกษาต้องหาแนวทางในการดูแลส่งเสริมผู้เรียนทุกกลุ่มให้สามารถเรียนรู้และได้รับการพัฒนาศักยภาพได้อย่างเท่าเทียม เสมอภาคกัน



ภาพ 6.7 ปัจจัยความสำเร็จ และปัจจัยที่เป็นอุปสรรคของการจัดการศึกษาตามแผนการศึกษาแห่งชาติ พ.ศ. 2560-2579 ในระยะ 5 ปีแรกของแผน (พ.ศ. 2560-2564) ของหน่วยงานที่เกี่ยวข้องในการจัดการศึกษาขั้นพื้นฐาน

2. ปัจจัยความสำเร็จ และปัจจัยที่เป็นอุปสรรคของการจัดการศึกษาตามแผนการศึกษาแห่งชาติ พ.ศ. 2560-2579 ในระยะ 5 ปีแรกของแผน (พ.ศ. 2560-2564) ของหน่วยงานที่เกี่ยวข้องในการจัดการศึกษาประเภทอาชีวศึกษา

2.1 ปัจจัยความสำเร็จ

1) อัตลักษณ์และคุณภาพของบุคลากร โดยอัตลักษณ์ของความเป็นอาชีวศึกษาที่บุคลากรมีลักษณะเป็นคนที่พร้อมที่จะเป็นผู้ให้ และความเป็นพี่น้องของอาชีวะ จึงถือเป็นความเข้มแข็งของบุคลากร

2) การสร้างเครือข่ายความร่วมมือ/การมีส่วนร่วมของหน่วยงานต่าง ๆ ทั้งภายในและภายนอก โดยมีสถานประกอบการร่วมทำ MOU กับสถาบัน และสถานศึกษาในสังกัดสถาบัน เพื่อรองรับนักศึกษาที่ฝึกประสบการณ์

3) ผู้บริหารมีวิสัยทัศน์ที่ดีในการวางแผนการบริหารจัดการด้านต่าง ๆ เช่น การสร้างความรู้ความเข้าใจในเป้าหมาย และยุทธศาสตร์ของชาติ การพัฒนาบุคลากร การสร้างเครือข่าย เป็นต้น

4) การกำหนดเป้าหมายที่ชัดเจนของการอาชีวศึกษาที่ต้องมุ่งพัฒนาผู้เรียนให้เป็นผู้ที่มีคุณภาพในสังคม

5) การมีระบบการประกันคุณภาพภายในและการประเมินคุณภาพภายนอกที่เป็นระบบและมีคุณภาพเป็นตัวกำกับจัดการศึกษาที่ชัดเจน

2.2 ปัจจัยที่เป็นอุปสรรค

1) ระบบการจัดสรรงบประมาณ การจัดสรรงบประมาณมีความล่าช้า ไม่เพียงพอค่าใช้จ่ายด้านการศึกษาส่วนใหญ่ให้น้ำหนักไปที่งบบุคลากรซึ่งเป็นค่าใช้จ่ายประจำ ทำให้งบประมาณในส่วนที่จะนำไปใช้ส่งเสริมการพัฒนาคุณภาพการศึกษามีน้อย ในขณะที่สถานศึกษามีเป็นจำนวนมาก โดยเฉพาะสถานศึกษาขนาดเล็ก จึงส่งผลให้คุณภาพและมาตรฐานการจัดการศึกษาในเขตเมืองและชนบท รวมถึงสถานศึกษาของรัฐและเอกชนมีความแตกต่างกันเป็นอย่างมาก

2) ระบบการโยกย้ายผู้บริหารหน่วยงาน เนื่องจากการเปลี่ยนแปลงผู้บริหารระดับสูงเกิดขึ้นบ่อยครั้ง ทำให้ส่งผลต่อความต่อเนื่องในด้านนโยบายและทิศทางการพัฒนาหน่วยงานทั้งในระดับส่วนกลางและสถานศึกษา จึงทำให้ขาดการถ่ายทอดความรู้จากระดับสูงสู่ระดับกลาง และระดับปฏิบัติ

3) การบริหารทรัพยากรบุคคล บุคลากรผู้สอนขาดแคลน เนื่องจากปัจจุบันมีผู้เรียนสายอาชีวะเพิ่มมากขึ้น ทำให้มีการจ้างครูอัตราจ้างมากขึ้น และใช้งบประมาณในการจ้างมากขึ้น ซึ่งงบประมาณที่ใช้คือเงินรายได้ของสถาบัน ทำให้ไม่สามารถจ้างผู้สอนให้เพียงพอและตอบสนองต่อความต้องการของจำนวนผู้เรียนได้ จึงกระทบต่อการป้อนเข้าสู่ตลาดแรงงานเพื่อให้เพียงพอต่อความต้องการของสถานประกอบการ

- 4) การขาดแคลนบุคลากรผู้สอนเฉพาะทาง แม้ว่าภาครัฐจะจ้างบุคลากรเฉพาะทาง และมีความเชี่ยวชาญด้วยค่าตอบแทนสูง แต่ไม่เท่ากับภาคเอกชนที่ให้ค่าตอบแทนสูงกว่าหลายเท่า จึงเกิดภาวะ “สมองไหล” ของบุคลากรที่ย้ายไปทำงานให้กับภาคเอกชนที่ให้ค่าตอบแทนที่สูงกว่า
- 5) ปัญหาการจัดซื้อด้านครุภัณฑ์ ซึ่งค่อนข้างช้าและเป็นไปได้ยาก ครุภัณฑ์จึงไม่ทันสมัยเท่ากับสถานประกอบการ
- 6) กระบวนการในการพัฒนาหลักสูตรค่อนข้างล่าช้า เนื่องจากมีขั้นตอนที่ค่อนข้างยุ่งยาก จึงควรมีผู้เชี่ยวชาญในการให้คำปรึกษาในการพัฒนาหลักสูตร
- 7) การรายงานผลการปฏิบัติงานมีความซ้ำซ้อนมาก เรื่องเดียวกันต้องรายงานต่อหลายหน่วยงาน จึงควรมีระบบฐานข้อมูลร่วมกันเพื่อให้แต่ละหน่วยงานได้ใช้ข้อมูลร่วมกันได้ และไม่เสียเวลาในการจัดทำรายงานเรื่องเดียวกันหลายครั้ง



ภาพ 6.8 ปัจจัยความสำเร็จ และปัจจัยที่เป็นอุปสรรคของการจัดการศึกษาตามแผนการศึกษาแห่งชาติ พ.ศ. 2560-2579 ในระยะ 5 ปีแรกของแผน (พ.ศ. 2560-2564) ของหน่วยงานที่เกี่ยวข้องในการจัดการศึกษาประเภทอาชีวศึกษา

3. ปัจจัยความสำเร็จ และปัจจัยที่เป็นอุปสรรคของการจัดการศึกษาตามแผนการศึกษาแห่งชาติ พ.ศ. 2560-2579 ในระยะ 5 ปีแรกของแผน (พ.ศ. 2560-2564) ของหน่วยงานที่เกี่ยวข้องในการจัดการศึกษาระดับอุดมศึกษา

3.1 ปัจจัยความสำเร็จ

1) วิสัยทัศน์ของผู้บริหาร และบุคลากรมีความรู้ ความสามารถและมีความเชี่ยวชาญเฉพาะสาขา ดังนั้นเมื่อสถาบันมีโครงการหรือกิจกรรมที่เกี่ยวข้องกับศาสตร์หรือสาขานั้น ๆ ทำให้มีผู้นำที่มีความเชี่ยวชาญในด้านนั้น ๆ ในการร่วมขับเคลื่อนโครงการและกิจกรรมอยู่เสมอ

2) การสร้างเครือข่ายระหว่างหน่วยงาน ทั้งภาครัฐและเอกชน ทำให้สามารถติดต่อสื่อสาร และประสานถึงกันได้อย่างสะดวกและรวดเร็วมากในระดับของผู้บริหาร เช่น การขอความร่วมมือทำ MOU หรือจัดทำหลักสูตรต่าง ๆ โดยเฉพาะหน่วยงานที่อยู่ในส่วนกลาง ซึ่งมีส่วนสำคัญอย่างมากในการขับเคลื่อนโครงการหรือกิจกรรมต่าง ๆ ของสถาบัน เช่น ได้รับเงินสนับสนุน วัสดุอุปกรณ์ หรืออำนวยความสะดวกในด้านต่าง ๆ

3) มีการสนับสนุนคนรุ่นใหม่ อาจารย์รุ่นใหม่ นักวิจัยรุ่นใหม่ให้เข้ามาอยู่ในระบบการศึกษาของสถาบัน ทำให้การบริหารงานเป็นไปอย่างทันสมัย รองรับการจัดการเรียนการสอนที่สอดคล้องกับการเปลี่ยนแปลงในยุคใหม่ได้เป็นอย่างดี

4) มีระบบการประเมินและกำกับติดตามที่เป็นระบบ ช่วยให้การดำเนินงานได้ผ่านการวิเคราะห์เป็นระยะ ๆ จากผู้รับผิดชอบหรือผู้ที่มีส่วนเกี่ยวข้องกับการดำเนินงาน ส่งผลให้การดำเนินงานมีความเป็นปัจจุบัน โปร่งใส มีหลักฐาน และสามารถตรวจสอบได้

3.2 ปัจจัยที่เป็นอุปสรรค

1) ระบบฐานข้อมูล ยังขาดข้อมูลที่ชัดเจนเพื่อประกอบการตัดสินใจในเรื่องต่าง ๆ ตั้งแต่ระดับหลักสูตร ระดับสถาบัน และระดับประเทศ จึงมีความจำเป็นที่จะต้องพัฒนาระบบฐานข้อมูลกลางของประเทศ เพื่อให้สถาบันอุดมศึกษาส่งข้อมูลที่เป็นสารสนเทศเข้าสู่ระบบฐานข้อมูลกลาง และมีความเชื่อมต่อกันในทุกระดับ

2) การจัดสรรงบประมาณ เนื่องจากงบประมาณส่วนใหญ่เป็นงบเงินเดือนบุคลากร จึงทำให้สัดส่วนของงบประมาณที่จะใช้ในการพัฒนางานด้านต่าง ๆ มีจำนวนไม่มาก รวมถึงงบประมาณมีไม่เพียงพอ และขาดความคล่องตัวในการดำเนินการเบิกจ่ายงบประมาณ เนื่องจากมีการกำหนดหลักเกณฑ์เป็นกรอบในการดำเนินการ

3) อัตราค่าจ้างของอาจารย์มีไม่เพียงพอต่อความต้องการของแต่ละสถาบัน อาจารย์ส่วนใหญ่มีภาระงานค่อนข้างมาก มีทั้งงานสอนและงานอื่นที่นอกเหนือจากงานสอน จึงทำให้ไม่สามารถทุ่มเทกับภารกิจทุกด้านได้อย่างเต็มที่

4) การประกันคุณภาพระดับสถาบัน บุคลากรขาดความรู้ความเข้าใจในเกณฑ์การดำเนินงาน จึงทำให้การนำไปสู่การปฏิบัติเกิดปัญหาและกลายเป็นภาระงานเอกสารมากกว่าเป็นเครื่องมือในการพัฒนางาน



ภาพ 6.9 ปัจจัยความสำเร็จ และปัจจัยที่เป็นอุปสรรคของการจัดการศึกษาตามแผนการศึกษาแห่งชาติ พ.ศ. 2560-2579 ในระยะ 5 ปีแรกของแผน (พ.ศ. 2560-2564) ของหน่วยงานที่เกี่ยวข้องในการจัดการศึกษาระดับอุดมศึกษา

4. ปัจจัยความสำเร็จ และปัจจัยที่เป็นอุปสรรคในการดำเนินงานของหน่วยงานส่วนกลางที่สนับสนุนการจัดการศึกษาตามแผนการศึกษาแห่งชาติ พ.ศ. 2560 - 2579 ในระยะ 5 ปีแรกของแผน (พ.ศ. 2560 - 2564)

4.1 ปัจจัยความสำเร็จ

- 1) ผู้บริหารระดับสูงของหน่วยงานดำรงตำแหน่งในช่วงระยะเวลาที่เหมาะสม ไม่เปลี่ยนแปลงหรือโยกย้ายบ่อย ๆ
- 2) นโยบายที่มีความชัดเจนและคงที่ ง่ายต่อการนำสู่การปฏิบัติ
- 3) การทำงานเป็นทีมของผู้บริหารและบุคลากรในองค์กร ทำให้การดำเนินงานในแต่ละภารกิจเป็นไปอย่างมีประสิทธิภาพ
- 4) การใช้ระบบเทคโนโลยีสารสนเทศในการทำงาน ช่วยให้เกิดประสิทธิภาพและประสิทธิผลในการทำงานของบุคลากรในหน่วยงาน
- 5) กฎหมายมีความสอดคล้อง เหมาะสมกับสถานการณ์ของโลกและการจัดการศึกษาที่มีการเปลี่ยนแปลงไปอย่างรวดเร็ว
- 6) ความร่วมมือของภาคีเครือข่าย ทั้งในและต่างประเทศ
- 7) การติดตามและประเมินผลการดำเนินงานตามแผนการศึกษาแห่งชาติอย่างต่อเนื่อง ซึ่งเป็นการกระตุ้นและผลักดันให้มีการดำเนินงานตามแผนการศึกษาแห่งชาติ

4.2 ปัจจัยที่เป็นอุปสรรค

- 1) กระบวนการขับเคลื่อนแผนการศึกษาแห่งชาติไม่ต่อเนื่อง เนื่องจากมีการเปลี่ยนแปลงผู้บริหารบ่อย ทำให้การดำเนินงานบางครั้งไม่สอดคล้องกับแผนการดำเนินงานเดิม รวมถึงการขาดฐานข้อมูลที่มีประสิทธิภาพ สำหรับการนำมาใช้ประกอบการดำเนินงานขับเคลื่อนแผนการศึกษาแห่งชาติ
- 2) สถานะของแผนการศึกษาแห่งชาติที่เป็นแผนในระดับที่ 3 ไม่ได้มีบทบังคับในการดำเนินงานอย่างชัดเจน
- 3) การจัดสรรงบประมาณที่ไม่ได้ยึดโยงกับแผนการศึกษาแห่งชาติ ส่งผลทำให้ผู้เกี่ยวข้องไม่ได้เห็นถึงความสำคัญของแผนการศึกษาแห่งชาติเท่าที่ควร รวมถึงการขาดแคลนงบประมาณในการพัฒนาและการดำเนินการในแต่ละเรื่อง
- 4) การเปลี่ยนแปลงผู้ปฏิบัติงานในโครงการต่าง ๆ การปรับเปลี่ยนนโยบายหรือโครงการ ส่งผลให้การดำเนินงานขาดประสิทธิภาพ
- 5) บทบาทและภารกิจของบางองค์กรยังไม่ชัดเจน ส่งผลต่อการดำเนินงาน และการบูรณาการร่วมกับหน่วยงานอื่น
- 6) การขาดฐานข้อมูลที่สามารถเชื่อมโยงและแลกเปลี่ยนข้อมูลร่วมกันระหว่างหน่วยงาน

บทที่ 7

ผลการจัดทำข้อเสนอแนะในการดำเนินงาน และการจัดการศึกษาตามแผนการศึกษาแห่งชาติ พ.ศ. 2560-2579 ในระยะต่อไป

ข้อเสนอแนะในการดำเนินงานและการจัดการศึกษาตามแผนการศึกษาแห่งชาติ พ.ศ. 2560-2579 ในระยะต่อไป จัดทำขึ้นโดยอิงจากผลการสังเคราะห์ผลการติดตามสภาพการดำเนินงานตามแผนการศึกษาแห่งชาติ ผลการประเมินผลผลิต ผลลัพธ์ และผลกระทบที่เกิดขึ้นจากการจัดการศึกษาตามวัตถุประสงค์ เป้าหมาย และตัวชี้วัดของแผนการศึกษาแห่งชาติ และผลการวิเคราะห์ปัจจัยความสำเร็จ ปัจจัยที่เป็นอุปสรรคของการจัดการศึกษาตามแผนการศึกษาแห่งชาติ ในช่วงระยะ 5 ปีแรกของแผน (พ.ศ. 2560-2564) ข้อเสนอแนะที่จัดทำขึ้นนี้จำแนกเป็นสามตอน ตอนที่ 1 ข้อเสนอแนะในการดำเนินงานของกระทรวงศึกษาธิการตามแผนการศึกษาแห่งชาติในระยะเร่งด่วน และตอนที่ 2 ข้อเสนอแนะในการดำเนินงานตามตัวชี้วัดเป้าหมายของแผนการศึกษาแห่งชาติ และตอนที่ 3 ข้อเสนอแนะในการขับเคลื่อนการดำเนินงานตามแผนการศึกษาแห่งชาติ รายละเอียดมีดังนี้

❖ ตอนที่ 1 ข้อเสนอแนะในการดำเนินงานของกระทรวงศึกษาธิการตามแผนการศึกษาแห่งชาติ ในระยะเร่งด่วน

ผลการประเมินการดำเนินงานของกระทรวงศึกษาธิการตามแผนการศึกษาแห่งชาติในระยะเร่งด่วน พบว่า การดำเนินงานในช่วงปี พ.ศ. 2560-2564 ตามตัวชี้วัดในระยะเร่งด่วน (พ.ศ. 2560-2561) สามารถบรรลุเป้าหมายได้ 1 ด้าน จากทั้งหมด 5 ด้าน ได้แก่ ด้านการขยายบริการอินเทอร์เน็ตความเร็วสูงและการใช้ประโยชน์จาก DLIT และ DLTV ในการเข้าถึงการศึกษาสำหรับโรงเรียนในพื้นที่ห่างไกลและพัฒนาคุณภาพการเรียนการสอนสำหรับโรงเรียนทั่วไป ซึ่งการดำเนินงานในด้านนี้สามารถบรรลุเป้าหมายได้ตั้งแต่การประเมินในช่วงปี พ.ศ. 2560-2561 ส่วนในด้านอื่น ๆ ยังไม่สามารถบรรลุเป้าหมายได้ จากผลการประเมินดังกล่าว ผู้วิจัยมีข้อเสนอแนะดังนี้

1.1 ข้อเสนอแนะในการจัดทำฐานข้อมูลรายบุคคลที่สามารถเชื่อมโยงและแลกเปลี่ยนข้อมูล รวมทั้งใช้ประโยชน์ร่วมกันระหว่างกระทรวงศึกษาธิการและหน่วยงานอื่น ด้านสาธารณสุข สังคม ภูมิสารสนเทศ แรงงานและการศึกษา

ผลการประเมินการดำเนินงานของกระทรวงศึกษาธิการในระยะเร่งด่วนในด้านการจัดทำฐานข้อมูลรายบุคคลที่สามารถเชื่อมโยงและแลกเปลี่ยนข้อมูล รวมทั้งใช้ประโยชน์ร่วมกันระหว่างกระทรวงศึกษาธิการและหน่วยงานอื่น ด้านสาธารณสุข สังคม ภูมิสารสนเทศ แรงงานและการศึกษา ยังไม่บรรลุผลตามเป้าหมายของแผนการศึกษาแห่งชาติ นอกจากนี้ผลการประเมินยังพบว่า ปัจจุบันประเทศไทยมีฐานข้อมูลด้านการศึกษา และฐานข้อมูลอื่น ๆ ที่เกี่ยวข้องกับการดำเนินการตามแผนการศึกษาแห่งชาติเป็นจำนวนมาก อย่างไรก็ตามฐานข้อมูลดังกล่าวกระจายไปอยู่ภายใต้การดูแลของหน่วยงานหลายหน่วยงาน ทั้งที่อยู่ภายใต้กระทรวงศึกษาธิการ และนอกกระทรวงศึกษาธิการ การเก็บรวบรวมข้อมูลเพื่อใช้กำกับติดตามหรือประเมินการดำเนินการตามแผนการศึกษาแห่งชาติแต่ละครั้งจึงมีความยากลำบาก นอกจากนี้ยังมักไม่ได้รับความร่วมมือเท่าที่ควรจากหน่วยงานบางหน่วยงาน ส่วนหนึ่งอาจเป็นเพราะหน่วยงานต่าง ๆ ยังไม่มีความรู้ความเข้าใจเกี่ยวกับการใช้ข้อมูลเพื่อช่วยในการขับเคลื่อนการดำเนินการตามแผนฯ หรืออาจยังไม่เห็นความสำคัญของการแลกเปลี่ยนข้อมูลดังกล่าว สภาพที่กล่าวในข้างต้นเป็นตัวบ่งชี้ที่ชัดเจนมากกว่าประเทศไทยยังไม่ได้มีการบูรณาการหรือเชื่อมโยงฐานข้อมูลทางการศึกษาให้เป็นปัจจุบัน และใช้ประโยชน์ได้อย่างเต็มศักยภาพอย่างแท้จริง

ผลการศึกษายังพบว่า ปี พ.ศ. 2564 กระทรวงศึกษาธิการเริ่มมีการพัฒนาระบบฐานข้อมูลขนาดใหญ่ (big data) และระบบปัญญาประดิษฐ์ (AI) เข้ามาช่วยในการวางแผนนโยบายระดับกระทรวงศึกษาธิการอย่างจริงจัง โดยจะมีการเชื่อมโยงระบบฐานข้อมูลรายบุคคลของนักเรียน รวมทั้งฐานข้อมูลที่เกี่ยวข้องกับการบริหารจัดการภายในหน่วยงานและภายนอกหน่วยงานให้สามารถทำงานบูรณาการร่วมกันได้ โดยมีวัตถุประสงค์ประสงค์ของการใช้งานเพื่อวิเคราะห์ปัจจัยที่ส่งผลต่อการยกระดับผลสัมฤทธิ์ทางการเรียน/ความสามารถ/ทักษะของนักเรียน และใช้ทำนายแนวโน้มของผลจากการดำเนินนโยบายลักษณะต่าง ๆ ของกระทรวง ที่มีความแม่นยำและทันต่อความต้องการใช้งาน จากผลการสำรวจล่าสุดพบว่า การพัฒนาต้นแบบดังกล่าวอยู่ในระหว่างการสำรวจความคิดเห็นจากผู้เกี่ยวข้องในระดับต่าง ๆ เกี่ยวกับข้อมูลที่ต้องจัดเก็บอยู่ในระบบฐานข้อมูล รวมถึงการรายงานสารสนเทศซึ่งคาดว่าผู้พัฒนาระบบจะใช้ข้อมูลส่วนนี้ในการกำหนดคุณลักษณะของระบบดังกล่าว จากสภาพดังกล่าวผู้วิจัยจึงมีข้อเสนอแนะดังนี้

(1) สำนักงานเลขาธิการสภาการศึกษาควรมีการประสานไปยังหน่วยงานระดับนโยบายที่เป็นเจ้าของข้อมูลทั้งหมดที่เกี่ยวข้องกับแผนการศึกษาแห่งชาติ เพื่อทำความเข้าใจและสร้างความร่วมมือให้การแลกเปลี่ยนข้อมูลระหว่างหน่วยงานสามารถทำได้อย่างมีประสิทธิภาพ

(2) การพัฒนาระบบฐานข้อมูลกลางที่มีการเชื่อมโยงกับฐานข้อมูลของหน่วยงานที่เกี่ยวข้อง ควรมีการกำหนดมาตรฐานกลางของข้อมูลเพื่อให้หน่วยงานต่าง ๆ ที่เกี่ยวข้อง ทั้งภายในและภายนอกกระทรวงศึกษาธิการ รับผิดชอบเก็บรวบรวมข้อมูลการดำเนินการในด้านต่าง ๆ

(3) การพัฒนามาตรฐานกลางของข้อมูล รวมทั้งการออกแบบการรายงานสารสนเทศของระบบ นอกจากจะอิงจากความคิดเห็นของบุคลากรของหน่วยงานในระดับต่าง ๆ ซึ่งเป็นผู้ใช้และดูแลข้อมูลแล้ว กระทรวงศึกษาธิการควรพิจารณาผลลัพธ์และผลกระทบที่จะเกิดขึ้นจากการใช้ข้อมูลและสารสนเทศในระบบต่อผู้มีส่วนได้ส่วนเสีย (stakeholder) เช่น นักเรียน และผู้ปกครอง โดยอ้างอิงจากทฤษฎีและงานวิจัยที่เกี่ยวข้อง เพื่อให้มั่นใจได้ว่ากระทรวงศึกษาธิการจะสามารถใช้ข้อมูลดังกล่าวในการยกระดับหรือพัฒนาคุณภาพของผู้เรียนได้อย่างแท้จริง และควรมีการรับฟังความคิดเห็นจากผู้เชี่ยวชาญในด้านการวัดและประเมินผลทางการศึกษา การจัดการเรียนการสอนเพื่อพัฒนาผู้เรียน นอกจากนี้ปัจจุบันการทำเหมืองข้อมูลทางการศึกษา (educational data mining) และการวิเคราะห์การเรียนรู้ของผู้เรียน (learning analytics) เป็นวิธียุทธศาสตร์ทางวิทยาการข้อมูลทางการศึกษาที่สามารถนำมาใช้พัฒนาผู้เรียน แก้ปัญหาผู้เรียน ให้ข้อมูลป้อนกลับแก่ผู้เกี่ยวข้อง แจ้งเตือนผู้เรียนที่มีความเสี่ยง ทำนายแนวโน้มความสำเร็จหรือความเสี่ยงทางการศึกษาของผู้เรียน การรับฟังความคิดเห็น ควรมีนักวิทยาการข้อมูลทางการศึกษาร่วมในขั้นตอนการพัฒนาระบบ จะช่วยให้กระทรวงศึกษาธิการและหน่วยงานที่เกี่ยวข้องสามารถใช้ข้อมูลในการขับเคลื่อนองค์กรได้อย่างมีประสิทธิภาพ

(4) ควรกำหนดให้มีหน่วยงานที่มีหน้าที่รับผิดชอบการบริหารจัดการข้อมูลดังกล่าวโดยตรง ทั้งนี้บุคลากรในหน่วยงานควรมีทีมนักวิเคราะห์ที่มีความรู้ทางด้านสถิติ/วิทยาการข้อมูลสมัยใหม่ เพื่อให้มีการกำหนดข้อมูล/สารสนเทศป้อนกลับที่จะช่วยให้หน่วยงานต่าง ๆ สามารถดำเนินงานตามแผนการศึกษาแห่งชาติผ่านการขับเคลื่อนด้วยข้อมูลได้อย่างมีประสิทธิภาพ

1.2 ข้อเสนอแนะในการจัดอัตรากำลังครูให้ครบตามเกณฑ์ และสัดส่วนจำนวนครูต่อห้องเรียนที่เหมาะสมและมีครูประจำชั้นครบทุกห้อง

ผลการประเมินพบว่า โรงเรียนในสังกัด สพฐ. โดยเฉพาะโรงเรียนขนาดเล็กในสังกัด สพป. ประสบปัญหาครูไม่ครบชั้นจำนวนมาก โดยคิดเป็นมากกว่าร้อยละ 30 ของโรงเรียนในสังกัด สพป. ทั้งหมด ซึ่งเป็นจำนวนมากที่สุดเมื่อเปรียบเทียบกับสังกัดอื่น ผลการประเมินในการศึกษาคั้งนี้ยังพบว่า สัดส่วนจำนวนครูต่อห้องเรียนมีความสัมพันธ์กับผลสัมฤทธิ์ทางการเรียนของนักเรียน โดยโรงเรียนในสังกัด สพป. เป็นสังกัดที่มีคะแนน PISA และคะแนนสอบ O-NET ต่ำที่สุด ในทางกลับกันโรงเรียนในสังกัดอื่นที่มีสัดส่วนจำนวนครูต่อห้องเรียนมากกว่ามีแนวโน้มที่จะมีคะแนนสอบดังกล่าวสูงกว่าโรงเรียนในสังกัด สพป. นอกจากนี้โรงเรียนมหิดลวิทยานุสรณ์ และโรงเรียนสาธิตในสังกัด อว. ที่เป็นกลุ่มโรงเรียนที่มีสัดส่วนจำนวนครูต่อห้องเรียนสูงที่สุด เป็นกลุ่มโรงเรียนที่มีคะแนนสอบ PISA

และ O-NET สูงที่สุดของประเทศอีกด้วย นอกจากนี้ ผลการศึกษาจากธนาคารโลก (2558) ยังชี้ให้เห็นว่า การลดความขาดแคลนครูเป็นปัจจัยสำคัญตัวหนึ่งที่จะช่วยยกระดับคุณภาพและลดความเหลื่อมล้ำในการได้รับการศึกษาที่มีคุณภาพของประเทศไทย ผลการศึกษายังระบุว่า การจัดสรรครูให้กับโรงเรียนที่มีปัญหาครูไม่ครบชั้นเรียนเพิ่ม 1 คนต่อ 1 ห้อง จะช่วยให้ผลสัมฤทธิ์ทางการเรียนของนักเรียนเพิ่มขึ้นถึงร้อยละ 15 ผลการศึกษาข้างต้นจึงบ่งชี้ว่า ปัญหาครูไม่ครบชั้นเรียนเป็นปัจจัยสำคัญปัจจัยหนึ่งที่ส่งผลเชิงลบทำให้เกิดความแตกต่างกันในคุณภาพการศึกษาที่นักเรียนได้รับ จากสภาพดังกล่าวผู้วิจัยจึงมีข้อเสนอแนะดังนี้

(1) ในระยะสั้น การเพิ่มจำนวนครูให้ครบชั้นในโรงเรียนที่เป็นปัญหาอาจทำได้ยาก กระทรวงศึกษาธิการและหน่วยงานที่เกี่ยวข้องโดยเฉพาะ สพฐ. ควรมีการวิเคราะห์และดำเนินนโยบายที่เพิ่มทรัพยากรหรือเพิ่มประสิทธิภาพในการใช้ทรัพยากรในโรงเรียนขนาดเล็ก เช่น การใช้เทคโนโลยีเข้ามาช่วยในการพัฒนาผู้เรียนอย่างเหมาะสม ทั้งนี้เพื่อทดแทนการขาดหายไปของครูในโรงเรียนที่มีปัญหา

(2) ในระยะยาว ควรมีการวางแผนการผลิตครู โดยเฉพาะในระดับประถมศึกษาให้มีความเพียงพอกับความต้องการในอนาคต

1.3 ข้อเสนอแนะในการพัฒนาระดับทักษะการคิดวิเคราะห์ แก่ปัญหาและการประยุกต์ใช้ในชีวิตประจำวันของนักเรียน

ผลการประเมินผ่านการวิเคราะห์จากคะแนนสอบ PISA ในรายวิชาคณิตศาสตร์ วิทยาศาสตร์ และการอ่านพบว่า นักเรียนไทยที่เรียนในโรงเรียนสังกัด สพป. สพม. สอศ. และ สข. มีคะแนนสอบอยู่ในระดับค่อนข้างต่ำมาก โดยมีคะแนนต่ำกว่าค่าเฉลี่ยของกลุ่มประเทศ OECD ทุกรายวิชา ในขณะที่โรงเรียนมหิดลวิทยานุสรณ์ และโรงเรียนสาธิตในสังกัด อว. เป็นกลุ่มโรงเรียนที่มีคะแนนสูงและสูงกว่าค่าเฉลี่ยของกลุ่มประเทศ OECD ผลการประเมินนี้สะท้อนว่า โรงเรียนมหิดลวิทยานุสรณ์ และโรงเรียนสาธิตในสังกัด อว. สามารถบรรลุเป้าหมายของแผนการศึกษาแห่งชาติในการพัฒนาระดับทักษะการคิดวิเคราะห์ดังกล่าว ในขณะที่โรงเรียนในสังกัดอื่นยังไม่สามารถทำได้

ปัจจัยที่เป็นสาเหตุของปัญหาดังกล่าวมีหลายด้าน ด้านแรกเป็นด้านทรัพยากร โดยหากพิจารณาในด้านทรัพยากรครูจะพบว่า โรงเรียนมหิดลวิทยานุสรณ์ และโรงเรียนสาธิตในสังกัด อว. มีสัดส่วนจำนวนครูต่อห้องเรียนสูงกว่าโรงเรียนในสังกัดที่เหลือประมาณ 3 – 5 เท่าตัว อีกด้านหนึ่งคือด้านประสิทธิภาพในการจัดการเรียนรู้ให้กับผู้เรียน ในช่วงปี พ.ศ. 2560-2561 สป.ศธ. ได้มีการสำรวจผลเพื่อตรวจติดตามและประเมินผลโรงเรียน โดยมีตัวชี้วัดหนึ่งคือ ร้อยละของโรงเรียนที่มีกระบวนการสอนเพื่อสร้างกระบวนการคิดวิเคราะห์ฯ ผลการสำรวจพบว่า โรงเรียนสาธิตในสังกัด อว. กับโรงเรียนในสังกัด สพม. และ สพป. มีการใช้กระบวนการสอนเพื่อสร้างกระบวนการคิดวิเคราะห์ฯ ในร้อยละที่ใกล้เคียงกัน โดยมีจำนวนเท่ากับร้อยละ 98.88, 90.77 และ 93.94 ของ

โรงเรียนภายในแต่ละสังกัด จะเห็นว่า ผลการสำรวจกระบวนการโดย สป.ศธ. กับผลลัพธ์จริงที่เกิดขึ้นกับผู้เรียนในด้านทักษะการคิดวิเคราะห์ มีความขัดแย้งกัน สภาพดังกล่าวสะท้อนว่า ประสิทธิภาพในการจัดการเรียนรู้เพื่อพัฒนาทักษะการคิดวิเคราะห์ มีความแตกต่างกันระหว่างโรงเรียนสาธิตในสังกัด อว. กับโรงเรียนสังกัด สพม. และ สพป. จากสภาพดังกล่าวผู้วิจัยจึงมีข้อเสนอแนะดังนี้

(1) สำนักงานเลขาธิการสภาการศึกษาควรให้ข้อมูลป้อนกลับ สป.ศธ. เพื่อทบทวนและปรับปรุงตัวชี้วัดที่เกี่ยวข้องกับการประเมินกระบวนการจัดการเรียนรู้เพื่อพัฒนาทักษะการคิดวิเคราะห์ แก้ปัญหา และการประยุกต์ใช้ในชีวิตประจำวันของนักเรียน ทั้งนี้เพื่อให้หน่วยงานระดับนโยบายทราบสภาพจริงของการจัดการเรียนรู้ดังกล่าว และสามารถแนะนำหรือให้ข้อมูลป้อนกลับไปยังสถานศึกษาได้อย่างเหมาะสม ทั้งนี้ลักษณะของตัวชี้วัดที่ สป.ศธ. ใช้ในการกำกับติดตามสถานศึกษาในด้านการใช้กระบวนการสอนเพื่อสร้างกระบวนการคิดวิเคราะห์ ดังกล่าวเป็นตัวชี้วัดในเชิงปริมาณที่เพียงนับว่าทำหรือไม่ทำ แต่ไม่ได้สะท้อนคุณภาพของการดำเนินงาน ดังนั้นหากมีการปรับตัวชี้วัดให้สะท้อนถึงคุณภาพในการจัดกระบวนการสอนเพื่อสร้างกระบวนการคิดวิเคราะห์ให้กับผู้เรียน จะเป็นปัจจัยหนึ่งที่กระตุ้นให้เกิดการจัดการเรียนรู้ที่มีคุณภาพเพิ่มมากขึ้นได้

(2) สำนักงานเลขาธิการสภาการศึกษาอาจประสานหรือร่วมมือกับ สป.ศธ. เพื่อเก็บรวบรวมข้อมูลที่จำเป็นจากสถานศึกษาสำหรับการวิเคราะห์ลักษณะของการจัดการเรียนรู้ของสถานศึกษา รวมทั้งปัญหาหรือข้อจำกัดในการพัฒนาระดับทักษะการคิดวิเคราะห์ แก้ปัญหา และการประยุกต์ใช้ในชีวิตประจำวันของนักเรียน แล้วนำสารสนเทศที่ได้มาประกอบการออกแบบกลไกหรือแนวทางช่วยเหลือหรือให้ข้อมูลป้อนกลับแก่สถานศึกษาเพื่อการพัฒนาในระดับทักษะการคิดวิเคราะห์ แก้ปัญหา และการประยุกต์ใช้ในชีวิตประจำวันของนักเรียน

(3) กระทรวงศึกษาธิการ และ สพฐ. ควรมีการให้ความรู้ความเข้าใจแก่ครูในการจัดการเรียนรู้ที่เหมาะสมในการพัฒนากระบวนการคิดวิเคราะห์ของนักเรียน

1.4 ข้อเสนอแนะด้านการพัฒนาคุณภาพการศึกษาทางไกลเพื่อการจัดการเรียนการสอน

การบรรลุเป้าหมายการดำเนินงานด้านการขยายบริการอินเทอร์เน็ตความเร็วสูงและการใช้ประโยชน์จาก DLIT และ DLTV ในการเข้าถึงการศึกษาสำหรับโรงเรียนในพื้นที่ห่างไกลและพัฒนาคุณภาพการเรียนการสอนสำหรับโรงเรียนทั่วไป ถือเป็นผลผลิตที่เกิดขึ้นจากการดำเนินงานตามแผนการศึกษาแห่งชาติในระยะเร่งด่วน ผลลัพธ์ที่คาดหวังจากผลผลิตดังกล่าวคือ การที่นักเรียนที่อยู่ในโรงเรียนพื้นที่ห่างไกลสามารถเข้าถึงการศึกษาที่มีคุณภาพได้อย่างเท่าเทียม ซึ่งจะนำไปสู่การมีผลสัมฤทธิ์ทางการเรียนที่ดีขึ้นใกล้เคียงกับนักเรียนในโรงเรียนที่ตั้งอยู่ในเขตเมืองและมีความพร้อม

ทั้งนี้เมื่อพิจารณาผลการประเมินตัวชี้วัดเป้าหมายด้านคุณภาพการศึกษา โดยใช้ผลการประเมินตัวชี้วัดเป้าหมายด้านคุณภาพการศึกษา ตัวชี้วัดที่ 3.3 ความแตกต่างระหว่างค่าเฉลี่ยคะแนน O-NET ของนักเรียนระหว่างพื้นที่ในเขตกับนอกเขตเทศบาล ในรายวิชาคณิตศาสตร์ และ

ภาษาอังกฤษ พบว่า สามารถบรรลุผลตามเกณฑ์เป้าหมายได้เพียงบางส่วน ได้แก่ ความแตกต่างของคะแนนเฉลี่ย O-NET ในรายวิชาคณิตศาสตร์ และภาษาอังกฤษ ของนักเรียนระดับชั้น ป.6 และ ม.3 ที่มีระดับความแตกต่างน้อยกว่า 5 คะแนน แต่เมื่อพิจารณาในระดับชั้น ม.6 พบว่า ความแตกต่างดังกล่าวมีแนวโน้มที่เพิ่มสูงขึ้น และมีขนาดของความแตกต่างที่สูงเกินกว่า 5 คะแนน ซึ่งไม่บรรลุผลตามเกณฑ์เป้าหมายของแผนการศึกษาแห่งชาติ

จากประเด็นข้างต้นผู้วิจัยจึงตั้งข้อสังเกตว่า ถึงแม้การดำเนินงานเพื่อพัฒนาคุณภาพการศึกษาทางไกลด้วยการขยายบริการอินเทอร์เน็ต และการใช้ประโยชน์จาก DLIT และ DLTV จะดำเนินงานได้บรรลุตามเป้าหมายที่กำหนดไว้ แต่การกำหนดตัวชี้วัดว่า “มี” อาจไม่เพียงพอที่จะทำให้ผู้เรียนในพื้นที่ห่างไกลสามารถเข้าถึงการศึกษาที่มีคุณภาพได้ในบางรายวิชาหรือบางระดับชั้น จากสภาพและข้อสังเกตในประเด็นข้างต้น ผู้วิจัยจึงมีข้อเสนอแนะดังนี้

(1) สำนักงานเลขาธิการสภาการศึกษาอาจมีการปรับตัวชี้วัดเกี่ยวกับการใช้ประโยชน์จาก DLIT และ DLTV รวมทั้งเทคโนโลยีการศึกษาทางไกลให้มีลักษณะบ่งชี้คุณภาพมากยิ่งขึ้น

(2) ควรมีการให้ความรู้และกำกับติดตามการใช้งานเทคโนโลยีการศึกษาทางไกลของครู ทั้งนี้เพื่อให้การใช้เทคโนโลยีดังกล่าวทำได้อย่างเหมาะสมและมีประสิทธิภาพ

❖ ตอนที่ 2 ข้อเสนอแนะในการดำเนินงานตามตัวชี้วัดเป้าหมายของแผนการศึกษาแห่งชาติ

ข้อเสนอแนะในการดำเนินการตามตัวชี้วัดเป้าหมายของแผนการศึกษาแห่งชาติจัดทำขึ้นโดยส่วนหนึ่งอิงจากผลการติดตามสภาพการดำเนินงาน การประเมินผลผลิต ผลลัพธ์ และผลกระทบจากการดำเนินงานตามตัวชี้วัดเป้าหมายของแผนการศึกษาแห่งชาติ และการวิเคราะห์ปัจจัยความสำเร็จและปัจจัยที่เป็นอุปสรรคในการดำเนินงานตามแผนการศึกษาแห่งชาติ ทั้งนี้เนื่องจากตัวชี้วัดเป้าหมายหลายตัวมีความสัมพันธ์เกี่ยวข้องกัน ข้อเสนอแนะที่จัดทำขึ้นหลายข้อจึงเป็นการเสนอเพื่อมุ่งพัฒนาหรือยกระดับตัวชี้วัดเป้าหมายหลายตัวไปพร้อมกัน และจะไม่ได้มีการจำแนกตามด้านของตัวชี้วัดเป้าหมาย ผลการจัดทำข้อเสนอแนะมีรายละเอียดดังนี้

2.1 ข้อเสนอแนะในการดำเนินงานเพื่อเพิ่มอัตราการเข้าถึงการศึกษาและเพิ่มความเสมอภาคในการเข้าถึงการศึกษาระหว่างกลุ่มประชากรที่มีฐานะทางเศรษฐกิจแตกต่างกัน

จากผลการประเมินถึงแม้ว่าตัวชี้วัด 1.4 สัดส่วนนักเรียนมัธยมศึกษาตอนปลายหรือเทียบเท่า (15-17 ปี) ต่อประชากรกลุ่มอายุ 15-17 ปี เพิ่มขึ้น บรรลุผลตามเกณฑ์เป้าหมายของแผนการศึกษาแห่งชาติ แต่เมื่อพิจารณาตัวชี้วัด 1.1.-1.3 พบว่า อัตราการเข้าเรียนของประชากรในระดับปฐมวัย ประถมศึกษาและมัธยมศึกษาตอนต้นหรือเทียบเท่า มีแนวโน้มลดลง หากแนวโน้มดังกล่าวยังไม่มีการเปลี่ยนแปลง ภายในระยะเวลา 3 ปี ตัวชี้วัด 1.4 น่าจะมีแนวโน้มลดลงและอาจไม่สามารถบรรลุเป้าหมายของแผนการศึกษาแห่งชาติในระยะ 5 ปีที่สองของการดำเนินงานได้

จากผลการประเมินตัวชี้วัดด้านความเท่าเทียมทางการศึกษา ตัวชี้วัด 2.1 ดัชนีความเสมอภาคของอัตราการเข้าเรียนระดับการศึกษาขั้นพื้นฐาน ตามฐานะทางเศรษฐกิจและพื้นที่ลดลง ที่พบว่ามีความเหลื่อมล้ำในการเข้าถึงการศึกษาในระดับมัธยมศึกษาตอนต้นและตอนปลาย ระหว่างกลุ่มประชากรที่มีฐานะร่ำรวยกับกลุ่มประชากรที่มีฐานะปานกลางและยากจน ในช่วงปี พ.ศ. 2560-2564 และความเหลื่อมล้ำดังกล่าวมีแนวโน้มที่เพิ่มมากขึ้นเมื่อระดับชั้นการศึกษาสูงขึ้น ผลการประเมินนี้บ่งชี้ว่า ฐานะทางเศรษฐกิจของครอบครัวนักเรียนเป็นปัจจัยสำคัญตัวหนึ่งที่เป็นอุปสรรคในการเข้าถึงการศึกษาในระดับที่สูงขึ้นของประชากร อย่างไรก็ตามเมื่อพิจารณาผลการประเมินในตัวชี้วัด 2.3 พบว่า รัฐบาลมีการสนับสนุนค่าใช้จ่ายในการศึกษา 15 ปี ให้กับผู้เรียนในระดับการศึกษาขั้นพื้นฐานทุกคน ซึ่งผลการประเมินตัวชี้วัดนี้พบว่า ดำเนินงานได้ร้อยละ 99.90 จากสภาพข้างต้นทำให้มีข้อสังเกตว่าทั้งที่ภาครัฐมีการอุดหนุนค่าใช้จ่ายในการศึกษา 15 ปีให้กับผู้เรียนทุกคน แต่การเข้าถึงการศึกษาในระดับที่สูงขึ้นของผู้เรียนที่มีฐานะยากจนกลับลดลงสวนทางกัน

สภาพข้างต้นแสดงให้เห็นว่า อาจมีประเด็นในด้านการบริหารเงินอุดหนุนค่าใช้จ่ายในการศึกษา ทำให้การดำเนินงานตามแผนการศึกษาแห่งชาติดังกล่าวไม่สามารถสร้างผลลัพธ์ให้เกิดความเสมอภาคในการเข้าถึงการศึกษาระหว่างกลุ่มประชากรที่มีฐานะทางเศรษฐกิจแตกต่างกันได้ จากการศึกษาเอกสารที่เกี่ยวข้องพบว่า ค่าใช้จ่ายในการจัดการศึกษา เป็นงบประมาณที่รัฐจัดสรรให้แก่หรือผ่านทางสถานศึกษาหรือผู้จัดการศึกษา เพื่อให้เป็นค่าใช้จ่ายในการจัดการศึกษาขั้นพื้นฐาน 15 ปี (ปฐมวัย - มัธยมศึกษาตอนปลายหรือเทียบเท่า) โดยมีแนวทางดำเนินงานและเกณฑ์การจัดสรร 5 ด้าน ได้แก่ (1) ค่าจัดการเรียนการสอน (2) ค่าหนังสือเรียน (3) ค่าอุปกรณ์การเรียน (4) ค่าเครื่องแบบนักเรียน และ (5) ค่ากิจกรรมพัฒนาผู้เรียน ค่าใช้จ่ายในการจัดการศึกษาในข้างต้นถึงแม้ว่าจะช่วยแบ่งเบาภาระค่าใช้จ่ายในการศึกษาของนักเรียนได้ในระดับหนึ่ง แต่วิธีการจัดสรรงบประมาณที่สนับสนุนนักเรียนทุกคนอย่างเท่าเทียมกันนี้อาจไม่ใช่วิธีการที่เหมาะสมในการแก้ปัญหความเหลื่อมล้ำในการเข้าถึงการศึกษาของนักเรียนไทย ทั้งนี้เป็นเพราะจากการศึกษาของสถาบันวิจัยเพื่อความเสมอภาคทางการศึกษา (2563) และกองทุนเพื่อความเสมอภาคทางการศึกษา (2561) พบว่า ครั้วเรือนที่ยากจนมีสัดส่วนภาระค่าใช้จ่ายที่ต้องแบกรับเทียบกับรายได้ที่สูงกว่าครั้วเรือนที่มีฐานะร่ำรวย ถึง 4 - 5 เท่าตัว ผลการวิจัยดังกล่าวบ่งชี้ว่า การให้การสนับสนุนเฉพาะค่าใช้จ่ายในด้านการศึกษาแต่เพียงอย่างเดียวนั้นไม่เพียงพอสำหรับนักเรียนที่ครอบครัวมีฐานะยากจน

นอกจากนี้การจัดสรรค่าใช้จ่ายแบบรายหัวนักเรียนอย่างเท่าเทียมกันยังก่อให้เกิดปัญหงบประมาณไม่เพียงพอในหน่วยงานที่มีความต้องการงบประมาณเพื่อสนับสนุนการศึกษาให้กับนักเรียนที่มีฐานะยากจน จากผลการศึกษาในโครงการประเมินผลนักเรียนร่วมกับนานาชาติ (PISA) ที่มีการศึกษาในปี ค.ศ. 2018 เกี่ยวกับทรัพยากรของโรงเรียนพบว่า ประเทศไทยมีการกระจายตัวของนักเรียนที่มีฐานะร่ำรวยไปอยู่ในโรงเรียนที่มีทรัพยากรมาก ส่วนนักเรียนที่มีฐานะยากจนจะกระจายอยู่ในโรงเรียนที่มีทรัพยากรน้อยอย่างชัดเจน นอกจากนี้ โรงเรียนที่มีทรัพยากรน้อยมักเป็น

โรงเรียนขนาดเล็กที่มีจำนวนนักเรียนค่อนข้างน้อย ส่งผลให้งบประมาณสนับสนุนค่าใช้จ่ายดังกล่าว
น้อยลงไปด้วย ซึ่งไม่เพียงพอที่จะช่วยนักเรียนที่มีฐานะยากจนในโรงเรียนให้สามารถเข้าถึงการศึกษา
ในระดับที่สูงขึ้นได้

สาเหตุของปัญหางบประมาณไม่เพียงพอในข้างต้นไม่ได้เกิดจากการที่ประเทศไทยให้ความสำคัญ
หรือลงทุนด้านการศึกษาน้อย ทั้งนี้เป็นเพราะจากการศึกษาโดยกองทุนเพื่อความเสมอภาค
ทางการศึกษา (2561) พบว่า ประเทศไทยมีการลงทุนด้านการศึกษามากกว่าด้านสุขภาพถึง 7.6 เท่า
โดยเมื่อคิดเป็นค่าเฉลี่ยรายหัวพบว่า มีการลงทุนด้านการศึกษาเฉลี่ยคนละ 56,353 บาทต่อปี แต่มี
การลงทุนด้านสุขภาพโดยเฉลี่ยคนละ 7,354 บาทต่อปี ผลการศึกษาดังกล่าวบ่งชี้ว่า ประเทศไทย
ไม่ได้ขาดแคลนงบประมาณด้านการศึกษา **ดังนั้นปัจจัยที่เป็นปัญหาหลักจึงน่าจะเกิดจากการจัดสรร
งบประมาณและการบริหารทรัพยากรที่ยังไม่เหมาะสม**

หากสามารถเพิ่มอัตราการเข้าถึงการศึกษาในระดับที่สูงขึ้นของผู้เรียนที่มีฐานะยากจนได้
จะเป็นปัจจัยให้การดำเนินงานตามแผนการศึกษาแห่งชาติในระยะที่สอง สามารถบรรลุผลตาม
เป้าหมายในตัวชี้วัด 1.1-1.5 ตัวชี้วัด 2.1 และตัวชี้วัด 5.9 และทั้งนี้ก็เป็นเพราะตัวชี้วัดดังกล่าว
มีความสัมพันธ์ซึ่งกันและกัน จากสภาพดังกล่าวผู้วิจัยจึงมีข้อเสนอแนะดังนี้

(1) กระทรวงศึกษาธิการ สพฐ. และ สกศ. ควรพิจารณาปรับวิธีการและอัตราอุดหนุน
รายหัวให้มีความเป็นธรรม และสอดคล้องกับความต้องการจำเป็นของนักเรียนมากขึ้น โดยไม่จำเป็นต้อง
จัดสรรให้นักเรียนแต่ละคนได้รับเงินอุดหนุนที่เท่ากัน แต่ควรจัดสรรให้นักเรียนได้รับเงินอุดหนุน
ที่ช่วยให้เกิดความเสมอภาคมากกว่า (equity-based budgeting)

(2) กระทรวงศึกษาธิการ ควรมีการออกแบบกลไกในการกำกับติดตามและการสร้าง
ความร่วมมือกันระหว่างครูกับผู้ปกครองเพื่อช่วยเหลือนักเรียนที่ครอบครัวยากจนภายใน
แต่ละโรงเรียน เพื่อสนับสนุนให้นักเรียนกลุ่มดังกล่าวมีโอกาสที่จะรับการศึกษาในระดับที่สูงขึ้นไปได้
มากขึ้น

2.2 ข้อเสนอแนะในการพัฒนาการศึกษาเด็กในวัยเรียนที่มีความต้องการจำเป็นพิเศษ ให้ได้รับการศึกษาเต็มตามศักยภาพ

จากผลการประเมินพบว่า ตัวชี้วัด 2.2 ร้อยละของเด็กในวัยเรียนที่มีความต้องการจำเป็นพิเศษ
ได้รับการศึกษาเต็มตามศักยภาพเพิ่มขึ้น เป็นตัวชี้วัดเดียวในด้านนี้ที่สามารถบรรลุผลตามเกณฑ์
เป้าหมายของแผนการศึกษาแห่งชาติ โดยเด็กในวัยเรียนส่วนใหญ่มากกว่าร้อยละ 75 มีโอกาสได้รับ
การศึกษา อย่างไรก็ตามการบรรลุผลในตัวชี้วัดดังกล่าวยังไม่สามารถสะท้อนได้ว่าเด็กที่มีความ
ต้องการจำเป็นพิเศษดังกล่าวได้รับการศึกษาเต็มตามศักยภาพหรือไม่

เด็กที่มีความต้องการจำเป็นพิเศษ เป็นเด็กที่มีความต้องการจำเป็นพิเศษและมีความเฉพาะต่างไปจากเด็กปกติ การให้การศึกษาสำหรับเด็กกลุ่มนี้จึงต้องมีลักษณะที่แตกต่างไปจากเด็กปกติทั้งในด้านเนื้อหา วิธีการ และการประเมินผล มีความสอดคล้องเหมาะสมกับสภาพความต้องการจำเป็นพิเศษของเด็ก โดยที่ยังสามารถเรียนรวมและดำเนินชีวิตร่วมกันกับเด็กปกติได้

นอกจากนี้ เด็กที่มีความต้องการจำเป็นพิเศษในโรงเรียนยังมีความต้องการจำเป็นที่หลากหลายทั้งในมิติของประเภทและความรุนแรงของความต้องการพิเศษ กล่าวคือ กับเด็กบางคนครูผู้สอนอาจมีการปรับหลักสูตรหรือการจัดการเรียนรู้เพียงเล็กน้อย แต่บางคนอาจจะต้องการความช่วยเหลือเฉพาะบุคคลที่มีความเข้มข้น ดังนั้น ครูผู้สอนจึงเป็นปัจจัยหลักที่สำคัญมากต่อความสำเร็จในการดำเนินงานด้านนี้ โดยครูผู้สอนจะต้องมีทั้งความรู้และความเข้าใจในการปรับหลักสูตรการเรียนการสอน หรือวางแผนการศึกษาเฉพาะบุคคลให้สอดคล้องกับความต้องการจำเป็นพิเศษของเด็กแต่ละคน นอกจากนี้ยังจะต้องมีเจตคติที่ดีและเป็นผู้ที่สามารถสร้างเจตคติ ความเข้าใจที่ดีให้กับทั้งตัวเด็กพิเศษ เด็กปกติ ครูในโรงเรียน ผู้ปกครองและผู้ที่เกี่ยวข้องกับนักเรียนอีกด้วย

จากที่กล่าวถึงข้างต้น ครูในโรงเรียนที่รับหน้าที่เป็นผู้ดูแลหรือให้การศึกษาแก่เด็กที่มีความต้องการจำเป็นพิเศษ จึงควรจะต้องเป็นผู้ที่มีความรู้ และได้รับการฝึกมาโดยตรงในการดูแลและให้การศึกษาแก่เด็กที่มีความต้องการจำเป็นพิเศษภายในโรงเรียน อย่างไรก็ตาม หากพิจารณาสถานการณ์เกี่ยวกับอัตรากำลังของครูการศึกษาพิเศษในโรงเรียน พบว่า ในปี พ.ศ. 2564 อัตราส่วนครูการศึกษาพิเศษต่อเด็กที่มีความต้องการจำเป็นพิเศษในโรงเรียนคิดเป็นค่าเฉลี่ยเท่ากับ 1 ต่อ 107.32 คน ตัวเลขนี้สูงกว่าอัตราส่วนในศูนย์การศึกษาพิเศษ และโรงเรียนเฉพาะความพิเศษอยู่ถึง 10 เท่าตัว ผลการประเมินนี้สะท้อนว่า โรงเรียนเรียนรวมประสบปัญหาขาดทรัพยากรครูการศึกษาพิเศษเป็นจำนวนมาก ความขาดแคลนดังกล่าวย่อมส่งผลเชิงลบที่เป็นอุปสรรคในการบรรลุเป้าหมายในการให้การศึกษาแก่เด็กที่มีความต้องการจำเป็นพิเศษให้เต็มตามศักยภาพของแผนการศึกษาแห่งชาติ อย่างไรก็ตาม การแก้ปัญหาด้วยการเพิ่มอัตรากำลังครูการศึกษาพิเศษในโรงเรียนเป็นแนวทางที่เป็นไปได้ยากในระยะเวลานี้

นอกจากนี้จากการสัมภาษณ์ครูการศึกษาพิเศษในโรงเรียนเรียนรวมสังกัด สพฐ. พบว่า ครูการศึกษาพิเศษไม่สามารถนับงานดูแลหรือพัฒนาเด็กที่มีความต้องการจำเป็นพิเศษเป็นภาระงานสอน ครูการศึกษาพิเศษในโรงเรียนเรียนรวมจึงได้รับภาระงานสอนในรายวิชาแนะแนวเพิ่มเติมเพื่อให้มีภาระงานสอนครบสำหรับการประเมินผลการปฏิบัติงาน เป็นผลให้ครูการศึกษาพิเศษได้รับภาระงานที่ไม่ตรงกับวิชาชีพ และต้องใช้เวลาในส่วนที่ควรจะใช้เพื่อดูแลเด็กที่มีความต้องการจำเป็นพิเศษ ไปเตรียมและสอนรายวิชาแนะแนวดังกล่าว สภาพดังกล่าวเป็นปัจจัยเชิงลบที่เป็นอุปสรรคต่อการพัฒนาให้การศึกษาแก่เด็กที่มีความต้องการจำเป็นพิเศษให้ได้รับการศึกษาเต็มตามศักยภาพจากสภาพดังกล่าวผู้วิจัยจึงมีข้อเสนอแนะดังนี้

(1) สพฐ. ควรมีการปรับเปลี่ยนการกำหนดภาระงานของครูการศึกษาพิเศษในโรงเรียนเรียนรวมให้มีความชัดเจน สอดคล้องกับหน้าที่ที่ควรจะเป็นของครูการศึกษาพิเศษ และสามารถนับภาระงานการดูแลเด็กที่มีความต้องการจำเป็นพิเศษเป็นภาระงานสำหรับการประเมินผลการปฏิบัติงานของครูได้ ทั้งนี้เพื่อเป็นปัจจัยที่ช่วยสนับสนุนให้เกิดการดูแลและจัดการศึกษาให้กับเด็กที่มีความต้องการจำเป็นพิเศษในโรงเรียนเรียนรวมให้มีประสิทธิภาพมากที่สุด

(2) ควรมีหลักสูตรอบรมที่ให้ความรู้ มีการฝึกปฏิบัติ และสร้างเจตคติที่ดีในการดูแลเด็กที่มีความต้องการจำเป็นพิเศษในโรงเรียน ทั้งนี้เพื่อให้ครูในโรงเรียนที่ไม่ใช่ครูการศึกษาพิเศษ มีความรู้ ความเข้าใจ มีทักษะ และมีเจตคติที่ดี และสามารถช่วยออกแบบหรือปรับหลักสูตรให้กับเด็กที่มีความต้องการจำเป็นพิเศษในบางประเภทได้ ซึ่งจะช่วยลดปัญหาความขาดแคลนครูการศึกษาพิเศษลงได้ในระดับหนึ่ง และยังเป็นปัจจัยที่ช่วยให้เกิดความร่วมมือกันจากทุกฝ่ายในการดูแลและให้การศึกษาศึกษาเด็กที่มีความต้องการจำเป็นพิเศษ ซึ่งจะช่วยให้เด็กที่มีความต้องการจำเป็นพิเศษสามารถใช้ชีวิตร่วมกับเด็กปกติ และมีการเรียนรู้ได้เต็มศักยภาพ

2.3 ข้อเสนอแนะในการยกระดับผลสัมฤทธิ์ทางการเรียนของนักเรียน และการลดความเหลื่อมล้ำทางการศึกษาในด้านคุณภาพการศึกษา

จากผลการประเมินตัวชี้วัดเป้าหมายด้านคุณภาพการศึกษา ได้แก่ ตัวชี้วัด 3.2, 3.3 และ 3.12 ที่พบว่า คะแนนสอบ O-NET ของนักเรียนทุกระดับชั้นโดยเฉพาะในรายวิชาคณิตศาสตร์ วิทยาศาสตร์ และภาษาอังกฤษ มีแนวโน้มอยู่ในระดับต่ำเป็นส่วนใหญ่ นอกจากนี้ผลการเปรียบเทียบความแตกต่างของคะแนนเฉลี่ย O-NET ระหว่างพื้นที่ในเขตและนอกเขตเทศบาลที่พบว่า มีความแตกต่างกันและไม่สามารถบรรลุเกณฑ์เป้าหมายได้โดยเฉพาะในระดับชั้น ม.6 หรือระหว่างเขตพื้นที่การศึกษา/จังหวัด ที่พบว่า ในช่วงปี พ.ศ. 2560-2564 คะแนนเฉลี่ย O-NET ระหว่างเขตพื้นที่ โดยเฉพาะ สพม. และระหว่างจังหวัดมีแนวโน้มแตกต่างกันมากขึ้น และมีหลายพื้นที่ไม่สามารถบรรลุเกณฑ์เป้าหมายได้มากขึ้น เมื่อเปรียบเทียบกับปี พ.ศ. 2560 สภาพดังกล่าวสรุปได้เป็นสองประเด็นคือ ผลสัมฤทธิ์ทางการเรียนของนักเรียนส่วนใหญ่อยู่ในระดับต่ำ และมีความเหลื่อมล้ำในด้านผลสัมฤทธิ์ทางการเรียนของนักเรียนระหว่างพื้นที่ โดยขนาดของความเหลื่อมล้ำดังกล่าวมีแนวโน้มที่จะเพิ่มสูงขึ้น

จากการวิเคราะห์ข้อมูลเพิ่มเติมโดยใช้ฐานข้อมูล O-NET จาก สพฐ. พบว่า ขนาดโรงเรียนเป็นอีกปัจจัยหนึ่งที่มีความสัมพันธ์กับคะแนนเฉลี่ย O-NET กล่าวคือ โรงเรียนขนาดเล็ก และโดยเฉพาะในสังกัด สพป. เป็นโรงเรียนที่มีแนวโน้มมีคะแนนเฉลี่ย O-NET ต่ำกว่าโรงเรียนขนาดกลางขนาดใหญ่ และใหญ่พิเศษ และโรงเรียนในสังกัด สพม. สข. และ อว. ผลการวิเคราะห์นี้สะท้อนว่าโรงเรียนที่มีปัญหาในด้านทรัพยากรน้อย มีปัญหาการขาดแคลนทั้งด้านครู อุปกรณ์ รวมทั้งงบประมาณ และนักเรียนมีฐานะยากจน มีแนวโน้มที่นักเรียนในโรงเรียนจะมีผลสัมฤทธิ์ทางการเรียน

อยู่ในระดับต่ำ ข้อเสนอแนะด้านหนึ่งคือการจัดสรรทรัพยากรให้กับโรงเรียนขนาดเล็กให้เพียงพอที่จะสามารถดำเนินการจัดการศึกษาได้อย่างมีคุณภาพ ดังนี้

(1) ใช้ข้อเสนอแนะเกี่ยวกับหัวข้อ 1.3 เพื่อแก้ปัญหาจำนวนครูไม่ครบชั้นเรียนในโรงเรียนขนาดเล็ก ซึ่งจากผลการวิจัยพบว่า เป็นปัจจัยที่ช่วยยกระดับและลดความเหลื่อมล้ำในด้านผลสัมฤทธิ์ทางการเรียนของนักเรียนได้

(2) ใช้ข้อเสนอแนะเกี่ยวกับ 2.1 เพื่อให้มีการจัดสรรเงินอุดหนุนรายหัวให้กับนักเรียนอย่างเหมาะสม เป็นธรรม และสอดคล้องกับสภาพจริง

(3) ควรมีการพัฒนาและเสนอกลไกหรือแนวทางที่จะช่วยลดความเหลื่อมล้ำในด้านคุณภาพการศึกษาดังกล่าว อย่างไรก็ตาม เนื่องจากลักษณะของความเป็นพหุระดับของโครงสร้างการบริหารจัดการสาเหตุของปัญหาและความสำคัญของแต่ละปัญหาของแต่ละเขตพื้นที่การศึกษาจึงอาจมีความแตกต่างกัน กลไกหรือแนวทางที่จะพัฒนาเพื่อลดความเหลื่อมล้ำดังกล่าวจึงควรมีความสอดคล้องกับความต้องการของแต่ละเขตพื้นที่การศึกษา ทั้งนี้การออกแบบกลไกดังกล่าว นอกจากจะใช้การระดมความคิดเห็นจากผู้ทรงคุณวุฒิหรือผู้เกี่ยวข้องแล้ว ควรต้องมีการพิจารณาข้อมูลที่เป็นข้อเท็จจริงของแต่ละเขตพื้นที่ประกอบด้วย

ผลการประเมินยังพบว่าคะแนนสอบ O-NET ของนักเรียนในเขตพัฒนาพิเศษเฉพาะกิจจังหวัดชายแดนภาคใต้และพื้นที่พิเศษส่วนใหญ่มีแนวโน้มอยู่ในระดับต่ำมากที่สุดของประเทศ โดยมีนักเรียนที่มีคะแนนสอบผ่านเกณฑ์ร้อยละ 50 คิดเป็นจำนวนไม่ถึงร้อยละ 5 ในรายวิชาคณิตศาสตร์ และโดยเฉลี่ยประมาณร้อยละ 10 ในรายวิชาอื่น ยกเว้นภาษาไทย สาเหตุของปัญหาดังกล่าวค่อนข้างซับซ้อน ทั้งปัจจัยในด้านลักษณะพิเศษและความหลากหลายทางวัฒนธรรม ความมีเอกลักษณ์ทางภาษาและวัฒนธรรม รวมไปถึงปัญหาความไม่สงบในพื้นที่ที่เป็นปัจจัยหลักที่ทำให้ระบบการศึกษาในพื้นที่ยังไม่ประสบผลสำเร็จเท่าที่ควร

อย่างไรก็ตาม หากพิจารณาบริบทการศึกษาในพื้นที่จังหวัดชายแดนภาคใต้จะพบว่า ผลลัพธ์ด้านการศึกษาที่คนในพื้นที่ต้องการคือความรู้ด้านศาสนาอย่างถ่องแท้ และมีทักษะอาชีพที่สามารถนำไปใช้ประกอบอาชีพเพื่อเลี้ยงตนเองและครอบครัวได้ บริบทดังกล่าวมีความขัดแย้งกับตัวชี้วัดเป้าหมายของแผนการศึกษาแห่งชาติที่เน้นผลลัพธ์คะแนนสอบ O-NET ในระดับสูง สะท้อนถึงความคาดหวังที่แตกต่างกันระหว่างคนในพื้นที่และหน่วยงานที่จัดการศึกษาของภาครัฐ จากสภาพดังกล่าวผู้วิจัยมีข้อเสนอแนะดังนี้

(1) กระทรวงศึกษาธิการ หรือสำนักงานเลขาธิการสภาการศึกษา ควรมีการสนับสนุนงบประมาณ รวมถึงทรัพยากรทางการศึกษาที่จำเป็นและองค์ความรู้ที่เกี่ยวข้อง เพื่อพัฒนากลไกหรือโมเดลที่จะสามารถใช้ในการบริหารจัดการโรงเรียนในพื้นที่ที่สามารถตอบสนองความต้องการของคนในพื้นที่กับหน่วยงานที่จัดการศึกษาของรัฐ

(2) ผลสัมฤทธิ์ที่คาดหวังให้เกิดกับนักเรียนไม่ควรเน้นเพียงแต่ผลสัมฤทธิ์ในเชิงวิชาการ แต่เพียงอย่างเดียว แต่ควรเน้นผลสัมฤทธิ์ด้านศาสนา และทักษะอาชีพที่สอดคล้องกับบริบทของพื้นที่

(3) สำนักงานเลขาธิการสภาการศึกษา อาจพิจารณาปรับเพิ่มตัวชี้วัดเป้าหมายในด้านคุณภาพการศึกษาของนักเรียนในพื้นที่สามจังหวัดชายแดนภาคใต้ เพื่อให้ตอบสนองความต้องการของคนในพื้นที่กับหน่วยงานที่จัดการศึกษาในภาครัฐไปได้พร้อมกัน

2.4 ข้อเสนอแนะในการเฝ้าระวังพัฒนาการสมวัยของเด็กแรกเกิด - 5 ปี

ผลการประเมินพบว่า แนวโน้มของตัวชี้วัดด้านคุณภาพการศึกษา 3.1 ร้อยละของเด็กแรกเกิด - 5 ปี ที่มีพัฒนาการสมวัย มีแนวโน้มลดลงอย่างมีนัยสำคัญ จากเดิมในช่วงปี พ.ศ. 2560-2563 ตัวชี้วัดนี้สามารถบรรลุผลตามเกณฑ์เป้าหมายได้ในทุกจังหวัดของประเทศ แต่ในปี พ.ศ. 2564 พบว่ามีจำนวน 7 จังหวัดที่มีร้อยละดังกล่าวต่ำกว่าร้อยละ 85 ซึ่งไม่บรรลุผลตามเกณฑ์เป้าหมายของแผนการศึกษาแห่งชาติ หากแนวโน้มของตัวชี้วัดนี้ยังลดลงอย่างต่อเนื่อง มีความเป็นไปได้ที่จะเป็นปัจจัยที่ส่งผลกระทบต่อตัวชี้วัดเป้าหมายอื่น ๆ ในระยะที่สองของการดำเนินงานตามแผนการศึกษาแห่งชาติ เช่น ตัวชี้วัด 1.1-1.4 และตัวชี้วัด 2.2 ผู้วิจัยจึงเสนอแนะต่อหน่วยงานที่เกี่ยวข้องดังนี้

(1) เฝ้าระวังแนวโน้มของตัวชี้วัดนี้ในปี พ.ศ. 2565 ว่ามีแนวโน้มลดลงหรือมีจังหวัดที่ไม่สามารถบรรลุผลตามเกณฑ์เป้าหมายเพิ่มขึ้นหรือไม่

(2) หากตัวชี้วัดมีแนวโน้มลดลง กระทรวงศึกษาธิการ หรือสำนักงานเลขาธิการสภาการศึกษา ควรมีการประสานกับกรมอนามัย กระทรวงสาธารณสุข เพื่อวิเคราะห์ลักษณะของปัญหาด้านสุขภาพของเด็กกลุ่มดังกล่าว รวมทั้งวิเคราะห์สาเหตุของปัญหา ทั้งนี้เพื่อนำมาเป็นข้อมูลสนับสนุนในการวางแผนสำหรับการจัดการเรียนรู้ให้กับเด็กในกลุ่มนี้ให้เหมาะสมเมื่อถึงวัยที่จะต้องเข้าสู่ระบบการศึกษา

2.5 ข้อเสนอแนะในการปรับปรุงแก้ไขกฎหมายที่เกี่ยวข้องกับความเป็นอิสระและความรับผิดชอบของสถานศึกษา

ตัวชี้วัดเป้าหมายตัวหนึ่งในด้านประสิทธิภาพคือ ตัวชี้วัด 4.9 มีการปรับปรุงแก้ไขกฎหมายที่เกี่ยวข้องกับความเป็นอิสระและความรับผิดชอบของสถานศึกษา จะเห็นว่า ตัวชี้วัดนี้มีเกณฑ์เป้าหมายที่ค่อนข้างง่าย กล่าวคือเพียงแค่มีการปรับปรุงแก้ไขกฎหมายที่เกี่ยวข้องก็ถือว่าบรรลุเกณฑ์เป้าหมายได้ โดยไม่ได้ให้ความสำคัญถึงผลลัพธ์ที่เกิดขึ้นจริง นอกจากนี้การปรับปรุงแก้ไขแต่เพียงกฎหมายยังไม่เพียงพอที่จะทำให้เกิดการกระจายอำนาจการจัดการศึกษาได้อย่างมีประสิทธิภาพ ประเด็นเรื่องความเป็นอิสระและความรับผิดชอบของสถานศึกษานี้เกี่ยวข้องกับการกระจายอำนาจทางการศึกษาที่อาจกล่าวได้ว่าเริ่มมีบทบาทอย่างชัดเจนตั้งแต่การปฏิรูปการศึกษาตาม พ.ร.บ.การศึกษาแห่งชาติ พ.ศ. 2542 แก้ไขเพิ่มเติม (ฉบับที่ 2) พ.ศ. 2545 และ (ฉบับที่ 3) พ.ศ. 2553 อย่างไรก็ตาม ระยะ

เวลาผ่านมามากกว่า 20 ปี ปัจจุบันการกระจายอำนาจดังกล่าวยังไม่ประสบความสำเร็จ โครงสร้างการบริหารจัดการศึกษาขั้นพื้นฐานของประเทศไทยยังมีลักษณะเป็นการตัดสินใจและสั่งการจากหน่วยงานส่วนกลาง ส่วนภูมิภาค และสถานศึกษา ปัจจัยที่เป็นอุปสรรคตัวหนึ่งคือ การที่หน่วยงานที่เกี่ยวข้องในทุกภาคส่วนไม่ได้เข้ามามีส่วนร่วมหรือริเริ่มที่จะดำเนินการอย่างแท้จริง หากการกระจายอำนาจให้กับสถานศึกษาโดยเฉพาะอำนาจในการบริหารงานบุคคลและงบประมาณสามารถทำได้สำเร็จจะเป็นปัจจัยหนึ่งซึ่งช่วยให้การแก้ปัญหาครูไม่ครบชั้นเรียนสามารถทำได้เร็วขึ้น ซึ่งส่งผลทางบวกต่อการยกระดับและลดความเหลื่อมล้ำของผลสัมฤทธิ์ทางการเรียนของนักเรียนในโรงเรียนซึ่งเกี่ยวข้องกับการบรรลุผลของตัวชี้วัด 3.2, 3.3 และ 3.12

จากสภาพดังกล่าวผู้วิจัยจึงมีข้อเสนอแนะคือ นอกจากผลักดันให้เกิดการปรับปรุงแก้ไขกฎหมายที่เกี่ยวข้องแล้ว สำนักงานเลขาธิการสภาการศึกษาควรมีบทบาทในเชิงรุกทำหน้าที่เป็นตัวกลางประสานและขับเคลื่อนให้การดำเนินการดังกล่าวเกิดขึ้น โดยการมีส่วนร่วมจากทุกภาคส่วน ทั้งนี้อาจยึดแนวทางการดำเนินงานโดยอาศัยยุทธศาสตร์การกระจายอำนาจการจัดการศึกษา ดังนี้

การขับเคลื่อนผ่านหน่วยงานส่วนกลาง

- (1) เร่งรัดให้หน่วยงานเกิดการพัฒนานโยบายการกระจายอำนาจการจัดการศึกษา
- (2) เร่งรัดให้มีการปรับปรุงกฎหมายที่นำไปสู่การกระจายอำนาจการจัดการศึกษาอย่างแท้จริง
- (3) สำนักงานเลขาธิการสภาการศึกษา ควรเป็นผู้ประสาน/กำกับติดตามให้มีความต่อเนื่อง

ในการกระจายอำนาจ

- (4) พัฒนากลไกในการติดตามและประเมินนโยบายการกระจายอำนาจการจัดการศึกษา

การขับเคลื่อนผ่านหน่วยงานส่วนภูมิภาค

(1) สำนักงานเลขาธิการสภาการศึกษา ควรมีการประสานกับหน่วยงานระดับนโยบายเพื่อประชาสัมพันธ์และสร้างความร่วมมือในการให้ความรู้หรือเตรียมความพร้อมในการรับการกระจายอำนาจการจัดการศึกษา

(2) ผลักดันให้มีการสร้างกลไกการนำนโยบายการกระจายอำนาจการจัดการศึกษาสู่การปฏิบัติ

- (3) ผลักดันให้มีการพัฒนาแผนการกระจายอำนาจการจัดการศึกษา

- (4) พัฒนากลไกการติดตามและประเมินแผนการกระจายอำนาจการจัดการศึกษา

การขับเคลื่อนผ่านสถานศึกษา

(1) สำนักงานเลขาธิการสภาการศึกษา ควรมีการประสานให้มีการให้ความรู้และสร้างความรู้ตระหนักในการรับการกระจายอำนาจของสถานศึกษา

- (2) มีกลไกที่จะช่วยเตรียมความพร้อมในการรับการกระจายอำนาจการจัดการศึกษา
- (3) ผลักดันให้มีการดำเนินการตามแผนปฏิบัติการการกระจายอำนาจการจัดการศึกษา
- (4) พัฒนากลไกการติดตามและประเมินแผนปฏิบัติการการกระจายอำนาจการจัดการศึกษา

❖ ตอนที่ 3 ข้อเสนอแนะในการขับเคลื่อนการดำเนินงานตามแผนการศึกษาแห่งชาติ

ข้อเสนอแนะในส่วนนี้เป็นข้อเสนอแนะในการขับเคลื่อนการดำเนินงานตามแผนการศึกษาแห่งชาติ นอกเหนือจากผลการประเมินตามตัวชี้วัดเป้าหมายของแผนการศึกษาแห่งชาติ รายละเอียดมีดังนี้

3.1 การสร้างการรับรู้และความเข้าใจที่ถูกต้องให้กับผู้เกี่ยวข้องในทุกกระดับ

จากผลการศึกษาสภาพการดำเนินงานตามแผนการศึกษาแห่งชาติ พ.ศ. 2560-2579 ทั้งในเรื่อง 1) กระบวนการขับเคลื่อนการดำเนินงานตามแผนการศึกษาแห่งชาติไปสู่การปฏิบัติ ซึ่งประกอบด้วย ความรู้ความเข้าใจเกี่ยวกับแผนการศึกษาแห่งชาติ การรับทราบภารกิจ บทบาทและแนวทางการดำเนินงานตามแผนการศึกษาแห่งชาติ รวมถึงการรับและส่งมอบนโยบายจากหน่วยงานที่เกี่ยวข้อง 2) การดำเนินงานตามยุทธศาสตร์ต่าง ๆ ของแผนการศึกษาแห่งชาติ และ 3) การกำกับติดตามผลการดำเนินงานของหน่วยงานที่เกี่ยวข้อง พบว่า สำหรับกระบวนการขับเคลื่อนการดำเนินงานในด้านความรู้ความเข้าใจเกี่ยวกับแผนการศึกษาแห่งชาติ โดยส่วนใหญ่ผู้บริหารหน่วยงานต้นสังกัดมีความรู้ความเข้าใจเกี่ยวกับแผนการศึกษาแห่งชาติที่ค่อนข้างชัดเจน และตระหนักถึงความสำคัญของแผนฯ แต่ในส่วนของบุคลากรระดับปฏิบัติการ รวมถึงบุคลากรในหน่วยงานส่วนภูมิภาคและสถานศึกษาบางส่วนพบว่า ยังมีความรู้ความเข้าใจเกี่ยวกับแผนฯ ไม่เพียงพอ หรือบางส่วนมีความรู้ความเข้าใจแต่เป็นเพียงเฉพาะในขอบเขตงานที่รับผิดชอบเท่านั้น และผู้เกี่ยวข้องบางส่วน เช่น กลุ่มครู ยังมีความรู้ความเข้าใจเกี่ยวกับแผนการศึกษาแห่งชาติไม่มากนัก การรับทราบภารกิจ บทบาทและแนวทางการดำเนินงานตามแผนการศึกษาแห่งชาติ รวมถึงการรับและส่งมอบนโยบายจากหน่วยงานที่เกี่ยวข้อง เป็นการรับทราบจากหน่วยงานต้นสังกัดเป็นหลัก และมีหน่วยงานอื่นที่เกี่ยวข้อง ได้แก่ สำนักงานเลขาธิการสภาการศึกษา และหน่วยงานในสายบังคับบัญชาระดับต่าง ๆ ที่เกี่ยวข้อง โดยมีทั้งในรูปแบบออนไลน์ ออนไลน์ หนังสือนิวส์ และมีการศึกษาค้นคว้าด้วยตนเองจากเว็บไซต์ของส่วนราชการที่เกี่ยวข้อง เช่น กระทรวงศึกษาธิการ สำนักงานเลขาธิการสภาการศึกษา จากข้อมูลพบว่า แต่ละหน่วยงานมีรูปแบบการรับทราบภารกิจฯ และการรับและส่งมอบนโยบายที่หลากหลายตามบริบทแวดล้อมของแต่ละหน่วยงาน ทำให้การรับทราบภารกิจฯ ของบุคลากรทุกระดับมีความไม่ทั่วถึง และไม่ครอบคลุมในทุกหน่วยงาน ในส่วนของการดำเนินงานตามยุทธศาสตร์ต่าง ๆ ของแผนการศึกษาแห่งชาติ พบว่า แต่ละหน่วยงานมีการดำเนินงานครอบคลุมทั้ง 6 ยุทธศาสตร์ แต่จะมีจุดเน้นในยุทธศาสตร์ที่แตกต่างกันตามภารกิจและบริบทของหน่วยงาน

นอกจากนี้ ในการกำกับติดตามผลการดำเนินงานของหน่วยงานที่เกี่ยวข้อง พบว่า โดยภาพรวมยังขาดการกำกับติดตามอย่างเป็นระบบ ทั้งนี้เพราะหน่วยงานแต่ละสังกัดต่างก็มีระบบฐานข้อมูลของตนเอง แยกตามต้นสังกัด แต่ไม่สามารถเชื่อมโยงไปสู่ระบบฐานข้อมูลส่วนกลาง ซึ่งเป็นฐานข้อมูลระดับประเทศได้ และยังขาดการให้ข้อมูลเกี่ยวกับจุดเน้นของการดำเนินงานตามแผนการศึกษาแห่งชาติในแต่ละระยะว่าควรทำอะไร

จากสภาพการดำเนินงานตามแผนการศึกษาแห่งชาติดังกล่าว ทำให้สะท้อนถึงสาเหตุสำคัญที่ทำให้เกิดสภาพการดำเนินงานในลักษณะนี้ ซึ่งเกิดจากการสื่อสาร/การประชาสัมพันธ์เพื่อสร้างความรู้ความเข้าใจเกี่ยวกับแผนการศึกษาแห่งชาติ ของสำนักงานเลขาธิการสภาการศึกษา และหน่วยงานระดับนโยบายต่าง ๆ ไปยังหน่วยงานส่วนภูมิภาคและสถานศึกษา รวมถึงหน่วยงานในระดับท้องถิ่นที่ยังดำเนินการได้ไม่เต็มประสิทธิภาพ ขาดรายละเอียดเชิงลึกถึงแนวทางการนำไปใช้ปฏิบัติ ซึ่งข้อสังเกตนี้คณะผู้วิจัยได้ข้อมูลมาจากการลงภาคสนามที่กลุ่มผู้ให้ข้อมูลมักสะท้อนว่า “มีความรู้ความเข้าใจเกี่ยวกับแผนการศึกษาแห่งชาติในภาพรวมเชิงหลักการ แต่ขาดความเข้าใจในสาระสำคัญของประเด็นต่าง ๆ รวมถึงแนวทางและความสำคัญของการนำแผนฯ ไปใช้ในการปฏิบัติ” สภาพที่ปรากฏดังกล่าวเป็นปัจจัยสำคัญปัจจัยหนึ่งซึ่งส่งผลให้การดำเนินการตามแผนการศึกษาแห่งชาติในระยะแรกของแผนฯ ยังประสบความสำเร็จไม่เป็นไปตามที่คาดหวัง จากสภาพดังกล่าว คณะผู้วิจัยจึงมีข้อเสนอแนะดังนี้

(1) สำนักงานเลขาธิการสภาการศึกษา ควรขับเคลื่อนนโยบายยุทธศาสตร์และแนวทางการดำเนินงานเป็นระยะ ๆ อย่างต่อเนื่อง โดยใช้วิธีการที่หลากหลาย และพยายามเน้นการประชาสัมพันธ์ให้สามารถเข้าถึงหน่วยงานส่วนภูมิภาค สถานศึกษา และหน่วยงานในระดับท้องถิ่น เพื่อช่วยสร้างการรับรู้ ความตระหนัก และความรู้ความเข้าใจเกี่ยวกับแผนการศึกษาแห่งชาติในเชิงลึก และการดำเนินงานตามแผนฯ ที่มีรายละเอียดและเป็นรูปธรรม รวมทั้งช่วยกระตุ้นให้เกิดการดำเนินงานตามแผนฯ ในหน่วยงานดังกล่าวอย่างถูกต้องและเหมาะสม ในกรณีที่หน่วยงานที่เกี่ยวข้องเป็นหน่วยงานอื่นนอกเหนือจากกระทรวงศึกษาธิการ การสื่อสารทำความเข้าใจไปยังหน่วยงานดังกล่าวโดยสำนักงานเลขาธิการสภาการศึกษาเอง อาจทำได้ลำบาก สำนักงานเลขาธิการสภาการศึกษา จึงควรมีการประสาน ทำความเข้าใจกับหน่วยงานในระดับนโยบายของหน่วยงานต่าง ๆ ก่อน เพื่อให้เกิดความร่วมมือ

(2) สำนักงานเลขาธิการสภาการศึกษา ควรมีการขับเคลื่อนการดำเนินงานตามแผนการศึกษาแห่งชาติโดยการกำกับติดตามการดำเนินงานตามแผนฯ ของหน่วยงานที่เกี่ยวข้องในทุกระดับเป็นระยะ เช่น ทุกหนึ่งปี หรือตามระยะเวลาที่เห็นว่าเหมาะสม ผ่านการให้ข้อมูลป้อนกลับเกี่ยวกับการดำเนินงานตามแผนฯ หรือตัวชี้วัดเป้าหมายของแผนฯ ที่เกี่ยวข้องกับการดำเนินการของแต่ละหน่วยงาน เพื่อให้หน่วยงานที่เกี่ยวข้องใช้เป็นแนวทางในการวางแผน พัฒนาการดำเนินงานตามแผนการศึกษาแห่งชาติต่อไป นอกจากนี้การกำกับติดตามยังเป็นวิธีการหนึ่งซึ่งช่วยสร้างความรู้

ความเข้าใจที่ถูกต้อง และสร้างความตระหนักให้แก่บุคลากรในหน่วยงานต่าง ๆ ซึ่งล้วนเป็นปัจจัยเชิงบวกที่จะช่วยผลักดันให้การดำเนินการตามแผนการศึกษาแห่งชาติประสบความสำเร็จได้ตามที่คาดหวัง

(3) นอกจากการรายงานข้อมูลป้อนกลับแก่หน่วยงานที่เกี่ยวข้องแล้ว สำนักงานเลขาธิการสภาการศึกษา ควรนำเสนอ/ประชาสัมพันธ์ผลการดำเนินงานตามยุทธศาสตร์ของแผนการศึกษาแห่งชาติ หรือตัวชี้วัดเป้าหมายของแผนฯ ต่อประชาชนทั่วไปเป็นวงกว้าง โดยจัดทำเป็นสื่อหรือเอกสารที่มีเนื้อหาที่เหมาะสมและสามารถเข้าใจได้ง่าย เพื่อให้ประชาชนทั่วไปมีความรู้ความเข้าใจ และตระหนักถึงความสำคัญของแผนการศึกษาแห่งชาติ การดำเนินการส่วนนี้หากทำได้อย่างต่อเนื่อง จะช่วยให้เกิดการมีส่วนร่วมจากภาคประชาชน ซึ่งเป็นปัจจัยหนึ่งที่จะช่วยผลักดันให้การดำเนินการตามแผนการศึกษาแห่งชาติสามารถบรรลุเป้าหมายตามที่คาดหวังได้

จากผลการศึกษาที่พบว่า ผู้เกี่ยวข้องในหน่วยงานหลายภาคส่วนมีความคิดเห็นที่คล้ายกันว่า แผนการศึกษาแห่งชาติฉบับนี้มีระยะเวลาถึง 20 ปี จึงทำให้การเขียนแผนมีความเป็นนามธรรมค่อนข้างสูง เพื่อให้มีความยืดหยุ่นและปรับเปลี่ยนภายใต้สถานการณ์ที่มีความไม่แน่นอนได้ อย่างไรก็ตามสภาพดังกล่าวอาจมีผลเชิงลบต่อการนำแผนการศึกษาแห่งชาติไปสู่การปฏิบัติ เพราะหน่วยงานที่รับผิดชอบจำเป็นจะต้องตีความข้อความในแผนการศึกษาแห่งชาติเพื่อนำไปกำหนดเป็นแผนพัฒนาคุณภาพการศึกษา และแผนปฏิบัติการประจำปี ซึ่งสุ่มเสี่ยงที่จะเกิดความเข้าใจที่คลาดเคลื่อน ข้อสังเกตนี้เป็นปัญหาที่คณะผู้วิจัยพบจริงจากการลงภาคสนามเพื่อเก็บรวบรวมข้อมูลจากผู้ให้ข้อมูลของหน่วยงานต่าง ๆ ซึ่งเป็นปัจจัยหนึ่งที่ทำให้การดำเนินการตามแผนฯ ของหน่วยงานไม่เป็นไปตามที่คาดหวัง ทั้งนี้ จะเห็นได้จากการพิจารณาในช่วงปี 2562-2565 ที่ผ่านมา ได้เกิดสถานการณ์ที่ไม่ได้คาดการณ์ไว้ล่วงหน้าหลายประการ คือ สถานการณ์การแพร่ระบาดของโรคติดเชื้อไวรัสโคโรนา 2019 (COVID-19) ซึ่งส่งผลต่อวิธีการจัดการศึกษาในทุกระดับ และรูปแบบการทำงานของคนทำงานแต่ละอาชีพ ทำให้มีการปลดกำลังแรงงานในแต่ละภาคส่วน ประกอบกับเกิดสถานการณ์การเปลี่ยนแปลงโครงสร้างประชากรในเรื่องอัตราการเกิดของประชากรวัยเด็กลดลง การเพิ่มขึ้นของผู้สูงอายุ และการออกกลางคันของประชากรวัยเรียน จากสภาพดังกล่าวคณะผู้วิจัยจึงมีข้อเสนอแนะดังนี้

(4) สำนักงานเลขาธิการสภาการศึกษา ควรมีการวิเคราะห์สถานการณ์ของประเทศและของโลกที่มีผลต่อการจัดการศึกษาในอนาคตเป็นระยะ เช่น ทุกหนึ่งปี หรือตามระยะเวลาที่เห็นว่าเหมาะสม แล้วจัดทำกรอบหรือแนวทางการดำเนินการตามแผนการศึกษาแห่งชาติให้กับหน่วยงานในแต่ละภาคส่วน ทั้งนี้สำนักงานเลขาธิการสภาการศึกษา อาจดำเนินการโดยร่วมมือกับหน่วยงานระดับนโยบายที่เกี่ยวข้อง เพื่อเป็นการควบคุมทิศทางในการดำเนินการตามแผนฯ ของหน่วยงานต่าง ๆ และสร้างความรู้ความเข้าใจ สร้างความตระหนักในความสำคัญของแผนฯ ได้ทางหนึ่ง และอีกทางหนึ่งเป็นการเพิ่มการมีส่วนร่วมและความรับผิดชอบของหน่วยงานนั้น ๆ ในการนำแผนฯ ไปปฏิบัติ และร่วมประเมินผลการดำเนินงานตามแผนฯ นอกจากนี้ยังเป็นการกำหนดบทบาทที่ชัดเจนของ

หน่วยงานในการดำเนินการตามแผนการศึกษาแห่งชาติ ซึ่งเป็นปัจจัยที่จะช่วยกระตุ้นให้หน่วยงานที่เกี่ยวข้องในทุกระดับสามารถดำเนินการตามแผนฯ ได้อย่างมีประสิทธิภาพ การดำเนินการในส่วนนี้สามารถทำไปพร้อมกันกับการกำกับติดตามที่กล่าวไว้ในข้อ (2)

3.2 ข้อเสนอแนะในการปรับปรุงตัวชี้วัดตามเป้าหมายของแผนการศึกษาแห่งชาติ

ตัวชี้วัดตามเป้าหมายของแผนการศึกษาแห่งชาติมีทั้งหมด 53 ตัวชี้วัด โดยได้ถูกนิยามไว้ในเอกสารการจัดทำรายละเอียดตัวชี้วัดตามเป้าหมายของแผนการศึกษาแห่งชาติ พ.ศ. 2560-2579 ซึ่งส่วนใหญ่มีการนิยามที่เป็นปรนัยและไม่ได้มีปัญหาในการตีความเพื่อเก็บรวบรวมข้อมูล แต่มีบางส่วนที่มีความคลุมเครือ ไม่ชัดเจน หรือมีการนิยามที่คลาดเคลื่อนไปจากเป้าประสงค์ที่ต้องการจริง ๆ ของแผนการศึกษาแห่งชาติ ได้แก่ **ตัวชี้วัด 3.7** ร้อยละของผู้เรียนทุกระดับการศึกษามีพฤติกรรมที่แสดงออกถึงความตระหนักในความสำคัญของการดำรงชีวิตที่เป็นมิตรกับสิ่งแวดล้อม ความมีคุณธรรม จริยธรรม และการประยุกต์ใช้หลักปรัชญาของเศรษฐกิจพอเพียงในการดำเนินชีวิตเพิ่มขึ้น (ประกอบด้วยตัวชี้วัดย่อย 3 ตัว) จะเห็นว่าตัวชี้วัดดังกล่าวมีธรรมชาติที่เป็นตัวแปรแฝง และต้องมีวิธีการเฉพาะที่จะวัดค่าของตัวแปรดังกล่าว แต่เมื่อพิจารณานิยามเชิงปฏิบัติการที่อยู่ในเอกสารการจัดทำรายละเอียดดังกล่าว พบว่า เป็นเพียงการนับจำนวนนักเรียนที่เข้าร่วมกิจกรรมที่เกี่ยวข้องซึ่งไม่สามารถใช้สะท้อนส่วนใดส่วนหนึ่งของคุณลักษณะตามตัวชี้วัด 3.7 ได้ การให้หน่วยงานภายในสังกัดต่าง ๆ เก็บรวบรวมข้อมูลดังกล่าวนอกจากจะไม่สามารถใช้ในการประเมินได้แล้ว ยังเป็นการใช้ทรัพยากรต่าง ๆ โดยไม่จำเป็น จากสภาพดังกล่าวผู้วิจัยจึงมีข้อเสนอแนะดังนี้

(1) ในกรณีที่สำนักงานเลขาธิการสภาการศึกษา หรือหน่วยงานที่เกี่ยวข้องมีความจำเป็นและต้องการข้อมูลของตัวชี้วัดดังกล่าวที่ถูกต้อง ควรมีการทบทวนการให้นิยามเชิงปฏิบัติการของตัวชี้วัด 3.7 ทั้ง 3 ด้านใหม่ และมีเครื่องมือกลางที่ได้รับการตรวจสอบคุณภาพแล้ว ให้สถานศึกษาใช้สำหรับเก็บรวบรวมข้อมูลของตัวชี้วัดทั้ง 3 ตัว ทั้งนี้เพื่อให้สามารถใช้ประโยชน์จากข้อมูลที่เก็บรวบรวมมาได้อย่างแท้จริง

(2) ในกรณีที่วิเคราะห์แล้วว่าไม่ได้มีความจำเป็นจริง ๆ ในการใช้สารสนเทศของตัวชี้วัดดังกล่าว สำนักงานเลขาธิการสภาการศึกษา อาจพิจารณาทบทวนนำตัวชี้วัดดังกล่าวออกจากตัวชี้วัดตามเป้าหมายของแผนการศึกษาแห่งชาติ

อีกส่วนหนึ่งคือ **ตัวชี้วัด 3.13** ร้อยละของสถานศึกษาที่มีการจัดการเรียนการสอน/กิจกรรมเพื่อเสริมสร้างความเป็นพลเมือง (civic education) เพิ่มขึ้น จะเห็นว่า ตัวชี้วัดนี้นับเพียงร้อยละของสถานศึกษาที่จัดการเรียนการสอนเพื่อเสริมสร้างความเป็นพลเมือง ซึ่งสะท้อนได้แต่เพียงปริมาณของการจัดการเรียนการสอนดังกล่าว แต่ไม่สามารถสะท้อนคุณภาพหรือระดับความเป็นพลเมืองของนักเรียนได้อย่างแท้จริง นอกจากนี้ปัจจุบันแนวคิดเรื่องการศึกษาเพื่อเสริมสร้างพลเมือง (civic education) กำหนดไว้ในหลักสูตรแกนกลางการศึกษาขั้นพื้นฐาน พุทธศักราช 2551

ในส่วนของวิสัยทัศน์และเป้าหมาย ส่วนการดำเนินการมีการกำหนดชัดทั้งที่เป็นการเรียนในกลุ่มสาระสังคมศึกษา การบูรณาการในกลุ่มสาระอื่น ๆ การพัฒนาผ่านกิจกรรมนักเรียน ซึ่งหลักสูตรเป็นกรอบสำหรับการจัดการศึกษาของสถานศึกษาทุกแห่ง และพัฒนาผู้เรียนทุกคนอยู่แล้ว จากสภาพดังกล่าวตัวชี้วัดนี้จึงสามารถบรรลุเกณฑ์เป้าหมายได้อยู่แล้ว นอกจากนี้ตัวชี้วัดนี้วัดได้เพียงปริมาณของการจัดการเรียนการสอนที่เสริมสร้างความเป็นพลเมือง แต่ไม่สามารถวัดคุณภาพหรือระดับความเป็นพลเมืองของนักเรียน ซึ่งในความเป็นจริงสถานศึกษาที่แตกต่างกันย่อมมีลักษณะการจัดการเรียนรู้เพื่อเสริมสร้างความเป็นพลเมืองที่ต่างกัน ซึ่งส่งผลให้ผลลัพธ์ที่เกิดขึ้นคือระดับความเป็นพลเมืองของนักเรียนในแต่ละโรงเรียนมีความแตกต่างกันไปด้วย จากสภาพดังกล่าวผู้วิจัยจึงมีข้อเสนอแนะดังนี้

(3) สำนักงานเลขาธิการสภาการศึกษา ควรพิจารณาปรับตัวชี้วัด 3.13 ใหม่ โดยปรับเปลี่ยนมิติของการวัดจากเดิมที่เป็นการวัดในเชิงปริมาณของกระบวนการจัดการเรียนการสอน ให้เป็นการวัดในเชิงผลลัพธ์ที่เกิดขึ้นกับนักเรียนในด้านระดับความเป็นพลเมืองของนักเรียน ทั้งนี้ระดับความเป็นพลเมืองดังกล่าวมีลักษณะเป็นตัวแปรแฝงเช่นเดียวกับตัวชี้วัด 3.7 สำนักงานเลขาธิการสภาการศึกษา จึงควรมีการกำหนดนิยามเชิงปฏิบัติการ รวมทั้งควรมีเครื่องมือกลางที่ได้รับการตรวจสอบคุณภาพแล้ว ให้กับสถานศึกษาเพื่อใช้สำหรับเก็บรวบรวมข้อมูลของระดับความเป็นพลเมืองของนักเรียนดังกล่าว

นอกจากนี้ยังมีอีกตัวชี้วัดหนึ่ง คือ **ตัวชี้วัด 4.1** มีการปรับปรุงโครงสร้างการบริหารงานของกระทรวงศึกษาธิการ ตัวชี้วัดนี้มีการให้รายละเอียดไว้ว่า “มีการปรับปรุงโครงสร้างและระบบบริหารราชการส่วนกลาง ส่วนภูมิภาค และสถานศึกษาให้มีเอกภาพ สอดคล้องกับบริบทของพื้นที่และการบริหารจัดการตามหลักธรรมาภิบาล โดยมีการประกาศใช้กฎหมายที่เกี่ยวข้องและมีการดำเนินการตามกฎหมาย” จะเห็นว่า รายละเอียดของตัวชี้วัดดังกล่าวค่อนข้างกว้าง และขาดทิศทาง นอกจากนี้เกณฑ์เป้าหมายคือ “มี” ซึ่งหมายความว่า ขอให้มีการปรับโครงสร้างการบริหารงานเพียงอย่างเดียวก็ถือว่าบรรลุเกณฑ์เป้าหมายแล้ว โดยที่การปรับปรุงดังกล่าวอาจไม่ได้ทำให้เกิดผลลัพธ์ที่คาดหวังตามแผนการศึกษาแห่งชาติ นอกจากนี้ยังมีตัวชี้วัดอีกหลายตัวที่มีลักษณะเดียวกันได้แก่ ตัวชี้วัด 4.2, 4.3, 4.5, 4.6, 4.7, 4.8 และ 4.9 จากสภาพดังกล่าวผู้วิจัยจึงมีข้อเสนอแนะดังนี้

(4) สำนักงานเลขาธิการสภาการศึกษา ควรมีการวิเคราะห์สภาวะการณ์ในปัจจุบัน ศึกษากฎหมายที่เกี่ยวข้องกับการบริหารงานของกระทรวงศึกษาธิการที่มีอยู่ในปัจจุบัน รวมทั้งวิเคราะห์ผลลัพธ์จากการปรับปรุงโครงสร้างการบริหารงานของกระทรวงศึกษาธิการ แล้วนำผลการศึกษาที่ได้นี้มาพัฒนาเป็นข้อเสนอแนะสำหรับการปรับปรุงโครงสร้างการบริหารงานของกระทรวงศึกษาธิการ เพื่อเสนอต่อกระทรวงศึกษาธิการ ซึ่งจะทำให้การดำเนินงานตามแผนการศึกษาแห่งชาติในด้านนี้มีแนวทางที่ชัดเจนและสามารถสร้างผลกระทบเชิงบวกที่หวังผลได้มากกว่าการกำหนดตัวชี้วัดกว้าง ๆ แบบเดิม

(5) การสร้างข้อเสนอแนะการปรับโครงสร้างการบริหารงานในข้อ (4) สำนักงานเลขาธิการสภาการศึกษา ควรมีการประสานไปยังหน่วยงานระดับนโยบายของกระทรวงศึกษาธิการเพื่อให้เข้ามาร่วมแลกเปลี่ยนความคิดเห็น หรือเข้ามามีส่วนร่วมในการศึกษาและพัฒนาข้อเสนอแนะดังกล่าว

3.3 ข้อเสนอแนะในการปรับปรุงตัวชี้วัดตามเป้าหมายของแผนการศึกษาแห่งชาติจากที่ยึดตัวชี้วัดแบบ KPIs เป็นหลักให้เป็นตัวชี้วัดแบบ OKRs เป็นหลัก

จากสภาพที่กล่าวถึงในข้อเสนอแนะ 3.2 ที่ตัวชี้วัดหลายตัวไม่สามารถสะท้อนคุณภาพของการดำเนินงานตามแผนการศึกษาแห่งชาติ สาเหตุหลักคือการกำหนดตัวชี้วัดตามเป้าหมายของแผนการศึกษาแห่งชาติในครั้งนี้นี้ยึดตัวชี้วัดแบบ KPIs เป็นหลัก และเกือบทั้งหมดเป็นการวัดในเชิงปริมาณที่เป็นการวัดจำนวนหรือปริมาณในการดำเนินงานต่าง ๆ ตามจำนวนหน่วยหรือครั้งที่ดำเนินงาน ประกอบด้วย ตัวชี้วัดด้านการเข้าถึงโอกาสทางการศึกษา ได้แก่ ตัวชี้วัด 1.6, 1.7, 1.8 และ 1.9 ตัวชี้วัดด้านคุณภาพการศึกษา ได้แก่ ตัวชี้วัด 3.7.1, 3.7.2, 3.7.3 และ 3.13 และ ตัวชี้วัดด้านประสิทธิภาพ ได้แก่ ตัวชี้วัด 4.1, 4.2, 4.3, 4.4, 4.5, 4.6, 4.7, 4.8, 4.9, 4.14, 4.15 และ 4.16 ผลการศึกษาจากงานวิจัยที่เกี่ยวข้องพบว่า พนักงานหรือบุคลากรที่อยู่ในองค์กรที่มีการกำหนดตัวชี้วัดแบบ KPIs มากกว่าร้อยละ 95 ไม่มีความเข้าใจและตระหนักในกลยุทธ์ขององค์กร ผลการวิจัยนี้สอดคล้องกับผลการติดตามสภาพการดำเนินงานตามแผนการศึกษาแห่งชาติที่คณะผู้วิจัยได้ทำการศึกษา และผลการประเมินผลผลิต ผลลัพธ์ และผลกระทบจากการดำเนินงานตามแผนการศึกษาแห่งชาติว่า ผลการดำเนินงานตามตัวชี้วัดดังกล่าวไม่ได้ก่อให้เกิดผลลัพธ์หรือผลกระทบที่จะขับเคลื่อนการจัดการศึกษาของประเทศให้เกิดการเปลี่ยนแปลงและบรรลุผลที่คาดหวังของแผนการศึกษาแห่งชาติได้เลย

สภาพที่กล่าวถึงข้างต้นจึงเป็นปัจจัยเชิงลบตัวหนึ่งที่ทำให้การดำเนินงานตามแผนการศึกษาแห่งชาติไม่ประสบผลสำเร็จตามที่มุ่งหวังได้ในระยะแรก ผู้วิจัยจึงมีข้อเสนอแนะดังนี้

สำนักงานเลขาธิการสภาการศึกษา ควรพิจารณาปรับเปลี่ยนตัวชี้วัดดังกล่าวไปใช้ตัวชี้วัดแบบ OKRs สำหรับการดำเนินงานตามแผนการศึกษาแห่งชาติในระยะต่อไป สารสนเทศที่ได้จากตัวชี้วัดแบบ OKRs น่าจะให้คำตอบทั้งในเชิงการตัดสินใจ และในเชิงการให้ข้อมูลป้อนกลับที่เป็นประโยชน์แก่หน่วยงานในระดับต่าง ๆ สำหรับการปรับปรุงหรือพัฒนาการดำเนินงานตามแผนการศึกษาแห่งชาติในระยะต่อไป

3.4 ข้อเสนอแนะในการทบทวนตัวชี้วัดที่อิงผลการประกันคุณภาพภายนอก

จากผลการวิเคราะห์ตัวชี้วัดด้านคุณภาพการศึกษาพบว่าคะแนนเฉลี่ย O-NET และผลการสอบ PISA อยู่ในระดับที่ต่ำมาก ซึ่งสะท้อนปัญหาผลลัพธ์ของการจัดการศึกษาโดยตรง อย่างไรก็ตาม เมื่อพิจารณาผลการประเมินคุณภาพภายนอกของสถานศึกษาที่เปิดสอนระดับการศึกษาขั้นพื้นฐาน พบว่ามีสถานศึกษาจำนวนมากกว่าร้อยละ 95 ที่ได้ผลการประเมินในด้านมาตรฐานด้านคุณภาพ ผู้เรียน กระบวนการบริหารจัดการ และการจัดประสบการณ์การเรียนรู้ที่เน้นผู้เรียนเป็นสำคัญอยู่ในระดับดีขึ้นไป จากสภาพดังกล่าวจะเห็นว่า มีความไม่สอดคล้องกันใน 2 มิติ มิติแรกเป็นความไม่สอดคล้องกันระหว่างตัวชี้วัดที่ได้จากคะแนนสอบ O-NET และ PISA กับตัวชี้วัดที่ได้จากผลการประเมินคุณภาพภายนอกโดย สมศ. และมิติที่สองเป็นความไม่สอดคล้องกันระหว่างผลการประเมินกระบวนการบริหารจัดการของสถานศึกษาที่ได้จาก สมศ. กับผลลัพธ์ที่เกิดขึ้นกับผู้เรียนที่ได้จากคะแนนสอบ O-NET และ PISA อย่างไรก็ตามตัวชี้วัดที่คำนวณจากคะแนนสอบ O-NET และ PISA เป็นตัวชี้วัดที่มีความเป็นปรนัยมากกว่าผลการประเมินคุณภาพภายนอก สภาพดังกล่าวผู้วิจัยจึงมีข้อเสนอแนะดังนี้

(1) สำนักงานเลขาธิการสภาการศึกษา ควรประสานหรือให้ข้อมูลป้อนกลับแก่ สมศ. เพื่อให้มีการทบทวนเกณฑ์การประเมินคุณภาพภายนอกทั้งในด้านคุณภาพของผู้เรียน และการบริหารจัดการของสถานศึกษา เพื่อให้ผลการประเมินที่ได้จากตัวชี้วัดดังกล่าวมีความแปรปรวนเพียงพอที่จะใช้จำแนกหรือจัดกลุ่มสถานศึกษาตามคุณภาพของการบริหารจัดการได้อย่างเหมาะสมมากขึ้น และช่วยให้หน่วยงานระดับนโยบาย และหน่วยงานส่วนภูมิภาค รวมทั้งสถานศึกษา มีสารสนเทศที่จะนำไปใช้ประกอบการออกแบบแนวทางเพื่อพัฒนาการบริหารจัดการของสถานศึกษาที่จะช่วยยกระดับผลลัพธ์ของการจัดการศึกษาได้อย่างเหมาะสมมากขึ้น

(2) สำนักงานเลขาธิการสภาการศึกษา อาจพิจารณากำหนดตัวชี้วัดอื่นที่จะใช้สะท้อนคุณภาพโดยเฉพาะในด้านการบริหารจัดการของสถานศึกษา นอกเหนือจากการใช้ผลการประเมินคุณภาพภายนอก

บทที่ 8

สรุปผลการติดตามและประเมินผล อภิปรายผล และข้อเสนอแนะ

การติดตามและประเมินผลการจัดการศึกษาตามแผนการศึกษาแห่งชาติ พ.ศ. 2560-2579 ในระยะ 5 ปีแรกของแผน (พ.ศ. 2560-2564) ในครั้งนี้ เป็นการศึกษาโดยใช้แนวคิดการประเมินที่อิงตามวัตถุประสงค์ (goal-based evaluation) มีวัตถุประสงค์ดังนี้ 1) เพื่อติดตามสภาพการดำเนินงานตามแผนการศึกษาแห่งชาติ พ.ศ. 2560-2579 ในระยะ 5 ปีแรกของแผน (พ.ศ. 2560-2564) 2) เพื่อประเมินผลผลิต ผลลัพธ์ และผลกระทบที่เกิดขึ้นจากการจัดการศึกษาตามวัตถุประสงค์ เป้าหมาย และตัวชี้วัดของแผนการศึกษาแห่งชาติ พ.ศ. 2560-2579 ในระยะ 5 ปีแรกของแผน (พ.ศ. 2560-2564) 3) เพื่อวิเคราะห์ปัจจัยความสำเร็จ และปัจจัยที่เป็นอุปสรรคของการจัดการศึกษาตามแผนการศึกษาแห่งชาติ พ.ศ. 2560-2579 ในระยะ 5 ปีแรกของแผน (พ.ศ. 2560-2564) และ 4) เพื่อจัดทำข้อเสนอแนะในการดำเนินงานและการจัดการศึกษาตามแผนการศึกษาแห่งชาติ พ.ศ. 2560-2579 ในระยะต่อไป

วิธีการดำเนินการวิจัยแบ่งออกเป็น 2 ระยะ **ระยะที่ 1** การติดตามสภาพการดำเนินงาน การประเมินผลผลิต ผลลัพธ์ และผลกระทบที่เกิดขึ้นจากการจัดการศึกษาตามวัตถุประสงค์ เป้าหมาย และตัวชี้วัด ตลอดจนการวิเคราะห์ปัจจัยความสำเร็จ และปัจจัยที่เป็นอุปสรรคของการจัดการศึกษาตามแผนการศึกษาแห่งชาติ พ.ศ. 2560-2579 ในระยะ 5 ปีแรกของแผน (พ.ศ. 2560-2564) เป็นดำเนินการวิจัยเพื่อตอบวัตถุประสงค์การวิจัยข้อ 1-3 ประกอบด้วย การดำเนินการ 3 ตอนดังนี้

ตอนที่ 1 การติดตามสภาพการดำเนินงานตามแผนการศึกษาแห่งชาติ พ.ศ.2560-2579 ในระยะ 5 ปีแรกของแผน (พ.ศ.2560-2564) เก็บข้อมูลทั้งเชิงปริมาณและเชิงคุณภาพ มีแหล่งข้อมูลคือ แหล่งข้อมูลบุคคล โดยเป็นผู้เกี่ยวข้องหรือผู้แทนในหน่วยงานที่เกี่ยวข้องในการจัดการศึกษาขั้นพื้นฐาน การจัดการศึกษาประเภทอาชีวศึกษา และการจัดการศึกษาระดับอุดมศึกษา โดยแบ่งเป็นหน่วยงานส่วนกลางจำนวน 12 หน่วยงาน ส่วนภูมิภาคจำนวน 72 หน่วยงาน และหน่วยงานระดับสถานศึกษาจำนวน 97 หน่วยงาน ประกอบด้วย สถานศึกษาขั้นพื้นฐาน (รวมทั้ง ศูนย์ กศน.) จำนวน 65 แห่ง สถานศึกษาประเภทอาชีวศึกษา จำนวน 20 แห่ง และสถานศึกษาระดับอุดมศึกษา จำนวน 12 แห่ง รวมหน่วยงานทั้งหมดในทุกระดับ 181 หน่วยงาน กลุ่มผู้ให้ข้อมูล ประกอบด้วย ผู้บริหารหรือผู้แทนหน่วยงาน ครูอาจารย์และบุคลากรที่เกี่ยวข้อง รวมทั้งนักเรียน นิสิตนักศึกษา

จำนวนรวมทั้งหมด 348 กลุ่มผู้ให้ข้อมูล ครอบคลุมพื้นที่ในเขตกรุงเทพมหานคร และใน 5 ภูมิภาค ได้แก่ 1) ภาคเหนือ ได้แก่ จังหวัดเชียงราย และพะเยา 2) ภาคตะวันออกเฉียงเหนือ ได้แก่ จังหวัดอุบลราชธานี และอำนาจเจริญ 3) ภาคกลาง ได้แก่ จังหวัดสระบุรี และลพบุรี 4) ภาคใต้ ได้แก่ จังหวัดนครศรีธรรมราช และภูเก็ต และ 5) ภาคตะวันออก ได้แก่ จังหวัดสระแก้ว และชลบุรี นอกจากนี้มีจังหวัดตัวอย่างที่เป็นพื้นที่นวัตกรรมการศึกษา (education sandbox) จำนวน 2 จังหวัด ได้แก่ จังหวัดกาญจนบุรี และศรีสะเกษ ในภาคกลางและภาคตะวันออกเฉียงเหนือ ตามลำดับ

เครื่องมือวิจัยที่ใช้ในการเก็บรวบรวมข้อมูล ประกอบด้วย 1) แบบสอบถาม ใช้สำหรับเก็บรวบรวมข้อมูลเกี่ยวกับการดำเนินงานตามแผนการศึกษาแห่งชาติในยุทธศาสตร์ต่าง ๆ ที่สอดคล้องกับบทบาทหน้าที่ของหน่วยงานตามที่แผนการศึกษาแห่งชาติได้ระบุไว้ 2) แบบสัมภาษณ์ ใช้สำหรับเก็บรวบรวมข้อมูลเกี่ยวกับสภาพการดำเนินงานของหน่วยงาน ปัจจัยความสำเร็จ และปัจจัยที่เป็นอุปสรรคของการจัดการศึกษาตามแผนการศึกษาแห่งชาติ และข้อเสนอแนะต่าง ๆ ที่เกี่ยวข้องกับการดำเนินงานตามแผนการศึกษาแห่งชาติ 3) แบบบันทึกข้อมูล ใช้สำหรับบันทึกผลการสัมภาษณ์ของผู้ให้ข้อมูลในหน่วยงานต่าง ๆ เครื่องมือดังกล่าว มีการตรวจสอบความตรงเชิงเนื้อหา ซึ่งเป็นการพิจารณาความถูกต้องและครอบคลุมของข้อคำถามในแบบสอบถาม รวมถึงความเหมาะสมของข้อคำถามในแบบสัมภาษณ์ และแบบบันทึกข้อมูล โดยที่ปรึกษาโครงการวิจัยและคณะผู้วิจัย ผลพบว่า เครื่องมือดังกล่าวมีความตรงเชิงเนื้อหาและเหมาะสมสำหรับนำไปใช้ในการเก็บรวบรวมข้อมูล การเก็บรวบรวมข้อมูลใช้การสำรวจด้วยแบบสอบถาม และการสัมภาษณ์ทั้งทางออนไลน์และการลงพื้นที่ด้วยตนเอง การวิเคราะห์ข้อมูลดำเนินการโดยใช้สถิติเชิงบรรยาย และการวิเคราะห์เนื้อหา

ตอนที่ 2 การประเมินผลผลิต ผลลัพธ์ และผลกระทบที่เกิดขึ้นจากการจัดการศึกษาตามวัตถุประสงค์ เป้าหมาย และตัวชี้วัดของแผนการศึกษาแห่งชาติ พ.ศ. 2560-2579 ในระยะ 5 ปีแรกของแผน (พ.ศ. 2560-2564) เป็นการวิจัยเชิงปริมาณ ภายใต้การใช้แนวคิดการประเมินที่อิงตามวัตถุประสงค์ (goal-based evaluation) โดยใช้ข้อมูลตัวชี้วัดตามเป้าหมายของแผนการศึกษาแห่งชาติ พ.ศ. 2560-2579 จำแนกเป็น 5 ด้าน โดยมีจำนวน 53 ตัวชี้วัดใหญ่ ทั้งนี้ตัวชี้วัดบางรายการเป็นตัวชี้วัดที่จำแนกออกได้เป็นตัวชี้วัดย่อย การประเมินนี้จึงมีตัวชี้วัดที่ต้องประเมินทั้งสิ้น 55 ตัวชี้วัด และครอบคลุมตัวชี้วัดในระยะเร่งด่วน (พ.ศ.2560-2561) จำนวน 5 ตัวชี้วัด แหล่งข้อมูล ประกอบด้วย 1) แหล่งฐานข้อมูลทางการศึกษาของหน่วยงานทางการศึกษาต่าง ๆ ที่เกี่ยวข้อง 2) แหล่งข้อมูลเอกสารที่เกี่ยวข้องกับผลที่เกิดขึ้นจากการจัดการศึกษาจากเว็บไซต์ของหน่วยงานต่าง ๆ การเก็บรวบรวมข้อมูลดำเนินการโดยขอความอนุเคราะห์สำนักงานเลขาธิการสภาการศึกษา ในการติดต่อประสานงานเพื่อขอข้อมูลหรือเอกสารที่จำเป็นจากแต่ละหน่วยงาน และข้อมูลอีกส่วนหนึ่ง ได้จากการเก็บเกี่ยวข้อมูลทุติยภูมิที่เกี่ยวข้องเพิ่มเติมจากเว็บไซต์ของหน่วยงานทางการศึกษา

ต่าง ๆ (web scraping) โดยคณะผู้วิจัย การวิเคราะห์ข้อมูลใช้สถิติเชิงบรรยาย การใช้ทัศนภาพ ข้อมูลที่เหมาะสมกับข้อมูล การวิเคราะห์แนวโน้ม และการวิเคราะห์เมทริกซ์สมรรถนะ

ตอนที่ 3 การวิเคราะห์ปัจจัยความสำเร็จ และปัจจัยที่เป็นอุปสรรคของการจัดการศึกษา ตามแผนการศึกษาแห่งชาติ พ.ศ. 2560-2579 ในระยะ 5 ปีแรกของแผน (พ.ศ. 2560-2564) เป็นการวิจัยที่ใช้ข้อมูลเชิงคุณภาพ โดยมีแหล่งข้อมูล เครื่องมือวิจัย และวิธีการเก็บรวบรวมข้อมูล แบบเดียวกับการวิจัยในตอนต้นที่ 1 เนื่องจากดำเนินการไปพร้อมกัน และวิเคราะห์ข้อมูลโดยใช้ การวิเคราะห์เนื้อหา

ระยะที่ 2 การจัดทำข้อเสนอแนะในการดำเนินงานและการจัดการศึกษาตามแผนการศึกษา แห่งชาติ พ.ศ. 2560-2579 ในระยะต่อไป เป็นการดำเนินการวิจัยเพื่อตอบวัตถุประสงค์การวิจัย ข้อ 4 มีขั้นตอนดำเนินการ คือ 1) สังเคราะห์ข้อค้นพบตามวัตถุประสงค์ข้อที่ 1, 2 และ 3 จาก ผลการวิจัยในระยะที่ 1 2) ยกร่างข้อเสนอแนะในการดำเนินงานและการจัดการศึกษาตามแผน การศึกษาแห่งชาติในระยะต่อไป 3) ตรวจสอบความเหมาะสมและความเป็นไปได้ของข้อเสนอแนะ ที่ยกร่างขึ้นโดยให้ผู้ทรงคุณวุฒิวิพากษ์ 4) ปรับปรุงข้อเสนอแนะที่ยกร่างขึ้นตามความคิดเห็นของ ผู้ทรงคุณวุฒิ

สรุปผลการติดตามและประเมินผล

การนำเสนอสรุปผลการติดตามและประเมินผลเพื่อตอบวัตถุประสงค์ทั้ง 4 ข้อ แบ่งออกเป็น 4 ตอน โดยมีรายละเอียดสรุปได้ดังนี้

❖ ตอนที่ 1 ผลการติดตามสภาพการดำเนินงานตามแผนการศึกษาแห่งชาติ พ.ศ. 2560-2579 ในระยะ 5 ปีแรกของแผน (พ.ศ. 2560-2564) ของหน่วยงานต่าง ๆ ที่เกี่ยวข้องในการจัดการศึกษา

ในการติดตามสภาพการดำเนินงานตามแผนการศึกษาแห่งชาติของหน่วยงานที่เกี่ยวข้อง ในการจัดการศึกษา ซึ่งมีการศึกษาสภาพการดำเนินงานทั้งจากข้อมูลเชิงปริมาณ และข้อมูลเชิงคุณภาพ สำหรับการศึกษจากข้อมูลเชิงปริมาณ โดยการสำรวจด้วยแบบสอบถามจากหน่วยงานทั้งส่วนกลาง ส่วนภูมิภาค และระดับสถานศึกษาในภารกิจต่าง ๆ ที่หน่วยงานได้ดำเนินงานจัดการศึกษาตาม แผนการศึกษาแห่งชาติ 6 ด้าน ได้แก่ 1) การกำหนดนโยบาย แนวคิดและหลักการของการจัดการ การศึกษาตามแผนฯ 2) การถอดแนวคิดจากหลักการของแผนฯ ไปสู่การปฏิบัติ 3) การจัดทำ เอกสาร และแนวคิดในการปฏิบัติเผยแพร่แก่ผู้เกี่ยวข้องในหน่วยงาน 4) การนำแนวปฏิบัติที่กำหนด ไปใช้ในสถานศึกษาหรือพื้นที่นำร่องการศึกษา 5) การจัดทำผลการเรียนรู้จากการนำแนวปฏิบัติ

ที่จัดทำขึ้นเพื่อเผยแพร่แก่ผู้ที่เกี่ยวข้อง และ 6) การกำกับติดตามผลการดำเนินงานตามแนวปฏิบัติที่จัดทำขึ้น

ส่วนการศึกษาจากข้อมูลเชิงคุณภาพ โดยการสัมภาษณ์ผู้บริหารหรือผู้แทน ครูอาจารย์ บุคลากรที่เกี่ยวข้อง และนักเรียนนิสิตนักศึกษาของหน่วยงานระดับต่าง ๆ ครอบคลุมสาระสำคัญของการดำเนินงานใน 3 ส่วน ได้แก่ 1) กระบวนการขับเคลื่อนการดำเนินงานตามแผนการศึกษาแห่งชาติไปสู่การปฏิบัติ ซึ่งประกอบด้วย ความรู้ความเข้าใจเกี่ยวกับแผนการศึกษาแห่งชาติ การรับทราบภารกิจ บทบาทและแนวทางการดำเนินงานตามแผนการศึกษาแห่งชาติ รวมถึงการรับและส่งมอบนโยบายจากหน่วยงานที่เกี่ยวข้อง 2) การดำเนินงานตามยุทธศาสตร์ต่าง ๆ ของแผนการศึกษาแห่งชาติ และ 3) การกำกับติดตามผลการดำเนินงานของหน่วยงานที่เกี่ยวข้อง สรุปผลการศึกษาสภาพการดำเนินงานของหน่วยงานที่เกี่ยวข้องในการจัดการศึกษาแต่ละระดับได้ดังนี้

1. สภาพการดำเนินงานตามแผนการศึกษาแห่งชาติ พ.ศ. 2560-2579 ในระยะ 5 ปีแรกของแผน (พ.ศ. 2560-2564) ของหน่วยงานที่เกี่ยวข้องในการจัดการศึกษาขั้นพื้นฐาน

ผลการศึกษาจากข้อมูลเชิงปริมาณ ทำให้ได้ข้อสรุปสภาพการดำเนินงานดังนี้

1) สภาพการดำเนินงานตามแผนการศึกษาแห่งชาติของหน่วยงานที่เกี่ยวข้องในการจัดการศึกษาขั้นพื้นฐานในส่วนกลาง ส่วนภูมิภาค และระดับสถานศึกษา

1.1) หน่วยงานส่วนกลาง ซึ่งประกอบด้วย สพฐ. สป.ศธ. สช. กศน. สส. และ สนศ.กทม. พบว่า สช. มีการดำเนินงานครบถ้วนทั้ง 6 ภารกิจ ในขณะที่ สป.ศธ. มีทั้งการกำหนดนโยบาย แนวคิดและหลักการของการจัดการศึกษาตามแผนฯ การถอดแนวคิดจากหลักการของแผนฯ ไปสู่การปฏิบัติ รวมถึงการจัดทำเอกสาร และแนวคิดในการปฏิบัติเผยแพร่แก่ผู้เกี่ยวข้องในหน่วยงาน และ สพฐ. มีการดำเนินงานเฉพาะในเรื่องการกำหนดนโยบาย แนวคิดและหลักการของการจัดการศึกษาตามแผนฯ สำหรับ สนศ.กทม. มีการดำเนินงานเฉพาะในเรื่องการกำหนดนโยบาย แนวคิดและหลักการของการจัดการศึกษาตามแผนฯ และการกำกับติดตามผลการดำเนินงานตามแนวปฏิบัติที่จัดทำขึ้น ส่วน กศน. และ สส. ไม่มีข้อมูลในส่วนนี้

1.2) หน่วยงานส่วนภูมิภาค ซึ่งประกอบด้วย สพป. สพม. กศน.จังหวัด อปท. ศธจ. และ ศธจ. พบว่า โดยภาพรวม หน่วยงานส่วนภูมิภาคมีการดำเนินงานอยู่ในระดับปานกลาง ในเรื่อง การกำหนดนโยบาย แนวคิดและหลักการของการจัดการศึกษาตามแผนฯ (ร้อยละ 62.50) การถอดแนวคิดจากหลักการของแผนฯ ไปสู่การปฏิบัติ (ร้อยละ 66.07) การจัดทำเอกสาร และแนวคิดในการปฏิบัติเผยแพร่แก่ผู้เกี่ยวข้องในหน่วยงาน (ร้อยละ 51.79) และการกำกับติดตามผลการดำเนินงานตามแนวปฏิบัติที่จัดทำขึ้น (ร้อยละ 67.80) ส่วนการดำเนินงานที่อยู่ในระดับน้อย ได้แก่ การนำแนวปฏิบัติที่กำหนดไปใช้ในสถานศึกษาหรือพื้นที่นาร่องการศึกษา (ร้อยละ 45.00) และการจัดทำผลการเรียนรู้จากการนำแนวปฏิบัติที่จัดทำขึ้นเพื่อเผยแพร่แก่ผู้ที่เกี่ยวข้อง (ร้อยละ 25.00)

1.3) หน่วยงานระดับสถานศึกษา จำแนกตามสังกัดต่าง ๆ พบว่า โดยภาพรวมมีการดำเนินงานอยู่ในระดับมาก ในเรื่องกำหนดนโยบาย แนวคิดและหลักการของการจัดการศึกษา ตามแผนฯ (ร้อยละ 84.21) และการถอดแนวคิดจากหลักการของแผนฯ ไปสู่การปฏิบัติ (ร้อยละ 81.58) ส่วนการดำเนินงานที่อยู่ในระดับปานกลาง ได้แก่ การจัดทำเอกสาร และแนวคิดในการปฏิบัติเผยแพร่แก่ผู้เกี่ยวข้องในหน่วยงาน (ร้อยละ 57.89) การนำแนวปฏิบัติที่กำหนดไปใช้ในสถานศึกษาหรือพื้นที่นำร่องการศึกษา (ร้อยละ 63.16) การจัดทำผลการเรียนรู้จากการนำแนวปฏิบัติที่จัดทำขึ้นเพื่อเผยแพร่แก่ผู้ที่เกี่ยวข้อง (ร้อยละ 52.63) และการกำกับติดตามผลการดำเนินงานตามแนวปฏิบัติที่จัดทำขึ้น (ร้อยละ 65.79)

2) สภาพการดำเนินงานตามแผนการศึกษาแห่งชาติจำแนกตามยุทธศาสตร์ต่าง ๆ ทั้ง 6 ยุทธศาสตร์ของหน่วยงานที่เกี่ยวข้องในการจัดการศึกษาขั้นพื้นฐานในส่วนกลาง ส่วนภูมิภาค และระดับสถานศึกษา

2.1) หน่วยงานส่วนกลาง พบว่า สพฐ. มีการดำเนินงานระดับมากในยุทธศาสตร์ที่ 2 (ร้อยละ 100.00) ยุทธศาสตร์ที่ 3 (ร้อยละ 90.91) ยุทธศาสตร์ที่ 4 (ร้อยละ 100.00) และยุทธศาสตร์ที่ 6 (ร้อยละ 80.00) แต่มีการดำเนินงานระดับน้อยในยุทธศาสตร์ที่ 5 (ร้อยละ 37.50) ส่วน สป.ศธ. มีการดำเนินงานในระดับน้อยในทุกยุทธศาสตร์ ขณะที่ สช. มีการดำเนินงานเฉพาะในยุทธศาสตร์ที่ 1 ในระดับปานกลาง (ร้อยละ 66.67) สำหรับ สนศ.กทม. มีการดำเนินงานครอบคลุมเกือบทุกยุทธศาสตร์ ในระดับน้อย (ร้อยละ 10.00 - 42.86) ยกเว้นยุทธศาสตร์ที่ 5 ส่วน กศน. และ สส. ไม่มีข้อมูลในส่วนนี้

2.2) หน่วยงานส่วนภูมิภาค พบว่า โดยภาพรวม หน่วยงานส่วนภูมิภาคมีการดำเนินงานในระดับมากในยุทธศาสตร์ที่ 1 (ร้อยละ 82.86) และยุทธศาสตร์ที่ 4 (ร้อยละ 81.70) และในระดับปานกลางในยุทธศาสตร์ที่ 2 (ร้อยละ 62.86) ยุทธศาสตร์ที่ 3 (ร้อยละ 78.17) ยุทธศาสตร์ที่ 5 (ร้อยละ 73.57) และยุทธศาสตร์ที่ 6 (ร้อยละ 57.14)

2.3) หน่วยงานระดับสถานศึกษา จำแนกตามสังกัดต่าง ๆ พบว่า โดยภาพรวม สถานศึกษาในทุกสังกัดมีการดำเนินงานในระดับมากในทุกยุทธศาสตร์ ได้แก่ ยุทธศาสตร์ที่ 1 (ร้อยละ 96.84) ยุทธศาสตร์ที่ 2 (ร้อยละ 80.26) ยุทธศาสตร์ที่ 3 (ร้อยละ 90.13) ยุทธศาสตร์ที่ 4 (ร้อยละ 93.86) ยุทธศาสตร์ที่ 5 (ร้อยละ 97.37) และยุทธศาสตร์ที่ 6 (ร้อยละ 99.34)

ผลการศึกษาจากข้อมูลเชิงคุณภาพ ทำให้ได้ข้อสรุปเกี่ยวกับสภาพการดำเนินงานของแต่ละหน่วยงานดังนี้

1.1 สภาพการดำเนินงานของสำนักงานคณะกรรมการการศึกษาขั้นพื้นฐาน (สพฐ.) และหน่วยงานในสังกัด

1) สำนักงานคณะกรรมการการศึกษาขั้นพื้นฐาน (สพฐ.)

กระบวนการขับเคลื่อนการดำเนินงานตามแผนการศึกษาแห่งชาติไปสู่การปฏิบัติ สำนักงานคณะกรรมการการศึกษาขั้นพื้นฐาน (สพฐ.) มีความรู้ความเข้าใจเกี่ยวกับแผนการศึกษาแห่งชาติเป็นอย่างดี เพราะมีการศึกษาและทำความเข้าใจเพื่อเชื่อมโยงไปยังยุทธศาสตร์ชาติ และแผนต่าง ๆ ที่เกี่ยวข้อง นอกจากนี้ยังได้รับความรู้ความเข้าใจเกี่ยวกับรายละเอียดต่าง ๆ ตลอดจนทราบถึงภารกิจ บทบาทและแนวทางการดำเนินงานขับเคลื่อนแผนการศึกษาแห่งชาติสู่การปฏิบัติจากการประชุมชี้แจงของสำนักงานเลขาธิการสภาการศึกษา และส่งมอบนโยบายโดยนำเป้าหมาย แนวทางของแผนการศึกษาแห่งชาติมาประกอบการกำหนดแนวทางให้หน่วยงานในสังกัดได้นำไปขับเคลื่อนการดำเนินงานในระดับต่าง ๆ ต่อไป

การดำเนินงานตามยุทธศาสตร์ต่าง ๆ ของแผนการศึกษาแห่งชาติ

สพฐ. มีการดำเนินงานครอบคลุมทั้ง 6 ยุทธศาสตร์หลักของแผนการศึกษาแห่งชาติ โดยมี แผนปฏิบัติการประจำปีที่ได้มีการวิเคราะห์เชื่อมโยงแผนในระดับต่าง ๆ และนโยบายที่เกี่ยวข้องกับโครงการตามแผนปฏิบัติการประจำปีงบประมาณในแต่ละปี ทั้งนี้มีการกำหนดกลยุทธ์เพื่อเป็นกรอบในการดำเนินงานให้บรรลุเป้าหมายของแผนในระดับต่าง ๆ ซึ่งในแต่ละกลยุทธ์ของการดำเนินงานได้กำหนดประเด็นสำคัญโดยมีเป้าหมายในการดำเนินการ ตัวชี้วัด แนวทางการดำเนินการ และแผนงาน/โครงการ ให้สอดคล้องกับยุทธศาสตร์ชาติ แผนแม่บทภายใต้ยุทธศาสตร์ชาติ แผนการปฏิรูปประเทศ แผนการศึกษาแห่งชาติ และแผนอื่น ๆ ที่เกี่ยวข้อง

การกำกับติดตามผลการดำเนินงานของหน่วยงานที่เกี่ยวข้อง

สพฐ. มีการกำกับติดตามการดำเนินงานของหน่วยงานในระดับต่าง ๆ อย่างเป็นระบบ โดยเป็นการติดตามประเมินผลการบริหารจัดการ ของคณะกรรมการติดตาม ตรวจสอบ ประเมินผล และนิเทศการศึกษาของเขตพื้นที่การศึกษา (ก.ต.ป.น.) โดย สพฐ. ได้กำหนดแนวทางการดำเนินงานของสำนักงานเขตพื้นที่การศึกษาในส่วนของ การติดตาม ตรวจสอบ ประเมินผลและนิเทศการศึกษา ระดับเขตพื้นที่การศึกษา เพื่อให้สำนักงานเขตพื้นที่การศึกษาดำเนินการ ดังนี้ 1) มอบหมายศึกษานิเทศก์ หรือข้าราชการอื่นในสังกัด ทำหน้าที่ติดตาม ประเมินผลและนิเทศการศึกษาในเขตพื้นที่การศึกษา 2) จัดทำแผนการติดตาม ประเมินผลและนิเทศการศึกษาประจำปีแล้วแจ้งให้สถานศึกษาในสังกัดทราบ 3) ศึกษา วิเคราะห์ วิจัย ดำเนินการนิเทศ ติดตามและประเมินผลการศึกษา เพื่อการเตรียมรับการนิเทศ ติดตามและประเมินผลจากหน่วยงานภายในและภายนอก

4) รายงานผลการติดตาม ประเมินผลและนิเทศการศึกษาเสนอผู้บังคับบัญชาและคณะกรรมการติดตาม ตรวจสอบ ประเมินผล และนิเทศการศึกษาของเขตพื้นที่การศึกษา 5) ประสานให้หน่วยงานและเจ้าหน้าที่ เพื่อชี้แจงให้ถ้อยคำหรือส่งเอกสารและหลักฐานเกี่ยวกับการปฏิบัติงาน และ 6) ปฏิบัติงานอื่นใดตามที่ได้รับมอบหมาย โดยเป็นการกำกับติดตาม และรายงานผลการปฏิบัติงานของหน่วยงานที่เกี่ยวข้องตามแผนปฏิบัติการประจำปีงบประมาณ ทั้งในระดับโรงเรียน เขตพื้นที่การศึกษา และ สพฐ. อย่างเป็นระบบ และสอดคล้องกับการรายงานในระบบ e-MENSCR

2) สำนักงานเขตพื้นที่การศึกษาประถมศึกษา (สพป.)

กระบวนการขับเคลื่อนการดำเนินงานตามแผนการศึกษาแห่งชาติไปสู่การปฏิบัติ ผู้บริหารสำนักงานเขตพื้นที่การศึกษาประถมศึกษา (สพป.) มีความรู้ความเข้าใจเกี่ยวกับสาระต่าง ๆ ของแผนการศึกษาแห่งชาติอย่างชัดเจนเพียงพอที่จะทำให้ผู้ปฏิบัติสามารถที่จะนำแผนการศึกษาแห่งชาติไปสู่การปฏิบัติได้ มีการรับทราบภารกิจ บทบาทและแนวทางการดำเนินงานขับเคลื่อนแผนการศึกษาแห่งชาติตามที่ สพฐ. กำหนดไว้ผ่านหลายช่องทาง โดยเฉพาะอย่างยิ่งจากการประชุมชี้แจงรายละเอียดโดยบุคลากรของ สพฐ. นอกจากนี้ยังได้รับทราบจากหน่วยงานอื่นที่เกี่ยวข้อง เช่น สกศ. สำนักงานศึกษาธิการภาค สำนักงานศึกษาธิการจังหวัด ทั้งในรูปแบบออนไลน์ ออนไลน์ และระบบหนังสือเวียน รวมถึงการศึกษาค้นคว้าด้วยตนเอง สำหรับการรับและส่งมอบนโยบายจากหน่วยงานที่เกี่ยวข้อง สพป. ทุกแห่งได้รับมอบนโยบายและภารกิจที่จะต้องปฏิบัติตามคำสั่งและแผนของ สพฐ. แล้วนำมาจัดทำแผนพัฒนาคุณภาพการศึกษา แผนปฏิบัติการประจำปีของ สพป. ตามนโยบายและจุดเน้นที่ได้รับมอบมา และสามารถเพิ่มจุดเน้นให้เหมาะสมกับบริบทของแต่ละเขตพื้นที่ได้ เพื่อส่งมอบให้สถานศึกษาที่อยู่ในความรับผิดชอบใช้เป็นกรอบในการดำเนินงานต่อไป โดยการจัดประชุมชี้แจงรายละเอียดเกี่ยวกับแผนของ สพป. ให้กับสถานศึกษาในสังกัด

เมื่อพิจารณาหน่วยงานระดับสถานศึกษา พบว่า ผู้บริหารสถานศึกษาสังกัด สพป. ส่วนใหญ่หรือเกือบทั้งหมดมีความรู้ความเข้าใจเกี่ยวกับแผนการศึกษาแห่งชาติโดยเฉพาะในสาระหลัก ๆ ในขณะที่ครูในสถานศึกษาส่วนใหญ่มีความรู้ความเข้าใจเกี่ยวกับรายละเอียดของแผนการศึกษาแห่งชาติไม่มากนัก โดยส่วนใหญ่รับรู้รายละเอียดที่เป็นโครงการหรือกิจกรรมที่ครูรับผิดชอบในการปฏิบัติ ยกเว้นครูที่มีหน้าที่ในการจัดทำแผนพัฒนาคุณภาพการศึกษา แผนปฏิบัติการประจำปีของสถานศึกษา ผู้บริหารสถานศึกษารับทราบภารกิจ บทบาทของสถานศึกษาว่าจะต้องนำแผนการศึกษาแห่งชาติมาใช้เป็นกรอบในการดำเนินการจัดทำแผนของสถานศึกษา และนำไปสู่การปฏิบัติให้เกิดความสำเร็จตามวัตถุประสงค์และเป้าหมายของการจัดการศึกษาตามตัวชี้วัดที่กำหนดไว้ภายใต้ นโยบายที่เกี่ยวข้องและจุดเน้นของ สพฐ. และ สพป. ซึ่งสถานศึกษาบางแห่งใช้แผนของ สพป. เป็นกรอบในการจัดทำแผนพัฒนาการศึกษาและแผนปฏิบัติการประจำปีของสถานศึกษาเลย เนื่องจากแผนดังกล่าวของ สพฐ. และ สพป. ก็ใช้แผนการศึกษาแห่งชาติเป็นกรอบในการจัดทำอยู่แล้ว

โดยสถานศึกษาไม่ได้นำแผนการศึกษาแห่งชาติมายึดเป็นกรอบในการจัดทำแผนของสถานศึกษาโดยตรง ซึ่งการรับทราบดังกล่าวผ่านทางระบบหนังสือราชการ/หนังสือเวียน ระบบออนไลน์ และจากการประชุมชี้แจงของสำนักงานเขตพื้นที่การศึกษา รวมทั้งการศึกษาค้นคว้าเพิ่มเติมด้วยตนเอง ในส่วนของครูจะรับทราบภารกิจที่ต้องปฏิบัติจากผู้บริหารสถานศึกษา โดยการประชุมภายในสถานศึกษา ทั้งรูปแบบออนไลน์และออนไซต์ และรับทราบภารกิจที่ต้องปฏิบัติจากผู้บริหารสถานศึกษา โดยการประชุมภายในสถานศึกษาทั้งรูปแบบออนไลน์และออนไซต์ ในด้านการรับมอบและส่งมอบนโยบายสู่การปฏิบัตินั้น เริ่มตั้งแต่ผู้บริหารได้รับมอบนโยบายและรายละเอียดต่าง ๆ ตามแผนการศึกษาแห่งชาติจาก สพฐ. ผ่านเขตพื้นที่การศึกษา จากนั้นผู้บริหารสถานศึกษาจัดทำคำสั่งมอบหมายหน้าที่ให้ครูในสถานศึกษาดำเนินการจัดทำแผนพัฒนาคุณภาพการศึกษา แผนปฏิบัติการประจำปีให้เหมาะสมกับบริบทของสถานศึกษาตนเองตามแผนการศึกษาแห่งชาติ และแผนพัฒนาการศึกษาของเขตพื้นที่การศึกษา พร้อมกับมีคำสั่งมอบหมายให้ครูรับผิดชอบปฏิบัติตามโครงการหรือกิจกรรมตามยุทธศาสตร์ที่กำหนดไว้ทั้ง 6 ยุทธศาสตร์

การดำเนินงานตามยุทธศาสตร์ต่าง ๆ ของแผนการศึกษาแห่งชาติ

สพป. ทุกแห่งดำเนินงานขับเคลื่อนแผนการศึกษาแห่งชาติสู่การปฏิบัติครอบคลุมทั้ง 6 ยุทธศาสตร์ โดยการเชื่อมโยงยุทธศาสตร์ชาติ แผนการศึกษาแห่งชาติ นโยบายและจุดเน้นของ สพฐ. และบริบทของสำนักงานเขตพื้นที่การศึกษาด้วย จัดทำเป็นแผนพัฒนาคุณภาพการศึกษาของเขตพื้นที่การศึกษา แล้วจึงใช้แผนนี้กำหนดโครงการและกิจกรรมลงสู่สถานศึกษา ในบทบาทของการทำหน้าที่สนับสนุนส่งเสริมให้สถานศึกษาในสังกัดดำเนินงานตามยุทธศาสตร์ต่าง ๆ ครบทั้ง 6 ยุทธศาสตร์ตามบริบทของแต่ละสถานศึกษาเพื่อพัฒนาคุณภาพของผู้เรียน แล้วรายงานให้ สพป. ทราบตามที่กำหนดช่วงเวลาไว้ นอกจากนี้เมื่อเปรียบเทียบกับช่วงเริ่มต้น (พ.ศ. 2560-2562) ของการประกาศใช้แผนการศึกษาแห่งชาติฉบับปัจจุบัน พบว่า มีการปรับปรุงกิจกรรม/โครงการต่าง ๆ ให้ดีขึ้นเรื่อย ๆ โดยใช้การกำกับติดตามและการรายงานผลการดำเนินงาน

การดำเนินงานตามยุทธศาสตร์ต่าง ๆ ของแผนการศึกษาแห่งชาติในระดับสถานศึกษา พบว่า สถานศึกษาดำเนินการครอบคลุมทุกยุทธศาสตร์ ส่วนจะดำเนินการตามยุทธศาสตร์ใดมากน้อยนั้น รวมถึงลักษณะหรือจุดเน้นของโครงการ/กิจกรรมที่ดำเนินการมีความแตกต่างกันไป ขึ้นอยู่กับบริบทของสถานศึกษาที่ตั้งอยู่ในพื้นที่ในแต่ละภูมิภาค โดยกิจกรรมหรือโครงการต่าง ๆ ที่สถานศึกษาจัดขึ้นเพื่อพัฒนาผู้เรียนส่วนใหญ่สอดคล้องหรือสามารถเชื่อมโยงเชิงตรรกะได้อย่างสอดคล้องกับยุทธศาสตร์ที่กำหนดไว้ในแผนการศึกษาแห่งชาติครบทั้ง 6 ยุทธศาสตร์ จากผลการสัมภาษณ์ทั้งกลุ่มผู้บริหารสถานศึกษา ครู และนักเรียนให้ข้อมูลที่สอดคล้องไปในทิศทางเดียวกัน

การกำกับติดตามผลการดำเนินงานของหน่วยงานที่เกี่ยวข้อง

สพป. ทุกแห่งมีแผนและมีระบบการกำกับติดตามผลการดำเนินงานของสถานศึกษา ในสังกัดที่อยู่ภายใต้การดูแลเป็นระยะ และทำอย่างต่อเนื่อง โดยมีศึกษานิเทศก์ของ สพป. นิเทศ ติดตามผลการดำเนินงานตามแผนปฏิบัติราชการประจำปี และประเมินติดตามโครงการพิเศษอื่น ๆ อีกทั้งบางแห่งมีผู้บริหารของ สพป. ลงพื้นที่ตรวจเยี่ยมแบบเป็นทางการและไม่เป็นทางการ เพื่อรับทราบข้อมูล สภาพปัญหาที่แท้จริง นอกจากนี้ยังมีการประเมินผลการบริหารจัดการของ ก.ป.ต.น. รวมทั้งทาง สพป. อาจมีการติดตามโดยให้กรอกแบบฟอร์มรายงานผลในรูปเอกสาร การรายงาน ด้วยวาจาในการประชุมของ สพป. และการรายงานในระบบออนไลน์ของ สพฐ. (eMENSCR) สำหรับ ผลการดำเนินงานโดยภาพรวมสถานศึกษาแต่ละแห่งปฏิบัติงานได้บรรลุเป้าหมายตามตัวชี้วัดของแผน ในส่วนของผลกระทบที่เกิดจากการจัดการศึกษาตามแผนการศึกษาแห่งชาติ คือ ผลกระทบ ด้านคุณภาพของผู้เรียน ซึ่งเกิดจากการมีระบบการจัดการเรียนรู้ที่ส่งผลที่ดีต่อผู้เรียน ผู้เรียนมีทักษะ ทางอาชีพที่สอดคล้องกับความต้องการของท้องถิ่นมากขึ้น นอกจากนี้การพัฒนาเทคโนโลยีของ เขตพื้นที่การศึกษา ทำให้เขตพื้นที่การศึกษาก้าวมาเป็นผู้นำทางด้านเทคโนโลยีในท้องถิ่น ทำให้ สามารถทำงานได้อย่างมีประสิทธิภาพ

การกำกับติดตามประเมินผลการดำเนินงานของสถานศึกษาในการขับเคลื่อน แผนการศึกษาแห่งชาติ พบว่า หลังจากที่สถานศึกษาได้ดำเนินการจัดทำแผนปฏิบัติการประจำปีและ ได้ดำเนินการตามโครงการ/กิจกรรมที่กำหนดตามแผนดังกล่าวแล้ว สถานศึกษามีการกำกับติดตาม ประเมินผลการดำเนินงานโดยกลุ่มนิเทศภายในที่ผู้บริหารสถานศึกษาได้แต่งตั้งไว้ หรือติดตาม โดยผู้บริหารสถานศึกษาเอง หรือมอบหมายให้ผู้รับผิดชอบโครงการ/กิจกรรมทำการประเมิน ตามวัตถุประสงค์ของแต่ละโครงการ แล้วจัดทำเป็นรายงานเสนอผู้บริหารสถานศึกษาประจำภาค การศึกษา หรือมีการรายงานด้วยวาจาในการประชุมของสถานศึกษา รวมถึงคณะกรรมการสถานศึกษา และชุมชนด้วย หรือบางสถานศึกษากำหนดให้รายงานในระบบดิจิทัลของสถานศึกษาเพื่อรายงาน ต่อสำนักงานเขตพื้นที่การศึกษาที่เป็นหน่วยงานต้นสังกัด นอกจากนี้สถานศึกษายังได้รับการติดตาม จากสำนักงานศึกษาธิการจังหวัดบ้างในด้านนโยบายของรัฐมนตรี หรือของกระทรวงศึกษาธิการ หรือ ของต้นสังกัดสถานศึกษานั้น สำหรับผลการดำเนินงานหรือผลกระทบที่เกิดขึ้นกับกลุ่มเป้าหมาย ที่เป็นผู้เรียน และกลุ่มอื่น ๆ ที่เกี่ยวข้องจากการดำเนินงานจัดการศึกษาตามแผนการศึกษาแห่งชาติ ของสถานศึกษาอาจยังไม่ชัดเจนในเชิงประจักษ์นัก แต่อย่างไรก็ตามโดยภาพรวมผู้เกี่ยวข้องมีความ พึงพอใจในผลการดำเนินงานโครงการ/กิจกรรมต่าง ๆ ของสถานศึกษา กล่าวคือผลการดำเนิน โครงการ/กิจกรรมต่าง ๆ บรรลุวัตถุประสงค์ตามตัวชี้วัดที่กำหนดไว้ นอกจากนี้ผลกระทบจากการจัด การศึกษาตามแผนการศึกษาแห่งชาติอีกประการหนึ่ง คือ ทำให้ครูมีแนวทางในการจัดการศึกษาและมี แนวทางที่จะพัฒนาคุณภาพการศึกษาและคุณภาพชีวิตของผู้เรียน

3) สำนักงานเขตพื้นที่การศึกษามัธยมศึกษา (สพม.)

กระบวนการขับเคลื่อนการดำเนินงานตามแผนการศึกษาแห่งชาติไปสู่การปฏิบัติ บุคลากรในสำนักงานเขตพื้นที่การศึกษามัธยมศึกษา (สพม.) มีความรู้ความเข้าใจใน 3 ลักษณะ ได้แก่ 1) ผู้บริหารและบุคลากรในหน่วยงานมีความรู้ความเข้าใจในภาพรวมเป็นอย่างดี 2) ผู้บริหารมีความรู้ความเข้าใจเป็นอย่างดี ส่วนบุคลากรในหน่วยงานมีความรู้ความเข้าใจในภาพรวม แต่ยังขาดความเข้าใจในรายละเอียดหรือแนวทางที่ชัดเจนในเชิงปฏิบัติ 3) ผู้บริหารและบุคลากรในหน่วยงานมีความรู้ความเข้าใจในภาพรวมพอสมควรในช่วงเริ่มต้น และมีความรู้ความเข้าใจมากขึ้นในภายหลัง ซึ่งมีลักษณะเช่นเดียวกับในระดับสถานศึกษาที่พบว่า การรับรู้ต่อแผนการศึกษาแห่งชาติ มีระดับแตกต่างกันไปตามลักษณะของการปฏิบัติงานของบุคลากร โดยผู้บริหารสถานศึกษาและบุคลากรที่เกี่ยวข้องกับฝ่ายแผนงาน นโยบายจะมีความรู้ความเข้าใจในแผนการศึกษาของชาติ ในระดับที่มากกว่าครู กล่าวคือครูมีการรับรู้ถึงการมีอยู่ของแผนการศึกษาแห่งชาติ หากแต่ยังไม่มี ความรู้ความเข้าใจในเชิงของสาระ รายละเอียดหรือหลักการของแผนการศึกษาของชาติอย่างชัดเจน เท่าที่ควร ทั้งนี้ในสถานศึกษาบางส่วนพบว่า ทั้งผู้บริหารและบุคลากรในภาพรวมมีความรู้ความเข้าใจ ต่อแผนการศึกษาแห่งชาติยังไม่ชัดเจน เนื่องจากไม่ได้รับการประชาสัมพันธ์ในรายละเอียดอย่างทั่วถึง

สำหรับการรับทราบภารกิจ บทบาทและแนวทางการดำเนินงานตามแผนการศึกษา แห่งชาติ และการรับส่งมอบนโยบายจากหน่วยงานที่เกี่ยวข้องของหน่วยงานระดับสถานศึกษาของ สพม. มีกระบวนการที่สอดคล้องและต่อเนื่องกัน กล่าวคือ การรับทราบภารกิจ บทบาทและแนวทางการดำเนินงานตามแผนการศึกษาแห่งชาติ ส่วนใหญ่รับทราบจาก 2 ช่องทาง ได้แก่ 1) หนังสือ ราชการและเอกสารที่เกี่ยวข้อง 2) การจัดประชุมทั้งในระดับพื้นที่แก่ผู้บริหาร และการจัดประชุม ในสถานศึกษาระหว่างผู้บริหารและบุคลากร สถานศึกษาได้รับแจ้งภารกิจ นโยบายหรือการปฏิบัติ ที่สำคัญจากหนังสือราชการที่หน่วยงานส่งมายังสถานศึกษา รวมไปถึงเอกสารประกอบที่เกี่ยวข้องกับ นโยบาย ซึ่งมีสาระที่กล่าวถึงแผนการศึกษาแห่งชาติ นอกจากนี้ยังรับทราบภารกิจหรือแนวทางการดำเนินการในเชิงสาระหรือรายละเอียดจากการศึกษาสื่อหรือข้อมูลเพิ่มเติมผ่านเอกสารแผน ระดับต่าง ๆ รวมถึงมีการแนะนำช่องทางการติดตามหรือรับเอกสารที่เกี่ยวข้องเพิ่มเติมผ่านช่องทาง ออนไลน์ เช่น เว็บไซต์สำหรับการศึกษา ช่องทางสำคัญหลังจากการรับทราบจากหนังสือราชการคือ การรับทราบภารกิจจากการจัดประชุม ซึ่งแบ่งเป็น 2 ระดับ ได้แก่ การจัดประชุมระดับผู้บริหารที่จัด โดยหน่วยเหนือ และการประชุมระดับสถานศึกษาระหว่างผู้บริหารที่ส่งมอบหรือชี้แจงภารกิจไปยัง บุคลากรในหน่วยงาน อย่างไรก็ตาม การให้รายละเอียดของแผนการศึกษาแห่งชาติยังเป็นระดับ ภาพกว้าง และจะเน้นการชี้แจงหรือให้รายละเอียดเฉพาะแนวทางปฏิบัติที่ฝ่ายบริหารมีการจัดทำให้ สอดคล้องกับสถานศึกษาหรือเน้นเพื่อนำไปปฏิบัติภายในสถานศึกษา ในขณะที่สถานศึกษาบางแห่ง มีการรับทราบนโยบายหรือแนวทางที่ควรปฏิบัติจากการศึกษาด้วยตนเองเป็นหลัก ทั้งในระดับของ ผู้บริหารและครู โดยการศึกษาข้อมูลรายละเอียดหรือวิเคราะห์แนวทางการดำเนินงานตามแผน การศึกษาแห่งชาติจากเอกสารและสื่อที่ได้รับเป็นหลัก

จากนั้นผู้บริหารสถานศึกษาจะนำแผนหรือนโยบายที่ได้รับมอบหมายจากสำนักงานเขตพื้นที่การศึกษาลงสู่การปฏิบัติ ผ่านการประชุมชี้แจงแก่บุคลากรในฝ่ายงานที่เกี่ยวข้องและร่วมกันปรับและระบุโครงการ/กิจกรรมที่มีความสอดคล้องเหมาะสมกับบริบทของสถานศึกษารวมถึงคุณลักษณะและความต้องการในการพัฒนานักเรียนตามจุดเน้นของสถานศึกษา โดยกลุ่มบุคลากรผู้เกี่ยวข้องในการนำสาระของแผนการศึกษาแห่งชาติมาจัดทำให้สอดคล้องกับแผนของโรงเรียน ประกอบด้วย ผู้บริหาร บุคลากรฝ่ายแผน และหัวหน้ากลุ่มสาระและหัวหน้างานในการเข้าร่วมประชุมเพื่อให้ได้สาระหลักและแนวทางหลัก รวมถึงโครงการและกิจกรรมหลักในแผนปฏิบัติการของสถานศึกษา หลังจากนั้นหัวหน้ากลุ่มสาระต่าง ๆ จะมีการประชุมหารือกันระหว่างครูในกลุ่มสาระเพื่อกำหนดโครงการหรือกิจกรรมที่สอดคล้องกับกลุ่มสาระและรองรับแผน/นโยบายดังกล่าว

การดำเนินงานตามยุทธศาสตร์ต่าง ๆ ของแผนการศึกษาแห่งชาติ

สพม. มีการจัดทำแผนและแนวทางการดำเนินการจัดการศึกษาที่ครอบคลุมยุทธศาสตร์ของแผนการศึกษาแห่งชาติทั้ง 6 ยุทธศาสตร์ คือ มีการระบุโครงการและกิจกรรมภายใต้ยุทธศาสตร์ทุกยุทธศาสตร์ โดยมีสาระสำคัญสอดคล้องกับเป้าหมายของแต่ละยุทธศาสตร์ ทั้งนี้จำนวนของโครงการหรือกิจกรรมในแต่ละยุทธศาสตร์อาจมีจำนวนที่แตกต่างกันไป โดย สพม. บางพื้นที่จะมีลักษณะการดำเนินการเพื่อให้มั่นใจว่ามีความครอบคลุมทั้ง 6 ยุทธศาสตร์ ผ่านการประชุมในการทำแผนปฏิบัติการ โดยที่ฝ่ายแผนงานจะตั้งยุทธศาสตร์และแนวทางดำเนินงานไว้ตามแผนกลยุทธ์ซึ่งแผนกลยุทธ์พัฒนาการศึกษาจะปฏิบัติตามแผนการศึกษาแห่งชาติอยู่แล้ว ดังนั้นจะมีการวิเคราะห์ว่าในแต่ละยุทธศาสตร์มีหน่วยงานใดหรือฝ่ายใดที่เกี่ยวข้องบ้างและกลุ่มงานใดจะเป็นกลุ่มขับเคลื่อนและหากงานหรือโครงการ กิจกรรมที่ไม่ตรงกับกลุ่มใดก็จะมีการจัดหากกลุ่มงานเข้ามาดูแลเพื่อให้ขับเคลื่อนไปได้ทุกยุทธศาสตร์

ในส่วนของสถานศึกษาสังกัด สพม. มีการดำเนินการในโครงการหรือกิจกรรมที่สอดคล้องครอบคลุมกับเป้าหมายของยุทธศาสตร์ 6 ยุทธศาสตร์ และเป็นไปตาม สพม. ที่สังกัดเป็นหลัก และมีการจัดการเรียนการสอนที่ส่วนใหญ่เป็นไปตามหลักการที่มุ่งเน้นในแต่ละยุทธศาสตร์ และเป็นกิจกรรมที่เน้นเป้าหมายการพัฒนาด้านผู้เรียนเป็นสำคัญ ทั้งนี้จำนวนของโครงการหรือกิจกรรมที่สอดคล้องในแต่ละยุทธศาสตร์จะมีความแตกต่างกันไป

การกำกับติดตามผลการดำเนินงานของหน่วยงานที่เกี่ยวข้อง

การกำกับติดตามการดำเนินงานของ สพม. พบว่า โดยทั่วไปมีกระบวนการกำกับติดตามคือ การดำเนินการด้วยกลไกอย่างเป็นทางการของกระทรวงศึกษาธิการ เช่น ผู้ตรวจราชการ การติดตามข้อราชการสำคัญ การกำกับตามแผนปฏิบัติราชการ และในส่วนที่เขตพื้นที่การศึกษากำกับติดตามสถานศึกษามีแนวทางในการดำเนินงานโดยใช้ศึกษานิเทศก์ และใช้การประกันคุณภาพภายในสถานศึกษาเป็นเครื่องมือ โดยมีการกำหนดตัวชี้วัดเพื่อใช้ในการติดตามประเมินผลโดยตรง รวมถึงใช้การลงพื้นที่ตรวจเยี่ยมอย่างสม่ำเสมอของผู้บริหารสำนักงานเขตพื้นที่การศึกษาและ

บุคลากรที่ได้รับมอบหมาย ตลอดจนงานการศึกษาดูงาน การกำกับติดตามและการตรวจราชการจากหน่วยงานภายนอก

สำหรับหน่วยงานระดับสถานศึกษา พบว่า มีแนวทางการดำเนินการโดยการให้ศึกษานิเทศก์จัดประชุมอบรมถ่ายทอดองค์ความรู้ให้กับผู้บริหารและครู และการนิเทศในสถานศึกษา เพื่อติดตามการบริหารจัดการของผู้บริหารในการจัดการเรียนการสอนทุกกลุ่มสาระร่วมกับทีมนิเทศภายในของแต่ละสถานศึกษา การรายงานผลไปยังสำนักงานเขตพื้นที่การศึกษามีทั้งในรูปแบบของเล่มเอกสารและการรายงานผลหรือการใช้ข้อมูลจากระบบฐานข้อมูล เช่น ครูในระบบสถานศึกษา รายงานผลเกี่ยวกับผู้เรียนในระบบ SAR ของโรงเรียน โดย สพม. นำข้อมูลเหล่านี้มาร่วมวิเคราะห์ในการกำกับติดตามและประเมินผลการดำเนินงานของสถานศึกษา ผลการดำเนินงานส่วนใหญ่ พบว่าประสบความสำเร็จในการจัดการศึกษาตามตัวชี้วัด คือเป็นไปตามเกณฑ์ที่ตั้งไว้ ซึ่งการดำเนินงานในแต่ละโครงการหรือกิจกรรมจะมีการวัดและประเมินผลของนักเรียนเก็บไว้เป็นข้อมูลสำหรับการวิเคราะห์ในภาพรวม นอกจากนี้พบผลกระทบที่ไม่คาดหวัง ซึ่งเป็นผลกระทบเชิงบวกเกี่ยวกับการปรับตัว การเรียนรู้และการพัฒนาทักษะด้านเทคโนโลยีและสื่อการเรียนรู้ดิจิทัลของครูและนักเรียน

1.2 สภาพการดำเนินงานของสำนักงานปลัดกระทรวงศึกษาธิการ (สป.ศธ.) และหน่วยงานในสังกัด

1) สำนักงานปลัดกระทรวงศึกษาธิการ (สป.ศธ.)

กระบวนการขับเคลื่อนการดำเนินงานตามแผนการศึกษาแห่งชาติไปสู่การปฏิบัติ สป.ศธ. ได้มีการนำแผนการศึกษาแห่งชาติมาใช้ในการจัดทำแผนของหน่วยงาน และเป็นการบูรณาการร่วมกับการใช้แผนอื่น ๆ ทำให้หน่วยงานมีความรู้ความเข้าใจที่ชัดเจนมากขึ้นเกี่ยวกับแผนการศึกษาแห่งชาติ รวมถึงใช้วิธีการสร้างความรู้ความเข้าใจให้กับทุกหน่วยงานในสังกัด โดยยึดโยงกับประกาศและอำนาจทางกฎหมายในการขับเคลื่อนแผนให้กระจายไปสู่ในพื้นที่ต่าง ๆ ขณะเดียวกัน สป.ศธ. มีบทบาทหน้าที่เป็นหน่วยงานส่วนกลางที่ขับเคลื่อนแผนให้ไปสู่ระดับพื้นที่ โดยการขับเคลื่อนผ่านศึกษาธิการภาค และศึกษาธิการจังหวัด วิธีการที่ใช้เป็นวิธีการประชุมชี้แจงเป็นหลัก

การดำเนินงานตามยุทธศาสตร์ต่าง ๆ ของแผนการศึกษาแห่งชาติ

สป.ศธ. มีการขับเคลื่อนและดำเนินการตามยุทธศาสตร์ชาติครอบคลุมทั้ง 6 ด้าน

การกำกับติดตามผลการดำเนินงานของหน่วยงานที่เกี่ยวข้อง

สป.ศธ. มีวิธีการในการกำกับติดตาม 2 ส่วน ส่วนแรกใช้การติดตามตัวชี้วัดของแผนปฏิบัติราชการ และส่วนที่สองใช้การติดตามโดยการจัดทำรายงานประจำปี วิธีการจัดเก็บการรายงานผลการติดตามจะใช้การจัดเก็บในรูปแบบของไฟล์และนำเสนอผ่านระบบบนเว็บไซต์ของ

สป.ศธ. นอกจากนี้ การนำผลที่ได้จากการกำกับติดตามมาใช้ในการปรับปรุงพัฒนากระบวนการทำงาน จะมีการพิจารณาในประเด็นเรื่องปัญหาและอุปสรรคเป็นหลัก ทั้งนี้ การปรับเปลี่ยนต่าง ๆ จะต้องไม่ส่งผลกระทบต่อผู้ปฏิบัติ

2) สำนักงานคณะกรรมการส่งเสริมการศึกษาเอกชน (สช.)

กระบวนการขับเคลื่อนการดำเนินงานตามแผนการศึกษาแห่งชาติไปสู่การปฏิบัติ

สช. มีความรู้ความเข้าใจในแผนการศึกษาแห่งชาติเป็นอย่างดี มีการรับทราบภารกิจ บทบาทและแนวทางการดำเนินงาน จากต้นสังกัดคือ สป.ศธ. และจาก สกศ. ซึ่งเผยแพร่ทั้งในเว็บไซต์และในรูปแบบของเอกสาร มีการจัดทำเป็นแผนพัฒนาการศึกษาที่สอดคล้องกับแผนการศึกษาแห่งชาติที่มุ่งเน้นการพัฒนาผู้เรียน การสร้างโอกาส การพัฒนาประสิทธิภาพการบริหารจัดการ การมีส่วนร่วมในการบริหารจัดการที่จะตอบยุทธศาสตร์ต่าง ๆ ที่อยู่ในแผนการศึกษาแห่งชาติได้อย่างครบถ้วน เพื่อส่งต่อไปยังหน่วยงานในสังกัด

การรับทราบภารกิจ ตลอดจนวิธีการรับและส่งมอบนโยบายที่เกิดขึ้นในหน่วยงานระดับภูมิภาคที่ทำหน้าที่ขับเคลื่อนแผนการศึกษาแห่งชาติไปยังสถานศึกษาของสังกัด สช. พบว่า ส่วนใหญ่มีการรับทราบภารกิจมาจากต้นสังกัดคือ สป.ศธ. รวมถึงการขับเคลื่อนผ่าน ศธจ. ด้วย มีบางส่วนเท่านั้นที่ได้รับมาจาก สกศ. โดยตรง วิธีการที่ใช้ส่วนใหญ่เป็นการประชุมเชิงปฏิบัติการ รองลงมาเป็นการรับทราบผ่านหนังสือสั่งการ ขณะที่ส่วนน้อยเป็นการศึกษาจากเอกสารของ สกศ. โดยตรง และมีบางส่วนที่มีการรับและส่งมอบนโยบายจากการจัดสรรงบประมาณโครงการต่าง ๆ ด้วย สำหรับวิธีการส่งมอบนโยบายส่วนใหญ่เป็นการประชุมชี้แจงให้ความรู้ เพื่อสร้างความเข้าใจที่ตรงกัน ซึ่งการดำเนินการในส่วนนี้อาจมีความแตกต่างกันไปในแต่ละพื้นที่

การขับเคลื่อนจากส่วนภูมิภาคไปสู่ระดับสถานศึกษาสังกัด สช. พบว่า ใช้วิธีการประชุมชี้แจงเป็นหลัก โดยเฉพาะการประชุมระหว่างกลุ่มสถานศึกษาเอกชน หรือสมาคมการศึกษาเอกชน หรือเครือข่ายสถานศึกษาเอกชนด้วยตนเอง รวมถึงหน่วยงานของ ศธจ. โดยการรับและส่งมอบนโยบายเป็นไปในลักษณะของแผนพัฒนาการศึกษาของจังหวัด ส่วนครูมีการรับทราบแผนการศึกษาแห่งชาติจากการสื่อสารภายในสถานศึกษาของผู้บริหาร วิธีการที่ใช้ส่วนใหญ่เป็นการประชุมชี้แจง การอบรม ทั้งจากหน่วยงานส่วนกลางและการประชุมชี้แจงจากหน่วยงานในระดับจังหวัด และในระดับสถานศึกษา ผู้บริหารมีการจัดประชุมชี้แจงภายในสถานศึกษา การจัดทำเอกสารแนวทางการปรับใช้ในการจัดการเรียนการสอนสำหรับครู มีการจัดทำแผนพัฒนาสถานศึกษาในระยะ 5 ปี และแผนปฏิบัติการประจำปี ซึ่งในระดับสถานศึกษามีการพิจารณาจากตัวแผนในระดับต่าง ๆ ประกอบกันทั้งแผนการศึกษาแห่งชาติ แผนพัฒนาการศึกษาของจังหวัด จากนั้นจึงถ่ายทอดลงสู่การบริหารส่วนต่าง ๆ ของสถานศึกษา ทั้งนี้สำหรับกลุ่มครู มีการศึกษาสาระในแผนการศึกษาแห่งชาติด้วยตนเอง แต่ส่วนใหญ่ไม่เคยอ่านตัวแผนการศึกษาแห่งชาติฉบับเต็ม และครู

มีความพยายามในการบูรณาการจัดกิจกรรมต่าง ๆ ในชั้นเรียนให้สอดคล้องกับสาระที่อยู่ในแผนการศึกษาแห่งชาติ รวมถึงการสร้างโอกาสให้ตนเองได้มีประสบการณ์ในการจัดทำแผนการปฏิบัติการประจำปีของสถานศึกษาด้วย

การดำเนินงานตามยุทธศาสตร์ต่าง ๆ ของแผนการศึกษาแห่งชาติ

สช. มีการดำเนินงานที่เน้นยุทธศาสตร์ที่ 1 การจัดการศึกษาเพื่อความมั่นคงของสังคมและประเทศชาติเป็นหลัก เพราะเป็นภารกิจที่ระบุเอาไว้ในแผนการศึกษาแห่งชาติอยู่แล้ว เนื่องจากเป็นส่วนที่เกี่ยวข้องกับการจัดการศึกษาในส่วนของจังหวัดชายแดนภาคใต้ แต่อย่างไรก็ตามในการดำเนินงานตามยุทธศาสตร์ต่าง ๆ เน้นการสนับสนุนส่งเสริมมากกว่าการสั่งการ และการขับเคลื่อนตามเจตนารมณ์ของ สช. ไม่เน้นยุทธศาสตร์ใดยุทธศาสตร์หนึ่ง แต่จะเป็นการขับเคลื่อนยุทธศาสตร์ที่เกี่ยวข้องและที่สามารถส่งเสริมได้ แม้ว่าจะไม่ได้ระบุบทบาทความรับผิดชอบในยุทธศาสตร์นั้น ๆ สำหรับหน่วยงานส่วนภูมิภาคที่มีส่วนเกี่ยวข้องกับการดำเนินงานของ สช. คือ ศธจ. ซึ่งส่วนใหญ่มีบทบาทดำเนินการในแต่ละยุทธศาสตร์พร้อม ๆ กันโดยไม่ได้เน้นยุทธศาสตร์ใดยุทธศาสตร์หนึ่ง แต่มีบางแห่งที่ดำเนินงานเฉพาะบางยุทธศาสตร์ที่สามารถทำได้หรือเป็นเรื่องที่เกี่ยวข้องกับบริบทพื้นที่ของตนเอง ส่วนหน่วยงานระดับสถานศึกษา ผู้บริหารสถานศึกษามีการดำเนินงานในแต่ละยุทธศาสตร์พร้อม ๆ กันโดยไม่ได้เน้นยุทธศาสตร์ใดยุทธศาสตร์หนึ่งเช่นกัน กิจกรรมที่ผู้เรียนได้รับจะเป็นกิจกรรมวิชาการ กิจกรรมการพัฒนาคุณลักษณะ และกิจกรรมที่พัฒนาด้านทักษะต่าง ๆ ที่เกี่ยวข้อง ซึ่งมีความครอบคลุมในแต่ละยุทธศาสตร์

การกำกับติดตามผลการดำเนินงานของหน่วยงานที่เกี่ยวข้อง

สช. มีวิธีการในการติดตามและประเมินผลโดยใช้ระบบการประสานข้อมูลจากหน่วยงานต่าง ๆ ทั้งจากส่วนกลาง ส่วนภูมิภาค จนถึงระดับสถานศึกษา ซึ่งผลการดำเนินงานจัดการศึกษาตามแผนการศึกษาแห่งชาติในปัจจุบัน เป็นไปตามเป้าหมายที่วางไว้ วิธีการที่ใช้มากที่สุดในการกำกับติดตามผลการดำเนินงานของหน่วยงานส่วนภูมิภาค ซึ่งประกอบด้วย ศธจ. ต่าง ๆ มีลักษณะของการบูรณาการวิธีการที่หลากหลาย โดยไม่ได้ใช้วิธีการที่มุ่งเน้นไปทางใดทางหนึ่งอย่างชัดเจน ซึ่งมีทั้งการรายงานเป็นเอกสาร การออกตรวจราชการ รวมถึงการประชุมชี้แจงต่าง ๆ เพื่อให้ได้ข้อมูลเกี่ยวกับผลการปฏิบัติงาน ผลที่เกิดขึ้นคือ ทำให้เกิดความรู้ความเข้าใจในการขับเคลื่อนแผนการศึกษาแห่งชาติมากขึ้น และทำให้ผู้เรียนมีผลการเรียนที่ดีขึ้น นอกจากนี้ยังมีผลกระทบที่ทำให้ผู้เรียนที่ขาดหายไปจากระบบการศึกษากลับมาเรียนในระบบมากขึ้น

3) สำนักงานส่งเสริมการศึกษานอกระบบและการศึกษาตามอัธยาศัย (กศน.)

กระบวนการขับเคลื่อนการดำเนินงานตามแผนการศึกษาแห่งชาติไปสู่การปฏิบัติ สำนักงานส่งเสริมการศึกษานอกระบบและการศึกษาตามอัธยาศัย (สำนักงาน กศน.) มีความเข้าใจเกี่ยวกับแผนการศึกษาแห่งชาติ เนื่องจากเห็นความสำคัญของแผนการศึกษา

แห่งชาติที่เป็นการวางกรอบ เป้าหมายและทิศทางการจัดการศึกษาของประเทศ โดยมีความรู้ความเข้าใจถึงวัตถุประสงค์ เป้าหมาย และลักษณะแนวทางการดำเนินการของการจัดการศึกษาตามแผนการศึกษาแห่งชาติ และมีการรับทราบถึงภารกิจ บทบาทและแนวทางการดำเนินงานและการขับเคลื่อนแผนการศึกษาแห่งชาติจากการที่คณะผู้บริหารและบุคลากรฝ่ายแผนได้เข้าร่วมการประชุมชี้แจง มอบนโยบายเกี่ยวกับการขับเคลื่อนแผนของหน่วยงาน รวมถึงจากแหล่งเอกสารแผนการศึกษาแห่งชาติที่จัดทำขึ้นโดย สกศ. และช่องทางประชาสัมพันธ์ออนไลน์ โดยได้นำสาระสำคัญและทิศทางการดำเนินงานตามแผนการศึกษาแห่งชาติมาเป็นกรอบในการจัดทำแผนพัฒนาการศึกษานอกระบบและการศึกษาตามอัธยาศัยของสำนักงาน กศน. (พ.ศ. 2560-2579) โดยพิจารณาความสอดคล้องของแผนที่เกี่ยวข้องในระดับต่าง ๆ เช่น นโยบายของรัฐบาล ยุทธศาสตร์ชาติ รวมถึงแผนการศึกษาแห่งชาติ และนำมาใช้เป็นกรอบในการจัดทำแผนพัฒนาการศึกษาของหน่วยงาน และสื่อสารไปยังผู้เกี่ยวข้องผ่านการประชุมชี้แจง อีกทั้งมีการให้เอกสารที่เกี่ยวข้องทั้งในรูปแบบออนไลน์บนเว็บไซต์และรูปแบบเล่มเอกสาร รวมถึงมีการพูดคุยระหว่างผู้บริหารส่วนกลาง และผู้บริหารหรือผู้แทนจากสำนักงาน กศน. จังหวัด

ในสำนักงาน กศน. จังหวัด ผู้บริหารมีความรู้ความเข้าใจเป็นอย่างดี แต่บุคลากรส่วนใหญ่มีความรู้และเข้าใจเกี่ยวกับแผนการศึกษาแห่งชาติค่อนข้างน้อย ทั้งนี้เนื่องจากบุคลากรมีภารกิจในตำแหน่งหน้าที่แตกต่างกัน แต่หากเป็นส่วนงานด้านนโยบายและแผนจะมีความเข้าใจมากกว่าส่วนงานอื่นๆ เนื่องจากมีความเกี่ยวข้องกับสายงานโดยตรง นอกจากนี้ในกลุ่มบุคลากรระดับปฏิบัติยังพบว่า ความรู้ความเข้าใจในแผนการศึกษาแห่งชาติที่มีอยู่ มักเป็นความรู้ในภาพกว้าง แต่ไม่ได้รับรู้ในเชิงลึกของรายละเอียดหรือความเชื่อมโยงของแนวปฏิบัติ ซึ่งต้องอาศัยการศึกษาและถอดความเชื่อมโยงด้วยตนเองอีกครั้งหนึ่ง และได้รับทราบภารกิจ บทบาทและแนวทางการดำเนินงาน และการขับเคลื่อนแผนการศึกษาแห่งชาติจากเอกสารของกระทรวงศึกษาธิการ และการประชุมชี้แจงจุดเน้นและนโยบายของสำนักงาน กศน. ส่วนกลาง มีการรับทราบผ่านหนังสือเวียน และช่องทางออนไลน์

ในส่วนของสำนักงาน กศน. อำเภอ รับมอบนโยบายจากสำนักงาน กศน. และสำนักงาน กศน. จังหวัดที่เป็นต้นสังกัดในประเด็นที่เกี่ยวข้องของแต่ละปีงบประมาณ จากนั้นจึงนำมาจัดทำเป็นแผนปฏิบัติการประจำปีของหน่วยงาน โดยให้ความสำคัญกับนโยบาย/จุดเน้นที่ได้รับมา รวมถึงเป้าหมายสำคัญของยุทธศาสตร์ทั้ง 6 ยุทธศาสตร์ในภาพรวม และมีการส่งมอบนโยบายหรือนำนโยบายลงสู่การปฏิบัติ โดยได้กำหนดโครงการหรือกิจกรรมให้ชัดเจน จากนั้นถ่ายทอดให้ครูและบุคลากรทุกคนในสถานศึกษาทราบ รวมถึงส่งต่อให้ กศน. ตำบล เพื่อขับเคลื่อนการจัดการศึกษาให้ไปในทิศทางเดียวกัน โดยมุ่งความสำเร็จสู่ผู้เรียนหรือผู้รับบริการ

การดำเนินงานตามยุทธศาสตร์ต่าง ๆ ของแผนการศึกษาแห่งชาติ

หน่วยงานการจัดการศึกษานอกระบบและการศึกษาตามอัธยาศัย (กศน.) ในทุกระดับ ตั้งแต่ส่วนกลาง ส่วนภูมิภาค และระดับสถานศึกษามีการดำเนินการจัดการศึกษาตามแผนการศึกษาแห่งชาติที่สอดคล้องกัน มีการดำเนินการครอบคลุมทุกยุทธศาสตร์ โดยเน้นยุทธศาสตร์ที่ 3 และ 4 เป็นหลัก ซึ่งมีจำนวนโครงการและกิจกรรมในปริมาณมากกว่ายุทธศาสตร์อื่น ๆ อย่างไรก็ตาม รายละเอียดหรือลักษณะโครงการและกิจกรรมบางส่วนอาจแตกต่างกันไปตามพื้นที่แต่ละแห่ง พิจารณาตามความต้องการจำเป็นและความแตกต่างของบริบท หรือกลุ่มเป้าหมายในพื้นที่

การกำกับติดตามผลการดำเนินงานของหน่วยงานที่เกี่ยวข้อง

สำนักงาน กศน. ในฐานะหน่วยงานหลักหรือหน่วยงานส่วนกลางมีการดำเนินการติดตามการดำเนินงานของหน่วยงานในสังกัดทุกไตรมาส ทุกหกเดือน และทุกสิ้นปี มีการใช้ระบบสารสนเทศ DMIS โดยให้บุคลากรในสถานศึกษารายงานข้อมูลผลการดำเนินงาน ซึ่งทำให้สามารถเห็นข้อมูลภาพรวมของทั้งประเทศ แม้ในช่วงการแพร่ระบาดของโรคติดเชื้อไวรัสโคโรนา 2019 (COVID-19) ก็สามารถรายงานข้อมูลได้ เมื่อพิจารณาในระดับสถานศึกษา พบว่า มีกระบวนการรายงานผลการดำเนินงานโดยผู้รับผิดชอบในสถานศึกษาไปยังสำนักงาน กศน. และ กศน. จังหวัด

ผลการดำเนินงานในภาพรวมตามการประเมินของสำนักงาน กศน. กล่าวได้ว่าพื้นที่ส่วนใหญ่มีผลการดำเนินงานบรรลุผลสำเร็จตามเป้าหมายที่กำหนดไว้หรือสูงกว่า คือ มีผลการดำเนินงานเป็นที่น่าพึงพอใจในทุกด้านและทุกตัวชี้วัด สถานศึกษาภายใต้สังกัดสามารถดำเนินการจัดการศึกษา รวมถึงจัดทำโครงการและกิจกรรมสำคัญได้ครอบคลุมแนวทางที่หน่วยงานระดับภูมิภาคกำหนดเป็นเป้าหมาย ในด้านผลกระทบที่เกิดขึ้น พบผลกระทบที่เกี่ยวข้องกับการดำเนินการกำกับติดตาม และผลกระทบที่เกิดขึ้นกับผู้เรียน โดยในการกำกับติดตามระหว่างสถานการณ์การแพร่ระบาดโรคติดเชื้อไวรัสโคโรนา 2019 (COVID-19) ในช่วงแรก กศน. ยังไม่มีแผนรองรับการติดตามรูปแบบอื่น ทำให้กระบวนการมีการติดขัดชั่วคราว อย่างไรก็ตาม กศน. หลายแห่งสามารถปรับตัวและออกแบบการติดตามรูปแบบออนไลน์ได้ทันทีในเวลาต่อมา สำหรับผลกระทบสำคัญที่เกิดกับกลุ่มผู้เรียน เป็นผลกระทบเชิงบวกคือ หลังจากจบการศึกษาจาก กศน. แล้ว ผู้เรียนได้นำความรู้ที่ได้ไปพัฒนาคุณภาพชีวิตด้านหน้าที่การงานให้ดีขึ้น ผู้เรียนหลายคนสามารถเข้าศึกษาต่อในมหาวิทยาลัยได้

4) สำนักงานศึกษาธิการภาค

กระบวนการขับเคลื่อนการดำเนินงานตามแผนการศึกษาแห่งชาติไปสู่การปฏิบัติ

ผู้บริหารและบุคลากรของสำนักงานศึกษาธิการภาคมีความรู้ความเข้าใจเกี่ยวกับสาระต่าง ๆ ของแผนการศึกษาแห่งชาติเป็นอย่างดี เนื่องจากส่วนใหญ่ได้รับความรู้และประสบการณ์ต่าง ๆ จากหลายช่องทาง ทั้งที่เป็นทางการและไม่เป็นทางการ อย่างไรก็ตามยังมีบุคลากรของ

สำนักงานศึกษาธิการภาคบางส่วนที่มีการรับรู้แผนการศึกษาแห่งชาติเฉพาะกลุ่มงานที่รับผิดชอบ ในขณะที่ผู้ปฏิบัติงานโดยทั่วไปไม่ได้เข้าใจในส่วนนี้ หรืออาจมีความรู้ความเข้าใจบ้างเล็กน้อย โดยการค้นคว้าหาเอกสารมาอ่านเอง

การดำเนินงานตามยุทธศาสตร์ต่าง ๆ ของแผนการศึกษาแห่งชาติ

สำนักงานศึกษาธิการภาคทุกแห่งมีการดำเนินงานที่สอดคล้องตามยุทธศาสตร์ต่าง ๆ ที่กำหนดไว้ในแผนการศึกษาแห่งชาติ โดยมีการจัดทำแผนพัฒนาและแผนปฏิบัติการของศึกษาธิการภาคตามนโยบายของสำนักงานปลัดกระทรวงศึกษาธิการ และใช้แผนยุทธศาสตร์ชาติ แผนปฏิรูปการศึกษาเป็นหลักโดยไม่ระบุแผนการศึกษาแห่งชาติ แล้วส่งต่อแผนดังกล่าวให้กับศึกษาธิการจังหวัดไปดำเนินการขับเคลื่อนภายใต้การบูรณาการร่วมกับหน่วยงานที่เกี่ยวข้องในจังหวัดนั้น ๆ ตามบริบทและจุดเน้นของแต่ละจังหวัด เมื่อพิจารณาข้อมูลจากการรายงานผลการติดตามผลการดำเนินงานภาพรวมในระดับจังหวัด พบว่า ทุกจังหวัดมีการขับเคลื่อนตามยุทธศาสตร์ครบถ้วนทั้ง 6 ยุทธศาสตร์ โดยสภาพการปฏิบัติงานที่ผ่านมา สถานศึกษาทุกระดับทุกสังกัดมีการปฏิบัติตามนโยบายและจุดเน้นของตนสังกัดของตนเอง

การกำกับติดตามผลการดำเนินงานของหน่วยงานที่เกี่ยวข้อง

ศึกษาธิการภาคมีการกำกับติดตามการดำเนินงานของศึกษาธิการจังหวัดในกลุ่มที่อยู่ในความรับผิดชอบของภาค โดยสำนักงานศึกษาธิการจังหวัดจัดทำรายงานสรุปผลการดำเนินงานส่งมายังสำนักงานศึกษาธิการภาคในรูปแบบเอกสารตามแบบฟอร์มที่สำนักงานศึกษาธิการภาคกำหนด นอกจากนี้บางแห่งมีการรายงานในระบบออนไลน์ และมีการตรวจเยี่ยมลงพื้นที่จริง โดยคณะกรรมการในการติดตามการดำเนินงานในแต่ละพื้นที่เพื่อแลกเปลี่ยนความคิดเห็นและให้ข้อเสนอแนะแก่บุคลากรของสำนักงานศึกษาธิการจังหวัดได้อย่างชัดเจน ผลการติดตามประเมินผลพบว่า สำนักงานศึกษาธิการจังหวัดส่วนใหญ่มีการดำเนินงานเป็นไปตามตัวชี้วัดที่กำหนด ทั้งนี้ยังไม่พบว่า มีการสรุปสังเคราะห์ผลการประเมินเพื่อตอบแต่ละยุทธศาสตร์ของแผนการศึกษาแห่งชาติว่าขับเคลื่อนไปได้มากน้อยเพียงใด สำหรับผลกระทบที่เกิดจากการดำเนินงานยังไม่ปรากฏผลที่ชัดเจนส่วนใหญ่เป็นการดำเนินงานในสภาพทั่วไปในฐานะหน่วยงานประสานเป็นหลัก ซึ่งข้อดีของการมีสำนักงานศึกษาธิการภาคคือ ทำให้มีการแลกเปลี่ยนเรียนรู้วิธีการดำเนินงาน ผลที่ได้ ปัญหาอุปสรรค การแก้ปัญหา และทำให้เกิดความร่วมมือกันในแต่ละจังหวัดที่ได้มีการประชุมร่วมกันของผู้บริหารของสำนักงานศึกษาธิการจังหวัดและหน่วยงานที่เกี่ยวข้อง แต่อย่างไรก็ตามอาจมีปัญหาร่องการขาดเอกภาพในการบริหารจัดการ ทำให้การพัฒนาการศึกษาในระดับพื้นที่เป็นไปได้ยาก เพราะหน่วยงานในพื้นที่แต่ละหน่วยงานมีต้นสังกัดแตกต่างกัน การบูรณาการกันทำได้ยากเพราะแต่ละหน่วยงานก็จะให้ความสำคัญกับงานหลักที่ต้นสังกัดสั่งมา

5) สำนักงานศึกษาธิการจังหวัด

กระบวนการขับเคลื่อนการดำเนินงานตามแผนการศึกษาแห่งชาติไปสู่การปฏิบัติ

ผู้บริหารและบุคลากรของสำนักงานศึกษาธิการจังหวัด ส่วนใหญ่มีความรู้ความเข้าใจเกี่ยวกับรายละเอียดที่ระบุไว้ในแผนการศึกษาแห่งชาติฉบับนี้เป็นอย่างดี ทั้งนี้โยบายยุทธศาสตร์และแนวปฏิบัติ โดยเฉพาะบุคลากรของสำนักงานที่จะต้องมีการประสานกับสถานศึกษาทุกสังกัดในจังหวัด ดังนั้นจึงต้องมีความรู้ความเข้าใจในแผนการศึกษาแห่งชาติฉบับนี้เป็นอย่างดี การถ่ายทอดความรู้ความเข้าใจตามแผนการศึกษาแห่งชาติ สำนักงานศึกษาธิการจังหวัดใช้วิธีการจัดประชุมพร้อมแจกเอกสารและระดมความคิดเห็นต่าง ๆ เพื่อให้สำนักงานศึกษาธิการจังหวัดนำมาจัดทำแผนพัฒนาการศึกษาของจังหวัด แล้วส่งมอบให้ทุกหน่วยงานนำไปจัดทำแผนพัฒนาการศึกษาและแผนปฏิบัติการของสถานศึกษาเอง ซึ่งการจัดทำแผนพัฒนาการศึกษาของสำนักงานศึกษาธิการจังหวัด จะยึดแนวทางตามแผนของสำนักงานศึกษาธิการภาค แผนการจัดการศึกษาของสถานศึกษาแต่ละสังกัดที่อยู่ในจังหวัด ขณะเดียวกันก็จะมีการบูรณาการกับหน่วยงานที่จัดการศึกษาและหน่วยงานที่เกี่ยวข้องในจังหวัดนั้น ๆ แผนพัฒนาการศึกษาของจังหวัดจะเป็นภาพรวมของการจัดการศึกษาทุกระดับ ทุกประเภท ทุกสังกัดที่จัดการศึกษา ซึ่งอยู่ภายใต้การกำกับดูแลของแต่ละสังกัดที่ต้องใช้แผนการศึกษาแห่งชาติเป็นกรอบการจัดทำแผนอยู่แล้ว โดยการขับเคลื่อนการจัดการศึกษาของแต่ละจังหวัด จะมีคณะกรรมการการศึกษาจังหวัดที่มีผู้ว่าราชการจังหวัดเป็นประธาน หน่วยงานที่จัดการศึกษาต่าง ๆ เป็นกรรมการ ศึกษาธิการจังหวัดจะชี้แจงแผนพัฒนาการศึกษาของจังหวัดในภาพรวม แล้วมอบหมายให้หน่วยงานที่จัดการศึกษาแต่ละประเภท ระดับ สังกัด รับไปดำเนินการตามบริบทของพื้นที่ที่จัดการศึกษา และเป็นไปตามกรอบนโยบายของต้นสังกัด ที่สอดคล้องกับแผนพัฒนาจังหวัดที่กำหนดไว้ ซึ่งอาจมีนโยบายเร่งด่วนของกระทรวงหรือของรัฐบาลที่ต้องดำเนินการให้ได้ผลตามกำหนดเวลา

การดำเนินงานตามยุทธศาสตร์ต่าง ๆ ของแผนการศึกษาแห่งชาติ

ศึกษาธิการจังหวัดมีการส่งเสริมการปฏิบัติตามยุทธศาสตร์ครบถ้วนทั้ง 6 ยุทธศาสตร์ ทั้งนี้แตกต่างกันไปตามบริบทของสถานศึกษาสังกัดนั้น ๆ และเมื่อพิจารณาารายยุทธศาสตร์ พบว่ายุทธศาสตร์ที่เน้นการปฏิบัติเป็นส่วนใหญ่ ได้แก่ ยุทธศาสตร์ที่ 3 การพัฒนาศักยภาพคนทุกช่วงวัย และการสร้างสังคมแห่งการเรียนรู้ รองลงมาคือยุทธศาสตร์ที่ 4 การสร้างโอกาส ความเสมอภาค และความเท่าเทียมทางการศึกษา ส่วนยุทธศาสตร์ที่เหลืออีก 4 ยุทธศาสตร์ แต่ละสถานศึกษามีการปฏิบัติที่แตกต่างกันไป แต่เมื่อพิจารณาในภาพรวมของจังหวัดแล้ว พบว่า ครบถ้วนทั้ง 6 ยุทธศาสตร์ที่ระบุไว้ในแผนการศึกษาแห่งชาติ

การกำกับติดตามผลการดำเนินงานของหน่วยงานที่เกี่ยวข้อง

การติดตามผลการดำเนินงานของจังหวัด มีคณะกรรมการศึกษาจังหวัดที่มีผู้ว่าราชการจังหวัดเป็นประธาน หน่วยงานที่จัดการศึกษาในจังหวัดเป็นกรรมการ การติดตามผลการดำเนินงานจะทำเป็น 2 แบบคือ การติดตามผลตามตัวชี้วัดของจังหวัดที่สอดคล้องกับตัวชี้วัดตามแผนการศึกษาแห่งชาติที่สถานศึกษาแต่ละสังกัดดำเนินการ และการติดตามผลการดำเนินงานประจำปีของแต่ละหน่วยงานในการปฏิบัติตามแผนการดำเนินงานตามที่รายงานกับต้นสังกัดของตนเอง ยกเว้นสถานศึกษาเอกชนที่ต้องมีการรายงานให้สำนักงานศึกษาธิการจังหวัดทราบเป็นปกติทุกปี ผลการดำเนินงานหรือผลกระทบที่เกิดจากการดำเนินงานของศึกษาธิการจังหวัด ทำให้เกิดความร่วมมือในการทำงานร่วมกันภายในจังหวัดโดยบุคลากรของสถานศึกษาต่างระดับ ต่างสังกัด ทำให้ทราบแนวทางการพัฒนาในภาพรวมของจังหวัด และทำให้ประหยัดงบประมาณของจังหวัด ในบางโครงการบางกิจกรรมที่สามารถขอความร่วมมือช่วยเหลือกันได้ระหว่างหน่วยงาน

1.3 สภาพการดำเนินงานของกรมส่งเสริมการปกครองท้องถิ่น (สอ.) องค์การปกครองส่วนท้องถิ่น (อปท.) และสถานศึกษาในสังกัด

กระบวนการขับเคลื่อนการดำเนินงานตามแผนการศึกษาแห่งชาติไปสู่การปฏิบัติ

สอ. มีความรู้ความเข้าใจเกี่ยวกับแผนการศึกษาแห่งชาติเป็นอย่างดี พร้อมทั้งใช้วิธีการอบรม และใช้วิธีการแจ้งเวียนหนังสือราชการไปยังหน่วยงานในสังกัด เพื่อประชาสัมพันธ์และขับเคลื่อนแผนการศึกษาแห่งชาติ ทั้งนี้มีการส่งเสริมและสร้างความเข้าใจให้หน่วยงานในสังกัด โดยจัดทำแผนพัฒนาการศึกษาขององค์กรมาเพิ่มเติมเพื่อให้สอดคล้องกับแผนการศึกษาแห่งชาติในภาพรวม สำหรับหน่วยงานส่วนภูมิภาคส่วนใหญ่มีความรู้ความเข้าใจเกี่ยวกับแผนการศึกษาแห่งชาติ มีการรับทราบภารกิจและรับนโยบายจากต้นสังกัด รวมถึงการส่งมอบนโยบายไปสู่สถานศึกษาโดยผ่านการประชุมการอบรมเชิงปฏิบัติการจากหน่วยงานต่าง ๆ ที่เกี่ยวข้อง ในระดับสถานศึกษา บุคลากรของสถานศึกษาบางส่วนมีความรู้ความเข้าใจเกี่ยวกับแผนการศึกษาแห่งชาติ แต่มีกลุ่มครูบางส่วนที่ยังมีความสับสนเกี่ยวกับแผนการศึกษาแห่งชาติ ส่วนใหญ่ไม่ทราบอย่างชัดเจนหรือมีความรู้ในส่วนนี้ไม่มากนัก อย่างไรก็ตาม สถานศึกษามุ่งเน้นที่จะพัฒนาผู้เรียนอย่างต่อเนื่อง จึงใช้วิธีการถ่ายทอดยุทธศาสตร์ต่าง ๆ ที่ปรากฏในแผนการศึกษาแห่งชาติลงมาสู่ครูและนักเรียนในลักษณะของการจัดประชุมชี้แจง เช่น การประชุมครู การเชิญคณะกรรมการบริหารสถานศึกษาเข้ามาร่วมหารือ และพิจารณาในการจัดทำแผนของสถานศึกษา

การดำเนินงานตามยุทธศาสตร์ต่าง ๆ ของแผนการศึกษาแห่งชาติ

สอ. เป็นหน่วยงานส่วนกลางที่มีบทบาทในฐานะเป็นหน่วยงานส่งเสริมสนับสนุนการดำเนินงานของ อปท. แต่ไม่ใช่หน่วยงานในสายการบังคับบัญชาของ อปท. ดังนั้นการสนับสนุนส่งเสริมการดำเนินงานตามยุทธศาสตร์ต่าง ๆ ของแผนการศึกษาแห่งชาติ จึงเป็นไปตามความพร้อม

และความต้องการของหน่วยงาน (อปท.) ที่เข้าไปส่งเสริมสนับสนุน โดยอาจไม่ได้ดำเนินการครบทุกยุทธศาสตร์พร้อมกัน ทั้งนี้ขึ้นอยู่กับบทบาท ภารกิจของ อปท. แต่ละแห่งที่จะนำไปปรับใช้ในส่วน of สถานศึกษาในสังกัด อปท. มีการดำเนินการตามแผนการศึกษาแห่งชาติทั้ง 6 ยุทธศาสตร์ แต่มีสถานศึกษาบางส่วนเท่านั้นที่ดำเนินการเฉพาะบางยุทธศาสตร์ที่เป็นจุดเน้นหรือเหมาะสมกับบริบทของตนเองและสามารถทำได้ หรือเป็นเรื่องที่เกี่ยวข้องกับสถานศึกษาของตนเอง โดยใช้วิธีการวิเคราะห์จุดเน้นของแต่ละพื้นที่และดำเนินการโครงการต่าง ๆ เพื่อเป็นการตอบสนองต่อยุทธศาสตร์ต่าง ๆ โดยมีกิจกรรมที่ผู้เรียนได้เข้าร่วมอย่างหลากหลาย โดยเฉพาะอย่างยิ่งกิจกรรมด้านวิชาการ กิจกรรมด้านศิลปวัฒนธรรม และกิจกรรมส่งเสริมประชาธิปไตย ส่วนผลที่ผู้เรียนได้รับคือ ได้พัฒนาตนเอง พัฒนาคูณลักษณะที่พึงประสงค์ สร้างความสัมพันธ์กับผู้อื่น และได้รับประสบการณ์จริงในระหว่างเข้าร่วมกิจกรรมต่าง ๆ ซึ่งมีความครอบคลุมในแต่ละยุทธศาสตร์

การกำกับติดตามผลการดำเนินงานของหน่วยงานที่เกี่ยวข้อง

สธ. มีระบบการกำกับติดตามและประเมินผลการดำเนินงาน ที่ชื่อว่า LPA หรือ Local Performance Assessment ซึ่งเป็นการติดตามประเมินผลการปฏิบัติราชการประจำปีของ อปท. สำหรับในหน่วยงานส่วนภูมิภาค และระดับสถานศึกษาของ สธ. อปท. และสถานศึกษาในสังกัด ใช้วิธีการนิเทศและการตรวจเยี่ยมพื้นที่ ประกอบด้วย ผู้บริหาร บุคลากรครูที่มีตำแหน่งในระดับต่าง ๆ และมีบุคลากรที่มากำกับติดตามจากภายนอก ประกอบด้วย บุคลากรจาก อปท. และอาจมี ศธจ. ในบางพื้นที่เข้ามากำกับติดตาม มีการจัดทำเป็นเอกสารรายงานผลการดำเนินงานเพื่อเป็นหลักฐานในการดำเนินงานตามแผน และการประชุมประจำเดือน โดยผลการดำเนินงานส่วนใหญ่เป็นไปตามเป้าหมายและตัวชี้วัดของแผน ทั้งนี้ระยะเวลาในการกำกับติดตามมีทั้งเดือนละครั้ง ภาคการศึกษาละครั้ง ปีละ 2 ครั้ง หรือการกำกับติดตามรายปีงบประมาณ

1.4 สภาพการดำเนินงานของสำนักงานการศึกษา กรุงเทพมหานคร และสถานศึกษาในสังกัด

กระบวนการขับเคลื่อนการดำเนินงานตามแผนการศึกษาแห่งชาติไปสู่การปฏิบัติ

ผู้บริหารและบุคลากรของสำนักงานการศึกษา กรุงเทพมหานคร มีความรู้ความเข้าใจเกี่ยวกับแผนการศึกษาแห่งชาติ โดยได้นำแผนการศึกษาแห่งชาติมาใช้ในการจัดทำแผนพัฒนาการศึกษาของสถานศึกษาในสังกัด มีการรับทราบภารกิจ บทบาท และแนวทางการดำเนินงานตามแผนการศึกษาแห่งชาติจากสำนักงานเลขาธิการสภาการศึกษา โดยมีการจัดทำแผนและกำหนดแนวทางการดำเนินการที่สอดคล้องกับเป้าหมายของแผนการศึกษาแห่งชาติ ในการส่งมอบนโยบาย ใช้การส่งมอบในรูปแบบของการจัดทำหลักสูตรสถานศึกษา และการประชุมผู้บริหารสำนักงานการศึกษา หัวหน้าฝ่ายการศึกษาจากทุกสำนักงานเขต และผู้บริหารสถานศึกษาในสังกัดกรุงเทพมหานคร เพื่อรับมอบภารกิจและแลกเปลี่ยนความคิดเห็นในด้านต่าง ๆ ร่วมกัน ในส่วนของสถานศึกษาสังกัด กทม. มีการรับทราบ

นโยบายและแผนการศึกษาแห่งชาติ จากสำนักงานการศึกษา กรุงเทพมหานคร ซึ่งเป็นลักษณะของการส่งต่อนโยบายและคำสั่ง และได้สร้างภาคีความร่วมมือจากมหาวิทยาลัยต่าง ๆ เข้ามาร่วมขับเคลื่อนการจัดการศึกษาตามแผนการศึกษาแห่งชาติด้วย

การดำเนินงานตามยุทธศาสตร์ต่าง ๆ ของแผนการศึกษาแห่งชาติ

สำนักงานการศึกษา กรุงเทพมหานคร มีการดำเนินการตามแผนการศึกษาแห่งชาติไปพร้อมกันทุกยุทธศาสตร์ โดยมีได้มุ่งเน้นยุทธศาสตร์ในด้านใดด้านหนึ่ง ส่วนสถานศึกษาในสังกัดมีการดำเนินงานตามแผนการศึกษาแห่งชาติที่มุ่งเน้นการดำเนินงานตามยุทธศาสตร์ในบางยุทธศาสตร์ โดยมุ่งเน้นยุทธศาสตร์ที่ 3 ซึ่งเป็นยุทธศาสตร์ของการพัฒนาศักยภาพคนทุกช่วงวัยและการสร้างสังคมแห่งการเรียนรู้ และยุทธศาสตร์ที่ 4 การสร้างโอกาส ความเสมอภาค และความเท่าเทียมกันทางการศึกษา เป็นหลัก

การกำกับติดตามผลการดำเนินงานของหน่วยงานที่เกี่ยวข้อง

สำนักงานการศึกษา กรุงเทพมหานคร มีการกำกับติดตามการดำเนินงานของหน่วยงานทุกหน่วยงานเป็นประจำในแต่ละปี และจัดทำรายงานผลการดำเนินงานตามแผนปฏิบัติการประจำปี เพื่อใช้เป็นเครื่องมือในการพัฒนาการดำเนินงานของหน่วยงาน ทั้งนี้มีการกำกับติดตามการดำเนินงาน โครงการและกิจกรรมที่สอดคล้องกับแผนการศึกษาแห่งชาติ ในส่วนของสถานศึกษา สังกัดกรุงเทพมหานคร มีการกำกับติดตามผ่านการประเมินแผนปฏิบัติงานราชการประจำปี โดยมีเป้าหมายเป็นตัวตั้งและใช้การวิเคราะห์ว่า ผลการดำเนินงานเป็นไปตามแผนที่วางไว้มากน้อยเพียงใด โดยจัดทำเป็นรายงานผลการปฏิบัติงานของสถานศึกษาแต่ละแห่ง

1.5 สภาพการดำเนินงานของสถานศึกษาในจังหวัดที่เป็นพื้นที่นวัตกรรมการศึกษา

กระบวนการขับเคลื่อนการดำเนินงานตามแผนการศึกษาแห่งชาติไปสู่การปฏิบัติ

บุคลากรของสถานศึกษาในจังหวัดที่เป็นพื้นที่นวัตกรรมการศึกษาทุกสังกัด ซึ่งได้แก่ สังกัด สพพ. สพม. อพท. และ สช. ทั้งผู้บริหารสถานศึกษาและครูผู้สอน มีความเข้าใจ มีการรับทราบภารกิจจากกระทรวงศึกษาธิการและหน่วยงานต้นสังกัด และมีการรับมอบและส่งมอบนโยบายสู่การปฏิบัติในลักษณะเดียวกันกับสถานศึกษาทั่วไปที่ไม่ได้อยู่ในพื้นที่นวัตกรรมการศึกษา กล่าวคือผู้บริหารมีความรู้ความเข้าใจเป็นอย่างดีและรับรู้ถึงความสำคัญของการดำเนินงานตามแผนการศึกษาแห่งชาติ ในขณะที่ครูส่วนใหญ่มีความรู้ความเข้าใจแผนการศึกษาแห่งชาติในภาพรวม แต่ไม่ได้ลุ่มลึกในรายละเอียดมากนัก มีความเข้าใจในรายละเอียดของโครงการหรือกิจกรรมที่ต้องปฏิบัติตามหน้าที่ของตนมากกว่า มีการรับทราบภารกิจจากกระทรวงศึกษาธิการและหน่วยงานต้นสังกัดผ่านการจัดประชุม ผ่านเอกสารเผยแพร่และสื่อประชาสัมพันธ์รูปแบบต่าง ๆ จากการให้ความรู้ของศึกษานิเทศก์ รวมถึงการชี้แจงภายในสถานศึกษา และการศึกษาข้อมูลเพิ่มเติมด้วยตนเอง รวมทั้งมีการรับมอบและส่งมอบนโยบายสู่การปฏิบัติด้วยกระบวนการหลักที่สอดคล้องกัน แต่จะมีสถานศึกษา

ในพื้นที่นวัตกรรมการศึกษาบางส่วนที่มีแนวทางของการดำเนินงานที่แตกต่างจากสถานศึกษาอื่น ๆ ที่ไม่ได้อยู่ในพื้นที่นวัตกรรมการศึกษาเกี่ยวกับการจัดทำแผนพัฒนาคุณภาพการศึกษา และแผนปฏิบัติการประจำปี ซึ่งนอกเหนือจากการพิจารณาความสอดคล้องระหว่างแผนการจัดการศึกษา แห่งชาติและแผนระดับต่าง ๆ แล้ว สถานศึกษายังมีการพิจารณาบริบทของพื้นที่ และมีการวิเคราะห์ SWOT ทั้งด้านจุดแข็ง จุดอ่อน โอกาส และความเสี่ยง เพื่อให้เข้าใจสถานการณ์หรือสภาพของ สถานศึกษา ประกอบกับการพิจารณาข้อมูลที่เกี่ยวข้องจากหลายส่วนในการร่วมออกแบบและจัดทำ แผนพัฒนาคุณภาพการศึกษาและแผนปฏิบัติการประจำปีของสถานศึกษา นำมาสู่การกำหนด โครงการและกิจกรรมที่สามารถทำให้บรรลุผลได้จริงตามศักยภาพของสถานศึกษาและเกิดประโยชน์ สูงสุดแก่ผู้เรียนและบุคลากรผู้เกี่ยวข้อง

การดำเนินงานตามยุทธศาสตร์ต่าง ๆ ของแผนการศึกษาแห่งชาติ

สถานศึกษาในพื้นที่นวัตกรรมการศึกษามีการดำเนินงานครอบคลุมทั้ง 6 ยุทธศาสตร์ โดยจำนวนของโครงการหรือกิจกรรมในแต่ละยุทธศาสตร์ รวมถึงลักษณะของโครงการหรือกิจกรรม มีความแตกต่างกันไปตามบริบทของสถานศึกษา ซึ่งมีความคล้ายคลึงกับสถานศึกษาในพื้นที่ทั่วไป ที่ไม่ได้อยู่ในพื้นที่นวัตกรรมการศึกษา อย่างไรก็ตาม พบว่า มีสถานศึกษาในพื้นที่นวัตกรรมการศึกษา บางส่วนที่มีการพัฒนาหลักสูตรให้สอดคล้องกับนโยบายของชาติ และแนวโน้มการพัฒนากำลังคน เศรษฐกิจ วัฒนธรรม และสิ่งแวดล้อมในโลกอนาคตในลักษณะของหลักสูตรฐานสมรรถนะ และมีการจัดกิจกรรมหรือโครงการที่ตอบสนองยุทธศาสตร์บางยุทธศาสตร์ด้วยการจัดสรรทรัพยากร สนับสนุนต่าง ๆ อย่างรอบด้านและครอบคลุมผู้เรียนในสถานศึกษา เพื่อให้สามารถดำเนินงานได้ อย่างมีประสิทธิภาพ มีการจัดการเรียนการสอนที่เน้นการบูรณาการข้ามกลุ่มสาระผ่านการจัดทำ หน่วยการเรียนรู้ที่ส่งเสริมผู้เรียนรอบด้าน และมีการถอดบทเรียนจากผลการจัดกิจกรรมที่ดำเนินการ เสร็จสิ้นก่อนหน้า สู่การต่อยอดและพัฒนาเป็นนวัตกรรมในลักษณะกิจกรรมที่ให้ผู้เรียนได้ลงมือ ปฏิบัติจริงและเกิดผลลัพธ์ที่ดีขึ้น

การกำกับติดตามผลการดำเนินงานของหน่วยงานที่เกี่ยวข้อง

สถานศึกษาในพื้นที่นวัตกรรมการศึกษามีกระบวนการกำกับติดตามผลการดำเนินงาน เช่นเดียวกับสถานศึกษาในพื้นที่ทั่วไป กล่าวคือ มีครูผู้รับผิดชอบกิจกรรมกำกับติดตามและรายงานผล เมื่อเสร็จสิ้นกิจกรรม รวมถึงมีการกำกับติดตามและประเมินผลผ่านการนิเทศ และการรายงานให้ หน่วยงานต้นสังกัดตามตัวชี้วัดหรือตามรายการที่กำหนด สำหรับผลการดำเนินงาน พบว่า ประสบ ความสำเร็จตามตัวชี้วัด คือ อยู่ในเกณฑ์ที่น่าพึงพอใจและเป็นไปตามเป้าหมายที่ตั้งไว้ และมีบางส่วน ที่สามารถแสดงผลสำเร็จให้เห็นได้อย่างชัดเจนในเชิงประจักษ์ โดยเฉพาะในด้านนวัตกรรมที่เป็น ผลงานของนักเรียน และมีผลการดำเนินการเกินกว่าที่คาดหวัง ตลอดจนสามารถพัฒนาผู้เรียนให้มี ความรู้ ทักษะที่สามารถใช้ได้จริงในชีวิตประจำวัน และมีการศึกษาต่อยอดในระดับการศึกษาที่สูงขึ้นได้

2. สภาพการดำเนินงานตามแผนการศึกษาแห่งชาติ พ.ศ. 2560-2579 ในระยะ 5 ปีแรกของแผน (พ.ศ. 2560-2564) ของหน่วยงานที่เกี่ยวข้องในการจัดการศึกษาประเภทอาชีวศึกษา

ผลการศึกษาจากข้อมูลเชิงปริมาณ ทำให้ได้ข้อสรุปสภาพการดำเนินงานดังนี้

1) สภาพการดำเนินงานตามแผนการศึกษาแห่งชาติของหน่วยงานที่เกี่ยวข้องในการจัดการศึกษาประเภทอาชีวศึกษาในส่วนกลาง และระดับสถานศึกษา

1.1) หน่วยงานส่วนกลาง คือ สำนักงานคณะกรรมการการอาชีวศึกษา (สอศ.) มีการดำเนินงานครบถ้วนทั้ง 6 ภารกิจ

1.2) หน่วยงานระดับสถานศึกษา ได้แก่ สถาบันการอาชีวศึกษาในภูมิภาคต่าง ๆ ซึ่งเกิดจากการรวมกลุ่มของสถานศึกษาอาชีวศึกษาต่าง ๆ เพื่อทำการจัดการศึกษาในระดับปริญญาตรี และสถานศึกษาอาชีวศึกษาต่าง ๆ พบว่า โดยภาพรวม สถานศึกษามีการดำเนินงานในลักษณะของการกำหนดนโยบาย แนวคิดและหลักการของการจัดการศึกษาตามแผนฯ มากที่สุด (ร้อยละ 71.43) รองลงมาคือ การถอดแนวคิดจากหลักการของแผนฯ ไปสู่การปฏิบัติ (ร้อยละ 50.00) ส่วนการจัดทำเอกสาร และแนวคิดในการปฏิบัติเผยแพร่แก่ผู้เกี่ยวข้องในหน่วยงาน นำแนวปฏิบัติที่กำหนดไปใช้ในสถานศึกษาหรือพื้นที่นาร่องการศึกษา การจัดทำผลการเรียนรู้จากการนำแนวปฏิบัติที่จัดทำขึ้นเพื่อเผยแพร่แก่ผู้ที่เกี่ยวข้อง และการกำกับติดตามผลการดำเนินงานตามแนวปฏิบัติที่จัดทำขึ้น มีการดำเนินงานน้อยที่สุด (ร้อยละ 35.71)

2) สภาพการดำเนินงานตามแผนการศึกษาแห่งชาติจำแนกตามยุทธศาสตร์ต่าง ๆ ทั้ง 6 ยุทธศาสตร์ของหน่วยงานที่เกี่ยวข้องในการจัดการศึกษาประเภทอาชีวศึกษาในส่วนกลาง และระดับสถานศึกษา

2.1) หน่วยงานส่วนกลาง คือ สำนักงานคณะกรรมการการอาชีวศึกษา (สอศ.) มีการดำเนินงานครบถ้วนทั้ง 6 ยุทธศาสตร์

2.2) หน่วยงานระดับสถานศึกษา จำแนกตามสังกัดต่าง ๆ พบว่า โดยภาพรวม สถานศึกษามีการดำเนินงานตามยุทธศาสตร์ที่ 3 มากที่สุด (ร้อยละ 88.89) รองลงมาคือ ยุทธศาสตร์ที่ 4 (ร้อยละ 88.64) ยุทธศาสตร์ที่ 5 (ร้อยละ 85.29) ยุทธศาสตร์ที่ 2 (ร้อยละ 84.62) และยุทธศาสตร์ที่ 1 (ร้อยละ 79.23) ตามลำดับ ส่วนยุทธศาสตร์ที่มีการดำเนินงานน้อยที่สุดคือ ยุทธศาสตร์ที่ 6 (ร้อยละ 70.83)

ผลการศึกษาจากข้อมูลเชิงคุณภาพ ทำให้ได้ข้อสรุปสภาพการดำเนินงานของหน่วยงานที่เกี่ยวข้องในการจัดการศึกษาประเภทอาชีวศึกษาดังนี้

กระบวนการขับเคลื่อนการดำเนินงานตามแผนการศึกษาแห่งชาติไปสู่การปฏิบัติ

ผู้บริหารของ สอศ. มีการรับรู้ถึงความสำคัญของแผนการศึกษาแห่งชาติที่มีต่อการพัฒนาประเทศ และมีความรู้ความเข้าใจเกี่ยวกับแผนการศึกษาแห่งชาติทั้งในส่วนทฤษฎีทัศน์ เป้าหมาย

และการดำเนินการในยุทธศาสตร์ต่าง ๆ เป็นอย่างดี สำหรับบุคลากรส่วนอื่นที่มีความเข้าใจเรื่องแผนการศึกษาแห่งชาติคือ กลุ่มบุคลากรที่ทำงานเกี่ยวกับแผนและนโยบายโดยตรง ในขณะที่บุคลากรทั่วไปกล่าวได้ว่ายังไม่มี ความเข้าใจต่อเรื่องนี้มากนักและไม่ทั่วถึง

สำหรับหน่วยงานระดับสถานศึกษา ในภาพรวมบุคลากรทุกระดับรับรู้เกี่ยวกับแผนการศึกษาแห่งชาติในระดับดีพอสมควร บุคลากรระดับผู้บริหารส่วนใหญ่มีความเข้าใจเกี่ยวกับแผนการศึกษาแห่งชาติเป็นอย่างดี และฝ่ายที่มีความรู้ความเข้าใจอย่างชัดเจนลึกซึ้งคือ ฝ่ายนโยบายและแผนฯ ซึ่งเป็นฝ่ายที่ต้องดำเนินการด้านนี้ ส่วนบุคลากรอื่น ๆ โดยทั่วไปรับรู้ในลักษณะภาพรวมและเป็นไปตามภารกิจที่ได้รับมอบหมายตามหน้าที่ ทั้งนี้เนื่องจากไม่ได้ใช้ข้อมูลเกี่ยวกับแผนการศึกษาแห่งชาติมากนัก จึงไม่ได้รับทราบในรายละเอียดของแผนการศึกษาแห่งชาติ จะเห็นได้ว่า การรับรู้และความเข้าใจเกี่ยวกับแผนการศึกษาแห่งชาติมีลักษณะเช่นเดียวกับในหน่วยงานส่วนกลาง

การดำเนินงานตามยุทธศาสตร์ต่าง ๆ ของแผนการศึกษาแห่งชาติ

สำหรับการดำเนินงานขับเคลื่อนแผนการศึกษาแห่งชาติสู่การปฏิบัติ ในส่วนของ สอศ. เป็นการดำเนินงานที่ครอบคลุมทั้ง 6 ยุทธศาสตร์หลัก ทั้งนี้จะให้ความสำคัญในแต่ละยุทธศาสตร์ในระดับที่แตกต่างกัน ขึ้นอยู่กับบริบท โดยให้หน่วยงานระดับสถานศึกษานำยุทธศาสตร์ดังกล่าวไปดำเนินการ จัดทำเป็นแผน โครงการ และกิจกรรมของสถานศึกษาให้สอดคล้องกับยุทธศาสตร์หลักของ สอศ. โดยแต่ละแห่งมีการจัดทำโครงการและกิจกรรมที่หลากหลาย สอดคล้องกับบริบทและประเภทของสถานศึกษา เพื่อตอบสนองต่อความต้องการของผู้เรียน ชุมชน และสังคม

ในส่วนของผู้เรียน ได้รับประโยชน์จากการเข้าร่วมโครงการและกิจกรรมที่สถาบันและสถานศึกษาจัดขึ้นในหลายด้าน ได้แก่ การค้นพบตัวเองในด้านความถนัดและความสนใจ การได้รับความรู้และทักษะต่าง ๆ ที่จำเป็นในการเรียน และการประกอบอาชีพในอนาคต การแลกเปลี่ยนเรียนรู้และพบปะกับเพื่อนใหม่ การได้สร้างเครือข่ายกับองค์กรภายนอกสถาบัน และการได้มีรายได้จากการฝึกงาน และฝึกประสบการณ์ และผู้เรียนมีความคิดเห็นให้ปรับปรุงกิจกรรมที่เหมาะสมและทันสมัยมากขึ้น เช่นในเรื่องการสร้างเครือข่ายกับบริษัทที่มีชื่อเสียง การเรียนภาษาต่างประเทศ การเพิ่มจำนวนรับสำหรับผู้สนใจให้มากขึ้น

การกำกับติดตามผลการดำเนินงานของหน่วยงานที่เกี่ยวข้อง

สำหรับการดำเนินการติดตามผลการดำเนินงานมีเป็นประจำตามปีงบประมาณทุกปี โดยมีการใช้โปรแกรมของสำนักการติดตามฯ ที่มีลักษณะเป็นระบบการติดตามแบบออนไลน์ ซึ่งสถานศึกษาแต่ละแห่งต้องรายงานเข้ามาในระบบ จากนั้น สอศ. จะทำรายงานสรุปสภาพการดำเนินงาน หากพบว่า มีสถานศึกษาที่มีผลการปฏิบัติไม่เป็นไปตามเกณฑ์หรือตัวชี้วัด จะมีการลงพื้นที่เพื่อติดตามต่อไป และ สอศ. มีการใช้งานระบบติดตามและประเมินผลแห่งชาติ (eMENS CR) ของภาครัฐร่วมด้วยเพื่อรายงานการใช้จ่ายงบประมาณตามไตรมาส และในการไปราชการของผู้อำนวยการสำนัก

จะมีการติดตามแผนงานและโครงการที่มีจุดเน้นสอดคล้องกับประเด็นที่ให้ความสำคัญของรัฐบาล
ร่วมด้วย โดยผลการดำเนินงานของหน่วยงาน ส่วนใหญ่เป็นไปตามเป้าหมายที่คาดหวัง

สอศ. และหน่วยงานระดับสถานศึกษามีการติดตามผลการดำเนินงานอย่างเคร่งครัด และ
พร้อมที่จะมีแนวทางในการช่วยแก้ไขปัญหา หากหน่วยงานในสังกัดมีผลการดำเนินงานไม่เป็นไปตาม
เป้าหมาย ซึ่งจากการติดตามผลพบว่า ณ ปัจจุบันยังมีความเหลื่อมล้ำเกิดขึ้นค่อนข้างมาก โดยพบว่า
สถานศึกษาขนาดเล็กมักจะมีผลการประเมินไม่เป็นที่พึงพอใจนัก ผู้อำนวยการระดับสถานศึกษาบางคน
ยังไม่เห็นความสำคัญของการพัฒนาคนมากเท่าที่ควร และนอกจากนี้ยังพบปัญหาที่ว่าหน่วยงาน
ภาครัฐอื่น ๆ ยังไม่ได้เข้ามาช่วยเหลือนัก การจัดการศึกษาประเภทอาชีวศึกษาจึงยังต้องทำงาน
แบบ stand alone ขาดหน่วยงานอื่น ๆ เข้ามาช่วยสนับสนุนเพื่อเสริมสร้างประสิทธิภาพในการพัฒนา
ผู้เรียน

3. สภาพการดำเนินงานตามแผนการศึกษาแห่งชาติ พ.ศ. 2560-2579 ในระยะ 5 ปีแรก
ของแผน (พ.ศ. 2560-2564) ของหน่วยงานที่เกี่ยวข้องในการจัดการศึกษาระดับอุดมศึกษา

ผลการศึกษาจากข้อมูลเชิงปริมาณ ทำให้ได้ข้อสรุปสภาพการดำเนินงานดังนี้

1) สภาพการดำเนินงานตามแผนการศึกษาแห่งชาติของหน่วยงานที่เกี่ยวข้อง
ในการจัดการศึกษาระดับอุดมศึกษาในส่วนกลาง และระดับสถานศึกษา

1.1) หน่วยงานส่วนกลาง คือ สำนักงานปลัดกระทรวงการอุดมศึกษา วิทยาศาสตร์ วิจัย
และนวัตกรรม (สป.อว.) โดย สป.อว. ระบุว่า มีการดำเนินงานในลักษณะของการกำหนดนโยบาย
แนวคิดและหลักการของการจัดการศึกษาตามแผน การถอดแนวคิดจากหลักการของแผนฯ ไปสู่การ
ปฏิบัติ การนำแนวปฏิบัติที่กำหนดไปใช้ในสถานศึกษาหรือพื้นที่นำร่องการศึกษา และการกำกับ
ติดตามผลการดำเนินงานตามแนวปฏิบัติที่จัดทำขึ้น

1.2) หน่วยงานระดับสถานศึกษา ได้แก่ สถาบันอุดมศึกษาต่าง ๆ พบว่า สถาบัน
อุดมศึกษามีการดำเนินงานในลักษณะของการถอดแนวคิดจากหลักการของแผนฯ ไปสู่การปฏิบัติ
(ร้อยละ 87.50) รองลงมาคือ การกำหนดนโยบาย แนวคิดและหลักการของการจัดการศึกษา
ตามแผนฯ (ร้อยละ 75.00) ส่วนการนำแนวปฏิบัติที่กำหนดไปใช้ในสถานศึกษาหรือพื้นที่นำร่อง
การศึกษา มีการดำเนินงานน้อยที่สุด (ร้อยละ 37.50)

2) สภาพการดำเนินงานตามแผนการศึกษาแห่งชาติจำแนกตามยุทธศาสตร์ต่าง ๆ
ทั้ง 6 ยุทธศาสตร์ของหน่วยงานที่เกี่ยวข้องในการจัดการศึกษาระดับอุดมศึกษาในส่วนกลาง
และระดับสถานศึกษา

2.1) หน่วยงานส่วนกลาง คือ สป.อว. มีการดำเนินงานตามยุทธศาสตร์ที่ 2 มากที่สุด
(ร้อยละ 100.00) รองลงมาคือ ยุทธศาสตร์ที่ 1 และ 6 (ร้อยละ 84.62) ส่วนยุทธศาสตร์ที่มี
การดำเนินงานน้อยที่สุดคือ ยุทธศาสตร์ที่ 4 (ร้อยละ 25.00)

2.2) หน่วยงานระดับสถานศึกษา ได้แก่ สถาบันอุดมศึกษาต่าง ๆ พบว่า สถาบันอุดมศึกษามีการดำเนินงานยุทธศาสตร์ที่ 4 มากที่สุด (ร้อยละ 75.00) รองลงมาคือ ยุทธศาสตร์ที่ 2 (ร้อยละ 72.50) ส่วนยุทธศาสตร์ที่ 1 มีการดำเนินงานน้อยที่สุด (ร้อยละ 60.00)

ผลการศึกษาจากข้อมูลเชิงคุณภาพ ทำให้ได้ข้อสรุปสภาพการดำเนินงานของหน่วยงานที่เกี่ยวข้องในการจัดการศึกษาระดับอุดมศึกษาดังนี้

กระบวนการขับเคลื่อนการดำเนินงานตามแผนการศึกษาแห่งชาติไปสู่การปฏิบัติ

ผู้บริหารระดับกระทรวงมีความเข้าใจและรับทราบในแผนการศึกษาแห่งชาติเป็นอย่างดี และมีการส่งมอบนโยบายที่เป็นไปตามแผนการศึกษาแห่งชาติไปยังสถาบันอุดมศึกษา โดยคาดว่าหัวหน้าส่วนราชการของสถาบันอุดมศึกษาจะได้รับทราบถึงนโยบายดังกล่าว แต่การถ่ายทอดนโยบายดังกล่าวลงสู่การปฏิบัติอาจจะยังไม่ครอบคลุมในทุกระดับ และยังไม่ชัดเจนเป็นรูปธรรมนัก ในส่วนของสถาบันอุดมศึกษา บุคลากรในแต่ละสถาบันมีความรู้ความเข้าใจโดยภาพรวมเป็นส่วนใหญ่ โดยเฉพาะกลุ่มผู้บริหารสถาบันจะเป็นกลุ่มที่มีความเข้าใจมากกว่ากลุ่มอื่น แต่ก็ไม่ได้มีความลึกซึ้งชัดเจนมากนัก ในขณะที่บุคลากรในสถาบันจะมีความรู้ความเข้าใจในระดับหนึ่ง แต่ผู้บริหารได้พยายามสร้างความตระหนักให้แก่บุคลากรในสถาบันอยู่เสมอ

สำหรับการรับทราบถึงภารกิจ บทบาทและแนวทางการดำเนินงานและการขับเคลื่อนแผนการศึกษาแห่งชาติสู่การปฏิบัติ สถาบันอุดมศึกษาแต่ละแห่งได้รับทราบจากหลายช่องทาง ทั้งการประชุมจากกระทรวง อว. จาก สกศ. หนังสือราชการ รวมทั้งมีการศึกษาและสืบค้นเอง สำหรับการรับและส่งมอบนโยบายที่เป็นไปตามแผนการศึกษาแห่งชาติ สถาบันอุดมศึกษาแต่ละแห่งมีการดำเนินการตามสายบังคับบัญชา คือรับมอบนโยบายจากกระทรวง อว. และนำมาดำเนินการโดยหน่วยงานที่รับผิดชอบในสถาบัน ซึ่งเป็นไปตามนโยบายของแต่ละสถาบัน เพื่อดำเนินการจัดทำยุทธศาสตร์ และแผนของสถาบัน โดยมีการประชุมผู้บริหารของหน่วยงาน ซึ่งได้แก่ คณบดี หัวหน้าหน่วยงานต่าง ๆ จากนั้นจึงส่งมอบนโยบายไปยังคณะและหน่วยงานต่าง ๆ ในสถาบัน คณบดีแต่ละคณะ และผู้บริหารของหน่วยงานต่าง ๆ ได้ดำเนินการส่งมอบภารกิจด้วยการถ่ายทอดไปยังบุคลากรทุกฝ่ายในคณะ และสาขาวิชา และทุกฝ่ายจะร่วมกันจัดทำแผนยุทธศาสตร์ แผนปฏิบัติการประจำปี โครงการ และกิจกรรมของคณะและสาขาวิชา เพื่อให้สอดคล้องกับแผนยุทธศาสตร์ของสถาบัน และของชาติ

การดำเนินงานตามยุทธศาสตร์ต่าง ๆ ของแผนการศึกษาแห่งชาติ

ในการดำเนินงานขับเคลื่อนแผนการศึกษาแห่งชาติสู่การปฏิบัติ เป็นการดำเนินงานที่ครอบคลุมทั้ง 6 ยุทธศาสตร์หลัก ในหน่วยงานส่วนกลางได้มีการกำหนดโครงการและกิจกรรมเพื่อตอบยุทธศาสตร์ทุกยุทธศาสตร์ และได้ให้อิสระแก่สถาบันอุดมศึกษาแต่ละแห่งในการนำเสนอโครงการและกิจกรรมที่มีความหลากหลายและเหมาะสมกับบริบทของสถาบัน โดยแต่ละแห่งได้ยึด

จุดเน้นจากการกำหนดกลุ่มสถาบันของตนเอง และสร้างสรรค์โครงการและกิจกรรมตามพันธกิจของกลุ่มที่แต่ละสถาบันสังกัด

สำหรับในมุมมองของผู้เรียน ส่วนใหญ่มีความพึงพอใจต่อการจัดกิจกรรมของสถาบัน เพราะได้รับประโยชน์ในแง่ต่าง ๆ อย่างกว้างขวาง ตอบสนองทั้งด้านความรู้ และทักษะจำเป็นในวิชาชีพ และการดำเนินชีวิตในอนาคต ได้มีการแลกเปลี่ยนเรียนรู้กับผู้อื่น ทั้งผู้ทรงคุณวุฒิ ชุมชน และเพื่อนร่วมคณะ เพื่อนต่างคณะ และต่างสถาบัน และมีข้อเสนอแนะให้เพิ่มเติมในส่วนที่เป็นประโยชน์และทันสมัยเพื่อให้ตอบสนองต่อการเปลี่ยนแปลงของโลก

การกำกับติดตามผลการดำเนินงานของหน่วยงานที่เกี่ยวข้อง

ในการกำกับติดตามผลการดำเนินงานของหน่วยงานในสังกัด เป็นไปในลักษณะของการให้ความสำคัญในการจัดการศึกษาของสถาบันอุดมศึกษาค่อนข้างสูง โดยใช้กลไกของระบบประกันคุณภาพภายในเป็นหลัก คือให้สภามหาวิทยาลัยของแต่ละสถาบันเป็นผู้กำหนดระบบในการประกันคุณภาพภายในสถาบันของตนเอง และมีการรับรองมาตรฐานหลักสูตรภายหลังจากที่หลักสูตรได้รับการอนุมัติจากสภามหาวิทยาลัย โดยมีการตั้งคณะกรรมการในการพิจารณาหลักสูตร เมื่อสถาบันอุดมศึกษาส่งหลักสูตรเข้ามาพิจารณา และจะมีคณะกรรมการประเมินหลักสูตร ซึ่งเป็นการประเมินเพื่อให้การรับรองมาตรฐานหลักสูตรก่อนที่ผู้เรียนจะจบ เงื่อนไขสำคัญคือ ถ้าหลักสูตรผ่านเกณฑ์มาตรฐานจึงจะรับรองหลักสูตรนั้น แต่ถ้าหลักสูตรไม่ผ่านเกณฑ์มาตรฐาน อาจต้องมีการปรับปรุงแก้ไขก่อน คือถ้าหลักสูตรไม่ปฏิบัติตามเกณฑ์ก็คือหลักสูตรจะไม่ได้มีการรับรอง และอาจจะเป็นประเด็นในการเผยแพร่ต่อสาธารณะได้ ในส่วนของสถาบันอุดมศึกษาแต่ละแห่งได้มีการกำกับการดำเนินงานของหน่วยงานในทุกระดับตามสายบังคับบัญชาอย่างทั่วถึง มีการให้รายงานผลการดำเนินงานเสนอผู้บริหารเป็นระยะ โดยพิจารณาตามตัวชี้วัดในแผนแต่ละฉบับ ซึ่งผู้บริหารระดับคณะจะต้องเสนอรายงานผลการปฏิบัติงานของคณะต่าง ๆ ไปยังสถาบันต่อไป การดำเนินการกำกับติดตามดังกล่าวเป็นไปในลักษณะของการประกันคุณภาพภายในของสถาบัน ซึ่งกระทรวง อว. ได้ให้อิสระในการดำเนินการแก่สถาบันอุดมศึกษาทุกแห่ง

❖ ตอนที่ 2 ผลการประเมินผลผลิต ผลลัพธ์ และผลกระทบที่เกิดขึ้นจากการจัดการศึกษาตามวัตถุประสงค์ เป้าหมาย และตัวชี้วัดของแผนการศึกษาแห่งชาติ พ.ศ. 2560-2579 ในระยะ 5 ปีแรกของแผน (พ.ศ. 2560-2564)

2.1 ผลการประเมินการดำเนินงานของกระทรวงศึกษาธิการในระยะเร่งด่วน (พ.ศ. 2560-2561)

จากผลการประเมินการดำเนินงานของกระทรวงศึกษาธิการในระยะเร่งด่วน (พ.ศ. 2560-2561) พบว่า การดำเนินการในระยะเร่งด่วนทั้ง 5 ด้าน มีเพียงด้านเดียวที่มีแนวโน้มบรรลุเป้าหมายตามแผนการศึกษาแห่งชาติ ได้แก่ ด้านที่ 2 การขยายบริการอินเทอร์เน็ตความเร็วสูงและการใช้ประโยชน์จาก DLIT และ DLTV ในการเข้าถึงการศึกษาสำหรับโรงเรียนในพื้นที่ห่างไกลและพัฒนาคุณภาพการเรียนการสอนสำหรับโรงเรียนทั่วไป ส่วนด้านอื่น ๆ ยังไม่สามารถบรรลุเป้าหมายตามแผนการศึกษาแห่งชาติ

เมื่อพิจารณาด้านที่ยังไม่บรรลุเป้าหมาย ด้านที่ 1 การจัดทำฐานข้อมูลรายบุคคลที่สามารถเชื่อมโยงและแลกเปลี่ยนข้อมูล รวมทั้งใช้ประโยชน์ร่วมกันระหว่างกระทรวงศึกษาธิการและหน่วยงานอื่น ด้านสาธารณสุข สังคม ภูมิสารสนเทศ แรงงานและการศึกษา พบว่า ถึงแม้หน่วยงานทางการศึกษาและหน่วยงานที่เกี่ยวข้องจะมีการจัดทำฐานข้อมูลรายบุคคล เพื่อใช้ประโยชน์ในด้านการบริหารจัดการศึกษา และวางแผนนโยบายเป็นจำนวนมาก แต่เกือบทั้งหมดไม่ได้มีการเชื่อมโยงและแลกเปลี่ยนข้อมูล รวมทั้งใช้ประโยชน์ร่วมกันระหว่างหน่วยงานของกระทรวงศึกษาธิการกับหน่วยงานภายนอกอื่น ๆ จากการสำรวจการเชื่อมโยงและแลกเปลี่ยนข้อมูลระหว่างหน่วยงาน พบว่า เป็นการแลกเปลี่ยนข้อมูลผู้เรียนรายบุคคลระหว่างหน่วยงาน สพฐ. กับ กสศ. เพื่อประโยชน์ในการวางแผนและจัดสรรความช่วยเหลือให้กับผู้เรียนในสถานศึกษาของ สพฐ. ที่มีความยากจน

ด้านที่ 3 การจัดอัตรากำลังครูให้ครบตามเกณฑ์ และสัดส่วนจำนวนครูต่อห้องเรียนที่เหมาะสม และมีครูประจำชั้นครบทุกห้อง ผลการประเมินพบว่า สถานศึกษาในสังกัด สพฐ. มีสัดส่วนจำนวนครูต่อห้องเรียนต่ำที่สุดของประเทศ ซึ่งสะท้อนว่าเป็นสังกัดที่ประสบปัญหาครูไม่ครบชั้นมากที่สุด โดยเฉพาะสังกัด สพป. ที่มีสถานศึกษามากกว่าร้อยละ 30 ที่มีปัญหาครูไม่ครบชั้นเรียนส่วนสถานศึกษาในสังกัดอื่น ได้แก่ สอศ. กทม. เมืองพัทยา และ สช. มีสัดส่วนจำนวนครูต่อห้องเรียนอยู่ในช่วง 1.400 - 1.726 คนต่อห้องเรียน ในขณะที่โรงเรียนมหิดลวิทยานุสรณ์ และโรงเรียนสาธิตในสังกัด อว. มีสัดส่วนจำนวนครูต่อห้องเรียนเท่ากับ 5.033 และ 3.600 คนต่อห้องเรียน ผลการประเมินนี้สะท้อนให้เห็นว่า ประเทศไทยมีปัญหาความเหลื่อมล้ำในด้านทรัพยากรครูในสถานศึกษา เมื่อเปรียบเทียบระหว่างสถานศึกษาที่มีความพร้อมมากที่สุดกับสถานศึกษาที่เหลือน พบว่า มีความแตกต่างของสัดส่วนจำนวนครูต่อห้องเรียนมากกว่า 2 เท่า

ด้านที่ 4 การพัฒนาทักษะการคิดวิเคราะห์ แก้ปัญหา และการประยุกต์ใช้ในชีวิตประจำวัน ถึงแม้สถานศึกษาส่วนใหญ่จะมีกระบวนการจัดการเรียนการสอนที่เน้นการพัฒนาทักษะการคิดวิเคราะห์ แต่เมื่อพิจารณาผลผลิตของกระบวนการดังกล่าวผ่านการเปรียบเทียบคะแนนเฉลี่ย PISA ระหว่างปี 2015 และ 2018 พบว่า การดำเนินงานดังกล่าวยังไม่สามารถทำให้เกิดผลที่คาดหวังตามเป้าหมายของแผนการศึกษาแห่งชาติได้ โดยมีเพียงโรงเรียนมหิดลวิทยานุสรณ์ และโรงเรียนสาธิตในสังกัด อว. ที่มีค่าเฉลี่ยของคะแนนสอบ PISA สูงเกินค่าเฉลี่ยของประเทศในกลุ่ม OECD ส่วนสถานศึกษาในสังกัดอื่นมีค่าเฉลี่ยคะแนนสอบ PISA ในทุกรายวิชาต่ำกว่าค่าเฉลี่ยของประเทศในกลุ่ม OECD ทั้งหมด และมีเพียงสถานศึกษาในสังกัด สช. ที่คะแนนเฉลี่ย PISA มีแนวโน้มพัฒนาขึ้นอย่างชัดเจน โดยเฉพาะในรายวิชาคณิตศาสตร์และวิทยาศาสตร์ ผลการประเมินอีกส่วนหนึ่ง พบว่า สังกัด สพพ. สพม. และ สอศ. เป็นสังกัดที่มีคะแนนเฉลี่ยรายวิชาการอ่านลดลงอย่างชัดเจน

ด้านที่ 5 การปรับระบบการสอบ O-NET ให้เป็นที่ยอมรับ และสะท้อนถึงคุณภาพการจัดการศึกษา ถึงแม้ในช่วงแรกของการดำเนินงานตามแผนการศึกษาแห่งชาติจะมีความพยายามที่จะร่วมมือกันระหว่างกระทรวงศึกษาธิการกับสถาบันทดสอบทางการศึกษาแห่งชาติ (องค์การมหาชน) ในการปรับระบบการสอบ O-NET เพื่อให้มีมาตรฐานและเป็นที่ยอมรับ แต่ปัจจุบันได้มีการยกเลิกการใช้คะแนน O-NET ในการคัดเลือกเข้าศึกษาในสถาบันอุดมศึกษา และไม่ใช้คะแนน O-NET เป็นส่วนหนึ่งของการตัดสินผลการเรียนรู้ จึงทำให้การดำเนินงานในด้านนี้ไม่บรรลุเป้าหมายตามแผนการศึกษาแห่งชาติ

เมื่อเปรียบเทียบผลการประเมินการดำเนินงานของกระทรวงศึกษาธิการตามตัวชี้วัดในระยะเร่งด่วน ในช่วงปี พ.ศ. 2560-2561 กับผลการประเมินการดำเนินงานในช่วงปี พ.ศ. 2560-2564 พบว่า ไม่แตกต่างกัน โดยมีการดำเนินงานเพียงด้านเดียวที่บรรลุตามเกณฑ์เป้าหมาย ได้แก่ การขยายบริการอินเทอร์เน็ตความเร็วสูงและการใช้ประโยชน์จาก DLIT และ DLTV ในการเข้าถึงการศึกษาสำหรับ โรงเรียนในพื้นที่ห่างไกลและพัฒนาคุณภาพการเรียนการสอนสำหรับโรงเรียนทั่วไป ผลการประเมินนี้ ทำให้มีข้อสังเกตว่า ถึงแม้การดำเนินงานทั้ง 4 ด้านที่ไม่บรรลุผลนี้จะเป็นการดำเนินงานในระยะเร่งด่วน ของแผนการศึกษาแห่งชาติ ที่ถูกระบุว่าต้องดำเนินการให้บรรลุเป้าหมายในช่วงปี พ.ศ. 2560-2561 แต่ในปัจจุบันที่เป็นช่วงสิ้นสุดระยะ 5 ปีแรกของการดำเนินงานตามแผนฯ การดำเนินงานดังกล่าว ก็ยังไม่สามารถบรรลุผลตามเกณฑ์เป้าหมายได้ ซึ่งเป็นปัจจัยหนึ่งที่เป็นอุปสรรคต่อการบรรลุเป้าหมาย ของแผนการศึกษาแห่งชาติ

2.2 ผลการประเมินการดำเนินงานการจัดการศึกษาตามตัวชี้วัดเป้าหมายของแผนการศึกษาแห่งชาติ พ.ศ. 2560-2579 ในระยะ 5 ปีแรกของแผน (พ.ศ. 2560-2564)

ผลการประเมินการดำเนินงานในส่วนนี้เป็นการประเมินผลผลิต ผลลัพธ์ และผลกระทบที่เกิดขึ้นจากการดำเนินงานการจัดการศึกษาตามแผนการศึกษาแห่งชาติ พ.ศ. 2560-2579 ในระยะ 5 ปีแรกของแผน (พ.ศ. 2560-2564) ตามตัวชี้วัดเป้าหมาย 5 ด้าน ได้แก่ ด้านการเข้าถึงโอกาส

ทางการศึกษา (access) ความเท่าเทียมทางการศึกษา (equity) คุณภาพการศึกษา (quality) ประสิทธิภาพ (efficiency) และการตอบโจทย์บริบทที่เปลี่ยนแปลง (relevancy) ซึ่งรวมกันมีจำนวนทั้งหมด 53 ตัวชี้วัดหลัก อย่างไรก็ตาม ตัวชี้วัด 3.7 เป็นตัวชี้วัดที่จำแนกออกเป็นตัวชี้วัดย่อยอีก 3 ตัวชี้วัด การประเมินนี้จึงมีตัวชี้วัดที่ต้องประเมินทั้งสิ้น 55 ตัวชี้วัด แต่คณะผู้วิจัยมีข้อมูลเพียงพอที่จะประเมินตัวชี้วัดตามเป้าหมายทั้งสิ้น 41 ตัวชี้วัด จากทั้งหมด 55 ตัวชี้วัด คิดเป็นร้อยละ 74.54 ทั้งนี้ เนื่องจากปัจจุบันยังไม่มี การเชื่อมโยงฐานข้อมูลระหว่างหน่วยงานทางการศึกษา และหน่วยงานที่เกี่ยวข้อง การเก็บรวบรวมข้อมูลเพื่อประเมินตัวชี้วัดตามเป้าหมายของแผนการศึกษาแห่งชาติดังกล่าว จึงต้องดำเนินการเก็บรวบรวมข้อมูลจากหลายวิธีการ ได้แก่ การเก็บรวบรวมข้อมูลจากฐานข้อมูล ทุติยภูมิและการสำรวจข้อมูลด้วยแบบสอบถามจากหน่วยงานทางการศึกษาที่เกี่ยวข้อง รวมทั้ง การเก็บรวบรวมข้อมูลเพิ่มเติมบางส่วนด้วยการเก็บเกี่ยวข้อมูลสถิติต่าง ๆ จากเว็บไซต์ และจากรายงานของหน่วยงานที่เกี่ยวข้อง โดยถึงแม้จะมีการดำเนินการดังกล่าวแล้ว แต่ก็ยังมีข้อมูลหลายส่วนที่ยังไม่สมบูรณ์หรือไม่สามารถเข้าถึงข้อมูลได้ ส่งผลให้ไม่สามารถประเมินตัวชี้วัดบางตัวได้ โดยในภาพรวม พบว่า มีเพียง 18 ตัวชี้วัดเท่านั้นที่บรรลุตามเกณฑ์เป้าหมายของแผนการศึกษาแห่งชาติจากทั้งหมด 55 ตัวชี้วัด คิดเป็นร้อยละ 32.73 ของตัวชี้วัดเป้าหมายทั้งหมด ทั้งนี้ พบว่ามีข้อมูลเพียงพอที่จะประเมินตัวชี้วัดเป้าหมาย 41 ตัวชี้วัด จากทั้งหมด 55 ตัวชี้วัด คิดเป็นร้อยละ 74.55 เมื่อพิจารณาจำแนกรายด้าน สรุปได้ดังนี้

1) **ตัวชี้วัดด้านการเข้าถึงโอกาสทางการศึกษา** ผลการวิเคราะห์ข้อมูล 7 ตัวชี้วัด จากทั้งหมด 9 ตัวชี้วัด พบว่า ในช่วงปี พ.ศ. 2560 - 2564 มี 2 ตัวชี้วัดที่สามารถบรรลุตามเกณฑ์เป้าหมาย ของแผนการศึกษาแห่งชาติในระยะแรกได้ ประกอบด้วย ตัวชี้วัด 1.4 สัดส่วนนักเรียนมัธยมศึกษาตอนปลายหรือเทียบเท่า (15-17 ปี) ต่อประชากรกลุ่มอายุ 15-17 ปี เพิ่มขึ้นที่มีค่าเท่ากับร้อยละ 80.6 (เกณฑ์เป้าหมาย ร้อยละ 80) และตัวชี้วัด 1.9 สถานศึกษาทุกแห่งมีอินเทอร์เน็ตความเร็วสูงและมีคุณภาพ มีค่าเท่ากับร้อยละ 99.9 (เกณฑ์เป้าหมาย ร้อยละ 98)

2) **ตัวชี้วัดด้านความเท่าเทียมทางการศึกษา** ผลการวิเคราะห์ข้อมูลทั้งหมด 3 ตัวชี้วัด พบว่า การดำเนินงานตามแผนการศึกษาแห่งชาติ ในช่วงปี พ.ศ. 2560 - 2564 ยังไม่สามารถบรรลุเกณฑ์เป้าหมายในด้านความเท่าเทียมทางการศึกษา

3) **ตัวชี้วัดด้านคุณภาพการศึกษา** ผลการวิเคราะห์ข้อมูล 9 ตัวชี้วัด จากทั้งหมด 15 ตัวชี้วัด พบว่า มี 4 ตัวชี้วัดที่สามารถบรรลุผลตามเกณฑ์เป้าหมายของแผนการศึกษาแห่งชาติได้อย่างสมบูรณ์ ได้แก่ ตัวชี้วัด 3.1 ร้อยละของเด็กแรกเกิด - 5 ปี ที่มีพัฒนาการสมวัยเพิ่มขึ้น ตัวชี้วัด 3.7.1 ร้อยละของจำนวนนักเรียนที่เข้าร่วมกิจกรรม/โครงการที่เกี่ยวข้องกับการส่งเสริมคุณภาพชีวิตที่เป็นมิตร กับสิ่งแวดล้อมเพิ่มขึ้น ตัวชี้วัด 3.7.3 ร้อยละของจำนวนนักเรียนที่เข้าร่วมกิจกรรมตามโครงการน้อมนำแนวคิดตามปรัชญาเศรษฐกิจพอเพียงสู่การปฏิบัติเพิ่มขึ้น และตัวชี้วัด 3.13 ร้อยละของสถานศึกษาที่มีการจัดการเรียนการสอน/กิจกรรมเพื่อเสริมสร้างความเป็นพลเมือง (civic education) เพิ่มขึ้น

4) ตัวชี้วัดด้านประสิทธิภาพ ผลการวิเคราะห์ข้อมูล 13 ตัวชี้วัด จากทั้งหมด 16 ตัวชี้วัด พบว่า มี 9 ตัวชี้วัดที่สามารถบรรลุผลตามเกณฑ์เป้าหมายของแผนการศึกษาแห่งชาติได้อย่างสมบูรณ์ ได้แก่ ตัวชี้วัด 4.1 มีการปรับปรุงโครงสร้างการบริหารงานของกระทรวงศึกษาธิการ ตัวชี้วัด 4.2 มีระบบการบริหารงานบุคคลของครู อาจารย์ และบุคลากรทางการศึกษาที่มีประสิทธิภาพ และเป็นไปตามเกณฑ์มาตรฐาน ตัวชี้วัด 4.3 มีระบบการประกันคุณภาพการศึกษาที่เหมาะสม สอดคล้องกับบริบทและความต้องการจำเป็นของสถานศึกษา ตัวชี้วัด 4.5 มีฐานข้อมูลด้านการศึกษา เพื่อใช้ประโยชน์ในการวางแผน การบริหารจัดการศึกษา การติดตาม และประเมินผล ตัวชี้วัด 4.6 มีระบบ เครือข่ายเทคโนโลยีดิจิทัลเพื่อการศึกษาที่ทันสมัย สนองตอบความต้องการของผู้ใช้บริการอย่างมีประสิทธิภาพ ตัวชี้วัด 4.7 มีกลไกส่งเสริมให้ทุกภาคส่วนสนับสนุนทรัพยากรเพื่อการจัดการศึกษา ตัวชี้วัด 4.8 มีการปรับระบบการจัดสรรเงินไปสู่ด้านอุปสงค์หรือตัวผู้เรียน ตัวชี้วัด 4.9 มีการปรับปรุงแก้ไขกฎหมายที่เกี่ยวข้องกับความเป็นอิสระและความรับผิดชอบของสถานศึกษา (autonomous & accountability) และตัวชี้วัด 4.13 อัตราการออกกลางคันของผู้เรียนระดับ การศึกษาขั้นพื้นฐานลดลง

5) ตัวชี้วัดด้านการตอบโจทย์บริบทที่เปลี่ยนแปลง ผลการวิเคราะห์ข้อมูล 9 ตัวชี้วัด จาก ทั้งหมด 12 ตัวชี้วัด พบว่า มี 3 ตัวชี้วัด ที่บรรลุผลตามเกณฑ์เป้าหมายของแผนการศึกษา แห่งชาติได้อย่างสมบูรณ์ ได้แก่ ตัวชี้วัด 5.3 อันดับความพึงพอใจของผู้ประกอบการต่อผู้จบ อุดมศึกษาเพิ่มขึ้น (IMD) ตัวชี้วัด 5.4 ร้อยละสถานศึกษาที่จัดการศึกษาโดยบูรณาการองค์ความรู้ แบบสะเต็มศึกษาเพิ่มขึ้น และตัวชี้วัด 5.12 มีฐานข้อมูลความต้องการกำลังคน (demand) จำแนก ตามกลุ่มอุตสาหกรรมอย่างครบถ้วน

ผลการวิเคราะห์ในภาพรวม พบว่า ผลการดำเนินงานจัดการศึกษาตามเป้าหมายของ แผนการศึกษาแห่งชาติ พ.ศ. 2560-2579 ในระยะ 5 ปีแรกของแผน (พ.ศ. 2560-2564) ส่วนใหญ่ ยังไม่ประสบผลสำเร็จตามความคาดหวังของแผนการศึกษาแห่งชาติ โดยพบว่า มีตัวชี้วัดที่บรรลุ ตามเกณฑ์เป้าหมายของแผนการศึกษาแห่งชาติ จำนวน 18 ตัวชี้วัด คิดเป็นร้อยละ 32.73 ของ ตัวชี้วัดทั้งหมดตามเป้าหมายของแผนการศึกษาแห่งชาติ (55 ตัวชี้วัด) และคิดเป็นร้อยละ 43.90 ของตัวชี้วัดที่มีข้อมูลเพียงพอสำหรับการประเมิน (41 ตัวชี้วัด) ทั้งนี้ในช่วงระยะเวลาที่ทำการ ประเมินมีสถานการณ์การแพร่ระบาดของโรคติดเชื้อไวรัสโคโรนา 2019 (COVID-19) ที่อาจเป็นปัจจัย แทรกซ้อนซึ่งส่งผลต่อผลการดำเนินงานตามตัวชี้วัดเป้าหมายของแผนการศึกษาแห่งชาติได้

เมื่อพิจารณาจำแนกเป็นรายด้าน พบว่า ด้านประสิทธิภาพเป็นด้านที่มีตัวชี้วัดบรรลุผล ตามเกณฑ์เป้าหมายได้มากที่สุด โดยมีจำนวน 9 ตัวชี้วัด คิดเป็นร้อยละ 56.25 ของตัวชี้วัดทั้งหมด ในด้านนี้ รองลงมาเป็นด้านคุณภาพการศึกษาที่มีตัวชี้วัดจำนวน 4 ตัวชี้วัด บรรลุผลตามเกณฑ์ เป้าหมาย คิดเป็นร้อยละ 26.67 ที่เหลือคือ ด้านการตอบโจทย์บริบทที่เปลี่ยนแปลง และด้านการเข้าถึง โอกาสทางการศึกษา ที่มีตัวชี้วัดด้านละ 3 และ 2 ตัวชี้วัด ตามลำดับ ที่สามารถบรรลุผลตามเกณฑ์

เป้าหมายได้ โดยคิดเป็นร้อยละ 25.00 และ 22.22 ของจำนวนตัวชี้วัดทั้งหมดในแต่ละด้าน ส่วนด้านความเท่าเทียมทางการศึกษาไม่พบว่ามีตัวชี้วัดใดที่บรรลุผลตามเกณฑ์เป้าหมายของแผนการศึกษาแห่งชาติ

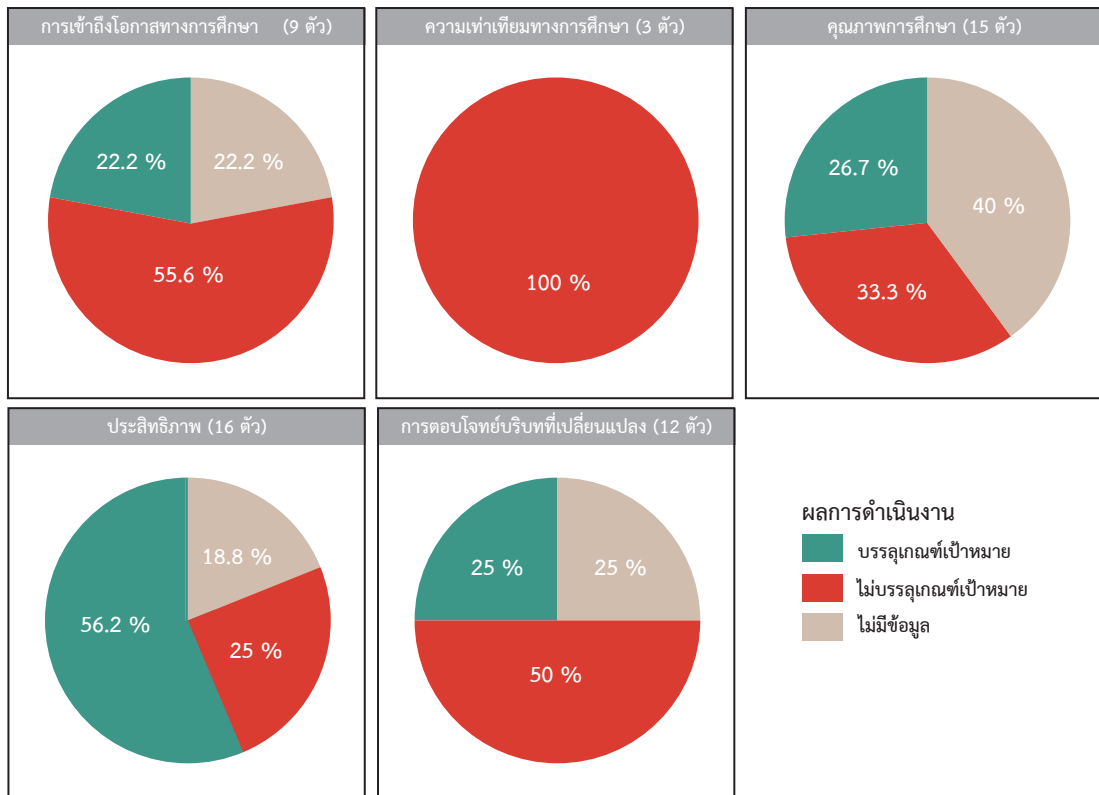

ภาพ 8.1 ผลการประเมินตัวชี้วัดตามเป้าหมายของแผนการศึกษาแห่งชาติ พ.ศ. 2560-2579
ในระยะ 5 ปีแรกของแผน (พ.ศ. 2560-2564)

❖ ตอนที่ 3 ผลการวิเคราะห์ปัจจัยความสำเร็จ และปัจจัยที่เป็นอุปสรรคของการจัดการศึกษาตามแผนการศึกษาแห่งชาติ พ.ศ. 2560-2579 ในระยะ 5 ปีแรกของแผน (พ.ศ. 2560-2564)

จากผลการวิเคราะห์ปัจจัยความสำเร็จและปัจจัยที่เป็นอุปสรรคของการจัดการศึกษาตามแผนการศึกษาแห่งชาติ พ.ศ. 2560-2579 ในระยะ 5 ปีแรกของแผน (พ.ศ. 2560-2564) ตามมุมมองของผู้บริหาร ครูอาจารย์ และบุคลากรที่เกี่ยวข้องของหน่วยงานที่จัดการศึกษาขั้นพื้นฐาน การศึกษาประเภทอาชีวศึกษา และการศึกษาระดับอุดมศึกษา สามารถสรุปปัจจัยความสำเร็จและปัจจัยที่เป็นอุปสรรคที่เด่นชัดของหน่วยงานที่จัดการศึกษาทั้ง 4 กลุ่ม ได้ดังนี้

3.1 ปัจจัยความสำเร็จ และปัจจัยที่เป็นอุปสรรคของการจัดการศึกษาตามแผนการศึกษาแห่งชาติ พ.ศ. 2560-2579 ในระยะ 5 ปีแรกของแผน (พ.ศ. 2560-2564) ของหน่วยงานที่เกี่ยวข้องในการจัดการศึกษาขั้นพื้นฐาน

3.1.1 ปัจจัยความสำเร็จ

1) ปัจจัยด้านคุณลักษณะของผู้บริหารและบุคลากร

1.1) ผู้บริหารมีความรู้ความสามารถและวิสัยทัศน์ในการบริหารจัดการที่เป็นระบบ สามารถสร้างความตระหนัก ความรู้ความเข้าใจ และการยอมรับให้กับบุคลากรและหน่วยงานที่เกี่ยวข้อง รวมทั้งมีทักษะในการประสานงานเพื่อการขับเคลื่อนการจัดการศึกษาตามแผนการศึกษาแห่งชาติได้

1.2) ผู้บริหารมีความรู้ความเข้าใจและให้ความสำคัญกับแผนการศึกษาแห่งชาติ และสามารถถ่ายทอดสาระสำคัญของแผนการศึกษาแห่งชาติให้บุคลากรที่เกี่ยวข้องรับรู้และนำไปสู่การปฏิบัติได้อย่างชัดเจนเป็นรูปธรรม

1.3) บุคลากรมีศักยภาพความรู้ความสามารถ มุ่งมั่นตั้งใจให้ความร่วมมือในการปฏิบัติงาน มีความคิดที่ยืดหยุ่น พร้อมเปิดรับการเปลี่ยนแปลงและปรับตัวหากมีนโยบายใหม่หรือมีการปรับเปลี่ยนแนวทางการปฏิบัติงาน

2) ปัจจัยด้านลักษณะการปฏิบัติงาน

2.1) การสร้างเครือข่ายความร่วมมือและการมีส่วนร่วมจากหน่วยงานที่เกี่ยวข้องทั้งภายในและภายนอก ทั้งภาครัฐและเอกชน อย่างเข้มแข็งและต่อเนื่องทุกภาคส่วน ทั้งหน่วยงานที่เกี่ยวข้องในการจัดการศึกษา และหน่วยงานอื่น ๆ เช่น มูลนิธิ สมาคม ผู้นำชุมชน ภูมิปัญญาท้องถิ่น ในการช่วยขับเคลื่อนการดำเนินงานการจัดการศึกษาให้เป็นไปในทิศทางและเป้าหมายที่กำหนดไว้

2.2) การมีระบบการนิเทศ กำกับ ติดตามและประเมินผลการดำเนินงานอย่างต่อเนื่อง ทำให้ได้ข้อมูลสารสนเทศที่สะท้อนความสำเร็จตามตัวชี้วัดที่สำคัญของแผนปฏิบัติการประจำปีของหน่วยงานที่เกี่ยวข้อง อย่างถูกต้องและเป็นปัจจุบัน สามารถนำข้อมูลต่าง ๆ ไปใช้ในการแก้ปัญหาได้ทันเวลา และพัฒนางานได้อย่างมีประสิทธิภาพ รวมถึงการมีฐานข้อมูลที่ทันสมัยและบูรณาการระหว่างหน่วยงานโดยไม่เป็นการเพิ่มภาระให้แก่บุคลากรที่เกี่ยวข้อง

2.3) การใช้การบริหารงานและการทำงานแบบมีส่วนร่วม โดยเปิดโอกาสให้ผู้เกี่ยวข้องได้มีส่วนร่วมในการแสดงความคิดเห็น ให้ข้อมูล สะท้อนผลการดำเนินงาน แลกเปลี่ยนวิธีการแก้ไขปัญหา โดยหมายรวมถึงตั้งแต่กระบวนการจัดทำแผนปฏิบัติการของหน่วยงานหรือการกำหนดโครงการและกิจกรรมต่าง ๆ ตลอดจนกระบวนการกำกับติดตามที่ทำให้เกิดการมีส่วนร่วมและรับรู้การดำเนินการ รวมถึงผลลัพธ์ร่วมกันของผู้เกี่ยวข้อง เพื่อให้สถานศึกษาได้มองเห็นแนวทางการปฏิบัติที่ดีจากหน่วยงานอื่น เล็งเห็นเป้าหมายของการพัฒนาไปในทิศทางเดียวกัน เพื่อกระตุ้นการดำเนินงานให้มีประสิทธิภาพ

2.4) การกำหนดนโยบายหรือแนวทางการดำเนินงานที่บูรณาการและสอดคล้องกับแผน นโยบายและจุดเน้นของหน่วยงานต้นสังกัดและหน่วยงานที่เกี่ยวข้อง ที่สอดคล้องกับลักษณะและบริบทของพื้นที่

3.1.2 ปัจจัยที่เป็นอุปสรรค

1) ปัจจัยด้านทรัพยากรที่เกี่ยวข้องในการปฏิบัติงาน

1.1) การจัดสรรงบประมาณและทรัพยากรสนับสนุนไม่เพียงพอ ค่าเช่า และไม่ตอบสนองต่อความต้องการของพื้นที่และขนาดสถานศึกษา รวมไปถึงความไม่ต่อเนื่องของการจัดสรรงบประมาณ อาจมีผลทำให้สถานศึกษาไม่สามารถจัดโครงการหรือกิจกรรมได้ตามที่กำหนดไว้ในแผนปฏิบัติการประจำปี ทำให้ผู้เรียนขาดโอกาสในการพัฒนาซึ่งจะส่งต่อพัฒนาการด้านอื่น ๆ ที่เกี่ยวข้องด้วย

1.2) การขาดแคลนบุคลากร บุคลากรมีจำนวนน้อยไม่ครบตามกรอบอัตรา กำลัง ทำให้ไม่เพียงพอต่อจำนวนผู้เรียนหรือต่อการสอนในรายวิชาต่าง ๆ บางหน่วยงานมีบุคลากรที่มีความสามารถเฉพาะส่วนงานไม่เพียงพอหรือไม่มีคุณภาพ ส่งผลให้การดำเนินงานตามแผนการศึกษาแห่งชาติในระยะ 5 ปีแรกของแผนเป็นไปอย่างไม่มีประสิทธิภาพ

1.3) ความล่าช้าในการจัดสรรบุคลากร ทำให้ขาดเจ้าหน้าที่สนับสนุนการสอนของโรงเรียน เช่น บรรณารักษ์ เจ้าหน้าที่การเงิน เจ้าหน้าที่พัสดุ เจ้าหน้าที่พยาบาล นักการภารโรง รวมถึงศึกษานิเทศก์

1.4) ความไม่เพียงพอของวัสดุอุปกรณ์เทคโนโลยีที่ทันสมัยสำหรับใช้ในการจัดการเรียนการสอน สื่อการเรียนรู้ ขาดความพร้อมด้านครุภัณฑ์ คอมพิวเตอร์ สัญญาณอินเทอร์เน็ต หนังสือแบบเรียน รวมถึงอาคารสถานที่ที่ไม่เหมาะสม

1.5) บุคลากรในระดับปฏิบัติการของหน่วยงานต่าง ๆ ส่วนใหญ่ขาดความรู้ความเข้าใจในการขับเคลื่อนแผนการศึกษาแห่งชาติ ขาดโอกาสในการเข้าไปมีส่วนร่วมในการจัดทำแผนของหน่วยงาน จึงทำให้ไม่เห็นทิศทางและความชัดเจนในการนำนโยบายไปสู่การปฏิบัติของผู้ปฏิบัติงาน รวมไปถึงการไม่เห็นความสำคัญของการดำเนินงานตามแผนการศึกษาแห่งชาติ

2) ปัจจัยด้านโครงสร้างการบริหารและบริบทแวดล้อมของการบริหารการปฏิบัติงาน

2.1) ผู้บริหารและนโยบายมีการเปลี่ยนแปลงบ่อย ทำให้ขาดความต่อเนื่องในการดำเนินงาน นอกจากนี้นโยบายจากหน่วยเหนือมีความซ้ำซ้อนและไม่ชัดเจนทำให้เกิดความไม่ชัดเจนในการปฏิบัติงานหรือทำให้บุคลากรที่เกี่ยวข้องต้องทำงานหลายอย่างเพื่อตอบสนองตามนโยบายที่มีความหลากหลาย นอกเหนือจากการทำงานตามบริบทของสถานศึกษา รวมไปถึงความเร่งด่วนมากเกินไปของนโยบาย จึงเป็นการเพิ่มภาระให้กับบุคลากรครู ทำให้ไม่สามารถจัดกิจกรรมพัฒนาผู้เรียนได้ตามแผนที่กำหนดไว้

2.2) การมีโครงสร้างการบริหารที่ซ้ำซ้อนกันไม่ชัดเจนในระดับภูมิภาคหรือในระดับจังหวัด เช่น ศึกษาธิการจังหวัด ไม่มีอำนาจในการบังคับบัญชาหน่วยงานที่จัดการศึกษาหรือสถานศึกษาในจังหวัด รวมทั้งการอนุมัติการดำเนินงานในบางเรื่อง ทำให้สถานศึกษาหรือหน่วยงานที่เกี่ยวข้องกับการจัดการศึกษาจะให้ความสำคัญกับหน่วยงานต้นสังกัดของตนเองเป็นอันดับแรก ทำให้ไม่ได้รับความร่วมมือหรือได้รับความร่วมมือล่าช้ากว่ากำหนด หรือไม่ต่อเนื่อง

2.3) ระบบการติดตามและประเมินผลการปฏิบัติงานจากหลากหลายหน่วยงานที่มีความซ้ำซ้อนกัน เป็นการเพิ่มภาระงานให้กับบุคลากร/ครูโดยไม่จำเป็น เสียเวลาในการปฏิบัติงานในหน้าที่ปกติ รวมไปถึงการกำกับติดตามที่ไม่ต่อเนื่อง หรือมีความล่าช้า

2.4) การบริหารงานที่ไม่เป็นระบบ หรือการสื่อสารที่ไม่มีประสิทธิภาพทำให้เกิดความเข้าใจที่ไม่ตรงกันระหว่างผู้เกี่ยวข้องทั้งในระดับบนลงล่าง ระดับล่างขึ้นบน หรือภายในระดับเดียวกัน ซึ่งมีผลต่อการดำเนินงานจัดการศึกษาตามแผนการศึกษาแห่งชาติ

2.5) มีปัญหาด้านการส่งต่อข้อมูลระหว่างหน่วยงานที่เกี่ยวข้อง ทำให้เกิดช่องว่างในการส่งต่อข้อมูลระหว่างหน่วยเหนือกับหน่วยปฏิบัติ ดังนั้นควรมีหน่วยงานเฉพาะในการกำกับติดตามดูแลเพื่อให้เกิดผลการดำเนินงานที่มีประสิทธิภาพสูงสุด และได้ข้อมูลที่มีความถูกต้องสอดคล้องกัน

2.6) คุณลักษณะของแผนการศึกษาแห่งชาติ ซึ่งพบว่า การดำเนินการตามตัวชี้วัดและโครงการ รวมถึงกิจกรรมบางส่วนนั้นยากต่อการนำลงสู่การปฏิบัติจริงในพื้นที่ เนื่องจากไม่สอดคล้องกับบริบทหรือสภาพปัญหาและความต้องการเร่งด่วนของสถานศึกษา ทำให้การบรรลุผลการดำเนินงานเป็นไปได้ยาก รวมถึงเนื้อหาสาระของแผนที่มีรายละเอียดซับซ้อน และยากต่อการทำความเข้าใจได้ครบถ้วน

2.7) สภาพพื้นฐานครอบครัวของผู้เรียนบางกลุ่มมีความหลากหลาย ไม่พร้อมหรือไม่เอื้อต่อการได้รับการพัฒนาอย่างที่ควรจะเป็น ซึ่งเป็นความท้าทายในการจัดการศึกษาระดับสถานศึกษาประการหนึ่ง ไม่ว่าจะพื้นฐานครอบครัว หรือความต้องการจำเป็นในการเรียนรู้ที่แตกต่างกัน ทำให้การจัดการศึกษาต้องหาแนวทางในการดูแลส่งเสริมผู้เรียนทุกกลุ่มให้สามารถเรียนรู้และได้รับการพัฒนาศักยภาพได้อย่างเท่าเทียมและเสมอภาคกัน

3.2 ปัจจัยความสำเร็จ และปัจจัยที่เป็นอุปสรรคของการจัดการศึกษาตามแผนการศึกษาแห่งชาติ พ.ศ. 2560-2579 ในระยะ 5 ปีแรกของแผน (พ.ศ. 2560-2564) ของหน่วยงานที่เกี่ยวข้องในการจัดการศึกษาประเภทอาชีวศึกษา

3.2.1 ปัจจัยความสำเร็จ

1) อัตลักษณ์และคุณภาพของบุคลากร โดยอัตลักษณ์ของความเป็นอาชีวศึกษาที่บุคลากรมีลักษณะเป็นคนที่พร้อมที่จะเป็นผู้ให้ และความเป็นพี่น้องของอาชีวะ จึงถือเป็นความเข้มแข็งของบุคลากร

2) การสร้างเครือข่ายความร่วมมือ/การมีส่วนร่วมของหน่วยงานต่าง ๆ ทั้งภายในและภายนอก โดยมีสถานประกอบการร่วมทำ MOU กับสถาบัน และสถานศึกษาในสังกัดสถาบัน เพื่อรองรับนักศึกษาที่ฝึกประสบการณ์

3) ผู้บริหารมีวิสัยทัศน์ที่ดีในการวางแผนการบริหารจัดการด้านต่าง ๆ เช่น การสร้างความรู้ความเข้าใจในเป้าหมาย และยุทธศาสตร์ของชาติ การพัฒนาบุคลากร การสร้างเครือข่าย เป็นต้น

4) การกำหนดเป้าหมายที่ชัดเจนของการอาชีวศึกษาที่ต้องมุ่งพัฒนาผู้เรียนให้เป็นผู้ที่มีคุณภาพในสังคม

5) การมีระบบการประกันคุณภาพภายในและการประเมินคุณภาพภายนอกที่เป็นระบบและมีคุณภาพเป็นตัวกำกับกับการจัดการศึกษาที่ชัดเจน

3.2.2 ปัจจัยที่เป็นอุปสรรค

1) ระบบการจัดสรรงบประมาณ การจัดสรรงบประมาณมีความล่าช้า ไม่เพียงพอค่าใช้จ่ายด้านการศึกษาส่วนใหญ่ให้แก่นักไปที่บุคลากรซึ่งเป็นค่าใช้จ่ายประจำ ทำให้งบประมาณในส่วนที่จะนำไปใช้ส่งเสริมการพัฒนาคุณภาพการศึกษามีน้อย ในขณะที่สถานศึกษามีเป็นจำนวนมาก โดยเฉพาะสถานศึกษาขนาดเล็ก จึงส่งผลให้คุณภาพและมาตรฐานการจัดการศึกษาในเขตเมืองและชนบท รวมถึงสถานศึกษาของรัฐและเอกชนมีความแตกต่างกันเป็นอย่างมาก

2) ระบบการโยกย้ายผู้บริหารหน่วยงาน เนื่องจากการเปลี่ยนแปลงผู้บริหารระดับสูงเกิดขึ้นบ่อยครั้ง ทำให้ส่งผลต่อความต่อเนื่องในด้านนโยบายและทิศทางการพัฒนาหน่วยงานทั้งในระดับส่วนกลางและสถานศึกษา จึงทำให้ขาดการถ่ายทอดความรู้จากระดับสูงสู่ระดับกลางและระดับปฏิบัติ

3) การบริหารทรัพยากรบุคคล บุคลากรผู้สอนขาดแคลน เนื่องจากปัจจุบันมีผู้เรียนสายอาชีวะเพิ่มมากขึ้น ทำให้มีการจ้างครูอัตราจ้างมากขึ้น และใช้งบประมาณในการจ้างมากขึ้น ซึ่งงบประมาณที่ใช้คือเงินรายได้ของสถาบัน ทำให้ไม่สามารถจ้างผู้สอนให้เพียงพอและตอบสนองต่อความต้องการของจำนวนผู้เรียนได้ จึงกระทบต่อการป้อนเข้าสู่ตลาดแรงงานเพื่อให้เพียงพอต่อความต้องการของสถานประกอบการ

4) การขาดแคลนบุคลากรผู้สอนเฉพาะทาง แม้ว่าภาครัฐจะจ้างบุคลากรเฉพาะทาง และมีความเชี่ยวชาญด้วยค่าตอบแทนสูง แต่ไม่เท่ากับภาคเอกชนที่ให้ค่าตอบแทนสูงกว่าหลายเท่า จึงเกิดภาวะ “สมองไหล” ของบุคลากรที่ย้ายไปทำงานให้กับภาคเอกชนที่ให้ค่าตอบแทนที่สูงกว่า

5) ปัญหาการจัดซื้อด้านครุภัณฑ์ ซึ่งค่อนข้างช้าและเป็นไปได้ยาก ครุภัณฑ์จึงไม่ทันสมัยเท่ากับสถานประกอบการ

6) กระบวนการในการพัฒนาหลักสูตรค่อนข้างล่าช้า เนื่องจากมีขั้นตอนที่ค่อนข้างยุ่งยาก จึงควรมีผู้เชี่ยวชาญในการให้คำปรึกษาในการพัฒนาหลักสูตร

7) การรายงานผลการปฏิบัติงานมีความซ้ำซ้อนมาก เรื่องเดียวกันต้องรายงานต่อหลายหน่วยงาน จึงควรมีระบบฐานข้อมูลร่วมกันเพื่อให้แต่ละหน่วยงานได้ใช้ข้อมูลร่วมกันได้ และไม่เสียเวลาในการจัดทำรายงานเรื่องเดียวกันหลายครั้ง

3.3 ปัจจัยความสำเร็จ และปัจจัยที่เป็นอุปสรรคของการจัดการศึกษาตามแผนการศึกษาแห่งชาติ พ.ศ. 2560-2579 ในระยะ 5 ปีแรกของแผน (พ.ศ. 2560-2564) ของหน่วยงานที่เกี่ยวข้องในการจัดการศึกษาระดับอุดมศึกษา

3.3.1 ปัจจัยความสำเร็จ

1) วิสัยทัศน์ของผู้บริหาร และบุคลากรมีความรู้ ความสามารถและมีความเชี่ยวชาญเฉพาะสาขา ดังนั้น เมื่อสถาบันมีโครงการหรือกิจกรรมที่เกี่ยวข้องกับศาสตร์หรือสาขานั้น ๆ ทำให้มีผู้นำที่มีความเชี่ยวชาญในด้านนั้น ๆ ในการร่วมขับเคลื่อนโครงการและกิจกรรมอยู่เสมอ

2) การสร้างเครือข่ายระหว่างหน่วยงาน ทั้งภาครัฐและเอกชน ทำให้สามารถติดต่อสื่อสาร และประสานถึงกันได้อย่างสะดวกและรวดเร็วมากในระดับของผู้บริหาร เช่น การขอความร่วมมือทำ MOU หรือจัดทำหลักสูตรต่าง ๆ โดยเฉพาะหน่วยงานที่อยู่ในส่วนกลาง ซึ่งมีส่วนสำคัญอย่างมากในการขับเคลื่อนโครงการหรือกิจกรรมต่าง ๆ ของสถาบัน เช่น ได้รับเงินสนับสนุนวัสดุ อุปกรณ์ หรืออำนวยความสะดวกในด้านต่าง ๆ

3) มีการสนับสนุนคนรุ่นใหม่ อาจารย์รุ่นใหม่ นักวิจัยรุ่นใหม่ให้เข้ามาอยู่ในระบบการศึกษาของสถาบัน ทำให้การบริหารงานเป็นไปอย่างทันสมัย รองรับการจัดการเรียนการสอนที่สอดคล้องกับการเปลี่ยนแปลงในยุคใหม่ได้เป็นอย่างดี

4) มีระบบการประเมินและกำกับติดตามที่เป็นระบบ ช่วยให้การดำเนินงานได้ผ่านการวิเคราะห์เป็นระยะ ๆ จากผู้รับผิดชอบหรือผู้ที่มีส่วนเกี่ยวข้องกับการดำเนินงาน ส่งผลทำให้การทำงานมีความเป็นปัจจุบัน โปร่งใส มีหลักฐานและสามารถตรวจสอบได้

3.3.2 ปัจจัยที่เป็นอุปสรรค

1) ระบบฐานข้อมูล ยังขาดข้อมูลที่ชัดเจนเพื่อประกอบการตัดสินใจในเรื่องต่าง ๆ ตั้งแต่ระดับหลักสูตร ระดับสถาบัน และระดับประเทศ จึงมีความจำเป็นที่จะต้องพัฒนาระบบฐานข้อมูลกลางของประเทศ เพื่อให้สถาบันอุดมศึกษาส่งข้อมูลที่เป็นสารสนเทศเข้าสู่ระบบฐานข้อมูลกลาง และมีความเชื่อมต่อกันในทุกระดับ

2) การจัดสรรงบประมาณ เนื่องจากงบประมาณส่วนใหญ่เป็นงบเงินเดือนบุคลากร จึงทำให้สัดส่วนของงบประมาณที่จะใช้ในการพัฒนางานด้านต่าง ๆ มีจำนวนไม่มาก รวมถึงงบประมาณมีไม่เพียงพอ และขาดความคล่องตัวในการดำเนินการเบิกจ่ายงบประมาณ เนื่องจากมีการกำหนดหลักเกณฑ์เป็นกรอบในการดำเนินการ

3) อัตรากำลังของอาจารย์มีไม่เพียงพอต่อความต้องการของแต่ละสถาบัน อาจารย์ส่วนใหญ่มีภาระงานค่อนข้างมาก มีทั้งงานสอนและงานอื่นที่นอกเหนือจากงานสอน จึงทำให้ไม่สามารถทุ่มเทภารกิจทุกด้านได้อย่างเต็มที่

4) การประกันคุณภาพระดับสถาบัน บุคลากรขาดความรู้ความเข้าใจในเกณฑ์การดำเนินงาน จึงทำให้การนำไปสู่การปฏิบัติเกิดปัญหาและกลายเป็นภาระงานเอกสารมากกว่าเป็นเครื่องมือในการพัฒนางาน

3.4 ปัจจัยความสำเร็จ และปัจจัยที่เป็นอุปสรรคในการดำเนินงานของหน่วยงานส่วนกลางที่สนับสนุนการจัดการศึกษาตามแผนการศึกษาแห่งชาติ พ.ศ. 2506 - 2579 ในระยะ 5 ปีแรกของแผน (พ.ศ. 2560 - 2564)

3.4.1 ปัจจัยความสำเร็จ

1) ผู้บริหารระดับสูงของหน่วยงานดำรงตำแหน่งในช่วงระยะเวลาที่เหมาะสม ไม่เปลี่ยนแปลงหรือโยกย้ายบ่อย ๆ

2) นโยบายที่มีความชัดเจนและคงที่ ง่ายต่อการนำไปสู่การปฏิบัติ

3) การทำงานเป็นทีมของผู้บริหารและบุคลากรในองค์กร ทำให้การดำเนินงานในแต่ละภารกิจเป็นไปอย่างมีประสิทธิภาพ

4) การใช้ระบบเทคโนโลยีสารสนเทศในการทำงาน ช่วยให้เกิดประสิทธิภาพและประสิทธิผลในการทำงานของบุคลากรในหน่วยงาน

5) กฎหมายมีความสอดคล้อง เหมาะสมกับสถานการณ์ของโลกและการจัดการศึกษาที่มีการเปลี่ยนแปลงไปอย่างรวดเร็ว

6) ความร่วมมือของภาคีเครือข่าย ทั้งในและต่างประเทศ

7) การติดตามและประเมินผลการดำเนินงานตามแผนการศึกษาแห่งชาติอย่างต่อเนื่อง ซึ่งเป็นการกระตุ้นและผลักดันให้มีการดำเนินงานตามแผนการศึกษาแห่งชาติ

3.4.2 ปัจจัยที่เป็นอุปสรรค

- 1) กระบวนการขับเคลื่อนแผนการศึกษาแห่งชาติไม่ต่อเนื่อง เนื่องจากมีการเปลี่ยนแปลงผู้บริหารบ่อย ทำให้การดำเนินงานบางครั้งไม่สอดคล้องกับแผนการดำเนินงานเดิม รวมถึงการขาดฐานข้อมูลที่มีประสิทธิภาพ สำหรับการนำมาใช้ประกอบการดำเนินงานขับเคลื่อนแผนการศึกษาแห่งชาติ
- 2) สถานะของแผนการศึกษาแห่งชาติที่เป็นแผนในระดับที่ 3 ไม่ได้มีบทบังคับในการดำเนินงานอย่างชัดเจน
- 3) การจัดสรรงบประมาณที่ไม่ได้ยึดโยงกับแผนการศึกษาแห่งชาติ ส่งผลทำให้ผู้เกี่ยวข้องไม่ได้เห็นถึงความสำคัญของแผนการศึกษาแห่งชาติเท่าที่ควร รวมถึงการขาดแคลนงบประมาณในการพัฒนาและการดำเนินการในแต่ละเรื่อง
- 4) การเปลี่ยนแปลงผู้ปฏิบัติงานในโครงการต่าง ๆ การปรับเปลี่ยนนโยบายหรือโครงการ ส่งผลให้การดำเนินงานขาดประสิทธิภาพ
- 5) บทบาทและภารกิจของบางองค์กรยังไม่ชัดเจน ส่งผลต่อการดำเนินงาน และการบูรณาการร่วมกับหน่วยงานอื่น
- 6) การขาดฐานข้อมูลที่สามารถเชื่อมโยงและแลกเปลี่ยนข้อมูลร่วมกันระหว่างหน่วยงาน

❖ ตอนที่ 4 ผลการจัดทำข้อเสนอแนะในการดำเนินงานและการจัดการศึกษา ตามแผนการศึกษาแห่งชาติ พ.ศ. 2560-2579 ในระยะต่อไป

ข้อเสนอแนะในการดำเนินงานและการจัดการศึกษาตามแผนการศึกษาแห่งชาติ พ.ศ. 2560-2579 ในระยะต่อไป จัดทำขึ้นโดยอิงจากผลการสังเคราะห์ผลการติดตามสภาพการดำเนินงานตามแผนการศึกษาแห่งชาติ ผลการประเมินผลผลิต ผลลัพธ์ และผลกระทบที่เกิดขึ้นจากการจัดการศึกษาตามวัตถุประสงค์เป้าหมาย และตัวชี้วัดของแผนการศึกษาแห่งชาติ และผลการวิเคราะห์ปัจจัยความสำเร็จ ปัจจัยที่เป็นอุปสรรคของการจัดการศึกษาตามแผนการศึกษาแห่งชาติ ในช่วงระยะ 5 ปีแรกของแผน (พ.ศ. 2560-2564) ข้อเสนอแนะที่จัดทำขึ้นนี้จำแนกเป็น 3 ส่วน ส่วนที่ 1 เป็นข้อเสนอแนะในการดำเนินงานของกระทรวงศึกษาธิการตามแผนการศึกษาแห่งชาติ ในระยะเร่งด่วน และส่วนที่ 2 เป็นข้อเสนอแนะในการดำเนินงานตามตัวชี้วัดเป้าหมายของแผนการศึกษาแห่งชาติ และส่วนที่ 3 เป็นข้อเสนอแนะในการขับเคลื่อนการดำเนินงานตามแผนการศึกษาแห่งชาติ รายละเอียดมีดังนี้

4.1 ข้อเสนอแนะในการดำเนินงานของกระทรวงศึกษาธิการตามแผนการศึกษาแห่งชาติ ในระยะเร่งด่วน

4.1.1 ข้อเสนอแนะในการจัดทำฐานข้อมูลรายบุคคลที่สามารถเชื่อมโยงและแลกเปลี่ยน ข้อมูล รวมทั้งใช้ประโยชน์ร่วมกันระหว่างกระทรวงศึกษาธิการและหน่วยงานอื่น ด้านสาธารณสุข สังคม ภูมิสารสนเทศ แรงงานและการศึกษา

1) สำนักงานเลขาธิการสภาการศึกษา ควรมีการประสานไปยังหน่วยงานระดับนโยบายที่เป็นเจ้าของข้อมูลทั้งหมดที่เกี่ยวข้องกับแผนการศึกษาแห่งชาติ เพื่อทำความเข้าใจและสร้างความร่วมมือให้การแลกเปลี่ยนข้อมูลระหว่างหน่วยงานสามารถทำได้อย่างมีประสิทธิภาพ

2) การพัฒนาระบบฐานข้อมูลกลางที่มีการเชื่อมโยงกับฐานข้อมูลของหน่วยงานที่เกี่ยวข้อง ควรมีการกำหนดมาตรฐานกลางของข้อมูลเพื่อให้หน่วยงานต่าง ๆ ที่เกี่ยวข้อง ทั้งภายในและภายนอกกระทรวงศึกษาธิการรับผิดชอบเก็บรวบรวมข้อมูลการดำเนินการในด้านต่าง ๆ

3) การพัฒนามาตรฐานกลางของข้อมูล รวมทั้งการออกแบบการรายงานสารสนเทศของระบบ นอกจากจะอิงจากความคิดเห็นของบุคลากรของหน่วยงานในระดับต่าง ๆ ซึ่งเป็นผู้ใช้และดูแลข้อมูลแล้ว กระทรวงศึกษาธิการควรพิจารณาผลลัพธ์และผลกระทบที่จะเกิดขึ้นจากการใช้ข้อมูลและสารสนเทศในระบบต่อผู้มีส่วนได้ส่วนเสีย (stakeholder) เช่น นักเรียน และผู้ปกครอง เพื่อให้มั่นใจได้ว่ากระทรวงศึกษาธิการจะสามารถใช้ข้อมูลดังกล่าวในการยกระดับหรือพัฒนาคุณภาพของผู้เรียนได้อย่างแท้จริง และควรมีการรับฟังความคิดเห็นจากผู้เชี่ยวชาญในด้านการวัดและประเมินผลทางการศึกษา การจัดการเรียนการสอนเพื่อพัฒนาผู้เรียน นอกจากนี้ ปัจจุบันการทำเหมืองข้อมูลทางการศึกษา (educational data mining) และการวิเคราะห์การเรียนรู้ของผู้เรียน (learning analytics) เป็นวิถีวิทยาทางวิทยาการข้อมูลทางการศึกษาที่สามารถนำมาใช้พัฒนาผู้เรียน แก้ปัญหาผู้เรียน ให้ข้อมูลป้อนกลับแก่ผู้เกี่ยวข้อง แจ้งเตือนผู้เรียนที่มีความเสี่ยงทำนายแนวโน้มความสำเร็จหรือความเสี่ยงทางการศึกษาของผู้เรียน การรับฟังความคิดเห็น ควรมีนักวิทยาการข้อมูลทางการศึกษาร่วมในขั้นตอนการพัฒนา ระบบ จะช่วยให้กระทรวงศึกษาธิการและหน่วยงานที่เกี่ยวข้องสามารถใช้ข้อมูลในการขับเคลื่อนองค์กรได้อย่างมีประสิทธิภาพ

4) ควรกำหนดให้มีหน่วยงานที่มีหน้าที่รับผิดชอบการบริหารจัดการข้อมูลดังกล่าวโดยตรง ทั้งนี้บุคลากรในหน่วยงานควรมีทีมนักวิเคราะห์ที่มีความรู้ทางด้านสถิติ/วิทยาการข้อมูลสมัยใหม่ เพื่อให้มีการกำหนดข้อมูล/สารสนเทศป้อนกลับที่จะช่วยให้หน่วยงานต่าง ๆ สามารถดำเนินงานตามแผนการศึกษาแห่งชาติผ่านการขับเคลื่อนด้วยข้อมูลได้อย่างมีประสิทธิภาพ

4.1.2 ข้อเสนอแนะในการจัดอัตรากำลังครูให้ครบตามเกณฑ์ และสัดส่วนจำนวน ครูต่อห้องเรียนที่เหมาะสมและมีครูประจำชั้นครบทุกห้อง

1) ในระยะสั้น การที่เพิ่มจำนวนครูให้ครบชั้นในโรงเรียนที่เป็นปัญหาอาจทำได้ยาก กระทรวงศึกษาธิการและหน่วยงานที่เกี่ยวข้องโดยเฉพาะ สพฐ. ควรมีการวิเคราะห์และดำเนิน

นโยบายที่เพิ่มทรัพยากรหรือเพิ่มประสิทธิภาพในการใช้ทรัพยากรในโรงเรียนขนาดเล็ก เช่น การใช้เทคโนโลยีเข้ามาช่วยในการพัฒนาผู้เรียนอย่างเหมาะสม ทั้งนี้เพื่อทดแทนการขาดหายไปของครูในโรงเรียนที่มีปัญหา

2) ในระยะยาว ควรมีการวางแผนการผลิตครู โดยเฉพาะในระดับประถมศึกษา ให้มีความเพียงพอกับความต้องการในอนาคต

4.1.3 ข้อเสนอแนะในการพัฒนาระดับทักษะการคิดวิเคราะห์ แก้ปัญหาและการประยุกต์ใช้ในชีวิตประจำวันของนักเรียน

1) สำนักงานเลขาธิการสภาการศึกษาควรให้ข้อมูลป้อนกลับ สป.ศธ. เพื่อทบทวนและปรับปรุงตัวชี้วัดที่เกี่ยวข้องกับการประเมินกระบวนการจัดการเรียนรู้เพื่อพัฒนาทักษะการคิดวิเคราะห์ แก้ปัญหา และการประยุกต์ใช้ในชีวิตประจำวันของนักเรียน ทั้งนี้เพื่อให้หน่วยงานระดับนโยบายทราบสภาพจริงของการจัดการเรียนรู้อย่างแท้จริง และสามารถแนะนำหรือให้ข้อมูลป้อนกลับไปยังสถานศึกษาได้อย่างเหมาะสม ทั้งนี้ลักษณะของตัวชี้วัดที่ สป.ศธ. ใช้ในการกำกับติดตามสถานศึกษาในด้านการใช้กระบวนการสอนเพื่อสร้างกระบวนการคิดวิเคราะห์ฯ ดังกล่าว เป็นตัวชี้วัดในเชิงปริมาณที่เพียงนับว่าทำหรือไม่ทำ แต่ไม่ได้สะท้อนคุณภาพของการดำเนินงาน ดังนั้นหากมีการปรับตัวชี้วัดให้สะท้อนถึงคุณภาพในการจัดกระบวนการสอนเพื่อสร้างกระบวนการคิดวิเคราะห์ฯ ให้กับผู้เรียน จะเป็นปัจจัยหนึ่งที่กระตุ้นให้เกิดการจัดการเรียนรู้ที่มีคุณภาพเพิ่มมากขึ้นได้

2) สำนักงานเลขาธิการสภาการศึกษาอาจประสานหรือร่วมมือกับ สป.ศธ. เพื่อเก็บรวบรวมข้อมูลที่จำเป็นจากสถานศึกษาสำหรับการวิเคราะห์ลักษณะของการจัดการเรียนรู้ของสถานศึกษา รวมทั้งปัญหาหรือข้อจำกัดในการพัฒนาระดับทักษะการคิดวิเคราะห์ แก้ปัญหา และการประยุกต์ใช้ในชีวิตประจำวันของนักเรียน แล้วนำสารสนเทศที่ได้มาประกอบการออกแบบกลไกหรือแนวทางช่วยเหลือหรือให้ข้อมูลป้อนกลับแก่สถานศึกษาเพื่อการพัฒนาในระดับทักษะการคิดวิเคราะห์ แก้ปัญหา และการประยุกต์ใช้ในชีวิตประจำวันของนักเรียน

3) กระทรวงศึกษาธิการ และ สพฐ. ควรมีการให้ความรู้ความเข้าใจแก่ครูในการจัดการเรียนรู้ที่เหมาะสมในการพัฒนากระบวนการคิดวิเคราะห์ของนักเรียน

4.1.4 ข้อเสนอแนะด้านการพัฒนาคุณภาพการศึกษาทางไกลเพื่อการจัดการเรียนการสอน

1) สำนักงานเลขาธิการสภาการศึกษาอาจมีการปรับตัวชี้วัดเกี่ยวกับการใช้ประโยชน์จาก DLIT และ DLTV รวมทั้งเทคโนโลยีการศึกษาทางไกลให้มีลักษณะบ่งชี้คุณภาพได้มากยิ่งขึ้น

2) ควรมีการให้ความรู้และกำกับติดตามการใช้งานเทคโนโลยีการศึกษาทางไกลของครู ทั้งนี้เพื่อให้การใช้เทคโนโลยีดังกล่าวทำได้เหมาะสมและมีประสิทธิภาพ

4.2 ข้อเสนอแนะในการดำเนินงานตามตัวชี้วัดเป้าหมายของแผนการศึกษาแห่งชาติ

4.2.1 ข้อเสนอแนะในการดำเนินงานเพื่อเพิ่มอัตราการเข้าถือการศึกษาและเพิ่ม ความเสมอภาคในการเข้าถือการศึกษาระหว่างกลุ่มประชากรที่มีฐานะทางเศรษฐกิจแตกต่างกัน

1) กระทรวงศึกษาธิการ สพฐ. และ สกศ. ควรพิจารณาปรับวิธีการและอัตราการอุดหนุนรายหัวให้มีความเป็นธรรม และสอดคล้องกับความต้องการจำเป็นของนักเรียนมากขึ้น โดยไม่จำเป็นต้องจัดสรรให้นักเรียนแต่ละคนได้รับเงินอุดหนุนที่เท่ากัน แต่ควรจัดสรรให้นักเรียนได้รับเงินอุดหนุนที่ช่วยให้เกิดความเสมอภาคมากกว่า (equity-based budgeting)

2) กระทรวงศึกษาธิการ ควรมีการออกแบบกลไกในการกำกับติดตามและการสร้างความร่วมมือกันระหว่างครูกับผู้ปกครองเพื่อช่วยเหลือนักเรียนที่ครอบครัวยากจนภายในแต่ละโรงเรียน เพื่อสนับสนุนให้นักเรียนกลุ่มดังกล่าวมีโอกาสที่จะได้รับการศึกษาในระดับที่สูงขึ้นไปได้มากขึ้น

4.2.2 ข้อเสนอแนะในการพัฒนาการศึกษาเด็กในวัยเรียนที่มีความต้องการจำเป็น พิเศษให้ได้รับการศึกษาเต็มตามศักยภาพ

1) สพฐ. ควรมีการปรับเปลี่ยนการกำหนดภาระงานของครูการศึกษาพิเศษในโรงเรียนเรียนรวมให้มีความชัดเจน สอดคล้องกับหน้าที่ที่ควรจะเป็นของครูการศึกษาพิเศษ และสามารถนับภาระงานการดูแลเด็กที่มีความต้องการจำเป็นพิเศษเป็นภาระงานสำหรับการประเมินผลการปฏิบัติงานของครูได้ ทั้งนี้เพื่อเป็นปัจจัยที่ช่วยสนับสนุนให้เกิดการดูแลและจัดการศึกษาให้กับเด็กที่มีความต้องการจำเป็นพิเศษในโรงเรียนเรียนรวมให้มีประสิทธิภาพมากที่สุด

2) ควรมีหลักสูตรอบรมที่ให้ความรู้ มีการฝึกปฏิบัติ และสร้างเจตคติที่ดีในการดูแลเด็กที่มีความต้องการจำเป็นพิเศษในโรงเรียน ทั้งนี้เพื่อให้ครูในโรงเรียนที่ไม่ใช่ครูการศึกษาพิเศษมีความรู้ความเข้าใจ มีทักษะ และมีเจตคติที่ดี และสามารถช่วยออกแบบหรือปรับหลักสูตรให้กับเด็กที่มีความต้องการจำเป็นพิเศษในบางประเภทได้ ซึ่งจะช่วยลดปัญหาความขาดแคลนครูการศึกษาพิเศษลงได้ในระดับหนึ่ง และยังเป็นปัจจัยที่ช่วยให้เกิดความร่วมมือกันจากทุกฝ่ายในการดูแลและให้การศึกษาคณะเด็กที่มีความต้องการจำเป็นพิเศษ ซึ่งจะช่วยให้เด็กที่มีความต้องการจำเป็นพิเศษสามารถใช้ชีวิตร่วมกับเด็กปกติ และมีการเรียนรู้ได้เต็มตามศักยภาพ

4.2.3 ข้อเสนอแนะในการยกระดับผลสัมฤทธิ์ทางการเรียนของนักเรียน และการลด ความเหลื่อมล้ำทางการศึกษาในด้านคุณภาพการศึกษา

1) ใช้ข้อเสนอแนะเดียวกับหัวข้อ 4.1.2 เพื่อแก้ปัญหาจำนวนครูไม่ครบชั้นเรียนในโรงเรียนขนาดเล็ก ซึ่งจากผลการวิจัยพบว่า เป็นปัจจัยที่ช่วยยกระดับและลดความเหลื่อมล้ำในด้านผลสัมฤทธิ์ทางการเรียนของนักเรียนได้

2) ใช้ข้อเสนอแนะเดียวกับ 4.2.1 เพื่อให้มีการจัดสรรเงินอุดหนุนรายหัวให้กับนักเรียนอย่างเหมาะสม เป็นธรรม และสอดคล้องกับสภาพจริง

3) ควรมีการพัฒนาและเสนอกลไกหรือแนวทางที่จะช่วยลดความเหลื่อมล้ำในด้านคุณภาพการศึกษา และเนื่องจากลักษณะของความเป็นพหุระดับของโครงสร้างการบริหารจัดการสาเหตุของปัญหาและความสำคัญของแต่ละปัญหาของแต่ละเขตพื้นที่การศึกษาจึงอาจมีความแตกต่างกัน กลไกหรือแนวทางที่จะพัฒนาเพื่อลดความเหลื่อมล้ำจึงควรมีความสอดคล้องกับความต้องการของแต่ละเขตพื้นที่การศึกษา การออกแบบกลไกดังกล่าว นอกจากจะใช้การระดมความคิดเห็นจากผู้ทรงคุณวุฒิหรือผู้เกี่ยวข้องแล้ว ควรต้องมีการพิจารณาข้อมูลที่เป็นข้อเท็จจริงของแต่ละเขตพื้นที่การศึกษาประกอบด้วย

4) กระทรวงศึกษาธิการ หรือสำนักงานเลขาธิการสภาการศึกษา ควรมีการสนับสนุนงบประมาณ รวมถึงทรัพยากรทางการศึกษาที่จำเป็นและองค์ความรู้ที่เกี่ยวข้อง เพื่อพัฒนากลไกหรือโมเดลที่จะสามารถใช้ในการบริหารจัดการโรงเรียนในพื้นที่ที่สามารถตอบสนองความต้องการของคนในพื้นที่กับหน่วยงานที่จัดการศึกษาของรัฐ

5) ผลสัมฤทธิ์ที่คาดหวังให้เกิดกับนักเรียนไม่ควรเน้นเพียงแต่ผลสัมฤทธิ์ในเชิงวิชาการแต่เพียงอย่างเดียว แต่ควรเน้นผลสัมฤทธิ์ด้านศาสนา และทักษะอาชีพที่สอดคล้องกับบริบทของพื้นที่

6) สำนักงานเลขาธิการสภาการศึกษา อาจพิจารณาปรับเปลี่ยนตัวชี้วัดเป้าหมายในด้านคุณภาพการศึกษาของนักเรียนในพื้นที่สามจังหวัดชายแดนภาคใต้ เพื่อให้ตอบสนองความต้องการของคนในพื้นที่กับหน่วยงานที่จัดการศึกษาในภาครัฐไปได้พร้อมกัน

4.2.4 ข้อเสนอแนะในการเฝ้าระวังพัฒนาการสมวัยของเด็กแรกเกิด-5 ปี

1) เฝ้าระวังแนวโน้มของตัวชี้วัดนี้ในปี พ.ศ. 2565 ว่ามีแนวโน้มลดลงหรือมีจังหวัดที่ไม่สามารถบรรลุผลตามเกณฑ์เป้าหมายเพิ่มขึ้นหรือไม่

2) หากตัวชี้วัดมีแนวโน้มลดลง กระทรวงศึกษาธิการ หรือสำนักงานเลขาธิการสภาการศึกษา ควรมีการประสานกับกรมอนามัย กระทรวงสาธารณสุข เพื่อวิเคราะห์ลักษณะของปัญหาด้านสุขภาพของเด็กกลุ่มดังกล่าว รวมทั้งวิเคราะห์สาเหตุของปัญหา ทั้งนี้เพื่อนำมาเป็นข้อมูลสนับสนุนในการวางแผนสำหรับการจัดการเรียนรู้ให้กับเด็กกลุ่มนี้ให้เหมาะสมเมื่อถึงวัยที่จะต้องเข้าสู่ระบบการศึกษา

4.2.5 ข้อเสนอแนะในการปรับปรุงแก้ไขกฎหมายที่เกี่ยวกับความเป็นอิสระและความรับผิดชอบของสถานศึกษา

สำนักงานเลขาธิการสภาการศึกษาควรมีบทบาทในเชิงรุก ทำหน้าที่เป็นตัวกลางประสานและขับเคลื่อนให้เกิดการกระจายอำนาจการจัดการศึกษา โดยการมีส่วนร่วมจากทุกภาคส่วน ดังนี้

1) การขับเคลื่อนผ่านหน่วยงานส่วนกลาง โดย (1) เร่งรัดให้หน่วยงานเกิดการพัฒนานโยบายการกระจายอำนาจการจัดการศึกษา (2) เร่งรัดให้มีการปรับปรุงกฎหมายที่นำไปสู่การกระจายอำนาจการจัดการศึกษาอย่างแท้จริง (3) สกศ. ควรเป็นผู้ประสาน/กำกับติดตามให้มีความต่อเนื่องในการกระจายอำนาจ และ (4) พัฒนากลไกในการติดตามและประเมินนโยบายการกระจายอำนาจการจัดการศึกษา

2) การขับเคลื่อนผ่านหน่วยงานส่วนภูมิภาค โดย (1) สำนักงานเลขาธิการสภาการศึกษา ควรมีการประสานกับหน่วยงานระดับนโยบายเพื่อประชาสัมพันธ์และสร้างความร่วมมือในการให้ความรู้หรือเตรียมความพร้อมในการรับการกระจายอำนาจการจัดการศึกษา (2) ผลักดันให้มีการสร้างกลไกการนำนโยบายการกระจายอำนาจการจัดการศึกษาสู่การปฏิบัติ (3) ผลักดันให้มีการพัฒนาแผนการกระจายอำนาจการจัดการศึกษา และ (4) พัฒนากลไกการติดตามและประเมินแผนการกระจายอำนาจการจัดการศึกษา

3) การขับเคลื่อนผ่านสถานศึกษา โดย (1) สำนักงานเลขาธิการสภาการศึกษา ควรมีการประสานให้มีการให้ความรู้และสร้างความตระหนักในการรับการกระจายอำนาจของสถานศึกษา (2) มีกลไกที่จะช่วยเตรียมความพร้อมในการรับการกระจายอำนาจการจัดการศึกษา (3) ผลักดันให้มีการดำเนินการตามแผนปฏิบัติการการกระจายอำนาจการจัดการศึกษา และ (4) พัฒนากลไกการติดตามและประเมินแผนปฏิบัติการการกระจายอำนาจการจัดการศึกษา

4.3 ข้อเสนอแนะในการขับเคลื่อนการดำเนินงานตามแผนการศึกษาแห่งชาติ

ข้อเสนอแนะในส่วนนี้เป็นข้อเสนอแนะในการขับเคลื่อนการดำเนินงานตามแผนการศึกษาแห่งชาติ นอกเหนือจากข้อเสนอแนะที่ได้จากผลการประเมินตัวชี้วัดตามเป้าหมายของแผนการศึกษาแห่งชาติ

4.3.1 การสร้างการรับรู้และความเข้าใจที่ถูกต้องให้กับผู้เกี่ยวข้องในทุกระดับ

1) สำนักงานเลขาธิการสภาการศึกษา ควรขับเคลื่อนนโยบายยุทธศาสตร์และแนวทางการดำเนินงานเป็นระยะ ๆ อย่างต่อเนื่อง โดยใช้วิธีการที่หลากหลาย และพยายามเน้นการประชาสัมพันธ์ให้สามารถเข้าถึงหน่วยงานส่วนภูมิภาค สถานศึกษา และหน่วยงานในระดับท้องถิ่น เพื่อช่วยสร้างการรับรู้ ความตระหนัก และความรู้ความเข้าใจเกี่ยวกับแผนการศึกษาแห่งชาติ ในเชิงลึก และการดำเนินงานตามแผนฯ ที่มีรายละเอียดและเป็นรูปธรรม รวมทั้งช่วยกระตุ้นให้เกิดการดำเนินงานตามแผนฯ ในหน่วยงานดังกล่าวอย่างถูกต้องและเหมาะสม ในกรณีที่หน่วยงานที่เกี่ยวข้องเป็นหน่วยงานอื่นนอกเหนือจากกระทรวงศึกษาธิการ การสื่อสารทำความเข้าใจไปยังหน่วยงานดังกล่าวโดยสำนักงานเลขาธิการสภาการศึกษาเอง อาจทำได้ลำบาก สำนักงานเลขาธิการสภาการศึกษา จึงควรมีการประสาน ทำความเข้าใจกับหน่วยงานในระดับนโยบายของหน่วยงานต่าง ๆ ก่อน เพื่อให้เกิดความร่วมมือ

2) สำนักงานเลขาธิการสภาการศึกษา ควรมีการขับเคลื่อนการดำเนินงานตามแผนการศึกษาแห่งชาติโดยการกำกับติดตามการดำเนินงานตามแผนฯ ของหน่วยงานที่เกี่ยวข้องในทุกกระดับเป็นระยะ เช่น ทุกหนึ่งปี หรือตามระยะเวลาที่เห็นว่าเหมาะสม ผ่านการให้ข้อมูลป้อนกลับเกี่ยวกับการดำเนินงานตามแผนฯ หรือตัวชี้วัดเป้าหมายของแผนฯ ที่เกี่ยวข้องกับการดำเนินการของแต่ละหน่วยงาน เพื่อให้หน่วยงานที่เกี่ยวข้องใช้เป็นแนวทางในการวางแผน พัฒนาการดำเนินงานตามแผนการศึกษาแห่งชาติต่อไป นอกจากนี้การกำกับติดตามยังเป็นวิธีการหนึ่งที่จะช่วยสร้างความรู้ความเข้าใจที่ถูกต้อง และสร้างความตระหนักให้แก่บุคลากรในหน่วยงานต่าง ๆ ซึ่งล้วนเป็นปัจจัยเชิงบวกที่จะช่วยผลักดันให้การดำเนินการตามแผนการศึกษาแห่งชาติประสบความสำเร็จได้ตามที่คาดหวัง

3) สำนักงานเลขาธิการสภาการศึกษา ควรนำเสนอ/ประชาสัมพันธ์ผลการดำเนินงานตามยุทธศาสตร์ของแผนการศึกษาแห่งชาติ หรือตัวชี้วัดตามเป้าหมายของแผนฯ ต่อประชาชนทั่วไปเป็นวงกว้าง โดยจัดทำเป็นสื่อหรือเอกสารที่มีเนื้อหาที่เหมาะสมและสามารถเข้าใจได้ง่าย เพื่อให้ประชาชนทั่วไปมีความรู้ความเข้าใจ และตระหนักถึงความสำคัญของการศึกษาแห่งชาติ การดำเนินการส่วนนี้หากทำได้อย่างต่อเนื่องจะช่วยให้เกิดการมีส่วนร่วมจากภาคประชาชน ซึ่งเป็นปัจจัยหนึ่งที่จะช่วยผลักดันให้การดำเนินการตามแผนการศึกษาแห่งชาติสามารถบรรลุเป้าหมายตามที่คาดหวังได้

4) สำนักงานเลขาธิการสภาการศึกษา ควรมีการวิเคราะห์สถานการณ์ของประเทศและของโลกที่มีผลต่อการจัดการศึกษาในอนาคตเป็นระยะ เช่น ทุกหนึ่งปี หรือตามระยะเวลาที่เห็นว่าเหมาะสม แล้วจัดทำกรอบหรือแนวทางการดำเนินการตามแผนการศึกษาแห่งชาติให้กับหน่วยงานในแต่ละภาคส่วน ทั้งนี้สำนักงานเลขาธิการสภาการศึกษา อาจดำเนินการโดยร่วมมือกับหน่วยงานระดับนโยบายที่เกี่ยวข้อง เพื่อเป็นการควบคุมทิศทางในการดำเนินการตามแผนฯ ของหน่วยงานต่าง ๆ และสร้างความรู้ความเข้าใจ สร้างความตระหนักในความสำคัญของแผนฯ ได้ทางหนึ่งและอีกทางหนึ่งเป็นการเพิ่มการมีส่วนร่วมและความรับผิดชอบของหน่วยงานนั้น ๆ ในการนำแผนฯ ไปปฏิบัติและร่วมประเมินผลการดำเนินงานตามแผนฯ นอกจากนี้ยังเป็นการกำหนดบทบาทที่ชัดเจนของหน่วยงานในการดำเนินการตามแผนการศึกษาแห่งชาติ ซึ่งเป็นปัจจัยที่จะช่วยกระตุ้นให้หน่วยงานที่เกี่ยวข้องในทุกระดับสามารถดำเนินการตามแผนฯ ได้อย่างมีประสิทธิภาพ การดำเนินการในส่วนนี้สามารถทำไปพร้อมกับการกำกับติดตามที่กล่าวไว้ในข้อ 2)

4.3.2 ข้อเสนอแนะในการปรับปรุงตัวชี้วัดเป้าหมายของแผนการศึกษาแห่งชาติ

1) ในกรณีที่สำนักงานเลขาธิการสภาการศึกษา หรือหน่วยงานที่เกี่ยวข้องมีความจำเป็นและต้องการข้อมูลของตัวชี้วัดดังกล่าวที่ถูกต้อง ควรมีการทบทวนการให้นิยามเชิงปฏิบัติการของตัวชี้วัด 3.7 ทั้ง 3 ด้านใหม่ และมีเครื่องมือกลางที่ได้รับการตรวจสอบคุณภาพแล้ว

ให้สถานศึกษาใช้สำหรับเก็บรวบรวมข้อมูลของตัวชี้วัดทั้ง 3 ตัว ทั้งนี้เพื่อให้สามารถใช้ประโยชน์จากข้อมูลที่เก็บรวบรวมมาได้อย่างแท้จริง

2) ในกรณีทีวิเคราะห์แล้วว่าไม่ได้มีความจำเป็นจริง ๆ ในการใช้สารสนเทศของตัวชี้วัดดังกล่าว สำนักงานเลขาธิการสภาการศึกษา อาจพิจารณาทบทวนนำตัวชี้วัดดังกล่าวออกจากตัวชี้วัดตามเป้าหมายของแผนการศึกษาแห่งชาติ

3) สำนักงานเลขาธิการสภาการศึกษา ควรพิจารณาปรับตัวชี้วัด 3.13 ใหม่ โดยปรับเปลี่ยนมิติของการวัดจากเดิมที่เป็นการวัดในเชิงปริมาณของกระบวนการของการจัดการเรียนการสอน ให้เป็นการวัดในเชิงผลลัพธ์ที่เกิดขึ้นกับนักเรียนในด้านระดับความเป็นพลเมืองของนักเรียน ทั้งนี้ระดับความเป็นพลเมืองดังกล่าวมีลักษณะเป็นตัวแปรแฝงเช่นเดียวกับตัวชี้วัด 3.7 จึงควรมีการกำหนดนิยามเชิงปฏิบัติการ รวมทั้งควรมีเครื่องมือกลางที่ได้รับการตรวจสอบคุณภาพแล้ว ให้กับสถานศึกษาเพื่อใช้สำหรับเก็บรวบรวมข้อมูลระดับความเป็นพลเมืองของนักเรียนดังกล่าว

4) สำนักงานเลขาธิการสภาการศึกษา ควรมีการวิเคราะห์สภาวะการณ์ในปัจจุบัน ศึกษากฎหมายที่เกี่ยวข้องกับการบริหารงานของกระทรวงศึกษาธิการที่มีในปัจจุบัน วิเคราะห์ผลลัพธ์จากการปรับปรุงโครงสร้างการบริหารงานของกระทรวงศึกษาธิการ แล้วนำผลการศึกษาที่ได้นี้มาพัฒนาเป็นข้อเสนอแนะการปรับปรุงโครงสร้างการบริหารงานของกระทรวงศึกษาธิการ เพื่อเสนอต่อกระทรวงศึกษาธิการ ซึ่งจะทำให้การดำเนินงานตามแผนการศึกษาแห่งชาติในด้านนี้มีแนวทางที่ชัดเจนและสามารถสร้างผลกระทบเชิงบวกที่หวังผลได้มากกว่าการกำหนดตัวชี้วัดกว้าง ๆ แบบเดิม

5) การสร้างข้อเสนอแนะการปรับโครงสร้างการบริหารงานในข้อ 4) สำนักงานเลขาธิการสภาการศึกษา ควรมีการประสานไปยังหน่วยงานระดับนโยบายของกระทรวงศึกษาธิการ เพื่อให้เข้ามาร่วมแลกเปลี่ยนความคิดเห็น หรือเข้ามามีส่วนร่วมในการศึกษาและพัฒนาข้อเสนอแนะดังกล่าว

4.3.3 ข้อเสนอแนะในการปรับปรุงตัวชี้วัดเป้าหมายของแผนการศึกษาแห่งชาติ จากที่ยึดตัวชี้วัดแบบ KPIs เป็นหลักให้เป็นตัวชี้วัดแบบ OKRs เป็นหลัก

สำนักงานเลขาธิการสภาการศึกษา ควรพิจารณาปรับเปลี่ยนตัวชี้วัดกลุ่มนี้ ซึ่งประกอบด้วย ตัวชี้วัดด้านการเข้าถึงโอกาสทางการศึกษา ได้แก่ ตัวชี้วัด 1.6, 1.7, 1.8 และ 1.9 ตัวชี้วัดด้านคุณภาพการศึกษา ได้แก่ ตัวชี้วัด 3.7.1, 3.7.2, 3.7.3 และ 3.13 และตัวชี้วัดด้านประสิทธิภาพ ได้แก่ ตัวชี้วัด 4.1, 4.2, 4.3, 4.4, 4.5, 4.6, 4.7, 4.8, 4.9, 4.14, 4.15 และ 4.16 ไปใช้ตัวชี้วัดแบบ OKRs สำหรับการดำเนินงานตามแผนการศึกษาในระยะต่อไป สารสนเทศที่ได้จากตัวชี้วัดแบบ OKRs น่าจะให้คำตอบทั้งในเชิงการตัดสินใจและในเชิงการให้ข้อมูลป้อนกลับที่เป็นประโยชน์แก่หน่วยงานในระดับต่าง ๆ สำหรับการปรับปรุงหรือพัฒนาการดำเนินงานในระยะต่อไป

4.3.4 ข้อเสนอแนะในการทบทวนตัวชี้วัดที่อิงผลการประกันคุณภาพภายนอก

1) สำนักงานเลขาธิการสภาการศึกษา ควรประสานหรือให้ข้อมูลป้อนกลับแก่ สมศ. เพื่อให้มีการทบทวนเกณฑ์การประเมินคุณภาพภายนอกทั้งในด้านคุณภาพของผู้เรียน และการบริหารจัดการของสถานศึกษา เพื่อให้ผลการประเมินที่ได้จากตัวชี้วัดดังกล่าวมีความแปรปรวนเพียงพอที่จะใช้จำแนกหรือจัดกลุ่มสถานศึกษาตามคุณภาพของการบริหารจัดการได้อย่างเหมาะสมมากขึ้น และช่วยให้หน่วยงานระดับนโยบาย และหน่วยงานส่วนภูมิภาค รวมทั้งสถานศึกษามีสารสนเทศที่จะนำไปใช้ประกอบการออกแบบแนวทางเพื่อพัฒนาการบริหารจัดการของสถานศึกษาที่จะช่วยยกระดับผลลัพธ์ของการจัดการศึกษาได้อย่างเหมาะสมมากขึ้น

2) สำนักงานเลขาธิการสภาการศึกษา อาจพิจารณากำหนดตัวชี้วัดอื่นที่จะใช้สะท้อนคุณภาพโดยเฉพาะในด้านการบริหารจัดการของสถานศึกษา นอกเหนือจากการใช้ผลการประเมินคุณภาพภายนอก

อภิปรายผลการติดตามและประเมินผล

ผลการติดตามและประเมินผลที่ต่อบัณฑิตผู้ประสงค์ของการศึกษาคั้งนี้ มีประเด็นสำคัญที่นำไปสู่การอภิปราย แบ่งออกเป็น 3 ประเด็นหลัก คือ 1) การอภิปรายผลการติดตามสภาพการดำเนินงานตามแผนการศึกษาแห่งชาติ พ.ศ. 2560-2579 ในระยะ 5 ปีแรกของแผน (พ.ศ. 2560-2564) 2) การอภิปรายผลเกี่ยวกับผลการประเมินผลผลิต ผลลัพธ์ และผลกระทบที่เกิดขึ้นจากการจัดการศึกษาตามวัตถุประสงค์ เป้าหมาย และตัวชี้วัดของแผนการศึกษาแห่งชาติ พ.ศ. 2560-2579 ในระยะ 5 ปีแรกของแผน (พ.ศ. 2560-2564) และ 3) การอภิปรายผลปัจจัยความสำเร็จ และปัจจัยที่เป็นอุปสรรคของการจัดการศึกษาตามแผนการศึกษาแห่งชาติ พ.ศ. 2560-2579 ในระยะ 5 ปีแรกของแผน (พ.ศ. 2560-2564) โดยมีรายละเอียดของการอภิปรายผลในแต่ละประเด็น ดังต่อไปนี้

1. การอภิปรายผลการติดตามสภาพการดำเนินงานตามแผนการศึกษาแห่งชาติ พ.ศ. 2560-2579 ในระยะ 5 ปีแรกของแผน (พ.ศ. 2560-2564)

จากการศึกษาสภาพการดำเนินงานตามแผนการศึกษาแห่งชาติของหน่วยงานต่าง ๆ ครอบคลุมสาระสำคัญเกี่ยวกับ 1) กระบวนการขับเคลื่อนการดำเนินงานตามแผนการศึกษาแห่งชาติ ไปสู่การปฏิบัติ ซึ่งประกอบด้วย ความรู้ความเข้าใจเกี่ยวกับแผนการศึกษาแห่งชาติ การรับทราบภารกิจ บทบาทและแนวทางการดำเนินงานตามแผนการศึกษาแห่งชาติ รวมถึงการรับและส่งมอบนโยบายจากหน่วยงานที่เกี่ยวข้อง 2) การดำเนินงานตามยุทธศาสตร์ต่าง ๆ ของแผนการศึกษาแห่งชาติ และ 3) การกำกับติดตามผลการดำเนินงานของหน่วยงานที่เกี่ยวข้อง จึงขอเสนอประเด็นการอภิปรายผลที่สำคัญและน่าสนใจ จำแนกตามหน่วยงานที่เกี่ยวข้องในการจัดการศึกษาในแต่ละระดับ/ประเภท ดังนี้

1.1 สภาพการดำเนินงานตามแผนการศึกษาแห่งชาติของหน่วยงานที่เกี่ยวข้อง ในการจัดการศึกษาขั้นพื้นฐาน

จากการศึกษาสภาพการดำเนินงานตามแผนการศึกษาแห่งชาติของหน่วยงานที่เกี่ยวข้องในการจัดการศึกษาขั้นพื้นฐาน ซึ่งได้จัดเป็น 4 กลุ่ม ประกอบด้วย **กลุ่ม 1** สำนักงานคณะกรรมการการศึกษาขั้นพื้นฐาน (สพฐ.) และหน่วยงานในสังกัด ได้แก่ สำนักงานเขตพื้นที่การศึกษาประถมศึกษา (สพป.) และสำนักงานเขตพื้นที่การศึกษามัธยมศึกษา (สพม.) **กลุ่ม 2** สำนักงานปลัดกระทรวงศึกษาธิการ (สพ.ศธ.) และหน่วยงานในสังกัด ได้แก่ สำนักงานคณะกรรมการส่งเสริมการศึกษาเอกชน (สช.) สำนักงานส่งเสริมการศึกษานอกระบบและการศึกษาตามอัธยาศัย (กศน.) รวมทั้งศึกษาธิการภาค และศึกษาธิการจังหวัด **กลุ่ม 3** กรมส่งเสริมการปกครองท้องถิ่น (สลด.) และองค์การปกครองส่วนท้องถิ่น (อปท.) และ **กลุ่ม 4** สำนักการศึกษากรุงเทพมหานคร สามารถอภิปรายผลในประเด็นสำคัญ ได้ดังนี้

1) จากการศึกษาระบบการขับเคลื่อนการดำเนินงานตามแผนการศึกษาแห่งชาติไปสู่การปฏิบัติของหน่วยงานที่เกี่ยวข้องในการจัดการศึกษาขั้นพื้นฐาน พบว่า บุคลากรในทุกกลุ่มทุกระดับโดยภาพรวมมีความรู้ความเข้าใจเกี่ยวกับแผนการศึกษาแห่งชาติ และรับทราบทั้งในส่วนของวิสัยทัศน์ เป้าหมาย และการดำเนินการในยุทธศาสตร์ต่าง ๆ ในระดับที่ยังไม่ทั่วถึงมากนัก บุคลากรที่มีความรู้ความเข้าใจเป็นอย่างดีจะเป็นระดับผู้บริหารของหน่วยงานเป็นหลัก นอกจากนี้ก็จะมีกลุ่มบุคลากรที่ทำงานเกี่ยวกับแผนและนโยบายโดยตรงของแต่ละหน่วยงานเท่านั้นที่จะมีความรู้ความเข้าใจอย่างแท้จริง และชัดเจน จากลักษณะของการมีความรู้ความเข้าใจ และรับทราบสารสนเทศเกี่ยวกับแผนการศึกษาแห่งชาติในระดับที่ไม่ทั่วถึง จึงแสดงให้เห็นอย่างเด่นชัดว่าการดำเนินงานจัดการศึกษาที่ผ่านมาเป็นการดำเนินงานในลักษณะของการทำตามสายบังคับบัญชา โดยที่ผู้ปฏิบัติงานอาจยังไม่มีความรู้ความเข้าใจ และตระหนักในภารกิจที่ได้รับมอบหมายอย่างแท้จริง จึงอาจส่งผลให้การดำเนินงานขาดประสิทธิภาพได้ ดังนั้น จึงควรมีการเร่งประชาสัมพันธ์เพื่อเผยแพร่ข้อมูลที่สำคัญเกี่ยวกับแผนการศึกษาแห่งชาติให้แก่บุคลากรในหน่วยงานอย่างทั่วถึง โดยการประชุม การพูดคุย การจัดทำเอกสารทั้งที่เป็นทางการและไม่เป็นทางการ เพื่อให้บุคลากรได้รับทราบและเกิดความตระหนักในภารกิจที่ได้รับมอบหมายมากขึ้น

2) การดำเนินงานขับเคลื่อนแผนการศึกษาแห่งชาติสู่การปฏิบัติ ทุกหน่วยงานมีการรับรู้ ว่า หน่วยงานของตนได้ดำเนินงานครอบคลุมทั้ง 6 ยุทธศาสตร์หลัก แต่จะให้ความสำคัญในแต่ละยุทธศาสตร์ในระดับที่แตกต่างกัน ในส่วนของสถานศึกษาในแต่ละสังกัดที่อยู่ในความรับผิดชอบมีการจัดทำโครงการและกิจกรรมที่หลากหลาย โดยพิจารณาจากบริบทของสถานศึกษาของตนเองเป็นสำคัญ ส่งผลให้ผู้เรียนได้รับประโยชน์จากการเข้าร่วมโครงการและกิจกรรมที่สถาบันจัดขึ้นในหลายด้าน ทั้งการพัฒนาความรู้ความสามารถ และทักษะต่าง ๆ ที่จำเป็น การแลกเปลี่ยน

เรียนรู้และการได้ค้นพบความถนัดและความสนใจของตนเองเพื่อประโยชน์ในการตัดสินใจเลือก
ศึกษาต่อหรือประกอบอาชีพที่เหมาะสมในอนาคต จากการดำเนินงานของหน่วยงานต่าง ๆ
ในลักษณะดังกล่าวจึงเป็นการแสดงให้เห็นว่า มีการดำเนินงานอย่างเป็นระบบ และเป็นไปตาม
เป้าหมายที่ตั้งไว้ แสดงถึงประสิทธิภาพของการดำเนินงานได้เป็นอย่างดี และเมื่อพิจารณาถึง
ผลการดำเนินงานกำกับติดตามของหน่วยงาน ทุกหน่วยงานให้คำตอบด้วยการสัมภาษณ์สรุปได้ว่า
ส่วนใหญ่มีผลการดำเนินงานเป็นไปตามเป้าหมายที่คาดหวัง แต่เมื่อพิจารณาเปรียบเทียบกับ
ผลการดำเนินงานในเชิงปริมาณซึ่งได้จากการประเมินตัวชี้วัดแต่ละตัวที่กำหนดไว้เป็น 5 ด้าน
กลับพบว่า ผลการดำเนินงานมีลักษณะไม่สอดคล้องกันนัก ทำให้ผู้เกี่ยวข้องทุกฝ่ายควรได้ทบทวนถึง
การกำกับติดตามและประเมินผลการดำเนินงานของหน่วยงานอย่างใกล้ชิด และสม่ำเสมอ เพื่อเร่ง
ช่วยกันวิเคราะห์ถึงปัญหา และอุปสรรคของการดำเนินงาน และการติดตามผลการดำเนินงาน
อย่างแท้จริง เพื่อให้ผลการดำเนินงานสอดคล้องกันระหว่างผลการประเมินตัวชี้วัดตามเป้าหมายของ
แผนการศึกษาแห่งชาติ และตามการรับรู้ของบุคลากรในหน่วยงาน

3) การศึกษาข้อมูลทั้งเชิงปริมาณจากแบบสอบถามที่แต่ละหน่วยงานตอบและ
เชิงคุณภาพจากการสัมภาษณ์บุคลากรในแต่ละหน่วยงาน ทำให้ได้ข้อมูลที่มีความชัดเจนมากขึ้น ทั้งใน
ภาพรวม และเจาะลึกในรายละเอียด กล่าวคือ ในการศึกษาการดำเนินงานตามยุทธศาสตร์ต่าง ๆ
ของหน่วยงานแต่ละระดับ ได้ข้อมูลที่สอดคล้องและสนับสนุนซึ่งกันและกัน ดังเช่น ในหน่วยงาน
ส่วนภูมิภาค ข้อมูลจากการสัมภาษณ์โดยส่วนใหญ่ตอบว่า มีการดำเนินงานครบทั้ง 6 ยุทธศาสตร์
แต่จะมีจุดเน้นที่แตกต่างกัน ในขณะที่ข้อมูลจากแบบสอบถาม จะช่วยขยายความให้เกิดความเข้าใจ
มากขึ้นว่า แต่ละหน่วยงานมีจุดเน้นในยุทธศาสตร์ใดมากกว่ากัน ซึ่งเป็นไปตามภารกิจของหน่วยงาน
นั้น ๆ อย่างไร เช่น หน่วยงานหลักที่รับผิดชอบจัดการศึกษาขั้นพื้นฐานโดยตรง ได้แก่ สพป. สพม.
กศน. จังหวัด และ อปท. มีจุดเน้นที่ยุทธศาสตร์ที่ 1 3 และ 4 เป็นหลัก แต่หน่วยงานอื่นที่เกี่ยวข้อง
ได้แก่ ศรภ. และ ศรจ. มีจุดเน้นที่ยุทธศาสตร์ทั้ง 6 ยุทธศาสตร์กระจายกันไป ส่วนในหน่วยงาน
ระดับสถานศึกษา ข้อมูลจากการสัมภาษณ์โดยส่วนใหญ่ตอบว่า มีการดำเนินงานครบทั้ง 6 ยุทธศาสตร์
แต่จะมีจุดเน้นที่แตกต่างกันเช่นเดียวกับหน่วยงานส่วนภูมิภาค และเมื่อพิจารณาข้อมูลจาก
แบบสอบถามจะทำให้ได้ข้อมูลที่ชัดเจนมากขึ้นว่า สถานศึกษาแต่ละสังกัดมีจุดเน้นที่ยุทธศาสตร์ที่ 5
และ 6 เป็นหลัก ซึ่งเมื่อพิจารณาแล้วพบว่า เนื้อหาของยุทธศาสตร์ที่ 5 และ 6 ดังกล่าว สอดคล้องกับ
ภารกิจหลักที่สถานศึกษาแต่ละแห่งต้องดำเนินการ จึงทำให้คณะผู้วิจัยเข้าใจถึงการดำเนินการ
ตามยุทธศาสตร์ดังกล่าวชัดเจนมากขึ้น จากลักษณะดังกล่าว จึงแสดงให้เห็นว่า การศึกษาข้อมูล
ทั้งเชิงปริมาณ เช่น ข้อมูลจากแบบสอบถาม และข้อมูลเชิงคุณภาพ เช่น ข้อมูลจากการสัมภาษณ์
เป็นวิธีการศึกษาที่มีความเหมาะสมเป็นอย่างยิ่ง เพราะจะช่วยให้การศึกษากิจการดำเนินงาน
ตามยุทธศาสตร์ในครั้งนี้มีความชัดเจนทั้งในภาพรวมและในรายละเอียด ซึ่งจะนำไปสู่การสร้าง
ความเข้าใจในข้อค้นพบได้มากยิ่งขึ้น

4) ในการจัดการศึกษาขั้นพื้นฐาน มีหน่วยงานหลายสังกัดที่มีส่วนร่วมในการดำเนินการดังกล่าว และจากการศึกษาครั้งนี้ ทำให้ได้ข้อมูลสะท้อนถึงปัญหาของการจัดการศึกษาของแต่ละหน่วยงานดังนี้

4.1) สำนักงานคณะกรรมการส่งเสริมการศึกษาเอกชน (สช.) เป็นหน่วยงานที่อยู่ในความรับผิดชอบของสำนักงานปลัดกระทรวงศึกษาธิการ (สป.ศธ.) ได้ข้อมูลสำคัญว่าการดำเนินงานในระดับภูมิภาค และระดับสถานศึกษามีลักษณะไม่คล่องตัว ทั้งนี้เนื่องจากอยู่ในการส่งเสริมและดูแลของศึกษาธิการภาค และศึกษาธิการจังหวัด ซึ่งไม่มีบุคลากรมากพอสำหรับการกำกับติดตาม จึงทำให้การดำเนินงานไม่ค่อยราบรื่นเท่าที่ควร สถานศึกษาในสังกัดจึงต้องใช้กลยุทธ์การบริหารงานที่ต้องอาศัยการพึ่งตนเองเป็นสำคัญ

4.2) สำนักงานส่งเสริมการศึกษานอกระบบและการศึกษาตามอัธยาศัย (กศน.) เป็นหน่วยงานที่รับผิดชอบดูแลการจัดการศึกษาสำหรับบุคคลที่อยู่นอกระบบโรงเรียน ดังนั้นการดำเนินการจึงต้องรองรับกลุ่มคนที่หลากหลายทุกวัย ทำให้การดำเนินการค่อนข้างยุ่งยากเนื่องจากต้องตอบสนองความต้องการของกลุ่มคนหลายกลุ่ม จึงค่อนข้างประสบปัญหาในเรื่องงบประมาณ และกำลังคนที่จะเป็นครูผู้สอนในสำนักงาน กศน. แต่ละจังหวัดให้ทั่วถึง ดังนั้น จึงควรให้ความสำคัญกับการจัดการศึกษาในลักษณะนี้ให้มากขึ้น เพราะจะสามารถรองรับการพัฒนากำลังคนได้ตามยุทธศาสตร์ของชาติดังที่กำหนดไว้

4.3) กรมส่งเสริมการปกครองท้องถิ่น (สส.) และองค์การปกครองส่วนท้องถิ่น (อปท.) เป็นหน่วยงานที่รับผิดชอบดูแลการจัดการศึกษาในระดับท้องถิ่น ที่จัดโดยองค์กรปกครองส่วนท้องถิ่น (อปท.) ต่าง ๆ ที่กระจายอยู่ทั่วทุกภูมิภาค ได้แก่ องค์การบริหารส่วนจังหวัด (อบจ.) เทศบาล และองค์การบริหารส่วนตำบล (อบต.) สถานศึกษาเหล่านี้อยู่ภายใต้การสนับสนุนส่งเสริมของ สส. กระทรวงมหาดไทย แต่เนื่องจากเป็นหน่วยงานที่ไม่ได้อยู่ในกระทรวงศึกษาธิการจึงทำให้การดำเนินงานในทุกเรื่องมีโอกาสเกิดปัญหาและอุปสรรคค่อนข้างมาก ส่งผลให้การดำเนินงานอาจไม่สมบูรณ์มากนัก เช่น การรับทราบภารกิจต่าง ๆ การจัดทำแผนในระดับต่าง ๆ ของหน่วยงาน เพื่อให้การดำเนินงานเป็นไปด้วยความราบรื่นมากขึ้น จึงควรมีการสร้างเครือข่ายระหว่างหน่วยงานของ อปท. และหน่วยงานของกระทรวงศึกษาธิการให้มากขึ้น เพื่อให้มีการแลกเปลี่ยนเรียนรู้ และร่วมมือกันข้ามหน่วยงาน จะทำให้ทุกหน่วยงานได้พัฒนาการดำเนินงานให้มีประสิทธิภาพมากขึ้น

4.4) สำนักงานศึกษากรุงเทพมหานคร เป็นหน่วยงานที่รับผิดชอบดูแลการจัดการศึกษาขั้นพื้นฐาน ของสถานศึกษาที่อยู่ในกรุงเทพมหานคร ซึ่งอยู่นอกเหนือจากสถานศึกษาในสังกัด สปพ. และ สพม. เนื่องจากเป็นการจัดการศึกษาที่แยกส่วนออกมาอย่างชัดเจน จึงทำให้สามารถดำเนินงานตามแผนการศึกษาแห่งชาติได้อย่างมีประสิทธิภาพ มีกระบวนการขับเคลื่อนการดำเนินงานตามยุทธศาสตร์ และการกำกับติดตามการดำเนินงานที่เป็นระบบ นอกจากนี้ มีการสร้างภาคีความร่วมมือจากมหาวิทยาลัยต่าง ๆ ให้มาเข้าร่วมขับเคลื่อนการจัดการศึกษา

ตามแผนการศึกษาแห่งชาติด้วย ซึ่งนับว่าเป็นการสร้างสรรค์ประโยชน์จากบริบทของตนเองได้อย่างเหมาะสม

5) สภาพการดำเนินงานของสถานศึกษาในจังหวัดที่เป็นพื้นที่นวัตกรรมการศึกษา (education sandbox) พบว่า โดยภาพรวมในแง่ของการบริหารจัดการ การนำแผนการศึกษาแห่งชาติสู่การปฏิบัติ มีสภาพการดำเนินงานเช่นเดียวกับสถานศึกษาที่ไม่ได้อยู่ในพื้นที่นวัตกรรมทางการศึกษา แต่มีข้อสังเกตที่น่าสนใจคือ สถานศึกษาที่อยู่ในพื้นที่นวัตกรรมการศึกษา จะมีการดำเนินการที่ชัดเจน ผู้บริหารและบุคลากรในสถานศึกษาดังกล่าวมีความพร้อมในการได้รับการพัฒนาไปสู่สิ่งที่ดีกว่า และมีวิสัยทัศน์ที่มุ่งเป้าไปสู่การพัฒนาสถานศึกษาที่นอกเหนือจากสภาพการดำเนินงานของสถานศึกษาโดยทั่วไป ประกอบกับการขับเคลื่อนการดำเนินงานของสถานศึกษาในกลุ่มนี้ ต้องอิงนโยบายจากหลายส่วน ทั้งหลักสูตรแกนกลางการศึกษาขั้นพื้นฐาน รวมถึงการใช้แผนการศึกษาแห่งชาติเป็นแม่บท ซึ่งจะเห็นได้ชัดเจนโดยเฉพาะในกระบวนการจัดทำแผนพัฒนาคุณภาพการศึกษา และแผนปฏิบัติการประจำปีของสถานศึกษา สถานศึกษาที่อยู่ในพื้นที่นวัตกรรมจะให้ความสำคัญกับการวิเคราะห์เชื่อมโยงบูรณาการแผน นโยบายและจุดเน้นต่าง ๆ ที่เกี่ยวข้องของหน่วยงานต้นสังกัดอย่างครอบคลุมรอบด้าน และปรับให้สอดคล้องกับบริบทของพื้นที่ของตนเองตามนโยบายที่ให้ทุกสถานศึกษาใช้พื้นที่เป็นฐานในการจัดการเรียนรู้ ซึ่งเป็นไปตามเป้าหมายหลักของพื้นที่นวัตกรรมการศึกษาที่เห็นได้อย่างชัดเจนคือ เพื่อคิดค้นและพัฒนาวัตกรรมการศึกษาระดับผลสัมฤทธิ์ของผู้เรียนอย่างรอบด้าน การกระจายอำนาจและให้อิสระแก่หน่วยงานทางการศึกษาและสถานศึกษา รวมทั้งการสร้างและพัฒนากลไกจัดการศึกษาร่วมกันของทุกภาคส่วนในพื้นที่ จึงทำให้การดำเนินโครงการ/กิจกรรมการเรียนการสอนและกิจกรรมอื่น ๆ ที่เกี่ยวข้องมีความหลากหลายครอบคลุมทุกยุทธศาสตร์ในแผนการศึกษาแห่งชาติ ส่งผลให้สถานศึกษาในพื้นที่นวัตกรรมการศึกษามีผลการดำเนินงานที่เด่นชัด โดยเฉพาะในด้านนวัตกรรมที่เป็นผลงานของนักเรียน ที่นำชื่อเสียงมาสู่โรงเรียน เป็นผลให้ผู้ปกครองเกิดการยอมรับและนิยมส่งบุตรหลานเข้ามาเรียนในโรงเรียนกลุ่มนี้มากยิ่งขึ้น แต่อย่างไรก็ตาม ยังมีสถานศึกษาบางส่วน โดยเฉพาะอย่างยิ่งสถานศึกษาที่ไม่ได้อยู่ในสังกัด สพฐ. ให้ข้อมูลที่สะท้อนว่า ยังไม่สามารถพัฒนาสถานศึกษาให้เป็นไปตามเป้าหมายหลักของพื้นที่นวัตกรรมการศึกษาได้ จึงเสนอให้ สพฐ. ให้ความสำคัญและกระจายการสนับสนุนส่งเสริมแก่สถานศึกษานำร่องพื้นที่นวัตกรรมการศึกษาให้ทั่วถึงทุกสังกัด

1.2 สภาพการดำเนินงานตามแผนการศึกษาแห่งชาติของหน่วยงานที่เกี่ยวข้องในการจัดการศึกษาประเภทอาชีวศึกษา

จากการศึกษาสภาพการดำเนินงานตามแผนการศึกษาแห่งชาติของสำนักงานคณะกรรมการการอาชีวศึกษา (สอศ.) และหน่วยงานระดับสถานศึกษา ได้แก่ สถาบันการอาชีวศึกษาในภูมิภาคต่าง ๆ และสถานศึกษาอาชีวศึกษาต่าง ๆ สามารถอภิปรายผลในประเด็นสำคัญ ดังนี้

1) ในการขับเคลื่อนการดำเนินงาน พบว่า บุคลากรในทุกระดับโดยภาพรวมมีความรู้ความเข้าใจเกี่ยวกับแผนการศึกษาแห่งชาติ และรับทราบทั้งในส่วนของวิสัยทัศน์ เป้าหมาย และการดำเนินการในยุทธศาสตร์ต่าง ๆ ในระดับไม่มากนัก และยังไม่ทั่วถึง บุคลากรที่มีความรู้ความเข้าใจเป็นอย่างดีจะเป็นระดับผู้บริหาร และกลุ่มบุคลากรที่ทำงานเกี่ยวกับแผนและนโยบายโดยตรงเท่านั้น จึงสะท้อนให้เห็นว่า การดำเนินงานจัดการศึกษาที่ผ่านมาเป็นการดำเนินงานในลักษณะของการทำตามสายบังคับบัญชา โดยที่ผู้ปฏิบัติงานอาจยังไม่มีความรู้ความเข้าใจ และตระหนักในภารกิจที่ได้รับมอบหมายอย่างแท้จริง จึงอาจส่งผลให้การดำเนินงานขาดประสิทธิภาพได้ ดังนั้น จึงควรมีการเร่งประชาสัมพันธ์เพื่อเผยแพร่ข้อมูลที่สำคัญเกี่ยวกับแผนการศึกษาแห่งชาติให้แก่บุคลากรในหน่วยงานอย่างทั่วถึง โดยการใช้การประชุม การพูดคุย การจัดทำเอกสารทั้งที่เป็นทางการและไม่เป็นทางการ เพื่อให้บุคลากรได้รับทราบและเกิดความตระหนักในภารกิจที่ได้รับมอบหมายมากขึ้น

2) สำหรับการดำเนินงานขับเคลื่อนแผนการศึกษาแห่งชาติสู่การปฏิบัติ สอศ. มีการดำเนินงานครอบคลุมทั้ง 6 ยุทธศาสตร์หลัก โดยให้ความสำคัญในแต่ละยุทธศาสตร์ในระดับที่แตกต่างกัน และสถานศึกษาที่อยู่ในความรับผิดชอบได้จัดทำโครงการและกิจกรรมที่หลากหลาย ซึ่งทำให้ผู้เรียนได้รับประโยชน์จากการเข้าร่วมโครงการและกิจกรรมที่สถานศึกษาจัดขึ้นในหลายด้าน ทั้งการพัฒนาความรู้ความสามารถ และทักษะต่าง ๆ ที่จำเป็น การแลกเปลี่ยนเรียนรู้และการได้สร้างเครือข่ายกับองค์กรภายนอกสถานศึกษา รวมทั้งทำให้มีรายได้จากการฝึกงาน และฝึกประสบการณ์ จึงเป็นการแสดงให้เห็นว่า หน่วยงานที่จัดการศึกษาประเภทอาชีวศึกษาได้ดำเนินงานอย่างเป็นระบบ และเป็นไปตามเป้าหมายที่ตั้งไว้ แสดงถึงประสิทธิภาพของการดำเนินงานได้เป็นอย่างดี และเมื่อพิจารณาถึงผลการดำเนินงานกำกับติดตามของหน่วยงาน ส่วนใหญ่เป็นไปตามเป้าหมายที่คาดหวัง แต่ยังมีผลล้นเกล้าเกิดขึ้นค่อนข้างมาก โดยพบว่า สถานศึกษาขนาดเล็กมักจะมีผลการประเมินไม่เป็นที่ยอมรับมากนัก ผู้อำนวยการระดับสถานศึกษาบางคนยังไม่ได้เห็นความสำคัญของการพัฒนาคนมากเท่าที่ควร และนอกจากนี้ยังพบปัญหาที่ว่าหน่วยงานภาครัฐอื่น ๆ ยังไม่ได้เข้ามาช่วยเหลือมากนัก การจัดการศึกษาประเภทอาชีวศึกษายังทำงานแบบ stand alone ขาดหน่วยงานอื่น ๆ เข้ามาช่วยสนับสนุนเพื่อเสริมสร้างประสิทธิภาพในการพัฒนาผู้เรียน จากปัญหาที่พบดังกล่าว จึงควรที่จะต้องให้ความสนใจในการวิเคราะห์ถึงรายละเอียดของการบริหารงานในสถานศึกษาขนาดเล็กให้มากขึ้น พร้อมกับการสร้างเครือข่ายกับหน่วยงานภาครัฐในหลาย ๆ แห่งที่สามารถให้ความช่วยเหลือในด้านที่จะเสริมสร้างประสิทธิภาพของผู้เรียนให้แก่สถานศึกษาที่จัดการศึกษาประเภทอาชีวศึกษาได้

3) มีประเด็นที่สำคัญสำหรับการจัดการศึกษาประเภทอาชีวศึกษาที่ควรให้ความสนใจเป็นอย่างยิ่งคือ การให้ความสำคัญกับการอาชีวศึกษาให้มากขึ้น ถือเป็นภาระกระตุ้นให้ทุกฝ่ายให้ความสนใจกับคนในระดับกลางซึ่งเป็นคนกลุ่มใหญ่ที่อยู่ระดับปฏิบัติ เพื่อจะได้ช่วยขับเคลื่อนให้เศรษฐกิจของประเทศดีขึ้น แนวคิดนี้จะช่วยทำให้หน่วยงานในสังกัดอาชีวศึกษาในทุกระดับมีบทบาทความสำคัญมากขึ้น เพราะเป็นระดับที่สามารถผลิตและพัฒนาคนในระดับฝีมือแรงงานของ

ประเทศได้มากที่สุด และรองรับการพัฒนาประเทศได้เป็นอย่างดี ประกอบกับการมีข้อเสนอแนะ
ให้หน่วยงานในสังกัดอาชีวศึกษามีความเป็นอิสระมากขึ้น ไม่ต้องยึดติดกับการศึกษาขั้นพื้นฐาน
การแยกการจัดการศึกษาประเภทอาชีวศึกษาเป็นเอกภาพและมีโครงสร้างการบริหารที่ชัดเจน
จะทำให้สามารถพัฒนากำลังคนที่มีฝีมือได้อย่างเต็มศักยภาพ ดังนั้น จึงควรให้การสนับสนุนและส่งเสริม
แนวคิดนี้ให้เกิดขึ้นโดยเร็ว เพื่อให้เกิดผลดีต่อประเทศชาติต่อไป

1.3 สภาพการดำเนินงานตามแผนการศึกษาแห่งชาติของหน่วยงานที่เกี่ยวข้อง ในการจัดการศึกษาระดับอุดมศึกษา

จากการศึกษาสภาพการดำเนินงานตามแผนการศึกษาแห่งชาติของสำนักงานปลัด
กระทรวงการอุดมศึกษา วิทยาศาสตร์ วิจัยและนวัตกรรม (สป.อว.) และสถาบันอุดมศึกษาต่าง ๆ
สามารถอภิปรายผลในประเด็นสำคัญ ดังนี้

1) ในการขับเคลื่อนการดำเนินงานตามแผนการศึกษาแห่งชาติ พบว่า หน่วยงาน
สถาบันอุดมศึกษาจะได้รับทราบถึงนโยบายดังกล่าว แต่การถ่ายทอดลงสู่การปฏิบัติอาจยังไม่
ครอบคลุมในทุกระดับ และยังไม่ชัดเจนเป็นรูปธรรมนัก บุคลากรในแต่ละสถาบันอุดมศึกษามีความ
ความเข้าใจโดยภาพรวมเป็นส่วนใหญ่ โดยเฉพาะกลุ่มผู้บริหารสถาบันจะเป็นกลุ่มที่มีความเข้าใจ
มากกว่ากลุ่มอื่น แต่ก็ไม่ได้มีความลึกซึ้งชัดเจนมากนัก ในขณะที่บุคลากรในสถาบันจะมีความ
ความเข้าใจในระดับหนึ่งเท่านั้น หน่วยงานแต่ละระดับจึงควรมีการเผยแพร่และประชาสัมพันธ์ให้แก่
บุคลากรที่เกี่ยวข้องทุกฝ่ายให้มีความรู้ความเข้าใจ และรับทราบถึงภารกิจ และบทบาทของแต่ละ
ฝ่ายให้ชัดเจน และทั่วถึงให้มากขึ้น

2) การดำเนินงานขับเคลื่อนแผนการศึกษาแห่งชาติสู่การปฏิบัติ สป.อว. มีการ
ดำเนินงานครอบคลุมทั้ง 6 ยุทธศาสตร์หลัก โดยให้ความสำคัญในแต่ละยุทธศาสตร์ที่แตกต่างกัน
และให้อิสระแก่สถาบันอุดมศึกษาจัดทำโครงการและกิจกรรมที่หลากหลาย ซึ่งทำให้ผู้เรียนได้รับ
ประโยชน์จากการเข้าร่วมโครงการและกิจกรรมที่สถาบันจัดขึ้นในลักษณะต่าง ๆ ทั้งด้านความรู้
และทักษะจำเป็นในวิชาชีพ และการดำเนินชีวิตในอนาคต ได้มีการแลกเปลี่ยนเรียนรู้กับผู้อื่น
ทั้งผู้ทรงคุณวุฒิ ชุมชน และเพื่อนร่วมคณะ เพื่อนต่างคณะ และต่างสถาบัน

มีข้อสังเกตที่น่าสนใจว่า สถาบันอุดมศึกษาจะมีการจัดโครงการและกิจกรรม
รองรับแต่ละยุทธศาสตร์โดยพิจารณาให้มีความสอดคล้องตามกลุ่มของสถาบันที่สังกัด เช่น
ในสถาบันอุดมศึกษากลุ่ม 3 ซึ่งเป็นกลุ่มพัฒนาชุมชนท้องถิ่นและชุมชนอื่น ได้จัดกิจกรรมตอบสนอง
ยุทธศาสตร์ที่ 1 การจัดการศึกษาเพื่อความมั่นคงของสังคมและประเทศชาติ โดยให้ความสำคัญกับ
การส่งเสริมและพัฒนาชุมชนในความรับผิดชอบอย่างเต็มที่ เน้นการอยู่ร่วมกันอย่างสันติ เพื่อนำไปสู่
ความมั่นคงของสังคมและประเทศชาติ และในสถาบันอุดมศึกษากลุ่ม 2 กลุ่มพัฒนาเทคโนโลยีและ
ส่งเสริมนวัตกรรมที่มีการดำเนินงานตอบสนองยุทธศาสตร์ที่ 2 การผลิตและพัฒนาากำลังคน การวิจัย
และนวัตกรรม เพื่อสร้างขีดความสามารถในการแข่งขันของประเทศ โดยสถาบันอุดมศึกษาในกลุ่มนี้

มีการดำเนินงานส่งเสริมในด้านการวิจัยและนวัตกรรมให้แก่อาจารย์ บุคลากร และนักศึกษาอ่อนด้อยเด่นชัดและโดดเด่น เน้นการพัฒนาเป็นมหาวิทยาลัยนวัตกรรม

สำหรับการกำกับติดตามการดำเนินงานของหน่วยงานในสังกัด เป็นไปในลักษณะของการให้ความเป็นอิสระในการจัดการศึกษาของสถาบันอุดมศึกษาค่อนข้างสูง โดยใช้กลไกของระบบประกันคุณภาพภายในเป็นหลัก ซึ่งเป็นการสะท้อนให้เห็นถึงศักยภาพของการดำเนินงานรวมทั้งความคล่องตัวในการบริหารจัดการศึกษาของสถาบันอุดมศึกษาแต่ละแห่งอย่างชัดเจน

3) มีประเด็นที่น่าสนใจอีกประการหนึ่งสำหรับการขับเคลื่อนการดำเนินงานตามแผนการศึกษาแห่งชาติของสถาบันอุดมศึกษา คือ การบริหารจัดการของสถาบันอุดมศึกษาภายใต้ความเป็นอิสระที่หน่วยงานต้นสังกัดมอบให้ ทำให้สถาบันอุดมศึกษาจะต้องมีกลยุทธ์ในการบริหารสถาบันอย่างมีประสิทธิภาพ เพราะปัจจัยที่เป็นอุปสรรคสำคัญในการดำเนินงานการขับเคลื่อนแผนการศึกษาแห่งชาติคือเรื่องของงบประมาณ และอัตราค่าจ้างที่ไม่เพียงพอ ดังนั้น ผู้บริหารสถาบันอุดมศึกษาทุกแห่งจึงต้องมีคุณสมบัติของการเป็นผู้นำในการบริหารองค์กรอย่างแท้จริง ด้วยการจัดสรรงบประมาณ และบริหารทรัพยากรบุคคลอย่างมีประสิทธิภาพจึงจะสามารถบริหารงานในสถาบันของตนเองได้อย่างราบรื่นตามกรอบยุทธศาสตร์ที่กำหนดไว้

1.4 การอภิปรายผลเกี่ยวกับความสอดคล้องระหว่างแผนการศึกษาแห่งชาติกับแผนพัฒนาคุณภาพการศึกษาของหน่วยงานที่เกี่ยวข้องในการจัดการศึกษา

จากผลการวิเคราะห์ข้อมูลเชิงคุณภาพ พบว่า ผู้บริหารหรือผู้แทน รวมทั้งบุคลากรในหน่วยงานที่เกี่ยวข้องในการจัดการศึกษาทุกระดับทุกประเภท ทั้งหน่วยงานที่เกี่ยวข้องในการจัดการศึกษาขั้นพื้นฐาน หน่วยงานที่เกี่ยวข้องในการจัดการศึกษาประเภทอาชีวศึกษา และหน่วยงานที่เกี่ยวข้องในการจัดการศึกษาระดับอุดมศึกษา ทั้งในระดับส่วนกลาง ส่วนภูมิภาค และสถานศึกษาส่วนใหญ่หรือเกือบทั้งหมดมักให้ข้อมูลที่สอดคล้องกันไปทิศทางเดียวกันว่า หน่วยงานมีการจัดทำแผนพัฒนาคุณภาพการศึกษา และแผนปฏิบัติการประจำปีที่สอดคล้องกับแผนการศึกษาแห่งชาติอยู่แล้ว ทั้งนี้อาจเป็นไปได้ว่าหน่วยงานเหล่านั้นมีการวิเคราะห์และยึดโยงแผนการศึกษาแห่งชาติเป็นกรอบในการจัดทำแผนฯ ของหน่วยงาน โดยเฉพาะหน่วยงานส่วนกลางซึ่งเป็นหน่วยงานในระดับนโยบาย แต่ก็อาจเป็นไปได้ว่าหน่วยงานเหล่านั้นบางส่วนโดยเฉพาะอย่างยิ่งหน่วยงานในระดับปฏิบัติมักให้ข้อมูลที่ระบุว่าการจัดทำแผนฯ ของหน่วยงานจะยึดแผนและนโยบายของต้นสังกัด ซึ่งเป็นหน่วยงานในสายบังคับบัญชาเป็นหลักแต่ไม่ได้ยึดแผนการศึกษาแห่งชาติโดยตรง โดยมีความเข้าใจหรือมีความเชื่อว่าแผนและนโยบายของหน่วยงานต้นสังกัดน่าจะสอดคล้องกับแผนการศึกษาแห่งชาติอยู่แล้ว ทั้งนี้มีการให้เหตุผลหรือความคิดเห็นที่สำคัญ ๆ อยู่สามประการคือ ประการแรกมีความคิดเห็นว่าเป็นงาน โครงการ กิจกรรมต่าง ๆ ที่หน่วยงานหรือสถานศึกษาจัดทำขึ้น ถึงจะอย่างไรก็สอดคล้องกับแผนการศึกษาแห่งชาติอยู่แล้ว เพราะแผนการศึกษาแห่งชาติเป็นแผนที่ระบุไว้กว้าง ๆ ประการที่สอง ไม่มีงบประมาณสนับสนุนการดำเนินโครงการหรือกิจกรรมต่าง ๆ ตาม

แผนการศึกษาแห่งชาติ ดังนั้น หน่วยงานหรือสถานศึกษาจะดำเนินการได้เฉพาะโครงการหรือกิจกรรมที่ได้รับงบประมาณสนับสนุนจากหน่วยงานต้นสังกัดเป็นหลัก และประการสุดท้ายคือ บุคลากรมีความเข้าใจเกี่ยวกับแผนการศึกษาแห่งชาติในเชิงหลักการ แต่ขาดความรู้ความเข้าใจในสาระสำคัญของการนำแผนการศึกษาแห่งชาติไปใช้ในการปฏิบัติอย่างเป็นรูปธรรม

จากข้อมูลดังกล่าวข้างต้น สะท้อนให้เห็นว่า ในช่วงที่ผ่านมา การประชาสัมพันธ์ เผยแพร่แผนการศึกษาแห่งชาติของหน่วยงานส่วนกลางซึ่งเป็นผู้รับผิดชอบหลักในการสร้างความรู้ความเข้าใจให้แก่ผู้บริหารและบุคลากรยังไม่เกิดประสิทธิผลเท่าที่ควร การดำเนินงานตามแผนการศึกษาแห่งชาติของทั้งผู้บริหารและบุคลากรของหน่วยงานในระดับต่าง ๆ ยังมีกรอบคิดในการทำงานตามแบบเดิมที่ไม่เกิดความเปลี่ยนแปลง และใช้แผนการศึกษาแห่งชาติเป็นเพียงแหล่งอ้างอิงว่าสิ่งที่กำหนดในแผนของหน่วยงานและสถานศึกษาที่จะดำเนินการอะไร อย่างไร ก็สามารถอ้างได้ว่าเป็นไปตามแผนการศึกษาแห่งชาติ ขาดการนำเป้าหมายตามแผนการศึกษาแห่งชาติ ไปวางแผนสู่การปฏิบัติอย่างจริงจัง ซึ่งสิ่งเหล่านี้มีนัยสำคัญที่นำไปสู่การพิจารณาในการจัดทำแผนการศึกษาแห่งชาติในระยะต่อไป ดังนี้

1) ตัวแผนการศึกษาแห่งชาติ ควรจะมีขอบเขตของเนื้อหาสาระที่มีรายละเอียดในระดับใด จำเป็นต้องมีรายละเอียดถึงระดับเป้าหมาย หรือโครงการ หรือไม่ อย่างไร รวมทั้งประเด็นสถานะของแผนการศึกษาแห่งชาติที่จะทำให้เกิดพลัง ทำให้หน่วยงานที่เกี่ยวข้องเห็นความสำคัญและนำไปใช้ในการกำหนดทิศทางการจัดการศึกษาได้จริง เมื่อเปรียบเทียบกับแผนปฏิรูปประเทศ และแผนพัฒนาเศรษฐกิจและสังคมแห่งชาติ ทำให้แผนการศึกษาแห่งชาติ เป็นเพียงแผนระดับหน่วยงานและขาดพลังในการขับเคลื่อน ตลอดจนการจัดสรรงบประมาณควรจะมีโยงกับแผนการศึกษาแห่งชาติด้วยหรือไม่

2) การนำแผนการศึกษาแห่งชาติไปปฏิบัติของหน่วยงานที่เกี่ยวข้อง ขาดความเชื่อมโยงและการมีส่วนร่วมของผู้มีส่วนได้ส่วนเสียกับการจัดการศึกษากลุ่มต่าง ๆ ที่จะส่งผลให้หน่วยงานในกระทรวงศึกษาธิการ และกระทรวงอื่น ๆ ที่จัดการศึกษา ให้ความสำคัญในการนำแผนการศึกษาแห่งชาติไปปฏิบัติอย่างเป็นรูปธรรมและรับผิดชอบต่อตัวชี้วัดในแผน

2. การอภิปรายผลเกี่ยวกับผลการประเมินผลผลิต ผลลัพธ์ และผลกระทบที่เกิดขึ้นจากการจัดการศึกษาตามวัตถุประสงค์ เป้าหมาย และตัวชี้วัดของแผนการศึกษาแห่งชาติ พ.ศ. 2560-2579 ในระยะ 5 ปีแรกของแผน (พ.ศ. 2560-2564)

การอภิปรายผลการประเมินผลผลิต ผลลัพธ์ และผลกระทบที่เกิดขึ้นจากการจัดการศึกษาตามวัตถุประสงค์ เป้าหมาย และตัวชี้วัดของแผนการศึกษาแห่งชาติ พ.ศ. 2560-2579 ในระยะ 5 ปีแรกของแผน (พ.ศ. 2560-2564) แบ่งออกเป็น 3 ส่วน ส่วนแรกเป็นการอภิปรายผลเกี่ยวกับผลการดำเนินงานตามแผนการศึกษาแห่งชาติในระยะเร่งด่วน ส่วนที่สองเป็นการอภิปรายผลเกี่ยวกับผลการดำเนินงานตามตัวชี้วัดเป้าหมายของแผนการศึกษาแห่งชาติ และส่วนที่สามเป็น

การอภิปรายผลในประเด็นของการขับเคลื่อนการดำเนินงานตามแผนการศึกษาแห่งชาติ รายละเอียดมีดังนี้

2.1 การอภิปรายผลเกี่ยวกับผลการดำเนินงานตามแผนการศึกษาแห่งชาติในระยะเร่งด่วน

จากผลการประเมินที่พบว่า ในช่วงปี พ.ศ. 2560-2564 การดำเนินงานตามตัวชี้วัดในระยะเร่งด่วนของแผนการศึกษาแห่งชาติ สามารถบรรลุเป้าหมายได้ 1 ด้าน จากทั้งหมด 5 ด้าน ได้แก่ ด้านการขยายบริการอินเทอร์เน็ตความเร็วสูงและการใช้ประโยชน์จาก DLIT และ DLTV ในการเข้าถึงการศึกษาสำหรับโรงเรียนในพื้นที่ห่างไกลและพัฒนาคุณภาพการเรียนการสอนสำหรับโรงเรียนทั่วไป ซึ่งการดำเนินงานในด้านนี้สามารถบรรลุเป้าหมายได้ตั้งแต่การประเมินในช่วงปี พ.ศ. 2560-2562 ส่วนในด้านอื่น ๆ ยังไม่สามารถบรรลุเป้าหมายได้ คณะผู้วิจัยมีประเด็นการอภิปรายเกี่ยวกับผลการดำเนินงานในแต่ละด้านดังนี้

1) การดำเนินงานของกระทรวงศึกษาธิการในระยะเร่งด่วนในด้านการจัดทำฐานข้อมูลรายบุคคลที่สามารถเชื่อมโยงและแลกเปลี่ยนข้อมูล รวมทั้งใช้ประโยชน์ร่วมกันระหว่างกระทรวงศึกษาธิการและหน่วยงานอื่น ด้านสาธารณสุข สังคม ภูมิสารสนเทศ แรงงานและการศึกษา

ผลการประเมินการดำเนินงานของกระทรวงศึกษาธิการในระยะเร่งด่วนในด้านการจัดทำฐานข้อมูลรายบุคคลที่สามารถเชื่อมโยงและแลกเปลี่ยนข้อมูล รวมทั้งใช้ประโยชน์ร่วมกันระหว่างกระทรวงศึกษาธิการและหน่วยงานอื่น ด้านสาธารณสุข สังคม ภูมิสารสนเทศ แรงงานและการศึกษา ยังไม่บรรลุผลตามเป้าหมายของแผนการศึกษาแห่งชาติ ทั้งนี้แม้ว่าในปัจจุบันหน่วยงานต่าง ๆ จะมีฐานข้อมูลด้านการศึกษา และฐานข้อมูลอื่น ๆ ที่เกี่ยวข้องกับการดำเนินการตามแผนการศึกษาแห่งชาติเป็นจำนวนมาก แต่มีประเด็นสำคัญที่เป็นอุปสรรคที่ทำให้หน่วยงานต่าง ๆ ไม่สามารถเชื่อมโยง แลกเปลี่ยนข้อมูล และใช้ประโยชน์ร่วมกันได้อย่างมีประสิทธิภาพ กล่าวคือ การที่แต่ละหน่วยงานมีฐานข้อมูลเป็นของตนเองทำให้สร้างความยากลำบากในการเก็บข้อมูลที่มีจำนวนมากและมีความหลากหลาย ซึ่งส่งผลให้ฐานข้อมูลแต่ละแห่งขาดความสมบูรณ์ ประกอบกับหน่วยงานแต่ละแห่งขาดความรู้ความเข้าใจ และความตระหนักในความสำคัญของการใช้ข้อมูลจากฐานข้อมูลเพื่อช่วยในการขับเคลื่อนการดำเนินการตามแผนฯ จึงไม่ได้ดำเนินการจัดทำอย่างครบถ้วนและสมบูรณ์ ดังนั้น จึงมีความเหมาะสมและจำเป็นอย่างยิ่งที่จะต้องมีการพัฒนาระบบฐานข้อมูลกลาง โดยมีการออกแบบระบบอย่างมีมาตรฐาน จากคณะทำงานที่มีคุณภาพ และมีการศึกษาข้อมูลจากผู้เกี่ยวข้องอย่างรอบด้าน

2) การจัดอัตรากำลังครูให้ครบตามเกณฑ์ และสัดส่วนจำนวนครูต่อห้องเรียนที่เหมาะสม และมีครูประจำชั้นครบทุกห้อง

ผลการประเมินการจัดอัตรากำลังครูให้ครบตามเกณฑ์ และสัดส่วนจำนวนครูต่อห้องเรียนที่เหมาะสม และมีครูประจำชั้นครบทุกห้อง พบว่า สถานศึกษาในสังกัด สพฐ. โดยเฉพาะสถานศึกษาขนาดเล็กในสังกัด สพพ. ประสบปัญหาครูไม่ครบชั้นจำนวนมาก และคิดเป็นจำนวนมากกว่าร้อยละ 30 ของสถานศึกษาในสังกัด สพพ. ทั้งหมด ซึ่งเป็นจำนวนมากที่สุดเมื่อเปรียบเทียบกับสังกัดอื่น และสัดส่วนจำนวนครูต่อห้องเรียนมีความสัมพันธ์กับผลสัมฤทธิ์ทางการเรียนของนักเรียน โดยสถานศึกษาในสังกัด สพพ. เป็นสังกัดที่มีคะแนน PISA และคะแนนสอบ O-NET ต่ำที่สุด ในทางกลับกันสถานศึกษาในสังกัดอื่นที่มีสัดส่วนจำนวนครูต่อห้องเรียนมากกว่ามีแนวโน้มที่จะมีคะแนนสอบดังกล่าวสูงกว่าสถานศึกษาในสังกัด สพพ. และเมื่อพิจารณาผลการศึกษาของธนาคารโลก (2558) ได้ข้อค้นพบสำคัญที่สนับสนุนว่า การลดความขาดแคลนครูเป็นปัจจัยสำคัญที่ช่วยยกระดับคุณภาพและลดความเหลื่อมล้ำของการจัดการศึกษาได้ โดยถ้าเราจัดสรรครูให้กับสถานศึกษาที่มีปัญหาครูไม่ครบชั้นเรียนเพิ่ม 1 คนต่อ 1 ห้อง จะช่วยให้ผลสัมฤทธิ์ทางการเรียนของนักเรียนเพิ่มขึ้นถึงร้อยละ 15 ดังนั้น จึงจำเป็นอย่างยิ่งที่จะต้องเร่งแก้ปัญหาครูไม่ครบชั้นอย่างเร่งด่วนเพื่อเพิ่มคุณภาพการศึกษาโดยการจัดสรรครูให้กับนักเรียนโดยเฉพาะในสถานศึกษาขนาดเล็กในสังกัด สพพ. เป็นอันดับแรก

3) การพัฒนาระดับทักษะการคิดวิเคราะห์ แก้ปัญหาและการประยุกต์ใช้ในชีวิตประจำวันของนักเรียน

ผลการประเมินการพัฒนาระดับทักษะการคิดวิเคราะห์ แก้ปัญหาและการประยุกต์ใช้ในชีวิตประจำวันของนักเรียน พิจารณาจากคะแนนสอบ PISA ในรายวิชาคณิตศาสตร์ วิทยาศาสตร์ และการอ่าน ซึ่งพบว่า นักเรียนไทยที่เรียนในโรงเรียนสังกัด สพพ. สพม. สอศ. และ สข. มีคะแนนสอบอยู่ในระดับค่อนข้างต่ำมาก โดยมีคะแนนต่ำกว่าค่าเฉลี่ยของกลุ่มประเทศ OECD ทุกรายวิชา ในขณะที่โรงเรียนมหิดลวิทยานุสรณ์ และโรงเรียนสาธิตในสังกัด อว. เป็นกลุ่มโรงเรียนที่มีคะแนนสูง และสูงกว่าค่าเฉลี่ยของกลุ่มประเทศ OECD สะท้อนว่า โรงเรียนมหิดลวิทยานุสรณ์ และโรงเรียนสาธิตในสังกัด อว. สามารถบรรลุเป้าหมายของแผนฯ ในการพัฒนาระดับทักษะการคิดวิเคราะห์ดังกล่าว ในขณะที่โรงเรียนในสังกัดอื่นยังไม่สามารถทำได้ เมื่อพิจารณาถึงปัจจัยที่เป็นสาเหตุ น่าจะเป็นด้านทรัพยากรครู ที่พบว่า ทั้งโรงเรียนมหิดลวิทยานุสรณ์ และโรงเรียนสาธิตในสังกัด อว. มีสัดส่วนจำนวนครูต่อห้องเรียนสูงกว่าโรงเรียนในสังกัดที่เหลือประมาณ 3 – 5 เท่าตัว และปัจจัยอีกด้านคือ ด้านประสิทธิภาพในการจัดการเรียนรู้ให้กับผู้เรียน เพราะจากข้อมูลในช่วงปี พ.ศ. 2560–2561 สป.ศธ. ได้มีการสำรวจเพื่อตรวจติดตามและประเมินผลโรงเรียน โดยมีตัวชี้วัดหนึ่งคือ ร้อยละของโรงเรียนที่มีกระบวนการสอนเพื่อสร้างกระบวนการคิดวิเคราะห์ฯ และมีผลสำรวจพบว่า โรงเรียนสาธิตในสังกัด อว. กับโรงเรียนในสังกัด สพม. และ สพพ. มีการใช้กระบวนการสอน

เพื่อสร้างกระบวนการคิดวิเคราะห์ ฯ ในร้อยละที่ใกล้เคียงกัน จะเห็นว่า ผลสำรวจกระบวนการโดย สป.ศธ. ดังกล่าวกับผลลัพธ์จริงที่เกิดขึ้นกับผู้เรียนในด้านทักษะการคิดวิเคราะห์ฯ จากการศึกษาครั้งนี้มีความขัดแย้งกัน จึงจำเป็นอย่างยิ่งที่จะต้องมีการพิจารณาแก้ปัญหาดังกล่าวจากปัจจัยทั้งด้านทรัพยากรครู และด้านประสิทธิภาพในการจัดการเรียนรู้เพื่อพัฒนาทักษะการคิดวิเคราะห์ฯ ของผู้เรียนในทุกสังกัดอย่างทั่วถึง

4) การพัฒนาคุณภาพการศึกษาทางไกลเพื่อการจัดการเรียนการสอน

การดำเนินงานด้านการขยายบริการอินเทอร์เน็ตความเร็วสูงและการใช้ประโยชน์จาก DLIT และ DLTV ในการเข้าถึงการศึกษาสำหรับโรงเรียนในพื้นที่ห่างไกลและพัฒนาคุณภาพการเรียนการสอนสำหรับโรงเรียนทั่วไป เป็นการดำเนินงานตามตัวชี้วัดด้านเดียวที่สามารถบรรลุเป้าหมายได้ แต่เมื่อพิจารณาผลการประเมินตัวชี้วัดเป้าหมายด้านคุณภาพการศึกษา จากตัวชี้วัดที่ 3.3 ความแตกต่างระหว่างค่าเฉลี่ยคะแนน O-NET ของนักเรียนระหว่างพื้นที่ในเขตกับนอกเขตเทศบาล ในรายวิชาคณิตศาสตร์ และภาษาอังกฤษ พบว่า สามารถบรรลุผลตามเกณฑ์เป้าหมายได้เพียงบางส่วน ได้แก่ ความแตกต่างของคะแนนเฉลี่ย O-NET ในรายวิชาคณิตศาสตร์ และภาษาอังกฤษ ของนักเรียนระดับชั้น ป.6 และ ม.3 ที่มีระดับความแตกต่างน้อยกว่า 5 คะแนน และในระดับชั้น ม.6 พบว่า ความแตกต่างดังกล่าวมีแนวโน้มที่เพิ่มสูงขึ้น และมีขนาดของความแตกต่างที่สูงเกินกว่า 5 คะแนน ซึ่งไม่บรรลุผลตามเกณฑ์เป้าหมายของแผนการศึกษาแห่งชาติ คณะผู้วิจัยจึงตั้งข้อสังเกตว่า ถึงแม้การดำเนินงานเพื่อพัฒนาคุณภาพการศึกษาทางไกลด้วยการขยายบริการอินเทอร์เน็ต และการใช้ประโยชน์จาก DLIT และ DLTV จะดำเนินงานได้บรรลุตามเป้าหมายที่กำหนดไว้ แต่การกำหนดตัวชี้วัดว่า “มี” อาจไม่เพียงพอที่จะทำให้ผู้เรียนในพื้นที่ห่างไกลสามารถเข้าถึงการศึกษาที่มีคุณภาพได้ในบางรายวิชาหรือบางระดับชั้น ดังนั้น จึงควรมีการทบทวนและพิจารณาปรับตัวชี้วัดดังกล่าวเพื่อให้สะท้อนคุณภาพของการดำเนินงานจัดการศึกษาทางไกลได้เหมาะสมมากยิ่งขึ้น ซึ่งจะทำให้เกิดการพัฒนากิจการดำเนินงานด้านนี้ได้อย่างมีประสิทธิภาพ

5) การปรับระบบการสอบ O-NET ให้มีคุณภาพและเป็นที่ยอมรับ

จากการที่สถานการณ์ปัจจุบัน ทปอ. ได้มีการยกเลิกการใช้คะแนน O-NET ในการคัดเลือกเข้าศึกษาในสถาบันอุดมศึกษา และ สพฐ. ประกาศไม่ใช้คะแนน O-NET เป็นส่วนหนึ่งของการตัดสินผลการเรียนรู้ จึงทำให้เกิดความไม่ชัดเจนว่าการดำเนินงานในระยะเร่งด่วนของแผนการศึกษาแห่งชาติในการปรับระบบการสอบ O-NET ให้เป็นที่ยอมรับ และสะท้อนคุณภาพการจัดการศึกษาว่าจะดำเนินงานไปในทิศทางใด และในอนาคตจะมีการใช้ผลการสอบ O-NET ดังกล่าวอีกหรือไม่ อย่างไรก็ตาม หากพิจารณาผลที่เกิดขึ้นในทันทีจากการประกาศดังกล่าว พบว่า จำนวนนักเรียนที่เข้าสอบ O-NET มีแนวโน้มลดลงอย่างมีนัยสำคัญ ดังผลการวิเคราะห์เพิ่มเติมในภาพ 8.2 เมื่อเปรียบเทียบจำนวนผู้เข้าสอบระหว่างปีการศึกษา 2560 กับ 2564 พบว่า ระดับชั้น ม.6

เป็นระดับชั้นที่มีจำนวนนักเรียนที่เข้าสอบลดลงมากที่สุด โดยมีจำนวนลดลงถึงร้อยละ 68.70 รองลงมาคือระดับชั้น ม.3 ที่มีจำนวนนักเรียนที่เข้าสอบลดลงจำนวนร้อยละ 47.81 และระดับชั้นป.6 ที่มีจำนวนลดลง 38.54 ตามลำดับ นอกจากนี้คณะผู้วิจัยยังดำเนินการวิเคราะห์แนวโน้มจำนวนผู้เข้าสอบ O-NET ในช่วงปี พ.ศ. 2560-2564 โดยจำแนกตามสังกัด ได้แก่ สำนักงานคณะกรรมการการศึกษาขั้นพื้นฐาน สำนักงานคณะกรรมการส่งเสริมการศึกษาเอกชน และสำนักงานปลัดกระทรวงการอุดมศึกษา วิทยาศาสตร์ วิจัยและนวัตกรรม แสดงดังภาพ 8.2 จากภาพพบว่า จำนวนผู้สอบ O-NET ในแต่ละสังกัดในปีการศึกษา 2564 มีแนวโน้มลดลงประมาณร้อยละ 50 ในทุกสังกัด สถานการณ์ข้างต้นส่งผลโดยตรงต่อความเป็นตัวแทนของข้อมูลคะแนน O-NET ที่เป็นข้อมูลสนับสนุนตัวชี้วัดสำคัญในแผนการศึกษาแห่งชาติสำหรับสะท้อนคุณภาพการศึกษาของประเทศไทย

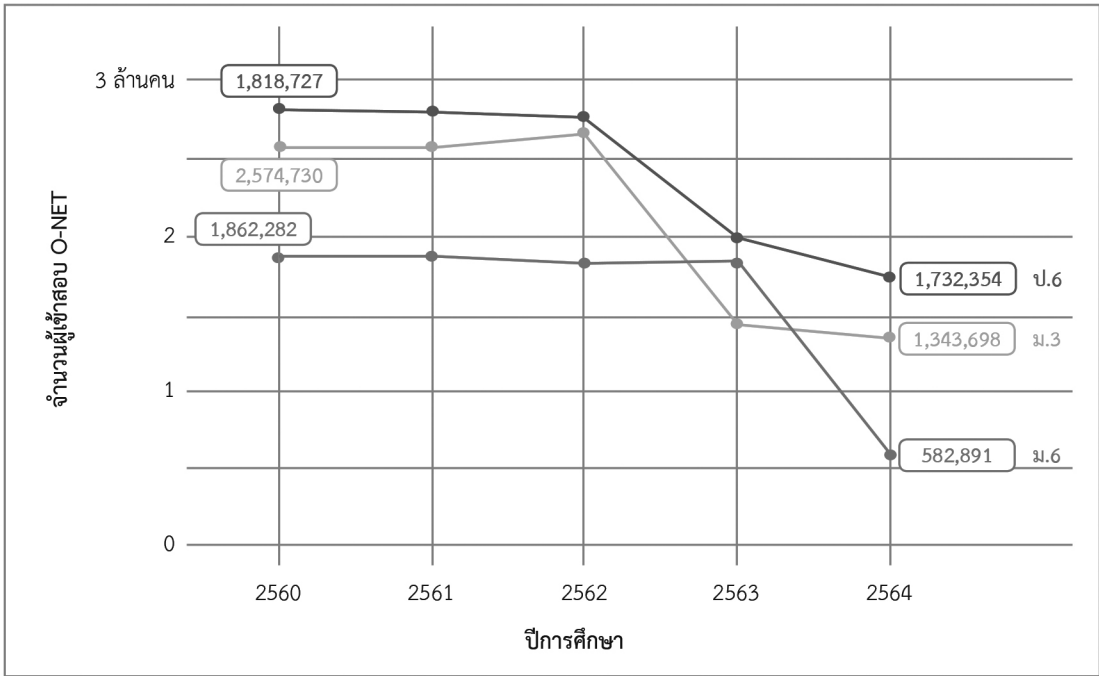

จำแนกตามระดับชั้น

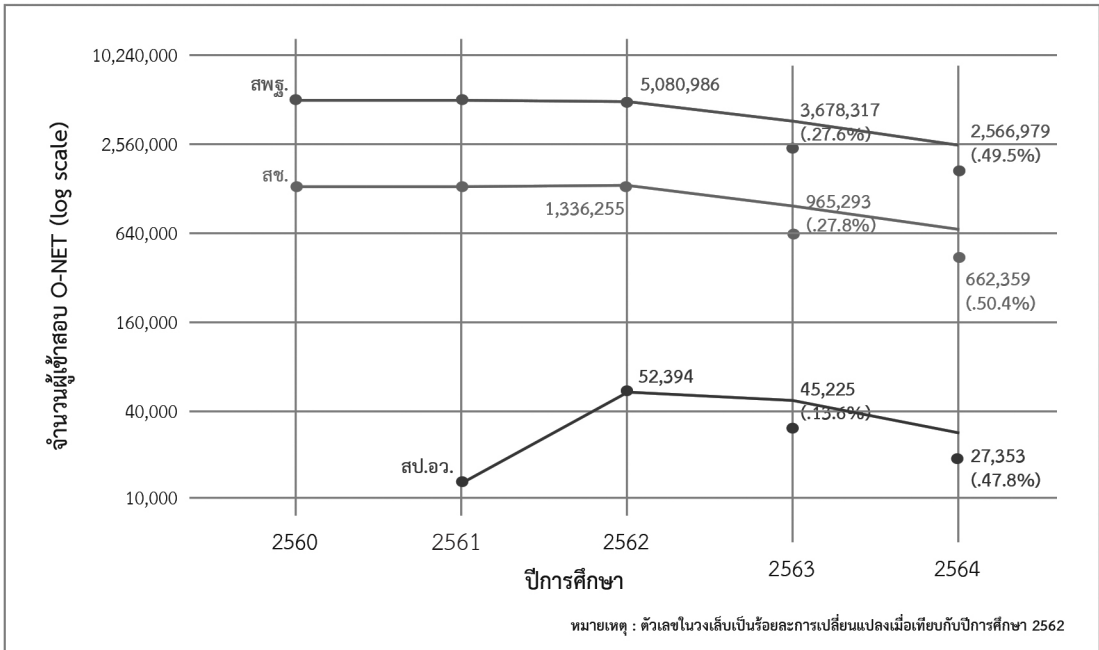

จำแนกตามสังกัด

ภาพ 8.2 แนวโน้มจำนวนผู้เข้าสอบ O-NET ในช่วงปี พ.ศ. 2560-2564

2.2 การอภิปรายผลเกี่ยวกับผลการดำเนินงานตามตัวชี้วัดเป้าหมายของแผนการศึกษาแห่งชาติ

การอภิปรายผลเกี่ยวกับผลการดำเนินงานตามตัวชี้วัดเป้าหมายของแผนการศึกษาแห่งชาติ ในช่วงปี พ.ศ. 2560-2564 มีรายละเอียดดังนี้

1) การเข้าถึงการศึกษาและการเพิ่มความเสมอภาคในการเข้าถึงการศึกษาระหว่างกลุ่มประชากรที่มีฐานะทางเศรษฐกิจแตกต่างกัน

จากการพิจารณาผลการประเมินในตัวชี้วัด 1.1 ถึง 1.4 พบว่า ถึงแม้ว่าตัวชี้วัด 1.4 สัดส่วนนักเรียนมัธยมศึกษาตอนปลายหรือเทียบเท่า (15-17 ปี) ต่อประชากรกลุ่มอายุ 15-17 ปี เพิ่มขึ้น บรรลุผลตามเกณฑ์เป้าหมายของแผนการศึกษาแห่งชาติ แต่เมื่อพิจารณาตัวชี้วัด 1.1-1.3 กลับพบว่าอัตราการเข้าเรียนของประชากรในระดับปฐมวัย ประถมศึกษา และมัธยมศึกษาตอนต้นหรือเทียบเท่า มีแนวโน้มลดลง หากแนวโน้มดังกล่าวยังไม่มีการเปลี่ยนแปลงภายในระยะเวลา 3 ปี จะทำให้ตัวชี้วัด 1.4 น่าจะมีแนวโน้มลดลงและอาจไม่สามารถบรรลุเป้าหมายของแผนการศึกษาแห่งชาติในระยะ 5 ปีที่สองของการดำเนินงานได้ และเมื่อพิจารณาผลการประเมินตัวชี้วัดด้านความเท่าเทียมทางการศึกษา ตัวชี้วัด 2.1 ดัชนีความเสมอภาคของอัตราการเข้าเรียนระดับการศึกษาขั้นพื้นฐาน ตามฐานะทางเศรษฐกิจและพื้นที่ลดลง เป็นการแสดงให้เห็นว่า มีความเหลื่อมล้ำในการเข้าถึงการศึกษาในระดับมัธยมศึกษาตอนต้นและตอนปลาย ระหว่างกลุ่มประชากรที่มีฐานะร่ำรวยกับกลุ่มประชากรที่มีฐานะปานกลางและยากจน ในช่วงปี พ.ศ. 2560-2564 และความเหลื่อมล้ำดังกล่าวมีแนวโน้มที่เพิ่มมากขึ้นเมื่อระดับชั้นการศึกษาสูงขึ้น ผลการประเมินนี้บ่งชี้ว่า ฐานะทางเศรษฐกิจของครอบครัวนักเรียนเป็นปัจจัยสำคัญตัวหนึ่งที่เป็นอุปสรรคในการเข้าถึงการศึกษาในระดับที่สูงขึ้นของประชากร อย่างไรก็ตาม เมื่อพิจารณาผลการประเมินในตัวชี้วัด 2.3 พบว่ารัฐบาลมีการสนับสนุนค่าใช้จ่ายในการศึกษา 15 ปีให้กับผู้เรียนในระดับการศึกษาขั้นพื้นฐานทุกคน ซึ่งผลการประเมินตัวชี้วัดนี้พบว่า ดำเนินงานได้ร้อยละ 99.9 จากสภาพข้างต้นทำให้มีข้อสังเกตว่า ทั้งที่ภาครัฐมีการอุดหนุนค่าใช้จ่ายในการศึกษา 15 ปีให้กับผู้เรียนทุกคน แต่การเข้าถึงการศึกษาในระดับที่สูงขึ้นของผู้เรียนที่มีฐานะยากจนกลับลดลงสวนทางกัน

สภาพดังกล่าวสะท้อนถึงประเด็นในด้านการบริหารเงินอุดหนุนค่าใช้จ่ายในการศึกษาที่ทำให้การดำเนินงานตามแผนการศึกษาแห่งชาติดังกล่าวไม่สามารถสร้างผลลัพธ์ให้เกิดความเสมอภาคในการเข้าถึงการศึกษาระหว่างกลุ่มประชากรที่มีฐานะทางเศรษฐกิจแตกต่างกันได้ จากการศึกษาเอกสารที่เกี่ยวข้องพบว่า ค่าใช้จ่ายในการจัดการศึกษาเป็นงบประมาณที่รัฐจัดสรรให้แก่หรือผ่านทางสถานศึกษาหรือผู้จัดการศึกษา เพื่อให้เป็นค่าใช้จ่ายในการจัดการศึกษาขั้นพื้นฐาน 15 ปี (ปฐมวัย-มัธยมศึกษาตอนปลายหรือเทียบเท่า) โดยมีแนวทางดำเนินงานและเกณฑ์การจัดสรร 5 ด้าน ได้แก่ (1) ค่าจัดการเรียนการสอน (2) ค่าหนังสือเรียน (3) ค่าอุปกรณ์การเรียน (4) ค่าเครื่องแบบนักเรียน และ (5) ค่ากิจกรรมพัฒนาผู้เรียน ค่าใช้จ่ายในการจัดการศึกษาข้างต้น ถึงแม้ว่าจะช่วยแบ่งเบา

ภาระค่าใช้จ่ายในการศึกษาของนักเรียนได้ในระดับหนึ่ง แต่วิธีการจัดสรรงบประมาณที่สนับสนุนนักเรียนทุกคนอย่างเท่าเทียมกันนี้ อาจไม่ใช่วิธีการที่เหมาะสมในการแก้ปัญหาความเหลื่อมล้ำในการเข้าถึงการศึกษาของนักเรียนไทย ทั้งนี้เป็นเพราะจากการศึกษาของสถาบันวิจัยเพื่อความเสมอภาคทางการศึกษา (2563) และกองทุนเพื่อความเสมอภาคทางการศึกษา (2561) พบว่า คริวเรียนที่ยากจนมีสัดส่วนภาระค่าใช้จ่ายที่ต้องแบกรับเทียบกับรายได้ที่สูงกว่าคริวเรียนที่มีฐานะร่ำรวยถึง 4-5 เท่าตัว ผลการวิจัยดังกล่าวบ่งชี้ว่า การให้การสนับสนุนเฉพาะค่าใช้จ่ายในด้านการศึกษาแต่เพียงอย่างเดียวไม่เพียงพอสำหรับนักเรียนที่ครอบครัวยากจน

นอกจากนี้การจัดสรรค่าใช้จ่ายแบบรายหัวนักเรียนอย่างเท่าเทียมกันได้ก่อให้เกิดปัญหางบประมาณไม่เพียงพอในหน่วยงานที่มีความต้องการงบประมาณเพื่อสนับสนุนการศึกษาให้กับนักเรียนที่มีฐานะยากจน เพราะจากผลการศึกษาในโครงการประเมินผลนักเรียนร่วมกับนานาชาติ (PISA) ที่มีการศึกษาในปี ค.ศ. 2018 เกี่ยวกับทรัพยากรของสถานศึกษา พบว่า ประเทศไทยมีการกระจายตัวของนักเรียนที่มีฐานะร่ำรวยไปอยู่ในสถานศึกษาที่มีทรัพยากรมาก ส่วนนักเรียนที่มีฐานะยากจนจะกระจายอยู่ในสถานศึกษาที่มีทรัพยากรน้อยอย่างชัดเจน นอกจากนี้สถานศึกษาที่มีทรัพยากรน้อยมักเป็นสถานศึกษาขนาดเล็กที่มีจำนวนนักเรียนค่อนข้างน้อย ส่งผลให้งบประมาณสนับสนุนค่าใช้จ่ายดังกล่าวน้อยลงไปด้วย ซึ่งไม่เพียงพอที่จะช่วยนักเรียนที่มีฐานะยากจนในสถานศึกษาให้สามารถเข้าถึงการศึกษาในระดับที่สูงขึ้นได้

จากการศึกษาโดยกองทุนเพื่อความเสมอภาคทางการศึกษา (2561) พบว่า ประเทศไทยมีการลงทุนด้านการศึกษาสูงกว่าด้านสุขภาพถึง 7.6 เท่า โดยเมื่อคิดเป็นค่าเฉลี่ยรายหัวพบว่า มีการลงทุนด้านการศึกษาเฉลี่ยคนละ 56,353 บาทต่อคนต่อปี แต่มีการลงทุนด้านสุขภาพโดยเฉลี่ยคนละ 7,354 บาทต่อปี ดังนั้น สาเหตุของปัญหางบประมาณไม่เพียงพอในข้างต้น จึงไม่ได้เกิดจากการที่ประเทศไทยให้ความสำคัญหรือลงทุนด้านศึกษาน้อย ประเทศไทยไม่ได้ขาดแคลนงบประมาณด้านการศึกษา แต่ปัจจัยที่เป็นปัญหานั้นจะเกิดจากการจัดสรรงบประมาณและการบริหารทรัพยากรที่ไม่เหมาะสม ดังนั้น ถ้าเราสามารถเพิ่มอัตราการเข้าถึงการศึกษาในระดับที่สูงขึ้นของผู้เรียนที่มีฐานะยากจนได้ จะเป็นปัจจัยให้การดำเนินงานตามแผนการศึกษาแห่งชาติในระยะที่สองสามารถบรรลุผลตามเป้าหมายในตัวชี้วัด 1.1-1.5 ตัวชี้วัด 2.1 และตัวชี้วัด 5.9 เพราะตัวชี้วัดดังกล่าวมีความสัมพันธ์ซึ่งกันและกัน

2) การพัฒนาการศึกษาเด็กในวัยเรียนที่มีความต้องการจำเป็นพิเศษ

จากการพิจารณาผลการประเมินตัวชี้วัด 2.1 ร้อยละของเด็กในวัยเรียนที่มีความต้องการจำเป็นพิเศษได้รับการศึกษาเต็มตามศักยภาพเพิ่มขึ้น พบว่า เป็นตัวชี้วัดเดียวในด้านนี้ที่สามารถบรรลุผลตามเกณฑ์เป้าหมายของแผนการศึกษาแห่งชาติ โดยเด็กในวัยเรียนส่วนใหญ่กว่าร้อยละ 75 มีโอกาสได้รับการศึกษา อย่างไรก็ตาม การบรรลุผลในตัวชี้วัดนี้ไม่สามารถสะท้อนได้ว่าเด็กที่มีความต้องการจำเป็นพิเศษดังกล่าวได้รับการศึกษาเต็มตามศักยภาพหรือไม่

เด็กที่มีความต้องการจำเป็นพิเศษ เป็นเด็กที่มีความต้องการที่พิเศษและมีความเฉพาะต่างไปจากเด็กปกติ และมีหลากหลายทั้งในมิติของประเภทและความรุนแรงของความ ต้องการ ดังนั้นครูผู้สอนจะต้องมีทั้งความรู้และความเข้าใจในการปรับหลักสูตรการเรียนการสอน หรือวางแผนการศึกษาเฉพาะบุคคลให้สอดคล้องกับความต้องการจำเป็นพิเศษของเด็กแต่ละคน นอกจากนี้ ยังจะต้องมีเจตคติที่ดีและเป็นผู้ที่สามารถสร้างเจตคติความเข้าใจที่ดีให้กับทั้งตัวเด็กพิเศษ เด็กปกติ ครูในสถานศึกษา ผู้ปกครองและผู้ที่เกี่ยวข้องกับนักเรียนอีกด้วย หากพิจารณาสถานการณ์เกี่ยวกับอัตรากำลังของครูการศึกษาพิเศษในสถานศึกษา พบว่า ในปี พ.ศ. 2564 อัตราส่วนครู การศึกษาพิเศษต่อเด็กที่มีความต้องการจำเป็นพิเศษในสถานศึกษาคิดเป็นค่าเฉลี่ยเท่ากับ 1 ต่อ 107.32 คน ตัวเลขนี้สูงกว่าอัตราส่วนในศูนย์การศึกษาพิเศษ และสถานศึกษาเฉพาะความพิเศษ อยู่ถึง 10 เท่าตัว ผลการประเมินนี้สะท้อนถึงปัญหาการขาดทรัพยากรครูการศึกษาพิเศษเป็นจำนวนมาก ซึ่งเป็นอุปสรรคในการบรรลุเป้าหมายในการให้การศึกษแก่เด็กที่มีความต้องการจำเป็นพิเศษให้เต็ม ตามศักยภาพของแผนการศึกษาแห่งชาติ นอกจากนี้พบว่า ครูการศึกษาพิเศษไม่สามารถนั่งงานดูแล หรือพัฒนาเด็กที่มีความต้องการจำเป็นพิเศษเป็นภาระงานสอนได้ จึงได้รับการงานสอนในรายวิชา แนะแนวเพิ่มเติมเพื่อให้มีภาระงานสอนครบสำหรับการประเมินการปฏิบัติงาน เป็นผลให้ครู การศึกษาพิเศษที่ได้รับการงานที่ไม่ตรงกับความรู้เชี่ยวชาญ และต้องใช้เวลาในส่วนที่ควรจะใช้เพื่อ ดูแลเด็กที่มีความต้องการจำเป็นพิเศษ ไปเตรียมและสอนรายวิชาแนแนว สภาพดังกล่าวจึงส่ง ผลต่อการพัฒนาเด็กที่มีความต้องการจำเป็นพิเศษให้ได้รับการศึกษาเต็มตามศักยภาพ

3) การยกระดับผลสัมฤทธิ์ทางการเรียนของนักเรียน และการลดความเหลื่อมล้ำทางการศึกษาในด้านคุณภาพการศึกษา

จากการพิจารณาผลการประเมินตัวชี้วัดเป้าหมายด้านคุณภาพการศึกษา ได้แก่ ตัวชี้วัด 3.2, 3.3 และ 3.12 ที่พบว่า คะแนนสอบ O-NET ของนักเรียนทุกระดับชั้นโดยเฉพาะ ในรายวิชาคณิตศาสตร์ วิทยาศาสตร์ และภาษาอังกฤษ มีแนวโน้มอยู่ในระดับต่ำเป็นส่วนใหญ่ และ ผลการเปรียบเทียบความแตกต่างของคะแนนเฉลี่ย O-NET ระหว่างพื้นที่ในเขตและนอกเขตเทศบาล ที่พบว่ามีความแตกต่างกันและไม่สามารถบรรลุเกณฑ์เป้าหมายได้โดยเฉพาะในระดับชั้น ม.6 หรือ ระหว่างเขตพื้นที่การศึกษา/จังหวัด ที่พบว่า ในช่วงปี พ.ศ. 2560-2564 คะแนนเฉลี่ย O-NET ระหว่างเขตพื้นที่การศึกษา โดยเฉพาะ สพม. และระหว่างจังหวัดมีแนวโน้มแตกต่างกันมากขึ้น และมีหลายพื้นที่ไม่สามารถบรรลุเกณฑ์เป้าหมายได้มากขึ้น เมื่อเปรียบเทียบกับปี พ.ศ. 2560 ทำให้สรุปได้เป็นสองประเด็นคือ ผลสัมฤทธิ์ทางการเรียนของนักเรียนส่วนใหญ่อยู่ในระดับต่ำ และมีความเหลื่อมล้ำในด้านผลสัมฤทธิ์ทางการเรียนของนักเรียนระหว่างพื้นที่ โดยขนาดของความเหลื่อมล้ำ ดังกล่าวมีแนวโน้มที่จะเพิ่มสูงขึ้น และจากการวิเคราะห์ข้อมูลเพิ่มเติมโดยใช้ฐานข้อมูล O-NET จาก สทศ. พบว่า ขนาดสถานศึกษาเป็นอีกปัจจัยหนึ่งที่มีความสัมพันธ์กับคะแนนเฉลี่ย O-NET กล่าวคือ

สถานศึกษาขนาดเล็ก และโดยเฉพาะในสังกัด สพพ. เป็นสถานศึกษาที่มีแนวโน้มของคะแนนเฉลี่ย O-NET ต่ำกว่าสถานศึกษาขนาดกลาง ขนาดใหญ่ และใหญ่พิเศษ รวมทั้งสถานศึกษาในสังกัด สพม. สช. และ อว. ซึ่งสะท้อนว่า สถานศึกษาที่มีปัญหาในด้านทรัพยากร มีปัญหาการขาดแคลนทั้งด้านครู อุปกรณ์ รวมทั้งงบประมาณ และนักเรียนมีฐานะยากจนมีแนวโน้มที่นักเรียนในสถานศึกษาจะมีผลสัมฤทธิ์ทางการเรียนอยู่ในระดับต่ำ และมีผลการประเมินที่พบว่า คะแนนสอบ O-NET ของนักเรียนในเขตพัฒนาพิเศษเฉพาะกิจจังหวัดชายแดนภาคใต้และพื้นที่พิเศษส่วนใหญ่มีแนวโน้มอยู่ในระดับต่ำมากที่สุดของประเทศ โดยมีนักเรียนที่มีคะแนนสอบผ่านเกณฑ์ร้อยละ 50 คิดเป็นจำนวนไม่ถึงร้อยละ 5 ในรายวิชาคณิตศาสตร์ และโดยเฉลี่ยประมาณร้อยละ 10 ในรายวิชาอื่น ยกเว้นรายวิชาภาษาไทย สาเหตุของปัญหาดังกล่าวค่อนข้างซับซ้อน ทั้งปัจจัยในด้านลักษณะพิเศษและความหลากหลายทางวัฒนธรรม ความมีเอกลักษณ์ทางภาษาและวัฒนธรรม รวมไปถึงปัญหาความไม่สงบในพื้นที่ที่เป็นปัจจัยหลักที่ทำให้ระบบการศึกษาในพื้นที่ล้มเหลว อย่างไรก็ตาม หากพิจารณาบริบทการศึกษาในพื้นที่จังหวัดชายแดนภาคใต้จะพบว่า ผลลัพธ์ด้านการศึกษาที่คนในพื้นที่ต้องการคือ ความรู้ด้านศาสนาอย่างถ่องแท้ และมีทักษะอาชีพที่สามารถนำไปใช้ประกอบอาชีพเพื่อเลี้ยงตนเองและครอบครัวได้ บริบทดังกล่าวมีความขัดแย้งกับตัวชี้วัดตามเป้าหมายของแผนการศึกษาแห่งชาติที่เน้นผลลัพธ์คะแนนสอบ O-NET ในระดับสูง สะท้อนถึงความคาดหวังที่แตกต่างกันระหว่างคนในพื้นที่และหน่วยงานที่จัดการศึกษาของภาครัฐ

4) การปรับปรุงแก้ไขกฎหมายที่เกี่ยวกับความเป็นอิสระและความรับผิดชอบของสถานศึกษา

ตัวชี้วัดเป้าหมายตัวหนึ่งในด้านประสิทธิภาพคือ ตัวชี้วัด 4.9 มีการปรับปรุงแก้ไขกฎหมายที่เกี่ยวกับความเป็นอิสระและความรับผิดชอบของสถานศึกษา ซึ่งมีการกำหนดเกณฑ์การบรรลุเป้าหมายไว้คือ มีการปรับปรุงแก้ไขกฎหมายที่เกี่ยวข้อง ซึ่งถือว่าเป็นเกณฑ์ที่ค่อนข้างง่ายคือพิจารณาเพียงการมีหรือไม่มี การปรับปรุงแก้ไขกฎหมายฯ เท่านั้น โดยไม่ได้พิจารณาถึงผลลัพธ์ที่เกิดขึ้นจริง และการปรับปรุงแก้ไขแต่เพียงกฎหมายก็ยังไม่เพียงพอที่จะทำให้เกิดการกระจายอำนาจการจัดการศึกษาได้อย่างมีประสิทธิภาพได้ ประเด็นในเรื่องนี้เกี่ยวข้องกับ การกระจายอำนาจทางการศึกษาที่อาจกล่าวได้ว่าเริ่มมีบทบาทอย่างชัดเจนตั้งแต่การปฏิรูปการศึกษาตาม พ.ร.บ. การศึกษาแห่งชาติ พ.ศ. 2542 แก้ไขเพิ่มเติม (ฉบับที่ 2) พ.ศ. 2545 และ (ฉบับที่ 3) พ.ศ. 2553 ซึ่งใช้ระยะเวลาผ่านมามากกว่า 20 ปี ปัจจุบันการกระจายอำนาจดังกล่าวยังไม่ประสบความสำเร็จ โครงสร้างการบริหารการศึกษาขั้นพื้นฐานของประเทศไทยยังมีลักษณะเป็นการตัดสินใจและสั่งการจากหน่วยงานส่วนกลาง ส่วนภูมิภาค และสถานศึกษา ปัจจัยที่เป็นอุปสรรคสำคัญคือ การที่หน่วยงานที่เกี่ยวข้องในทุกภาคส่วนไม่ได้เข้ามามีส่วนร่วมหรือริเริ่มที่จะดำเนินการอย่างแท้จริง ซึ่งถ้าแก้ไขในเรื่องนี้ได้สำเร็จจะทำให้แก้ปัญหาเรื่องอื่นที่เกี่ยวข้องได้ด้วย

2.3 การอภิปรายผลในประเด็นของการขับเคลื่อนการดำเนินงานตามแผนการศึกษาแห่งชาติ

การอภิปรายผลในประเด็นนี้เป็นการอภิปรายผลในประเด็นที่นอกเหนือจากผลการประเมินตามตัวชี้วัดเป้าหมายของแผนการศึกษาแห่งชาติ โดยมีประเด็นที่น่าสนใจในการอภิปรายดังนี้

1) การสร้างการรับรู้และความเข้าใจที่ถูกต้องให้กับผู้เกี่ยวข้องในทุกระดับ

การขับเคลื่อนแผนการศึกษาแห่งชาติสู่การปฏิบัติโดยเฉพาะในระยะเริ่มแรกของแผน ควรมีการสร้างความรู้ความเข้าใจให้ทุกภาคส่วนที่เกี่ยวข้อง รับรู้และเข้าใจรายละเอียดเกี่ยวกับแผนการศึกษาแห่งชาติ รวมทั้งสร้างความตระหนักถึงความสำคัญของการดำเนินงานตามแผนฯ ดังกล่าว อย่างไรก็ตามจากผลการศึกษาสภาพการดำเนินงานตามแผนการศึกษาแห่งชาติ พ.ศ. 2560-2579 พบว่าโดยส่วนใหญ่หน่วยงานต้นสังกัดจะมีความรู้ความเข้าใจต่อแผนการศึกษาแห่งชาติที่ค่อนข้างชัดเจน และมีความตระหนักถึงความสำคัญของแผนฯ แต่ในส่วนของบุคลากรสายปฏิบัติการและบุคลากรในหน่วยงานส่วนภูมิภาคบางส่วนพบว่า ยังมีความรู้ความเข้าใจต่อแผนฯ ไม่เพียงพอ หรือบางส่วนมีความรู้ความเข้าใจแต่เป็นเพียงเฉพาะในขอบเขตงานที่รับผิดชอบเท่านั้น หรือผู้เกี่ยวข้องบางส่วน เช่น กลุ่มครู ยังมีความรู้ความเข้าใจเกี่ยวกับแผนการศึกษาแห่งชาติไม่มากนัก นอกจากนี้ยังขาดการกำกับติดตามหรือให้ข้อมูลเกี่ยวกับจุดเน้นของการดำเนินงานตามแผนการศึกษาแห่งชาติในแต่ละระยะว่าควรทำอะไร สาเหตุของสภาพดังกล่าวอาจเกิดจากการสื่อสาร/ประชาสัมพันธ์จากสำนักงานเลขาธิการสภาการศึกษา และหน่วยงานระดับนโยบายต่าง ๆ ไปยังหน่วยงานส่วนภูมิภาคและท้องถิ่นที่ยังดำเนินการได้ไม่เต็มประสิทธิภาพ สภาพดังกล่าวเป็นปัจจัยหนึ่งส่งผลให้การดำเนินการตามแผนการศึกษาแห่งชาติในระยะแรกของแผนฯ นี้ยังไม่ประสบความสำเร็จตามที่คาดหวัง

นอกจากนี้ จากผลการศึกษาที่พบว่า ผู้เกี่ยวข้องในหน่วยงานหลายภาคส่วนมีความคิดเห็นที่คล้ายกันว่า แผนการศึกษาแห่งชาติฉบับนี้มีระยะเวลาถึง 20 ปี จึงทำให้การเขียนแผนมีความเป็นนามธรรมค่อนข้างสูง เพื่อให้มีความยืดหยุ่นและปรับเปลี่ยนภายใต้สถานการณ์ที่มีความไม่แน่นอนได้ อย่างไรก็ตาม สภาพดังกล่าวอาจส่งผลเชิงลบต่อการนำแผนการศึกษาแห่งชาติไปสู่การปฏิบัติ เพราะหน่วยงานที่รับผิดชอบจำเป็นจะต้องตีความข้อความในแผนการศึกษาแห่งชาติเพื่อนำไปพัฒนาเป็นแผนปฏิบัติการ ซึ่งสุ่มเสี่ยงที่จะเกิดความคลาดเคลื่อน ข้อสังเกตนี้เป็นปัญหาที่คณะผู้วิจัยพบอย่างชัดเจนจากการลงพื้นที่ภาคสนามเพื่อเก็บรวบรวมข้อมูลจากผู้ให้ข้อมูลของหน่วยงานต่าง ๆ ซึ่งเป็นอีกปัจจัยหนึ่งที่ทำให้การดำเนินการตามแผนฯ ของหน่วยงานไม่เป็นไปตามที่คาดหวัง

2) การปรับปรุงตัวชี้วัดตามเป้าหมายของแผนการศึกษาแห่งชาติ

แผนการศึกษาแห่งชาติได้กำหนดตัวชี้วัดเป้าหมายไว้ทั้งหมด 53 ตัวชี้วัด โดยมีการนิยามไว้ในเอกสารการจัดทำรายละเอียดตัวชี้วัดตามเป้าหมายของแผนการศึกษาแห่งชาติ พ.ศ. 2560-2579 ซึ่งส่วนใหญ่มีการนิยามที่เป็นปรนัยและไม่ได้มีปัญหาในการตีความเพื่อเก็บรวบรวมข้อมูล แต่มีบางส่วนที่มีความคลุมเครือ ไม่ชัดเจน หรือมีการนิยามที่คลาดเคลื่อนไปจากเป้าประสงค์ที่ต้องการอย่างแท้จริง ได้แก่

ตัวชี้วัด 3.7 (ประกอบด้วยตัวชี้วัดย่อย 3 ตัว) ร้อยละของผู้เรียนทุกระดับ การศึกษามีพฤติกรรมที่แสดงออกถึงความตระหนักในความสำคัญของการดำรงชีวิตที่เป็นมิตรกับสิ่งแวดล้อม ความมีคุณธรรม จริยธรรม และการประยุกต์ใช้หลักปรัชญาของเศรษฐกิจพอเพียงในการดำเนินชีวิตเพิ่มขึ้น จะเห็นว่าตัวชี้วัดดังกล่าวมีธรรมชาติที่เป็นตัวแปรแฝง และต้องมีวิธีการเฉพาะที่จะวัดค่าของตัวแปรดังกล่าว แต่เมื่อพิจารณานิยามเชิงปฏิบัติการที่อยู่ในเอกสารการจัดทำรายละเอียดดังกล่าว พบว่า เป็นเพียงการนับจำนวนนักเรียนที่เข้าร่วมกิจกรรมที่เกี่ยวข้อง ซึ่งไม่สามารถใช้สะท้อนส่วนใดส่วนหนึ่งของคุณลักษณะตามตัวชี้วัด 3.7 ได้ การให้หน่วยงานภายในสังกัดต่าง ๆ เก็บรวบรวมข้อมูลดังกล่าว นอกจากจะไม่สามารถใช้ในการประเมินได้แล้ว ยังเป็นการใช้ทรัพยากรต่าง ๆ โดยไม่จำเป็นและเพิ่มภาระให้กับบุคลากรในสถานศึกษา

ตัวชี้วัด 3.13 ร้อยละของสถานศึกษาที่มีการจัดการเรียนการสอน/กิจกรรมเพื่อเสริมสร้างความเป็นพลเมือง (civic education) เพิ่มขึ้น จะเห็นว่าตัวชี้วัดนี้นับเพียงร้อยละของสถานศึกษาที่จัดการเรียนการสอนเพื่อเสริมสร้างความเป็นพลเมือง ซึ่งสะท้อนเพียงปริมาณของการจัดการเรียนการสอน แต่ไม่สามารถสะท้อนคุณภาพหรือระดับความเป็นพลเมืองของนักเรียนได้อย่างแท้จริง นอกจากนี้ปัจจุบันแนวคิดเรื่องการศึกษาเพื่อเสริมสร้างพลเมือง (civic education) กำหนดไว้ในหลักสูตรแกนกลางการศึกษาขั้นพื้นฐาน พุทธศักราช 2551 ในส่วนของวิสัยทัศน์และเป้าหมายส่วนการดำเนินการ มีการกำหนดไว้อย่างชัดเจนทั้งที่เป็นการเรียนรู้ในกลุ่มสาระสังคมศึกษา การบูรณาการในกลุ่มสาระอื่น ๆ การพัฒนาผ่านกิจกรรมนักเรียน ซึ่งหลักสูตรเป็นกรอบสำหรับการจัดการศึกษาของสถานศึกษาทุกแห่ง และพัฒนาผู้เรียนทุกคนอยู่แล้ว จากสภาพดังกล่าว ตัวชี้วัดนี้จึงสามารถบรรลุเกณฑ์เป้าหมายได้อยู่แล้ว นอกจากนี้ตัวชี้วัดนี้วัดได้เพียงปริมาณของการจัดการเรียนการสอนที่เสริมสร้างความเป็นพลเมือง แต่ไม่สามารถวัดคุณภาพหรือระดับความเป็นพลเมืองของนักเรียนซึ่งในความเป็นจริงสถานศึกษาที่แตกต่างกันย่อมมีลักษณะการจัดการเรียนรู้เพื่อเสริมสร้างความเป็นพลเมืองที่ต่างกัน ซึ่งส่งผลให้ผลลัพธ์ที่เกิดขึ้นคือระดับความเป็นพลเมืองของนักเรียนในแต่ละสถานศึกษามีความแตกต่างกันไปด้วย

ตัวชี้วัด 4.1 มีการปรับปรุงโครงสร้างการบริหารงานของกระทรวงศึกษาธิการ ตัวชี้วัดนี้มีการให้รายละเอียดไว้ว่า “มีการปรับปรุงโครงสร้างและระบบบริหารราชการส่วนกลาง ส่วนภูมิภาค และสถานศึกษาให้มีเอกภาพ สอดคล้องกับบริบทของพื้นที่และการบริหารจัดการตาม

หลักธรรมาภิบาล โดยมีการประกาศใช้กฎหมายที่เกี่ยวข้องและมีการดำเนินการตามกฎหมาย” จะเห็นว่า รายละเอียดของตัวชี้วัดดังกล่าวค่อนข้างกว้าง และขาดทิศทาง นอกจากนี้เกณฑ์เป้าหมายคือ “มี” ซึ่งหมายความว่าขอให้มีการปรับโครงสร้างการบริหารงานเพียงอย่างเดียวก็ถือว่าบรรลุเกณฑ์เป้าหมายแล้ว โดยที่การปรับปรุงดังกล่าวอาจไม่ได้ทำให้เกิดผลลัพธ์ที่คาดหวังตามแผนการศึกษาแห่งชาติ นอกจากนี้ยังมีตัวชี้วัดอีกหลายตัวที่มีลักษณะเดียวกันได้แก่ ตัวชี้วัด 4.2, 4.3, 4.5, 4.6, 4.7, 4.8 และ 4.9

จากความไม่เหมาะสมของการวัดในตัวชี้วัดดังกล่าวมาข้างต้น จึงควรมีการทบทวนเกี่ยวกับนิยามและวิธีการวัดตัวชี้วัดดังกล่าว เพื่อให้สามารถสะท้อนคุณภาพได้อย่างแท้จริงต่อไป

3) การปรับปรุงตัวชี้วัดตามเป้าหมายของแผนการศึกษาแห่งชาติจากที่ยึดตัวชี้วัดแบบ KPIs เป็นหลักให้เป็นตัวชี้วัดแบบ OKRs เป็นหลัก

จากการพิจารณาสภาพตัวชี้วัดแต่ละตัว พบว่า ตัวชี้วัดหลายตัวไม่สามารถสะท้อนคุณภาพของการดำเนินงานตามแผนการศึกษาแห่งชาติ ทั้งนี้เนื่องจากการกำหนดตัวชี้วัดตามเป้าหมายของแผนการศึกษาแห่งชาติในครั้งนี้ยึดตัวชี้วัดแบบ KPIs เป็นหลัก และเกือบทั้งหมดเป็นการวัดในเชิงปริมาณที่เป็นการวัดจำนวนหรือปริมาณในการดำเนินงานต่าง ๆ ตามจำนวนหน่วยหรือครั้งที่ดำเนินงาน ประกอบด้วย ตัวชี้วัดด้านการเข้าถึงโอกาสทางการศึกษา ได้แก่ ตัวชี้วัด 1.6, 1.7, 1.8 และ 1.9 ตัวชี้วัดด้านคุณภาพการศึกษา ได้แก่ ตัวชี้วัด 3.7.1, 3.7.2, 3.7.3 และ 3.13 และตัวชี้วัดด้านประสิทธิภาพ ได้แก่ ตัวชี้วัด 4.1, 4.2, 4.3, 4.4, 4.5, 4.6, 4.7, 4.8, 4.9, 4.14, 4.15 และ 4.16 ผลการศึกษาจากงานวิจัยที่เกี่ยวข้อง พบว่า พนักงานหรือบุคลากรที่อยู่ในองค์กรที่มีการกำหนดตัวชี้วัดแบบ KPIs มากกว่าร้อยละ 95 ที่ไม่มีความเข้าใจและตระหนักในกลยุทธ์ขององค์กร ซึ่งผลการวิจัยนี้สอดคล้องกับผลการติดตามสภาพการดำเนินงานตามแผนการศึกษาแห่งชาติ ที่คณะผู้วิจัยได้ทำการศึกษา และผลการประเมินผลผลิต ผลลัพธ์ และผลกระทบจากการดำเนินงานตามแผนการศึกษาแห่งชาติ ซึ่งผลการดำเนินงานตามตัวชี้วัดดังกล่าวไม่ได้ก่อให้เกิดผลลัพธ์หรือผลกระทบที่จะขับเคลื่อนการจัดการศึกษาของประเทศให้เกิดการเปลี่ยนแปลงและบรรลุผลที่คาดหวังของแผนการศึกษาแห่งชาติได้

4) ตัวชี้วัดการประกันคุณภาพภายนอกที่ไม่สอดคล้องกับผลการประเมินคุณภาพผู้เรียน

จากผลการวิเคราะห์ตัวชี้วัดด้านคุณภาพการศึกษาพบว่า คะแนนเฉลี่ย O-NET และผลการสอบ PISA อยู่ในระดับที่ต่ำมาก ซึ่งสะท้อนถึงปัญหาผลลัพธ์ของการจัดการศึกษาโดยตรง แต่จากการพิจารณาผลการประเมินคุณภาพภายนอกของสถานศึกษาที่เปิดสอนระดับการศึกษาขั้นพื้นฐาน พบว่า มีสถานศึกษาจำนวนมากกว่าร้อยละ 95 ที่ได้ผลการประเมินในมาตรฐานด้านคุณภาพผู้เรียน กระบวนการบริหารจัดการ และการจัดประสบการณ์การเรียนรู้ที่เน้นผู้เรียน

เป็นสิ่งสำคัญอยู่ในระดับที่ขึ้นไป จะเห็นได้ว่า สภาพที่เกิดขึ้นมีความไม่สอดคล้องกัน 2 มิติ กล่าวคือ มิติแรกเป็นความไม่สอดคล้องกันระหว่างตัวชี้วัดที่ได้จากคะแนนสอบ O-NET และ PISA กับตัวชี้วัดที่ได้จากผลการประเมินคุณภาพภายนอกโดย สมศ. และมิติที่สองเป็นความไม่สอดคล้องกันระหว่างผลการประเมินกระบวนการบริหารจัดการของสถานศึกษาที่ได้จาก สมศ. กับผลลัพธ์ที่เกิดขึ้นกับผู้เรียนที่ได้จากคะแนนสอบ O-NET และ PISA ซึ่งเมื่อพิจารณาแล้ว ตัวชี้วัดที่คำนวณจากคะแนนสอบ O-NET และ PISA เป็นตัวชี้วัดที่มีความเป็นปรนัยมากกว่าผลการประเมินคุณภาพภายนอก ดังนั้น จึงควรมีการทบทวนถึงตัวชี้วัดจากหน่วยงานต่าง ๆ ที่มีความเกี่ยวข้องในการสะท้อนคุณภาพของการจัดการศึกษาให้เหมาะสมมากขึ้น

3. การอภิปรายผลปัจจัยความสำเร็จ และปัจจัยที่เป็นอุปสรรคของการจัดการศึกษาตามแผนการศึกษาแห่งชาติ พ.ศ. 2560-2579 ในระยะ 5 ปีแรกของแผน (พ.ศ. 2560-2564)

โดยภาพรวมแล้วปัจจัยความสำเร็จและปัจจัยที่เป็นอุปสรรคของการจัดการศึกษาตามแผนการศึกษาแห่งชาติ พ.ศ. 2560-2579 ในระยะ 5 ปีแรกของแผน (พ.ศ. 2560-2564) ที่ค้นพบจากการวิจัยครั้งนี้มีความสอดคล้องกับผลการวิจัยที่เป็นการติดตามและประเมินผลการดำเนินงานตามแผนการศึกษาแห่งชาติ พ.ศ. 2560-2579: ช่วงปี พ.ศ. 2560-2562 (สำนักงานเลขาธิการสภาการศึกษา, 2563ข) แต่อย่างไรก็ตาม เนื่องจากการวิจัยครั้งนี้เป็นการศึกษาครอบคลุมการดำเนินการจัดการศึกษาของหน่วยงานที่เกี่ยวข้องในการจัดการศึกษาขั้นพื้นฐาน การจัดการศึกษาประเภทอาชีวศึกษา และการจัดการศึกษาระดับอุดมศึกษา เพื่อให้มีความเฉพาะเจาะจงในแต่ละกลุ่มของหน่วยงานที่จัดการศึกษาทั้ง 3 กลุ่ม คณะผู้วิจัยจึงขออภิปรายโดยแบ่งเป็น 3 กลุ่มหน่วยงานดังกล่าว ซึ่งมีประเด็นที่น่าสนใจในการอภิปรายผลดังนี้

3.1 การอภิปรายผลปัจจัยความสำเร็จ และปัจจัยที่เป็นอุปสรรคของการจัดการศึกษาตามแผนการศึกษาแห่งชาติ พ.ศ. 2560-2579 ในระยะ 5 ปีแรกของแผน (พ.ศ. 2560-2564) ของหน่วยงานที่เกี่ยวข้องในการจัดการศึกษาขั้นพื้นฐาน

จากผลการวิเคราะห์ปัจจัยความสำเร็จ และปัจจัยที่เป็นอุปสรรคของการจัดการศึกษาตามแผนการศึกษาแห่งชาติ พ.ศ. 2560-2579 ในระยะ 5 ปีแรกของแผน (พ.ศ. 2560-2564) ของหน่วยงานที่เกี่ยวข้องในการจัดการศึกษาขั้นพื้นฐาน พบว่า ในส่วนที่เป็นปัจจัยความสำเร็จที่เป็นปัจจัยเด่นชัด ได้แก่

1) ปัจจัยด้านคุณลักษณะของผู้บริหารและบุคลากร กล่าวคือ **ผู้บริหารที่มีความรู้ความสามารถและวิสัยทัศน์ในการบริหารจัดการที่เป็นระบบ** สามารถสร้างความตระหนัก ความรู้ความเข้าใจ และการยอมรับให้กับบุคลากรและหน่วยงานที่เกี่ยวข้อง รวมทั้งมีทักษะในการประสานงานเพื่อการขับเคลื่อนการจัดการศึกษาตามแผนการศึกษาแห่งชาติได้ ซึ่งกล่าวได้ว่าความรู้ความสามารถและวิสัยทัศน์ของผู้บริหาร นับเป็นบันไดขั้นแรกที่จะนำพาองค์กรไปสู่ความสำเร็จได้ในทุก ๆ เรื่อง เพราะการที่ผู้บริหารมีความเก่งและมีวิสัยทัศน์กว้างไกลเป็นจุดหนึ่งที่จะทำให้ผู้ใต้บังคับบัญชา

เกิดการยอมรับ สามารถที่จะโน้มน้าวหรือชี้้นำให้บุคลากรในองค์กรปฏิบัติตามที่ได้รับมอบหมาย จึงเป็นเหตุปัจจัยหนึ่งที่จะสามารถช่วยขับเคลื่อนการดำเนินงานการจัดการศึกษาได้สำเร็จตามเป้าหมาย เพราะผู้เกี่ยวข้องจะยอมรับและปฏิบัติตาม นอกจากนี้**ผู้บริหารก็ควรมีความรู้ความเข้าใจ และให้ความสำคัญกับแผนการศึกษาแห่งชาติ** นั่นคือ การที่หน่วยงานจะดำเนินการเรื่องใด ๆ ก็ตาม ผู้บริหารก็ต้องมีความรู้ที่ชัดเจนในเรื่องนั้น จึงจะสามารถถ่ายทอดความรู้ในสาระสำคัญของแผนการศึกษาแห่งชาติให้บุคลากรที่เกี่ยวข้องรับรู้และนำไปสู่การปฏิบัติได้อย่างชัดเจนเป็นรูปธรรม และเป็นปัจจัยที่จะนำไปสู่ความสำเร็จได้ ซึ่งสอดคล้องกับปัจจัยและเงื่อนไขความสำเร็จ (key success factors) ที่ระบุไว้ในแผนการศึกษาแห่งชาติฉบับปัจจุบัน ซึ่งต้องมีการสร้างการรับรู้ ความเข้าใจ และการยอมรับจากผู้มีส่วนได้ส่วนเสียและประชาสังคมในการส่งเสริม สนับสนุนการพัฒนาการศึกษาในลักษณะต่าง ๆ อย่างกว้างขวาง (สำนักงานเลขาธิการสภาการศึกษา, 2560) นอกจากนี้ การมีผู้บริหารเก่งอย่างเดียวยังเป็นเงื่อนไขที่ไม่เพียงพอ กล่าวคือ ต้องอาศัยศักยภาพความรู้ความสามารถ ความมุ่งมั่นตั้งใจ และการให้ความร่วมมือในการปฏิบัติงานของบุคลากรในหน่วยงานด้วย จึงเป็นอีกเงื่อนไขหนึ่งที่จะนำไปสู่ความสำเร็จในการขับเคลื่อนแผนการศึกษาแห่งชาติได้ ซึ่งแผนการศึกษาแห่งชาติฉบับนี้เป็นประเด็นใหม่ที่มีความท้าทาย หากในองค์กรมีบุคลากรที่พร้อมเปิดรับการเปลี่ยนแปลง สามารถปรับตัวหากมีนโยบายใหม่ ๆ เข้ามาก็จะเป็นเงื่อนไขสนับสนุนให้การปฏิบัติงานตามแผนการศึกษาแห่งชาติมีแนวโน้มที่จะประสบความสำเร็จได้มากยิ่งขึ้นนั่นเอง

2) ปัจจัยด้านลักษณะการปฏิบัติงาน ที่สำคัญที่สุดและมีผู้ให้ข้อมูลกล่าวถึงมากที่สุดคือ **การสร้างเครือข่ายความร่วมมือและการมีส่วนร่วมจากหน่วยงานที่เกี่ยวข้อง ทั้งภายในและภายนอก ทั้งภาครัฐและเอกชน** อย่างเข้มแข็งและต่อเนื่องทุกภาคส่วน ทั้งหน่วยงานที่เกี่ยวข้องในการจัดการศึกษา และหน่วยงานอื่น ๆ เช่น มูลนิธิ สมาคม ผู้นำชุมชน ภูมิปัญญาท้องถิ่น เป็นต้น ในการช่วยขับเคลื่อนการดำเนินงานการจัดการศึกษาให้เป็นไปในทิศทางและเป้าหมายที่กำหนดไว้ ทั้งนี้เนื่องจากการมีเครือข่ายที่เข้มแข็งจะเป็นแหล่งทรัพยากรอย่างหนึ่งที่หน่วยงานสามารถขอความร่วมมือช่วยเหลือกันได้ ไม่ว่าจะป็นงบประมาณ กำลังคน กำลังสติปัญญาจากทุกภาคส่วน ซึ่งจะช่วยให้หน่วยงานที่จัดการศึกษานั้นมีกำลังทรัพยากรที่เพียงพอในการดำเนินงานต่าง ๆ ได้ โดยเฉพาะหากหน่วยงานใดมีงบประมาณที่ได้รับจัดสรรไม่เพียงพอ ซึ่งสอดคล้องกับปัจจัยและเงื่อนไขความสำเร็จที่ระบุไว้ในแผนการศึกษาแห่งชาติฉบับปัจจุบันนี้เช่นกันในเรื่องของการปรับเปลี่ยนกระบวนทัศน์ของการจัดการศึกษา จากการเป็นผู้จัดการศึกษาโดยรัฐมาเป็นจัดการศึกษาโดยทุกภาคส่วนของสังคม (สำนักงานเลขาธิการสภาการศึกษา, 2560)

ปัจจัยถัดมาที่สำคัญอีกประการหนึ่งคือ **การมีระบบการนิเทศ กำกับ ติดตามและประเมินผลการดำเนินงานอย่างต่อเนื่อง** ทำให้ได้ข้อมูลสารสนเทศที่สะท้อนความสำเร็จตามตัวชี้วัดที่สำคัญของแผนปฏิบัติการประจำปีของหน่วยงานที่เกี่ยวข้อง อย่างถูกต้องและเป็นปัจจุบัน สามารถนำข้อมูลต่าง ๆ ไปใช้ในการแก้ปัญหาได้ทันเวลา และพัฒนางานได้อย่างมีประสิทธิภาพ รวมถึงการมี

ฐานข้อมูลที่ทันสมัยและบูรณาการระหว่างหน่วยงาน โดยไม่เป็นการเพิ่มภาระให้แก่บุคลากรที่เกี่ยวข้อง กล่าวคือ หากหน่วยงานมีระบบกำกับ ติดตามและประเมินผลที่ดีก็จะช่วยให้การขับเคลื่อนแผนการศึกษาแห่งชาติมีข้อมูลป้อนกลับสะท้อนผลการดำเนินการได้อย่างชัดเจน สะดวก และทันท่วงที นอกจากนี้**ต้องมีการบริหารแบบมีส่วนร่วม** โดยเปิดโอกาสให้ผู้เกี่ยวข้องได้มีส่วนร่วมในการแสดงความคิดเห็น ให้ข้อมูลสะท้อนผลการดำเนินงาน แลกเปลี่ยนวิธีการแก้ไขปัญหา ตั้งแต่กระบวนการจัดทำแผนปฏิบัติการของหน่วยงานหรือการกำหนดโครงการและกิจกรรมต่าง ๆ ตลอดจนกระบวนการกำกับติดตามที่ทำให้เกิดการมีส่วนร่วมและรับรู้การดำเนินการ รวมถึงผลลัพธ์ร่วมกันของผู้เกี่ยวข้อง เพื่อให้สถานศึกษาได้มองเห็นแนวทางการปฏิบัติที่ดีจากหน่วยงานอื่น เล็งเห็นเป้าหมายของการพัฒนาไปในทิศทางเดียวกันเพื่อกระตุ้นการดำเนินงานให้มีประสิทธิภาพ รวมถึงการกำหนดนโยบายหรือแนวทางการดำเนินงานที่บูรณาการและสอดคล้องกับแผน นโยบายและจุดเน้นของหน่วยงานต้นสังกัดและหน่วยงานที่เกี่ยวข้องที่สอดคล้องกับลักษณะและบริบทของพื้นที่ ก็จะทำให้การปฏิบัติงานของหน่วยงานเป็นไปตามแผนที่เรากำหนดไว้อย่างมีประสิทธิภาพ

สำหรับ**ปัจจัยที่เป็นอุปสรรค**ของการจัดการศึกษาตามแผนการศึกษาแห่งชาติ ที่มีผู้ให้ข้อมูลกล่าวถึงกันมากที่สุดเกือบทุกหน่วยงานคือ **การได้รับจัดสรรงบประมาณและทรัพยากรสนับสนุนไม่เพียงพอ ลำช้า และไม่ตอบสนองต่อความต้องการของพื้นที่และขนาดสถานศึกษา** รวมไปถึงความไม่ต่อเนื่องของการจัดสรรงบประมาณอาจทำให้การดำเนินโครงการหยุดชะงักและไม่เกิดความยั่งยืน อาจมีผลทำให้สถานศึกษาไม่สามารถจัดโครงการหรือกิจกรรมได้ตามที่กำหนดไว้ในแผนปฏิบัติการประจำปี ทำให้ผู้เรียนขาดโอกาสในการพัฒนาและจะส่งผลกระทบต่อพัฒนาการด้านอื่น ๆ ที่เกี่ยวข้องด้วย ซึ่งก็จะกระทบต่อคุณภาพผู้เรียน ที่เป็นตัวชี้วัดความสำเร็จของการดำเนินงานจัดการศึกษาตามที่กำหนดไว้ในแผนการศึกษาแห่งชาติ ปัจจัยประการถัดมาคือ **การมีบุคลากรที่ไม่เพียงพอต่อการปฏิบัติงานต่าง ๆ** ไม่ว่าจะเป็นบุคลากรในฝ่ายต่าง ๆ ของหน่วยงาน หรือครูผู้สอน หากมีไม่เพียงพอก็จะกระทบต่อคุณภาพของผู้เรียนได้เช่นกัน นอกจากนี้**ความไม่เพียงพอของวัสดุอุปกรณ์เทคโนโลยีที่ทันสมัย** สำหรับใช้ในการจัดการเรียนการสอน สื่อการเรียนรู้ วัสดุความพร้อมด้านครุภัณฑ์ คอมพิวเตอร์ สัญญาณอินเทอร์เน็ต หนังสือแบบเรียน รวมถึงอาคารสถานที่ที่ไม่เหมาะสม ซึ่งปัจจัยเรื่องงบประมาณและทรัพยากรที่ใช้ในการจัดการศึกษาต่าง ๆ เหล่านี้ นับเป็นปัจจัยเงื่อนไขที่สำคัญอีกประการหนึ่งของความสำเร็จที่สำนักงานเลขาธิการสภาการศึกษา (2560) ได้ระบุไว้ในแผนการศึกษาแห่งชาติ พ.ศ. 2560-2579 ความเป็นจริงว่า การปฏิรูประบบทรัพยากรและการเงินเพื่อการศึกษา เพื่อให้รัฐสามารถใช้เครื่องมือทางการเงินในการกำกับการดำเนินงานของสถานศึกษาให้เป็นไปตามแผนการศึกษาแห่งชาติและนโยบายรัฐบาล ซึ่งขณะนี้หน่วยงานทางการศึกษาส่วนใหญ่มีปัญหาในเรื่องนี้ ดังนั้น หน่วยงานที่มีหน้าที่ในการจัดสรรงบประมาณ จึงควรมีการทบทวนและมีการปฏิรูประบบทรัพยากรและการเงินเพื่อการศึกษาอย่างจริงจัง เพื่อให้การขับเคลื่อนแผนการศึกษาแห่งชาติประสบความสำเร็จได้ตามเป้าหมาย

นอกจากนี้บุคลากรในระดับปฏิบัติการของหน่วยงานต่าง ๆ **ขาดความรู้ความเข้าใจในการขับเคลื่อนแผนการศึกษาแห่งชาติ** จึงทำให้ไม่เห็นทิศทางและความชัดเจนในการนำนโยบายเรื่องนี้ไปสู่การปฏิบัติของผู้ปฏิบัติงาน รวมไปถึงการ**ไม่เห็นความสำคัญของการดำเนินงานตามแผนการศึกษาแห่งชาติ** ซึ่งเป็นประเด็นที่มีความสำคัญเช่นกันที่จะทำให้การดำเนินการจัดการศึกษาตามแผนการศึกษาแห่งชาติไม่สามารถขับเคลื่อนได้สำเร็จ หากบุคลากรขาดความรู้ความเข้าใจหรือไม่เห็นความสำคัญของการดำเนินการตามแผนที่กำหนด

3.2 การอภิปรายผลปัจจัยความสำเร็จ และปัจจัยที่เป็นอุปสรรคของการจัดการศึกษาตามแผนการศึกษาแห่งชาติ พ.ศ. 2560-2579 ในระยะ 5 ปีแรกของแผน (พ.ศ. 2560-2564) ของหน่วยงานที่เกี่ยวข้องในการจัดการศึกษาประเภทอาชีวศึกษา

ปัจจัยที่เป็นเงื่อนไขความสำเร็จในการขับเคลื่อนแผนการศึกษาแห่งชาติสู่การปฏิบัติ มีปัจจัยสำคัญที่มีการกล่าวถึงทุกแห่งทุกระดับ คือ

1) คุณภาพของบุคลากร ทั้งผู้บริหาร ครู อาจารย์ เจ้าหน้าที่ที่ต้องปฏิบัติหน้าที่อย่างเป็นระบบและสอดคล้องกับภารกิจในการพัฒนาคนในสายวิชาชีพ โดยเฉพาะผู้บริหารทุกระดับที่ต้องมีความมุ่งมั่นตั้งใจในการทำหน้าที่อย่างมีวิสัยทัศน์ มีความขยัน อดทน โปรงใส ตรวจสอบได้ มีภาวะผู้นำด้านดิจิทัล เนื่องจากเทคโนโลยีที่เปลี่ยนแปลงไป ประกอบกับความต้องการแรงงานที่มีคุณภาพในสาขาต่าง ๆ เพิ่มมากขึ้น ทำให้ครูอาจารย์ เจ้าหน้าที่ ต้องมีความร่วมมือกันอย่างเข้มแข็งเพื่อการปฏิบัติหน้าที่อย่างมีประสิทธิภาพและประสิทธิผล นอกจากนี้บุคลากรอาชีวศึกษาจะเน้นความเป็นผู้ให้ การเป็นคนมีจิตอาสา มีความรักความสามัคคีในหมู่คณะ เพราะโดยธรรมชาติของการทำงานสายวิชาชีพต้องทำงานร่วมกัน ช่วยเหลือกันอยู่แล้ว โครงการที่สถานศึกษาอาชีวศึกษาเกือบทุกแห่งจัดเป็นโครงการที่พัฒนาผู้เรียนให้เป็นนักปฏิบัติที่มีจิตอาสาอย่างต่อเนื่องมาจนถึงปัจจุบัน ได้แก่ โครงการอาชีวะร่วมด้วยช่วยประชาชน ที่ช่วยเหลือประชาชนในด้านการซ่อมแซมเครื่องจักร เครื่องมือที่ใช้ในครัวเรือน เครื่องมือทางการเกษตร และการช่วยเหลือดูแลยานพาหนะในการเดินทางในเทศกาลต่าง ๆ มีการพัฒนาครูให้ได้รับการฝึกอบรมในสถานประกอบการจริง ทำให้มีความพร้อมในการที่จะนำความรู้และประสบการณ์ที่เป็นประโยชน์มาถ่ายทอดให้กับผู้เรียนต่อไป

2) การสร้างเครือข่ายความร่วมมือ หรือการมีส่วนร่วมจากหน่วยงานต่าง ๆ ทั้งภายในและภายนอก ทั้งภาครัฐและเอกชน ปัจจัยข้อนี้เป็นหัวใจสำคัญของการจัดการศึกษาด้านอาชีวศึกษา เพราะจะต้องพัฒนาคนให้มีความรู้ ทักษะด้านอาชีพ และมีคุณลักษณะที่ดีในการปฏิบัติหน้าที่ในสถานประกอบการ ในส่วนของภายในองค์กรต้องเริ่มตั้งแต่ส่วนกลางส่งต่อมายังส่วนภูมิภาคและลงสู่สถานศึกษาที่จะต้องทำหน้าที่ปฏิบัติให้ได้ผู้สำเร็จการศึกษาที่สถานประกอบการและสังคมต้องการ บุคลากรในแผนกและสาขาวิชาการต่าง ๆ จึงต้องทำงานร่วมกัน ช่วยเหลือกันภายในแผนกและสาขาวิชาของตนเอง ระหว่างแผนกและสาขาวิชา บางครั้งอาจรวมถึงความช่วยเหลือระหว่างสถาบันทั้งภาครัฐและเอกชน กรณีของหน่วยงานภายนอกโดยเฉพาะสถานประกอบการและหน่วยงาน

ต่าง ๆ ที่ใช้ความรู้ด้านวิชาชีพมาปฏิบัติหน้าที่ในสถานการณ์จริง เพื่อให้ผู้เรียนได้มีโอกาสฝึกประสบการณ์จริง จึงมีการทำความร่วมมือส่งผู้เรียนทุกระดับ อาจารย์ผู้สอน มาฝึกประสบการณ์ในสถานประกอบการเพื่อจะได้ใช้ความรู้ที่เรียนมา หรือในการสอนมาใช้ในการปฏิบัติในสถานประกอบการ ทั้งยังได้เรียนรู้วิทยาการใหม่ ๆ ที่ยังไม่มีในสถานศึกษา และที่สำคัญอีกประการหนึ่ง เป็นการแก้ปัญหาการขาดแคลนวัสดุฝึกที่จะให้ผู้เรียนได้ฝึกปฏิบัติในสถานศึกษา ทำให้ได้มีโอกาสฝึกงานในสถานการณ์จริงด้วย ทำให้สามารถออกไปปฏิบัติงานในสถานประกอบการเมื่อสำเร็จการศึกษาไปแล้วโดยอาจไม่ต้องไปทดลองปฏิบัติงานอีก ประหยัดเวลา และสามารถปฏิบัติงานได้ทันที

3) การมีระบบการประกันคุณภาพภายในและการประเมินคุณภาพภายนอกที่เป็นระบบและมีคุณภาพเป็นตัวกำกับการจัดการศึกษาที่ชัดเจน ซึ่งเชื่อมโยงไปถึงระบบฐานข้อมูลเพื่อการพัฒนาและกำกับติดตามประเมินผล ปัจจุบันถือว่าเป็นปัจจัยสำคัญอีกประการหนึ่ง เพราะการเก็บรวบรวมข้อมูลที่เกี่ยวข้องกับการพัฒนาและการกำกับติดตามอย่างครบถ้วน สมบูรณ์และเป็นปัจจุบัน จะมีความสำคัญโดยจะต้องสอดคล้องกันตั้งแต่ส่วนกลาง ส่วนภูมิภาค และระดับสถานศึกษา โดยเฉพาะระดับสถานศึกษาที่ต้องมีการจัดระบบฐานข้อมูลที่เกี่ยวข้องให้ได้ตามมาตรฐาน มีข้อมูลทุกอย่างครบถ้วนทั้งบุคลากร ผู้เรียน สถานประกอบการ และหน่วยงานที่เกี่ยวข้อง การที่สถานศึกษามีข้อมูลที่อยู่ในฐานข้อมูลที่จัดเก็บไว้ถูกต้อง ครบถ้วน สมบูรณ์มากเท่าไรก็จะนำไปสู่การใช้ประโยชน์ในระบบการประกันคุณภาพภายในและการประเมินคุณภาพภายนอก รวมถึงการค้นคว้า วิจัย เพื่อการสร้างนวัตกรรมทางการบริหาร นวัตกรรมด้านการจัดการเรียนการสอน การพัฒนาบุคลากร การพัฒนาผู้เรียน ทำให้เกิดการปฏิบัติงานร่วมกับสถานประกอบการ และชุมชนได้อย่างมีประสิทธิภาพมากขึ้นเท่านั้น ซึ่งในปัจจุบันสถานศึกษาอาชีวศึกษาจำนวนหนึ่งอยู่ในระหว่างการพัฒนาระบบฐานข้อมูลที่มีอยู่ให้มีความเชื่อมโยงกับหน่วยงานในสังกัดและหน่วยงานภายนอกที่มีการใช้ข้อมูลหรือทำงานร่วมกัน ซึ่งจะทำให้เกิดประโยชน์อย่างมากกับทุกฝ่ายโดยเฉพาะผู้เรียน

สำหรับปัจจัยที่เป็นอุปสรรคของการจัดการศึกษาตามแผนการศึกษาแห่งชาติของหน่วยงานที่จัดการศึกษาประเภทอาชีวศึกษานั้นมีปัจจัยที่สำคัญที่จะนำไปสู่การอภิปราย ดังนี้

1) ระบบการจัดสรรงบประมาณที่ไม่เพียงพอและล่าช้า ระบบการจัดสรรงบประมาณตั้งแต่ในอดีตจนถึงปัจจุบันตามปีงบประมาณที่ต้องผ่านกระบวนการอนุมัติงบประมาณจากสภาผู้แทนราษฎรมาถึงกระทรวงศึกษาธิการ ส่งต่อมายังสำนักงานคณะกรรมการการอาชีวศึกษาแล้วกระจายไปยังสถาบันการอาชีวศึกษา และสถานศึกษาอาชีวศึกษาทั่วประเทศ ระยะเวลาดำเนินงานตามขั้นตอนการจัดสรรงบประมาณจะมีความล่าช้าไม่สอดคล้องกับการจัดกิจกรรม/โครงการของสถานศึกษาตามแผนปฏิบัติการประจำปี ทำให้ต้องเลื่อนการปฏิบัติตามแผนหรืออาจต้องยกเลิกกิจกรรม/โครงการนั้นไปโดยปริยาย ในขณะที่พิจารณาจำนวนงบประมาณที่ได้รับก็ไม่เพียงพอต่อการจัดกิจกรรม/โครงการในการพัฒนาบุคลากรและผู้เรียน งบประมาณส่วนใหญ่จะเป็นงบประมาณ

ที่จ่ายเป็นค่าตอบแทนหรือค่าจ้างบุคลากรในสถานศึกษาและค่าสาธารณูปโภค คือ เชื้อเพลิง ประปา โทรศัพท์ ซึ่งเป็นค่าใช้จ่ายคงที่ที่สถานศึกษาต้องจ่ายอยู่แล้ว จึงทำให้เหลืองบประมาณในการพัฒนาสถานศึกษาไม่เพียงพอ สถานศึกษาเองก็ต้องหาทางแก้ปัญหาโดยความร่วมมือกับสถานประกอบการ ในการส่งผู้เรียนไปฝึกงาน การขอความอนุเคราะห์จากศิษย์เก่าและผู้มีอุปการคุณในการขอสนับสนุนปัจจัยต่าง ๆ เพื่อแก้ปัญหาเฉพาะหน้า ซึ่งก็สามารถแก้ปัญหาได้บางส่วน บางช่วงเวลาเท่านั้น จึงอาจมีผลกระทบที่สำคัญต่อการขับเคลื่อนแผนการศึกษาแห่งชาติไปสู่การปฏิบัติให้สำเร็จได้

2) การบริหารทรัพยากรบุคคล เนื่องจากปัจจุบันบุคลากรที่ปฏิบัติหน้าที่อยู่เดิมที่เป็นข้าราชการเริ่มทยอยเกษียณอายุราชการไปเพิ่มมากขึ้น ทำให้เกิดการขาดแคลนบุคลากรสายผู้สอน ส่งผลให้สถานศึกษาต้องจ้างบุคคลภายนอกมาทำหน้าที่ผู้สอน ในขณะที่การได้รับงบประมาณที่ไม่เพียงพอ และการถูกภาครัฐตัดตำแหน่งที่เกษียณราชการไปแล้วโดยไม่จัดสรรตำแหน่งเพิ่มมาให้สถานศึกษาจำนวนหนึ่งจึงแก้ปัญหาโดยการจ้างสวัสดิการของผู้เรียนไปจ้างครูผู้สอนมาทำหน้าที่สอนแทนหรืออาจไปขอความอนุเคราะห์สถานศึกษาอาชีวศึกษาที่อยู่ใกล้เคียงกันมาช่วยสอน หรือขอให้ผู้ที่เกษียณราชการแล้วยังช่วยสอนให้ต่อไปโดยมีค่าตอบแทนไม่มาก ขณะที่ครุภัณฑ์ที่ใช้ในการฝึกปฏิบัติของผู้เรียนก็ล้าสมัยแล้ว บางเครื่องเปิดใช้การไม่ได้ ทำให้ไม่สามารถฝึกปฏิบัติให้กับผู้เรียนได้ ส่งผลต่อคุณภาพของผู้เรียนในที่สุด

3.3 การอภิปรายผลปัจจัยความสำเร็จ และปัจจัยที่เป็นอุปสรรคของการจัดการศึกษาตามแผนการศึกษาแห่งชาติ พ.ศ. 2560-2579 ในระยะ 5 ปีแรกของแผน (พ.ศ. 2560-2564) ของหน่วยงานที่เกี่ยวข้องในการจัดการศึกษาระดับอุดมศึกษา

ผลการวิเคราะห์ข้อมูลพบว่า มีปัจจัยความสำเร็จและปัจจัยที่เป็นอุปสรรคในการดำเนินงานจัดการศึกษาที่เด่นชัด ซึ่งในส่วนของปัจจัยความสำเร็จมีประเด็นอภิปราย ดังนี้

1) วิสัยทัศน์ของผู้บริหาร ถือว่าเป็นคุณภาพของผู้บริหารประการหนึ่ง เนื่องจากการเปลี่ยนแปลงของรูปแบบการเรียนรู้ที่แตกต่างจากในอดีตอันเป็นผลมาจากพัฒนาการทางด้านวิทยาศาสตร์และเทคโนโลยี โดยเฉพาะเทคโนโลยีดิจิทัลที่ส่งผลต่อการเรียนรู้ของคนในยุคปัจจุบันอย่างมาก ขณะที่มีการแข่งขันในการพัฒนาคนในระดับอุดมศึกษาก็มีมากทั้งภาครัฐและเอกชน จำนวนผู้ต้องการเข้าศึกษาต่อในระดับอุดมศึกษามีน้อยกว่าความสามารถในการรับนักศึกษาเข้าเรียนในระดับอุดมศึกษาทั้งภาครัฐและเอกชน ทั้งระบบปิดและระบบเปิด ความต้องการคนในตลาดแรงงานก็มีการเปลี่ยนแปลงไป ทำให้ต้องอาศัยการมีวิสัยทัศน์ของผู้บริหารสถาบันอุดมศึกษาที่สามารถคาดคะเนสถานการณ์ที่เกี่ยวข้องกับการพัฒนาคนในระดับอุดมศึกษาได้ถูกต้อง เพื่อนำไปสู่การวางแผนและปฏิบัติให้ได้ตามความต้องการของสังคมทั้งในประเทศและต่างประเทศ เพื่อเพิ่มโอกาสในการปฏิบัติงาน รวมทั้งการประกอบอาชีพทั้งในและต่างประเทศได้อย่างมั่นคง นอกจากนี้ความรู้ความสามารถของบุคลากร และอาจารย์ที่มีความรู้ความเชี่ยวชาญก็นับเป็นปัจจัยที่มีส่วน

สำคัญอย่างยิ่งที่จะทำให้การจัดการศึกษาของสถาบันอุดมศึกษาบรรลุเป้าหมายและตัวชี้วัดที่กำหนดตามแผนการศึกษาแห่งชาติได้เป็นอย่างดี

2) การสร้างเครือข่ายความสัมพันธ์อันดีกับองค์กรภายนอกทั้งภาครัฐและเอกชน ปัจจัยข้อนี้ถือว่าเป็นปัจจัยสำคัญอีกประการหนึ่ง เพราะในการผลิตผู้สำเร็จการศึกษาระดับอุดมศึกษาไปปฏิบัติงานในสถานประกอบการหรือหน่วยงานที่ใช้ประโยชน์จากบุคลากรในสาขาต่าง ๆ ที่สำเร็จการศึกษาไปให้เกิดประโยชน์สูงสุด ดังนั้น จึงเป็นความจำเป็นที่สถาบันอุดมศึกษาจะต้องมีการสร้างเครือข่ายความร่วมมือเพื่อนำไปสู่การพัฒนาผู้เข้ามาศึกษาในสถาบันอุดมศึกษานั้น ให้มีความรู้ ทักษะ และคุณลักษณะที่พึงประสงค์ตามความต้องการของสถานประกอบการหรือหน่วยงานต่าง ๆ ทำให้ผู้ที่สำเร็จการศึกษาไปแล้วมีโอกาสได้ทำงานรวดเร็ว ได้ค่าตอบแทนที่เหมาะสม และไม่ต้องเสียเวลาในการทดลองงานอีก อีกทั้งยังมีโอกาสแลกเปลี่ยนเรียนรู้วิทยาการใหม่ ๆ ที่มีในสถานประกอบการกับคณาจารย์และผู้เรียนได้ทั่วถึงและกว้างขวางมากขึ้น นอกจากนี้ยังอาจมีการค้นคว้า และพัฒนาข้อค้นพบใหม่ ๆ จากการทำวิจัยร่วมกันกับอาจารย์ที่เป็นคนรุ่นใหม่ มีความท้าทายในการปฏิบัติหน้าที่ของผู้สอนและผู้วิจัย เพื่อนำข้อค้นพบนั้นมาพัฒนาชุมชนและสังคมต่อไป

3) การกำกับติดตามและประเมินอย่างเป็นระบบ ปัจจัยในข้อนี้เป็นปัจจัยสำคัญที่นำไปสู่การได้ข้อค้นพบจากการปฏิบัติหน้าที่ตามกิจกรรมหรือโครงการของสถาบันอุดมศึกษาว่า สิ่งที่ได้ระบุไว้ในแผนปฏิบัติการประจำปีของสถาบันนั้นทำได้หรือไม่ เป็นไปตามกำหนดเวลาหรือไม่ การใช้งบประมาณและการมอบหมายงานให้แก่ผู้รับผิดชอบสอดคล้องกับความสามารถของเขาหรือไม่ ผลการดำเนินกิจกรรม/โครงการเป็นอย่างไร บรรลุตามวัตถุประสงค์/เป้าหมายระดับใด คำตอบจากคำถามดังกล่าวจึงเป็นเรื่องสำคัญที่สถาบันอุดมศึกษาจะต้องมีการกำกับติดตามและประเมินอย่างเป็นระบบและต่อเนื่อง เพื่อนำข้อค้นพบดังกล่าวมาทำการปรับปรุงแก้ไข พัฒนากิจกรรมหรือโครงการที่ปฏิบัติในครั้งต่อไปให้เกิดประโยชน์สูงสุดตามวัตถุประสงค์และเป้าหมายที่กำหนดไว้

ในส่วนของปัจจัยที่เป็นอุปสรรคของการจัดการศึกษาตามแผนการศึกษาแห่งชาติของสถาบันอุดมศึกษานั้น มีประเด็นการอภิปรายดังนี้

1) ระบบฐานข้อมูลที่ยังไม่ครบถ้วนสมบูรณ์และเป็นปัจจุบัน การที่สถาบันอุดมศึกษาขาดระบบฐานข้อมูลที่เป็นมาตรฐาน เพื่อการรวบรวมข้อมูลทุกด้านที่เกี่ยวข้องกับการบริหารจัดการสถาบันอุดมศึกษา ทำให้สถาบันอุดมศึกษาไม่อาจดำเนินการในการพัฒนาและแก้ปัญหาต่าง ๆ ได้ตรงประเด็นและทันต่อเหตุการณ์ ระบบฐานข้อมูลที่มีข้อมูลไม่ครบถ้วนไม่สมบูรณ์ และไม่ปัจจุบัน จะส่งผลเสียต่อการบริหาร การจัดกิจกรรมพัฒนาผู้เรียน การพัฒนาอาจารย์ การประสานงานกับหน่วยงานภายนอก การดูแลและพัฒนาบุคลากร การศึกษาวิจัย รวมทั้งการใช้ประโยชน์ของข้อมูลเพื่อการบริหารงบประมาณ เพื่อการประสานงานกับหน่วยงานภายนอก อาจจะไม่เกิดขึ้น ทำให้เกิดภาวะการล่าช้าหลังกว่าสถาบันอุดมศึกษาอื่น ๆ โอกาสในการสร้างนวัตกรรมด้านต่าง ๆ ก็จะมีน้อยลง ทั้งนี้ การที่จะมีระบบฐานข้อมูลที่ได้มาตรฐาน ข้อมูลถูกต้องครบถ้วน

สมบูรณ์และเป็นปัจจุบันได้นั้นจะต้องมีบุคลากรด้านเทคโนโลยีสารสนเทศที่มีคุณภาพ มีเครื่องมือในการสื่อสารและเก็บรวบรวมข้อมูล เพราะสิ่งเหล่านี้ก็จะไปเชื่อมโยงกับระบบงบประมาณ ถ้าสถาบันอุดมศึกษาขาดแคลนงบประมาณก็ไม่สามารถทำได้ ในที่สุดก็จะส่งผลเสียต่อผู้เรียนนั่นเอง

2) งบประมาณไม่เพียงพอ ปัจจัยที่เป็นอุปสรรคในข้อนี้เป็นอุปสรรคกับสถาบันอุดมศึกษาส่วนใหญ่มาอย่างต่อเนื่องตั้งแต่อดีตจนถึงปัจจุบัน เนื่องจากงบประมาณที่รัฐจัดสรรให้ยังไม่เพียงพอต่อการบริหารจัดการของสถาบันอุดมศึกษา งบประมาณเพื่อการพัฒนาคุณภาพการศึกษาไม่เพียงพอต่อการจัดกิจกรรมหรือโครงการที่แต่ละคณะในสถาบันอุดมศึกษาจัดทำแผนไว้ การจัดซื้อวัสดุอุปกรณ์ต่าง ๆ ก็ไม่สามารถจัดการได้ งบประมาณส่วนใหญ่จะเป็นงบประมาณเพื่อการให้ค่าตอบแทนบุคลากรและค่าสาธารณูปโภคที่ใช้ตลอดทั้งปี ปัญหาที่ตามมาก็จะกระทบกับการจัดกิจกรรมพัฒนาผู้เรียน การทำวิจัยเพื่อพัฒนาการเรียนการสอน การพัฒนาชุมชนที่สถาบันอุดมศึกษาไม่อาจทำได้ การแก้ปัญหาอย่างหนึ่งที่พอจะปฏิบัติได้ คือ การขอทุนสนับสนุนจากหน่วยงานภายนอก หรือการสร้างเครือข่ายความร่วมมือจากหน่วยงานภายนอก เพื่อขอรับการสนับสนุนช่วยเหลือในด้านต่าง ๆ ตามความเหมาะสมต่อไป

3) การขาดแคลนบุคลากรที่ทำหน้าที่สอนในสาขาต่าง ๆ ของสถาบันอุดมศึกษา เนื่องจากในปัจจุบันสถาบันอุดมศึกษามีบุคลากรจำนวนมากที่เกษียณอายุราชการแล้วออกไปทำหน้าที่ในสถาบันอุดมศึกษาเอกชน หรือผู้สำเร็จการศึกษารุ่นใหม่ที่จะเข้ามาเป็นอาจารย์ผู้สอนก็เข้าไปทำหน้าที่สอนในสถาบันอุดมศึกษาเอกชนที่ให้ผลประโยชน์ตอบแทนสูงกว่า ทำให้เกิดการขาดแคลนบุคลากรสายผู้สอนในสาขาต่าง ๆ ตำแหน่งพนักงานรุ่นใหม่ของสถาบันอุดมศึกษาที่ไม่ได้เป็นข้าราชการมีสวัสดิการน้อย จึงไม่สามารถจูงใจให้คนเก่งเข้ามาทำหน้าที่เป็นอาจารย์ในสถาบันอุดมศึกษา ส่งผลต่อการขาดแคลนบุคลากรผู้สอนในสาขาต่าง ๆ

4) การจัดทำระบบประกันคุณภาพภายในสถาบันอุดมศึกษาที่ไม่ถูกต้อง เนื่องจากยังมีสถาบันอุดมศึกษาที่มุ่งเน้นการจัด สร้างและเก็บเอกสารหลักฐานที่นำมาแสดงเมื่อมีการประเมินคุณภาพทั้งภายในและภายนอก และนำเสนอว่าสถาบันได้ดำเนินการจัดทำประกันคุณภาพภายในสถาบันอุดมศึกษาได้ครบถ้วนตามมาตรฐานตัวบ่งชี้ที่กำหนดไว้แล้ว แต่สภาพความเป็นจริงไม่ได้ดำเนินการตามระบบประกันคุณภาพการศึกษาที่ถูกต้อง ทำให้ผลที่เกิดขึ้นเป็นแค่เพียงเอกสารเท่านั้น คุณภาพการศึกษามีได้เกิดกับผู้เรียนและอาจารย์ รวมทั้งสังคม/ชุมชนที่เกี่ยวข้อง ทำให้เสียเวลา เสียทรัพยากรไปอย่างไม่คุ้มค่านั่นเอง

ปัจจัยต่าง ๆ ดังที่กล่าวรายละเอียดมาข้างต้นนั้น ล้วนแล้วแต่มีผลกระทบทั้งทางบวกและทางลบต่อการดำเนินงานการจัดการศึกษาของสถานศึกษา ที่นำไปสู่การประสบผลสำเร็จของการจัดการศึกษาตามที่แผนการศึกษาแห่งชาติกำหนดไว้ ซึ่งหน่วยงานในระดับนโยบายที่เกี่ยวข้องในการจัดการศึกษาควรได้พิจารณาทบทวนเพื่อหาแนวทางในการส่งเสริมให้เกิดปัจจัยเงื่อนไขที่นำไปสู่ความสำเร็จ และหาแนวทางป้องกันหรือจัดการกับปัจจัยที่เป็นอุปสรรคให้เกิดขึ้น

น้อยลงหรือหมดไปได้ ในที่สุดก็จะมีผลทำให้การขับเคลื่อนการดำเนินงานการจัดการศึกษาตามแผนการศึกษาแห่งชาติบรรลุวัตถุประสงค์ เป้าหมายและตัวชี้วัดที่กำหนดไว้ได้ในระยะต่อไป

ข้อเสนอแนะจากผลการติดตามและประเมินผล

ข้อเสนอแนะเชิงนโยบาย

1. สำนักงานเลขาธิการสภาการศึกษาควรปรับเปลี่ยนหรือเพิ่มบทบาทการทำงานในเชิงรุก เช่น การทำหน้าที่เป็นตัวกลางประสาน การกำกับติดตาม การให้ผลป้อนกลับ หรือ การให้ข้อเสนอแนะทั้งเชิงนโยบายและเชิงปฏิบัติการแก่หน่วยงานที่เกี่ยวข้องในการดำเนินการจัดการศึกษาตามแผนการศึกษาแห่งชาติ นอกจากนี้เพื่อให้การดำเนินการดังกล่าวมีความต่อเนื่องและมีผลกระทบเพียงพอ สำนักงานเลขาธิการสภาการศึกษาอาจมีการมอบหมายหรือกำหนดให้มีหน่วยงานที่รับผิดชอบในการดำเนินการข้างต้นเป็นการเฉพาะ และอาจเสนอให้รัฐบาลกำหนดให้การขับเคลื่อนแผนการศึกษาแห่งชาติเป็นวาระแห่งชาติ ทั้งนี้เพื่อกระตุ้นให้หน่วยงานที่เกี่ยวข้องกับการจัดการศึกษาเร่งปฏิบัติให้เกิดผลตามเป้าหมายที่คาดหวังตามแผนการศึกษาแห่งชาติ

2. สำนักงานเลขาธิการสภาการศึกษาควรเสนอผลการวิจัยและข้อมูลที่เกี่ยวข้องต่อกระทรวงศึกษาธิการและรัฐบาล เพื่อให้มีจัดสรรงบประมาณประจำปีสนับสนุนให้กับสถานศึกษาในทุกกระดับได้นำไปใช้ในการดำเนินโครงการ/กิจกรรมที่เกี่ยวข้องในการขับเคลื่อนแผนการศึกษาแห่งชาติ ตามบริบทของแต่ละสถานศึกษาอย่างเพียงพอ ทั้งถึง และทันตามกำหนดเวลาเริ่มต้นของปีงบประมาณ โดยคำนึงถึงควมมีประสิทธิภาพทั้งในมิติของการบริหารงบประมาณและการใช้งบประมาณ รวมถึงการกระจายอำนาจของการบริหารงบประมาณด้วย

3. สำนักงานเลขาธิการสภาการศึกษาควรนำเสนอประเด็นการสร้างเครือข่ายความร่วมมือต่อหน่วยงานในระดับนโยบายที่เกี่ยวข้องในการจัดการศึกษาทั้งภายในและภายนอกกระทรวงศึกษาธิการให้ใช้เป็นกลไกหรือกลยุทธ์สำคัญในการขับเคลื่อนการดำเนินงานตามแผนการศึกษาแห่งชาติไปสู่การปฏิบัติทั้งในระดับส่วนกลาง ส่วนภูมิภาค และสถานศึกษา เพื่อสร้างการมีส่วนร่วมจากทุกภาคส่วนของสังคมทั้งภายในและภายนอกหน่วยงาน ทั้งภาครัฐและเอกชน อย่างเข้มแข็งและต่อเนื่องในการขับเคลื่อนการดำเนินงานการจัดการศึกษาให้เป็นไปในทิศทางและเป้าหมายที่กำหนดไว้อย่างมีประสิทธิภาพ และเกิดการพัฒนาคูณภาพการศึกษาอย่างยั่งยืน โดยอาจศึกษาวิจัยเพื่อพัฒนารูปแบบการสร้างเครือข่ายความร่วมมือที่มีประสิทธิภาพและเผยแพร่ต่อหน่วยงานที่เกี่ยวข้องสำหรับการนำไปประยุกต์ใช้ต่อไป

4. การปรับตัวชี้วัดเป้าหมายจากตัวชี้วัดแบบ KPIs เป็นตัวชี้วัดแบบ OKRs เป็นการดำเนินงานที่สามารถสร้างผลกระทบอย่างมีนัยสำคัญต่อความสำเร็จของการดำเนินงานตามแผนการศึกษาแห่งชาติได้ สำนักงานเลขาธิการสภาการศึกษาควรมีการพิจารณาและดำเนินการดังกล่าวเพื่อใช้ในการดำเนินงานตามแผนการศึกษาแห่งชาติในระยะต่อไป

5. จากสถานการณ์ที่ปัจจุบันกระทรวงศึกษาธิการและที่ ทปอ. ประกาศยกเลิกการนำผลคะแนน O-NET เป็นส่วนหนึ่งในการตัดสินผลการเรียนรู้ของนักเรียน ทำให้จำนวนผู้สอบ O-NET มีแนวโน้มลดลงอย่างมีนัยสำคัญ ส่งผลให้มีประเด็นเกี่ยวกับความน่าเชื่อถือของคะแนนตัวชี้วัดตามเป้าหมายของแผนการศึกษาแห่งชาติในด้านคุณภาพการศึกษาจำนวน 3 ตัวชี้วัด ประเด็นดังกล่าวมีความสำคัญเพราะสารสนเทศที่คำนวณจากข้อมูลที่ขาดความเป็นตัวแทนจะมีความบิดเบือน การใช้สารสนเทศดังกล่าวประกอบการตัดสินใจอาจทำให้การตัดสินใจมีความคลาดเคลื่อนและก่อให้เกิดความเสียหายได้ สภาพดังกล่าว สำนักงานเลขาธิการสภาการศึกษาจึงควรมีการศึกษาและทบทวนในประเด็นการใช้คะแนน O-NET ดังกล่าวเป็นข้อมูลสนับสนุนการคำนวณตัวชี้วัดตามเป้าหมายของแผนการศึกษาแห่งชาติ เพื่อให้เกิดความชัดเจนและเกิดความมั่นใจในการใช้สารสนเทศดังกล่าวสำหรับการกำหนดนโยบายหรือวางแผนการปฏิบัติงานของหน่วยงานที่เกี่ยวข้อง

ข้อเสนอแนะในการนำผลการวิจัยไปใช้

1. สำนักงานเลขาธิการสภาการศึกษาควรวิเคราะห์รายละเอียดของผลการวิจัยซึ่งเป็นข้อเสนอแนะที่จัดทำขึ้นในการวิจัยครั้งนี้ เพื่อดำเนินการประสานกับหน่วยงานระดับนโยบายที่เกี่ยวข้องกับการจัดการศึกษาทั้งหน่วยงานส่วนกลาง ส่วนภูมิภาค และสถานศึกษา เกี่ยวกับแนวทางดำเนินการในรายละเอียดต่าง ๆ ที่เกี่ยวข้องเพื่อช่วยให้การขับเคลื่อนแผนการศึกษาแห่งชาติ พ.ศ. 2560-2579 ไปสู่การปฏิบัติมีความชัดเจนเป็นรูปธรรมมากขึ้น และประสบผลสำเร็จในระยะเวลายันรวดเร็ว

2. จากผลการติดตามสภาพการดำเนินงานตามแผนการศึกษาแห่งชาติของหน่วยงานที่เกี่ยวข้องในระดับต่าง ๆ ที่พบว่า บุคลากรทุกกลุ่มทุกระดับโดยภาพรวมมีความรู้ความเข้าใจเกี่ยวกับแผนการศึกษาแห่งชาติ และรับทราบทั้งในส่วนของวิสัยทัศน์ เป้าหมาย และการดำเนินการในยุทธศาสตร์ต่าง ๆ ในระดับที่ยังไม่ทั่วถึงมากนัก บุคลากรที่มีความรู้ความเข้าใจเป็นอย่างดีจะเป็นระดับผู้บริหารของหน่วยงานเป็นหลัก และมีกลุ่มบุคลากรที่ทำงานเกี่ยวกับแผนและนโยบายโดยตรงของแต่ละหน่วยงานเท่านั้นที่จะมีความรู้ความเข้าใจอย่างแท้จริงและชัดเจน ดังนั้น สำนักงานเลขาธิการสภาการศึกษาจึงควรมีการเร่งประชาสัมพันธ์เพื่อเผยแพร่ข้อมูลที่สำคัญเกี่ยวกับแผนการศึกษาแห่งชาติอย่างต่อเนื่องให้แก่บุคลากรในหน่วยงานอย่างทั่วถึง โดยใช้วิธีการที่หลากหลาย เช่น การจัดประชุม การจัดทำเอกสารทั้งที่เป็นทางการ และไม่เป็นทางการ เพื่อให้บุคลากรได้รับทราบและเกิดความตระหนักในความสำคัญของการปฏิบัติภารกิจตามแผนการศึกษาแห่งชาติมากขึ้น ตลอดจนสร้างการรับรู้จากผู้มีส่วนได้ส่วนเสียและประชาสังคมอย่างกว้างขวาง

3. จากการศึกษาผลการดำเนินงานกำกับติดตามของหน่วยงานต่าง ๆ ที่พบว่า ส่วนใหญ่มีผลการดำเนินงานเป็นไปตามเป้าหมายที่คาดหวัง แต่เมื่อพิจารณาเปรียบเทียบกับผลการดำเนินงานในเชิงปริมาณซึ่งได้จากตัวชี้วัดแต่ละตัวที่กำหนดไว้เป็น 5 ด้าน กลับพบว่า ผลการดำเนินงานมีลักษณะไม่สอดคล้องกันนัก ดังนั้น ผู้เกี่ยวข้องทุกฝ่ายควรได้ทบทวนถึงการกำกับติดตามและ

ประเมินผลการดำเนินงานของหน่วยงานอย่างใกล้ชิด และสม่ำเสมอ เพื่อเร่งช่วยกันวิเคราะห์ถึงปัญหาและอุปสรรคของการดำเนินงาน และการติดตามผลการดำเนินงานอย่างแท้จริง เพื่อให้ผลการดำเนินงานสอดคล้องกันระหว่างผลการประเมินตามตัวชี้วัด และผลการประเมินตามการรับรู้ของบุคลากรในหน่วยงาน

4. การจัดทำแผนการศึกษาแห่งชาติในระยะต่อไป สำนักงานเลขาธิการสภาการศึกษา ควรพิจารณาประเด็นสำคัญต่อไปนี้เพื่อให้แผนการศึกษาแห่งชาติได้รับการให้ความสำคัญและเกิดพลังในการนำไปใช้ขับเคลื่อนการดำเนินงานการจัดการศึกษาของประเทศต่อไป

4.1 ควรพิจารณาสถานะของแผนการศึกษาแห่งชาติว่าควรเป็นแผนในระดับใดที่จะมีผลบังคับใช้กับหน่วยงานที่เกี่ยวข้องในการนำไปใช้กำหนดทิศทางการดำเนินงานการจัดการศึกษาได้อย่างแท้จริง รวมถึงการจัดสรรงบประมาณที่ควรจะยึดโยงกับแผนการศึกษาแห่งชาติด้วยหรือไม่อย่างไร พร้อมทั้งผลักดันให้ประเด็นเหล่านี้เกิดผลตามที่คาดหวังได้ต่อไป

4.2 เนื้อหาสาระของแผนการศึกษาแห่งชาติควรมีความยืดหยุ่น กล่าวคือ ควรมีเนื้อหาส่วนที่สามารถปรับเปลี่ยนให้ทันต่อการเปลี่ยนแปลงในเรื่องต่าง ๆ ได้ โดยไม่ควรกำหนดเนื้อหาสาระตายตัวไว้ตลอดระยะเวลาอันยาวนานของแผน เพราะรายละเอียดในบางเรื่องอาจล้าสมัย และไม่สามารถตอบสนองต่อการเปลี่ยนแปลงที่เกิดขึ้นในอนาคต และควรลดความซับซ้อนและความยุ่งยากในการนำไปปฏิบัติ รวมถึงควรพิจารณารายละเอียดของเนื้อหาสาระด้วยว่าควรต้องมีในระดับใด จำเป็นต้องมีรายละเอียดถึงระดับเป้าหมาย หรือโครงการ หรือไม่ อย่างไร

4.3 การนำแผนการศึกษาแห่งชาติไปปฏิบัติของหน่วยงานที่เกี่ยวข้อง ควรสร้างการมีส่วนร่วมของผู้มีส่วนได้ส่วนเสียกับการจัดการศึกษากลุ่มต่าง ๆ ที่จะส่งผลให้หน่วยงานในกระทรวงศึกษาธิการ และกระทรวงอื่น ๆ ที่จัดการศึกษา ให้ความสำคัญในการนำแผนการศึกษาแห่งชาติไปปฏิบัติอย่างเป็นรูปธรรมและรับผิดชอบต่อตัวชี้วัดตามเป้าหมายในแผนฯ

ข้อเสนอแนะในการวิจัยครั้งต่อไป

1. ควรมีการศึกษาวินิจฉัยเพื่อพัฒนารูปแบบการขับเคลื่อนแผนการศึกษาแห่งชาติ พ.ศ. 2560-2579 ไปสู่การปฏิบัติ ที่เหมาะสมสอดคล้องกับบริบทของสถานศึกษาแต่ละระดับและประเภท ซึ่งครอบคลุมทั้งกระบวนการตั้งแต่การสร้างตระหนักรู้ ความรู้ความเข้าใจ และการนำแผนไปใช้ในการปฏิบัติ ไปจนถึงระบบการกำกับติดตาม และประเมินผลการดำเนินงานตามแผนการศึกษาแห่งชาติ

2. การวิเคราะห์ปัจจัยความสำเร็จ และปัจจัยที่เป็นอุปสรรคของการจัดการศึกษาตามแผนการศึกษาแห่งชาติ พ.ศ. 2560-2579 ในระยะ 5 ปีแรกของแผน (พ.ศ. 2560-2564) ในครั้งนี้ เป็นการวิเคราะห์จากข้อมูลเชิงคุณภาพที่ได้จากการสัมภาษณ์ความคิดเห็นของผู้บริหารและบุคลากรที่เกี่ยวข้องของหน่วยงานทางการศึกษาต่าง ๆ ซึ่งปัจจัยที่ได้เป็นปัจจัยตามการรับรู้ของผู้เกี่ยวข้อง ดังนั้น ในการวิจัยครั้งต่อไปควรนำปัจจัยดังกล่าวมาศึกษาวิเคราะห์ผลในเชิงปริมาณเพื่อตรวจสอบ

ยืนยันด้วยข้อมูลเชิงประจักษ์ว่าเป็นปัจจัยที่ส่งผลให้เกิดความสำเร็จของการดำเนินงานจัดการศึกษาตามแผนการศึกษาแห่งชาติอย่างมีนัยสำคัญหรือไม่ ทั้งนี้ก็ควรมีการศึกษาและกำหนดวิธีการวัดความสำเร็จของการดำเนินงานจัดการศึกษาตามแผนฯ ที่ชัดเจนเป็นรูปธรรมด้วย ซึ่งจะช่วยให้ทราบถึงปัจจัยความสำเร็จและปัจจัยที่เป็นอุปสรรคในการดำเนินงานจัดการศึกษาอย่างแท้จริง

3. ในการวิจัยครั้งต่อไปอาจมีการศึกษาเพิ่มเติมหน่วยงานหรือพื้นที่ที่มีการปฏิบัติที่ดีตามส่วนใดส่วนหนึ่งของแผนการศึกษาแห่งชาติ แล้ววิเคราะห์ระบบ กลไกและปัจจัยความสำเร็จ รวมทั้งการวิเคราะห์หน่วยงานที่มีการปฏิบัติแบบปกติทั่วไป ซึ่งน่าจะทำได้คำตอบเกี่ยวกับปัจจัยความสำเร็จและปัจจัยความล้มเหลวที่จะเป็นประโยชน์อย่างยิ่งต่อการปรับปรุงการดำเนินงานจัดการศึกษาตามแผนการศึกษาแห่งชาติในระยะต่อไปได้

บรรณานุกรม

- กรมส่งเสริมและพัฒนาคุณภาพชีวิตคนพิการ. (2560). รายงานข้อมูลสถานการณ์ด้านคนพิการในประเทศไทย พ.ศ. 2560. กรมส่งเสริมและพัฒนาคุณภาพชีวิตคนพิการ, กระทรวงการพัฒนาสังคมและความมั่นคงของมนุษย์. <https://nadt.or.th/en/stat60.html>
- _____. (2561). รายงานข้อมูลสถานการณ์ด้านคนพิการในประเทศไทย พ.ศ. 2561. กรมส่งเสริมและพัฒนาคุณภาพชีวิตคนพิการ, กระทรวงการพัฒนาสังคมและความมั่นคงของมนุษย์. <https://nadt.or.th/en/stat61.html>
- _____. (2565). สถานการณ์ด้านคนพิการ. กรมส่งเสริมและพัฒนาคุณภาพชีวิตคนพิการ, กระทรวงการพัฒนาสังคมและความมั่นคงของมนุษย์. <https://dep.go.th/th/law-academic/knowledge-base/disabled-person-situation>
- กระทรวงศึกษาธิการ. (2564). ข้อมูลสถิติการศึกษา ปีการศึกษา 2564 [ฐานข้อมูล]. ศูนย์กลางข้อมูลเปิดภาครัฐ, สำนักงานพัฒนารัฐบาลดิจิทัล (องค์การมหาชน). <https://opendata.nesdc.go.th/dataset/educational-statistics-2021>
- กลุ่มคลังข้อมูลทางการศึกษา สำนักวิจัยและพัฒนาการศึกษา. (2561). สถิติการศึกษาของประเทศไทย ปีการศึกษา 2559-2560. สำนักงานเลขาธิการสภาการศึกษา, กระทรวงศึกษาธิการ. พร็อกวานกราฟฟิค.
- กองยุทธศาสตร์และแผนงาน สำนักงานปลัดกระทรวงสาธารณสุข. (2565). ข้อมูลด้านสุขภาพ [ฐานข้อมูล]. สำนักงานปลัดกระทรวงสาธารณสุข, กระทรวงสาธารณสุข. <https://spd.moph.go.th/health-status>
- ดวงจันทร์ วรคามิน, ปังปอนด์ รักอำนวยกิจ, และ ยศวีร์ สายฟ้า (2559). โครงการการศึกษาความสามารถด้านการคิดวิเคราะห์และการมีจิตสาธารณะเพื่อพัฒนาศักยภาพการเป็นคนดีคนเก่งของนักเรียนไทย : รายงานวิจัยฉบับสมบูรณ์. สำนักงานคณะกรรมการส่งเสริมวิทยาศาสตร์ วิจัยและนวัตกรรม.
- ศิริชัย กาญจนวาสี. (2564). ทฤษฎีการประเมิน (พิมพ์ครั้งที่ 9). สำนักพิมพ์จุฬาลงกรณ์มหาวิทยาลัย.
- ศูนย์ข้อมูลสารสนเทศเพื่อการศึกษาแห่งชาติ สำนักวิจัยและพัฒนาการศึกษา. (2563). สถิติการศึกษาของประเทศไทย ปีการศึกษา 2561-2562. สำนักงานเลขาธิการสภาการศึกษา, กระทรวงศึกษาธิการ. พร็อกวานกราฟฟิค.

- _____. (2563). *สถิติการศึกษาของประเทศไทย ปีการศึกษา 2563*. สำนักงานเลขาธิการสภาการศึกษา, กระทรวงศึกษาธิการ. พริกหวานกราฟฟิค.
- ศูนย์เทคโนโลยีสารสนเทศและการสื่อสาร. *สถิติการศึกษา ประจำปี 2564*. สำนักงานปลัดกระทรวงศึกษาธิการ, กระทรวงศึกษาธิการ. อักษรไทย.
- สถาบันทดสอบทางการศึกษาแห่งชาติ (องค์การมหาชน). (2565). *ระบบบัญชีข้อมูล [ฐานข้อมูล]*. สถาบันทดสอบทางการศึกษาแห่งชาติ (องค์การมหาชน). <https://catalog.niets.or.th>
- สถาบันส่งเสริมการสอนวิทยาศาสตร์และเทคโนโลยี. (2565). *ศูนย์กลางข้อมูลเปิดภาครัฐ สถาบันส่งเสริมการสอนวิทยาศาสตร์และเทคโนโลยี [ฐานข้อมูล]*. ศูนย์กลางข้อมูลเปิดภาครัฐ, สำนักงานพัฒนารัฐบาลดิจิทัล (องค์การมหาชน). <https://data.go.th/organization/ipst>
- _____. *ผลคะแนนการอ่าน คณิตศาสตร์ และวิทยาศาสตร์ ของประเทศไทยในโปรแกรมประเมินสมรรถนะนักเรียนมาตรฐานสากล (PISA) [ชุดข้อมูล]*. สถาบันส่งเสริมการสอนวิทยาศาสตร์และเทคโนโลยี. https://data.go.th/dataset/gdpublish-pisa_51_01
- สมหวัง พิธิยานุวัฒน์. (2559). *วิธีวิทยาการประเมิน : ศาสตร์แห่งคุณค่า* (พิมพ์ครั้งที่ 6). สำนักพิมพ์จุฬาลงกรณ์มหาวิทยาลัย.
- สำนักงานคณะกรรมการการศึกษาขั้นพื้นฐาน. (2563). *แผนปฏิบัติการประจำปีงบประมาณ พ.ศ. 2563*. สำนักงานคณะกรรมการการศึกษาขั้นพื้นฐาน, กระทรวงศึกษาธิการ.
- _____. (2564). *แผนปฏิบัติการประจำปีงบประมาณ พ.ศ. 2564*. สำนักงานคณะกรรมการการศึกษาขั้นพื้นฐาน, กระทรวงศึกษาธิการ.
- _____. (2564). *แผนปฏิบัติการประจำปีงบประมาณ พ.ศ. 2565*. สำนักงานคณะกรรมการการศึกษาขั้นพื้นฐาน, กระทรวงศึกษาธิการ.
- _____. (2565). *ระบบสารสนเทศเพื่อบริหารการศึกษา [ฐานข้อมูล]*. กลุ่มสารสนเทศ สนผ. สำนักงานคณะกรรมการการศึกษาขั้นพื้นฐาน, กระทรวงศึกษาธิการ. <https://data.bopp-obec.info/emis/>
- สำนักงานปลัดกระทรวงการอุดมศึกษา วิทยาศาสตร์ วิจัยและนวัตกรรม. (2565). *ระบบภาวะการมีงานทำของบัณฑิต*. สำนักงานปลัดกระทรวงการอุดมศึกษา วิทยาศาสตร์ วิจัยและนวัตกรรม, กระทรวงการอุดมศึกษา วิทยาศาสตร์ วิจัยและนวัตกรรม. <https://employ.mhesi.go.th/index.php/MjB8fG1haW4>

- สำนักงานปลัดกระทรวงศึกษาธิการ. (2561). *ระบบตรวจ ติดตามและประเมินผล สำนักงานปลัดกระทรวงศึกษาธิการ* [ฐานข้อมูล]. สำนักงานปลัดกระทรวงศึกษาธิการ, กระทรวงศึกษาธิการ.
- _____. (2564). *ระบบบัญชีข้อมูล สำนักงานปลัดกระทรวงศึกษาธิการ* [ฐานข้อมูล]. สำนักงานปลัดกระทรวงศึกษาธิการ, กระทรวงศึกษาธิการ. <https://catalog.moe.go.th>
- _____. (2564). *รายงานประจำปี 2564 สำนักงานปลัดกระทรวงศึกษาธิการ*. อมรินทร์พริ้นติ้งแอนด์พับลิชชิ่ง.
- _____. (2565). *ระบบตรวจ ติดตามและประเมินผล สำนักงานปลัดกระทรวงศึกษาธิการ*. สำนักงานปลัดกระทรวงศึกษาธิการ, กระทรวงศึกษาธิการ. <https://sp.moe.go.th>
- สำนักงานพัฒนารัฐบาลดิจิทัล. (2565). *ศูนย์กลางข้อมูลเปิดภาครัฐ สำนักงานเลขาธิการสภาการศึกษา* [ฐานข้อมูล]. ศูนย์กลางข้อมูลเปิดภาครัฐ, สำนักงานพัฒนารัฐบาลดิจิทัล (องค์การมหาชน). <https://data.go.th/en/organization/onec>
- สำนักงานรับรองมาตรฐานและประเมินคุณภาพการศึกษา (องค์การมหาชน). (2565). *ระบบสารสนเทศเพื่อการประเมินคุณภาพภายนอก* [ฐานข้อมูล]. สำนักงานรับรองมาตรฐานและประเมินคุณภาพการศึกษา (องค์การมหาชน). <https://aqa2.onesqa.or.th>
- สำนักงานเลขาธิการสภาการศึกษา. (2559). *การติดตามและประเมินผลการจัดการศึกษาตามแผนการศึกษาแห่งชาติ ฉบับปรับปรุง (พ.ศ. 2552-2559)*. สำนักงานเลขาธิการสภาการศึกษา, กระทรวงศึกษาธิการ.
- _____. (2560). *แผนการศึกษาแห่งชาติ พ.ศ. 2560-2579*. พริกหวานกราฟฟิค.
- _____. (2561ก). *การจัดทำรายละเอียดตัวชี้วัดตามเป้าหมายของแผนการศึกษาแห่งชาติ พ.ศ. 2560-2579*. สำนักงานเลขาธิการสภาการศึกษา, กระทรวงศึกษาธิการ. พริกหวานกราฟฟิค.
- _____. (2561ข). *การติดตามผลการดำเนินงานตามแผนการศึกษาแห่งชาติ พ.ศ. 2560-2579 : ระยะเร่งด่วน ปี พ.ศ. 2560-2561*. สำนักงานเลขาธิการสภาการศึกษา, กระทรวงศึกษาธิการ. เอกสารอัดสำเนา.
- _____. (2561ค). *สมรรถนะการศึกษาไทยในเวทีสากล ปี 2560 (IMD 2017)*. สำนักงานเลขาธิการสภาการศึกษา, กระทรวงศึกษาธิการ. 21 เซ็นจูรี่.
- _____. (2561ง). *สมรรถนะการศึกษาไทยในเวทีสากล ปี 2561 (IMD 2018)*. สำนักงานเลขาธิการสภาการศึกษา, กระทรวงศึกษาธิการ. 21 เซ็นจูรี่.

- _____. (2561จ). *มาตรฐานการศึกษาของชาติ พ.ศ. 2561*. 21 เช่นจบุรี.
- _____. (2563ก). *สมรรถนะการศึกษาไทยในเวทีสากล ปี 2562 (IMD 2019)*. สำนักงานเลขาธิการสภาการศึกษา, กระทรวงศึกษาธิการ.
- _____. (2563ข). *สรุปสาระสำคัญ รายงานผลการติดตามและประเมินผลการดำเนินงานตามแผนการศึกษาแห่งชาติ พ.ศ. 2560-2579 : ช่วงปี พ.ศ. 2560-2562*. สำนักงานเลขาธิการสภาการศึกษา, กระทรวงศึกษาธิการ. พริกหวานกราฟฟิค.
- _____. (2564ก). *สมรรถนะการศึกษาไทยในเวทีสากล ปี 2563 (IMD 2020)*. สำนักงานเลขาธิการสภาการศึกษา, กระทรวงศึกษาธิการ. 21 เช่นจบุรี.
- _____. (2564ข). *รายงานการศึกษาการพัฒนาคุณภาพผู้เรียนจากผลการทดสอบ O-NET และ PISA*. สำนักงานเลขาธิการสภาการศึกษา, กระทรวงศึกษาธิการ. 21 เช่นจบุรี.
- _____. (2564ค). *การติดตามและประเมินผลการจัดการศึกษาเพื่อการเรียนรู้ตลอดชีวิตของประเทศไทย*. สำนักงานเลขาธิการสภาการศึกษา, กระทรวงศึกษาธิการ. พริกหวานกราฟฟิค.
- _____. (2564ง). *ดัชนีการศึกษาเพื่อการเรียนรู้ตลอดชีวิตของประเทศไทย พ.ศ. 2563*. สำนักงานเลขาธิการสภาการศึกษา, กระทรวงศึกษาธิการ. ทริปเพิ้ล กรุป จำกัด.
- _____. (2564จ). *บทวิเคราะห์สภาวะการณ์ความสามารถในการแข่งขันด้านดิจิทัลของประเทศไทยในเวทีสากล ปี 2563*. สำนักงานเลขาธิการสภาการศึกษา, กระทรวงศึกษาธิการ. 21 เช่นจบุรี.
- _____. (2564ฉ). *รายงานการศึกษาไทย พ.ศ. 2562 2564*. สำนักงานเลขาธิการสภาการศึกษา, กระทรวงศึกษาธิการ. พริกหวานกราฟฟิค.
- _____. (2565ก). *ทิศทางและแนวโน้มการจัดการศึกษาในยุคโควิด-19*. สำนักงานเลขาธิการสภาการศึกษา, กระทรวงศึกษาธิการ. พิมพ์ดี จำกัด.
- _____. (2565ข). *สมรรถนะการศึกษาไทยในเวทีสากล ปี 2564 (IMD 2021)*. สำนักงานเลขาธิการสภาการศึกษา, กระทรวงศึกษาธิการ. 21 เช่นจบุรี.
- สำนักงานสภาพัฒนาการเศรษฐกิจและสังคมแห่งชาติ. (2565). *ฐานข้อมูลและตัวชี้วัดภาวะสังคม [ฐานข้อมูล]*. สำนักงานสภาพัฒนาการเศรษฐกิจและสังคมแห่งชาติ. <http://social.nesdc.go.th/social/Default.aspx?tabid=63>

- สำนักติดตามและประเมินผลการจัดการศึกษาขั้นพื้นฐาน. (ม.ป.ป.). *คู่มือการดำเนินงาน คณะกรรมการการติดตาม ตรวจสอบ ประเมินผล และนิเทศการศึกษาของเขตพื้นที่ การศึกษา (ก.ต.ป.น.)*. สำนักติดตามและประเมินผลการจัดการศึกษาขั้นพื้นฐาน, สำนักงาน คณะกรรมการการศึกษขั้นพื้นฐาน, กระทรวงศึกษาธิการ.
- สำนักนโยบายและยุทธศาสตร์ สำนักงานปลัดกระทรวงศึกษาธิการ. (2564). *ดัชนีทางการศึกษา ระดับภาค 1-18 ประจำปีงบประมาณ พ.ศ. 2564*. สำนักงานปลัดกระทรวงศึกษาธิการ, กระทรวงศึกษาธิการ.
- _____. (2565). *ดัชนีทางการศึกษาระดับภาค 1-18 ประจำปีงบประมาณ พ.ศ. 2565*. สำนักงาน ปลัดกระทรวงศึกษาธิการ, กระทรวงศึกษาธิการ.
- สิวะโชติ ศรีสุทธิยากร. (2562). ความเหลื่อมล้ำทางการศึกษาและปัจจัยที่ส่งผล : การวิเคราะห์ พหุระดับร่วมกับดัชนีเอ็นโทรปีนัยทั่วไปที่อิงมัธยฐาน. *วารสารวิธีวิทยาการวิจัย*, 32(3), 341-379.
- สุวิมล ว่องวานิช. (2555). *การวิจัยเพื่อการปรับปรุงคุณภาพ: การวิจัยประเมินผล*. เอกสารประกอบการ เผยแพร่ในการประชุมวิชาการ Expo วิจัย จัดโดยสำนักงานคณะกรรมการการวิจัย แห่งชาติ, Twilight Program.
- QS Quacquarelli Symonds. (2023). *QS world university rankings*. QS Top Universities. <https://www.topuniversities.com/university-rankings>
- World Competitiveness Center. (2022). *IMD: World competitiveness yearbook*. Publications of the World Competitiveness Center. <https://www.imd.org/centers/wcc/world-competitiveness-center/rankings/world-competitiveness-ranking/>

ภาคผนวก

รายชื่อคณะผู้วิจัยและผู้ทรงคุณวุฒิวิพากษ์รายงานวิจัย

คณะผู้วิจัย

ศูนย์วิจัยและประเมินระบบ คณะครุศาสตร์ จุฬาลงกรณ์มหาวิทยาลัย โดยมีรายชื่อผู้วิจัย ดังนี้

- | | |
|--|-------------------|
| 1. ศาสตราจารย์กิตติคุณ ดร.สมหวัง พิธิยานุวัฒน์ | ที่ปรึกษาโครงการ |
| 2. รองศาสตราจารย์ ดร.วรรณิ แกมเกตุ | หัวหน้าโครงการ |
| 3. รองศาสตราจารย์ ดร.ดวงกมล ไตรวิจิตรคุณ | รองหัวหน้าโครงการ |
| 4. ผู้ช่วยศาสตราจารย์ ดร.สิวะโชติ ศรีสุทธิยากร | รองหัวหน้าโครงการ |
| 5. ดร.วัชรศักดิ์ สุดหล้า | นักวิจัยร่วม |
| 6. ดร.ลภัสพิชชา สุรวาทกุล | นักวิจัยร่วม |

ผู้ทรงคุณวุฒิวิพากษ์รายงานวิจัย

- | | |
|---|--|
| 1. รองศาสตราจารย์ ดร.ศิริเดช สุชีวะ | คณบดี คณะครุศาสตร์
จุฬาลงกรณ์มหาวิทยาลัย |
| 2. ผู้ช่วยศาสตราจารย์ ดร.พินดา วราสุนันท์ | อาจารย์ประจำภาควิชาครุศึกษา
คณะศึกษาศาสตร์และพัฒนศาสตร์
มหาวิทยาลัยเกษตรศาสตร์
วิทยาเขตกำแพงแสน |
| 3. ดร. คมศร วงษ์รักษา | อดีตผู้รองผู้อำนวยการสำนักงาน
รับรองมาตรฐานและประเมินคุณภาพ
การศึกษา (องค์การมหาชน)
อดีตรักษาการผู้อำนวยการสำนักงาน
รับรองมาตรฐานและประเมินคุณภาพ
การศึกษา (องค์การมหาชน)
ข้าราชการบำนาญ นักวิชาการอิสระ |

คณะผู้จัดทำรายงาน

ที่ปรึกษา

นายสุเทพ แก่งสันเทียะ
นางศิริพร ศรีพันธุ์
นายภูมิพัทธ์ เรืองแห่
นางอำภา พรหมวาทย์

เลขาธิการสภาการศึกษา
ที่ปรึกษาด้านวิจัยและประเมินผลการศึกษา
ผู้ช่วยเลขาธิการสภาการศึกษา
ผู้อำนวยการสำนักประเมินผลการจัดการศึกษา

ผู้ทรงคุณวุฒิพิจารณารายงาน

นายชัยยศ อิ่มสุวรรณ์
นางรุ่งเรือง สุขากรมย์
นายบัณฑิตย์ ศรีพุทธานุกร
นางปัทมา วีระวานิช
ศาสตราจารย์กิตติคุณ ชนิตา รักษ์พลเมือง

อดีตรองเลขาธิการสภาการศึกษา
อดีตหัวหน้าผู้ตรวจราชการกระทรวงศึกษาธิการ
อดีตหัวหน้าผู้ตรวจราชการกระทรวงศึกษาธิการ
อดีตรองเลขาธิการคณะกรรมการการอาชีวศึกษา
อดีตคณบดีคณะครุศาสตร์ จุฬาลงกรณ์มหาวิทยาลัย

ผู้สรุปสาระสำคัญ

นางสาวกิงกาญจน์ เมฆา
นายจิรวิทย์ ไทภูวไพบูลย์

ผู้อำนวยการกลุ่มติดตามและประเมินผลการจัดการศึกษา
นักวิชาการศึกษาชำนาญการพิเศษ

คณะบรรณาธิการ

นางสาวกิงกาญจน์ เมฆา
นายจิรวิทย์ ไทภูวไพบูลย์
นายภูริต วาจาบัณฑิตย์

ผู้อำนวยการกลุ่มติดตามและประเมินผลการจัดการศึกษา
นักวิชาการศึกษาชำนาญการพิเศษ
นักวิชาการศึกษาชำนาญการ

ผู้ออกแบบปก

นายวรจักร จงศักดิ์

นักวิชาการศึกษาชำนาญการ

ผู้รับผิดชอบโครงการ

นางสาวกิงกาญจน์ เมฆา
นายจิรวิทย์ ไทภูวไพบูลย์
นางสาวกนกวรรณ ศรีลาเลิศ
นายภูริต วาจาบัณฑิตย์
นางสาวสุภารัตน์ ศรีหลัก
นายวรจักร จงศักดิ์
นายธนกฤต ศรีกิตติพงษ์

ผู้อำนวยการกลุ่มติดตามและประเมินผลการจัดการศึกษา
นักวิชาการศึกษาชำนาญการพิเศษ
นักวิชาการศึกษาชำนาญการ
นักวิชาการศึกษาชำนาญการ
นักวิชาการศึกษาชำนาญการ
นักวิชาการศึกษาปฏิบัติการ

หน่วยงานที่รับผิดชอบ

กลุ่มติดตามและประเมินผลการจัดการศึกษา สำนักประเมินผลการจัดการศึกษา
สำนักงานเลขาธิการสภาการศึกษา กระทรวงศึกษาธิการ



สำนักงานเลขาธิการสภาการศึกษา
www.onec.go.th

สังพิมพ์ สกศ. ฉบับที่ 59/2566
ISBN: 978-616-270-450-5

